

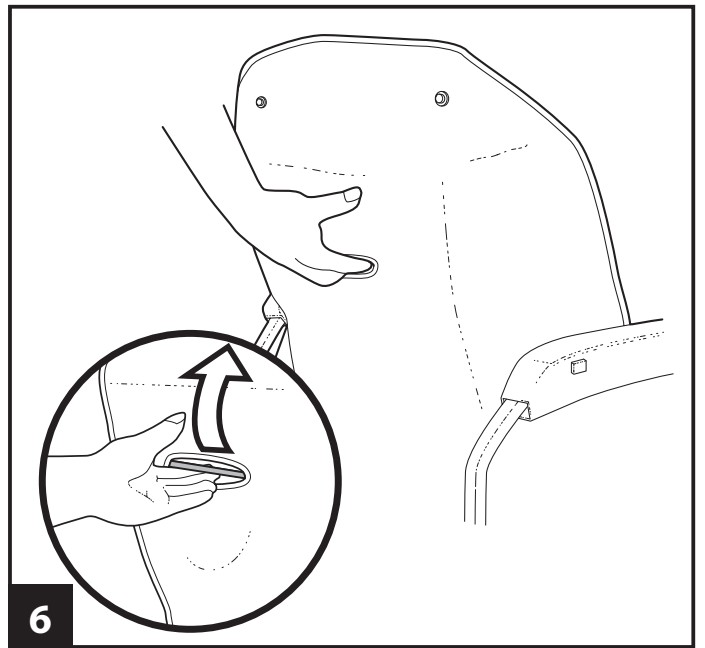

IT Istruzioni d'uso  
EN Instructions for use  
FR Notice d'emploi  
DE Gebrauchsanleitung  
ES Instrucciones de uso  
PT Instruções para uso  
NL Gebruiksaanwijzing  
DK Brugsanvisning  
FI Käyttöohjeet  
CZ Návod na použití  
SK Návod na použitie  
HU Használati útmutató  
SL Navodila za uporabo  
RU Инструкции по пользованию  
TR Kullanım klavuzu  
EL Οδηγίες χρήσεως

seat unit

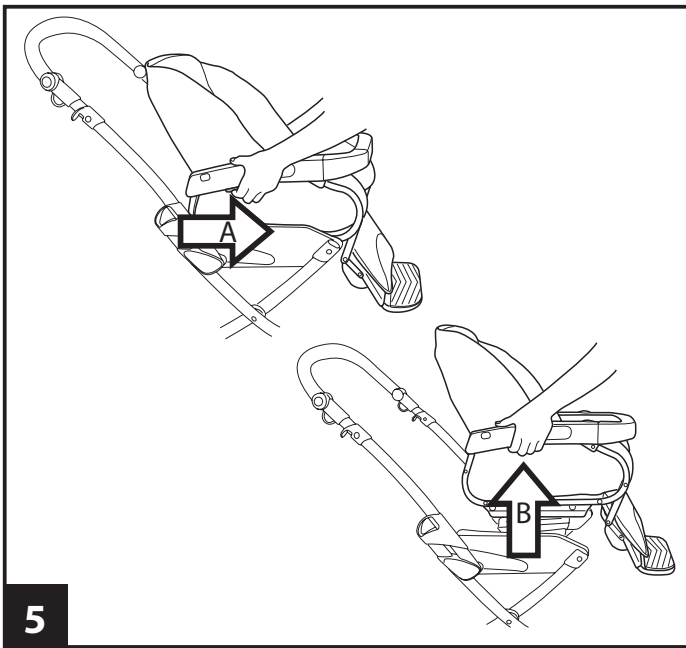

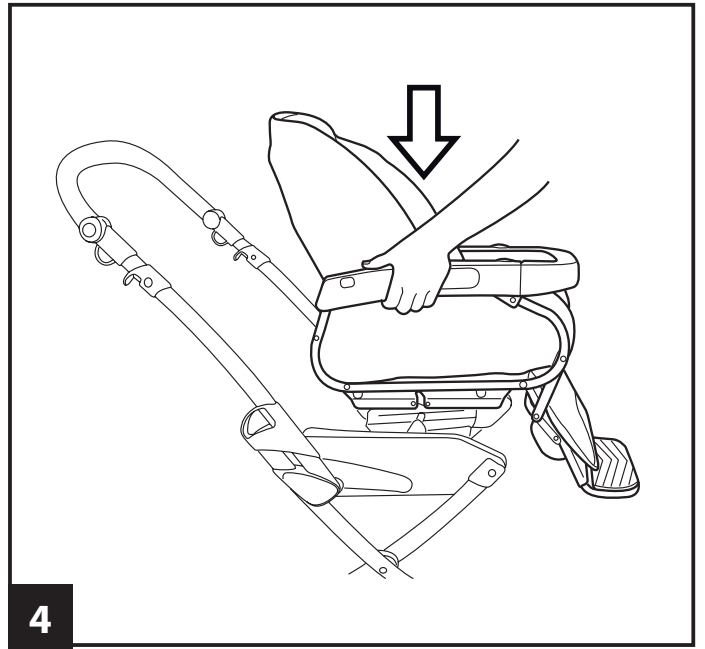
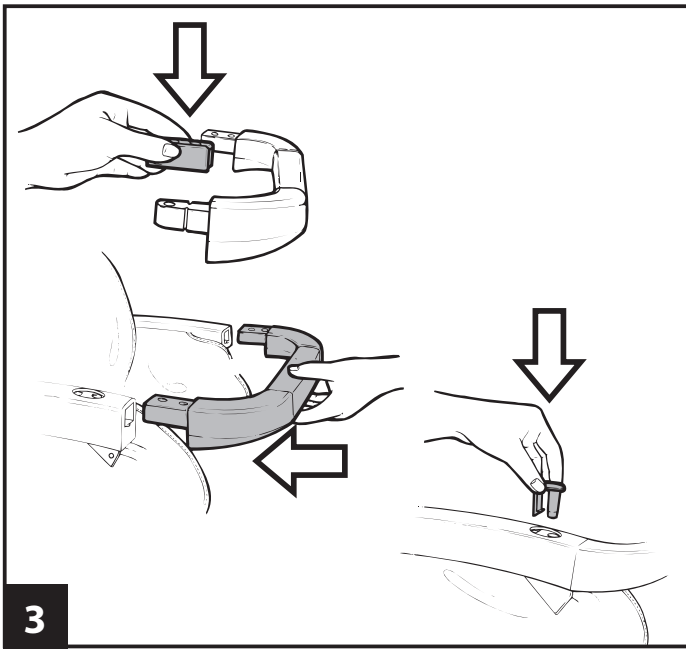
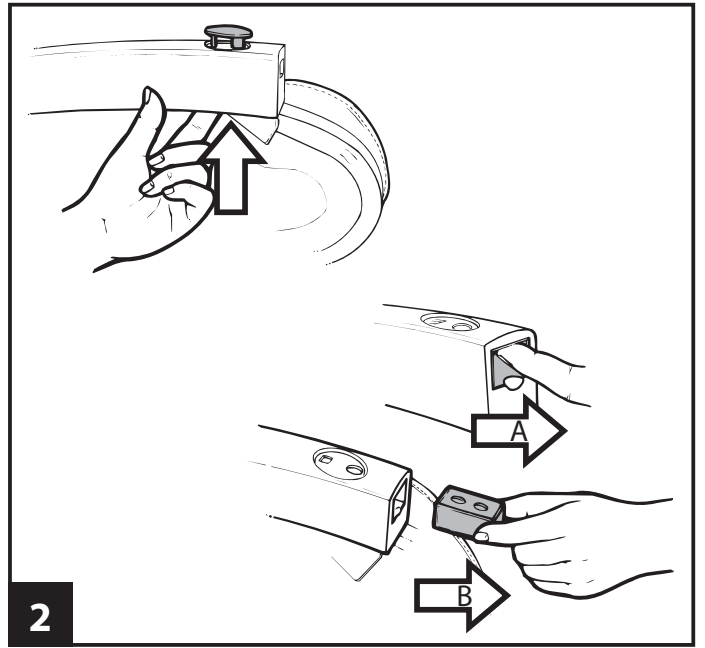
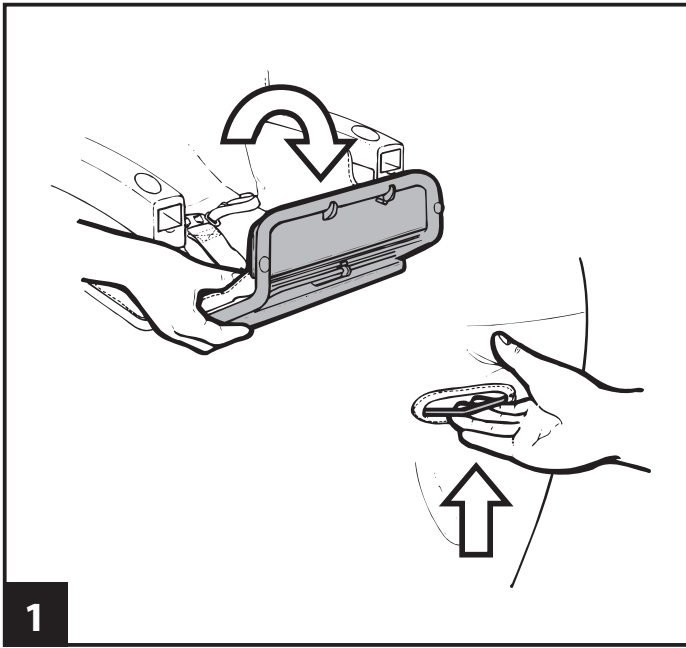
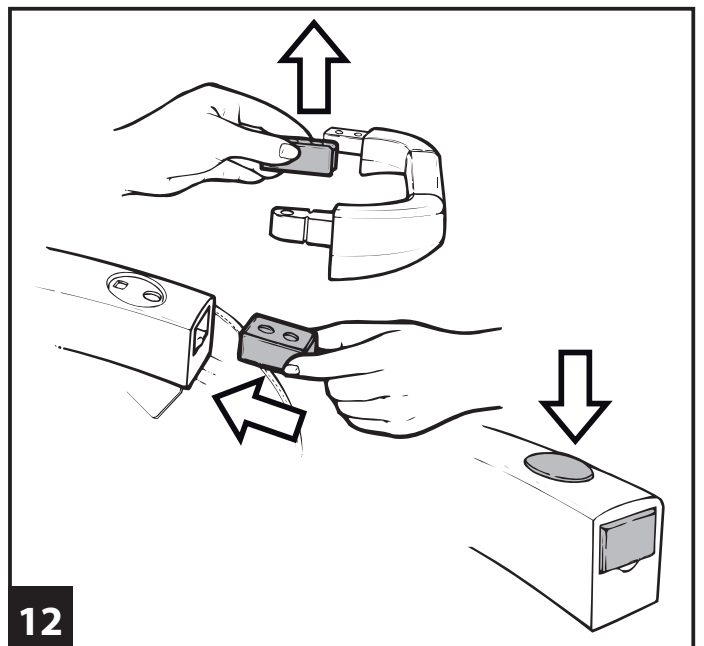
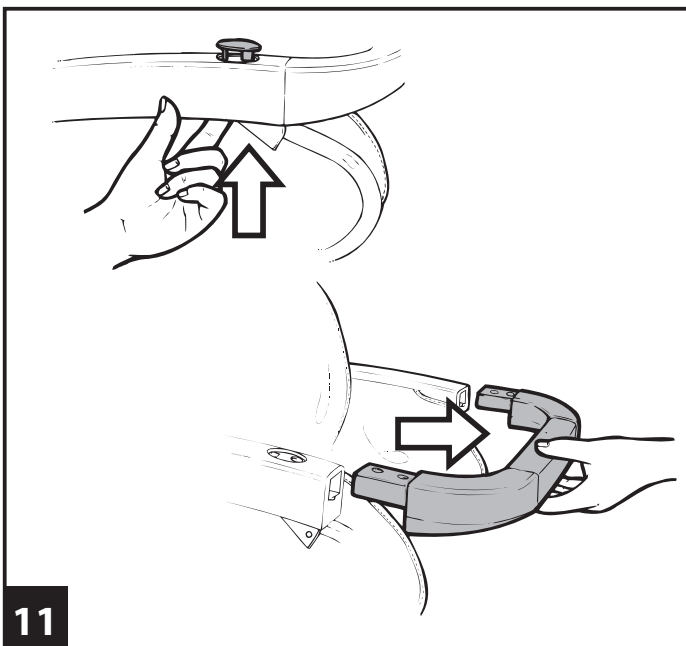
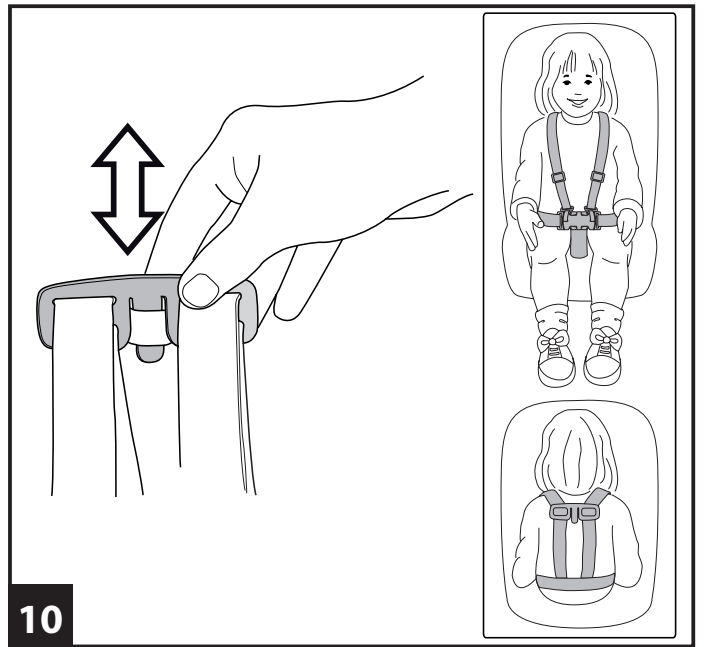
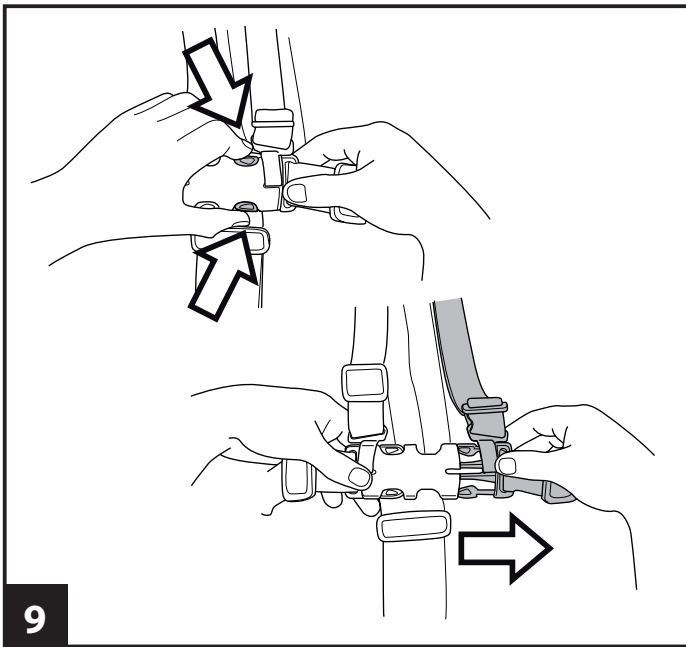
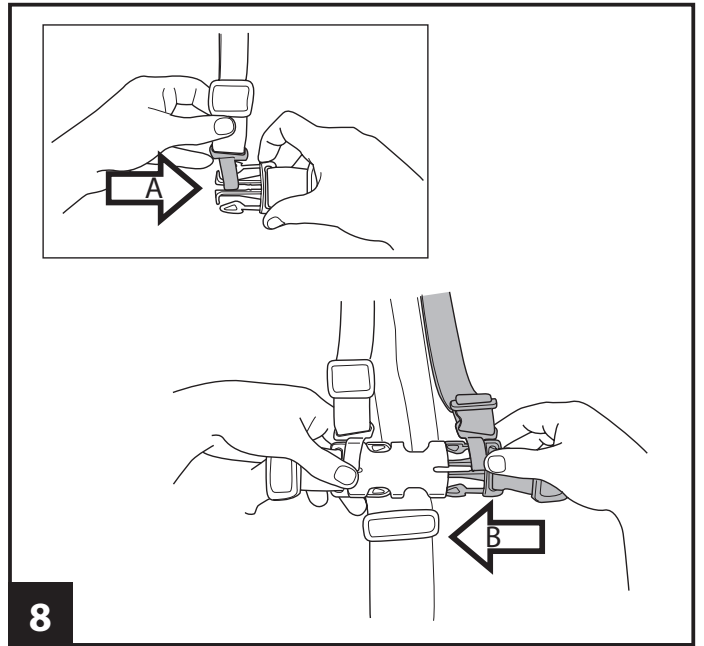
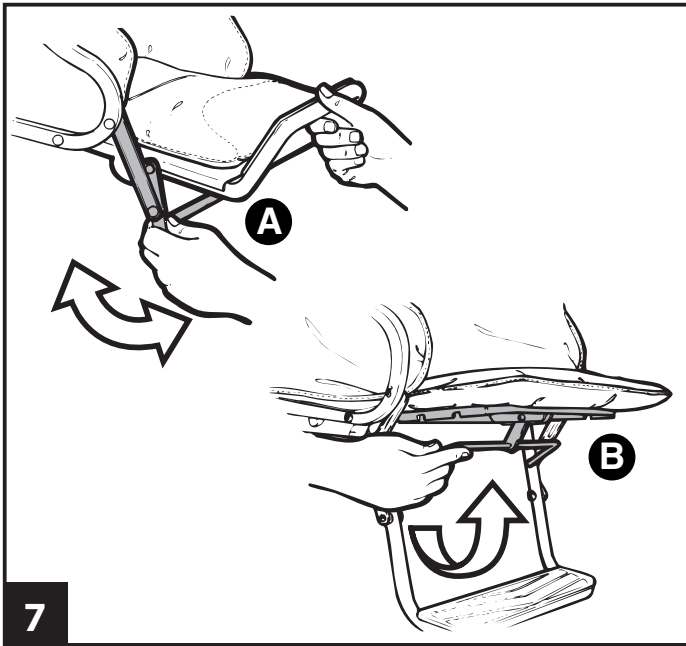

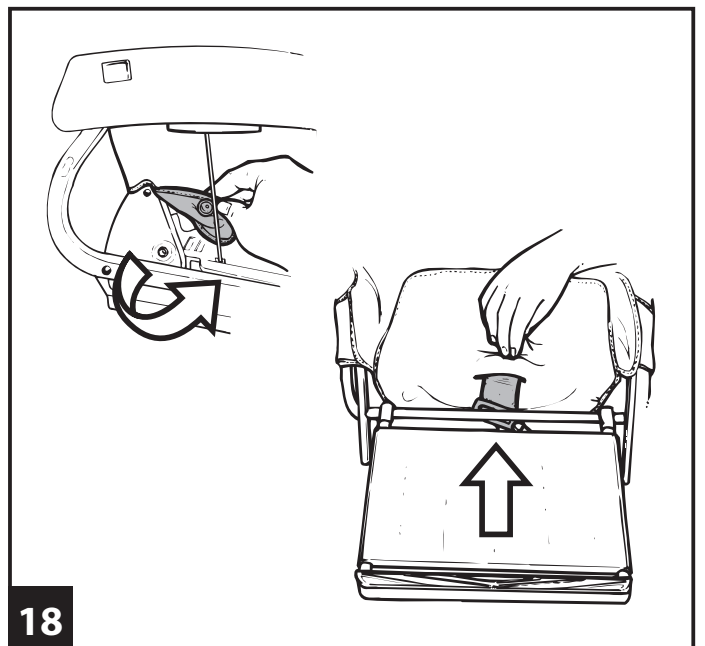
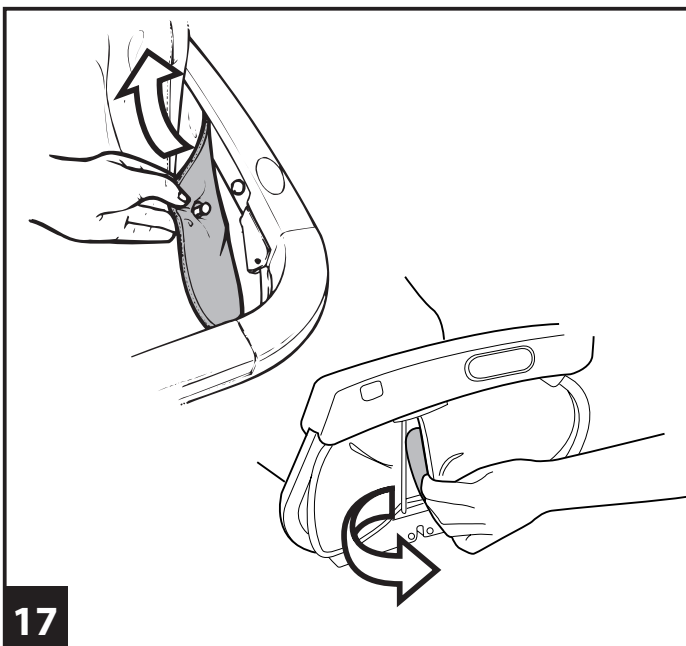
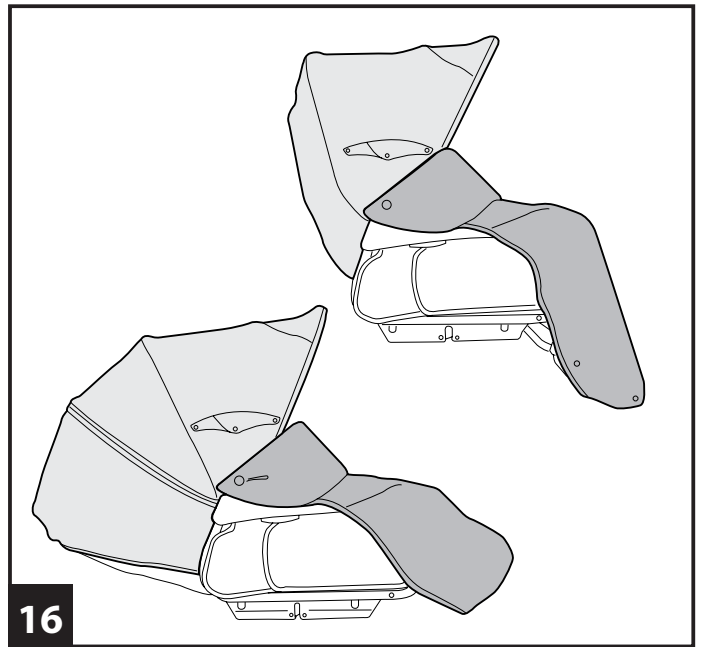
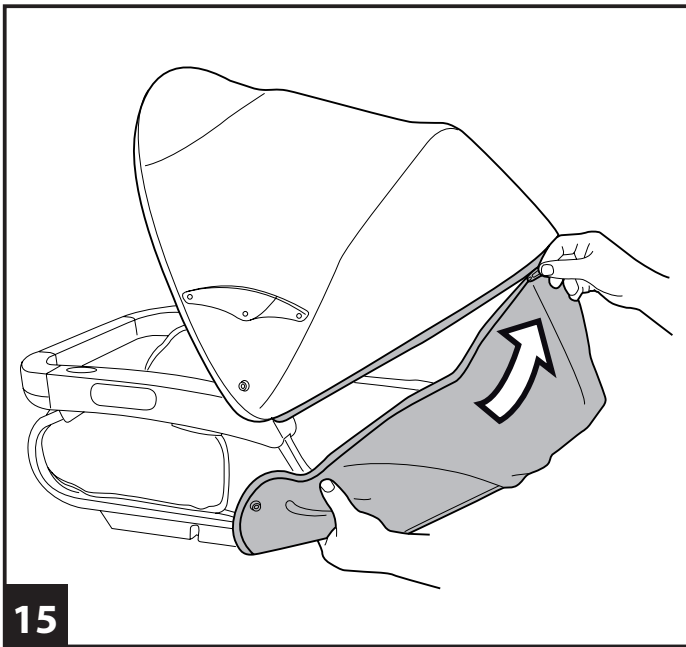
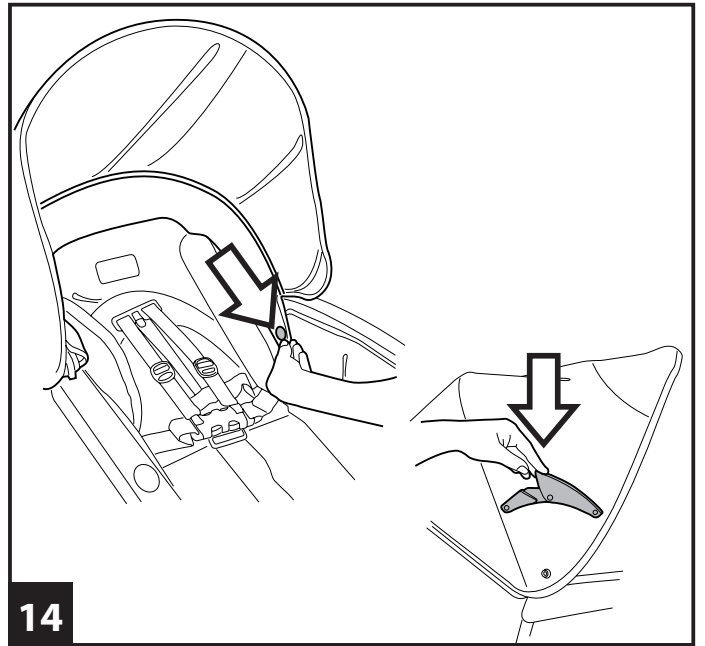
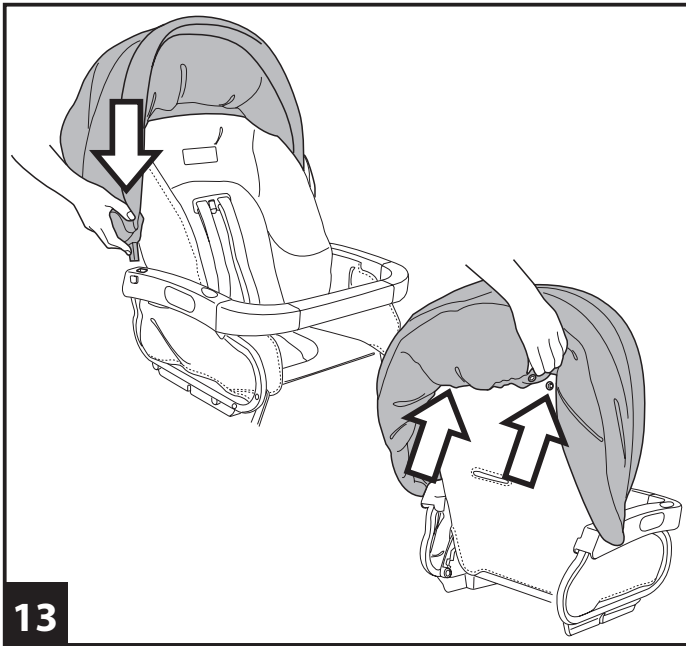

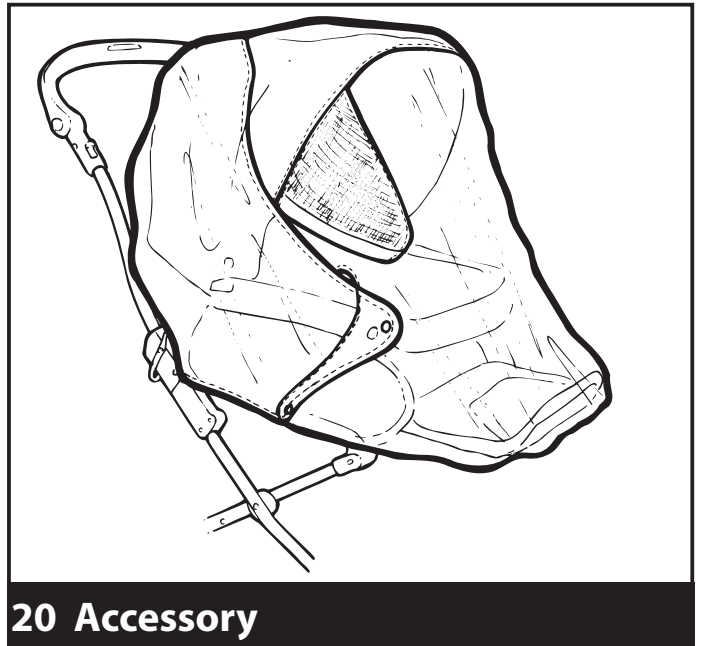
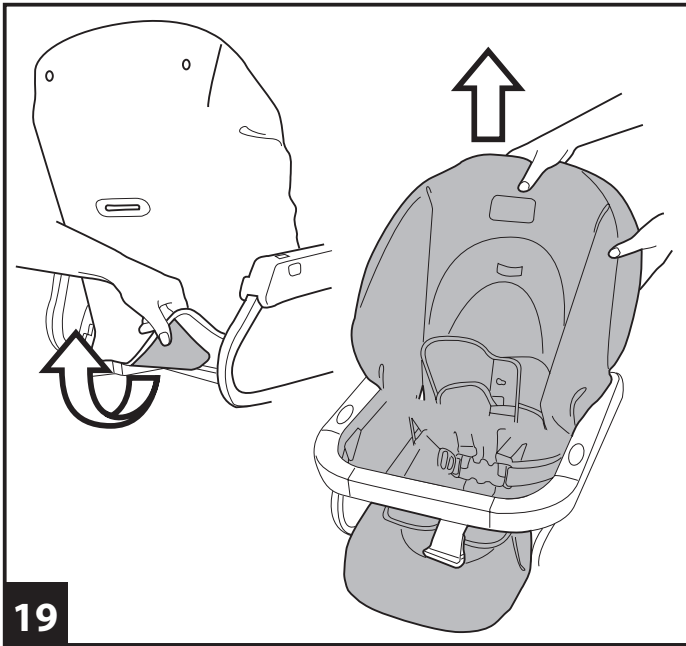

# seat unit

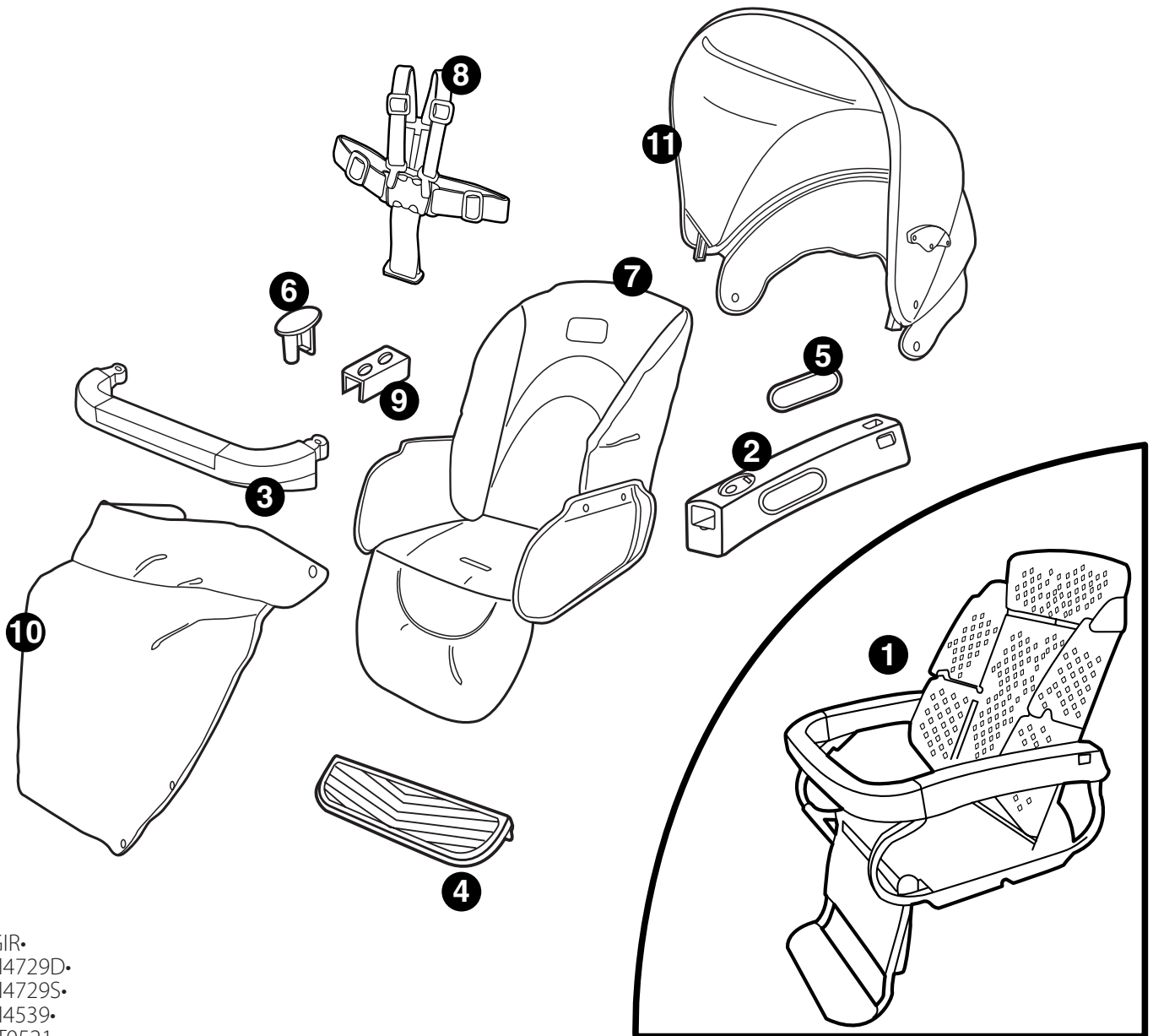

- 1 ITSGIR•
- 2 SAPI4729D•  
SAPI4729S•
- 3 SAPI4539•
- 4 SPST0521•
- 5 SPST5041J•
- 6 SPST4130•
- 7 ESGS00•
- 8 MUCI5P14•
- 9 SPST4726•
- 10 ERCOGS•
- 11 BRCADS• (ONLY Duetto-Triplette Seats Unit)

IT• Ricambi disponibili in piú colori da specificare nella richiesta.

EN• Spare parts available in different colours to be specified when ordering.

FR• Pièces de rechange disponibles en plusieurs couleurs à spécifier dans la demande.

DE• Ersatzteile in mehr Farben vorhanden, die in der Anfrage spezifiziert werden müssen.

ES• Repuestos disponibles en otros colores que se especificarán en el pedido.

PT• Peças de reposição disponíveis em cores alternativas a serem especificadas no pedido.

NL• Reserveonderdelen verkrijgbaar in meerdere kleuren, bij bestelling te specificeren.

DK• Reservedele kan leveres i flere farver som bør specificeres ved bestillingen.

FI• Varaosia saatavana eri värisinä: ilmoita väri tilauksessa.

CZ• U náhradních dílů, které jsou k dispozici ve více barvách, je nutné na objednávce specifikovat příslušnou barvu.

SK• Pri náhradných dieloch, ktoré sú k dispozícii vo viacerých farbách, je potrebné pri objednávke špecifikovať želanú farbu.

HU• A tartalék alkatrészek különböző színekben elérhetők, melyeket rendeléskor kell kiválasztani.

SL• Rezervni deli so na voljo v več barvah, ki jih je treba navesti pri naročilu.

RU• Запчасти имеются различных цветов, необходимый указать в запросе.

TR• Siparişte belirtilen değişik renklerdeki yedek parçaları mevcuttur.

EL• Ανταλλακτικά διαθέσιμα σε διάφορα χρώματα. Προσδιορίστε όταν παραγγείλετε.

## Grazie per aver scelto un prodotto Peg-Pérego.



- Peg-Pérego S.p.A. è certificata ISO 9001.
- La certificazione offre ai clienti e ai consumatori la garanzia di una trasparenza e fiducia nel modo di lavorare dell'impresa.

### ATTENZIONE

**• IMPORTANTE: leggere attentamente queste istruzioni e conservarle per un futuro utilizzo. La sicurezza del bambino potrebbe essere messa a rischio se non si eseguono queste istruzioni.**

- Questo articolo è stato progettato per il trasporto di 1 bambino nella seduta.
- Non utilizzare questo articolo per un numero di occupanti superiori a quanto previsto dal costruttore.
- Questo articolo è stato progettato per essere usato in combinazione con i prodotti Peg Peregò Ganciomatic: carrello "Caravel 22" - carrello "Classico" - carrello gemellare "Duette SW" - carrello gemellare "Triplette SW".
- Prima dell'uso assicurarsi che l'articolo sia correttamente agganciato.
- Le operazioni di assemblaggio e preparazione dell'articolo devono essere effettuate da adulti.
- Non utilizzate questo articolo se presenta parti mancanti o rotture.
- Utilizzate sempre le cinture a cinque punti; utilizzate sempre lo spartigambe della cintura in combinazione con il girovita.
- Potrebbe essere pericoloso lasciare il vostro bambino incustodito.
- Prima dell'uso assicurarsi che tutti i meccanismi di aggancio siano ingaggiati correttamente.
- Evitare di introdurre le dita nei meccanismi.
- Prestare attenzione alla presenza del bambino quando si effettuano operazioni di regolazione dei meccanismi (maniglione, schienale).
- Ogni carico appeso al maniglione o alle maniglie può rendere instabile l'articolo; seguire le indicazioni del costruttore riguardo ai massimi carichi utilizzabili.
- Il frontalino non è progettato per reggere il peso del bambino; il frontalino non è disegnato per mantenere il bambino nella seduta e non sostituisce il cinturino di sicurezza.
- Non utilizzare l'articolo in vicinanza di scale o gradini; non utilizzare vicino a fonti di calore, fiamme libere od oggetti pericolosi a portata delle braccia del bambino.
- Potrebbe essere pericoloso utilizzare accessori non approvati dal costruttore.

## Istruzioni d'uso

### VERSIONI SEGGIOLINO

- **Seat Unit PrimoGiro:** è il seggiolino di riporto della navicella PrimoNido. Questo seggiolino viene fornito solo di copertina, perchè la capottina, dopo che smetti di usare la navicella PrimoNido, la monti sul seggiolino. È possibile però richiedere la capottina come option.
- **Seat Unit Duette e Triplette:** è il seggiolino di riporto per i carrelli gemellari Duette e Triplette. Questo seggiolino viene fornito di capottina con cerniera trasformabile in tettuccio e di copertina.

### ASSEMBLAGGIO SEGGIOLINO

1. Ribaltare la pedana e alzare lo schienale nella posizione desiderata, agendo sulla maniglia posta dietro lo schienale, come in figura.
2. Per montare il frontalino, occorre togliere i tappi dai braccioli spingendo da sotto e sfilare le bussole

rettangolari dai braccioli.

3. Successivamente posizionare le bussole rettangolari sul frontalino come in figura, inserire il frontalino nei braccioli e concludere l'operazione, rinsertando i tappi nei braccioli.

### AGGANCIAMENTO E SGANCIAMENTO DEL SEGGIOLINO

Prima di procedere alle fasi di aggancio e sgancio del seggiolino azionare sempre il freno.

4. Per agganciare il seggiolino al carrello, posizionarlo come in figura e premere con entrambe le mani fino al click. Il seggiolino è reversibile, cioè orientabile verso la mamma o verso il mondo.
5. Per sganciare il seggiolino, tirare nel senso della freccia A la leva Ganciomatic e contemporaneamente premere e tirare verso l'alto come indica la freccia B.

### REGOLAZIONE SCHIENALE

6. Lo schienale del seggiolino è reclinabile fino a quattro posizioni. Per alzarlo o abbassarlo sollevare la maniglia, e contemporaneamente bloccarlo nella posizione desiderata.

### REGOLAZIONE PEDANETTA

7. A: La pedanetta del seggiolino è regolabile in due posizioni: alta, per sdraiare il bambino e bassa, per quando è seduto. Per regolarla agire come in figura. B: È possibile alzare solamente il poggiatesta come in figura, lasciando la pedanetta abbassata.

### CINTURA DI SICUREZZA

8. A: Assicurarsi che la bretella sia correttamente inserita spingendo come in figura. B: Agganciare la cintura agendo come in figura.
9. Per sganciare la cintura, premere ai lati della fibbia e contemporaneamente tirare verso l'esterno, il cinturino girovita.
10. La nuova cintura di sicurezza da oggi, è più facile da indossare grazie al sistema "attacca e stacca". Infatti prima di agganciare la cintura, attacca la fibbia allo schienale inserendo la linguetta nell'apposito passante come in figura; poi quando hai agganciato la cintura al tuo bambino staccala dallo schienale per lasciare il tuo bambino più libero di muoversi. La fibbia deve rimanere sotto le spalle del bambino.

### FRONTALINO REMOVIBILE

Quando i vostri bambini sono più grandi, è possibile rimuovere il frontalino.

11. Togliere i tappi dai braccioli, spingendo da sotto con la mano ed estrarre il frontalino.
12. Sfilare dall'alto le due bussole rettangolari dal frontalino e inserirle nei braccioli, lasciando il lato chiuso all'esterno; completare l'operazione rinsertando i tappi nei braccioli.

### CAPOTTINA

13. Per applicare la capottina inserire gli attacchi nei braccioli del seggiolino e abbottonare sul retro dello schienale.
14. Solo per capottina Seat Unit Duette e Triplette: abbottonare le alette inferiori della capottina internamente al seggiolino come in figura e abbassare i compassi per tendere la capottina.
15. Solo per capottina Seat Unit Duette e Triplette: la capottina è dotata di una cerniera. Aprendo la cerniera, la capottina si trasforma in tettuccio.
  - Per togliere la capottina, premere il pulsante rosso, posto sul bracciolo e contemporaneamente tirare verso l'alto l'attacco della capottina.

### COPERTINA

16. Agganciata la capottina è possibile applicare la copertina, posizionarla sul seggiolino e abbottonarla alla capottina. La copertina è dotata di bottoni per l'utilizzo con pedanetta abbassata.



## SFODERABILITÀ

17. Per sfoderare il seggiolino, sganciare la sacca dai braccioli sganciando i quattro attacchi e sollevando le alette laterali dai ferretti come in figura.
18. Sganciare i bottoni lateralmente in basso come in figura. Sfilare il cinturino spartigambe agendo da sotto la seduta.
19. Sfilare l'aletta della sacca da sotto lo schienale come in figura. Togliere la sacca dall'alto, facendola passare attraverso il cinturino.

## linea accessori

20. Parapioggia Cover All: Parapioggia copri-tutto in PVC trasparente.
21. Borsa Cambio: Borsa con materassino per il cambio del bebè, agganciabile al carrello.

## pulizia e manutenzione

- Il vostro prodotto necessita un minimo di manutenzione. Le operazioni di pulizia e manutenzione devono essere effettuate solo da adulti.
- Si raccomanda di tenere pulite tutte le parti in movimento e se occorre, lubrificarle con olio leggero.
- Periodicamente pulire le parti in plastica con un panno umido, non usare solventi o altri prodotti simili.
- Spazzolare le parti in tessuto per allontanare la polvere.
- Proteggere il prodotto da agenti atmosferici, acqua, pioggia o neve; l'esposizione continua e prolungata al sole potrebbe causare cambiamenti di colore in molti materiali.
- Conservare il prodotto in un posto asciutto.
- Per il lavaggio dei rivestimenti, seguire le seguenti indicazioni.



## servizio assistenza

Se fortuitamente parti del modello vengono perse o danneggiate, usare solo pezzi di ricambio originali Peg-Pérego. Per eventuali riparazioni, sostituzioni, informazioni sui prodotti, la vendita di ricambi originali e accessori, contatta il Servizio Assistenza Peg-Pérego:

- tel.: 0039-039-60.88.213
  - numero verde: 800.147.414
  - fax: 0039-039-33.09.992
  - e-mail: assistenza@pegperegogo.it
  - sito internet: www.pegperegogo.com
- Peg-Pérego potrà apportare in qualunque momento modifiche ai modelli descritti in questa pubblicazione, per ragioni di natura tecnica o commerciale.

## cosa pensi di noi?

La Peg-Pérego è a disposizione dei suoi Consumatori per soddisfare al meglio ogni loro esigenza. Per questo, conoscere il parere dei ns. Clienti, è per noi estremamente importante e prezioso. Le saremo quindi molto grati se, dopo aver utilizzato un ns. prodotto, vorrà compilare il QUESTIONARIO SODDISFAZIONE CONSUMATORE, segnalando eventuali osservazioni o suggerimenti, che troverà nel nostro sito internet: www.pegperegogo.com

## EN\_English

### Thank you for choosing a Peg-Pérego product.



- Peg-Pérego S.p.A. is ISO 9001 certified.
- This certification offers customers and consumers a guarantee of transparency and confidence in the company's mode of operation.

### ⚠ WARNING

- **IMPORTANT: read these instructions carefully and keep them for future use. The child's safety could be at risk if these instructions are not followed.**
- This item was designed for the transport of 1 child in the seat.
- Do not use this item for a number of occupants greater than that intended by the manufacturer.
- This item was designed for use in combination with the following Peg Perego Ganciomatic products: the "Caravel 22" chassis - the "Classico" chassis - the "Duette SW" twin chassis - the "Triplette SW" triplet chassis.
- Before use check that the item is correctly attached.
- The assembly and preparation of the item must be carried out by an adult.
- Do not use this item if there are parts missing or signs of breakage.
- Always use the five point harness; always use the harness crotch strap in combination with the waist strap.
- It may be dangerous to leave your child unattended.
- Before use check that all the attachment mechanisms are correctly engaged.
- Do not insert fingers into the mechanisms.
- Be careful not to hurt the child when adjusting the mechanisms (handlebar, backrest).
- Any weights hanging on the handlebar or handles could make the item unstable; follow the manufacturer's instructions as regards the maximum loads transportable.
- The front bar is not designed to support the child's weight. It is not designed to keep the child in the seat and does not substitute for the waist belt.
- Do not use the item near to stairs or steps, heat sources, naked flames or dangerous objects within reach of the child.
- The use of accessories not approved by the manufacturer could be dangerous.

### instructions for use

#### CARRIER SEAT

- **PrimoGiro Seat Unit:** the carrier seat for the PrimoNido bassinet unit. This seat comes with a cover only, since the hood from the PrimoNido bassinet unit can be used with the seat once the baby no longer uses the bassinet unit. The hood can also be ordered separately.
- **Duette and Triplette Seat Unit:** the carrier seat for the Duette and Triplette twin carriages. This seat comes with a cover and a hood with a zipper that can also be used as a canopy.

#### SEAT FITTING

1. Fold back the footrest and raise the backrest to the desired position by pulling the handle on the rear of the backrest, as shown in the figure.
2. To fit the front bar, remove the plugs onto the armrests pushing from underneath and detach the squared bushes from the armrests.
3. Place the squared bushes on the front bar as shown in the figure, insert the front bar into the armrests and complete the fitting by replacing the plugs into the armrests.



#### TO FIT AND REMOVE THE SEAT

Before fitting and removing the seats, always apply the brake.

4. To fit the seat to the frame, place it as shown in the figure and press down with both hands till it clicks. The seat can be mounted facing the mother or outwards.
5. To remove the seat pull the Ganciomatic lever in the direction of arrow A and simultaneously press in direction of arrow B and pull the seat upwards.

#### TO ADJUST THE BACKREST

6. The seat backrest reclines to four positions. To raise or lower the backrest, pull up the lever and lock it in the desired position.

#### TO ADJUST THE FOOTREST

7. A: The footrest can be adjusted in two positions, high and low: The baby lies when the footrest is in the higher position and seats when it is in the lower position. To adjust the footrest, see the figure. B: The leg rest can be raised only as shown in the figure, leaving the footrest lowered.

#### SAFETY BELT

8. A: Make sure that the brace is properly inserted by pushing as shown in the figure. B: Fasten the belt as shown in the figure.
9. To unfasten the belt, press on the buckle sides and pull out the waist strap.
10. The new safety belt is now easier to fasten thanks to the "snap-open-and-shut" device. Before fastening the safety belt, attach the buckle to the backrest by inserting the tab through the special holder, as shown in the figure. After fastening the safety belt on your child, detach it from the backrest to allow the child more freedom of movement. The buckle must remain below the child's shoulders.

#### REMOVABLE FRONT BUMPER BAR

When the children grow up, you can remove the front bumper bar.

11. Remove the plugs from the armrests, pushing from underneath with one hand and detach the front bumper bar.
12. Remove the front bumper bar squared bushes pulling them upwards and insert them into the armrests, taking care that the solid side faces outwards; complete the fitting replacing the plugs into the armrests.

#### HOOD

13. To attach the hood, insert the hooks into the armrests on the seat and button it behind the backrest.
14. For the Duette and Triplette Seat Unit only: button the lower hood tabs to the inside of the seat, as shown in the figure. Lower the braces to tighten the hood.
15. For the Duette and Triplette Seat Unit only: the hood comes with a zipper. With the zipper open, the hood can be used as a canopy.
  - To remove the hood, press the red button on the armrest while pulling the hood attachment upward.

#### COVER

16. The cover can be attached when the hood is on the seat. Place the cover on the seat and button it to the hood. The cover comes with buttons to use with the footboard lowered.

#### REMOVABLE LINING

17. To remove the lining from the seat, loosen the sack from the armrests by opening the four hooks and lifting the side tabs out of the hooks, as shown in the figure.
18. Loosen the side buttons at the bottom, as shown in the figure. Slip the leg divider out from under the seat.
19. Slip the sack tab out from under the backrest, as shown in the figure. Remove the sack from the top, pulling it over the safety belt.

#### accessory line

20. Cover All Rain Canopy: Rain canopy made of transparent PVC, covers the entire seat.
21. Diaper Bag: Bag with pad for changing baby's diaper. Fastens to the carriage.

#### cleaning & maintenance

- Your product requires only minimal maintenance. Cleaning and maintenance operations must be performed only by adults.
- Be sure to keep all moving parts clean, lubricating them with light oil if necessary.
- Regularly clean the plastic parts with a damp cloth. Do not use solvents or similar products.
- Brush the fabric parts to remove dust.
- Protect the product against smog, water, rain and snow. Continued and extended exposure to sunlight can change the colours of many materials.
- Store the product in a dry area.
- To wash the lining, carry out the following instructions.



#### assistance service

If parts of the product are lost or damaged, replace only with original Peg-Pérego spare parts. For any repairs, replacements, product information and the sale of original spare parts and accessories contact the Peg-Pérego Assistance Service:

- tel.: 0039 039 60 88 213
- fax: 0039 039 33 09 992
- e-mail: [assistenza@pegperego.it](mailto:assistenza@pegperego.it)
- web site: [www.pegperego.com](http://www.pegperego.com)

Peg-Pérego may modify the products described in this publication at any time for technical or commercial reasons.

#### what do you think of us?

Peg-Pérego makes itself available to all its customers in order to best satisfy their various needs. Knowing the opinion of our customers is extremely important and valuable to us. We would therefore be very grateful if, after using our product, you would fill in the CONSUMER SATISFACTION QUESTIONNAIRE, adding any observations or suggestions, on our web site: [www.pegperego.com](http://www.pegperego.com)

## Merci d'avoir choisi un produit Peg-Pérego.



- Peg-Pérego S.p.A. est certifiée ISO 9001.
- La certification offre à la clientèle une garantie de transparence et constitue un gage de confiance dans la façon de travailler de l'entreprise.

### AVERTISSEMENT

#### • IMPORTANT : lire ces instructions avec attention et les conserver pour toute référence future. La sécurité de l'enfant pourrait être menacée si ces instructions ne sont pas suivies.

- Cet article a été conçu pour transporter 1 enfant dans le siège.
- Ne pas utiliser lorsque le nombre d'occupants est supérieur aux prescriptions du fabricant.
- Cet article a été conçu pour être utilisé en combinaison avec les articles Peg Perego Ganciomatic suivants : châssis « Caravel 22 » et « Classico » – châssis double « Duette SW » et « Triplette SW ».
- Avant chaque utilisation, s'assurer que l'article est correctement accroché.
- Les opérations d'assemblage et de préparation de l'article doivent être effectuées par des adultes.
- Ne pas utiliser cet article si des pièces sont manquantes ou cassées.
- Toujours utiliser les ceintures à cinq points et la sangle d'entrejambes avec la sangle ventrale.
- Il peut être dangereux de laisser l'enfant sans surveillance.
- Avant l'utilisation, s'assurer que tous les mécanismes de fixation sont correctement enclenchés.
- Éviter de mettre les doigts dans les mécanismes.
- Prêter attention à la position de l'enfant lors des opérations de réglage des éléments mobiles (poignée, dossier).
- Toute charge pendue aux poignées peut rendre l'article instable ; se conformer aux indications du fabricant relatives aux charges maximales admises.
- La barre frontale n'a pas été conçue pour supporter le poids de l'enfant ; elle n'a pas non plus été conçue pour maintenir l'enfant en position assise et ne remplace pas la sangle de sécurité.
- Ne pas utiliser l'article à proximité d'escaliers ou de marches ; ne pas l'utiliser à proximité de sources de chaleur, de flammes directes ou d'objets dangereux se trouvant à la portée de l'enfant.
- L'utilisation d'accessoires n'ayant pas été approuvés par le fabricant peut se révéler dangereuse.
- Ne pas utiliser de matelas supplémentaire.

### notice d'emploi

#### BLOCS POUSETTES

- **Bloc poussette Primo Giro:** siège amovible pour landau poussette Primo Nido. Livré avec tablier. Pour la capote, réutiliser la capote de la nacelle et la fixer sur le bloc poussette. La capote peut néanmoins être commandée seule en option.
- **Bloc poussette Duette/Triplette:** siège amovible pour les poussettes Duette et Triplette. Le bloc poussette est équipé d'une capote et d'un tablier. La capote s'ouvre pour se transformer en pare-soleil.

#### ASSEMBLAGE DU SIEGE

1. Basculer le repose-pied et relever le dossier dans la position souhaitée en actionnant la poignée située à l'arrière du dossier, comme sur la figure correspondante.
2. Pour installer la main courante, passer un doigt sous l'accoudoir et faire ressortir les cales. Extraire les embouts

rectangulaires des accoudoirs.

3. Placer les embouts rectangulaires sur les embouts de la main courante et insérer celle-ci dans les trous prévus à cet effet sur les accoudoirs, voir figure correspondante.

#### FIXATION ET DECROCHAGE DU BLOC POUSETTE SUR LE CHASSIS

Avant de procéder aux phases de fixation et de décrochage du siège, s'assurer toujours que le frein du châssis est enclenché.

4. Pour fixer le bloc poussette sur le châssis, le positionner comme indiqué sur la figure correspondante et appuyer des deux mains sur les accoudoirs jusqu'à entendre le clic d'enclenchement. S'assurer néanmoins que le siège est correctement fixé sur le châssis en le soulevant. Si celui-ci se décroche, répéter ces opérations, jusqu'à enclenchement correct.  
Le siège est réversible, il peut être tourné face à la route ou face à la maman.
5. Pour décrocher le siège, faire glisser et enfoncer les poignées Ganciomatic situées sous les accoudoirs et soulever le bloc poussette pour qu'il se désolidarise du châssis.

#### REGLAGE DU DOSSIER

6. Le dossier du siège peut être réglé sur quatre positions. Pour le relever ou le baisser, tirer la poignée et bloquer le dossier dans la position souhaitée.

#### REGLAGE DU REPOSE-PIED

7. A - le repose-pied est réglable en deux positions: une position basse lorsque l'enfant est assis et une position haute lorsque l'enfant est allongé.  
Pour régler le repose-pied, faire comme indiqué sur la figure correspondante.  
B - Le repose-pied s'utilise uniquement comme le montre la figure avec le marchepied baissé.

#### CEINTURES DE SECURITE

8. A: assurez-vous que la bretelle soit correctement insérée en vérifiant comme indiqué sur la figure correspondante.  
B - Boucler la ceinture comme indiqué sur la figure correspondante.
9. Pour détacher la ceinture, appuyer de chaque côté de la boucle et tirez pour que les deux parties se détachent de la partie entrejambes.
10. Grâce à son système de fixation particulier, la nouvelle ceinture de sécurité est désormais plus pratique à utiliser. En effet, avant d'attacher la ceinture; fixer la boucle au dossier en insérant la languette plastique dans le passant prévu à cet effet sur le dossier comme indiqué sur la figure correspondante. Après avoir attaché la ceinture, la détacher du dossier pour permettre à l'enfant de bouger en toute sécurité et en toute liberté. La boucle doit rester sur les épaules de l'enfant.

#### MAIN COURANTE AMOVIBLE

Quand l'enfant grandit, il est possible de retirer la main courante:

11. Retirer les cales des accoudoirs en poussant par le dessous et extraire la main courante de son logement.
12. Retirer les deux embouts de la main courante et les insérer dans les trous des accoudoirs en s'assurant que le côté plein est tournée vers l'extérieur. Puis réinsérer les cales dans les trous prévus à cet effet sur les accoudoirs.

#### CAPOTE

13. Pour fixer la capote, insérer les fixations dans les accoudoirs du siège comme indiqué sur la figure correspondante, et presser à l'arrière du dossier.
14. Uniquement pour les capotes des Duette et Triplette: presser les ailettes inférieures de la capote sur la partie intérieure du siège, comme indiqué sur la figure correspondante, et déplier les compas pour tendre la capote.

15. Uniquement pour les capotes des Duetto et Triplette: la capote est équipée d'une fermeture éclair pour transformer la capote en pare-soleil.
- Pour retirer la capote, appuyer sur le bouton rouge situé sur l'accoudoir et simultanément tirer la capote vers le haut pour qu'elle sorte de son logement.

#### TABLIER

16. Le tablier se fixe sur la poussette une fois que la capote a été installée.  
Le positionner sur le siège et le presser à la capote. Le tablier est équipé de pression pour le régler en fonction de la position du repose-pied.

#### POUR RETIRER LA HOUSSE

17. Pour retirer la housse du siège, la détacher des accoudoirs en décrochant les quatre boutons pour soulever les ailettes latérales de la structure métallique, comme indiqué sur la figure correspondante.
18. Détacher les pressions sur les côtés et en bas, comme indiqué sur la figure correspondante. Retirer la sangle entrejambes par le dessous de l'assise.
19. Retirer la languette arrière de la housse, comme indiqué sur la figure correspondante. Tirer la housse vers le haut, en la faisant glisser sous la ceinture.

### accessoires en option

20. Cover all: habillage pluie intégral en PVC transparent.
21. Sac à langer: sac avec matelas à langer pour changer bébé. Il peut s'accrocher au châssis de la poussette - Existe dans les tissus coordonnés.

### nettoyage et entretien

- Votre produit nécessite un minimum d'entretien. Les opérations de nettoyage et d'entretien doivent être effectuées uniquement par des adultes.
- Il est recommandé de maintenir toutes les parties mobiles propres et, au besoin, de les lubrifier avec une huile légère.
- Nettoyer régulièrement les parties en plastique avec un chiffon humide, ne pas utiliser de solvants ou d'autres produits du même type.
- Brosser les parties en tissu pour les dépoussiérer.
- Protéger le produit contre les agents atmosphériques, l'eau, la pluie ou la neige ; l'exposition continue et prolongée au soleil pourrait altérer les couleurs de nombreux matériaux.
- Conserver le produit dans un endroit sec.
- Pour le lavage de la housse, suivre les instructions ci-après.



### service d'assistance

En cas de perte de pièces ou de rupture de l'une d'elles, utiliser exclusivement des pièces de rechange originales Peg-Pérego. Pour d'éventuelles réparations, remplacements, demandes d'informations relatives aux produits ou à la vente de pièces de rechange originales et d'accessoires, contacter le service d'assistance Peg-Pérego :

- tél. : 0039-039-60.88.213
- fax : 0039-039-33.09.992
- e-mail : [assistenza@pegperegogo.it](mailto:assistenza@pegperegogo.it)
- site Internet : [www.pegperegogo.com](http://www.pegperegogo.com)

Peg-Pérego se réserve le droit d'apporter à tout moment des modifications aux modèles décrits dans le présent ouvrage, pour des raisons de nature technique ou commerciale.

### que pensez-vous de nous ?

Peg-Pérego est à disposition de sa clientèle pour satisfaire au mieux chacune de ses exigences. En cela, il est très important et précieux pour nous de connaître l'opinion de nos clients. Nous vous saurions donc gré, après avoir

utilisé un de nos produits, de remplir le QUESTIONNAIRE DE SATISFACTION CONSOMMATEUR, en nous faisant part de toute observation ou suggestion éventuelle. Vous trouverez ce questionnaire sur notre site Internet, à l'adresse : [www.pegperegogo.com](http://www.pegperegogo.com)

## Vielen Dank, dass Sie sich für ein Produkt Peg-Pérego entschieden haben.



- Peg-Pérego S.p.A. besitzt das Zertifikat ISO 9001.
- Die Zertifizierung bietet den Kunden und Konsumenten die Garantie für Transparenz und Vertrauen in die Arbeitsweise des Unternehmens.

### ⚠ ACHTUNG

#### • WICHTIG: Diese Anweisungen sorgfältig lesen und danach aufbewahren. Die Sicherheit des Kindes könnte bei Nichtbeachtung der Anweisungen gefährdet werden.

- Dieser Artikel ist zum Transport von einem Kind auf dem Sitz vorgesehen.
- Den Artikel nicht für mehr Insassen verwenden, als vom Hersteller vorgesehen.
- Dieser Artikel wurde für die Verwendung in Kombination mit den Peg Perego Ganciomatic Produkten entworfen: Gestell „Caravel 22“ - Gestell „Classico“ - Doppelgestell „Duette SW“ - Dreifachgestell „Triplette SW“.
- Vor Gebrauch sicherstellen, dass der Artikel korrekt angebracht wurde.
- Zusammenbau und Vorbereitung des Artikels müssen von Erwachsenen durchgeführt werden.
- Artikel nicht mit fehlenden oder kaputten Teilen verwenden.
- Immer die 5-Punkt-Sicherheitsgurte verwenden; den Beinspreizgurt immer in Verbindung mit dem Bauchgurt verwenden.
- Es könnte gefährlich sein, das Kind ohne Aufsicht zu lassen.
- Vor dem Gebrauch sicherstellen, dass alle Verankerungsmechanismen korrekt befestigt sind.
- Nicht die Finger in die Mechanismen halten.
- Bei Einstellungen an den Mechanismen (Griff, Rückenteil) auf das Kind acht geben.
- Jede Last am Griff oder an den Griffen kann den Artikel instabil machen; Hinweise des Herstellers zu den maximalen Lasten beachten.
- Der vordere Sicherheitsbügel ist nicht zum Tragen des Kindes geeignet; der vordere Sicherheitsbügel ist nicht dazu gedacht, das Kind im Sitzen zu halten oder den Sicherheitsgurt zu ersetzen.
- Den Artikel nicht in der Nähe von Treppen oder Stufen abstellen; nicht in der Nähe von Wärmequellen, offenem Feuer oder gefährlichen Gegenständen in Reichweite des Kindes abstellen.
- Es könnte gefährlich sein, vom Hersteller nicht genehmigtes Zubehör zu verwenden.

## gebrauchsanleitung

### SITZVERSIONEN

- **Der Sitz Seat Unit PrimoGiro:** ist als Zusatz zur Babyschale PrimoNido gedacht. Er wird nur mit Decke geliefert, da das Verdeck auf den Sitz montiert wird, sobald man die Babyschale PrimoNido nicht mehr braucht. Das Verdeck kann aber auch als zusätzliches Zubehör verlangt werden.
- **Der Sitz Seat Unit Duette und Triplette:** ist als Zusatz für die Zwillingsmodelle Duette und Triplette gedacht. Er wird mit Verdeck und Decke geliefert. Das Verdeck ist mit einem Reißverschluss versehen, so dass man es in ein Schutzdach umwandeln kann.

### MONTAGE DES SITZES

1. Das Fußbrett wie dargestellt umklappen und den

hinteren Handgriff herausziehen, um die Rückenlehne wie gewünscht zu setzen.

2. Um den Frontbügel anzubringen, die Bügelkappen an den Armlehnen von unten herausdrücken und die rechteckigen Verschlusskappen herausnehmen.
3. Die rechteckigen Verschlusskappen in den Frontbügel einstecken (siehe Abbildung), den Frontbügel anbringen und die Bügelkappen in die Armlehnen wieder stecken, um die Montage zu vervollständigen.

### MONTAGE UND ABNEHMEN DES SITZES

Bevor man den Sitz montiert und abnimmt, ist es festzustellen, daß die Bremse betätigt ist.

4. Zur Befestigung des Sitzes am Gestell, den Sitz wie dargestellt positionieren und mit beiden Händen bis zum Klick niederdrücken. Der Sitz ist umkehrbar und kann sowohl in der Richtung der Mutter als auch der Welt befestigt werden.
5. Um den Sitz vom Gestell abzunehmen, den Ganciomatic-Hebel in Pfeilrichtung A ziehen und gleichzeitig niederdrücken und nach oben ziehen, wie es vom Pfeil B gezeigt wird.

### VERSTELLUNG DER RÜCKENLEHNE

6. Die Rückenlehne des Sitzes ist in vier Positionen einstellbar. Um die Rückenlehne höher oder niedriger zu stellen, den Handgriff herausziehen und gleichzeitig in der gewünschten Position befestigen.

### VERSTELLUNG DES FUßBRETTES

7. A: Das Fußbrett ist in zwei Positionen einstellbar: Das Kind liegt, wenn das Fußbrett in der höheren Position ist, und sitzt, wenn es sich in der niedrigeren Position befindet. Um das Fußbrett zu verstellen, siehe die Abbildung. B: Die Beinstütze kann nur wie dargestellt geklappt werden, ohne das Fußbrett hochzustellen.

### SICHERHEITSGURT

8. A: Stellen Sie sicher, daß der Träger richtig eingeführt worden ist und schieben Sie wie in der Abbildung angezeigt. B: Schnallen Sie den Gurt an, wie in der Abbildung angezeigt.
9. Zum Abschnallen drücken Sie auf beiden Seiten der Schnalle und ziehen Sie gleichzeitig den Leibgurt nach außen.
10. Der neue Sicherheitsgurt ist durch das „Schnappsysteem“ einfacher zu verwenden. Vor dem Anschnallen des Gurts die Schnalle laut Abbildung an der Rückenlehne fixieren; danach das Kind festschnallen und für mehr Bewegungsfreiheit den Gurt von der Rückenlehne losschnallen. Die Schnalle muss unter den Schultern des Kindes bleiben.

### ABNEHMBARER FRONTBÜGEL

Wenn Ihr Kind groß wird, kann der Schutzbügel abgenommen werden.

11. Mit einer Hand von unten drücken, um die Bügelkappen der Armlehnen herauszunehmen und den Frontbügel beseitigen.
12. Die rechteckigen Verschlusskappen des Frontbügels vom oben herausziehen und in die Armlehnen stecken. Dabei beachten, daß die Vollseite nach außen gewandt ist. Schließlich sind die Bügelkappen wieder einzustecken.

### VERDECK

13. Zur Montage des Verdecks die Verbindungsstücke in die Armlehnen des Sitzes stecken und es an der Rückseite der Rückenlehne anknöpfen.
14. Nur für das Verdeck von Seat Unit Duette und Triplette: Die unteren Kopfteile des Verdecks innen an den Sitz knöpfen (siehe Abbildung) und die Spannvorrichtungen nach unten drücken, um das Verdeck zu spannen.
15. Nur für das Verdeck von Seat Unit Duette und Triplette: Das Verdeck ist mit einem Reißverschluss versehen. Durch Öffnen des Reißverschlusses kann man das Verdeck in ein

Schutzdach umwandeln.

- Zum Entfernen des Verdecks den roten Knopf auf der Armlehne drücken und gleichzeitig das Verbindungsstück des Verdecks nach oben ziehen.

#### DECKE

16. Nach Montage des Verdecks kann die Decke befestigt werden. Dazu wird sie auf den Sitz gelegt und ans Verdeck geknöpft. Die Decke ist mit Knöpfen ausgestattet, die den Gebrauch mit herunter geklapptem Trittbrett ermöglichen.

#### ABNEHMEN DES BEZUGS

17. Zum Abnehmen des Sitzbezugs den Armlehnenbezug aushängen. Dazu die vier Verbindungsstücke herausziehen und die seitlichen Kopfteile aus den Bügeln ziehen (siehe Abbildung).
18. Die Knöpfe unten seitlich lösen (siehe Abbildung). Den Riemen des Beitrenngurts von der Sitzunterseite her herausziehen.
19. Das obere Teil des Bezuges unter der Rückenlehne hervorziehen (siehe Abbildung). Den Bezug von oben her abnehmen. Den Bezug dazu durch den Riemen ziehen.

#### zubehör

20. Cover All Regenschutz: Regenschutz von Kopf bis Fuß aus klarsichtigem PVC.
21. Wickeltasche: Tasche mit Wickelunterlage für Ihr Baby. Kann am Kinderwagen befestigt werden.

#### reinigung und pflege

- Ihr Produkt ist nur gering wartungsbedürftig. Die Reinigung und Instandhaltung darf ausschließlich von Erwachsenen durchgeführt werden.
- Alle beweglichen Teile unbedingt sauber halten und wenn nötig, mit Leichtöl schmieren.
- Die Kunststoffteile regelmäßig mit einem feuchten Lappen reinigen - keine Lösungsmittel oder ähnliche Produkte verwenden.
- Die Stoffteile abbürsten, um den Staub zu entfernen.
- Den Produkt vor Witterungseinflüssen, wie Wasser, Regen oder Schnee geschützt aufbewahren; eine längere Bestrahlung durch die Sonne kann zu Farbänderungen der verschiedenen Materialien führen.
- Den Produkt an einem trockenen Ort aufbewahren.
- Für die Reinigung des Bezugs sind die folgenden Hinweise zu beachten.



#### kundendienst

Falls Teile des Modells verloren gehen oder beschädigt werden sollten, nur originale Ersatzteile von Peg-Pérego benutzen. Für Reparaturen, Ersatzteile, Produktinformationen, den Verkauf originaler Ersatzteile und Zubehöre wenden Sie sich bitte an den Kundendienst von Peg-Pérego:

- Tel.: 0039-039-60.88.213
- Fax: 0039-039-33.09.992
- E-Mail: [assistenza@pegperegogo.it](mailto:assistenza@pegperegogo.it)
- Homepage: [www.pegperegogo.com](http://www.pegperegogo.com)

Peg-Pérego kann jederzeit aus technischen oder geschäftlichen Gründen Änderungen an den Modellen vornehmen, die in dieser Publikation beschrieben sind.

#### ihre meinung über uns

Die Firma Peg-Pérego steht ihren Konsumenten zur Verfügung, um allen ihren Bedürfnissen möglichst zufriedenstellend entgegen zu kommen. Daher ist es für uns sehr wichtig und wertvoll, die Meinung unserer Kunden kennen zu lernen. Wir wären Ihnen sehr dankbar, wenn Sie, nachdem Sie unser Produkt verwendet haben, den FRAGEBODEN ZUR KUNDENZUFRIEDENHEIT ausfüllen

würden (fügen Sie ruhig eventuelle Bemerkungen oder Ratschläge hinzu). Sie finden ihn auf unserer Homepage [www.pegperegogo.com](http://www.pegperegogo.com).



## Le agradecemos haber elegido un producto Peg-Pérego.



- Peg-Pérego S.p.A. posee la certificación ISO 9001.
- La certificación ofrece a los clientes y a los consumidores la garantía de transparencia y confianza en cuanto a los procedimientos de trabajo de la empresa.

### ⚠ CUIDADO!!

- **IMPORTANTE: léase atentamente estas instrucciones y consérvelas para futuras consultas. La seguridad del niño podría estar en peligro si no se leen dichas instrucciones.**
- Este artículo se ha diseñado para el transporte de 1 niño en el asiento.
- No utilice este artículo para un número de ocupantes superior al previsto por el fabricante.
- Este artículo se ha diseñado para usarse junto con los productos Peg Perego Ganciomatic: carrito "Caravel 22" - carrito "Classico" - carrito gemelar "Duette SW" - carrito gemelar "Triplette SW".
- Antes de usar el artículo asegúrese de que esté correctamente enganchado.
- Las operaciones de ensamblaje y de preparación del artículo deben efectuarse por adultos.
- No utilice este artículo si le faltan partes o presenta rupturas.
- Utilice siempre los cinturones de cinco puntos; utilice siempre la tira entrepiernas del cinturón junto con la correa ventral.
- Podría ser peligroso dejar a su hijo sin vigilancia.
- Antes de usarse, asegúrese de que todos los mecanismos de enganche estén perfectamente enganchados.
- No introduzca los dedos en los dispositivos.
- Preste atención a la presencia del niño cuando efectúe operaciones de regulación de los dispositivos (asa, respaldo).
- Toda carga que cuelgue del asa o de las empuñaduras puede desestabilizar el artículo. Siga las indicaciones del fabricante con respecto al peso máximo permitido.
- La barra frontal no se ha diseñado para soportar el peso del niño; la barra frontal no se ha diseñado para mantener al niño en el asiento y no sustituye el cinturón de seguridad.
- No utilice el artículo cerca de escaleras o peldaños; no utilizar cerca de fuentes de calor, llamas directas u objetos peligrosos que se hallen al alcance de los niños.
- Podría ser peligroso usar accesorios no aprobados por el fabricante.

## instrucciones de uso

### VERSIONES DE LA SILLA

- **Seat Unit PrimoGiro:** es el asiento de paseo del capazo PrimoNido. Esta silla se entrega solo con cubrepies pues la capota, cuando se deja de usar el capazo PrimoNido, se monta en la silla. Se puede pedir también la capota como accesorio opcional.
- **Seat Unit Duette y Triplette:** es el asiento de paseo para los cochecitos gemelares Duette y Triplette. Esta silla se entrega con una capota que lleva cremallera que se transforma en toldo y con un cubrepies.

### ENSAMBLAJE ASIENTO

- 1• Girar el apoyapies y levantar el respaldo hasta la posición deseada, utilizando el asa colocada detrás del respaldo, tal y como muestra la figura.
- 2• Para montar el frontal, es necesario quitar los tapones de los brazos, empujando desde abajo y sacar los casquillos

rectangulares de los brazos.

- 3• A continuación, colocar los casquillos rectangulares en el frontal, tal y como muestra la figura, introducir el frontal en los brazos y acabar la operación, volviendo a introducir los tapones en los brazos.

### PARA ENGANCHAR Y DESENGANCHAR LA SILLITA

Antes de proceder a la fase de enganche y desenganche, engrane siempre el freno.

- 4• Coloque la sillita en el cochecito como se indica en la figura y presione con ambas manos hasta que se inserte. El asiento se puede montar mirando hacia la mamá o hacia adelante.
- 5• Para desenganchar la sillita tire en el sentido de la flecha A la palanca del Ganciomatic, y contemporáneamente apretar y tire hacia arriba la sillita B.

### REGULACIÓN RESPALDO

- 6• El respaldo del asiento es reclinable, con cuatro posiciones. Para levantarlo o bajarlo, levantar el asa, y al mismo tiempo bloquearlo en la posición deseada.

### REGULACIÓN APOYAPIES

- 7• A: El apoyapies se puede regular en dos posiciones: alta, para estirar al niño y baja, cuando está sentado. Para regularla actuar como muestra la figura. B: Es posible levantar solamente la plataforma para apoyar las piernas, dejando el apoyapiés bajado.

### CINTURÓN DE SEGURIDAD

- 8• A: Asegurarse que los tirantes estén correctamente introducidos, empujando tal y como muestra la figura. B: Enganchar el cinturón actuando como muestra la figura.
- 9• Para desenganchar el cinturón, pulsar en los lados de la hebilla y al mismo tiempo tirar hacia fuera, el cinturón.
- 10• El nuevo cinturón de seguridad desde hoy es más fácil de poner gracias al sistema "quita y pon". De hecho, antes de enganchar el cinturón, fije la hebilla pequeña al respaldo introduciendo la lengüeta en la presilla como indica la figura; luego, cuando haya enganchado el cinturón al niño tiene que soltarla del respaldo para dejar que el niño tenga más movilidad. La hebilla pequeña tiene que quedar debajo de los hombros del niño libre para moverse.

### FRONTAL EXTRAÍBLE

Cuando vuestros niños son más mayores, se puede extraer el frontal.

- 11• Quitar los tapones de los brazos, tirando desde abajo con la mano y extraer el frontal.
- 12• Extraer tirando hacia arriba los dos casquillos rectangulares del frontal e introducirlos en los brazos, dejando el lado cerrado hacia el exterior; completar la operación volviendo a introducir los tapones en los brazos.

### CAPOTA

- 13• Para aplicar la capota meter los acoples en los reposabrazos de la silla y abrochar por detrás del respaldo.
- 14• Solo para capota Seat Unit Duette y Triplette: abrochar las aletas inferiores de la capota por dentro de la silla como indica la figura y bajar los compases para tensar la capota.
- 15• Solo para capota Seat Unit Duette y Triplette: la capota lleva cremallera. Abriendo la cremallera, la capota se transforma en toldo.
  - Para quitar la capota, presionar el botón rojo que hay en el reposabrazos y al mismo tiempo tirar hacia arriba del acople de la capota.

### CUBREPIES

- 16• Una vez que está enganchada la capota se puede aplicar el cubrepies, ponerlo en la silla y abrocharlo a la capota. El cubrepies lleva unos botones para utilizar con el peldaño reposapiés bajado.

## DESENFUNDABLE

17. Para desenfundar la silla, desenganchar la funda por los reposabrazos desenganchando los cuatro acoples y levantando las aletas laterales de las piezas metálicas como indica la figura.
18. Desenganchar los botones lateralmente hacia abajo como indica la figura. Sacar la tira entrepiernas por debajo del asiento.
19. Sacar la aleta de la funda por debajo del respaldo como indica la figura. Quitar la funda por arriba, pasándola por la tira entrepiernas.

## línea de accesorios

20. Plástico de lluvia Cover All: Plástico de lluvia integral de PVC transparente.
21. Bolso con cambiador: Bolso con colchoneta para cambiar al bebé, que se puede enganchar al cochecito.

## limpieza & mantenimiento

- Su producto necesita un mínimo mantenimiento. Las operaciones de limpieza y mantenimiento tiene que ser efectuadas sólo por adultos.
- Se aconseja mantener limpias las partes en movimiento y si hiciera falta, lubricarlas con aceite ligero.
- Limpiar periódicamente las partes de plástico con un paño húmedo, no usar disolventes ni otros productos parecidos.
- Cepillar las partes de tejido para quitar el polvo.
- Proteger el producto contra los agentes atmosféricos, agua, lluvia o nieve; la exposición continua y prolongada al sol puede causar cambios de color en muchos materiales.
- Conservar el producto en un sitio seco.
- Para lavar los revestimientos, seguir las indicaciones siguientes.



## servicio de asistencia

En caso de daños o pérdidas fortuitos, utilizar sólo repuestos originales Peg-Pérego. Para eventuales reparaciones, cambios e informaciones sobre los productos, así como para la venta de repuestos originales y accesorios, contactar el Servicio de Asistencia Peg-Pérego:

- tel.: 0039-039-60.88.213
- fax: 0039-039-33.09.992
- e-mail: [assistenza@pegperegogo.it](mailto:assistenza@pegperegogo.it)
- sitio Internet: [www.pegperegogo.com](http://www.pegperegogo.com)

Peg-Pérego podrá modificar en cualquier momento, por razones técnicas o comerciales, los productos que se describen en esta publicación.

## ¿qué piensa de nosotros?

Peg Pérego está a disposición de sus Consumidores para cumplir satisfactoriamente con todas sus exigencias. Por ello, es importante y fundamental para la empresa saber lo que piensan sus Clientes. Le estaríamos muy agradecidos que una vez utilizado el producto rellenase, indicando las posibles observaciones o sugerencias, el FORMULARIO DE SATISFACCIÓN DEL CONSUMIDOR que encontrará en la siguiente página Web: [www.pegperegogo.com](http://www.pegperegogo.com).

## PT\_Português

### Obrigado por ter escolhido um produto Peg-Pérego.



- Peg-Pérego S.p.A. é certificada ISO 9001.
- A certificação oferece aos clientes e aos consumidores a garantia de transparência e confiança no que se refere ao modo com que a empresa trabalha.

### ⚠ ATENÇÃO

- **IMPORTANTÉ: leia atentamente estas instruções e conserve-as para uma futura utilização. A segurança da criança pode vir a ser colocada em risco se estas instruções não forem efectuadas.**
- Este artigo foi projectado para o transporte de 1 criança no assento.
- Não utilizar este artigo para um número de ocupantes superior àquele previsto pelo fabricante.
- Este artigo foi projectado para ser usado junto com os produtos Peg Perego Ganciomatic: carrinho "Caravel 22" - carrinho "Classico" - carrinho de gémeos "Duette SW" - carrinho de gémeos "Triplette SW".
- Antes do uso assegurar-se que o artigo esteja correctamente enganchado.
- As operações de montagem e preparação do artigo devem ser efectuadas por adultos.
- Não utilizar este artigo caso apresente partes que falem ou rupturas.
- Utilizar sempre as cinturas de cinco pontos; utilizar sempre o divisor de pernas da cintura junto com o cinto.
- Deixar a vossa criança sem vigilância pode ser perigoso.
- Antes do uso assegurar-se que todos os mecanismos de enganche estejam enganchados correctamente.
- Evitar introduzir os dedos nos mecanismos.
- Prestar atenção à presença da criança quando forem efectuadas operações de regulação dos mecanismos (manípulo, encosto).
- Qualquer carga pendurada no manípulo ou nas pegas pode deixar o artigo instável; seguir as indicações do fabricante em relação às cargas máximas utilizáveis.
- A parte frontal não foi projectada para suportar o peso da criança; a parte frontal não foi desenhada para manter a criança no assento e não substitui o cinto de segurança.
- Não utilizar o artigo perto de escadas ou degraus; não utilizá-lo perto de fontes de calor, chamas livres ou objectos perigosos ao alcance dos braços da criança.
- Pode ser perigoso utilizar acessórios não aprovados pelo fabricante.

### instruções de utilização

#### VERSÃO CADEIRA PARA CRIANÇA

- **Seat Unit PrimoGiro:** é uma cadeirinha de transporte da alcofa PrimoNido. Esta cadeira de transporte é fornecida somente com coberta, pois a capota, depois que não se usa mais a alcofa PrimoNido, é montada na cadeira de passeio. É possível porém, solicitar a capota como opcional.
- **Seat Unit Duette e Triplette:** é a cadeira de transporte para os carrinhos gémeos Duette e Triplette. Esta cadeira é fornecida com capota com zíper transformável em abrigo e coberta.

#### MONTAGEM DA CADEIRINHA

1. Inverta o estribo e levante o encosto na posição desejada, manuseando a manilha coloc da atrás do encosto, como na figura.
2. Para montar a proteção frontal, se deve retirar as tampas dos bracinhos pressionado de baixo e desengatar as bússolas retangulares dos bracinhos.
3. Sucessivamente, posicione as bússolas retangulares sobre



a proteção frontal conforme a figura e unsira a proteção frontal nos bracinhos e enfim conclua a operação, reinserindo as tampas nos braços.

#### ENGATE E DESENGATE DA CADEIRINHA

Antes de iniciar a fase de engate e desengate da cadeirinha acione sempre o freio.

4. Para engatar a cadeirinha no carrinho, posicione-o conforme a figura e aperte com ambas as mãos até que faça um clique. A cadeirinha é reversível, isto é, pode ser virada de frente para a mamãe ou para a rua.
5. Para desengatar a cadeirinha, puxe a alavanca Ganciomatic na direção da frecha A contemporaneamente aperte e puxe para o alto como indica a seta B.

#### REGULAÇÃO DO ENCOSTO DO ASSENTO

6. O encosto da cadeirinha é reclinável até quatro posições. Para levantá-lo ou abaixá-lo, levante a manilha e trave-o contemporaneamente na posição desejada.

#### REGULAÇÃO DO ESTRIBO

7. A: O estribo da cadeirinha é regulável em duas posições: alta para deixar o bebê a baixa para quando está sentado. Para regulá-la operar conforme a figura. B: É possível levantar somente o apoio para as pernas conforme a figura, deixando o estribo abaixado.

#### CINTO DE SEGURANÇA

8. A: Assegure-se que os cintos estejam correctamente introduzidos, empurrando-os como ilustrado na figura. B: Aperte o cinto, actuando como mostra a figura.
9. Para desapertar o cinto, pressione aos lados da fivela e simultaneamente, puxe o cinto para fora.
10. O novo cinto de segurança é mais fácil de colocar devido ao sistema "prende e desprende". De facto, antes de encaixar o cinto, prenda a fivela ao encosto, inserindo a lingueta no orifício adequado, como representado na figura; depois, quando tiver prendido a cintura da criança, solte-a do encosto para a deixar mais livre para mover-se. A fivela deve permanecer por baixo das costas da criança.

#### PROTEÇÃO FRONTAL REMOVÍVEL

Quando seus filhos forem mais crescidinhos, é possível remover a proteção frontal.

11. Retire as tampas dos bracinhos, empurrando para baixo com a mão e extraia a proteção frontal.
12. Desenfie para o alto as duas bússolas retangulares da proteção frontal e as insira nos bracinhos, deixando o lado fechado para fora; complete reinserindo as tampas nos bracinhos.

#### CAPOTA

13. Para aplicar a capota, introduza os encaixes nos braços da cadeirinha e abotoe na parte de trás do encosto.
14. Somente para capota Seat Unit Duette e Triplette: abotoe as abas inferiores da capota internamente na cadeira, como mostra a figura e abaixe as alavancas para esticar a capota.
15. Somente para capota Seat Unit Duette e Triplette: a capota é dotada de um zíper. A abrir o zíper, a capota transforma-se em abrigo.
  - Para retirar a capota, preme o botão vermelho, colocado no braço e simultaneamente puxe o encaixe da capota para cima.

#### COBERTA

16. Depois de prender a capota é possível aplicar a cobertura, posicioná-la na cadeirinha e abotoá-la na capota. A cobertura é dotada de botões para a utilização com tapetinho abaixado.

#### RETIRADA DA VESTIDURA EM TECIDO

17. Para retirar a vestidura da cadeirinha, solte a vestidura dos braços desprendendo os quatro encaixes e levantando as

abas laterais dos ferrinhos, como na figura.

18. Solte os botões lateralmente em baixo, como na figura. Retire a cinta divisora de pernas, por trás do assento.
19. Retire a aba da vestidura por baixo do encosto, como mostra a figura. Retire a vestidura por cima, fazendo com que passe através da cinta.

### linha de acessórios

20. Protector de chuva Cover All: Protector de chuva cobretudo em PVC transparente.
21. Bolsa de Trocas: Bolsa com colchonete para trocar o bebê, que se prende ao carrinho.

### limpeza e manutenção

- O seu produto necessita de um mínimo de manutenção. As operações de limpeza e de manutenção devem ser feitas somente por pessoas adultas.
- Aconselha-se de manter limpas todas as partes em movimento e se for necessário, lubrificá-las com óleo leve.
- Periodicamente limpar as partes de plástico com um pano húmido, não usar solventes ou outros produtos semelhantes.
- Passar uma escova nas partes de tecido para eliminar a poeira.
- Proteger o produto contra os agentes atmosféricos, água, chuva ou neve; a exposição continua e prolongada ao sol pode causar mudanças de cor em muitos materiais.
- Conservar o produto em um lugar seco.
- Para a lavagem dos revestimentos, seguir as indicações seguintes.



### serviço de assistência

Se casualmente partes do modelo forem perdidas ou danificadas, use somente peças sobressalentes originais Peg-Pérego. Para eventuais reparos, substituições, informações sobre o produto, venda de sobressalentes originais e acessórios, contacte o Serviço de Assistência Peg-Pérego.

- tel.: 0039-039-60.88.213
- fax: 0039-039-33.09.992
- e-mail: [assistenza@pegperegopro.it](mailto:assistenza@pegperegopro.it)
- site internet: [www.pegperegopro.com](http://www.pegperegopro.com)

Peg-Pérego poderá realizar em qualquer momento alterações nos modelos descritos nesta publicação, por motivos técnicos ou comerciais.

### o que pensa de nós?

A Peg-Pérego está à disposição dos seus Consumadores para satisfazer ao máximo suas exigências. Portanto, conhecer a opinião de nossos Clientes, é para nós extremamente importante e precioso. Ficaremos muito agradecidos se depois de ter utilizado um nosso produto, quiser preencher o QUESTIONÁRIO DE SATISFAÇÃO DO CONSUMADOR, a indicar eventuais observações ou sugestões, que encontrará em nosso site Internet: [www.pegperegopro.com](http://www.pegperegopro.com)

## Wij danken u voor de keuze van een Peg-Pérego product.



- Peg-Pérego S.p.A. heeft een ISO 9001 certificaat.
- De certificering biedt klanten en consumenten de garantie van transparantie en vertrouwen in de werkwijze van de onderneming.

### ⚠ LET OP

- **BELANGRIJK: lees deze instructies aandachtig en bewaar ze voor toekomstig gebruik. Het kind kan gevaar lopen als u deze instructies niet opvolgt.**
- Dit artikel is ontworpen om 1 kind te vervoeren.
- Gebruik dit artikel niet voor meer dan het door de fabrikant voorziene aantal kinderen.
- Dit artikel is ontworpen om te worden gebruikt in combinatie met de Peg Perego Ganciomatic producten: wagen "Caravel 22" - wagen "Classico" - tweelingwagen "Duette SW" - drielingwagen "Triplette SW".
- Controleer vóór het gebruik of het artikel goed is vastgemaakt.
- Alleen volwassenen mogen dit artikel assembleren en klaarmaken.
- Gebruik dit artikel niet als er onderdelen ontbreken of stuk zijn.
- Gebruik altijd de vijfpuntsgordels; combineer het riempje tussen de benen altijd met de heupgordel.
- Het kan gevaarlijk zijn uw kind zonder toezicht alleen te laten.
- Controleer vóór het gebruik of alle bevestigingen goed zijn gemonteerd.
- Steek uw vingers niet in mechanismen.
- Pas op voor het kind als u mechanismen afstelt (stuur, rugleuning).
- Alles wat u aan het stuur of aan de handgrepen hangt, kan het artikel onstabiel maken; volg de aanwijzingen van de fabrikant met betrekking tot de maximumgewichten.
- De frontbescherming is niet bedoeld om het gewicht van het kind te ondersteunen; de frontbescherming is niet bedoeld om het kind in het zitje te houden en vervangt de veiligheidsgordel niet.
- Gebruik het artikel niet op trappen of treden; gebruik het niet in de buurt van warmtebronnen, vlammen of gevaarlijke voorwerpen binnen armreik van het kind.
- Niet door de fabrikant goedgekeurde accessoires kunnen gevaarlijk zijn.

## instructies voor het gebruik

### VERSIES VAN HET ZITJE

- **Seat Unit Primo Giro:** Het is het draagbare zitje van de reiswieg Primo Nido. Dit zitje wordt alleen met de deken geleverd omdat de kap van de reiswieg Primo Nido, nadat deze niet meer gebruikt wordt, op het zitje gemonteerd wordt. Het is echter mogelijk om de kap als optional aan te vragen.
- **Seat Unit Duette en Triplette:** Het is het draagbare zitje van de tweelingwagens Duette en Triplette. Dit zitje wordt geleverd met een kap met rits, die in een dakje veranderd kan worden, en met een deken.

### ASSEMBLAGE VAN HET ZITJE

1. Kantel de voetenplank en zet de rugleuning omhoog in de gewenste positie, met behulp van de handgreep op de achterkant van de rugleuning, zoals de afbeelding toont.
2. Om het voorzetstuk te monteren, moeten de doppen van de arMLEuning worden weggenomen, door tegen de onderkant te duwen en de rechthoekige bussen uit de arMLEuning te trekken.

3. Vervolgens plaatst u de rechthoekige bussen in het voorzetstuk, zoals de afbeelding toont. Plaats het voorzetstuk in de arMLEuning en breng tenslotte opnieuw de doppen aan op de arMLEuning.

### VAST- EN LOSKOPPELEN VAN HET ZITJE

Voordat u het zitje los- of vastkoppelt moet altijd eerst de rem worden ingeschakeld.

4. Om het zitje op de wagen te bevestigen, brengt u het in positie zoals de afbeelding toont en drukt u er met beide handen op, tot u de klik hoort. Het zitje is omkeerbaar en kan dus in de richting van de moeder of in de richting van de buitenwereld gezet worden.
5. Om het zitje los te koppelen, trekt u de Ganciomatic hendel in de richting van pijl A en drukt en trekt u het zitje gelijktijdig omhoog, zoals pijl B toont.

### INSTELLING RUGLEUNING

6. De rugleuning van het zitje kan in vier posities gezet worden. Om de rugleuning omhoog of omlaag te plaatsen, trekt u de handgreep omhoog en blokkeert u de rugleuning op hetzelfde moment in de gewenste positie.

### INSTELLING VOETENPLANKJE

7. A: Het voetenplankje van het zitje kan in twee posities gezet worden: hoog, wanneer het kind ligt en laag wanneer het zit. Ga voor het instellen te werk zoals afbeelding B toont. Het is tevens mogelijk alleen de benensteun omhoog te plaatsen en het voetenplankje in de lage stand te laten.

### VEILIGHEIDSGORDEL

8. A: Controleer of de riem correct bevestigd is, door te duwen zoals de afbeelding toont. B: Koppel de riem vast door te werk te gaan zoals de afbeelding toont.
9. Om de riem los te koppelen drukt u aan beide zijden van de gesp en trekt u op hetzelfde moment de taillieriem in buitenwaartse richting.
10. De nieuwe veiligheidsriem van vandaag is nog makkelijker in het gebruik, dankzij het "los-vast"-systeem. Inderdaad, voordat u de riem vastmaakt, bevestigt u het gespje aan de rugleuning, door het lipje in de doorgaande opening te steken, zoals de afbeelding toont; nadat u de riem vervolgens aan het kind bevestigd heeft maakt u het gespje los van de rugleuning, zodat het kind zich vrijer kan bewegen. De gesp moet onder de schouders van het kind blijven.

### WEGNEEMBAAR VOORZETSTUK

Wanneer uw kinderen groter zijn, kan het voorzetstuk worden weggenomen.

11. Verwijder de doppen van de arMLEuning, door met uw hand tegen de onderkant te duwen, en trek het voorzetstuk naar buiten.
12. Trek de twee rechthoekige bussen in opwaartse richting uit het voorzetstuk en steek ze in de arMLEuning, waarbij u de gesloten zijde aan de buitenkant laat. Plaats tenslotte de doppen weer op de arMLEuning.

### KAP

13. Voor de bevestiging van de kap steekt u de aansluitpunten ervan in de arMLEuning van het zitje en knoopt u de kap vast op de achterzijde van de rugleuning.
14. Alleen voor de kap Seat Unit Duette en Triplette: Knoop de onderste lipjes van de kap vast aan de binnenkant van het zitje, zoals de afbeelding toont, en plaats de passers omlaag om de kap te spannen.
15. Alleen voor de kap Seat Unit Duette en Triplette: De kap heeft een rits. Door de rits te openen wordt de kap in een dakje veranderd.
  - Om de kap los te maken, drukt u op de rode knop op de arMLEuning en trekt u op hetzelfde moment de aansluiting van de kap omhoog.

## DEKEN

16. Is de kap eenmaal bevestigd dan kan de deken worden aangebracht. Breng de deken in positie op het zitje en knoop hem vast aan de kap. De deken heeft knopen om samen met de omlaag geplaatste voetenplank te kunnen worden gebruikt.

## VERWIJDERING VAN DE BEKLEDING

17. Om de bekleding van het zitje weg te nemen, moet de zak losgehaakt worden van de armlenningen, door de vier aansluitpunten los te haken, en door de zijlipjes uit de ijzertjes te trekken, zoals de afbeelding toont.
18. Maak de knopen aan de zijkant van onderaf los, zoals de afbeelding toont. Trek het riempje dat tussen de benen loopt los van onder de zitting.
19. Trek het lipje uit de zak van onder de rugleuning, zoals de afbeelding toont. Verwijder de zak in opwaartse richting en voer hem door het riempje heen.

## accessoires

20. Cover All Regenscherm: Alles afdekkend regenscherm van transparant PVC.
21. Tas Verschoning: Tas met matrasje voor de verschoning van de baby. Kan aan de wagen bevestigd worden.

## reiniging en onderhoud

- Uw product behoeft een minimum aan onderhoud. Reiniging en onderhoud mogen alleen uitgevoerd worden door volwassenen.
- Het wordt geadviseerd alle bewegende delen schoon te houden en zonodig te smeren met lichte olie.
- Reinig regelmatig de plastic delen met een vochtige doek, gebruik geen oplosmiddelen of gelijkaardige producten.
- Reinig het doek met een borstel om vuil te verwijderen.
- Bescherm het product tegen de weersomstandigheden, water, regen of sneeuw; de continue en langdurige blootstelling aan zonlicht kan een kleurverandering van vele materialen veroorzaken.
- Bewaar het product op een droge plek.
- Om de zak te wassen, volgt u onderstaande aanwijzingen op.



## assistentiedienst

Mochten delen van het model kwijt geraakt of beschadigd zijn dan dienen alleen originele reserveonderdelen van Peg-Pérego gebruikt te worden. Voor eventuele reparaties, vervangingen, informatie over het product en de verkoop van originele reserveonderdelen en accessoires contact opnemen met de assistentiedienst van Peg-Pérego:

- tel.: 0039-039-60.88.213
- fax: 0039-039-33.09.992
- e-mail: [assistenza@pegperegoin.it](mailto:assistenza@pegperegoin.it)
- internet site: [www.pegperegoin.com](http://www.pegperegoin.com)

Peg-Pérego kan op elk gewenst moment wijzigingen aanbrengen aan de modellen die in deze publicatie beschreven worden, om redenen van technische of commerciële aard.

## wat vind je van ons?

Peg-Pérego staat de consumenten ter beschikking om zo goed mogelijk aan al hun eisen te voldoen. Het is daarom uiterst belangrijk en kostbaar om de mening van onze klanten te kennen. Wij zijn u dan ook zeer dankbaar indien u na het gebruik van ons product deze VRAGENLIJST TEVREDENHEID CONSUMENT in te vullen en opmerkingen of suggesties te vermelden. De vragenlijst staat in onze internet site: [www.pegperegoin.com](http://www.pegperegoin.com)

## DK\_Dansk

### Tak for dit valg af et produkt fra Peg-Pérego.



- Peg-Pérego S.p.A. heeft een ISO 9001 certificaat.
- De certificering biedt klanten en consumenten de garantie van transparantie en vertrouwen in de werkwijze van de onderneming.

### ⚠ BEMÆRK

- **VIGTIGT: Læs denne brugsanvisning grundigt og gem den til fremtidig brug. Barnets sikkerhed kan blive udsat for risiko, hvis denne brugsanvisning ikke følges.**
- Denne artikel er udformet til transport af 1 barn i sædet.
- Anvend ikke denne artikel til et større antal børn, end det, der er fastsat af producenten.
- Denne artikel er udformet til anvendelse sammen med Peg Perego Ganciomatic-produkterne: understel "Caravel 22" - understel "Classico" - tvilling-understel "Duette SW" - trilling-understel "Triplette SW".
- Sørg for, at artiklen er korrekt fastgjort, før den tages i brug.
- Samling og forberedelse af artiklen må udelukkende udføres af voksne.
- Brug ikke denne artikel i tilfælde af manglende eller defekte dele.
- Brug altid fempunktsseleer. Brug altid selens mellemrem sammen med remmen omkring livet.
- Det kan være farligt at efterlade barnet uden opsyn.
- Sørg for, at alle fasthægningsmekanismerne er sat rigtigt i, før vognen anvendes.
- Undgå at sætte fingrene ind i mekanismerne.
- Når barnet er til stede, skal der udvises stor opmærksomhed ved justering af mekanismerne (styr, ryglæn).
- Enhver last, der er ophængt i styret eller i håndtagene kan gøre vognen ustabil. Følg producentens angivelser for den maksimumsvægt, der kan benyttes.
- Forstykket er ikke beregnet til at understøtte barnets vægt. Forstykket er ikke udformet til at holde barnet i sædet, og det erstatter ikke sikkerhedsselen.
- Brug ikke artiklen i nærheden af trapper eller trappetrin. Brug den ikke i nærheden af varmekilder, åben ild eller farlige genstande, som er inden for barnets rækkevidde.
- Det kan være farligt at benytte udstyr, der ikke er godkendt af producenten.

### brugsanvisning

#### VERSIONER AF STOLEN

- **Seat Unit PrimoGiro:** Dette er den aftagelige bærestol, der passer til liften PrimoNido. Denne bærestol leveres kun med overlæder, da kalechen fra liften kan monteres på stolen, når du ikke bruger PrimoNido længere. Det er muligt at bestille kalechen som ekstraudstyr.
- **Seat Unit Duette og Triplette:** Dette er en bærestol, der passer til tvillinge/trillingevognene Duette og Triplette. Stolen leveres med kaleche med lynlås, som kan anvendes både som overdækning og overstykke.

#### SAMLING AF STOLEN

1. Drej fodstøtten om og løft ryglænet op til den ønskede indstilling ved at trække i grebet placeret bag på ryglænet som vist på tegningen.
2. For at montere forstykket skal propperne først tages ud af armlænene ved at skubbe op nedefra, hvorefter de rektangulære blokke kan trækkes ud af armlænene.
3. Anbring herefter de rektangulære blokke på forstykkets endetapper som vist på tegningen, hvorefter forstykket

skubbes ind i armlænene; afslut ved at sætte propperne på plads i armlænene igen.

#### SÅDAN HÆGTES STOLEN AF OG PÅ

Før du går igang med at hægte stolen på eller tage den af, skal du altid slå bremsen til.

4. For at kunne hægte stolen på vognen anbringes den som vist på tegningen, hvorefter du skubber den nedad med begge hænder, indtil der høres et klik. Stolen kan vendes i begge retninger, altså både mod dig selv og fremad.
5. Stolen løsnes fra vognen ved at trække Ganciomatic-spændet i A-pilens retning samtidig med at stolen trækkes opad, som vist med B-pilen.

#### REGULERING AF RYGLÆN

6. Stolens ryglæn kan indstilles i fire forskellige positioner. For at sænke eller hæve ryglænet løfter du op i grebet, samtidig med at ryglænet blokkes i den ønskede stilling.

#### REGULERING AF FODSTØTTEN

7. A: Fodstøtten på stolen kan reguleres til to indstillinger. Høj, når barnet ligger ned, og lav når barnet sidder op. Den reguleres som vist på tegningen. B: Det er også muligt kun at hæve benstøtten som vist på tegningen, mens fodstøtten forbliver sænket.

#### SIKKERHEDSSELE

8. A: Vær sikker på at selen er forbundet korrekt ved at trykke som vist på tegningen. B: Hægt remmen på, som tegningen viser.
9. For at løsne sikkerhedsselen trykkes på begge sider af spændet samtidig med at du trækker remmen om livet udad.
10. Med den nye type sikkerhedssele er det idag blevet nemmere at få selen på, takket være "hægt-på og hægt-af" systemet. Før sikkerhedsselen spændes, sættes det lille spænde fast på ryglænet, mens tappen stikkes ind som vist på tegningen; efter at have spændt selen på barnet kan du hægte den af ryglænet, så dit barn hermed får mere bevægelsesfrihed. Det lille spænde skal forblive under barnets skulderhøjde.

#### AFTAGELIGT FORSTYKKE

Når børnene er blevet større, kan forstykket tages helt af.

11. Fjern propperne i armlænene ved at skubbe med en finger nedefra og træk herefter forstykket ud.
12. Træk de to rektangulære blokke af forstykkets endetapper og sæt dem ind i armlænene med den lukkede side udad; afslut ved at sætte propperne på plads i armlænene igen.

#### KALECHE

13. For at montere kalechen indsættes koblingsleddene i stolens armlæn, hvorefter kalechen knappes på ryglænets bagside.
14. Gælder kun for kalechen til Seat Unit Duette og Triplette: Knap kalechens nederste vinger på den indvendige side af stolen, som vist på tegningen, og skub sidestængerne ned for at strække kalechen ud.
15. Gælder kun for kalechen til Seat Unit Duette og Triplette: Kalechen er udstyret med en lynlås. Når lynlåsen åbnes, bliver kalechen til et lille soltag.
  - For at fjerne kalechen trykkes på den røde knap på armlænet samtidig med at kalechens spænde trækkes opad.

#### OVERSTYKKE

16. Når kalechen er hængt på, kan overstykket anbringes; læg det hen over stolen og knap det fast til kalechen. Overstykket er udstyret med knapper, som anvendes når fodstøtten er sænket.

#### AFTAGELIGT BETRÆK

17. Betrækket tages af stolen ved at hægte køreposen af armlænene, herefter løsnes de fire spænder og sidevingerne hænges af beslagene som vist på tegningen.

18. Hægt knapperne af på siden nederst, som vist på tegningen. Træk herefter selens skridtrem ud fra undersiden af sædet.

19. Knap posens vinge af fra det nederste stykke af ryglænet, som vist på tegningen. Træk herefter køreposen opad ved at føre den ind gennem sikkerhedsselen.

## ekstraudstyr

20. Regnslag 'Cover All': Regnslag i gennemsigtigt PVC der dækker det hele.
21. Taske til bleskift: Taske med indbygget underlag for bleskift; kan hænges på vognen.

## rengøring og vedligeholdelse

- Produktet har kun brug for et minimum af vedligeholdelse. Rengøring og vedligeholdelse må kun udføres af voksne.
- Det anbefales at holde alle bevægelige dele rene og om nødvendigt smøre dem med en let olie.
- Rengør delene i plastik regelmæssigt med en fugtig klud; brug ikke opløsningsmidler eller lignende produkter.
- Stofdelene skal børstes for at fjerne støv.
- Beskyt produktet mod vejrforholdene, vand, regn eller sne; mange materialer vil skifte farve, såfremt de udsættes for sollys i længere tid.
- Opbevar produktet på et tørt sted.
- For rengøring af beklædningen følges de følgende anvisninger.



## serviceafdeling

Skulle det ske, at dele af modellen mistes eller beskadiges, må der kun anvendes originale Peg-Pérego reservedele. For eventuelle reparationer, udskiftninger, produktoplysninger, salg af originale reservedele og tilbehør bedes du kontakte Serviceafdelingen hos Peg-Pérego:

- Tlf.: 0039-039-60.88.213
- fax: 0039-039-33.09.992
- e-mail: [assistenza@pegperego.it](mailto:assistenza@pegperego.it)
- Internetside: [www.pegperego.com](http://www.pegperego.com)

Peg-Pérego forbeholder sig retten til på ethvert tidspunkt at foretage ændringer af de heri beskrevne modeller af tekniske eller forretningsmæssige grunde.

## lad os høre din mening om os

Peg-Pérego er til forbrugernes disposition med henblik på at opfylde deres behov på bedste måde. Det er derfor yderst vigtigt og værdifuldt for os at høre, hvad vores kunder mener. Vi vil derfor være dig taknemmelige, hvis du efter anvendelsen af et af vores produkter udfylder SPØRGESKEMAET VEDR. KUNDETILFREDSHED, som du finder på vores internetside, hvor du kan anføre bemærkninger eller forslag: [www.pegperego.com](http://www.pegperego.com)



## Kiitos, kun olet valinnut Peg-Pérego-tuotteen.



- Peg-Pérego S.p.A. heeft een ISO 9001 certificaat.
- De certificering biedt klanten en consumenten de garantie van transparantie en vertrouwen in de werkwijze van de onderneming.

### ⚠ HUOMIO

- **TÄRKEÄÄ: lue ohjeet huolellisesti läpi ja säilytä ne myöhempää tarvetta varten. Lapsen turvallisuus saattaa vaarantua, jos näitä käyttöohjeita ei noudateta.**
- Tämä tuote on suunniteltu yhden lapsen kuljettamiseen istuinosassa.
- Älä käytä tuotetta lasten kuljettamiseen, jos niiden lukumäärä ylittää valmistajan antamat ohjeet.
- Tämä tuote on suunniteltu käytettäväksi yhdessä Peg Perego Ganciomatic tuotteiden kanssa: "Caravel 22"-runko, "Classico"-runko, "Duette SW"-tuplarunko, "Triplette SW"-tuplarunko.
- Ennen käyttöönottoa varmista, että tuote on kiinnitetty oikein paikoilleen.
- Tuotteen saa koota ja valmistella käyttöä varten vain aikuiset ihmiset.
- Älä käytä tuotetta, jos siitä puuttuu osia tai jokin osa on rikki.
- Käytä aina 5-pisteturvavöitä. Käytä aina vyöhön yhdistettyä haarahihnaa.
- Lapsen jättäminen yksin ilman valvontaa saattaa olla vaarallista.
- Ennen käyttöönottoa varmista, että kaikki kiinnitysmekanismit on kytketty oikein.
- Varo sormien laittamista mekanismien väliin.
- Pidä lasta tarkasti silmällä kun säädät mekanismeja (työntöaisa, selkänoja).
- Tavaroiden ripustaminen työntöaisaan tai kahvoihin voi tehdä tuotteesta epävakaan. Noudata valmistajan enimmäiskuormituksesta antamia ohjeita.
- Suojakaarta ei ole suunniteltu kestämään lapsen painoa. Suojakaarta ei ole suunniteltu pitämään lasta istuimessa eikä se korvaa turvavöitä.
- Älä käytä tuotetta portaiden tai askelmien läheisyydessä. Älä käytä paikoissa, joissa lapsen käsien ulottuvilla on lämmönlähteitä, avotulta tai vaarallisia esineitä.
- Muiden kuin valmistajan hyväksymien lisävarusteiden käyttö saattaa olla vaarallista.

## käyttöohjeet

### ISTUINVERSIOT

- **Seat Unit PrimoGiro:** PrimoNido-koriin liitettävä istuinosana. Tämän istuimen mukana tulee ainoastaan peite, koska istuimeen asennetaan PrimoNido-korin kuomu sen jälkeen, kun PrimoNido-koria ei enää käytetä. Kuomuun voi kuitenkin tilata lisävarusteena.
- **Seat Unit Duette ja Triplette:** Duette-kaksosrattaisiin ja Triplette-kolmosrattaisiin tarkoitettu istuinosana. Tämän istuimen mukana toimitetaan vetoketjullinen kuomu, joka on muunneltavissa auringonsuojakatokseksi tai peitteeksi.

### ISTUIMEN KOKOAMINEN

1. Käännä astintaso alas ja nosta selkänoja haluttuun asentoon kääntämällä selkänojan takana olevaa kahvaa kuvassa esitetyllä tavalla.
2. Jos haluat asentaa suojakaaren, irrota käsinojissa olevat korkit työntämällä niitä alhaalta ylös ja vedä neliskulmaiset tapit ulos käsinojista.
3. Aseta sitten neliskulmaiset tapit suojakaaren päihin

kuvassa esitetyllä tavalla, työnnä suojakaari kiinni käsinojiin ja kiinnitä lopuksi korkit takaisin käsinojiin.

### ISTUIMEN KIINNITTÄMINEN JA IRROTTAMINEN

Ennen istuinosan kiinnittämistä ja irrottamista kytke aina jarru päälle.

4. Kiinnitä istuinosana rattaisiin asettamalla se kuten kuvassa ja painamalla molemmilla käsillä, kunnes kuulet naksahduksen. Istuinosana on käännettävissä: lapsi voi siis katsella joko aitiä tai maailmaa.
5. Istuinosana irrotetaan vetämällä Ganciomatic-vipua nuolen A suuntaan ja samanaikaisesti painamalla ja vetämällä ylöspäin nuolen B suuntaan.

### SELKÄNOJAN SÄÄTÄMINEN

6. Auton istuimen alennettava selkänoja voidaan asettaa neljään eri asentoon. Kun haluat nostaa tai laskea selkänojaa, nosta kahvaa ylöspäin ja lukitse selkänoja samanaikaisesti haluttuun asentoon.

### ASTINTASON SÄÄTÄMINEN

7. A: Istuinosan astintaso voidaan säätää kahteen eri asentoon: yläasentoon, kun halutaan laskea lapsi makuuasentoon, ja ala-asentoon, kun lapsi istuu. Säätöohje kuvassa. B: On myös mahdollista nostaa pelkkää reisitukea, kuten kuvassa, ja jättää astintaso ala-asentoon.

### TURVAVYÖ

8. A: Varmista että hihna on oikein paikoillaan työntämällä sitä kuten kuvassa. B: Lukitse vyö kuvassa esitetyllä tavalla.
9. Kun haluat avata vyön, paina solkea reunoilta ja vedä samanaikaisesti vyötärön ympäri kulkevaa vyötä ulospäin.
10. Uusi turvavyö on entistä helppokäyttöisempi "kiinnitä ja irrota" -järjestelmän ansiosta. Tee näin: Ennen kuin lukitset vyön, kiinnitä solki selkänojaan viemällä kieleke sille varattuun aukkoon kuvassa esitetyllä tavalla: kun olet lukinnut vyön lapsen ympärille, irrota se selkänojasta niin, että lapsi voi liikkua vapaammin. Soljen täytyy jäädä lapsen hartoiden alapuolelle.

### IRROTETTAVA SUOJAKAARI

Kun lapsenne ovat isompia, suojakaaren voi ottaa pois.

11. Irrota käsinojien päistä korkit työntämällä niitä käsin alhaalta päin ja vedä suojakaari ulos.
12. Vedä yläkautta molemmat neliskulmaiset tapit ulos suojakaaresta ja työnnä ne käsinojiin siten, että umpinainen puoli on ulospäin. Kiinnitä lopuksi korkit takaisin käsinojiin.

### KUOMU

13. Kuomu kiinnitetään pujottamalla pidikkeet istuinosan käsinojiin ja napittamalla kuomu kiinni selkänojan takaosaan.
14. Vain Seat Unit Duette- ja Triplette-mallien kuomussa: napita kuomun alaosan siivekkeet istuimen sisäpuolelle kuvassa esitetyllä tavalla ja laske salvat alas niin, että kuomu kiristyy.
15. Vain Seat Unit Duette- ja Triplette-mallien kuomussa: kuomussa on vetoketju. Vetoketjun avaamalla kuomusta saa katoksen.
  - Irrota kuomu painamalla käsinojassa olevaa punaista painiketta ja vetämällä kuomun kiinnikettä samanaikaisesti ylöspäin.

### PEITTO

16. Kun kuomu on kiinnitetty, on mahdollista ottaa käyttöön myös peitto: se asetetaan istuinosan päälle ja napitetaan kiinni kuomuun. Peitossa on napit, joiden ansiosta sitä voidaan käyttää astintason ollessa ala-asennossa.

### VERHOILUN IRROTTAMINEN

17. Kun haluat irrottaa istuimen verhoilun, irrota verhoilukangas käsinojista avaamalla kaikki neljä kiinnikettä ja nostamalla sivuilla olevat siivekkeet irti pidikkeistä kuvassa esitetyllä tavalla.

18. Irrota verhoilun napit sivusuunnassa, kuten kuvassa. Pujota turvavyön jalkojen välistä kulkeva osa tuolin alta käsin.
19. Pujota verhoilukankaan siiveke selkänöjan alta kuvassa esitetyllä tavalla. Irrota verhoilu yläkautta vetämällä se vyön yli.

### • lisävarustevalikoima

20. Cover All -sadesuoja: Kaiken peittävä sadesuoja läpinäkyvää pvc-muovia.
21. Vaihtovaatelaukku: Makuualusta ja laukku vauvan vaipoille ja vaihtovaatteille; laukku voidaan kiinnittää rattaisiin.

### puhdistus ja huolto

- Tuotteenne vaatii erittäin vähän huoltoa. Puhdistus- ja huoltotoimet saa suorittaa vain aikuinen.
- Suosittelemme, että pidät kaikki liikkuvat osat puhtaina ja voitelet ne tarvittaessa kevyellä öljyllä.
- Puhdista muoviosat säännöllisesti kostealla kankaalla. Älä käytä liuotteita tai muita vastaavia tuotteita.
- Harjaa kangasosat niin, että pöly irtoaa niistä.
- Suojaa tuote sateelta, lumelta ja vedeltä. Jatkuva altistuminen auringonvalolle saattaa muuttaa monien materiaalien väriä.
- Säilytä tuotetta kuivassa paikassa.
- Noudata seuraavia ohjeita, kun peset verhoilun.



### huoltopalvelu

- Jos mallin osia sattuu hukkaantumaan tai vahingoittumaan, käytä vain alkuperäisiä Peg-Péregon varaosia. Mahdollisia korjauksia, osien vaihtoja, tuotetietoa ja alkuperäisten varaosien ja lisälaitteiden myyntiä varten, ota yhteyttä myynninjälkeiseen asiakaspalveluun
- Puh: 0039-039-60.88.213
- Fax: 0039-039-33.09.992
- E-mail: [assistenza@pegperego.it](mailto:assistenza@pegperego.it)
- Internet-sivut: [www.pegperego.com](http://www.pegperego.com)
- Peg-Pérego voi koska tahansa tehdä muutoksia tässä julkaisussa kuvattuihin malleihin teknisistä tai kaupallisista syistä.

### mitä mieltä olette meistä?

Peg-Pérego haluaa palvella asiakkaitaan ja vastata parhaansa mukaan kaikkiin heidän tarpeisiinsa. Siksi asiakkaidemme mielipiteet ovat meille erittäin tärkeitä ja arvokkaita. Olisimmekin hyvin kiitollisia, jos haluaisit tuotettamme käytettyäsi täyttää KULUTTAJAN TYYTYVÄISYYSKYSELYYN mielipiteesi tai kehittämisideat. Löydät kyselyn Internetistä osoitteesta: [www.pegperego.com](http://www.pegperego.com)

## CZ Čeština

### Děkujeme, že jste si vybrali výrobek Peg-Pérego.



- Peg-Pérego S.p.A. heeft een ISO 9001 certificaat.
- De certificering biedt klanten en consumenten de garantie van transparantie en vertrouwen in de werkwijze van de onderneming.

### ▲ UPOZORNĚNÍ

- **DŮLEŽITÉ: přečtěte si tento návod a uchovejte jej pro pozdější použití. Pokud se jím nebudete řídit, můžete ohrozit bezpečí dítěte.**
- Tento výrobek byl navržen pro přepravu 1 dítěte v sedačce.
- Nepoužívejte výrobek pro přepravu více lidí, než jak bylo zamýšleno výrobcem.
- Tento výrobek byl navržen pro použití v kombinaci s následujícími výrobky Peg Perego Ganciomatic: Podvozek „Caravel 22“ – podvozek „Classico“ – dvojitý podvozek „Duetto SW“ pro dvojčata – trojitý podvozek „Triplette SW“ pro trojčata.
- Před použitím zkontrolujte, zda je výrobek správně připevněn.
- Sestavení a přípravu výrobku smí provádět pouze dospělá osoba.
- Nepoužívejte výrobek, pokud z něj chybí nějaké součásti nebo pokud vykazuje známky poškození.
- Vždy používejte pětibodový postroj. Postrojový pás v rozkroku vždy zapojte společně s pásem kolem boků.
- Může být nebezpečné ponechat dítě bez dozoru.
- Před použitím zkontrolujte, zda jsou všechny spojovací prvky řádně upevněny.
- Nestrkejte do mechanismu prsty.
- Při upravování mechanismu (řídítek, opěradla pro záda) buďte opatrní, abyste nezranili dítě.
- Jakákoliv závaží na řídkách nebo madlech mohou narušit stabilitu výrobku. Maximální přepravní hmotnost najdete v návodu od výrobce.
- Přední madlo neslouží k podpírání váhy dítěte. Nebylo navrženo k tomu, aby udrželo dítě v sedačce, a rozhodně nenahrazuje bederní pás.
- Nepoužívejte výrobek v blízkosti schodů nebo stupátků, zdrojů tepla, otevřeného ohně nebo nebezpečných předmětů v dosahu dítěte.
- Použití příslušenství, které není schváleno výrobcem, může být nebezpečné.

### návod k použití

#### VERZE SEDAČKA

- **Seat Unit PrimoGiro:** jedná se o sedačku určenou pro korbu PrimoNido. Tato sedačka je dodaná s nánožníkem, ale bez stříšky, protože u ní můžete použít stříšku korby PrimoNido, jakmile ji přestanete používat. Stříšku k sedačce si v každém případě můžete zakoupit zvlášť.
- **Seat Unit Duetto a Triplette:** jedná se o sedačku určenou pro dvojkočárky Duetto a Triplette. Tato sedačka je dodaná se stříškou vybavenou zipem, kterou můžete přeměnit na slunečnick, a s nánožníkem.

#### MONTÁŽ SEDAČKY

1. Převraťte nášlapnou plošinu a pomocí rukojeti za zádivou opěrkou přesuňte tuto opěrku do zvolené pozice, jak je to vyznačené na obrázku.
2. Pro montáž předního madla je nutné sejmout zátky z loketních opěrek tak, že na ně zatlačíte zespodu a stáhnout z loketních opěrek obdélníkové vložky.
3. Poté umístěte obdélníkové vložky na přední madlo, jak je to vyznačené na obrázku, vsuňte přední madlo do

loketních opěrek a dokončete operaci nasazením zátek.

#### PŘIPNUTÍ A ODEPNUTÍ SEDAČKY

Před připnutím sedačky kočárek vždy zabrzděte.

4. Před připnutím sedačky k podvozku ho umístěte do pozice znázorněné na obrázku a zatlačte na něho oběma rukama, dokud neuslyšíte cvaknutí. Sedačka může být připnutá k podvozku z obou stran, tj. je nastavitelná směrem k mamince anebo směrem ven.
5. Pro odepnutí sedačky zatáhněte ve směru A za páčku Ganciomatic a současně zatlačte na sedačku směrem nahoru ve směru šipky B.

#### SEŘÍZENÍ OPĚRKY ZAD

6. Sklopná opěrka zad sedačky do auta se dá nastavit do čtyř různých poloh. Pro zvýšení anebo snížení sedačky přesuňte směrem nahoru rukojeť a zablokujte sedačku ve zvolené poloze.

#### SEŘÍZENÍ NÁŠLAPNÉ PLOŠINY

7. A: Nášlapnou plošinu můžete nastavit do dvou poloh: do horní pozice v případě, že dítě leží, a do spodní pozice, když sedí. Pro seřízení plošiny postupujte podle obrázku. B: Můžete zvýšit pouze opěrku nohou, jak je to vyznačené na obrázku, a nechat plošinu sníženou.

#### BEZPEČNOSTNÍ PÁS

8. A: Ujistěte se, že je popruh správně zasunutý, jak je to znázorněné na obrázku. B: Připněte pás podle obrázku.
9. Pro odepnutí pásu zatlačte na přezku z obou stran a současně vytáhněte směrem ven břišní pás.
10. Nový bezpečnostní pás je snadněji použitelný, neboť je vybavený systémem „připnout a odepnout“. Před zapnutím pásu připněte přezku k opěrce zad tak, že zasunete jazýček do příslušné průchodky podle obrázku; poté, jakmile zajistíte Vaše dítě bezpečnostním pásem, odepněte pás od opěrky zad, aby se dítě mohlo volněji pohybovat.

#### SNÍMATELNÉ PŘEDNÍ MADLO

Jakmile vaše děti budou větší, můžete sejmut přední madlo.

11. Sejměte zátky z loketních opěrek tak, že na ně zatlačíte zespodu, a vytáhněte přední madlo.
12. Stáhněte shora dvě obdélníkové vložky z předního madla a zasuňte je na straně, na které jsou otvory loketních opěrek; dokončete operaci zasunutím zátek do loketních opěrek.

#### STŘÍŠKA

13. Pro montáž stříšky zasuňte úchytky do loketních opěrek sedačky a připněte ji v zadní části záďové opěrky.
14. Pouze pro stříšku Seat Unit Duette a Triplette: připněte spodní křídélka stříšky z vnitřní strany sedačky, jak je to vyznačené na obrázku, a přesuňte směrem dolů polohovací páčky pro napnutí stříšky.
15. Pouze pro stříšku Seat Unit Duette a Triplette: stříška je vybavená zipem. Jestliže zip rozeprnete, ze stříšky se stane slunečník.
  - Pro sejmutí stříšky stiskněte červené tlačítko umístěné na loketní opěrce a současně přesuňte směrem nahoru úchytku stříšky.

#### NÁNOŽNÍK

16. Po připnutí stříšky můžete nasunout na sedačku nánožník a připnout ho ke stříšce. Nánožník je vybavený knoflíky pro použití se sníženou nášlapnou plošinou.

#### SNÍMATELNOST POTAHŮ

17. Odepněte potah z loketních opěrek tak, že uvolníte čtyři úchytky a přesunete směrem nahoru boční křídélka, jak je to vyznačené na obrázku.
18. Odepněte spodní boční knoflíky, jak je to vyznačené na obrázku. Stáhněte pás na nohy zespodu sedačky.
19. Stáhněte křídélko potahu zespodu záďové opěrky, jak je to

vyznačené na obrázku. Stáhněte potah shora a protáhněte ho páskem.

## doplňky

20. Pláštěnka Cover All: pláštěnka Cover All z průhledného PVC.
21. Taška pro přebalení dítěte: taška s matrací pro přebalení dítěte, kterou můžete připnout ke kočárku.

## čištění a údržba

- Tento výrobek si vyžaduje minimální údržbu. Veškeré operace spojené s čištěním a údržbou mohou provádět pouze dospělé osoby.
- Doporučujeme udržovat v čistém stavu veškeré mobilní části výrobku a v případě potřeby je namazat lehkým olejem.
- Pravidelně čistěte umělohmotné části autosedačky vlhkým hadrem; nepoužívejte rozpouštědla anebo jiné podobné prostředky.
- Textilní části kartáčujte, čímž odstraníte prach.
- Chraňte výrobek před atmosférickými vlivy, vodou, deštěm a sněhem; nepřetržitě a dlouhodobé vystavení slunečnímu záření může způsobit změnu barvy mnohých materiálů.
- Uchovávejte výrobek na suchém místě.
- Při praní potahu postupujte podle následujících instrukcí.



## servisní služba

V případě ztráty anebo poškození některých částí výrobku použijte pouze originální díly Peg-Pérego. Pro případné opravy, výměnu, informace o výrobcích, prodejci originálních náhradních dílů a doplňků kontaktujte servisní službu společnosti Peg-Pérego:

- tel.: 0039-039-60.88.213
- fax: 0039-039-33.09.992
- e-mail: [assistenza@pegperegogo.it](mailto:assistenza@pegperegogo.it)
- internetové stránky: [www.pegperegogo.com](http://www.pegperegogo.com)

Společnost Peg-Pérego si vyhrazuje právo provést jakékoliv změny a úpravy na modelech popsanych v této publikaci, vyžadají-li si to technické nebo komerční důvody.

## co si o nás myslíte?

Společnost Peg-Pérego je k dispozici svým zákazníkům, aby co nejlépe uspokojila veškeré jejich potřeby. Z tohoto důvodu je pro nás velmi užitečné a cenné znát názory našich klientů. Budeme vám proto velmi vděční, když po použití našeho výrobku vyplníte DOTAZNÍK O SPOKOJENOSTI ZÁKAZNÍKŮ, který naleznete na našich internetových stránkách [www.pegperegogo.com](http://www.pegperegogo.com), a seznámíte nás s vašimi případnými připomínkami a podněty.



## Ďakujeme, že ste si vybrali výrobok Peg-Pérego.



- Peg-Pérego S.p.A. heeft een ISO 9001 certificaat.
- De certificering biedt klanten en consumenten de garantie van transparantie en vertrouwen in de werkwijze van de onderneming.

### **A UPOZORNENIE**

- **DÔLEŽITÉ: prečítajte si dôkladne tieto inštrukcie a uschovajte si je pre použitie v budúcnosti. Bezpečnosť dieťaťa by mohla byť ohrozená v prípade, že tieto inštrukcie nie sú dodržané.**

- Tento výrobok je určený pre prepravu 1 dieťaťa na sedačke.
- Nepoužívajte tento výrobok pre väčší počet užívateľov ako je určené výrobcom.
- Tento výrobok bol navrhnutý pre použitie v kombinácii s nasledujúcimi výrobkami spoločnosti Peg Perego Ganciomatic: podvozok „Caravel 22“ - podvozok „Classico“ - podvozok pre kočík pre dvojčatá „Duette SW“ - podvozok pre kočík pre trojčatá „Triplette SW“.
- Pred použitím skontrolujte, že je výrobok správne pripevnený.
- Výrobok musí byť zmontovaný a pripravený dospelou osobou.
- Výrobok nepoužívajte, ak niektoré súčasti chýbajú alebo sú zrejme známky poškodenia.
- Vždy používajte 5-bodové popruhy, vždy používajte popruh medzi nohy v kombinácii s popruhom okolo pasu.
- Nenechávajte dieťa bez dozoru. Môže to byť nebezpečné.
- Pred použitím skontrolujte, či sú všetky spojovacie mechanizmy správne upevnené.
- Do mechanizmov nedávajte prsty.
- Dávajte pozor, aby ste nezranili dieťa počas nastavovania mechanizmov (držadlo, opierka).
- Akákoľvek záťaž povesená na držadle alebo držadlách môže spôsobiť nestabilitu; Pokiaľ ide o maximálnu váhu prepravovaného nákladu, riadte sa inštrukciami výrobcu.
- Predný priečinok nie je navrhnutý tak, aby niesol váhu dieťaťa. Nie je navrhnutý tak, aby držal dieťa v sedadle a nenahradzuje popruh okolo pasu.
- Nepoužívajte výrobok v blízkosti schodov alebo stupníkov, tepelných zdrojov, otvoreného ohňa alebo iných nebezpečných predmetov, ktoré sú v dosahu dieťaťa.
- Použitie doplnkov, ktoré nie sú schválené výrobcom, môže byť nebezpečné.

## návod na použitie

### VERZIE SEDAČKA

- **Seat Unit PrimoGiro:** jedná sa o sedačku určenú pre korbu PrimoNido. Táto sedačka je dodaná s nánožníkom, ale bez striešky, pretože pri nej môžete použiť striešku korby PrimoNido, akonáhle ju prestanete používať. Striešku k sedačke si v každom prípade môžete zakúpiť aj zvlášť.
- **Seat Unit Duette a Triplette:** jedná sa o sedačku určenú pre kočíky pre dvojčiky a trojičky Duette a Triplette. Táto sedačka je vybavená strieškou so zipsom, ktorú môžete premeniť na slnečnik, a nánožníkom.

### MONTÁŽ SEDAČKY

1. Prevráťte nášlapnú plošinu a pomocou rukoväti za chrbtovou opierkou presuňte túto opierku do želanej polohy tak, ako je to vyznačené na obrázku.
2. Pre montáž prednej rukoväte je potrebné odobrať zátky z laktových opierok tak, že na ne zatlačíte zospodu a vytiahnete z laktových opierok obdĺžnikové vložky.

3. Potom umiestnite vložky na prednú rukoväť tak, ako je to znázornené na obrázku, vsuňte prednú rukoväť do laktových opierok a dokončíte operáciu nasadením zátok.

### PRIPNUTIE A ODOPNUTIE SEDAČKY

Pred pripnutím sedačky kočík vždy zabrzdite.

4. Pred pripevnením sedačky k podvozku ju umiestnite do polohy znázornenej na obrázku a zatlačte na ňu oboma rukami, pokiaľ nebudete počuť cvaknutie. Sedačka môže byť pripnutá k podvozku s oboch strán, tzn., že je nastaviteľná smerom k matke alebo smerom dopredu.
5. Pre odopnutie sedačky zatahnite v smere A za páčku Ganciomatic a súčasne potiahnite sedačku smerom nahor v smere šípky B.

### NASTAVENIE OPIERKY CHRBTU

6. Sklápatelná opierka chrbta sedačky do auta sa dá nastaviť do štyroch rôznych polôh. Pre zvýšenie alebo zníženie sedačky presuňte smerom nahor rukoväť a zablokujte sedačku v želanej polohe.

### NASTAVENIE NÁŠLAPNEJ PLOŠINY

7. A: Nášlapnú plošinu môžete nastaviť do dvoch polôh: do hornej polohy v prípade, že dieťa leží, a do spodnej polohy, keď sedí. Pre nastavenie plošiny postupujte podľa obrázku. B: Môžete zvýšiť len opierku nôh tak, ako je to vyznačené na obrázku, a nechať plošinu zníženú.

### BEZPEČNOSTNÝ PÁS

8. A: Uistite sa, či je pás správne zasunutý tak, ako je to vyznačené na obrázku. B: Pripnite pás podľa obrázku.
9. Pre odopnutie pásu zatlačte na pracku z oboch strán a súčasne vytiahnite smerom von brušný pás.
10. Nový bezpečnostný pás je ľahšie použiteľný, pretože je vybavený systémom „pripnúť a odopnúť“. Pred zapnutím pásu pripnite pracku k opierke chrbta tak, že zasuniete jazýček do príslušnej priechodky podľa obrázku; potom, akonáhle zaistíte Vaše dieťa bezpečnostným pásom, odopnite pás od opierky chrbta, aby sa dieťa mohlo voľnejšie pohybovať.

### ODOBERATEĽNÁ PREDNÁ RUKOVÄŤ

Akonáhle budú Vaše deti väčšie, môžete prednú rukoväť odobrať.

11. Odoberte zátky z laktových opierok tak, že na ne zatlačíte zospodu, a vytiahnete prednú rukoväť.
12. Vytiahnite zhora dve obdĺžnikové vložky z prednej rukoväte a vsuňte ich stranou, na ktorej sú diery do laktových opierok; dokončíte operáciu zasunutím zátiek do laktových opierok.

### STRIEŠKA

13. Pre montáž striešky zasuňte úchytky do laktových opierok sedačky a pripnite ju v zadnej časti chrbtovej opierky.
14. Len pre striešku Seat Unit Duette a Triplette: pripnite spodné krídelká striešky z vnútornej strany sedačky tak, ako je to znázornené na obrázku, a presuňte smerom nadol polohovacie páčky pre napnutie striešky.
15. Len pre striešku Seat Unit Duette a Triplette: strieška je vybavená zipsom. Ak zips rozopnete, zo striešky sa stane slnečnik.
  - Pre odobratie striešky stlačte červené tlačidlo umiestnené na laktovej opierke a súčasne presuňte smerom nahor úchytku striešky.

### NÁNOŽNÍK

16. Po pripnutí striešky môžete nasunúť na sedačku nánožník a pripnúť ho k strieške. Nánožník je vybavený gombíkmi pre použitie so zníženou nášlapnou plošinou.

### ZVLIEKNUTIE POŤAHOV

17. Odopnite poťah z laktových opierok tak, že uvoľníte štyri úchytky a presuniete smerom nahor bočné krídelká tak, ako je to vyznačené na obrázku.
18. Odopnite spodné bočné gombíky tak, ako je to vyznačené

- na obrázku. Stiahnite pás na nohy zospodu sedačky.
19. Stiahnite krídelko poťahu zospodu chrbtovej opierky tak, ako je to vyznačené na obrázku. Stiahnite poťah zhora a pretiahnite ho páskom.

## doplňky

20. Plášť Cover All: plášť Cover All z priehľadného PVC.
21. Taška pre prebalenie dieťaťa: taška s matracom pre prebalenie dieťaťa, ktorú môžete pripnúť ku kočíku.

## čistenie a údržba

- Tento výrobok si vyžaduje minimálnu údržbu. Všetky operácie spojené s čistením a údržbou musia vykonávať len dospelé osoby.
- Doporučujeme udržiavať v čistom stave všetky pohyblivé časti výrobku a v prípade potreby ich namazať ľahkým olejom.
- Pravidelne čistite umelohmotné časti autosedačky vlhkou handričkou; nepoužívajte rozpúšťadlá alebo iné podobné prostriedky.
- Textilné časti vykefujte, čím odstránite prach.
- Chráňte výrobok pred atmosférickými vplyvmi, vodou, dažďom a snehom; nepretržité a dlhodobé vystavenie slnečnému žiareniu môže spôsobiť zmenu farby mnohých materiálov.
- Uchovávajte výrobok na suchom mieste.
- Pri praní poťahu postupujte podľa nasledujúcich pokynov.



## asistenčná služba

- V prípade straty alebo poškodenia niektorých častí výrobku, použite len originálne náhradné diely Peg-Pérego. Pre prípadné opravy, výmenu, informácie o výrobkoch, predaji originálnych náhradných dielov a príslušenstva, kontaktujte asistenčnú službu Peg-Pérego:
- tel.: 0039-039-60.88.213
  - fax: 0039-039-33.09.992
  - e-mail: [assistenza@pegperegopro.com](mailto:assistenza@pegperegopro.com)
  - internetová stránka: [www.pegperegopro.com](http://www.pegperegopro.com)

Spoločnosť Peg-Pérego môže z technických alebo obchodných dôvodov kedykoľvek vykonať zmeny na modeloch uvedených v tomto návode.

## čo si o nás myslíte?

Spoločnosť Peg-Pérego je k dispozícii svojim zákazníkom, aby čo najlepšie uspokojila ich potreby. Preto poznanie názoru našich zákazníkov je pre nás veľmi dôležité a vzácné. Budeme Vám preto veľmi vďační ak po použití nášho výrobku vyplníte DOTAZNÍK O SPOKOJNOSTI ZÁKAZNÍKOV, ktorý nájde na našej internetovej stránke: [www.pegperegopro.com](http://www.pegperegopro.com), čím nás oboznámite s prípadnými pozorovaniami a návrhmi.

## HU\_Magyar

## Köszönjük, hogy a Peg-Pérego termékét választották.



- A Peg-Pérego Rt. ISO 9001 tanúsítvánnyal rendelkezik.
- A tanúsítvány a vállalati munkamódszer rendszerezettségének és az abban való bizalomnak a garanciáját kínálja az ügyfeleknek és a fogyasztóknak.

## ▲ FIGYELEM

- **FONTOS: figyelmesen olvassák el az alábbi utasításokat és azokat őrizték meg a későbbi alkalmazás céljából. A gyermek biztonságát veszélyeztethetik azzal, ha nem tartják be ezeket az utasításokat.**
- Ezt a terméket 1 gyermek ülésben történő szállítására tervezték.
- Ne használják ezt a terméket a gyártó által előírtnál több gyermek számára.
- Ezt a terméket arra tervezték, hogy az alábbi Peg Perego Ganciomatic termékekkel kombinálva használják fel: "Caravel 22" kocsiváz – "Classico" kocsiváz – "Duette SW" iker kocsiváz – "Triplette SW" iker kocsiváz.
- A használat előtt győződjön meg arról, hogy a termék helyesen be van kapcsolva.
- A termék összeszerelési és előkészítési műveleteit felnőttek végezhetik.
- Ne használják a terméket, ha egyes részei hiányoznak vagy azon törést észlelnek.
- Mindig ötponthoz tartozó biztonsági övet használjanak; mindig alkalmazzák az öv lábelválasztó részét a csípőővvel együtt.
- A gyermekük felügyelet nélkül hagyása veszélyes lehet.
- A használat előtt győződjön meg arról, hogy minden rögzítő szerkezet helyesen be van kapcsolva.
- Ne tegyék az ujjukat a szerkezetekbe.
- Figyeljenek oda a jelenlévő gyermekekre akkor, amikor a szerkezeteket beállító műveleteket (tolókar, háttámla) végzik.
- A tolókarra vagy a fogantyúkra felakasztott bármilyen teher instabillá teheti a terméket; tartsák be a gyártó utasításait a maximális terhek alkalmazására vonatkozóan.
- A kapaszkodót nem úgy tervezték, hogy az a gyermek súlyát elbírja; a kapaszkodó nem arra szolgál, hogy az ülőkében visszatartsa a gyermeket és nem helyettesíti a biztonsági övet.
- Ne alkalmazzák a terméket lépcső vagy lépcsőfokok mellett; ne használják hőforrások, nyílt láng vagy a gyermek kezeügyébe eső, veszélyes tárgyak közelében.
- A gyártó által jóvá nem hagyott tartozékok használata veszélyes lehet.

## használati utasítás

### GYEREKÜLÉS VÁLTOZATOK

- **Seat Unit PrimoGiro:** a PrimoNido mózeskosárhoz tartozó hordozó gyerekülés. Ezt a gyerekülést csak takaróval szállítjuk, mert a kocsitétőt a PrimoNido mózeskosár használatának végén a gyerekülésre felszerelheted. Azonban a kocsitétőt opcióként igényelhető.
- **Seat Unit Duette e Triplette:** a Duette és a Triplette iker babakocsivázakhoz tartozó hordozó gyerekülés. Ezt a gyerekülést cipzáras kocsitétővel szállítjuk, amely napellenző tetővé és takaróvá átalakítható.

### A GYEREKÜLÉS ÖSSZEÁLLÍTÁSA

1. Billentsék meg a lábtartót és emeljék fel a háttámlát a kívánt pozícióba a háttámla mögött elhelyezett fogantyú segítségével az ábra szerint.
2. A védópánt felszereléséhez alulról nyomva ki kell venni

a dugókat a kartámlákból és kihúzni a négyszögletes hüvelyeket a kartámlákból.

- Ezt követően helyezték a négyszögletes hüvelyeket a védőpántra az ábra szerint, vezessék be a védőpántot a kartámlákba és a dugókat a kartámlákba visszaillesztve fejezzék be a műveletet.

#### A GYEREKÜLÉS BEKAPCSOLÁSA ÉS LEKAPCSOLÁSA

A gyerekülés bekapcsolási és lekapcsolási fázisának megkezdése előtt mindig működtessék a féket.

- A gyerekülés kocsiira történő rákapcsolásához azt helyezték rá az ábra szerint és mindkét kézzel nyomják rá kattanásig. A gyerekülés elfordítható, azaz a mama vagy a kültér felé irányítható.
- A gyerekülés lekapcsolásához húzzák a Ganciomatic kart az A nyíl irányába és ezzel egyidejűleg nyomják és húzzák felfelé úgy, ahogy azt a B nyíl mutatja.

#### HÁTTÁMLA BEÁLLÍTÁSA

- A gyerekülés háttámlája lehajtható négy pozícióba. A felemeléséhez vagy a leengedéséhez húzzák fel a fogantyút és ezzel egyidejűleg a kívánt pozícióban rögzítik.

#### A LÁBTARTÓ BEÁLLÍTÁSA

- A: A gyerekülés lábtartója beállítható két pozícióba: a felsőbe, a gyermek lefektetéséhez és az alsóba akkor, amikor ül. A beállításához az ábra szerint járjanak el. B: Egyedül a lábszártartó is felemelhető az ábra szerint úgy, hogy a lábtartót leengedve hagyják.

#### BIZTONSÁGI ÖV

- A: Győződjön meg arról, hogy a vállpánt helyesen be van-e vezetve oly módon, hogy nyomják azt be az ábra szerint. B: Kapcsolják be az övet az ábra szerint.
- Az öv kikapcsolásához nyomják be a csat oldalait és egyidejűleg húzzák a kültér irányába a derékövet.
- Mától kezdve egyszerűbb az új biztonsági öv viselete a "kattintsd be és kattintsd ki" rendszernek köszönhetően. Valóban, az öv bekapcsolása előtt kattintsa be a kis csatot a háttámlához oly módon, hogy vezesse be a nyelvecskét a megfelelő nyílásba az ábra szerint; majd miután bekapcsolta az övet a gyermekén, kattintsa le azt a háttámláról a gyermek szabad mozgásának lehetővé tételéhez. A kis csatnak a gyermek vállai alatt kell maradnia.

#### ELTÁVOLÍTHATÓ VÉDŐPÁNT

Amikor a gyermekek már nagyobbak, akkor el lehet távolítani a védőpántot.

- Kézzel alulról nyomva vegyék ki a dugókat a kartámlákból és húzzák ki a védőpántot.
- Felülről húzzák ki a két négyszögletes hüvelyt a védőpántból és illesszék be azokat a kartámlákba úgy, hogy a lezárt oldal kívülré essen; a dugókat a kartámlákba visszaillesztve fejezzék be a műveletet.

#### KOCSITETŐ

- A kocsitető felerősítéséhez illesszék be a kapcsokat a gyerekülés kartámláiba és gombolják be a kocsitetőt a háttámla hátulján.
- Csak a Seat Unit Duette és a Triplette kocsitetőhöz: gombolják a kocsitető alsó füleit belülről a gyereküléshez az ábra szerint és engedjék le a támaszkarokat a kocsitető kifeszítéséhez.
- Csak a Seat Unit Duette és a Triplette kocsitetőhöz: a kocsitető egy cipzárral van ellátva. A cipzár széthúzásával a kocsitető napellenző tetővé alakítható át.
  - A kocsitető levételéhez nyomják meg a kartámlán elhelyezett piros gombot és ezzel egyidejűleg húzzák felfelé a kocsitető kapcsát.

#### TAKARÓ

- A kocsitető rákapcsolása után felerősíthető a takaró, helyezték azt a gyerekülésre és gombolják a kocsitetőhöz.

A takaró gombokkal van ellátva a leengedett lábtartóval való alkalmazás esetére.

#### HUZAT LEVÉTELE

- A gyerekülés huzatának levételéhez a négy illesztőkapocs lekapcsolásával és az oldalsó füleknek a kis vaspántokból történő kiemelésével kapcsolják le a zsákokat a kartámlákról az ábra szerint.
- Gombolják le oldalt alul a gombokat az ábra szerint. Az ülés alól kihúzza vegyék le a lábválasztó szíjat.
- Húzzák ki a zsák fülét a háttámla alól az ábra szerint. A szíjon keresztül átvezetve felülről vegyék le a zsákokat.

#### KIEGÉSZÍTŐK TERMÉKSKÁLÁJA

- Cover All Esővédő: mindent betakaró esővédő átlátszó PVC-ből.
- Pelenkázó Táskák: táskák védőhuzattal együtt a baba pelenkázásához, amely a kocsióra akasztható.

#### TISZTÍTÁS ÉS KARBANTARTÁS

- A termék minimális karbantartást igényel. A tisztító és karbantartó műveleteket csak felnőttek végezhetik.
- Valamennyi mozgó rész tisztántartása javasolt, és amennyiben az szükséges, olajjal vékonyan kenjék be azokat.
- Egy nedves törülköhával rendszeresen tisztítsák meg a műanyagból készült részeket, ne használjanak oldószereket vagy egyéb hasonló termékeket.
- A szövetrészeket keféljék le a por eltávolításához.
- Óvják a terméket a légköri hatóerőktől, víztől, esőtől vagy hótól; a folytonos és hosszadalmas napsütésnek való kitétel sok alapanyagban színváltozást okozhat.
- Száraz helyen tárolják a terméket.
- A zsák mosásánál tartsák be az alábbi útmutatást.



#### VEVŐSZOLGÁLAT

Ha véletlenül a modell részei elvesznek vagy károsodnak, akkor csak eredeti Peg-Pérego alkatrészeket használjanak! Az esetleges javítások, cserék, a termékkel kapcsolatos információk valamint az eredeti alkatrészek és tartozékok értékesítése ügyében vegyék fel a kapcsolatot a Peg-Pérego Vevőszolgálatával:

- tel.: 0039-039-60.88.213
- fax: 0039-039-33.09.992
- e-mail: [assistenza@pegperegogo.it](mailto:assistenza@pegperegogo.it)
- internet weboldal: [www.pegperegogo.com](http://www.pegperegogo.com)

A Peg-Pérego az ebben a kiadásban ismertetett modelleknél műszaki vagy kereskedelmi jellegű okokból kifolyólag bármikor végrehajthat módosításokat.

#### MI A VÉLEMÉNYÜNK RÓLUNK?

A Peg-Pérego a Fogyasztóinak rendelkezésére áll minden igényük legjobb kielégítése céljából. Ehhez az Ügyfeleink véleményének megismerése számunkra rendkívül fontos és értékes. Ezért nagyon hálásak lennénk, ha a termékünk használatbavétele után kitöltlenék a FOGYASZTÓ ÉRTÉKELÉSE KÉRDŐÍVET, amelyet az alábbi internetes weboldalunkon találnak meg: [www.pegperegogo.com](http://www.pegperegogo.com); ott feltüntethetik az esetleges észrevételeiket vagy ötleteiket.



## Hvala, ker ste izbrali izdelek Peg Perego.



- Podjetje Peg Perego S.p.A. je nosilec certifikata ISO 9001.
- Certifikat za stranke in porabnike pomeni garancijo transparentnosti in zaupanja v delo podjetja.

### **A OPOZORILO**

- **POMEMBNO: natančno preberite ta navodila in jih shranite za prihodnjo uporabo. Neupoštevanje teh navodil lahko ogrozi varnost otroka.**
- Ta izdelek je namenjen prevažanju 1 otroka v sedežu.
- Ne prevažajte večjega števila otrok, kot to navaja proizvajalec.
- Ta izdelek se uporablja v kombinaciji z naslednjimi Peg Perego Ganciomatic izdelki: ogrodjem vozička "Caravel 22", ogrodjem vozička "Classico", ogrodjem vozička "Duette SW", ogrodjem vozička "Triplette SW".
- Pred uporabo preverite, ali je izdelek pravilno pritrjen.
- Sestavljanje in pripravo izdelka smejo izvesti le odrasle osebe.
- Izdelka ne uporabljajte, če manjkajo deli ali so vidne poškodbe.
- Vedno uporabljajte pettočkovni varnostni pas; vedno uporabljajte mednožni pas v kombinaciji s pasom okoli trebuha.
- Otroka nikoli ne puščajte samega.
- Pred uporabo se prepričajte, ali so vsi mehanizmi sistema za pripenjanje pravilno speti.
- V mehanizme nikoli ne vstavljajte prstov.
- Pazite, da ne poškodujete otroka, ko nastavljate mehanizme (ročaj, hrbtni naslon).
- Vsak predmet, ki ga obesite na krmilo ali ročaje, lahko naredi izdelek nestabilen; upoštevajte navodila proizvajalca glede največjih dovoljenih obremenitev.
- Sprednja zapora - pladenj ni oblikovana tako, da bi prenesla težo otroka. Ni namenjena zadrževanju otroka v sedežu in ni nadomestilo za varnostni pas.
- Izdelka ne uporabljajte v bližini stopnic, virov toplote, odprtega ognja ali nevarnih predmetov, ki so v dosegu otrokovih rok.
- Uporaba dodatkov, ki jih ne odobri proizvajalec, je lahko nevarna.

## navodila za uporabo

### RAZLIČICE ŠPORTNEGA VOZIČKA

- **Seat Unit PrimoGiro:** je športni sedež košare PrimoNido. Ta sedež je opremljen samo z odevico, saj nanj namestite strehico, ko jo nehati uporabljati na košari PrimoNido. Zato je možno strehico kupiti kot dodatek.
- **Seat Unit Duette in Triplette:** je športni sedež za vozičke za dvojčke in trojčke Duette in Triplette. Ta sedež je opremljen s strehico z zadrgo, ki jo je mogoče spremeniti v ravno streho, in z odevico.

### SESTAVLJANJE ŠPORTNEGA VOZIČKA

1. Preklopite podnožnik in dvignite naslon v zeleni položaj, tako da premaknete ročico za naslonom, kot prikazuje risba.
2. Da bi namestili sprednjo zaporo, je treba odstraniti pokrovčke z naslonov za roke, tako da jih potisnete od spodaj in izvlečete kvadratne priključne elemente iz naslonov za roke.
3. Nato kvadratne priključne elemente položite na sprednjo zaporo, kot prikazuje risba, vstavite sprednjo zaporo v naslone za roke in končajte postopek, tako da v naslone za roke vstavite pokrovčke.

PRIPENJANJE IN ODPENJANJE ŠPORTNEGA VOZIČKA  
Preden pripenjate in odpenjate športni voziček, vedno namestite zavoro.

4. Da bi športni voziček pripeli na ogrodje, ga postavite, kot prikazuje risba, in ga z obema rokama pritisnite, dokler ne klikne. Sedež je mogoče usmeriti proti staršem ali navzven, tako da otrok gleda v svet.
5. Da bi odpeli športni voziček, povlecite vzvod Ganciomatic v smeri puščice A in sočasno pritisnite in povlecite navzgor, kot prikazuje puščica B.

### URAVNAVANJE HRBTNEGA NASLONA

6. Naslon športnega vozička je mogoče nastaviti v štiri položaje. Da bi ga dvignili ali spustili, dvignite ročico in naslon zaustavite v zelenem položaju.

### URAVNAVANJE NASLONA ZA NOGE

7. A: Podnožnik je mogoče uravnati v dva položaja: visokega, tako da otrok lahko leže, in nizkega, tako da otrok lahko sedi. Da bi ga uravnali, naredite, kot prikazuje risba. B: Mogoče je tudi le dvigniti naslon za noge, kot prikazuje risba, tako da ostane podnožnik spuščen.

### VARNOSTNI PAS

8. A: Prepričajte se, da je naramnica pravilno vstavljena, kot je prikazano na risbi. B: Zapnite pas okoli pasu, kot je prikazano na risbi.
9. Da bi odpeli pas, pritisnite ob straneh sponke in sočasno jermenček okoli pasu potegnite navzven.
10. Novi varnostni pas je zaradi sistema "pripni in odpni" še lažje uporabljati. Preden pas zapnete, pripnite sponko na hrbtni naslon, tako da vstavite jeziček v ustrezno režo, kot je prikazano na risbi; ko zapnete pas otroku, ga odprite z naslona, da se otrok lažje premika. Sponka mora ostati pod otrokovimi rameni.

### ODSTRANLJIVA SPREDNJA ZAPORA

- Ko so otroci večji, lahko sprednjo zaporo tudi odstranite.
11. Odstranite pokrovčke z naslonov za roke, tako da potisnete od spodaj in izvlecite sprednjo zaporo.
  12. Izvlecite od zgoraj kvadratna priključka iz sprednje zapore in ju vstavite v naslona za roke, tako da ostane zaprta stran na zunanji strani; postopek končajte tako, da vstavite pokrovčke v naslone.

### STREHICA

13. Da bi namestili strehico, vstavite priključke v naslone za roke športnega vozička in jo pripnite na zadnji strani naslona za hrbet.
14. Samo za strehico Seat Unit Duette in Triplette: pripnite spodnje jezičke strehice na notranji strani sedeža, kot prikazuje risba in spustite napenjalo, da bi strehico napeli.
15. Samo za strehico Seat Unit Duette in Triplette: strehica je opremljena z zadrgo. Ko odprite zadrgo, se strehica spremeni v ravno streho.
  - Da bi odstranili strehico, pritisnite rdeči gumb na naslonu za roke in sočasno povlecite navzgor priključek strehice.

### ODEJICA

16. Ko je strehica pripeta, je mogoče namestiti odevico, jo postaviti na sedež in jo pripeti na strehico. Odevica je opremljena z gumbi za uporabo s spuščanim podnožnikom.

### SNEMANJE PREVLEKE

17. Da bi sedež slekli, odprite vrečo z naslonov za roke in štiri odpenjala ter dvignite bočne jezičke iz kovinskih sponk, kot prikazuje risba.
18. Odprite bočne gumbne na spodnji strani, kot prikazuje risba. Izvlecite mednožni jermenček izpod sedeža.
19. Izvlecite jeziček vreče izpod naslona za hrbet, kot prikazuje risba. Vrečo snemite od zgoraj, tako da jo povlečete skozi pas.

## dodatki

- 20. Dežna prevleka Cover All: Dežna prevleka iz prozorne plastike.
- 21. Torba za previjanje: Torba s podlogo za previjanje otroka, ki jo je mogoče pripeti na voziček.

## čiščenje in vzdrževanje

- Izdelek ne potrebuje veliko vzdrževanja. Čistijo in vzdržujejo ga lahko samo odrasli.
- Svetujemo vam, da redno čistite vse premikajoče se dele in jih, če je to potrebno, podmažete z lahkim oljem.
- Plastične dele redno brišite z vlažno krpo. Ne uporabljajte topil ali drugih podobnih izdelkov.
- Blago skrtajte, da z njega odstranite prah.
- Izdelek zaščitite pred atmosferskimi vplivi, vodo, dežjem ali snegom; daljše izpostavljanje soncu lahko povzroči spremembo barve veliko materialov.
- Izdelek hranite v suhem prostoru.
- Za čiščenje vreče upoštevajte naslednja navodila.



## pomoč uporabnikom

Če izgubite ali poškodujete sestavni del izdelka, uporabite izključno originalne rezervne dele Peg Perego. Za morebitna popravila, zamenjave, podatke o izdelkih, prodajo originalnih rezervnih delov in dodatkov, stopite v stik s centrom za pomoč uporabnikom Peg Perego:

- tel.: 0039-039-60.88.213
- telefaks: 0039-039-33.09.992
- e-pošta: [assistenza@pegperego.it](mailto:assistenza@pegperego.it)
- spletna stran: [www.pegperego.com](http://www.pegperego.com)

Peg Perego se lahko kadarkoli odloči, da bo spremenil modele, objavljene v katalogu, najsi bo to zaradi tehničnih ali tržnih razlogov.

## kaj mislite o nas?

Peg Perego je vedno na voljo svojim strankam, da v kar največji meri izpolni njihove potrebe. Zato je za nas zelo pomembno, da poznamo mnenje svojih strank. Hvaležni vam bomo, če si boste, ko boste uporabili naš izdelek, vzeli čas in izpolnili VPRAŠALNIK O ZADOVOLJSTVU STRANK, ki ga boste našli na naših spletnih straneh, na naslovu: [www.pegperego.com](http://www.pegperego.com)

## RU\_Русский

### Благодарим вас за то, что вы выбрали продукцию компании Peg-Perego.



- Peg-Perego S.p.A. сертифицирована по ISO 9001.
- Сертификация гарантирует заказчикам и потребителям, что компания работает, соблюдая принципы гласности и доверия.

### ▲ ВНИМАНИЕ

- **ВАЖНО: внимательно прочитайте данные инструкции и храните, чтобы в дальнейшем их можно было использовать для консультации. Ребёнок может подвергаться опасности, если Вы не будете следовать данным инструкциям.**
- Данное изделие было создано для перемещения одного ребёнка в сидячем положении.
- Запрещается использование данного изделия для перемещения большого количества детей, чем то, которое было предусмотрено производителем.
- Данное изделие было создано для использования вместе с изделиями Peg Perego Ganciomatic: шасси "Caravel 22" - шасси "Classico" - шасси для близнецов "Duette SW" - шасси для близнецов "Triplette SW".
- Перед использованием убедитесь, что изделие было правильно прикреплено.
- Операции по сборке и подготовке изделия должны выполняться взрослыми лицами.
- Запрещается использование данного изделия при обнаружении в нём недостающих частей или поломок.
- Всегда используйте ремни с пятью точками крепления; всегда используйте центральный ремешок вместе с поясным ремешком.
- Не оставляйте Вашего ребёнка без присмотра, поскольку это может представлять собой опасность.
- Перед использованием убедитесь, что все механизмы крепления были правильно зацеплены.
- Избегайте попадания пальцев в механизмы.
- Когда идёт выполнение операций по регулировке механизмов (ручка, спинка), будьте очень внимательны, если в изделии сидит ребёнок.
- Любой груз, висящий на ручке или на ручках, может нарушить устойчивость изделия; соблюдайте указания производителя в отношении максимальной грузоподъёмности изделия.
- Передник не предназначен для выдерживания веса ребёнка; передник не был создан для удерживания ребёнка на сидении и не может заменить ремень безопасности.
- Запрещается использование изделия вблизи лестниц или ступенек; не используйте его рядом с источниками тепла, открытым огнём или когда опасные предметы находятся в пределах досягаемости ребёнка.
- Использование вспомогательных принадлежностей, которые не получили одобрения производителя, может представлять собой опасность.

### инструкции по пользованию

#### ВАРИАНТЫ СИДЕНЬЯ

- **Seat Unit PrimoGiro:** Это сиденье, устанавливаемое в люльку PrimoNido. Данное сиденье поставляется только с покрывалом, потому что капот, когда вы перестанете пользоваться люлькой PrimoNido, вы можете установить на сиденье. Тем не менее, капот можно заказать в качестве дополнительного элемента.
- **Seat Unit Duette и Triplette:** Это сиденье, устанавливаемое в двух- и трехместные шасси Duette и Triplette. Данное сиденье поставляется с капотом с

молнией, преобразующимся в крышу, и с покрывалом.

#### СБОРКА КРЕСЛА

1. Переверните подножку и поднимите спинку в необходимое положение при помощи ручки, расположенной за спинкой, как показано на рисунке.
2. Для установки передника необходимо вынуть заглушки из подлокотников, толкая их снизу, и снять прямоугольные втулки с подлокотников.
3. После этого установите прямоугольные втулки на передник, как показано на рисунке, вставьте передник в подлокотники и завершите операцию, снова установив заглушки в подлокотники.

#### КРЕПЛЕНИЕ И ОТСОЕДИНЕНИЕ КРЕСЛА

Перед тем, как приступить к креплению и отсоединению кресла, всегда включайте тормоз.

4. Чтобы прикрепить кресло к шасси, установите его так, как показано на рисунке, и нажмите обеими руками до щелчка. Кресло - двустороннее, то есть его можно установить в сторону мамы, или по ходу езды.
5. Чтобы отсоединить кресло, потянуть в направлении, указанном стрелкой А, рычаг Ganciomatic, и в то же время нажать и потянуть вверх, как показано стрелкой В.

#### РЕГУЛИРОВКА СПИНКИ

6. Спинка может принимать до четырех положений. Чтобы опустить или поднять спинку поднимите ручку вверх и одновременно с этим закрепите ее в необходимом положении.

#### РЕГУЛИРОВКА ПОДНОЖКИ

7. А: Подножку кресла можно регулировать в двух положениях: высокое, чтобы ребенок лежал, и низкое, когда ребенок сидит. Для регулировки делайте так, как показано на рисунке. В: Можно поднять только подставку для ног, как показано на рисунке, оставляя подножку в опущенном положении.

#### РЕМЕНЬ БЕЗОПАСНОСТИ

8. А: Убедиться в том, что бретель вставлена правильно, нажимая, как показано на рисунке. В: Соединить ремень, действуя по рисунку.
9. Для отсоединения ремня нажать с боков пряжки и одновременно потянуть наружу поясной ремешок.
10. Благодаря пристегивающейся системе, теперь ремень безопасности можно будет надевать проще. Перед тем, как прикрепить ремень, прикрепите пряжку к спинке, пропустив язычок через специальную петлю, как показано на рисунке. Затем, когда ремень был застегнут на ребенке, открепите его от спинки, чтобы ваш ребенок мог свободно двигаться. Пряжка должна оставаться под плечами ребенка.

#### СЪЕМНЫЙ ПЕРЕДНИК

Когда дети подрастут, передник можно снять.

11. Выньте заглушки из подлокотников, толкая рукой снизу, и выньте передник.
12. Снимите сверху две прямоугольные втулки с передника и вставьте их в подлокотники, оставляя закрытую сторону снаружи. Завершите операцию, снова установив заглушки в подлокотники.

#### КАПОТ

13. Для установки капота вставьте крепления в подлокотники сиденья и застегните их на задней стороне спинки.
14. Только для капота Seat Unit Duette и Triplette: застегните нижние лепестки капота на внутренней стороне сиденья, как показано на рисунке, и опустите каркас для раскрытия капота.
15. Только для капота Seat Unit Duette и Triplette: капот оборудован молнией. Откройте молнию, и капот превратится в крышу.

- Для снятия капота нажмите красную кнопку, расположенную на подлокотнике, и одновременно с этим сместите крепление капота вверх.

#### ПОКРЫВАЛО

16. После крепления капота можно взять покрывало, установить его на сиденье и пристегнуть к капоту. Покрывало имеет пуговицы, позволяющие использовать его с опущенной подножкой.

#### СНЯТИЕ ОБИВКИ

17. Для снятия обивки с сиденья отсоедините обивку от подлокотников, ослабив четыре крепления и поднимая боковые лепестки креплений, как показано на рисунке.
18. Расстегните нижние боковые кнопки так, как показано на рисунке. Выньте центральный ремешок из-под сиденья.
19. Выньте лепесток обивки из-под спинки, как показано на рисунке. Снимите обивку сверху, пропуская ее через ремень.

#### линия принадлежностей

20. Дождевик Cover All: Универсальный дождевик из прозрачного ПВХ.
21. Сумка для пеленания: Сумка с матрасиком для пеленания ребенка, ее можно прикрепить к шасси.

#### ЧИСТКА И УХОД

- Ваше изделие нуждается в несложном уходе. Операции по чистке и уходу должны выполнять только взрослые.
- Рекомендуется содержать в чистоте все движущиеся части, при необходимости смажьте их легким маслом.
- Периодически очищайте пластмассовые части влажной тканью, не пользуйтесь растворителями или сходными с ними веществами.
- Чистите щеткой тканые части, чтобы удалить ею пыль.
- Защищайте изделие от атмосферных осадков - воды, снега или дождя. Постоянная и продолжительная подверженность солнечным лучам может вызвать цветовые изменения многих материалов.
- Храните изделие в сухом месте.
- Для стирки тканой обивки выполните следующие указания.



#### служба обслуживания

В случае утери или повреждения частей изделия, используйте только фирменные запасные части Peg-Perego. Для выполнения ремонта, замены деталей, получения справок об изделии, продажи фирменных запчастей и принадлежностей вы можете обращаться в службу обслуживания Peg-Perego:

- тел.: 0039-039-60.88.213
- факс: 0039-039-33.09.992
- e-mail: assistenza@pegperego.it
- сайт в интернете: www.pegperego.com

Компания Peg Perego имеет право внести в любой момент изменения в модели, описанные в настоящем издании, по причинам технического или организационного характера.

#### что вы думаете о нас?

Peg-Perego находится к услугам своих клиентов для полного удовлетворения всех их требований. Поэтому, для нас очень важно знать мнение наших клиентов. Поэтому, мы будем вам признательны, если после использования нашего изделия вы заполните АНКЕТУ ОБ УДОВЛЕТВОРЕННОСТИ ПОТРЕБИТЕЛЯ, которую можно найти на нашем сайте в Интернете, высказывая свои замечания или рекомендации. [www.pegperego.com](http://www.pegperego.com)

## Bir Peg-Perego ürününü tercih ettiğiniz için size teşekkür ederiz.



- Peg-Perego S.p.A. ISO 9001 sertifikasına sahiptir.
- Söz konusu sertifikalandırma, Kullanıcılara, Şirketin şeffaf ve güvenilir çalışmaları konusunda garanti sunmaktadır.

### ⚠ DİKKAT

#### • ÖNEMLİ: bu talimatları dikkatlice okuyunuz ve ileride de istifade edebilmek amacıyla muhafaza ediniz. Bu talimatlara uyulmaması halinde çocuğun güvenliği tehlikeye girebilir.

- Bu ürün, oturma gruplarında 1 adet çocuk taşınması için tasarlanmıştır.
- Ürünü, üretici tarafından öngörülenden fazla sayıda kullanıcı için kullanmayınız.
- Bu ürün, "Peg Perego Ganciomatic" ürünler ile birlikte kullanılmak üzere tasarlanmıştır: trolley "Caravelle 22" - trolley "Classico" - ikiz trolley "Duette SW" - ikiz trolley "Triplette SW".
- Ürünü kullanmadan evvel tüm aksamalarının tam olarak takıldığından emin olunuz.
- Ürünün montaj ve hazırlanma işlemlerinin yetişkin bir kişi tarafından yapılması gerekmektedir.
- Bu ürünü kırık ya da eksik parçalı olması halinde kullanmayınız.
- Beş kademeli emniyet kemeri daima kullanınız; kemerin bacak arası bantını bel kayışıyla birlikte kullanınız.
- Çocuğunuzu tek başına bırakmanız tehlikeli olabilir.
- Ürünü kullanmadan evvel tüm bağlantı aksamalarının tam olarak takıldığından emin olunuz.
- Parmaklarınızı mekanizmalar arasına sokmayınız.
- Mekanizmaların ayar işlemleri (tutacak, sırtlık) yapılırken çocuğun konumuna dikkat ediniz.
- Tutma ve sair yerlere asılan tüm yükler ürünün dengesinin bozulmasına yol açabilir; taşınabilir azami ağırlıklar konusunda üretici tarafından belirtilen hususlara bakınız.
- Ön kısım çocuğun ağırlığını taşımak üzere tasarlanmamıştır; ayrıca çocuğu oturma konumunda tutmak amacıyla emniyet kemeri yerine de kullanılamaz.
- Ürünü merdiven ve basak yakınlarında kullanmayınız; ısı kaynaklarına, ateşe ve çocuğun erişebileceği tehlikeli cisimlere yakın yerlerde kullanmayınız.
- Üretici tarafından onaylanmamış aksesuarların kullanılması tehlikeli olabilir.

## kullanım kılavuzu

### ÇOCUK ARABA KOLTUĞU VERSİYONLARI

- **Seat Unit PrimoGiro:** PrimoNido pusetçığının taşınabilir çocuk araba koltuğudur. Bu çocuk araba koltuğu sadece örtü ile verilir, çünkü PrimoNido pusetçığını kullanmayı bıraktıktan sonra başlık çocuk araba koltuğu üzerine monte edilir. Başlığı opsiyonel olarak almak mümkündür.
- **Seat Unit Duette ve Triplette:** Duette ve Triplette ikiz arabaları için taşınabilir çocuk araba koltuğudur. Bu çocuk araba koltuğu, küçük bir çatıya çevrilebilir fermuarlı başlık ve örtü ile verilir.

### KOLTUĞUN TAKILMASI

1. Ayaklığı devirin, şekildeki gibi sırtlığın arkasındaki kolu oynatarak sırtlığı istenilen konuma ayarlayın.
2. Alınlığı takmak için, alttan iterek kollukların kapaklarını çıkartın ve kollukların köşeli millerininide de sıyrarak çıkartın.
3. Devamında şekildeki gibi köşeli milleri alınlığa yerleştirin, alınlığı kolluklara takın ve de kollukların kapaklarını da takarak işlemi tamamlayın.

### KOLTUĞUN TSKILIP ÇIKARTILMASI

- Koltuğun takma ve çıkarma işleminden önce her zaman frenleri sabitleyin.
4. İlk Gezinti koltuğunu arabaya takmak için, şekildeki gibi yerleştirin ve tık sesi duyana dek iki elinizle birlikte bastırın. Koltuğun yönü çevrilebilir, anneye doğru veya dünyaya doğru değiştirilebilir.
  5. Koltuğu çıkarmak için Kancamatik kolu A oku yönünde çekip aynı anda B okunun gösterdiği gibi bastırıp yukarı doğru çekin.

### SIRTLIK AYARI

6. Sırtlık dört konuma kadar ayarlanabilir. Kaldırmak veya indirmek için sapı kaldırın ve aynı anda istenilen konumda sabitleyin.

### AYAKLIĞIN AYARLANMASI

7. A: Koltuğun ayaklığı iki konumda eğilebilir: Çocuğu yatınacağınız zaman yüksek konumu, çocuğu oturtacağınız zaman alçak konumu kullanın. Ayaklığı ayarlamak için şekildeki gibi hareket ettirin. B: Şekildeki gibi ayaklığı alçak konumda bırakarak yalnızca ayak dayama yerini yükseltmek mümkündür.

### EMNİYET KEMERİ

8. A: resimdeki gibi bastırarak ucun tam olarak takıldığından emin olun. B: kemeri resimde gösterildiği gibi bastırın.
9. Kemeri açmak için kenarlardaki düğmelere basın ve kollardaki askıları çekin.
10. Günümüzün yeni emniyet kemerlerinin takılıp çıkarılması "tak ve çıkar" düzeneği sayesinde çok daha kolaylaşmıştır. Emniyet kemeri bağlamadan önce, kemer tokasını arkalığa takın; işlemi yaparken dili şekildeki gibi uygun gelen geçişe oturtun. Daha sonra, emniyet kemeri çocuğunuza bağladığınızda kemeri arkalıktan çıkarın; böylece çocuk daha serbestçe hareket etme imkânı bulacaktır. Kemer tokasının çocuğun omuzlarının altında kalması gerekir.

### AYARLANABİLİR ALINLIĞI

Çocuklarınız büyüdüğünde alınlığı oynatıp ayarlayabilirsiniz.

11. Alttan elinizle iterek, kollukların kapaklarını çıkartın ve alınlığı çıkartın.
12. Alınlığın köşeli millerini yukarıdan çekin ve kapalı tarafı dışarıda bırakarak kolluklara takın; kollukların kapaklarını da takarak işlemi tamamlayın.

### BAŞLIK

13. Başlığı takmak için pergelleri, çocuk araba koltuğunun kollarına sokun ve sırtlığın arkasına düğmeleyin.
14. Sadece Seat Unit Duette ve Triplette başlık için: başlığın alt kanatçıklarını şekildeki gibi çocuk araba koltuğunun içine düğmeleyin ve başlığı germek için pergelleri indirin.
15. Sadece Seat Unit Duette ve Triplette başlık için: başlık bir fermuar ile donatılmıştır. Fermuarı açınca başlık bir çatıya dönüşür.
  - Başlığı çıkarmak için, kolun üzerinde bulunan kırmızı düğmeye basın ve aynı anda başlığın pergelini yukarı doğru çekin.

### ÖRTÜ

16. Başlık bağlandığında örtüyü takmak mümkündür, çocuk araba koltuğunun üstüne yerleştirin ve başlığa düğmeleyin. Örtü, aşağı indirilmiş basamakcık ile kullanılmak için düğmeler ile donatılmıştır.

### KILIFINDAN ÇIKARABİLME

17. Çocuk araba koltuğunun kılıfını çıkarmak için, torbayı kollarından 4 pergeli çıkararak sökün ve şekildeki gibi kenar kanatçıklarını demirciklerinden kaldırın.
18. Şekildeki gibi alt kenardan düğmeleri açın. Ayaklığın kayışını oturma grubunun altından çekin.
19. Şekildeki gibi sırtlığın altından torbanın kanatçığını çıkarın. Torbayı kemercikten geçirerek yukardan çıkarın.



## aksesuvar serisi

20. Cover All Yağmurluk: Tam örten, şeffaf PVC yağmurluk.
21. Değişirme çantası: Bebeğin altını değiştirmek için pusete takılabilen döşekli çanta.

## temizleme ve bakım

- Pusetiniz çok az bir bakım gerektirir. Temizlik ve bakım işlemleri sadece yetişkinler tarafından yapılmalıdır.
- Bütün hareketli kısımların temiz tutulması ve gerekirse ince yağla yağlanması önerilir.
- Düzenli olarak plastik kısımları nemli bir bezle silin, çözücü veya benzeri maddeler kullanmayın.
- Tozdan arındırmak için kumaş kısımlarını fırçalayın.
- Ürünü su, yağmur ve kar gibi dış etkenlerden koruyun, güneşte devamlı ve uzun kalış birçok malzemede renk değişimine sebep olabilir.
- Ürünü kuru bir ortamda muhafaza edin.
- Torbanın yıkanması için, aşağıdaki talimatlara riayet ediniz.



## bakım servisi

Herhangi bir sebepten dolayı ürünün parçaları kaybolur veyahut hasar görür ise sadece orijinal Peg-Perego yedek parçalarını kullanınız. Olabilecek tamiratlar, ikameler, bilgiler, orijinal yedek parçalar ve aksesuarlar için Peg-Perego Bakım Servisi ile temasa geçiniz:

- tel.: 0039-039-60.88.213
- fax: 0039-039-33.09.992
- e-mail: assistenza@pegperego.it
- internet sitesi: www.pegperego.com

Peg-Perego, her daim, teknik veyahut ticari sebeplerden dolayı bu bröşürde konu olan modellerde değişiklikler yapabilir.

## hakkımızda ne düşünüyorsunuz?

Peg-Perego firması Müşterilerinin ihtiyaçlarını en iyi şekilde giderebilmek amacı ile emrindedir. Bundan dolayı, bizim için müşterilerimizin düşünceleri çok önemli ve değerlidir. Bu bakımdan, ürünümüzü kullandıktan sonra [www.pegperego.com](http://www.pegperego.com) internet adresimizde bulabileceğiniz TÜKETİCİ MEMNUNİYET ANKETİ'ni uyarı ve önerileriniz doğrultusunda doldurduğunuz takdirde sizlere müteşekkiri kalırız.

## EL\_Ελληνικά

### Σας ευχαριστούμε που επιλέξατε ένα προϊόν Peg-Perego.



- Η Peg-Perego S.p.A. είναι πιστοποιημένη κατά ISO 9001.
- Η πιστοποίηση παρέχει στους πελάτες και τους καταναλωτές την εγγύηση μιας διαφάνειας και εμπιστοσύνης στον τρόπο με τον οποίο δουλεύει η εταιρία.

### ⚠ ΠΡΟΣΟΧΗ

- **ΣΗΜΑΝΤΙΚΟ:** διαβάστε προσεκτικά τις οδηγίες αυτές και διατηρήστε τις για μελλοντική χρήση. Η ασφάλεια του παιδιού θα μπορούσε να τεθεί σε κίνδυνο, εάν δεν ακολουθήσετε τις οδηγίες αυτές.
- Το προϊόν αυτό έχει σχεδιαστεί για τη μεταφορά 1 παιδιού στο κάθισμα.
- Μην χρησιμοποιείτε το προϊόν αυτό για έναν αριθμό καθήμενων μεγαλύτερο από αυτόν που προβλέπεται από τον κατασκευαστή.
- Το προϊόν αυτό έχει σχεδιαστεί για να χρησιμοποιηθεί σε συνδυασμό με τα προϊόντα Peg Perego Ganciomatic: καρότσι "Caravel 22" - καρότσι "Classico" - καρότσι για δίδυμα "Duette SW" - καρότσι για τρίδυμα "Triplette SW".
- Πριν από τη χρήση βεβαιωθείτε ότι το προϊόν είναι σωστά συνδεδεμένο.
- Οι εργασίες συναρμολόγησης και προετοιμασίας του προϊόντος πρέπει να εκτελούνται από ενήλικες.
- Μην χρησιμοποιείτε το προϊόν αυτό εάν παρουσιάζει μέρη που λείπουν ή είναι σπασμένα.
- Χρησιμοποιείτε πάντα τις ζώνες πέντε σημείων· χρησιμοποιείτε πάντα το διαχωριστικό της ζώνης για τα πόδια σε συνδυασμό με τη ζώνη που περιβάλλει τη μέση.
- Μπορεί να είναι επικίνδυνο, εάν αφήσετε το παιδί σας χωρίς επίβλεψη.
- Πριν από τη χρήση βεβαιωθείτε ότι όλοι οι μηχανισμοί σύνδεσης είναι συνδεδεμένοι σωστά.
- Μην εισάγετε τα δάχτυλα μέσα στους μηχανισμούς.
- Προσέχετε ιδιαίτερα όταν εκτελείτε εργασίες ρύθμισης των μηχανισμών (χειρολαβή, πλάτη) παρουσία του παιδιού.
- Κάθε φορτίο που κρεμάτε στη χειρολαβή ή στις λαβές μπορεί να προκαλέσει την αστάθεια του προϊόντος· ακολουθήστε τις υποδείξεις του κατασκευαστή όσον αφορά το ανώτατο φορτίο που μπορεί να χρησιμοποιηθεί.
- Η προστατευτική μπάρα δεν έχει κατασκευαστεί για να στηρίζει το βάρος του παιδιού· η προστατευτική μπάρα δεν έχει σχεδιαστεί για να κρατά το παιδί στη θέση του και δεν αντικαθιστά τη ζώνη ασφαλείας.
- Μην χρησιμοποιείτε το προϊόν κοντά σε σκάλες ή σκαλιά· μην το χρησιμοποιείτε κοντά σε πηγές θερμότητας, ελεύθερες φλόγες ή επικίνδυνα αντικείμενα που μπορεί να φτάσει το παιδί.
- Μπορεί να είναι επικίνδυνη η χρήση εξαρτημάτων που δεν έχουν την έγκριση του κατασκευαστή.

### οδηγίες χρήσεως

#### ΤΥΠΟΙ ΚΑΘΙΣΜΑΤΟΣ

- **Seat Unit PrimoGiro:** είναι το κάθισμα μεταφοράς του πορτ-μπεμπέ PrimoNido. Το κάθισμα αυτό παρέχεται μόνο με κουβερτούλα, γιατί την κουκούλα, αφού σταματήσετε να χρησιμοποιείτε το πορτ-μπεμπέ PrimoNido, την τοποθετείτε στο κάθισμα. Μπορείτε όμως προαιρετικά να ζητήσετε την κουκούλα.
- **Seat Unit Duette και Triplette:** είναι το κάθισμα μεταφοράς για τα δίδυμα καρότσια Duette και Triplette. Το κάθισμα αυτό παρέχεται με κουκούλα με φερμουάρ η οποία μετατρέπεται σε τέντα και με κουβερτούλα.

## ΣΥΝΑΡΜΟΛΟΓΗΣΗ ΚΑΘΙΣΜΑΤΟΣ

1. Αναποδογυρίστε τη βαθμίδα και σηκώστε την πλάτη στην επιθυμητή θέση, ενεργώντας επάνω στη λαβή που βρίσκεται πίσω από την πλάτη, όπως στην εικόνα.
2. Για να συναρμολογήσετε τη μετωπίδα, χρειάζεται να αφαιρέσετε τα πώματα από τους βραχίονες ωθώντας από κάτω και να βγάλετε τα παραλληλόγραμμα έδρανα από τους βραχίονες.
3. Στη συνέχεια τοποθετήστε τα παραλληλόγραμμα έδρανα επάνω στη μετωπίδα όπως φαίνεται στην εικόνα, περάστε τη μετωπίδα στους βραχίονες και ολοκληρώστε τη διαδικασία, περνώντας και πάλι τα πώματα στους βραχίονες.

## ΣΥΝΔΕΣΗ ΚΑΙ ΑΠΟΣΥΝΔΕΣΗ ΤΟΥ ΚΑΘΙΣΜΑΤΟΣ

Πριν να προχωρήσετε στις φάσεις σύνδεσης και αποσύνδεσης του καθίσματος να ενεργοποιείτε πάντα το φρένο.

4. Για να συνδέσετε το κάθισμα στο πλαίσιο, τοποθετήστε το όπως φαίνεται στην εικόνα και πιέστε και με τα δύο χέρια ώσπου να ακουσθεί το κλικ. Το κάθισμα είναι αντιστρέψιμο, δηλαδή μπορεί να είναι γυρισμένο προς τη μαμά ή προς τον κόσμο.
5. Για να αποσυνδέσετε το κάθισμα, τραβήξτε προς τη φορά του βέλους A το μοχλό Ganciomatic και συγχρόνως πιέστε και τραβήξτε προς τα πάνω όπως δείχνει το βέλος B.

## ΡΥΘΜΙΣΗ ΠΛΑΤΗΣ

6. Η πλάτη του καθίσματος μπορεί να πάρει κλίση τεσσάρων θέσεων. Για να τη σηκώσετε ή να τη χαμηλώσετε σηκώστε τη λαβή, και συγχρόνως ασφαλίστε την στην επιθυμητή θέση.

## ΡΥΘΜΙΣΗ ΒΑΤΗΡΑ

7. A: Ο βατήρας του καθίσματος μπορεί να ρυθμισθεί σε δύο θέσεις: ψηλά, για να ξαπλώνει το μωρό, και χαμηλά, για να κάθεται. Για να το ρυθμιστεί ενεργείστε όπως φαίνεται στην εικόνα. B: Μπορείτε να σηκώσετε μόνο το στήριγμα για τα πόδια όπως φαίνεται στην εικόνα, αφήνοντας κατεβασμένο το βατήρα.

## ΖΩΝΗ ΑΣΦΑΛΕΙΑΣ

8. A: Βεβαιωθείτε ότι η τιράντα έχει τοποθετηθεί σωστά ωθώντας όπως φαίνεται στην εικόνα. B: Γαντζώστε τη ζώνη ενεργώντας όπως δείχνει η εικόνα.
9. Για να απελευθερώσετε τη ζώνη, πιέστε στα πλαϊνά της αγκράφας και συγχρόνως τραβήξτε προς τα έξω, τη ζώνη που περιβάλλει τη μέση.
10. Η νέα ζώνη ασφαλείας από σήμερα, είναι πιο εύκολο να φορεθεί χάρη στο σύστημα "βάλε και βγάλε". Πράγματι πριν να γαντζώσετε τη ζώνη, συνδέστε το λουράκι στην πλάτη βάζοντας τη γλωσσίτσα στο ειδικό θηλυκάκι όπως φαίνεται στην εικόνα. Στη συνέχεια αφού γαντζώσετε τη ζώνη στο παιδί βγάλτε την από την πλάτη για να μπορεί το παιδί να κινείται πιο ελεύθερα. Το λουράκι πρέπει να παραμείνει κάτω από τους ώμους του παιδιού.

## ΜΕΤΩΠΙΔΑ ΜΕΤΑΚΙΝΙΣΙΜΗ

Όφταν τα παιδιά σας γίνουν μεγαλύτερα, είναι δυνατόν να αφαιρέσετε τη μετωπίδα.

11. Αφαιρέστε τα πώματα από τους βραχίονες, ωθώντας από κάτω με το χέρι και βγάλτε τη μετωπίδα.
12. Βγάλτε από πάνω τα δύο παραλληλόγραμμα έδρανα της μετωπίδας και περάστε τα στους βραχίονες, αφήνοντας την κλειστή πλευρά εξωτερικά, ολοκληρώστε τη διαδικασία περνώντας και πάλι τα πώματα στους βραχίονες.

## ΚΟΥΚΟΥΛΑ

13. Για να τοποθετήσετε την κουκούλα περάστε τους συνδέσμους στα μπράτσα του καθίσματος και κουμπώστε στο πίσω μέρος της πλάτης.
14. Μόνο για κουκούλα Seat Unit Duetto και Triplette: κουμπώστε τα κάτω πτερύγια της κουκούλας στο εσωτερικό του καθίσματος όπως φαίνεται στην εικόνα και

κατεβάστε τους στροφείς για να τεντώσετε την κουκούλα.

15. Μόνο για κουκούλα Seat Unit Duetto και Triplette: η κουκούλα είναι εξοπλισμένη με φερμουάρ. Ανοίγοντας το φερμουάρ, η κουκούλα μετατρέπεται σε τέντα.
  - Για να αφαιρέσετε την κουκούλα, πατήστε το κόκκινο κουμπί, που βρίσκεται επάνω στο μπράτσο και ταυτόχρονα τραβήξτε προς τα πάνω το σύνδεσμο της κουκούλας.

## ΚΟΥΒΕΡΤΟΥΛΑ

16. Αφού συνδέσετε την κουκούλα μπορείτε να εφαρμόσετε την κουβερτούλα, τοποθετήστε την επάνω στο κάθισμα και κουμπώστε την στην κουκούλα. Η κουβερτούλα είναι εξοπλισμένη με κουμπιά για να χρησιμοποιείται με την πλατφόρμα κατεβασμένη.

## ΔΥΝΑΤΟΤΗΤΑ ΑΦΑΙΡΕΣΗΣ ΤΗΣ ΕΠΕΝΔΥΣΗΣ

17. Για να αφαιρέσετε το κάθισμα, αποσυνδέστε τον ποδόσακο από τα μπράτσα αποσυνδέοντας τους τέσσερις συνδέσμους και σηκώνοντας τα πλευρικά πτερύγια από τα σιδεράκια όπως φαίνεται στην εικόνα.
18. Αποσυνδέστε τα πλευρικά κουμπιά κάτω όπως φαίνεται στην εικόνα. Βγάλτε τη ζωνίτσα του διαχωριστικού για τα πόδια ενεργώντας κάτω από το κάθισμα.
19. Βγάλτε το πτερύγιο του ποδόσακου κάτω από την πλάτη όπως φαίνεται στην εικόνα. Αφαιρέστε τον ποδόσακο από πάνω, περνώντας τον ανάμεσα από τη ζωνίτσα.

## σειρα αξεσουαρ

20. Προστατευτικό κάλυμμα για τη βροχή Cover All: Προστατευτικό κάλυμμα για τη βροχή ολικής κάλυψης από διαφανές PVC.
21. Τσάντα Αλλαξιάς: Τσάντα με στρωμάκι για την αλλαξιά του μωρού, συνδεδεμένη στο καροτσάκι.

## καθαρισμα και συντηρηση

- Το προϊόν σας χρειάζεται μία ελάχιστη συντήρηση. Οι εργασίες καθαρισμού και συντήρησης πρέπει να εκτελούνται μόνον από ενήλικες.
- Συμβουλεύουμε να διατηρείτε καθαρά όλα τα μέρη που κινούνται και εάν χρειάζεται, να τα λιπαίνετε με ελαφρύ λάδι.
- Περιοδικά καθαρίζετε τα πλαστικά μέρη με ένα υγρό πανί, μη χρησιμοποιείτε διαλυτικά ή άλλα παρόμοια προϊόντα.
- Βουρτσίζετε τα μέρη από ύφασμα για να απομακρυνθεί η σκόνη.
- Προστατεύετε το προϊόν από ατμοσφαιρικούς παράγοντες, νερό, βροχή ή χιόνι, η συνεχής έκθεση στον ήλιο για πολύ καιρό θα μπορούσε να προκαλέσει αλλαγές στο χρώμα πολλών υλικών.
- Φυλάξτε το προϊόν σε ξηρό χώρο.
- Για το πλύσιμο των επενδύσεων, ακολουθήστε τις παρακάτω υποδείξεις.



## υπηρεσία υποστήριξης

Εάν τυχόν χαθούν ή καταστραφούν μέρη του μοντέλου, χρησιμοποιήστε μόνον γνήσια ανταλλακτικά Peg-Pérego. Για τυχόν επισκευές, αντικαταστάσεις, πληροφορίες σχετικά με τα προϊόντα, την πώληση γνήσιων ανταλλακτικών και εξαρτημάτων, επικοινωνήστε με την Υπηρεσία Υποστήριξης Peg-Pérego:

- τηλ.: 0039-039-60.88.213
- fax: 0039-039-33.09.992
- e-mail: assistenza@pegperegogo.it
- ιστοσελίδα διαδικτύου [www.pegperegogo.com](http://www.pegperegogo.com)

Η Peg-Pérego θα μπορεί να επιφέρει ανά πάσα στιγμή τροποποιήσεις στα μοντέλα που περιγράφονται στην παρούσα δημοσίευση, για λόγους τεχνικής ή εμπορικής φύσης.

## **ποια είναι η γνώμη σας για μας;**

Η Peg-Pérego είναι στη διάθεση των Καταναλωτών της για να ικανοποιήσει όσο το δυνατόν καλύτερα όλες τις απαιτήσεις τους. Για το λόγο αυτό, για μας είναι εξαιρετικά σημαντικό και πολύτιμο να γνωρίζουμε τη γνώμη των Πελατών μας. Θα σας είμαστε λοιπόν ευγνώμονες εάν, αφού χρησιμοποιήσετε ένα προϊόν μας, συμπληρώσετε το ΕΡΩΤΗΜΑΤΟΛΟΓΙΟ ΙΚΑΝΟΠΟΙΗΣΗΣ ΚΑΤΑΝΑΛΩΤΗ, επισημαίνοντας ενδεχόμενες παρατηρήσεις ή υποδείξεις, που θα βρείτε στην ιστοσελίδα μας στο διαδίκτυο. [www.pegperego.com](http://www.pegperego.com)



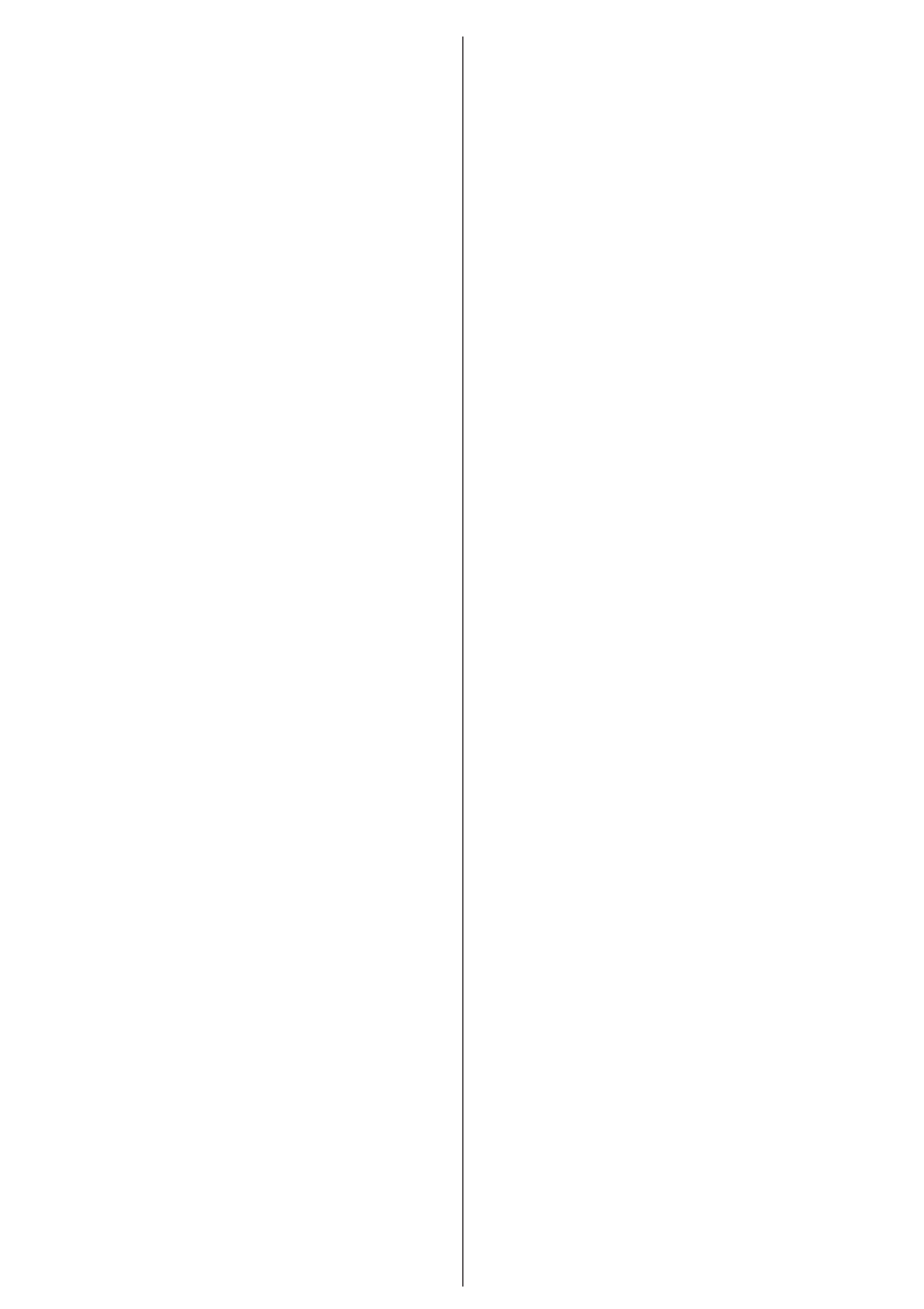



PEG PEREGO SpA  
Via De Gasperi, 50  
20043 Arcore (MI) Italy  
www.pegperegogo.com

## ΠΑΙΔΙΚΑ ΕΙΔΗ ΒΡΕΦΑΝΑΠΤΥΞΗΣ ΚΑΙ ΠΑΙΧΝΙΔΙΑ ΕΓΓΥΗΣΗ

Η PEG – PEREGO εγγυάται για τυχόν εργοστασιακά ελαττώματα των προϊόντων της για διάστημα έξι μηνών από την ημερομηνία αγοράς. Η προσκόμιση της ανάλογης ταμειακής απόδειξης αγοράς είναι απαραίτητη. Εξαιρούνται της εγγύησης οι επαναφορτιζόμενες μπαταρίες και οι μετασχηματιστές παιχνιδιών. (βλ. αναλυτικές οδηγίες χρήσεως παιχνιδιών).

Η παρούσα εγγύηση ισχύει μόνον εφ' όσον το προϊόν χρησιμοποιείται σωστά και βάσει των οδηγιών χρήσεως. Ο κατασκευαστής και οι εντεταλμένοι συνεργάτες του διατηρούν το δικαίωμα τεχνικού ελέγχου.

Ο κατασκευαστής δεν μπορεί να θεωρηθεί υπεύθυνος εφ' όσον:

- Δεν τηρηθούν οι ανάλογες οδηγίες χρήσεως του κάθε προϊόντος.
- Καταστραφεί τυχαία το προϊόν ή προκληθούν βλάβες από κακή χρήση αυτού.
- Υπάρξει τεχνική παρέμβαση ξένου προς την εταιρεία μας τεχνικού, πράγμα το οποίο απαγορεύεται και αποτελεί κίνδυνο για την ασφάλεια του παιδιού.
- Φυσιολογική φθορά του προϊόντος.

**Διατηρείτε την εγγύηση και τις οδηγίες χρήσεως και για μελλοντική χρήση.**

## ΕΓΓΥΗΣΗ

**ΟΝΟΜΑΤΕΠΩΝΥΜΟ ΑΓΟΡΑΣΤΟΥ :** .....

**ΔΙΕΥΘΥΝΣΗ :** .....

**ΤΗΛΕΦΩΝΟ :** .....

**ΕΙΔΟΣ ΠΡΟΙΟΝΤΟΣ :** .....

**ΚΩΔΙΚΟΣ ΠΡΟΙΟΝΤΟΣ :** .....

## ΗΜΕΡΟΜΗΝΙΑ ΑΓΟΡΑΣ

## ΣΦΡΑΓΙΔΑ ΚΑΤΑΣΤΗΜΑΤΟ

**Προσοχή:** Η εγγύηση ισχύει μόνο εφ' όσον έχει συμπληρωθεί και σφραγισθεί από τον πωλητή η ημερομηνία αγοράς. Ζητείστε το από το κατάστημα τη στιγμή της αγοράς. Αν χαθεί ή καταστραφεί το απόκομμα της εγγύησης δεν μπορεί να αντικατασταθεί.

**PEG PEREGO S.p.A.**

VIA DE GASPERI 50 20043 ARCORE MI ITALIA  
tel. 0039 039 60881 fax 0039 039 615869/616454

**Servizio Post Vendita - After Sale:**

tel. 0039 039 6088213 fax: 0039 039 3309992



**PEG PEREGO U.S.A. Inc.**

3625 INDEPENDENCE DRIVE FORT WAYNE INDIANA 46808

phone 260 482 8191 fax 260 484 2940

**Call us toll free:** 1 800 671 1701

**PEG PEREGO CANADA Inc.**

585 GRANITE COURT PICKERING ONTARIO CANADA L1W3K1

phone 905 839 3371 fax 905 839 9542

**Call us toll free:** 1 800 661 5050

**www.pegperego.com**

seat unit



MARTIRELLI  
is produced by  
PEG PEREGO

**F1000701101**  
**24/10/07**