

# aiwa

## TV-C1300U

***COLOR TELEVISION  
TELEVISOR EN COLOR  
TELEVISEUR COULEUR***

OPERATING INSTRUCTIONS  
INSTRUCCIONES DE MANEJO  
MODE D'EMPLOI

ENGLISH

ESPAÑOL

FRANÇAIS

For Assistance And Information

***Call Toll Free 1-800-BUY-AIWA***

(United States and Puerto Rico)

## Warning

To reduce the risk of fire or electric shock, do not expose this appliance to rain or moisture.

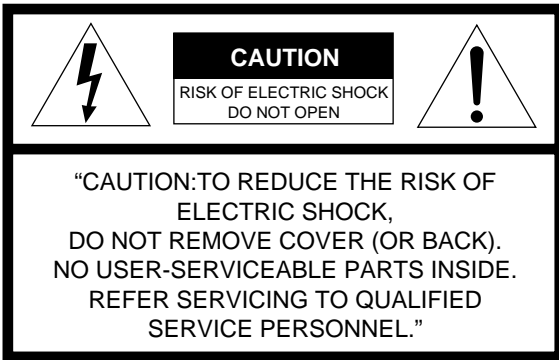

### Explanation of Graphical Symbols

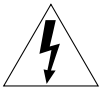

The lightning flash with arrowhead symbol within an equilateral triangle, is intended to alert the user to the presence of uninsulated "dangerous voltage" within the products enclosure that may be of sufficient magnitude to constitute a risk of electric shock to person.



The exclamation point within an equilateral triangle is intended to alert the user to the presence of important operating and maintenance (servicing) instruction in the literature accompanying the appliance.

---

## IMPORTANT SAFETY INSTRUCTIONS

Read the operating instructions carefully and completely before operating the unit. Be sure to keep the operating instructions for future reference. All warnings and cautions in the operating instructions and on the unit should be strictly followed, as well as the safety suggestions below.

### Warning

To prevent electric shock or other injuries, follow all the safety instructions when installing, operating and servicing the unit.

### Installation

**Attachments** - Do not use attachments that have not been recommended by the manufacturer because doing so may result in the risk of fire, electric shock or other injuries.

**Water and Moisture** - Do not use this unit near water - for example, near a bathtub, washbowl, kitchen sink, or laundry tub, in a wet basement, or near a swimming pool, and the like.

**Heat** - Do not use this unit near sources of heat, including heating vents, stoves, or other appliances that generate heat. It also should not be placed in temperatures less than 5°C (41°F) or greater than 40°C (104°F).

**Mounting surface** - Place the unit on a flat, even surface.

**Accessories** - Do not place the unit on an unstable cart, stand, tripod, bracket, or table. The unit may fall causing serious injury to persons and serious damage to the appliance. Use only with a cart, stand, tripod, bracket, or table recommended by the manufacture, or sold with the unit. When mounting the appliance, follow the manufacturer's instructions. When mounting the unit, use accessories recommended by the manufacturer.

**Portable cart** - An appliance and cart combination should be moved with care. Quick stops, excessive force, and uneven surfaces may cause the appliance and cart combination to overturn.

### PORTABLE CART WARNING



S3126A

**Ventilation** - The unit should be situated with adequate space around it so that proper heat ventilation is assured. Allow 10 cm clearance from the rear and the top of the unit, and 5 cm from the each side. Slots and openings in the cabinet and the back or bottom are provided for ventilation, and to ensure reliable operation of the unit and to protect it from overheating, these openings must not be blocked or covered. The openings should never be blocked by placing the unit on a bed, sofa, rug or other similar surface. (This unit should never be placed near or over a radiator or heat register.) This unit should not be placed in a built-in installation such as a bookcase unless proper ventilation is provided.

**Object and Liquid Entry** - Never push objects of any kind into the unit through the cabinet slots because they may contact dangerous voltage points or short-circuit parts and cause fire or electric shock. Never spill liquid of any kind on the unit.

### Electric Power

**Power Sources** - This unit should be operated only from the type of power source indicated on the marking label. If you are not sure of the type of power supply to your home, consult your appliance dealer or local power company. To operate unit on battery power, or other sources, refer to the operating instructions.

**Grounding or Polarization** - This unit is provided with a polarized alternating-current line plug (a plug having one blade wider than the other). This plug will fit into the power outlet only one way. This is a safety feature. If you are unable to insert the plug fully into the outlet, try reversing the plug. If the plug should still fail to fit, contact your electrician to replace your obsolete outlet. Do not defeat the safety purpose of the polarized plug.

**Overloading** - Do not allow anything to rest on the power cord. Do not overload wall outlets and extension cords because this can result in fire or electric shock. Do not place the unit in an area where people will walk on the cord.

**Outdoor Antenna**

**Power lines** - An outside antenna system should not be located in the vicinity of overhead power lines or other electric light or power circuits, or where it can fall onto such power lines or circuits. When installing an outside antenna system, extreme care should be taken to avoid touching power lines or circuits because contact with them may be fatal.

**Outdoor Antenna Grounding** - If an outside antenna or cable system is connected to the unit, be sure the antenna or cable system is grounded so as to provide some protection against voltage surges and built-up static charges. Section 810 of the National Electrical Code, ANSI/NFPA No.70, provides information with regard to proper grounding of the mast and supporting structure, grounding of the lead-in wire to an antenna discharge unit, size of grounding conductors, location of antenna-discharge unit, connection to grounding electrodes, and requirements for the grounding electrode. See the figure.

Antenna Grounding According to the National Electrical Code

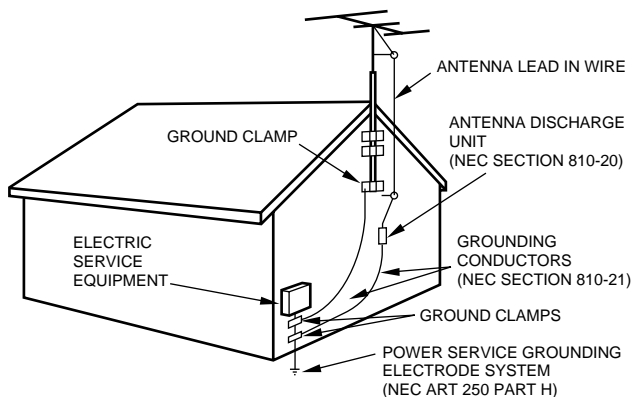

NEC-NATIONAL ELECTRICAL CODE

**Lightning**

For added protection during a lightning storm, or when left unattended and unused for long periods of time, unplug the unit from the wall outlet and disconnect the antenna or cable system. This will prevent damage to the unit due to lightning and powerline surges.

**Maintenance**

**Cleaning** - Unplug the unit from the wall outlet before cleaning. Do not use liquid cleaners or aerosol cleaners. Use a damp cloth for cleaning.

**Damage Requiring Service**

Unplug the unit from the wall outlet and refer servicing to qualified service personnel under the following conditions:

- 1) When the power cord or plug is damaged or frayed.
- 2) If liquid has been spilled into the unit.
- 3) If the unit has been exposed to rain or water.
- 4) If the unit does not operate normally when following

the operating instructions. Adjust only those controls that are covered by the operating instructions because improper adjustment of other controls may result in damage to the unit and will often require extensive work by a qualified technician to restore the unit to normal operation.

- 5) If the unit has been dropped or the cabinet has been damaged.
- 6) When the unit exhibits a distinct change in performance - this indicates a need for service.

Do not attempt to service the unit yourself because opening or removing covers may expose you to high voltage or other hazards. Refer all servicing to qualified service personnel.

**Replacement Parts** - When replacement parts are required, be sure the service technician has used replacement parts specified by the manufacturer or having the same characteristics as the original part. Unauthorized substitutions may result in fire, electric shock or other hazards.

**Safety Check** - After completion of any service or repairs to the unit, ask the service technician to perform a safety check to ensure that the unit is in proper operating condition.

**Note to CATV system installer:**

This reminder is provided to call the CATV system installer's attention to Article 820-40 of the NEC that provides guidelines for proper grounding and, in particular, specifies that the cable ground should be connected to the grounding system of the building, as close to the point of cable entry as practical.

**OWNER'S RECORD**

For your convenience, record the model number and serial number (you will find them on the rear of your set) in the space provided below. Please refer to them when you contact your AIWA dealer in case of difficulty.

Model No.

Serial No.

## Welcome

Thank you for purchasing this AIWA product. To optimize the performance of this unit, please read through this operating instructions carefully.

## Main features of this TV

### V-chip

An age limitation can be set to prevent children from viewing or listening to violent scenes or programs with adult content. This unit corresponds to "TV-RATING" and "MPAA RATING."

### Video Enhancer

This unit provides 4 modes as the multi video enhancer: NORMAL, CINEMA, GAME, and DIMMER.

### Closed Caption

The subtitles can be displayed on the screen when a broadcast corresponding to closed caption is received.

## Table of contents

### Preparation

Connecting the antenna .....	4
Preparing the remote control .....	7
Setting the language .....	7
Setting the channels .....	8

### Basic operations

Watching a TV program .....	9
Selecting the closed captions mode .....	10
Selecting the AV mode .....	11
Adjusting the picture .....	11

### Other functions

Setting the V-chip .....	12
Registering a broadcasting station name .....	14
On-screen display .....	15
Watching a video or other equipment .....	16

### Additional information

Troubleshooting .....	16
Specifications .....	16
Parts and controls .....	17

This equipment has been tested and found to comply with the limits for a Class B digital device, pursuant to Part 15 of the FCC Rules. These limits are designed to provide reasonable protection against harmful interference in a residential installation.

This equipment generates, uses, and can radiate radio frequency energy and, if not installed and used in accordance with the instructions, may cause harmful interference to radio communications. However, there is no guarantee that interference will not occur in a particular installation. If this equipment does cause harmful interference to radio or television reception, which can be determined by turning the equipment off and on, the user is encouraged to try to correct the interference by one or more of the following measures:

- Reorient or relocate the receiving antenna.
- Increase the separation between the equipment and receiver.
- Connect the equipment into an outlet on a circuit different from that to which the receiver is connected.
- Consult the dealer or an experienced radio/TV technical for help.

### Note

Modifications or adjustment to this product, which are not expressly approved by the manufacturer, may void the user's right authority to operate this product.

# Connecting the antenna

## Basic connections

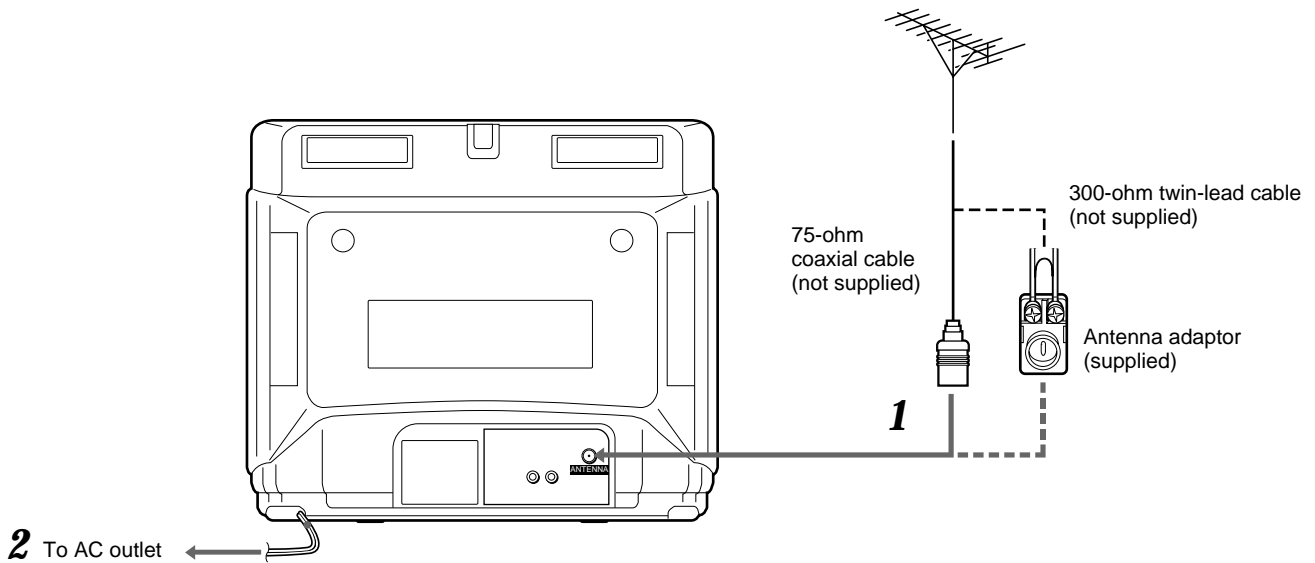

### 1 Connect the antenna cable to the ANTENNA connector on the TV.

If the cable is a round-type 75-ohm coaxial cable, connect it directly to the ANTENNA connector.

If the cable is a flat-type 300-ohm twin-lead cable, connect it to the antenna adaptor (supplied), and connect the adaptor to the ANTENNA connector.

The antenna adaptor can be taken out from the supplied telescopic antenna.

### 2 Connect the AC cord to the AC wall outlet.

The STANDBY indicator on the front lights.

## To Connect the supplied telescopic antenna

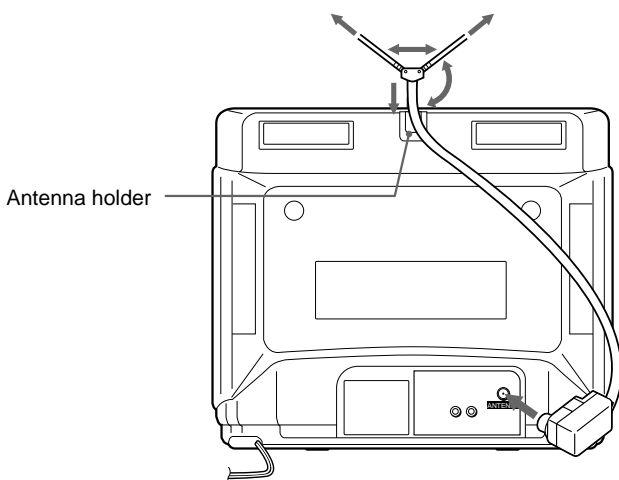

### Mount the supplied antenna in the antenna holder.

Extend and adjust the ends of the antenna to get the best signal reception.

#### Note

For better reception, especially in outlying areas, or where ghosting or interference is a problem, use an external roof-mounted antenna.

## CATV connections

### To connect a CATV system without using a CATV converter

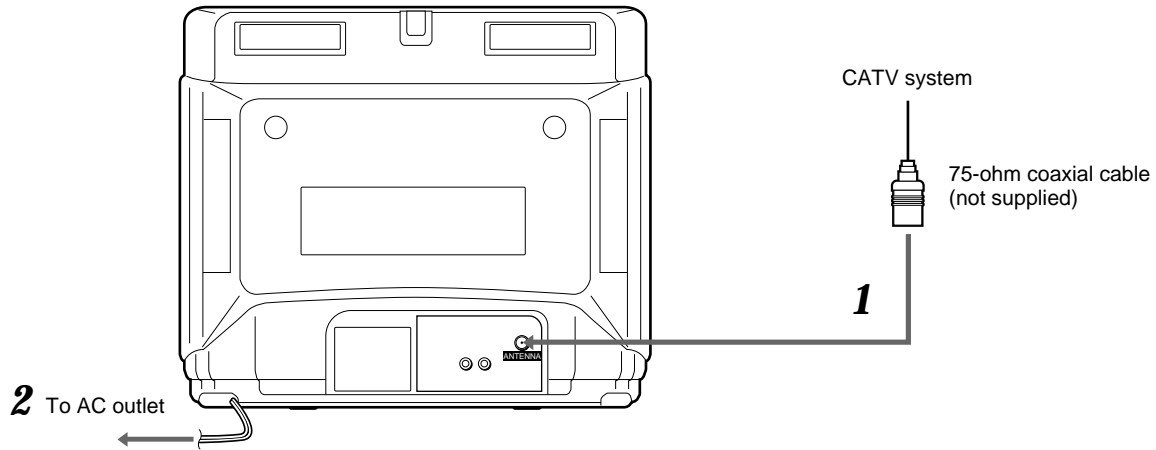

**1** Connect the cable from the CATV system to the ANTENNA connector on the TV.

**2** Connect the AC cord to the AC wall outlet.  
The STANDBY indicator on the front lights.

### To Connect a CATV system using a CATV converter

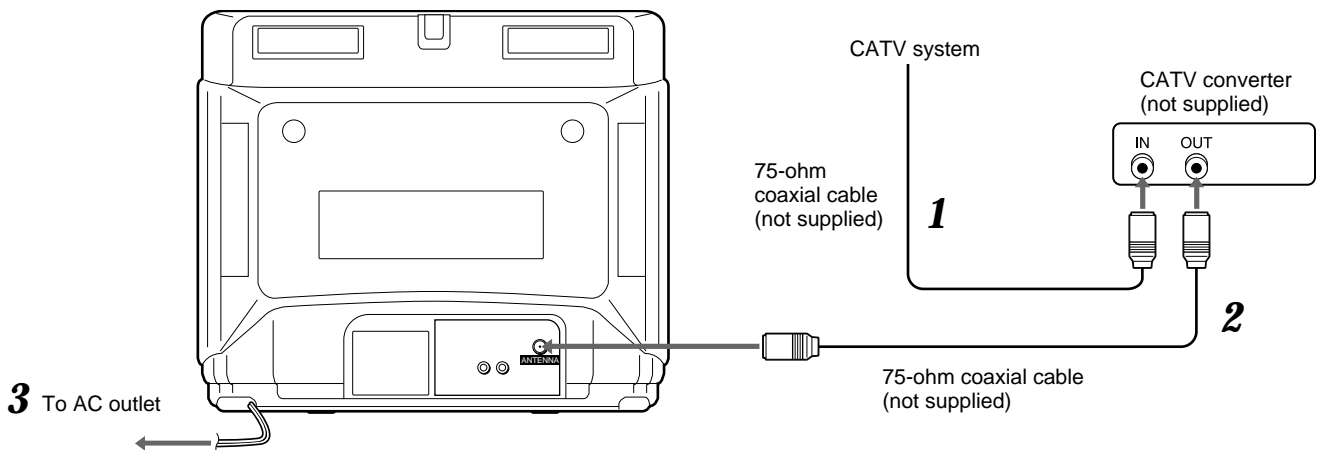

**1** Connect the cable from the CATV system to the input connector on the CATV converter.

**2** Connect the output connector on the converter to the ANTENNA connector on the TV.

**3** Connect the AC cord to the AC wall outlet.  
The STANDBY indicator on the front lights.

## Connecting a VCR or other equipment

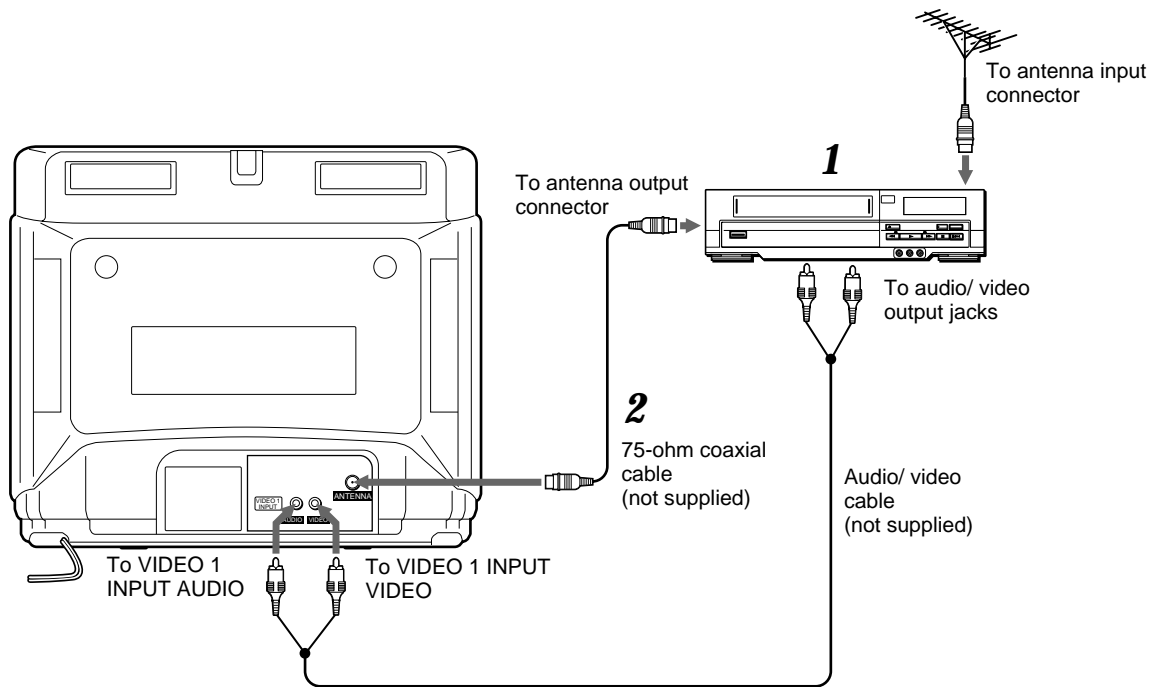

**1** Remove the antenna cable from the TV and connect it to the antenna input connector on the VCR.

**2** Connect the optional antenna cable to the antenna output connector on the VCR and to the ANTENNA connector on the TV.

You can connect the TV and the VCR with the optional audio/video cable.

### Note

For details on how to connect the VCR to the TV, consult the individual owner's manual for the VCR.

## To connect a video camera or a game machine

It is convenient to use VIDEO 2 IN AUDIO/VIDEO jacks on the front.

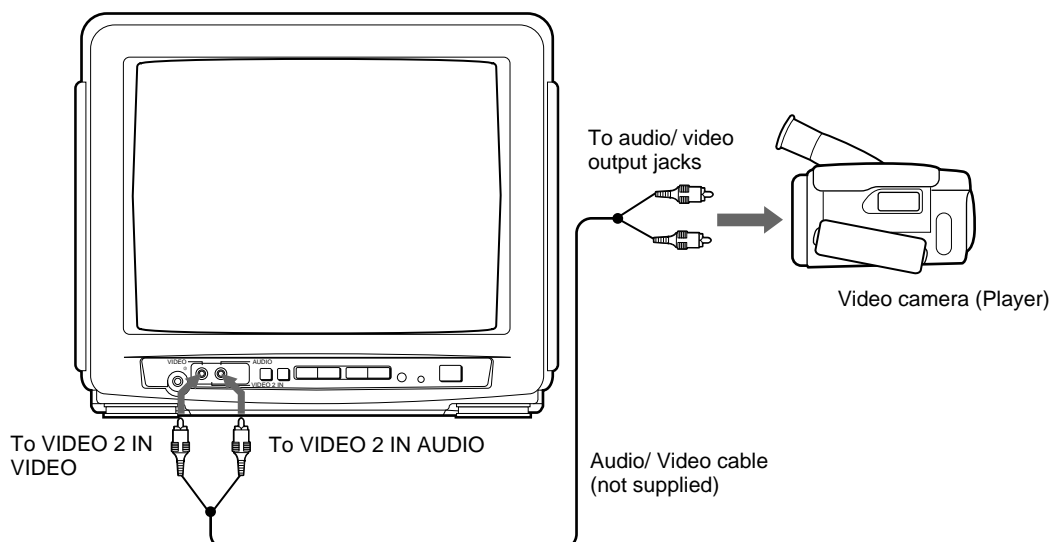

# Preparing the remote control

## Inserting the batteries

### Caution

To prevent damage from leakage or explosion, follow the descriptions below.

- Insert the two supplied R6 (size AA) batteries with the **+** and **-** marks correctly as illustrated.
- Do not mix old batteries with new ones or different types of batteries.
- Do not throw the batteries into a fire, apply heat to them or take them apart.
- Do not carry the batteries with keys or other metallic objects.

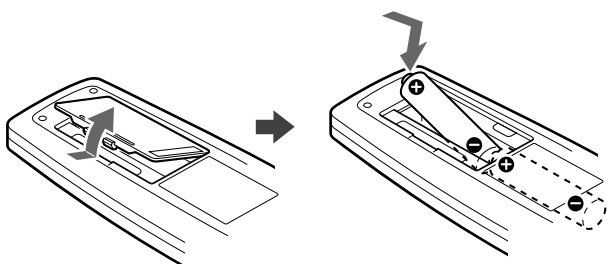

### Note

Remove the batteries when they have no more power, or when you do not use the remote control for a long period of time.

## Using the remote control

Point the remote control toward the remote sensor.

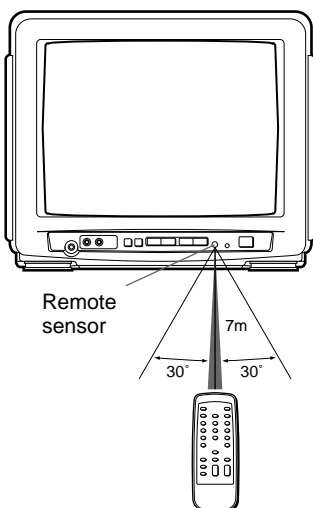

### Notes

- The remote control may not operate when there is any obstruction between the remote control and the remote sensor.
- Strong ambient light sources such as a fluorescent lamp or direct sunlight may cause unreliable operation.
- Using a TV with the same type of infrared remote control facing the same direction may cause incorrect operation.
- The maximum distance for effective control between the remote control and the remote sensor is 7 meters.
- Although you can use the remote control within an angle of up to 30 degrees in any direction from directly in front of the remote sensor, we recommend a narrower angle for stable operation.

# Setting the language

The on-screen menu can display three languages: English, Spanish and French.

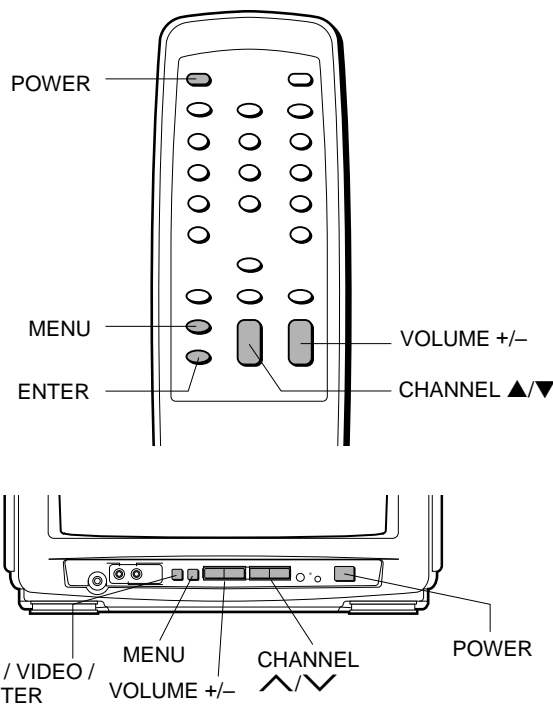

- 1 Press POWER to turn on the TV.**  
The STANDBY indicator turns off.
- 2 Press MENU.**
- 3 Press CHANNEL ▲/▼ to select SET UP, then press ENTER.**  
The selected item is displayed in red.  
You can also use TV / VIDEO / ENTER on the TV instead of ENTER on the remote control.

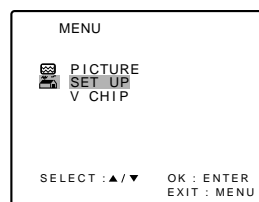

- 4 Press VOLUME +/- to display the desired language.**  
Each time you press the button, the on-screen display language changes.

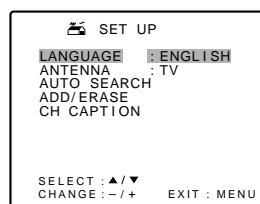

- 5 Press MENU to return to the normal screen.**



# Setting the channels

Before Auto Search, this unit can receive all channels in your area by pressing CHANNEL ▲/▼ repeatedly. After Auto Search, you can skip the channels which are not preset with CHANNEL ▲/▼.

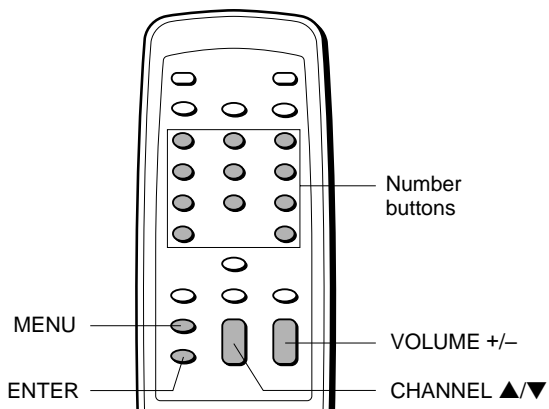

- 1 Press MENU.**  
Make sure the TV is in TV mode.
- 2 Press CHANNEL ▲/▼ to select SET UP, then press ENTER.**  
The selected item is displayed in red.

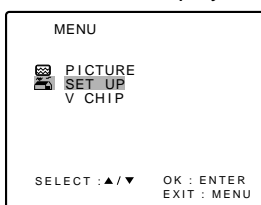

- 3 Press CHANNEL ▲/▼ to select ANTENNA, then press VOLUME +/- to select TV or CABLE.**  
TV : the program from VHF/UHF antenna  
CABLE : the CATV according to the connections to the ANTENNA connector

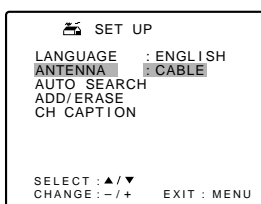

- 4 Press CHANNEL ▲/▼ to select AUTO SEARCH, then press ENTER.**  
All available channels in your area are scanned and stored in the memory of the TV.  
After scanning, the first located channel appears on the screen.

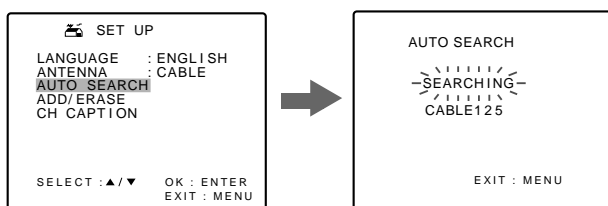

## Tip

To interrupt the Auto Search, press MENU.

## Note

Once you conduct the Auto Search, the previous settings will be canceled.

# Adding or erasing the channels manually

If the Auto Search does not set the channels correctly, add them manually for watching TV programs. Also, you can erase the unnecessary channels.

- 1 Select the channel number to be erased or added using the number buttons.**  
Press the buttons as follow:  
Example  
To select the channel 7, press 0 then 7.  
To select the channel 77, press 7 then 7.  
To select the channel 107, press +100, 0 then 7.
- 2 Press MENU.**
- 3 Press CHANNEL ▲/▼ to select SET UP, then press ENTER.**
- 4 Press CHANNEL ▲/▼ to select ADD/ERASE, then press ENTER.**

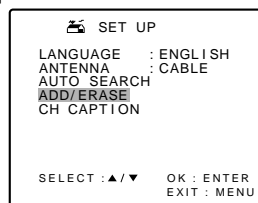

- 5 Press VOLUME +/- to erase or add a selected channel.**
  - When the selected channel is already set, ADD appears. When it is not set, ERASE appears.
  - When you add or erase channels, the picture does not change until you change the channel on the normal screen.

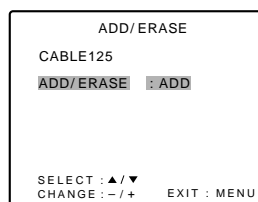

- 6 If you want to erase or add another channel, press CHANNEL ▲/▼ to select CABLE (or TV,) then press VOLUME +/- to select the channel number to be erased or added. And press CHANNEL ▲/▼ to select ADD/ERASE, then press VOLUME +/- to erase or add.**

- 7 Press MENU to return to the normal screen.**

## Watching a TV program

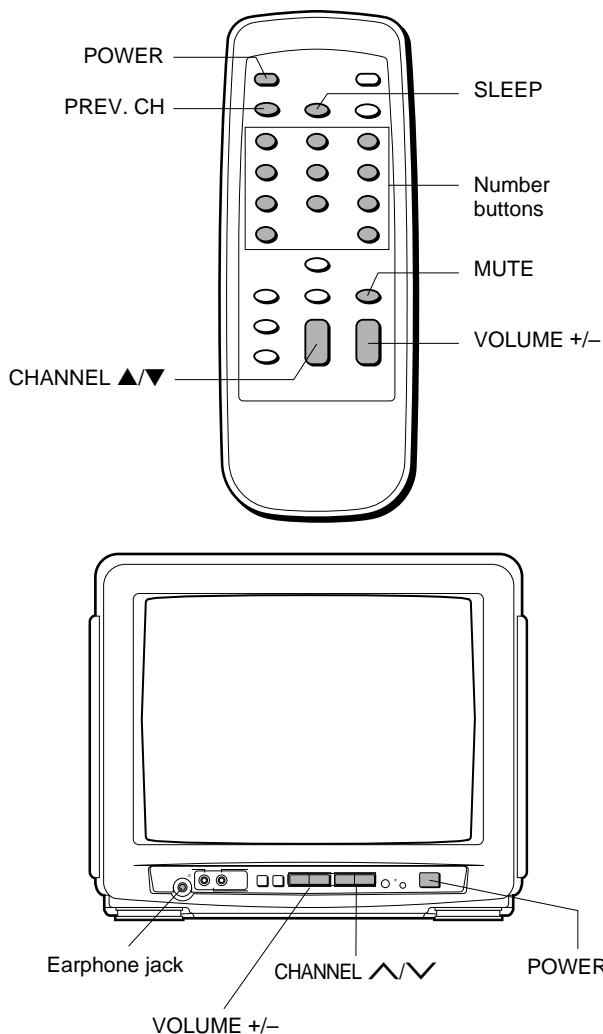

### Tip

To listen through the earphone, insert an earphone (not supplied) with a monaural mini plug into the earphone jack on the front. The sound from the TV speaker is muted.

### Note

The power automatically turns off approximately 15 minutes after a television station has stopped broadcasting.

## Setting the sleep timer

**Press SLEEP repeatedly to select the number of minutes after which to turn off.**

The minutes change up to 120 minutes as follows.

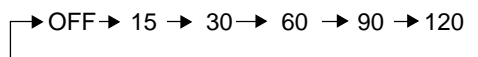

After the set amount of time has elapsed, the TV turns the power off.

### To check the remaining sleep time

Press SLEEP once. The remaining time appears on the screen.

### To cancel the sleep timer

Press SLEEP repeatedly until "SLEEP OFF" appears.

### Note

The remaining time appears automatically 5 minutes and 1 minute before the TV turns off. For example, 5 minutes before turning off, "SLEEP 5" appears.

**1 Press POWER to turn on the TV.**

**2 Press CHANNEL ▲/▼ repeatedly or the number buttons to select the channel number.**

When you use the number buttons, press the button as follows:

Example

To select the channel 7, press 0 then 7.

To select the channel 77, press 7 then 7.

To select the channel 107, press +100, 0 then 7.

**3 Press VOLUME +/- to adjust the volume.**

### To turn off the TV

Press POWER.

### To mute the volume

Press MUTE. "MUTE" appears for a few seconds.

To restore the volume, press MUTE or VOLUME +/-.

### To recall a previous channel

Press PREV.CH to switch back and forth between the current channel and the previous one.

# Selecting the closed captions mode

This unit can decode and display closed captioned television programs.

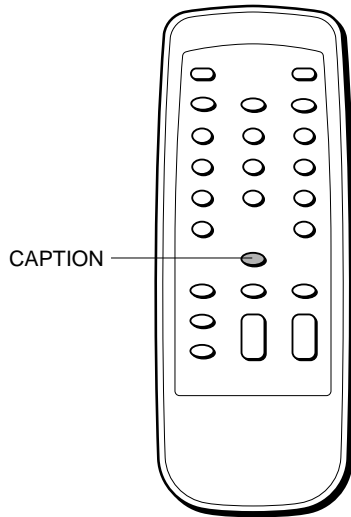

Press **CAPTION** repeatedly to select the caption mode.

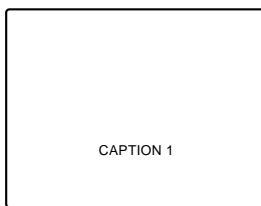

The display changes as follows:

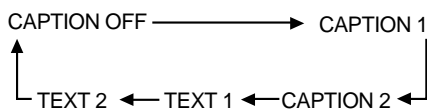

## Captions:

This closed caption mode displays text on the screen in English or another language. Generally, closed captions in English are transmitted on CAPTION 1 and closed captions in other languages are transmitted on CAPTION 2.

## Full Screen Text:

The text closed caption mode TEXT 1, TEXT 2 will usually fill the screen with a programming schedule or other information.

## Notes

- After selecting a closed caption mode, it will stay in effect until it is changed, even if the channel is changed.
- If the captions signal is lost due to a commercial or a break in the signal, the captions will reappear when the signal is received again.
- When selecting closed captions, the captioning might be delayed momentarily.
- If the channels are changed, the captions might be delayed momentarily.
- If using an indoor antenna or if TV reception is very poor, the closed caption decoder text may not appear. In this case, adjust the antenna for better reception or use an outdoor antenna.
- When activating the closed captioned decoder, there will be a short delay before the closed captioned text appears on the screen.
- The captions will appear in places on the screen where they will least interfere with the picture, usually on the bottom of the screen. News programs will usually show three-line closed captions which scroll onto the screen. Most other shows provide two or three lined captions placed near the character who is speaking so the viewer can follow the dialogue.
- If no caption signal is received, no captions will appear, but the television will remain in the caption mode.
- Misspellings or unusual characters may occasionally appear during closed captioning. This is normal with closed captioning, entered live. These transmissions do not allow time for editing.
- Some cable systems and copy protection systems may interfere with the closed captioned signal.
- Words in italics or underlined describe titles, words in foreign languages or words requiring emphasis. Words that are sung usually appear enclosed by musical notes.
- For television programs broadcasting with closed captions, look in your TV guide for the closed captions symbol (CC).

## Selecting the AV mode

This unit provides 4 modes as the multi video enhancer.

NORMAL: Normal setting

CINEMA: Setting for watching films

GAME: Setting where it causes less eyestrain

DIMMER: Setting where the surrounding is darker

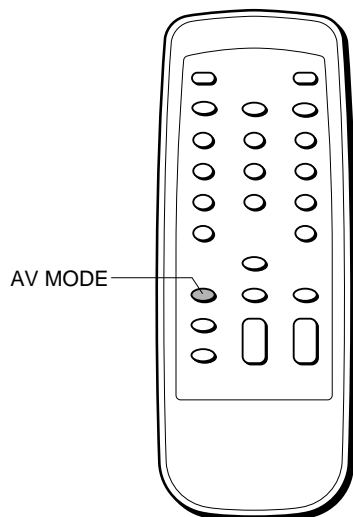

Press AV MODE repeatedly to select the AV mode.

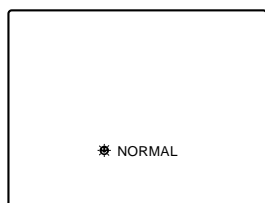

The display changes as follows:

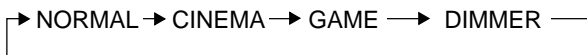

### Note

Even if you change the AV mode, the sound quality does not change.

## Adjusting the picture

You can adjust the picture settings for each AV mode.

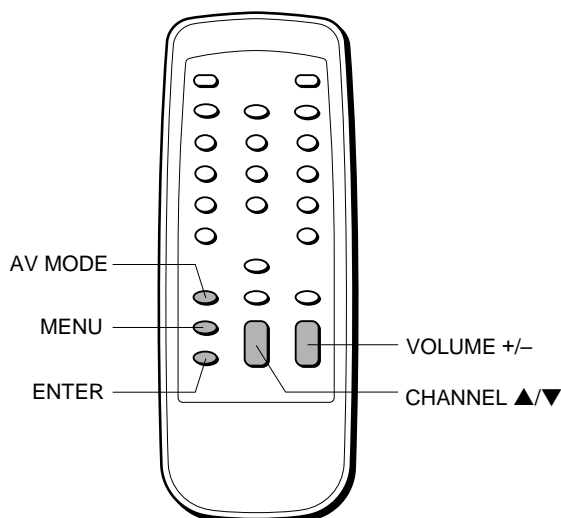

**1** Press AV MODE repeatedly to select the AV mode to adjust.

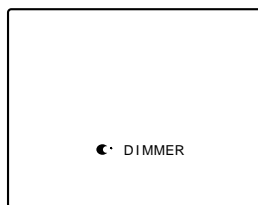

**2** Press MENU.

**3** Press CHANNEL ▲/▼ to select PICTURE, then press ENTER.

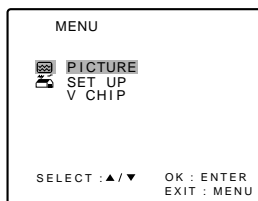

**4** Press CHANNEL ▲/▼ to select the item to adjust.

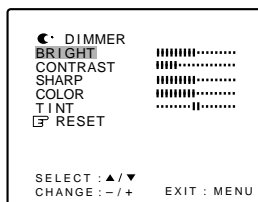

**5 Press VOLUME +/- to adjust the setting.**

After 2 seconds from releasing the button, the display returns to step 4.

Item	Decreasing the bars	Increasing the bars
BRIGHT	makes the picture darker	makes the picture brighter
CONTRAST	lowers the contrast	enhances the contrast
SHARP	makes the picture softer	makes the picture clearer
COLOR	lowers the intensity and brilliance of the color	enhances the intensity and brilliance of the color

Item	Movement to the left	Movement to the right
TINT	makes the lighter colors redder	makes the lighter colors greener

**6 To adjust the other item, complete steps 4 and 5.****7 Press MENU to return to the normal screen.****Tips**

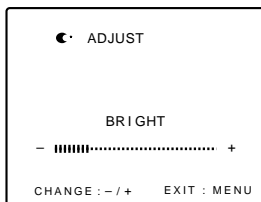
- To reset all the items of the selected AV mode to its initial setting, select RESET in step 4, then press ENTER.
- You can select the AV mode in step 4 instead of in step 1.

**Note**

If no button is pressed for 15 seconds in step 7, the normal screen returns.

## Setting the V-chip

An age limitation can be set to prevent children from viewing or listening to violent scenes or programs with adult content. This unit corresponds to "TV-RATING" and "MPAA RATING."

To use the V-chip function, register a password at first.

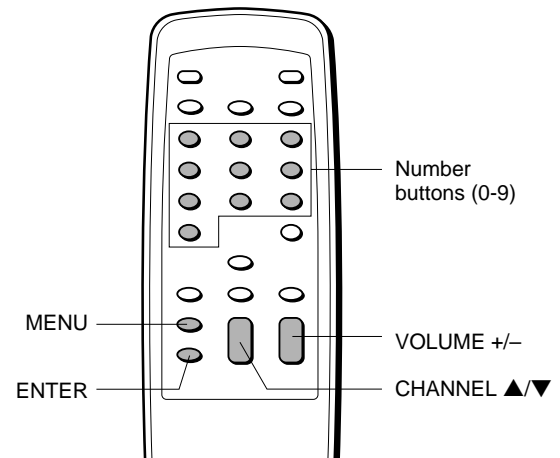

### Registering the password

**Important**

You cannot set the V-chip if you forget the password. We recommend you write down the password and keep it in a safe place in case you forget it.

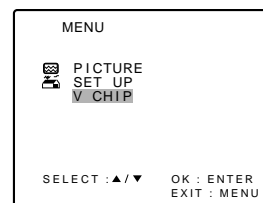
**1 Press MENU.****2 Press CHANNEL ▲/▼ to select V CHIP, then press ENTER.****3 Enter the password (4 digits) using the number buttons (0-9)**

"\*" appears instead of the number.

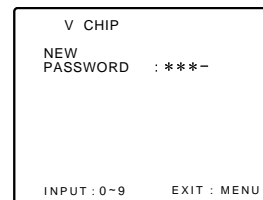
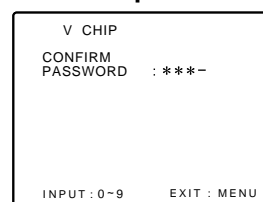
**4 Enter the same password again for the safety.**

The V-chip menu appears.

CONTINUE

## Setting the V-chip

**1** In the V-chip menu, press **CHANNEL ▲/▼** to select **TV RATING**, then press **VOLUME +/-** to display the desired setting.

- When the following programs are received, they are protected from display according to the selected setting.

OFF: TV RATING is not set.  
 TV-Y: Programs except for ones for infants  
 TV-Y7: Programs for those older than 7 years old  
 TV-G: Programs except for ones for children  
 TV-PG: Programs not proper for infants  
 TV-14: Programs not proper for children under 14 years old  
 TV-MA: Programs forbidden children under 17 years old

- TV RATING sub menu may appear according to the selected setting. If the sub menu appears, go to step 2. If not, go to step 3.

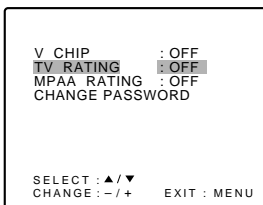

**2** Press **CHANNEL ▲/▼** to select the sub menu item, then press **VOLUME +/-** to display ON or OFF.

- When TV-Y7 is selected, the items below appear.

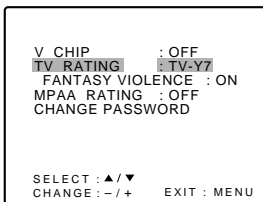

- When TV-PG or TV-14 is selected, the items below appear.

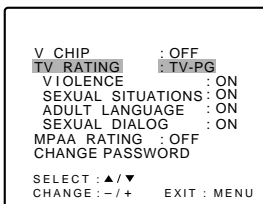

- When TV-MA is selected, the items below appear.

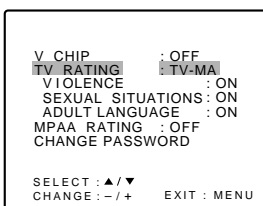

**3** Press **CHANNEL ▲/▼** to select **MPAA RATING**, then press **VOLUME +/-** to display the desired setting.

When the following movies are received, they are protected from display according to the selected setting.

OFF: MPAA RATING is not set.  
 G: Movies with no age limit  
 PG: Movies not proper for children  
 PG-13: Movies not proper for children of 13 years old and younger  
 R: Movies those can be seen by children under 17 years old with their parents  
 NC-17: Movies forbidden children under 17 years old  
 X: Movies for adults

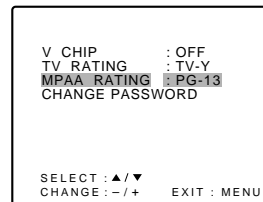

**4** Press **CHANNEL ▲/▼** to select **V CHIP**, then press **VOLUME +/-** to display ON.

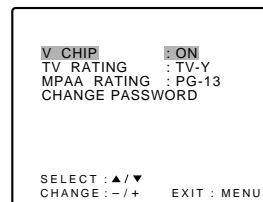

**5** Press **MENU** to return to the normal screen.

### To use the TV after the TV is protected

When the program applied to the V-chip setting is received, "PROTECT BY V CHIP" is displayed.

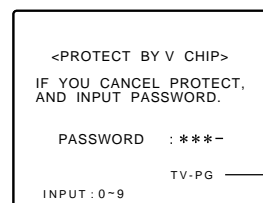

The rating of a receiving program

Enter the password. When the password is right, the protect will be canceled.

#### Note

If no button is pressed for 15 seconds in step 5, the normal screen returns.

## Changing the password

- 1 Press MENU.
- 2 Press CHANNEL ▲/▼ to select V CHIP, then press ENTER.

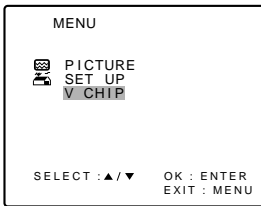

- 3 Enter the password using the number buttons (0-9.)  
“\*” appears instead of the number.

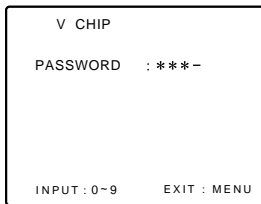

- 4 Press CHANNEL ▲/▼ to select CHANGE PASSWORD, then press ENTER.

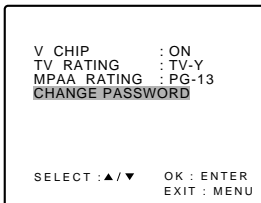

- 5 Enter the new password using the number buttons (0-9.)  
“\*” appears instead of the number.

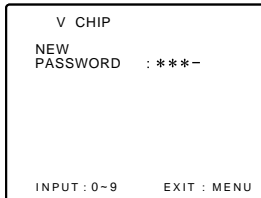

- 6 Enter the same password again for the safety.

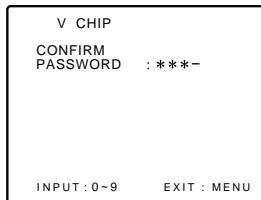

- 7 Press MENU to return to the normal screen.

### Note

If no button is pressed for 15 seconds in step 7, the normal screen returns.

## Registering a broadcasting station name

You can register a broadcasting station name for each channel.

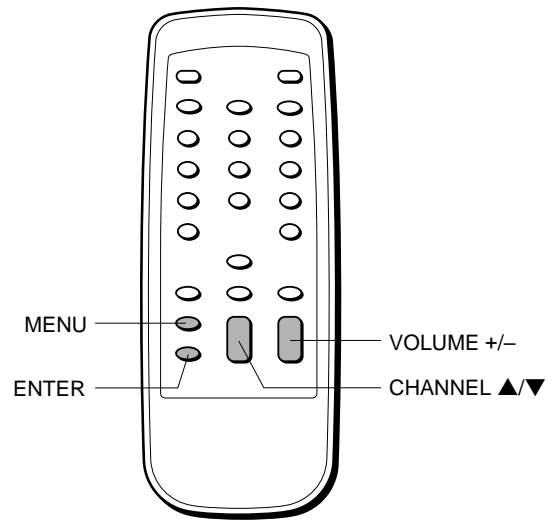

- 1 Press MENU.
- 2 Press CHANNEL ▲/▼ to select SET UP, then press ENTER.

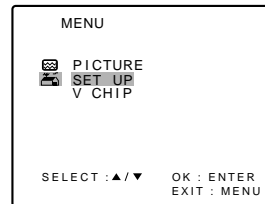

- 3 Press CHANNEL ▲/▼ to select CH CAPTION, then press ENTER.

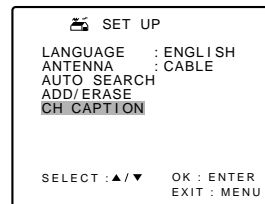

- 4 Press VOLUME +/- to select the channel number you want to register a name.

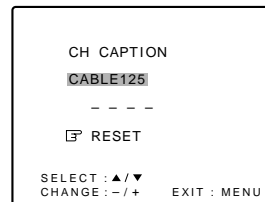

- 5 Press CHANNEL ▼ to select the bar display.

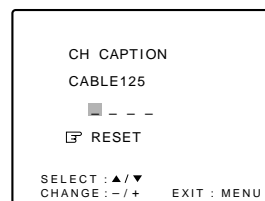

CONTINUE

## Registering a broadcasting station name (continued)

### 6 Press VOLUME + to display the desired letter, then press CHANNEL ▼.

Each press of VOLUME+ changes the display as follows:

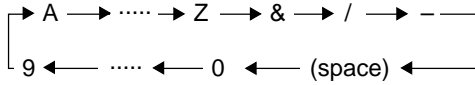

Press VOLUME - to change the display in reverse order.

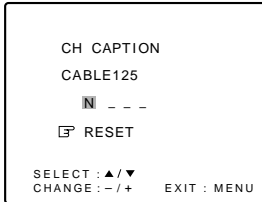

### 7 Repeat steps 5 and 6 to enter a broadcasting station name.

You can enter up to 4 letters.

### 8 Repeat steps 4 through 7 to enter another broadcasting station name.

You can enter up to 30 stations.

### 9 Press MENU to return to the normal screen.

#### Tip

To cancel all letters in step 6 and 7, press CHANNEL ▲/▼ to select RESET, then press ENTER.

## On-screen display

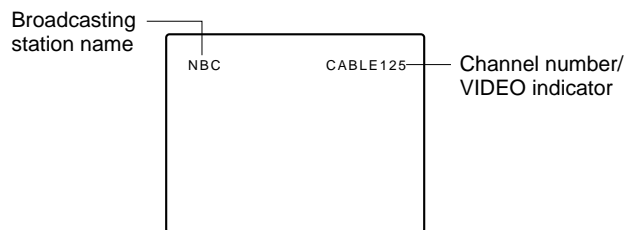
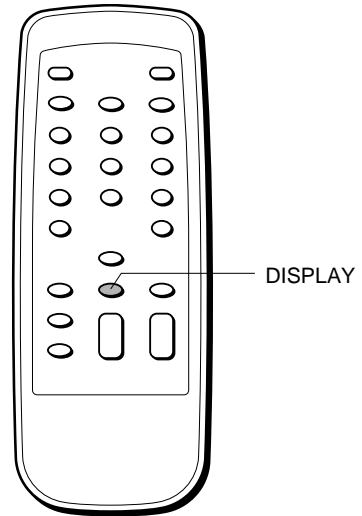

### To change the on-screen function display

Press DISPLAY. Each press turns the display on/off.

#### Notes

- If no button is pressed for 8 seconds, the on-screen display automatically turns off.
- Broadcasting station name appears only when the station name is registered.



## Watching a video or other equipment

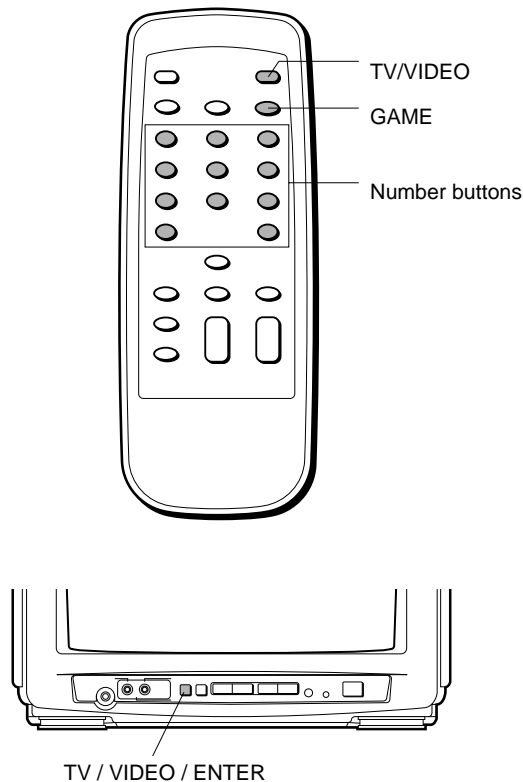

**1 Press TV/VIDEO on the remote control or TV/VIDEO/ENTER on the TV to display "VIDEO 1" or "VIDEO 2" for a few seconds.**

VIDEO 1: input from the VIDEO 1 INPUT AUDIO/VIDEO jacks on the rear

VIDEO 2: input from the VIDEO 2 IN AUDIO/VIDEO jacks on the front

**2 Set the VCR or other equipment to playback.**

### To return to the TV program

Press TV/VIDEO on the remote control or TV/VIDEO/ENTER on the TV repeatedly until the TV program appears. Also, you can return to the TV program by selecting the channel number directly with the number buttons.

### To switch the GAME position directly

Press GAME to select the AV mode to GAME. The TV input mode changes to VIDEO 2 automatically. And the screen becomes to the adequate size for games.

### When connecting to the AIWA VCR with the ONE-TOUCH PLAYBACK

When ONE-TOUCH PLAYBACK or OTPB on the remote control of VCR is pressed, this unit automatically turns on and is in the VIDEO 1 mode. However, this function does not operate in the following cases:

- ONE-TOUCH PLAYBACK on the VCR is pressed.
- The TV and VCR is not placed in the place where they can receive the signal from the remote control simultaneously.

**Note**

For details on how to use the VCR, consult the individual owner's manual for the VCR.

## Troubleshooting

If the unit does not seem to operate properly, read the instructions again, then check the following guide.

**There is no picture or sound**

The unit is in VIDEO input mode.

**There is no sound.**

Increase the volume level.

**There is poor or no color**

Adjust the color setting.

**The remote control does not operate**

Replace both batteries with new ones.

**Clicking noise sounds.**

Unavoidable expansion or contraction of cabinet due to temperature changes. This is not a problem.

## Specifications

Tuner System	Frequency synthesized tuner
TV System	NTSC-M
Channel Coverage	VHF: 2 to 13 UHF: 14 to 69 CATV: 5A, A-1 to A-5, A to W, W+1 to W+84
Program Memory	181
Antenna Input	75 ohms, unbalanced
Picture Tube	13"
Screen Size	280 (W) × 211 (H) mm (11 <sup>1</sup> / <sub>8</sub> × 8 <sup>3</sup> / <sub>8</sub> in.) 335 mm (diagonal) (13 <sup>1</sup> / <sub>4</sub> in.)
Video Input	1 Vp-p 75 ohms
Audio Input	0.5 Vrms., 33 k ohms more
Speaker	76 mm (3 in.) round
Operating Voltage	120 V AC, 60 Hz
Power consumption	65 W
Earphone Jack	Monaural-mini jack
Operating temperature	5°C – 40°C
Operating Humidity	35% – 80%
Dimensions	378 (W) × 320 (H) × 363.5 (D) mm (15 × 12 <sup>5</sup> / <sub>8</sub> × 14 <sup>3</sup> / <sub>8</sub> in.)
Weight	9.5 kg (20.9 lbs.)
Accessories	Remote control (1) Batteries (R6/size AA) (2) Telescopic antenna with the antenna adaptor (1)

Design and specifications are subject to change without notice for the purpose of performance improvement.

# Parts and controls

## Front panel

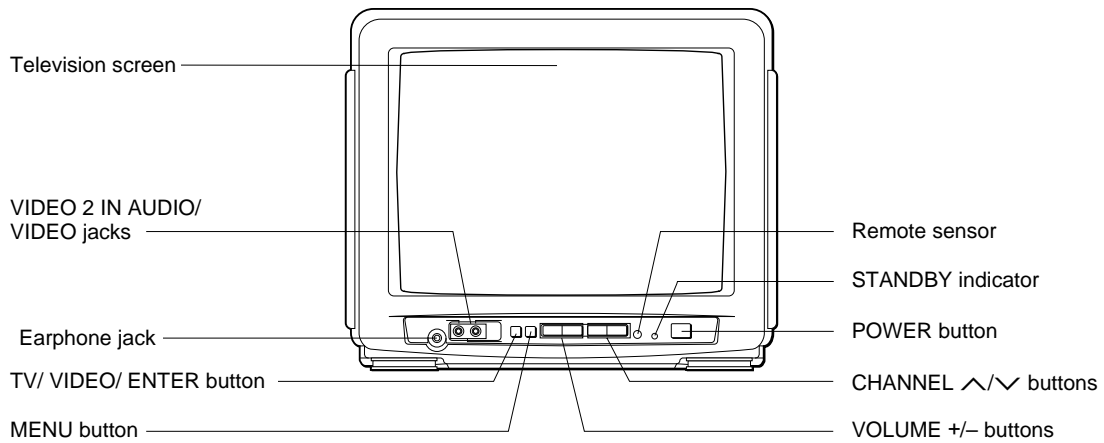

## Rear panel

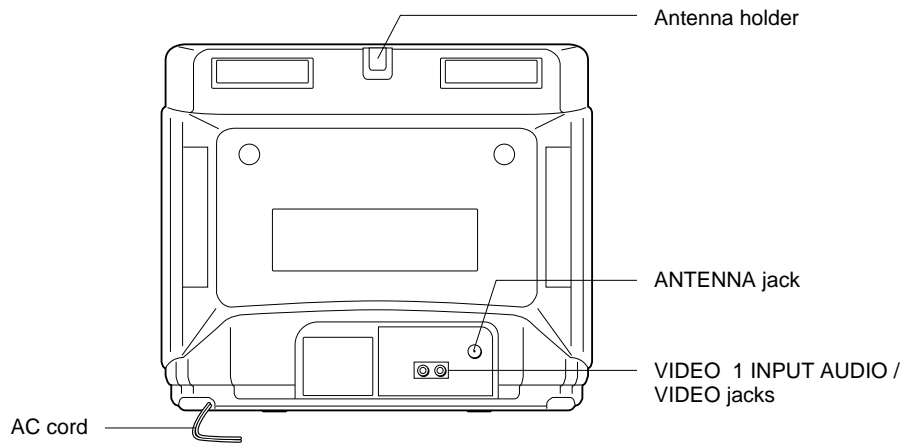

## Remote control

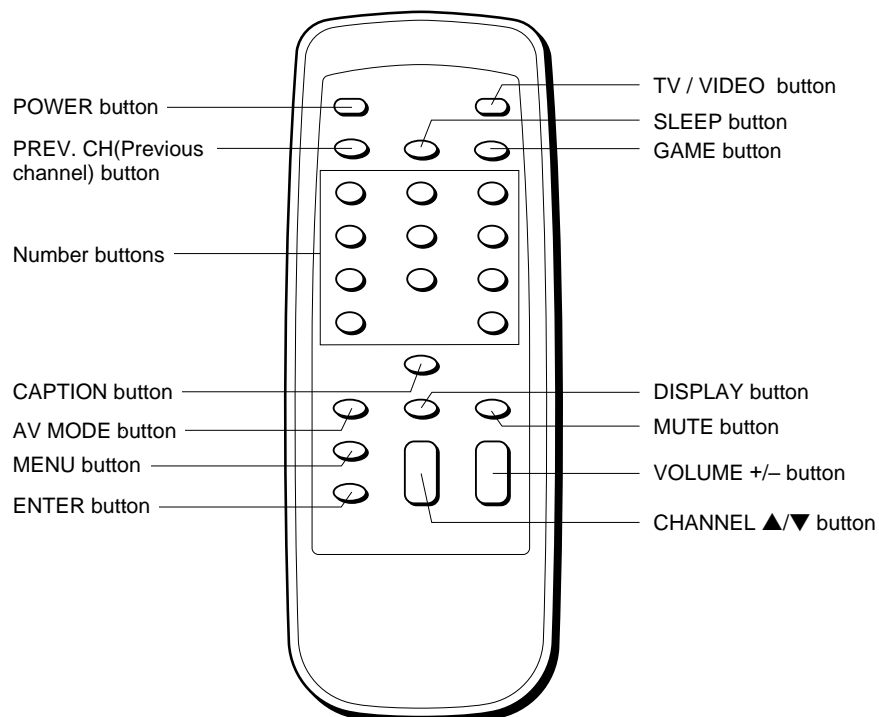

---

## **AIWA CO.,LTD.**

For Assistance and Information, *Call Toll Free 1-800-BUY-AIWA* (United States and Puerto Rico)

---

## Avertissement

Pour réduire le risque d'incendie ou d'électrocution, ne pas exposer cet appareil à la pluie ou à l'humidité.

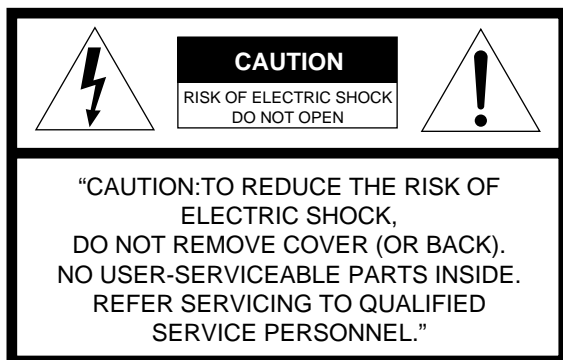

Explication des symboles graphiques :



Un éclair fléché inscrit dans un triangle équilatéral est destiné à alerter l'utilisateur de la présence à l'intérieur de l'appareil d'une "tension dangereuse" non isolée d'une puissance suffisante pour constituer un risque d'électrocution pour les personnes.



Un point d'exclamation inscrit dans un triangle équilatéral est destiné à avertir l'utilisateur de la présence d'instructions d'utilisation (et d'entretien) importantes dans la documentation fournie avec l'appareil.

## INSTRUCTIONS DE SECURITE IMPORTANTES

Veillez lire attentivement le présent mode d'emploi dans son intégralité avant de faire fonctionner l'appareil. Conservez-le ensuite soigneusement pour toute référence ultérieure. Vous devez vous conformer strictement à toutes les mises en garde et à tous les avertissements figurant sur l'appareil et dans le mode d'emploi ainsi qu'aux précautions de sécurité précisées ci-dessous.

### Avertissement

Pour prévenir toute décharge électrique ou autre blessure, conformez-vous aux présentes instructions de sécurité pendant l'installation, l'utilisation et l'entretien de cet appareil.

### Installation

**Fixations** - N'utilisez pas de fixations qui ne sont pas recommandées par le fabricant de l'appareil, car cela peut résulter en un risque d'incendie, de décharge électrique ou de blessures.

**Eau et humidité** - Ne pas utiliser cet appareil près d'une source d'eau, par exemple, une baignoire, une cuvette, un évier ou une baignoire, ni dans un sous-sol humide, près d'une piscine, etc.

**Chaleur** - N'utilisez pas cet appareil à proximité de sources de chaleur et notamment de conduits d'air chaud, de cuisinières ou de tout autre appareil générant de la chaleur. Il ne peut pas non plus être exposé à des températures inférieures à 5°C (41°F) ou supérieures à 40°C (104°F).

**Lieu d'installation** - Placez l'appareil sur une surface plane et de niveau.

**Accessoires** - Ne placez pas l'appareil sur un chariot, un support, un trépied, un montant ou une table instable. L'appareil risque de tomber et de causer de graves blessures, voire d'être gravement endommagé. Utilisez uniquement les modèles de chariot, de support, de trépied, de montant ou de table préconisés par le fabricant ou vendus avec l'appareil. Le montage de l'appareil doit être exécuté conformément aux instructions du fabricant et aux moyens des accessoires préconisés par celui-ci.

**Chariot mobile** - Lorsque l'appareil est placé ou installé sur un support ou dans un chariot, déplacez l'appareil avec précautions. Les arrêts brutaux, les forces excessives et les surfaces irrégulières risquent en effet de le faire basculer ou tomber.

### AVERTISSEMENT POUR LES CHARIOTS MOBILES



S3126A

**Ventilation** - L'appareil doit être situé dans un environnement approprié qui assure une ventilation périphérique correcte. Laissez un espace dégagé d'environ 10 cm à l'arrière et au-dessus de l'appareil et de 5 cm sur les côtés.

Les fentes et les ouvertures pratiquées dans le châssis ainsi qu'à l'arrière et sur le dessous servent à la ventilation de l'appareil et à en garantir un fonctionnement irréprochable en le protégeant contre toute surchauffe interne. Veillez par conséquent à ne pas obstruer ni à recouvrir ces ouvertures. Les ouvertures ne peuvent en aucun cas être obstruées en plaçant l'appareil sur un lit, un sofa, une couverture ou sur toute autre surface similaire qui risquerait d'obstruer les ouïes de ventilation. (Cet appareil ne peut jamais être placé à proximité ni sur un radiateur ou un appareil de chauffage.) Cet appareil ne peut être installé dans un meuble encastré comme une bibliothèque, à moins qu'une bonne ventilation y soit assurée.

**Pénétration d'objets et de liquides** - N'introduisez aucun objet à l'intérieur de l'appareil par les ouïes de ventilation parce qu'il risque d'entrer en contact avec des composants sous haute tension et de court-circuiter des composants, entraînant ainsi un incendie ou une décharge électrique.

### Alimentation

**Sources d'alimentation** - Faites uniquement fonctionner cet appareil sur l'une des sources d'alimentation spécifiées sur l'étiquette signalétique. Si vous n'êtes pas certain du type de la source d'alimentation locale, consultez le revendeur de votre appareil ou votre compagnie de distribution d'électricité. Pour faire fonctionner l'appareil sur piles ou sur d'autres sources d'alimentation, reportez-vous au mode d'emploi.

**Mise à la terre ou polarisation** - Cet appareil est équipé d'une fiche d'alimentation à courant alternatif polarisée (dotée d'une lame plus large que l'autre). Cette fiche ne peut être introduite que dans un sens dans la prise murale (secteur). Il s'agit d'une mesure de sécurité. S'il s'avère difficile d'introduire complètement la fiche d'alimentation dans la prise secteur, retournez la fiche et réessayez. Si vous ne parvenez toujours pas à l'enficher correctement, demandez à votre électricien de remplacer votre prise murale d'un modèle dépassé. Ne tentez pas de contourner la sécurité de cette fiche polarisée.

**Surcharge** - Ne posez jamais aucun objet sur le cordon d'alimentation. Evitez de surcharger les prises murales et les prolongateurs, car vous risquez de provoquer un incendie ou une décharge électrique. Ne placez pas l'appareil dans un endroit où son cordon risque d'être piétiné.

**Antenne externe**

**Lignes électriques** - Un système d'antenne extérieure ne peut être installé à proximité de lignes à haute tension, de luminaires électriques ou de circuits d'alimentation, ou encore là où il risque de tomber sur des lignes électriques ou des circuits d'alimentation. Lorsque vous installez un système d'antenne extérieure, veillez tout particulièrement à ne pas entrer en contact avec de telles lignes électriques ou circuits d'alimentation, ce qui présente un danger de mort.

**Mise à la terre de l'antenne extérieure** - Si un système d'antenne ou un réseau câblé est raccordé à l'appareil, veillez à ce que le système d'antenne ou le réseau câble soit correctement mis à la terre de façon à éviter tout dégât dû à une crête de tension imprévisible ou à l'accumulation d'électricité statique. L'article 810 du code national électrique, ANSI/NFPA n° 70, fournit des informations sur la mise à la terre adéquate du mât, de la structure portante et du fil de terre vers une unité de décharge de l'antenne, la section des conducteurs de mise à la terre, l'emplacement de l'unité de décharge de l'antenne, le raccordement aux électrodes de mise à la terre et les spécifications des bornes de mise à la terre. Reportez-vous également à l'illustration.

Mise à la terre de l'antenne conformément au code national électrique

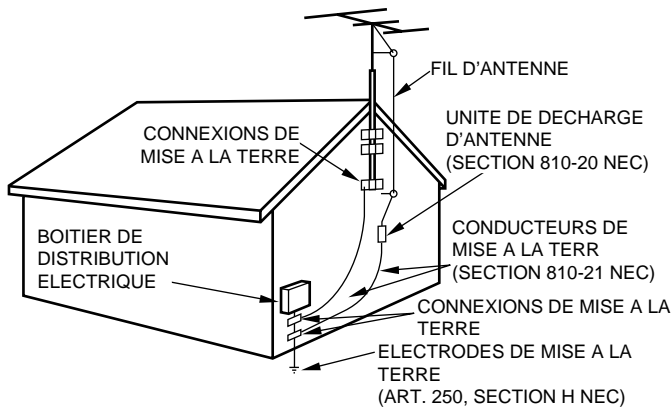

CODE NATIONAL ELECTRIQUE (NEC)

**Foudre**

Par mesure de sécurité supplémentaire, durant les orages accompagnés de foudre ou lorsque vous prévoyez de ne pas utiliser l'appareil pendant une période prolongée, débranchez-le de la prise murale et déconnectez l'antenne ou le câble de télédistribution.

**Entretien**

**Nettoyage** - Débranchez l'appareil de la prise murale avant de procéder à son nettoyage. N'utilisez pas de nettoyants liquides ou en aérosol. Utilisez un chiffon légèrement humide.

**En cas de panne**

Débranchez l'appareil de la prise murale et faites-le contrôler par un technicien d'entretien qualifié si:

- 1) Le cordon ou la fiche d'alimentation est endommagé ou effiloché;
- 2) un liquide a été renversé sur l'appareil;
- 3) L'appareil a été exposé à la pluie ou à l'humidité;
- 4) L'appareil semble ne pas fonctionner normalement lorsque vous appliquez les instructions d'utilisation. Ajustez uniquement les commandes décrites dans le mode d'emploi, car un réglage incorrect d'autres commandes peut causer des dommages à l'appareil qui nécessiteront généralement une intervention en profondeur d'un technicien d'entretien qualifié pour restaurer ses conditions de fonctionnement normales;
- 5) L'appareil est tombé ou si le châssis en a été endommagé;
- 6) Les performances de l'appareil se sont sensiblement modifiées- indiquant par là la nécessité d'un entretien.

Ne tentez pas de réparer l'appareil vous-même, car une ouverture du châssis ou la dépose des couvercles risque de vous exposer à des tensions élevées ou à d'autres risques.

**Pièces de rechange** - Lorsque des pièces de rechange sont indispensables, assurez-vous que le technicien utilise effectivement les pièces de rechange spécifiées par le fabricant ou présentant les mêmes spécifications que les pièces d'origine. Toute substitution non autorisée peut entraîner un risque d'incendie, de décharge électrique ou tout autre danger.

**Contrôle de sécurité** - A l'issue de toute intervention d'entretien ou de réparation de l'appareil, demandez au technicien d'exécuter les contrôles de sécurité pour déterminer si l'appareil présente les conditions d'utilisation prescrites.

**Remarque pour l'installateur du système CATV :**

La présente remarque est destinée à attirer l'attention des installateurs des systèmes CATV sur l'article 820-40 du NEC qui stipule les instructions relatives à une mise à la terre adéquate. Il prévoit plus particulièrement que le câble de mise à la terre doit être raccordé au circuit de terre du bâtiment aussi près que possible de l'entrée du câble.

**REFERENCES UTILISATEUR**

Pour votre facilité, inscrivez la désignation du modèle et le numéro de série de cet appareil (qui se trouvent à l'arrière) dans les cases ci-dessous. Signalez ces références lorsque vous prenez contact avec votre revendeur Aiwa en cas de problème.

Numéro du modèle

Numéro de série

## Félicitations

Nous vous remercions d'avoir fait l'acquisition de ce produit Aiwa. Pour optimiser les performances de cet appareil, nous vous invitons à lire attentivement le présent mode d'emploi.

## Principales caractéristiques de ce téléviseur

### Puce V

Vous pouvez programmer une limitation suivant l'âge afin d'empêcher que des enfants regardent ou entendent des scènes de violence et des programmes pour adultes. Cet appareil est conforme à "CLASS.PROG.TV" et "CLASS.FILM".

### Optimiseur vidéo

Cet appareil intègre quatre modes d'optimisation vidéo: NORMAL, CINEMA, GAME et SOMBRE.

### Sous-titres

Les sous-titres peuvent être affichés sur l'écran lorsque vous captez une émission compatible.

## Table des matières

### Préparation

Raccordement de l'antenne .....	4
Préparation de la télécommande .....	7
Sélection de la langue d'affichage .....	7
Sélection des chaînes .....	8

### Opérations de base

Regarder une émission de télévision .....	9
Sélection du mode de sous-titres .....	10
Sélection du mode AV .....	11
Réglage de l'image .....	11

### Autres fonctions

Réglage de la puce V .....	12
Enregistrement du nom d'une station de télévision .....	14
Ecrans de menu .....	15
Regarder une source vidéo ou autre .....	16

### Informations complémentaires

Dépannage .....	16
Spécifications .....	16
Composants et commandes .....	17

Cet appareil a été testé et jugé conforme aux limites des appareils numériques de Classe B, conformément au chapitre 15 du règlement FCC. Ces limites sont conçues pour assurer une protection raisonnable contre les interférences néfastes lorsque l'appareil est utilisé dans un environnement résidentiel.

Cet appareil génère, utilise et peut émettre des radiofréquences et, s'il n'est pas installé et utilisé conformément au mode d'emploi, il peut provoquer des interférences dans les communications radio. Il n'est cependant pas possible de garantir que des interférences ne se produiront pas dans une installation privée. Si cet appareil génère des interférences néfastes dans la réception des ondes radio ou télévisées, ce que l'on peut facilement contrôler en mettant l'appareil successivement sous et hors tension, l'utilisateur est invité à tenter de remédier aux interférences en appliquant l'une des mesures suivantes:

- Réorientez ou installez l'antenne de réception à un autre endroit.
- Eloignez davantage l'appareil du récepteur.
- Branchez l'appareil sur une prise secteur raccordée à un circuit d'alimentation différent de la prise sur laquelle le récepteur est branché.
- Consultez votre revendeur ou faites appel à un technicien radio/télévision.

### Remarque

Toute modification ou tout réglage de cet appareil non expressément approuvé par le fabricant peut invalider le droit de l'utilisateur à employer cet appareil.

# Raccordement de l'antenne

## Raccordement de base

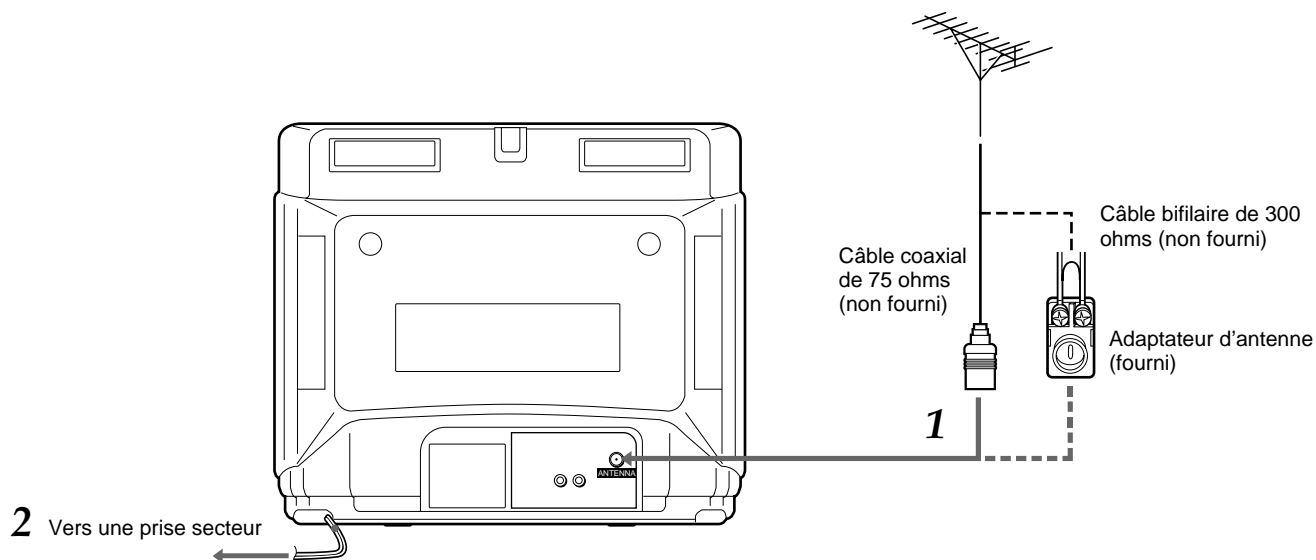

### 1 Raccordez le câble d'antenne au connecteur ANTENNA du téléviseur.

Si le câble est un câble coaxial rond de 75 ohms, raccordez-le directement au connecteur ANTENNA.

Si le câble est un câble bifilaire plat de 300 ohms, raccordez-le à l'adaptateur d'antenne (fourni), et raccordez ensuite l'adaptateur au connecteur ANTENNA. L'adaptateur d'antenne peut être déposé de l'antenne télescopique fournie.

### 2 Raccordez le cordon d'alimentation sur une prise murale.

L'indicateur STANDBY à l'avant s'allume.

## Pour raccorder l'antenne télescopique fournie

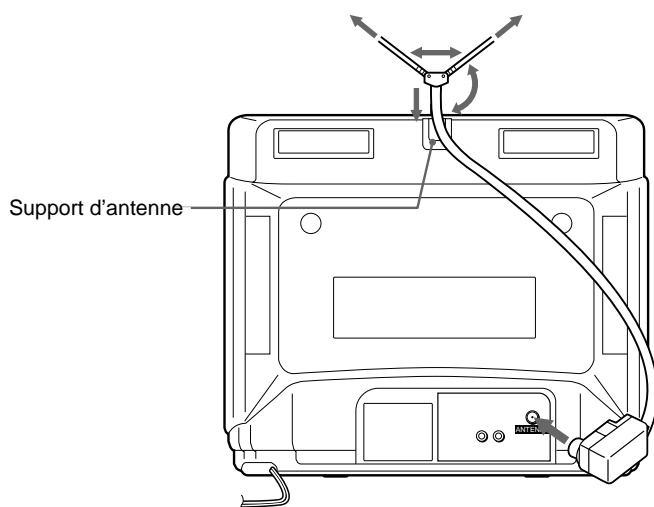

### Montez l'antenne fournie sur le support d'antenne.

Déployez et ajustez les extrémités de l'antenne de manière à obtenir la meilleure qualité de réception du signal.

#### Remarque

Pour obtenir une meilleure qualité de réception, en particulier dans les régions isolées, ou si vous avez un problème d'images fantômes ou d'interférences, utilisez une antenne extérieure montée sur le toit.

## Raccordement CATV

### Pour raccorder un système CATV sans utiliser de convertisseur CATV

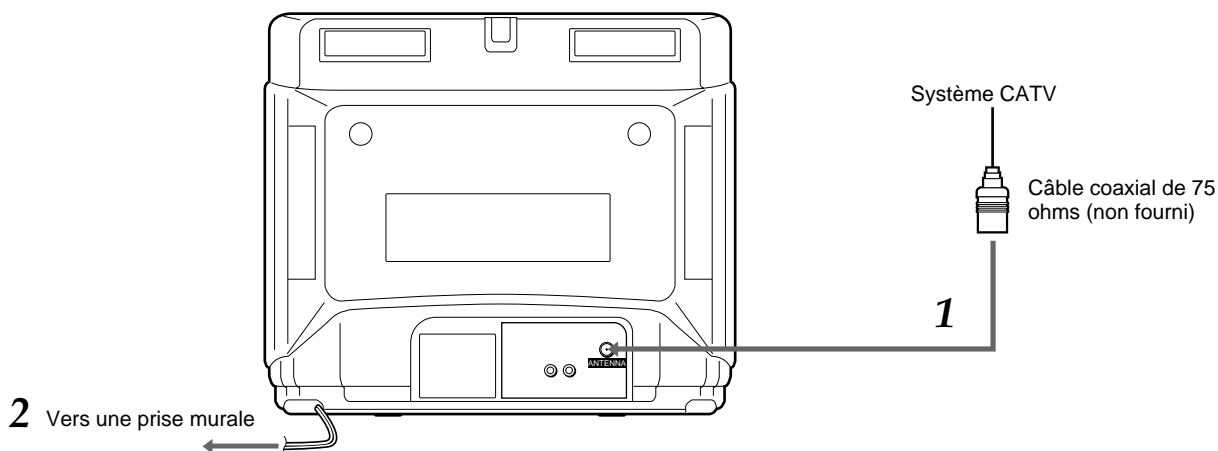

**1** Raccordez le câble du système CATV au connecteur ANTENNA du téléviseur.

**2** Raccordez le cordon d'alimentation à une prise murale.

L'indicateur STANDBY à l'avant s'allume.

### Pour raccorder un système CATV avec un convertisseur CATV

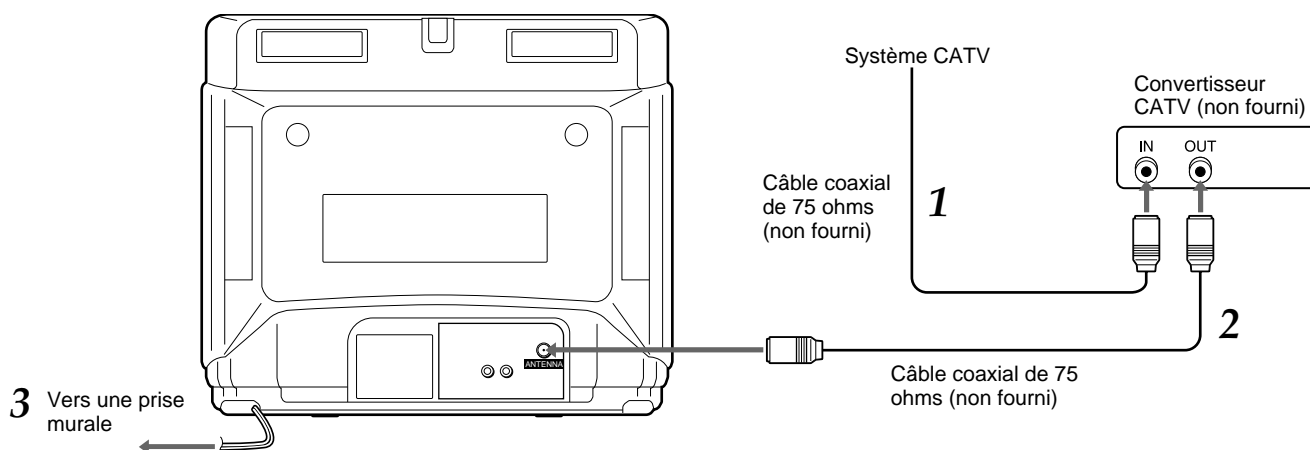

**1** Raccordez le câble du système CATV au connecteur d'entrée du convertisseur CATV.

**2** Raccordez le connecteur de sortie du convertisseur au connecteur ANTENNA du téléviseur.

**3** Raccordez le cordon d'alimentation à une prise murale.

L'indicateur STANDBY à l'avant s'allume.



## Raccordement d'un magnéscope ou d'un autre appareil

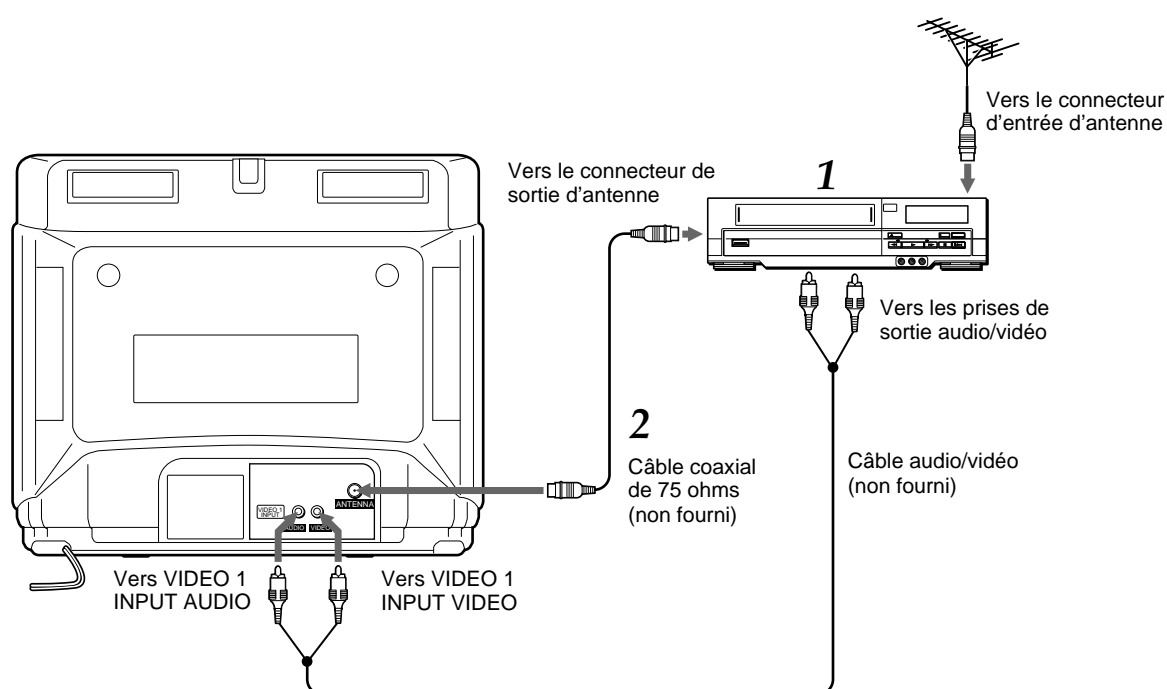

**1** Débranchez le câble d'antenne du téléviseur et raccordez-le au connecteur d'entrée d'antenne du magnéscope.

**2** Raccordez le câble d'antenne en option au connecteur de sortie d'antenne du magnéscope et au connecteur ANTENNA du téléviseur.

Vous pouvez raccorder le et le magnéscope à l'aide du câble audio/vidéo en option.

### Remarque

Pour plus de détails sur le raccordement du magnéscope au téléviseur, consultez le mode d'emploi qui accompagne le magnéscope.

## Pour raccorder une caméra vidéo ou une console de jeux vidéo

Il est plus pratique d'utiliser les prises VIDEO 2 IN AUDIO/VIDEO à l'avant.

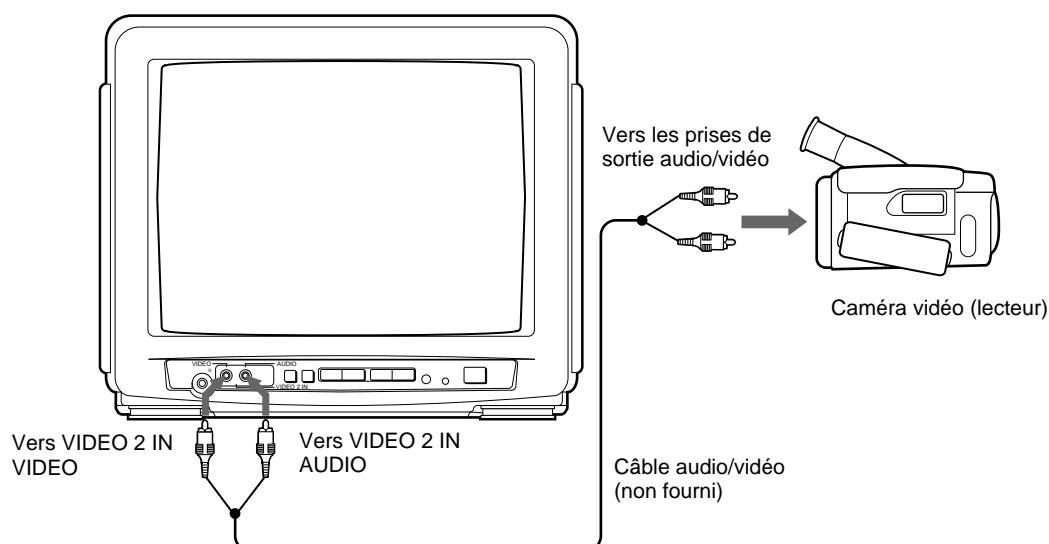

# Préparation de la télécommande

## Introduction des piles

### Attention

Pour prévenir tout dommage causé par une fuite ou une explosion des piles, conformez-vous aux instructions suivantes.

- Introduisez deux piles R6 (taille AA) en faisant correspondre les pôles  $\oplus$  et  $\ominus$  comme illustré.
- Ne mélangez pas une pile neuve et une pile usagée ou des piles de types différents.
- Ne jetez pas les piles au feu, ne les soumettez pas à de la chaleur et ne les démontez pas.
- Ne transportez pas les piles avec des clés ou d'autres objets métalliques.

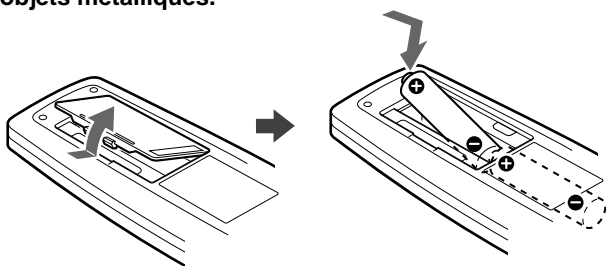

### Remarque

Retirez les piles lorsqu'elles sont épuisées ou si vous prévoyez de ne pas utiliser la télécommande pendant une période prolongée.

## Utilisation de la télécommande

Dirigez la télécommande vers le capteur de télécommande.

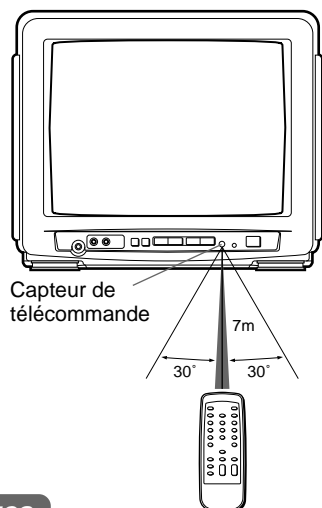

### Remarques

- Il se peut que la télécommande soit inopérante lorsqu'il y a un obstacle entre la télécommande et le capteur de télécommande.
- De puissantes sources lumineuses comme une lampe fluorescente ou le rayonnement direct du soleil peuvent perturber le bon fonctionnement de la télécommande.
- L'utilisation d'un téléviseur employant le même type de télécommande infrarouge et orienté dans la même direction peut entraîner un fonctionnement incorrect.
- La portée de commande efficace maximale entre la télécommande et le capteur de télécommande est de 7 mètres.
- Bien que vous puissiez utiliser la télécommande sous un angle de 30 degrés dans quelque direction que ce soit de l'avant du capteur de télécommande, nous conseillons un angle plus réduit de manière à assurer un fonctionnement plus efficace.

# Sélection de la langue d'affichage

Les écrans de menu peuvent être affichés dans trois langues suivantes : anglais, français ou espagnol.

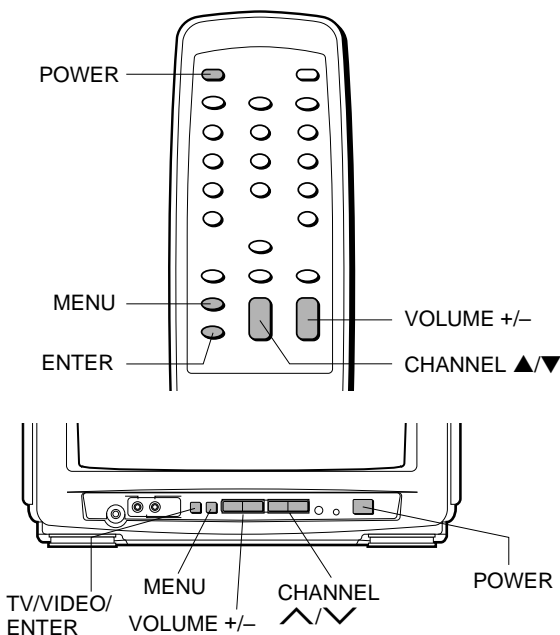

**1 Appuyez sur la touche POWER pour mettre le téléviseur sous tension.**

L'indicateur STANDBY s'éteint.

**2 Appuyez sur MENU.**

**3 Appuyez sur CHANNEL ▲/▼ pour sélectionner SET UP et appuyez ensuite sur ENTER.**

Le paramètre sélectionné s'affiche en rouge.

Vous pouvez également utiliser la touche TV/VIDEO/ENTER du téléviseur au lieu de la touche ENTER de la télécommande.

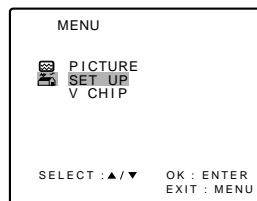

**4 Appuyez sur la touche VOLUME +/- pour afficher la langue désirée.**

Chaque fois que vous appuyez sur cette touche, la langue d'affichage à l'écran change.

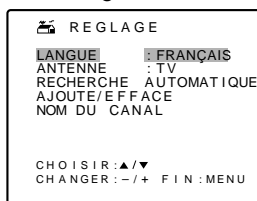

**5 Appuyez sur MENU pour revenir à l'écran normal.**

# Sélection des chaînes

Avant la recherche automatique, cet appareil peut recevoir toutes les chaînes captables dans votre zone géographique en appuyant plusieurs fois de suite sur la touche CHANNEL ▲/▼. Après la recherche automatique, vous pouvez omettre les chaînes qui ne sont pas présélectionnées à l'aide des touches CHANNEL ▲/▼.

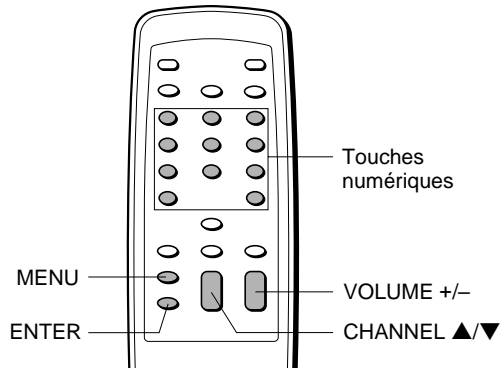

- 1 Appuyez sur MENU.**  
Vérifiez que le téléviseur est en mode TV.
- 2 Appuyez sur CHANNEL ▲/▼ pour sélectionner REGLAGE et appuyez ensuite sur ENTER.**  
Le paramètre sélectionné s'affiche en rouge.

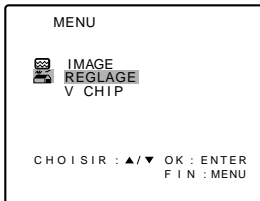

- 3 Appuyez sur CHANNEL ▲/▼ pour sélectionner ANTENNE et appuyez ensuite sur VOLUME +/- pour sélectionner TV ou CABLE.**  
TV : émissions captées via l'antenne VHF/UHF  
CABLE : système CATV en fonction des connexions au connecteur ANTENNA

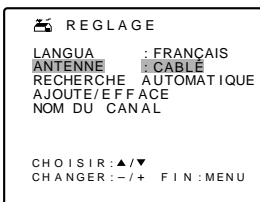

- 4 Appuyez sur CHANNEL ▲/▼ pour sélectionner RECHERCHE AUTOMATIQUE et appuyez ensuite sur ENTER.**  
Toutes les chaînes captables dans votre zone géographique sont explorées et enregistrées dans la mémoire du téléviseur.  
Lorsque l'exploration des chaînes est terminée, la première chaîne localisée apparaît à l'écran.

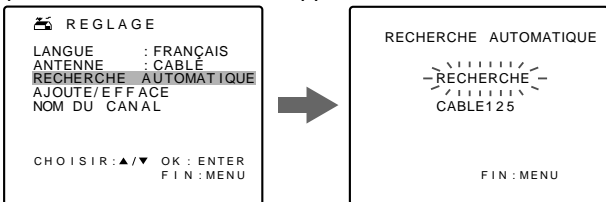

### Conseil

Pour interrompre la recherche automatique, appuyez sur MENU.

### Remarque

Si vous activez la fonction de recherche automatique, les réglages précédents sont effacés.

# Ajout ou suppression manuel de chaînes

Si la fonction de recherche automatique ne programme pas correctement les chaînes, vous pouvez ajouter des chaînes manuellement pour regarder des émissions télévisées. Vous pouvez également supprimer les chaînes jugées inutiles.

- 1 A l'aide des touches numériques, sélectionnez le numéro de canal à effacer ou ajouter.**  
Appuyez sur les touches de la manière suivante :  
Exemple  
Pour sélectionner le canal 7, appuyez sur 0, puis sur 7.  
Pour sélectionner le canal 77, appuyez sur 7, puis sur 7.  
Pour sélectionner le canal 107, appuyez sur +100, sur 0, puis sur 7.
- 2 Appuyez sur MENU.**
- 3 Appuyez sur CHANNEL ▲/▼ pour sélectionner REGLAGE et appuyez ensuite sur ENTER.**
- 4 Appuyez sur CHANNEL ▲/▼ pour sélectionner AJOUTE/EFFACE et appuyez ensuite sur ENTER.**

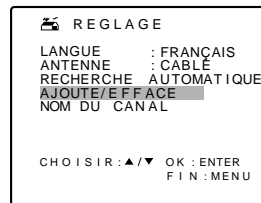

- 5 Appuyez sur VOLUME +/- pour supprimer ou ajouter une chaîne sélectionnée.**
  - Si la chaîne sélectionnée est déjà programmée, l'indication AJOUTE apparaît. Si elle ne l'est pas encore, l'indication EFFACE apparaît.
  - Lorsque vous ajoutez ou que vous supprimez une chaîne, l'image ne change pas tant que vous n'en changez pas la chaîne affichée à l'écran.

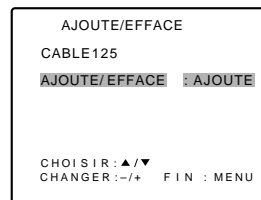

- 6 Si vous souhaitez effacer ou ajouter un autre canal, appuyez sur CHANNEL ▲/▼ pour sélectionner CABLE (ou TV), puis appuyez sur VOLUME +/- pour sélectionner le numéro du canal à effacer ou ajouter. Appuyez ensuite sur CHANNEL ▲/▼ pour sélectionner AJOUTE/EFFACE, puis sur VOLUME +/- pour effacer ou ajouter le canal.**
- 7 Appuyez sur MENU pour revenir à l'écran normal.**

# Regarder une émission de télévision

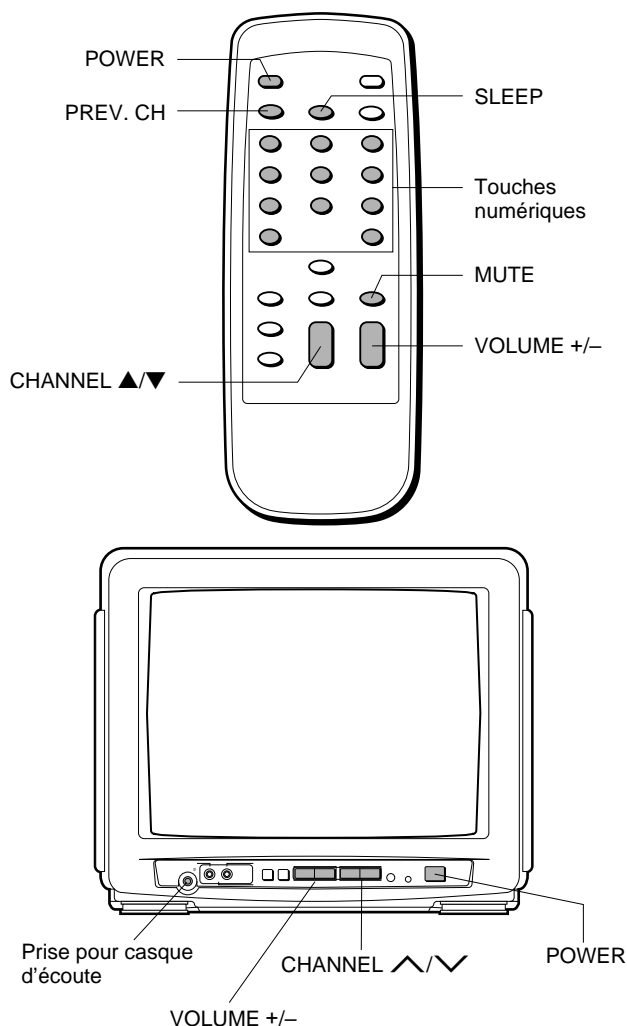

- 1 Appuyez sur POWER pour mettre le téléviseur sous tension.**
- 2 Appuyez plusieurs fois de suite sur CHANNEL ▲/▼ ou sur les touches numériques pour sélectionner le numéro de chaîne.**  
Si vous utilisez les touches numériques, appuyez sur les touches selon la séquence suivante:  
Exemple  
Pour sélectionner la chaîne 7, appuyez sur 0 et puis sur 7.  
Pour sélectionner la chaîne 77, appuyez sur 7 et puis sur 7.  
Pour sélectionner la chaîne 107, appuyez sur +100, 0 et puis sur 7.
- 3 Appuyez sur VOLUME +/- pour régler le volume.**

## Pour mettre le téléviseur hors tension

Appuyez sur la touche POWER.

## Pour couper le son

Appuyez sur MUTE. "MUTE" apparaît pendant quelques secondes.

Pour restaurer le son, appuyez sur MUTE ou sur VOLUME +/-.

## Pour rappeler une chaîne précédente

Appuyez sur PREV. CH pour basculer entre le canal actuel et le précédent.

### Conseil

Pour écouter à l'aide du casque d'écoute, branchez un casque d'écoute (non fourni) doté d'une minifiche monaurale sur la prise pour casque d'écoute à l'avant de l'appareil. Le son des haut-parleurs est coupé.

### Remarque

Le téléviseur se met automatiquement hors tension environ 15 minutes après qu'une station de télévision a cessé ses retransmissions.

## Réglage du programmeur d'extinction

**Appuyez plusieurs fois de suite sur SLEEP pour sélectionner le nombre de minutes au bout duquel le téléviseur se mettra hors tension.**

Les minutes changent de la manière suivante jusqu'à atteindre 120 minutes.

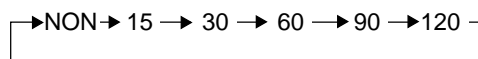

Une fois que la durée ainsi réglée est écoulée, le téléviseur s'éteint.

## Pour vérifier la durée restante

Appuyez une fois sur SLEEP. La durée restante apparaît à l'écran.

## Pour désactiver le programmeur d'extinction

Appuyez plusieurs fois de suite sur SLEEP jusqu'à ce que l'indication "SLEEP NON" apparaisse.

### Remarque

La durée restante s'affiche automatiquement 5 minutes et ensuite 1 minute avant la mise hors tension du téléviseur. Par exemple, l'indication "SLEEP 5" s'affiche 5 minutes avant que le téléviseur se mette hors tension.

# Sélection du mode de sous-titres

Cet appareil peut décoder et afficher les émissions de télévision sous-titrées.

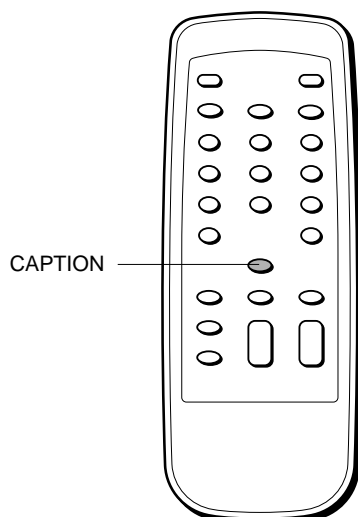

Appuyez plusieurs fois de suite sur **CAPTION** pour sélectionner le mode de sous-titres.

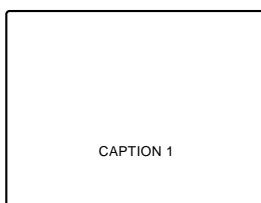

L'affichage change selon la séquence suivante:



## Sous-titres :

Le mode de sous-titres affiche à l'écran du texte en anglais ou dans une autre langue. En général, les sous-titres en anglais sont transmis via CAPTION 1 et les sous-titres dans les autres langues via CAPTION 2.

## Texte plein écran :

Le mode de sous-titres TEXT 1, TEXT 2 remplit en général l'écran avec un menu de programmation ou d'autres informations.

## Remarques

- Après avoir été sélectionné, le mode de sous-titres reste activé jusqu'à ce qu'il soit modifié, même si vous changez de chaîne.
- Si le signal de sous-titres est perdu à cause d'une publicité ou d'une coupure, les sous-titres réapparaissent dès que le signal est rétabli.
- Lorsque vous sélectionnez les sous-titres, il se peut que leur affichage soit brièvement décalé.
- Lorsque vous changez de chaîne, il se peut que l'affichage des sous-titres soit brièvement décalé.
- Si vous utilisez une antenne intérieure ou si la réception télévisée est de qualité médiocre, il se peut que le texte du décodeur de sous-titres n'apparaisse pas. Dans ce cas, ajustez l'antenne pour optimiser la qualité de réception ou utilisez une antenne extérieure.
- Lorsque vous activez le décodeur de sous-titres, il y a un léger décalage avant que les sous-titres apparaissent à l'écran.
- Les sous-titres apparaissent à l'écran là où ils interfèrent le moins avec l'image, généralement dans le bas de l'écran. Les émissions d'information affichent généralement trois lignes de sous-titres qui défilent sur l'écran. La plupart des autres émissions affichent deux ou trois lignes de sous-titres situés près de la personne en train de parler afin que le téléspectateur puisse suivre la conversation.
- Si aucun signal de sous-titres n'est reçu, aucun sous-titre n'apparaît, mais le téléviseur reste malgré tout en mode de sous-titres.
- Des fautes de frappe ou des caractères anormaux peuvent occasionnellement apparaître dans les sous-titres. C'est normal dans le cas des sous-titres dactylographiés au vol. Ces retransmissions ne laissent pas suffisamment de temps pour les corrections.
- Certains systèmes de télédistribution et de protection contre la copie peuvent interférer avec le signal de sous-titres.
- Les mots en italiques ou soulignés indiquent des titres, des mots en langues étrangères ou encore des mots requérant une certaine emphase. Les mots chantés apparaissent généralement accompagnés de notes de musique.
- Les émissions de télévision diffusées avec des sous-titres sont signalées par le symbole CC dans votre guide des programmes de télévision.

# Sélection du mode AV

Cet appareil intègre quatre modes d'optimisation vidéo.

- NORMAL: Affichage normal
- CINEMA: Pour visionner des films
- GAME: Pour réduire la fatigue oculaire
- SOMBRE: Lorsque le téléviseur se trouve dans un environnement sombre

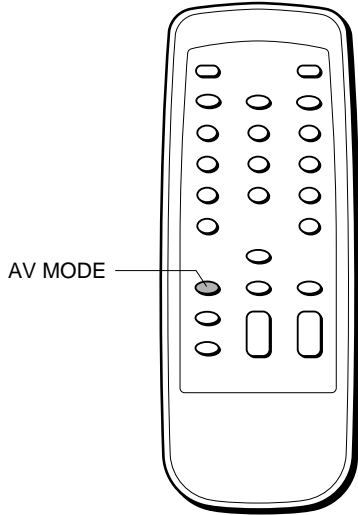

Appuyez plusieurs fois de suite sur AV MODE pour sélectionner le mode AV

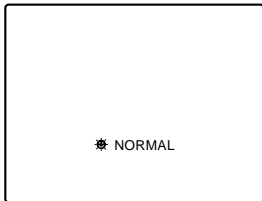

L'affichage change selon la séquence suivante:

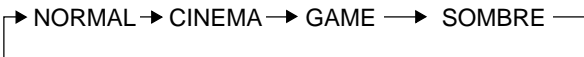

**Remarque**

Même si vous changez le mode AV, la qualité sonore ne change pas.

# Réglage de l'image

Vous pouvez ajuster les réglages de l'image pour chaque mode AV.

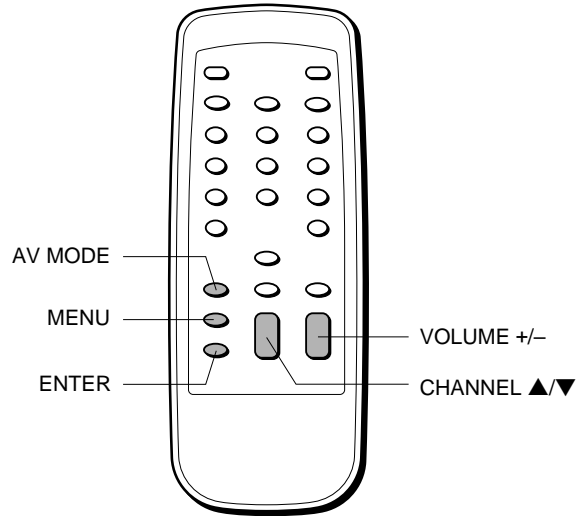

1 Appuyez à plusieurs reprises sur AV MODE pour sélectionner le mode AV que vous souhaitez ajuster.



2 Appuyez sur MENU.

3 Appuyez sur CHANNEL ▲/▼ pour sélectionner IMAGE et appuyez ensuite sur ENTER.

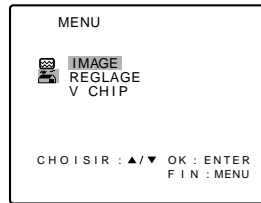

4 Appuyez sur CHANNEL ▲/▼ pour sélectionner le paramètre à régler.

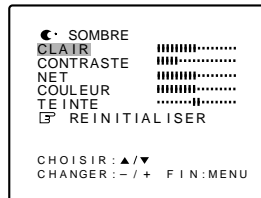

**5 Appuyez sur VOLUME +/- pour ajuster le réglage.**

Deux secondes après avoir relâché la touche, l'affichage revient à l'étape 4.

Paramètre	Une diminution des barres	Une augmentation des barres
CLAIR	rend l'image plus sombre	rend l'image plus lumineuse
CONTRASTE	atténue le contraste	renforce le contraste
NET	rend l'image plus douce	rend l'image plus nette
COULEUR	réduit l'intensité et l'éclat des couleurs	renforce l'intensité et l'éclat des couleurs
Paramètre	Déplacement vers la gauche	Déplacement vers la droite
TEINTE	rend les couleurs plus claires plus rougeâtres	rend les couleurs plus claires plus verdâtres

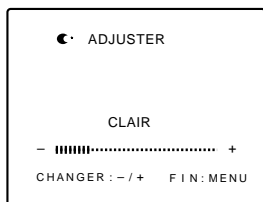

**6 Pour régler l'autre paramètre, exécutez les étapes 4 à 5.**

**7 Appuyez sur MENU pour revenir à l'écran normal.**

**Conseils**

- Pour restaurer tous les paramètres du mode AV à leurs valeurs par défauts, sélectionnez REINITIALISER à l'étape 4 et appuyez ensuite sur ENTER.
- Vous pouvez sélectionner le mode AV à l'étape 4 à la place de l'étape 1.

**Remarque**

Si vous restez 15 secondes sans appuyer sur une touche à l'étape 7, l'écran normal réapparaît.

## Réglage de la puce V

Une limite d'âge peut être définie pour empêcher les enfants de regarder ou d'écouter des scènes ou des programmes violents destinés aux adultes. Cet appareil est conforme à "CLASS.PROG.TV" et "CLASS.FILM".

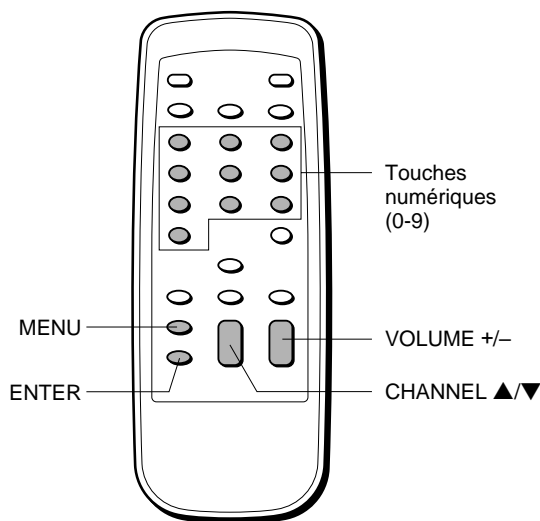

### Enregistrement du mot de passe

**Important**

**Vous ne pouvez pas activer la puce V si vous oubliez votre mot de passe. Nous vous conseillons de l'écrire à un endroit sûr pour le cas où vous l'oublieriez.**

- 1 Appuyez sur MENU.
- 2 Appuyez sur CHANNEL ▲/▼ pour sélectionner V CHIP et appuyez ensuite sur ENTER.

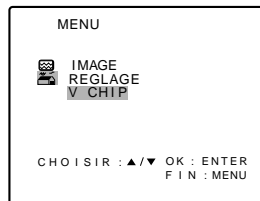

- 3 Introduisez le mot de passe (4 chiffres) à l'aide des touches numériques (0-9).

"\*" apparaît au lieu des chiffres.



- 4 Réintroduisez le même mot de passe par mesure de sécurité.

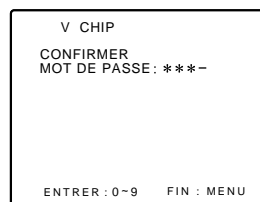

Activation de la puce V CHIP.

SUITE

## Réglage de la puce V

### 1 Dans le menu V/chip, appuyez sur CHANNEL ▲/▼ pour sélectionner CLASS.PROG.TV et appuyez ensuite sur VOLUME +/- pour afficher le réglage voulu.

- Les émissions captées suivantes sont protégées contre l'affichage suivant le réglage sélectionné.
  - NON: CLASS.PROG.TV non activé
  - TV-Y: Emissions excepté pour enfants
  - TV-Y7: Emissions pour téléspectateurs de plus de 7 ans.
  - TV-G: Emissions excepté pour enfants
  - TV-PG: Emissions inappropriées pour les enfants
  - TV-14: Emissions inappropriées pour les enfants de moins de 14 ans
  - TV-MA: Emissions interdites aux enfants de moins de 17 ans
- Si le sous-menu apparaît, passez à l'étape 2. Dans le cas contraire, passez à l'étape 3.

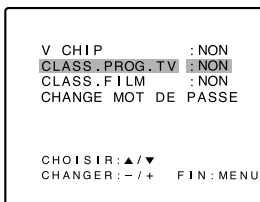

### 2 Appuyez sur CHANNEL ▲/▼ pour sélectionner un paramètre CLASS.PROG.TV et appuyez ensuite sur VOLUME +/- pour afficher OUI ou NON.

- Si vous avez sélectionné TV-Y7, les paramètres ci-dessous apparaissent.

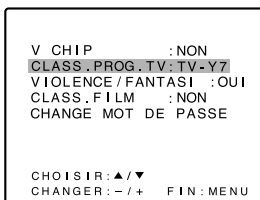

- Si vous avez sélectionné TV-PG ou TV-14, les paramètres ci-dessous apparaissent.

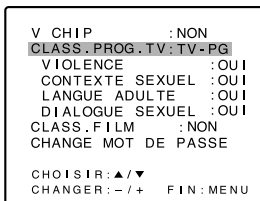

- Si vous avez sélectionné TV-MA, les paramètres ci-dessous apparaissent.

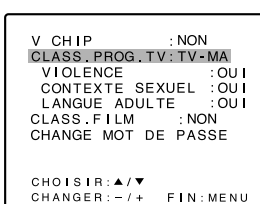

### 3 Appuyez sur CHANNEL ▲/▼ pour sélectionner CLASS.FILM et appuyez ensuite sur VOLUME +/- pour afficher le réglage voulu.

Les films suivants sont protégés contre l'affichage en fonction du réglage sélectionné.

- NON: CLASS.FILM non activé
- G: Films sans limite d'âge
- PG: Films inadaptés aux enfants
- PG-13: Films inadaptés aux enfants de 13 ans ou moins
- R: Films adaptés aux enfants de moins de 17 ans accompagnés de leurs parents
- NC-17: Films interdits aux enfants de moins de 17 ans
- X: Films pour adultes

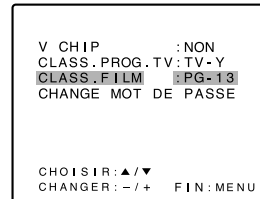

### 4 Appuyez sur CHANNEL ▲/▼ pour sélectionner V CHIP et appuyez ensuite sur VOLUME +/- pour afficher OUI.

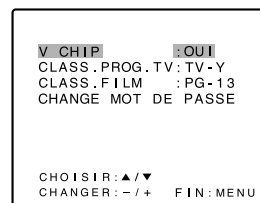

### 5 Appuyez sur MENU pour revenir à l'écran normal.

## Pour utiliser le téléviseur après avoir activé la protection

Lors de la réception d'une émission protégée à l'aide de la fonction de puce V, le message "PROTECTION-PUCE V" apparaît.

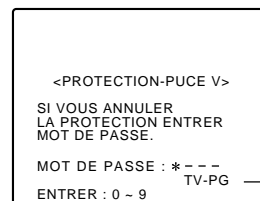

Ecran de classement des émissions de télédiffusion

Introduisez le mot de passe. Si le mot de passe est correct, la protection est désactivée.

### Remarque

Si vous restez 15 secondes sans appuyer sur une touche à l'étape 5, l'écran normal réapparaît.



## Modification du mot de passe

- 1 Appuyez sur **MENU**.
- 2 Appuyez sur **CHANNEL ▲/▼** pour sélectionner **V CHIP** et appuyez ensuite sur **ENTER**.

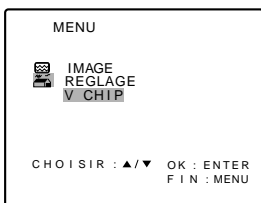

- 3 Introduisez le mot de passe à l'aide des touches numériques (0-9).

"\*" apparaît au lieu des chiffres.



- 4 Appuyez sur **CHANNEL ▲/▼** pour sélectionner **CHANGE MOT DE PASSE** et appuyez ensuite sur **ENTER**.

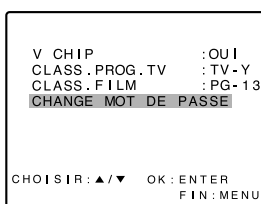

- 5 Introduisez le nouveau mot de passe à l'aide des touches numériques (0-9).

"\*" apparaît au lieu des chiffres.

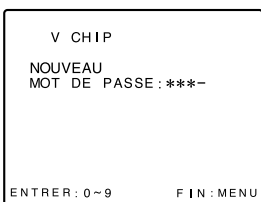

- 6 Réintroduisez le même mot de passe par mesure de sécurité.



- 7 Appuyez sur **MENU** pour revenir à l'écran normal.

### Remarque

Si vous restez 15 secondes sans appuyer sur une touche à l'étape 7, l'écran normal réapparaît.

## Enregistrement du nom d'une station de télévision

Vous pouvez enregistrer le nom d'une station de télévision pour chaque chaîne captée.

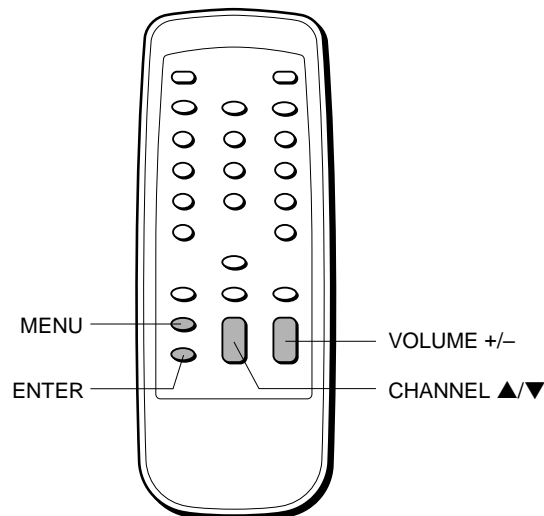

- 1 Appuyez sur **MENU**.
- 2 Appuyez sur **CHANNEL ▲/▼** pour sélectionner **REGLAGE** et appuyez ensuite sur **ENTER**.

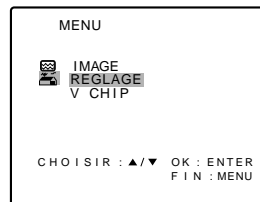

- 3 Appuyez sur **CHANNEL ▲/▼** pour sélectionner **NOM DU CANAL** et appuyez ensuite sur **ENTER**.

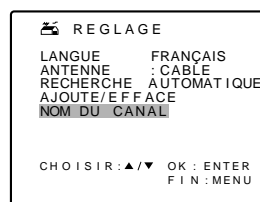

- 4 Appuyez sur **VOLUME +/-** pour sélectionner le numéro de chaîne pour laquelle vous voulez enregistrer un nom.

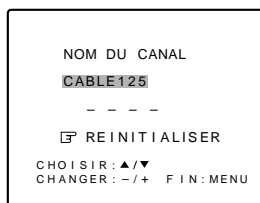

- 5 Appuyez sur **CHANNEL ▼** pour sélectionner l'affichage de la barre.

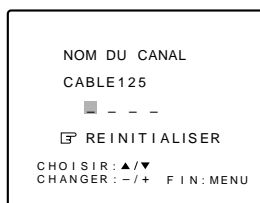

SUITE

**6 Appuyez sur VOLUME + pour afficher la lettre voulue et appuyez ensuite sur CHANNEL ▼.**

Chaque fois que vous appuyez sur la touche VOLUME +, l'affichage selon la séquence suivante:

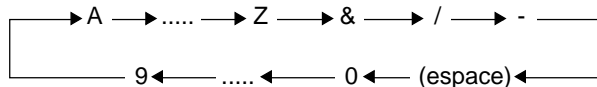

Appuyez sur VOLUME – pour changer l'affichage dans l'ordre inverse.

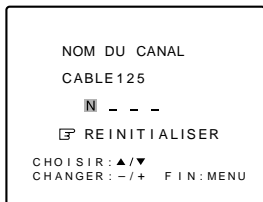

**7 Répétez les étapes 5 et 6 pour introduire le nom d'une station de diffusion.**

Vous pouvez introduire 4 lettres.

**8 Répétez les étapes 4 à 7 pour introduire un autre nom de station de diffusion.**

Vous pouvez introduire jusqu'à 30 noms de stations.

**9 Appuyez sur MENU pour revenir à l'écran normal.**

**Conseil**

Pour annuler toutes les lettres aux étapes 6 et 7, appuyez sur CHANNEL ▲/▼ pour sélectionner REINITIALISER et appuyez ensuite sur ENTER.

## Ecrans de menu

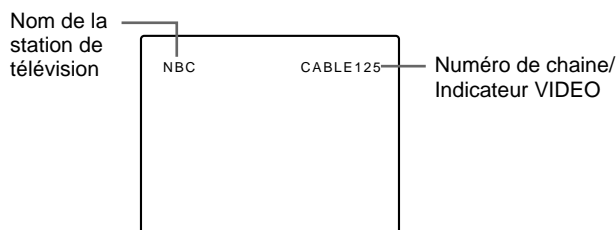
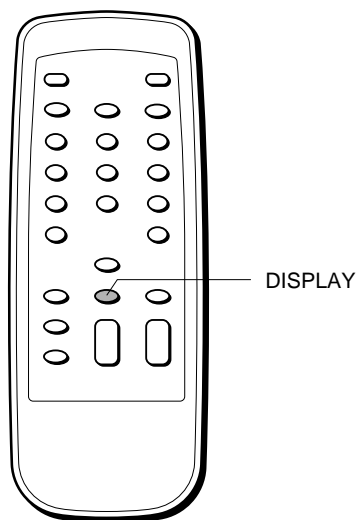

**Pour changer l'affichage de la fonction d'écran**

Appuyez sur DISPLAY. Chaque pression commute l'affichage de l'écran (oui/non).

**Remarques**

- Si aucune touche n'est actionnée pendant 8 secondes, l'écran de menu est automatiquement désactivé.
- Le nom de la station de diffusion n'apparaît que s'il a été enregistré.

## Regarder une source vidéo ou autre

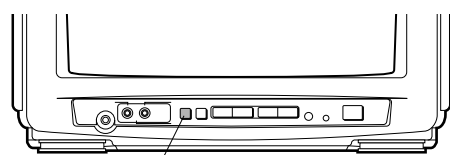
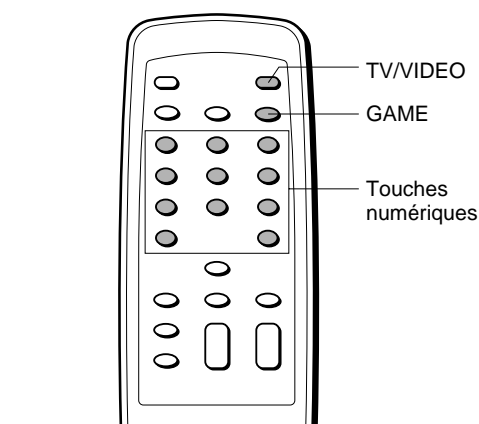

TV/VIDEO/ENTER

- 1 Appuyez sur la touche TV/VIDEO de la télécommande ou sur la touche TV/VIDEO/ENTER du téléviseur pour afficher "VIDEO1" ou "VIDEO2" pendant quelques secondes.

VIDEO 1: entrée via les prises VIDEO 1 INPUT AUDIO/VIDEO à l'arrière

VIDEO 2: entrée via les prises VIDEO 2 IN AUDIO/VIDEO à l'avant

- 2 Activez le magnétoscope ou un autre appareil en mode de lecture.

### Pour revenir à l'émission télévisée

Appuyez plusieurs fois de suite sur la touche TV/VIDEO de la télécommande ou sur la touche TV/VIDEO/ENTER du téléviseur jusqu'à ce que l'émission télévisée apparaisse. Vous pouvez également revenir à l'émission télévisée en sélectionnant directement le numéro de la chaîne à l'aide des touches numériques.

### Pour commuter directement la position GAME

Appuyez sur GAME pour régler le mode AV sur GAME. Le mode d'entrée TV passe automatiquement à VIDEO 2. Et l'écran adopte le format adéquat pour les jeux vidéo.

### Si vous raccordez le téléviseur à un magnétoscope AIWA à fonction ONE-TOUCH PLAYBACK

Lorsque vous appuyez sur la touche ONE-TOUCH PLAYBACK ou OTPB de la télécommande ou du magnétoscope, cet appareil se met automatiquement sous tension en mode VIDEO 1. Cette fonction est cependant inopérante dans les cas suivants :

- Vous avez appuyé sur la touche ONE-TOUCH PLAYBACK du magnétoscope.
- Le téléviseur et le magnétoscope ne sont pas installés à un endroit où ils peuvent capter simultanément le signal de la télécommande.

#### Remarque

Pour plus de détails sur l'utilisation du magnétoscope, consultez le manuel d'utilisation qui accompagne le magnétoscope.

## Dépannage

Si l'appareil semble ne pas fonctionner correctement, relisez les instructions d'utilisation et consultez ensuite le guide de dépannage suivant.

### Il n'y a pas d'image ni de son.

L'appareil est en mode d'entrée VIDEO.

### Absence de son.

Augmentez le niveau du volume.

### Les couleurs sont médiocres ou absentes.

Ajustez le réglage de la couleur.

### La télécommande est inopérante.

Remplacez les piles de la télécommande.

### Des déclics sont audibles.

Il s'agit des phénomènes inévitables de dilatation et de contraction du châssis sous l'effet des variations de la température ambiante. Il ne s'agit pas d'un dysfonctionnement.

## Spécifications

Syntoniseur	Syntoniseur à fréquence synthétisée
Système de télévision	NTSC-M
Couverture des chaînes	VHF: 2 à 13 UHF: 14 à 69 CATV: 5A, A-1 à A-5, A à W, W+1 à W+84
Mémoire de programmes	181
Entrée d'antenne	75 ohms, asymétrique
Tube image	13 po
Taille de l'écran	280 (L) × 211 (H) mm (11 <sup>1</sup> / <sub>8</sub> × 8 <sup>3</sup> / <sub>8</sub> po) 335 mm (diagonale) (13 <sup>1</sup> / <sub>4</sub> po)
Entrée vidéo	1 Vp-p 75 ohms
Entrée audio	0,5 Vrms., plus de 33 kohms
Haut-parleur	Rond, 76 mm (3 po)
Tension de service	120 Téléviseur CA, 60 Hz
Consommation électrique	65 W
Prise pour casque d'écoute	Miniprise monaurale
Température de service	5°C à 40°C
Humidité de service	35% à 80%
Dimensions	378 (L) × 320 (H) × 363,5 (P) mm (15 × 12 <sup>5</sup> / <sub>8</sub> × 14 <sup>3</sup> / <sub>8</sub> po)
Poids	9,5 kg (20,9 lbs.)
Accessoires	Télécommande (1) Batteries (R6/taille AA) (2) Antenne télescopique avec adaptateur d'antenne (1)

Dans le cadre de l'amélioration des performances de nos produits, la conception et les spécifications sont sujettes à modifications sans préavis.

# Composants et commandes

## Panneau frontal

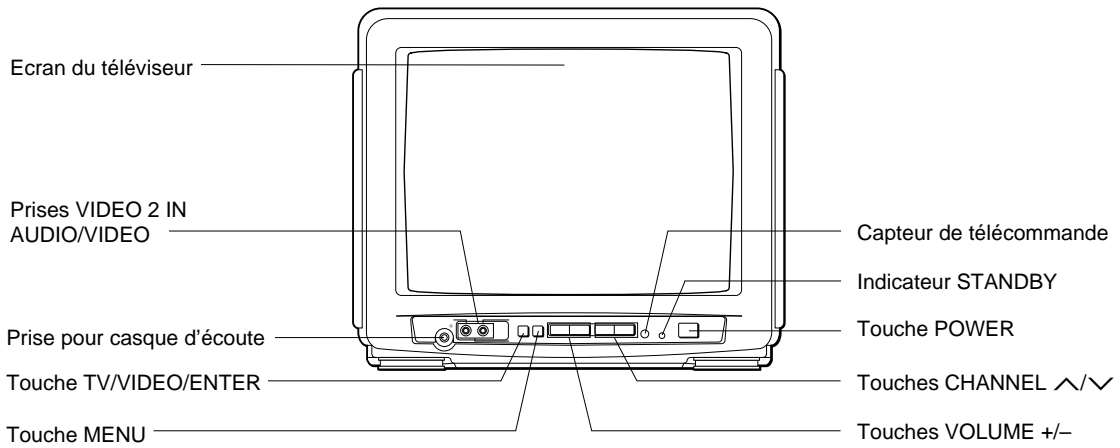

## Panneau arrière

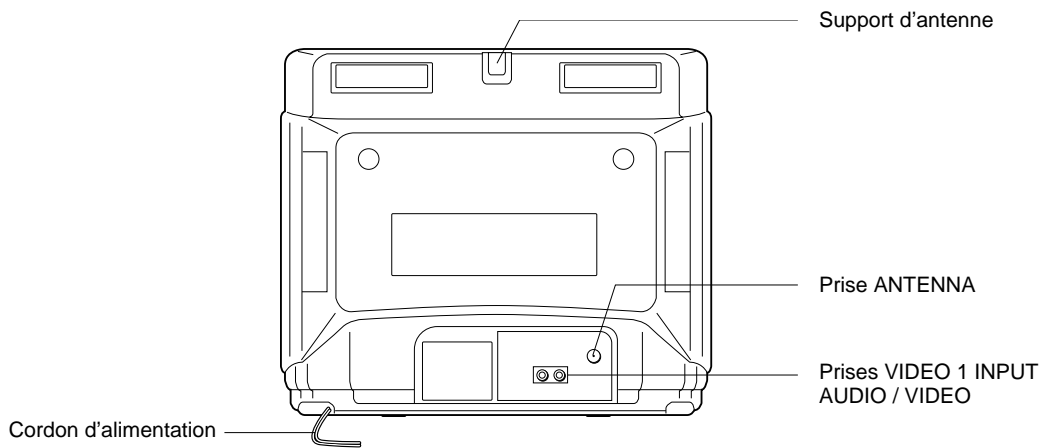

## Télécommande

