

CAUTION: READ ALL INSTRUCTIONS CAREFULLY BEFORE INSTALLATION.  
SAVE THIS OWNER'S MANUAL FOR FUTURE REFERENCE.

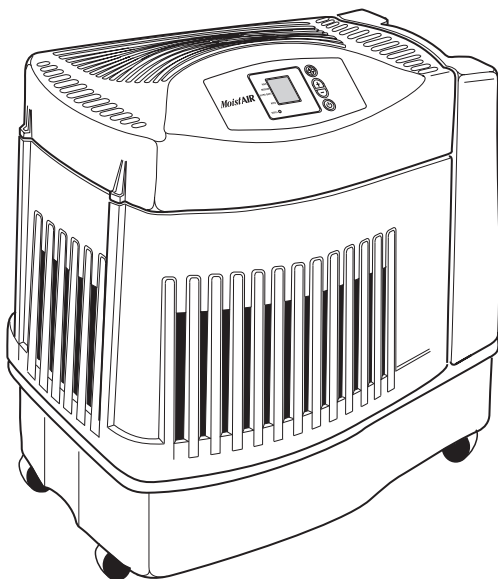

Model No.  
**MA12010**

**MoistAIR**<sup>®</sup> MD



# MA1201

## Evaporative Console Humidifier Owner's Manual

### Limited Warranty

This product is warranted against defects in workmanship and materials for one year from the date of sale except for motors, which are warranted for two years. This warranty does not apply to damage from accident, misuse, alteration, unauthorized repairs, unauthorized use, mishandling, unreasonable use, abuse, including failure to perform reasonable maintenance, normal wear and tear, nor where the connected voltage is more than 5% above the nameplate voltage, nor to the equipment or products being improperly installed or wired or maintained in violation of this Owner's Manual. THIS WARRANTY DOES NOT APPLY TO FILTERS WHICH ARE CUSTOMER REPLACEABLE PARTS. THIS PRODUCT IS NOT INTENDED FOR COMMERCIAL USE. THIS IS THE SOLE AND EXCLUSIVE WARRANTY GIVEN BY MANUFACTURER WITH RESPECT TO THE PRODUCTS AND, TO THE MAXIMUM EXTENT PERMITTED BY LAW, IS IN LIEU OF AND EXCLUDES ALL OTHER WARRANTIES AND CONDITIONS, EXPRESS OR IMPLIED, ARISING BY OPERATION OF LAW OR OTHERWISE, INCLUDING WITHOUT LIMITATION, MERCHANTABILITY AND/OR FITNESS FOR A PARTICULAR PURPOSE. No employee, agent, dealer or other person is authorized to give any warranties or conditions on behalf of the manufacturer. The customer shall be responsible for all costs incurred in the removal or reinstallation and shipping of the product for repairs.

Within the limitations of this warranty, inoperative units should be returned, with a copy of the sales receipt, freight prepaid to an authorized repair service center and the manufacturer will repair or replace the product, at its option, at no charge to the customer with return freight paid by the manufacturer. It is agreed that such repair or replacement is the exclusive remedy available from the manufacturer and that TO THE MAXIMUM EXTENT PERMITTED BY LAW, THE MANUFACTURER IS NOT RESPONSIBLE FOR DAMAGES OF ANY KIND, INCLUDING INCIDENTAL AND CONSEQUENTIAL DAMAGE OR LOSS OF PROFITS OR REVENUES. Some provinces and states do not allow the exclusion or limitation of incidental or consequential damages, so the above exclusion or limitation may not apply in some cases.

The warranty gives the customer specific legal rights, and the customer may also have other rights which vary from province to province, or state to state.

SALES RECEIPT REQUIRED AS PROOF OF PURCHASE FOR WARRANTY CLAIMS.

## GENERAL SAFETY INSTRUCTIONS

### Safety Signal Words

**DANGER:** means if the safety information is not followed someone **will** be seriously injured or killed.

**WARNING:** means if the safety information is not followed someone **could** be seriously injured or killed.

**CAUTION:** means if the safety information is not followed someone may be injured.

1. To reduce the risk of fire or shock hazard, plug humidifier directly into a 120V, A.C. electrical outlet. Do not use extension cords.
2. Keep the electric cord out of traffic areas. To reduce the risk of fire hazard, never put the electric cord under rugs, near heat registers, radiators, stoves or heaters.
3. Always unplug the humidifier before moving it, removing the fan assembly section, before cleaning, or whenever the humidifier is not in service.
4. Keep the humidifier clean.
5. Do not put foreign objects inside the humidifier.

6. Do not allow to be used as a toy. Close attention is necessary when used by or near children.
7. Never use your humidifier while any part is missing or damaged in any manner.
8. To reduce the risk of electrical hazard or damage to humidifier, do not tilt, jolt or tip humidifier while unit is running.
9. To reduce the risk of damage to humidifier, unplug when not in use.
10. To reduce the risk of accidental electrical shock, do not touch the cord or controls with wet hands.
11. To reduce the risk of fire, do not use near an open flame such as a candle or other flame source.
12. Note the warning label shown below.

**WARNING:** To reduce risk of fire, electric shock, or injury always unplug before servicing or cleaning.

# Know Your Humidifier

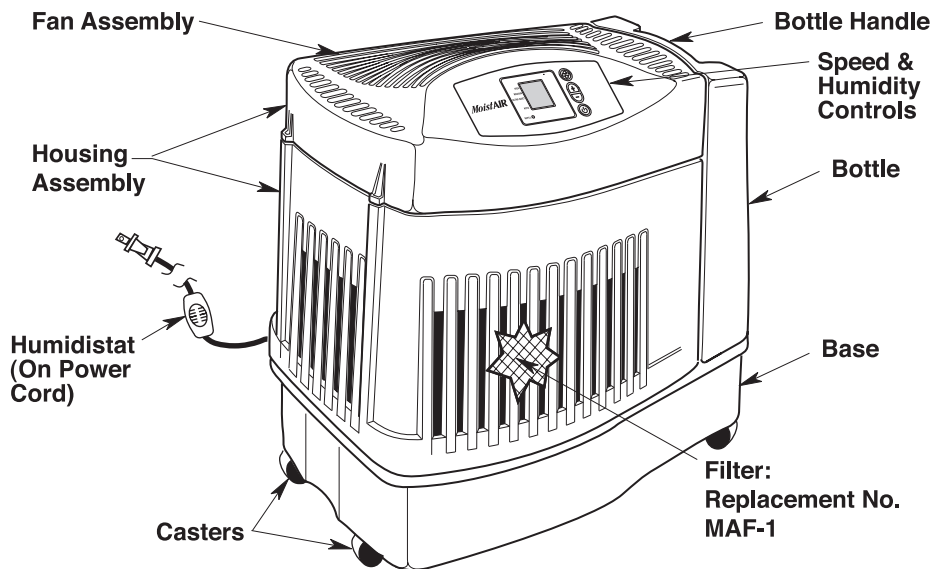

Description	MA1201
* Output/24 hrs	12 Gallons(45.4L)
Capacity of Bottle	1.9 Gallons(7.2L)
Capacity of Base	2 Gallons(7.5L)
* Sq. Ft. Coverage	2500
Fan Speeds	3
Replacement Filter	MAF-1
Fill Light	Yes
Auto Humidistat	Yes
Auto Shut Off	Yes
Controls	Electronic (Push Button)
Casters	Yes (4)
CUL Listed	Yes
Volts	120 A.C.
Hertz	60
Amps (High Speed)	0.80
Watts (High Speed)	80

\* Based on an area with average insulation and an 8' ceiling height ANSI/AHAM HU-1-1997. SEC. 8.1, results may vary.

## How Your Humidifier Works

Your new MoistAIR® Evaporative humidifier is designed to satisfy home humidity requirements through the principle of evaporation of water in the air.

Once the filter becomes saturated, air is drawn in, passes through the filter and moisture is absorbed into the air. All evaporation occurs in the humidifier so any residue remains in the filter. This natural process of evaporation virtually eliminates white dust.

**CAUTION:** To reduce the risk of injury, fire or damage to humidifier, use only cleaners specifically recommended for humidifiers. Never use flammable, combustible or poisonous materials to clean your humidifier.

To reduce the risk of scalds and damage to humidifier, never put hot water in humidifier.

Humidified air is then released through the top

Dry air enters through the louvres in the housing

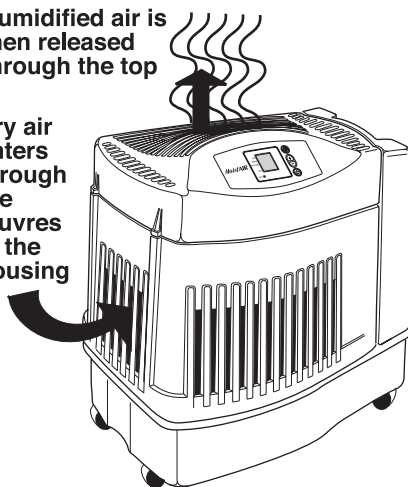

## Step 1. Getting Your Humidifier Up and Running

### Assembly

Remove casters, water bottle, housing assembly, and filter from the box and reverse the base. Press casters into the bottom of the base manually. **Do not use tools.** Set the base upright.

Replace the filter, housing assembly and bottle (See "Replacement and Care of Filters", page 11 for reference).

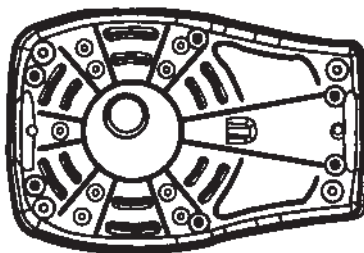

## Step 2. Location and Electrical Hook Up

**WARNING:** For your own safety, do not use humidifier if any parts are damaged or missing.

### Selecting A Location

Place humidifier on a flat level surface, take extra care in leveling when placing the unit on carpet. Position the humidifier where the most humidity is needed or where the most air will be circulated throughout the house such as near a cold air return.

Moist air (humidity) produced will disperse into the whole house, but the area closest to the unit will have the highest humidity. If the unit is positioned close to a window, condensation may form on the window pane. If this occurs the unit should be repositioned in another location.

**NOTE:** Due to release of cool, moist air from humidifier, it is best to direct air away from thermostat and hot air registers and to position humidifier next to an inside wall. Unit should not be placed where cold air from outside walls or warm air from a hot air register blows directly on it.

### Positioning The Unit

The humidifier should be positioned with the back (cord exit side) and left side, at least 2 inches(5cm) away from the wall. Air needs to enter through all of the louvers in the housing assembly in order for the humidifier to operate at peak efficiency.

At least  
2 inches(5cm)  
from wall

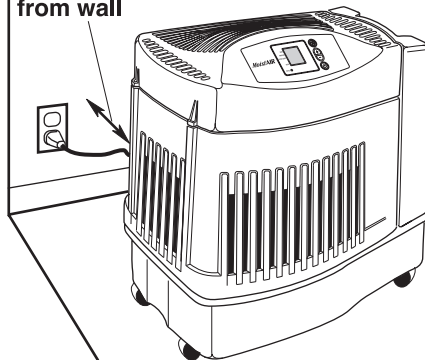

**NOTE:** Be sure that the humidistat, which is located on the power cord, is free from obstruction and away from any hot air source.

## Electrical Hook-Up

Locate nearest 120V A.C. wall socket in the location desired, preferably on inside wall. With the humidifier in the desired location, route the electrical cord safely so no one will trip or upset the humidifier. Plug in the electrical cord.

**WARNING:** To reduce the risk of fire or shock hazard, humidifier should be plugged into a 120V A.C. outlet. Do not use extension cords.

To reduce the risk of electrical shock, this humidifier has a polarized plug (one blade is wider than the other). This plug will fit in a polarized outlet only one way.

If the plug does not fit fully in the outlet, reverse plug. If it still does not fit, contact a qualified electrician to install the proper outlet. Do not change the plug in any way.

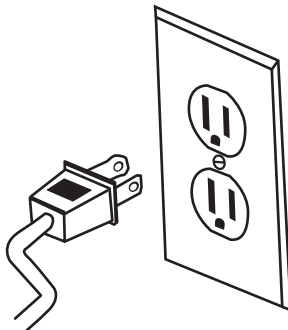

## Step 3. Water Fill

**WARNING:** To reduce the risk of fire or shock hazard, do not pour or spill water into control or motor area. If controls get wet, let them dry completely and have unit checked by authorized service personnel before plugging in.

After the humidifier is positioned where it will be operating you are ready to fill the humidifier. The bottle lifts straight up and away from the base. Take care not to bump or damage fill valve assembly on the bottom of the bottle.

Remove the side fill cap and fill with water. Replace cap and twist by hand until secure. Hold the bottle upright over the sink. Press up on the valve plunger for one second to release a small amount of water. If you hear air bubbles or see leaks around the side fill cap or Spring Valve Assembly, retighten and recheck.

**CAUTION:** Use only EPA Registered Bacteriostat. Under no circumstances should you use water treatment products designed for Roto belt or Ultrasonic humidifiers.

Place the water bottle back into the humidifier base. When positioned properly, the plunger will open and the water will flow into the base. The base will hold the entire contents of the water bottle. Once the bottle is empty, remove it and repeat the filling process. The humidifier is now filled to capacity. To benefit from less frequent filling let the humidifier exhaust both the water from the bottle and the base before filling.

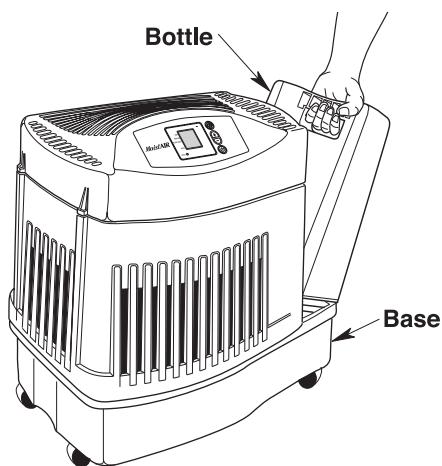

Turn Counterclockwise to Remove Side Fill Cap

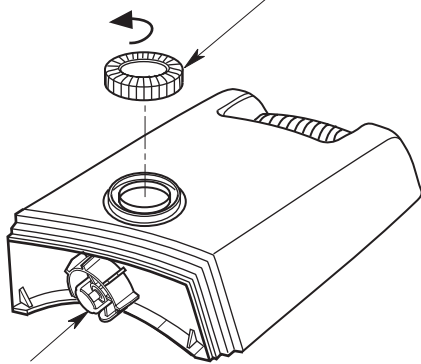

Spring Valve Assembly

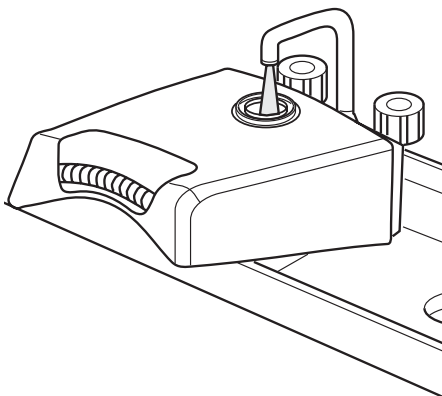

## Step 4. Operating the Controls

Where you set your desired humidity levels depends on your personal comfort level, outside temperature and inside temperature. A starting set point of 30% - 40% **ROOM** humidity is recommended but there may be conditions that require a different setting.

**IMPORTANT:** Water damage may result if condensation starts to form on windows or walls. Humidity **SET** point should be lowered until condensation no longer forms. We recommend room humidity levels do not exceed 50%.

When Outdoor Temperature is:		Recommended Indoor Relative Humidity (RH) is:
-10° F	-24° C	20%
2° F	-18° C	25%
10° F	-12° C	30%
20° F*	-6° C*	35%

\* and above

### To Operate the Controls

#### Digital Display

Press the power button  once to display the digital readout\*. Initially there is a slight delay while the electronics calibrate.

Two bars (- -) flash during this time. Once calibration is complete a **ROOM** humidity reading between 20% - 95% will be displayed. A flashing 20 display indicates that the room humidity is less than 20%.

**NOTE:** The default settings at initial startup are **ULTRA QUIET** fan speed and **65% SET** humidity. After desired settings are selected by the user, they remain as long as the unit remains plugged in and there is no power interruption. If the unit is unplugged the **original** default settings are employed.

\* Humidifier fan should operate at initial start up. If it does not, refer to, "Fan not operating (digital display is illuminated)" in the "Trouble Shooting" section on page 13 of this manual.

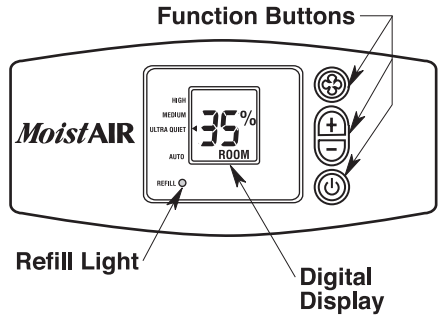

# Operating the Controls (cont'd.)

## Speed Button

This humidifier is equipped with a 3-speed fan control. Each push of the speed button advances the mode through the speed button advances the mode through the settings of **HIGH**, **MEDIUM**, **ULTRA QUIET**, and **AUTO**. The selected setting is displayed on the digital readout. The higher the setting, the faster water is evaporated and released into the air. **ULTRA QUIET** is the quietest setting and is provided for conditions that do not require a rapid evaporation rate.

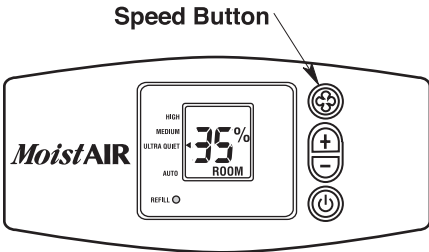

## How Auto Control Works

The **AUTO** setting allows the humidifier to manage its speed range to maintain your desired humidity setting. It will automatically cycle to the most efficient speed to achieve the desired humidity. Here is how the fan will operate:

- **HIGH** speed if room humidity is 10% or greater RH (Relative Humidity) below the **SET** point.
- **MEDIUM** speed if room humidity is 10 - 5% RH below the **SET** point.
- **ULTRA QUIET** speed if room humidity is 5% or less RH below the **SET** point.

If the room humidity is not increasing at the current fan speed during a 15 minute period, the fan speed increases to the next higher speed until the humidity **SET** point is reached.

**NOTE:** The humidifier may run on **HIGH** for an extended period of time if the actual room humidity is extremely low.

## Humidity Control

These buttons allow you to adjust the humidity to suit your needs. This humidifier will automatically cycle on and off as required to maintain the selected setting. Press the humidity buttons  to cycle the **SET** humidity readout in 5% increments between 25% and 65% RH. Once you have set the desired humidity, after 5 seconds the readout will change to the actual room humidity.

**NOTE:** When the **ROOM** humidity is displayed, pressing the set humidity buttons once will display the current **SET** point. To increase or decrease the current **SET** point, press either the “+” or “-” button until the desired **SET** point is reached.

A **SET** point of 65% RH operates the humidifier continuously regardless of the **ROOM** reading. The humidistat that senses the readings is located on the power cord. Insure that it is free from obstruction.

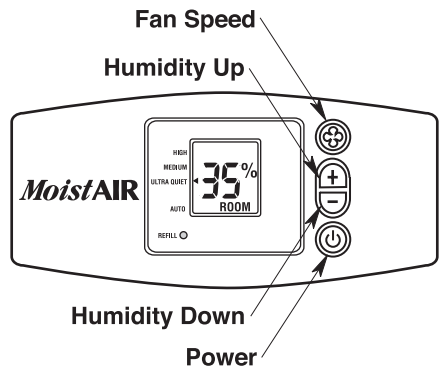



# Using Your Humidifier

## Refill Light

For maximum run time both the bottle and the base should be filled. When both the bottle and the base are empty the red **REFILL** light will flash, informing additional water is required. Also at this time the unit will automatically switch into **DRY OUT** and continue to run on **ULTRA QUIET** speed for a 2 hour period. The message **DRY OUT** will appear on the digital display and the fan speed will switch to **ULTRA QUIET** speed.

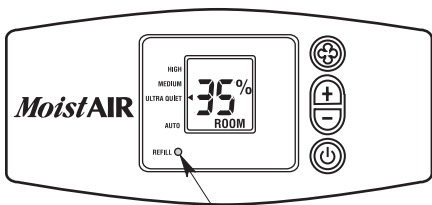

Refill Light

**NOTE:** During this time the room humidity level will continue to be monitored and the humidifier will cycle the fan on and off until the filter is completely dry. The fan will shut off leaving you with a dry humidifier that is less prone to mold and mildew growth. If **DRY OUT** is not desired, refill the humidifier with water.

**NOTE:** Once the dry out cycle is complete, the fan will shut off and the **REFILL** light will continue to flash. The humidifier will automatically start again when it is refilled.

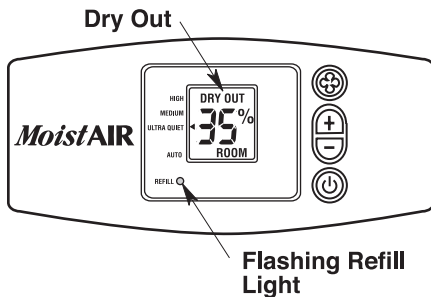

## Check Filter Indicator

The ability of any humidifier to efficiently supply humidity output relies heavily on the condition of the filter. As the filter loads with impurities it gradually loses its wicking capability. When this happens, moisture output is reduced and the humidifier has to work longer to satisfy the selected setting. This humidifier has a check filter reminder timed to appear after 720 hours of operation. When the **CK FILTER** message is displayed, disconnect the power cord and check the condition of the filter. If a build-up of deposits or severe discoloration is evident replace the filter to restore maximum efficiency. The **CK FILTER** message is reset when the humidifier is plugged back in.

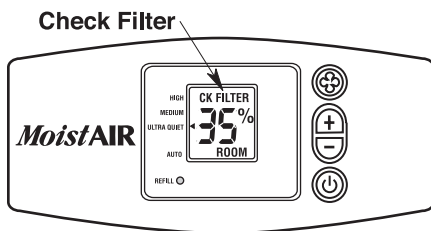

## Using Your Humidifier (cont'd.)

---

### Humidistat

The humidistat located on the power cord senses the percentage of humidity in the air. It causes the humidifier to cycle on and off to maintain the selected humidity **SET** point. The fan will turn on if the **ROOM** reading falls 3% below the **SET** point and will continue to run the humidifier until a reading of 1% above the **SET** point is achieved. The fan will turn off until the **ROOM** reading falls 3% below the **SET** point again.

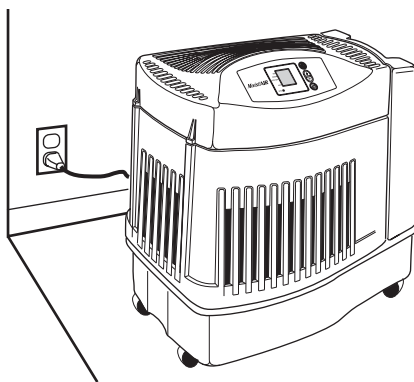

**NOTE:** Be sure that the humidistat, which is located on the power cord, is free from obstruction and away from any hot air source.

## Replacement and Care of Filters

**WARNING:** To reduce the risk of shock or injury from moving parts, always unplug humidifier before removing or replacing any parts.

**CAUTION:** To help retard bacteria growth and keep maximum efficiency, the filter should be replaced at least once per season, or more often under hard water conditions. Use MoistAIR® MAF-1 recommended replacement filter.

Replace the evaporative wicking filter at least once per humidification season or more depending on water conditions in your area.

### Filter Replacement

1. Unplug humidifier. Before removing the filter, we recommend moving the humidifier to an area where floor coverings are not susceptible to water damage. (i.e. kitchen or bath areas.)
2. Remove the water bottle and set aside. Be sure not to bump or damage the fill valve.
3. Grasp the housing assembly and lift straight up and away from the base and set aside. The filter is now accessible.
4. Take note of the filter position. Remove the filter. You may want to clean the base at this time. See the "Cleaning and Maintenance" section of this manual.
5. Install a new filter (MAF-1) into the base. Coil the filter and position it between the uprights in the bottom of the base. The start and finish of the coil should be captured at the centre of the base (see diagram) and the filter should be resting on the floor of the base.
6. Return the housing assembly to the top of the base. Reposition the humidifier to its operating position.
7. The humidifier is now ready to be filled for operation.

Grasp housing assembly securely and lift off

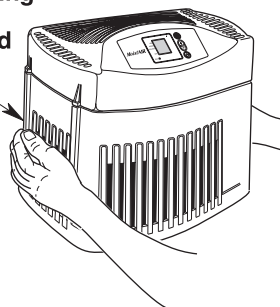

Position start and finish of coiled filter at centre of base

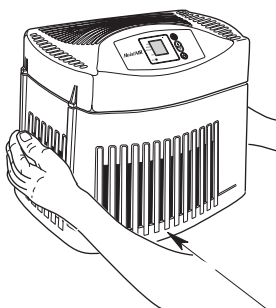
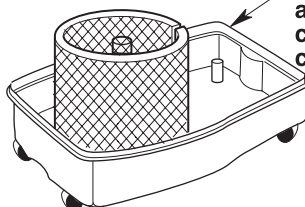

Align housing assembly bottom with top of base and reposition securely

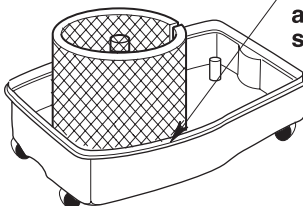

# Cleaning and Maintenance

**WARNING:** To reduce the risk of injury, fire or damage to humidifier, use only cleaners specifically recommended for humidifiers. Never use flammable, combustible or poisonous materials to clean your humidifier. To reduce the risk of scalds and damage to humidifier, never put hot water in humidifier.

**CAUTION:** Local water purity varies from area to area and under certain conditions water impurities and airborne bacteria may promote the growth of microorganisms in the reservoir of the humidifier. To retard bacteria growth that may cause odours and be harmful to your health, use only MoistAIR® replacement filters. We also recommend using EPA approved bacteriostat, and humidifier cleaner, available at your local store.

## Step 1

To make cleaning easier, the humidifier base should be empty and completely dried out. To accomplish this, use the following method:

- a. Allow the humidifier to run until the **REFILL** light flashes and the **DRY OUT** mode has stopped the humidifier fan.
- b. Unplug humidifier.

**WARNING:** To reduce the risk of shock, always unplug humidifier before cleaning or servicing. If humidifier is not unplugged, fan could start after housing is removed.

## Step 2

### To Remove Parts

See "Replacement and Care of Filters" page 11.

**NOTE:** There may be a little water still in the base. Carefully dump the water out or remove with a sponge.

**NOTE:** Remove excess water before cleaning

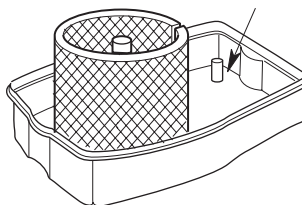

## Step 3

### Bi-Weekly Maintenance

#### Removing Scale

1. Fill the humidifier base with water and add one 8 ounce cup(236ml) of undiluted white vinegar. Let solution stay 20 minutes.
2. Clean all interior surfaces with a soft brush. Dampen a soft cloth with undiluted white vinegar and wipe out the base to remove scale.
3. Rinse thoroughly with clean warm water to remove scale and cleaning solution.

#### Disinfecting Base

1. Pour 1/2 gallon(1.89L) of water and 1/2 teaspoon(2.5ml) chlorine bleach into the base. Let solution stay for 20 minutes, carefully swishing every few minutes. Wet all surfaces normally exposed to water.
2. Empty base after 20 minutes. Rinse with water until bleach smell is gone. Allow unit to dry out completely.

**NOTE:** The water bottle should be cleaned in the same manner as the base. Rinse thoroughly with clean water after all steps are complete.

### End of Season Maintenance

1. Follow "Bi-Weekly Maintenance" instructions at end of humidification season.
2. Remove filter.
3. Let humidifier dry completely before storing.
4. Store in cool, dry location.
5. Install a new filter in clean humidifier before next season begins.

**NOTE:** "Bi-Weekly Maintenance" procedure is also recommended if you do not plan to run the humidifier for one week or more.

# Troubleshooting

Trouble	Probable Cause	Remedy
Digital display not illuminated.	<ul style="list-style-type: none"> <li>No Power.</li> <li>Power button has not been depressed.</li> </ul>	<ul style="list-style-type: none"> <li>Check 120 volt power source.</li> <li>Press power button once to turn on.</li> </ul>
Fan not operating (digital display is illuminated).	<ul style="list-style-type: none"> <li>ROOM humidity level is not 3% or more below SET humidity level.</li> </ul>	<ul style="list-style-type: none"> <li>Raise SET humidity level if desired.</li> </ul>
Fan running continuously.	<ul style="list-style-type: none"> <li>SET humidity level is 65%.</li> <li>ROOM humidity level has not reached 1% or more above SET humidity level.</li> </ul>	<ul style="list-style-type: none"> <li>A SET humidity percentage of 65% operates fan continuously. Adjust SET level between 25% - 60%.</li> <li>Continue to run until desired humidity level is achieved. This may take up to 48 hours initially.</li> </ul>
Poor evaporation of water.	<ul style="list-style-type: none"> <li>CK FILTER message flashing.</li> </ul>	<ul style="list-style-type: none"> <li>Change to a fresh new filter.</li> <li>NOTE: Local water varies from area to area and under certain conditions mineral will build up more rapidly in the filter.</li> </ul>
Bottle empties completely.	<ul style="list-style-type: none"> <li>This is normal for initial filling.</li> </ul>	<ul style="list-style-type: none"> <li>Refill bottle for maximum run time.</li> </ul>
Bottle continues to empty after complete filling.	<ul style="list-style-type: none"> <li>Air is entering water bottle.</li> </ul>	<ul style="list-style-type: none"> <li>Ensure fill cap is tight with no interfering debris.</li> <li>Check for leak in water bottle.</li> </ul>
Bottle not emptying.	<ul style="list-style-type: none"> <li>Base full of water.</li> </ul>	<ul style="list-style-type: none"> <li>The base will hold the contents of water bottle (1.9 gallons/7.2L). Continue to run humidifier to deplete water from base.</li> </ul>
CK FILTER message does not appear even when filter is dirty or humidifier performance is clearly reduced.	<ul style="list-style-type: none"> <li>A loss of power has caused the CK FILTER message to prematurely reset.</li> </ul>	<ul style="list-style-type: none"> <li>Replace filter.</li> </ul>
Fan operating slower than speed registered on digital display.	<ul style="list-style-type: none"> <li>Humidifier is in DRY OUT mode.</li> </ul>	<ul style="list-style-type: none"> <li>Humidifier automatically switches fan speed to ULTRA QUIET when DRY OUT mode message is displayed.</li> </ul>
Humidifier not shutting off during DRY OUT mode.	<ul style="list-style-type: none"> <li>Filter not dry.</li> </ul>	<ul style="list-style-type: none"> <li>During DRY OUT mode the humidifier will continue to run on ULTRA QUIET speed as required for a 2 hour period.</li> </ul>

# Repair Parts

## Parts List for MoistAIR® Evaporative Console Humidifier MoistAIR® Model No. MA12010

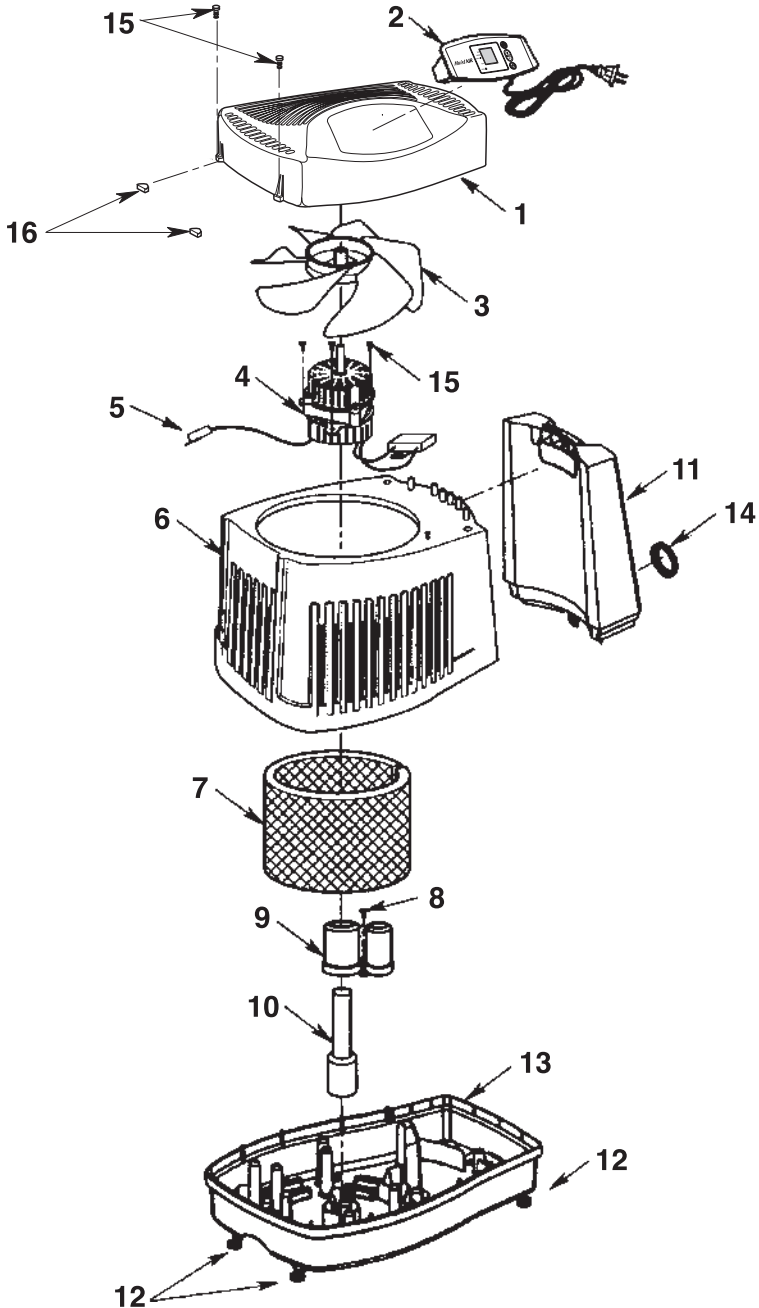

**Parts List for MoistAIR® Evaporative Console Humidifier  
MoistAIR® Model No. MA12010**

**Always order by part number - Not by key number**

Key No	Part No.	Description
1	830488	Housing, Upper
2	831342	• Assembly, Control
3	829821	• Blade, Fan
4	830778	• Motor
5	828854	Switch, Micro
6	830489-1	Housing, Lower
7	MAF-1	† Filter
8	829815	* Screw, Pan Hd. Ty. AB #6 x 1/2 SS
9	830496-1	Support, Float
10	829816	Float, Reservoir
11	830537-1	Bottle, Includes Key #14
12	829812	Casters (Includes 4)
13	830484-1	Base
14	824690-2	Cap, Fill
15	829805	Screw, Pan Hd. Trx. Hi-Lo #6 x 3/4
16	830587	Cap, Screw
17	SP6615	Owner's Manual (not shown)

† Stock item - Purchase at your local retail store.

- Any attempt to repair the control assembly or motor may create a hazard unless repair is done by a qualified service technician.

\* Standard hardware item - May be purchased locally.

To order parts, call:

U.S.A.: 1-800-654-3545

Canada: 1-866-808-6500

---

FOR TECHNICAL HELP, CALL  
(800) 654-3545 FROM USA OR (888) 744-4687 FROM CANADA  
(Please have complete model number)

---

***MoistAIR***<sup>®</sup> MD



Essick Air Products

For more information about MoistAIR<sup>®</sup> humidifiers, visit our website at  
[www.moistair.com](http://www.moistair.com)



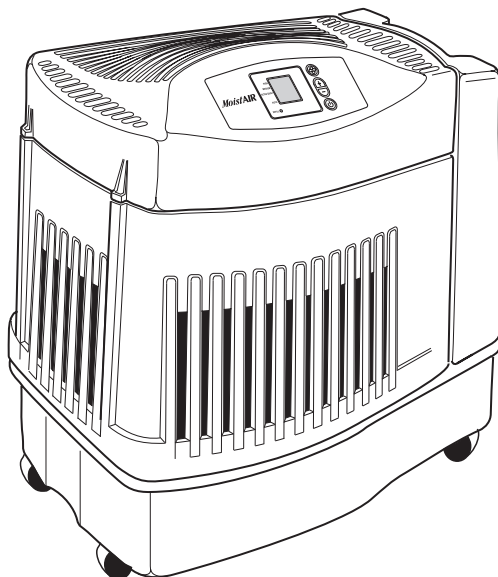

N° de modèle  
**MA12010**

**MoistAIR**®  
MD



**MA1201**

**Mode d'emploi de l'humidificateur  
console à évaporation**

### Garantie limitée

Ce produit est garanti contre les défauts de façon et de matériau pendant un an à compter de la date de la vente, à l'exception des moteurs, qui sont garantis pendant deux ans. La présente garantie ne s'applique pas aux dommages résultant d'un accident, d'un emploi non conforme, d'une altération, de réparations non autorisées, d'un emploi non autorisé, d'une manipulation sans précaution, d'une utilisation déraisonnable, d'un abus, y compris le fait de ne pas avoir procédé à une maintenance raisonnable, de l'usure normale, d'un emploi sur un circuit électrique caractérisé par une tension supérieure de plus de 5 % à la tension nominale indiquée sur la plaque signalétique, ou d'une installation, d'un câblage ou d'un entretien d'équipements ou de produits ne respectant pas les instructions de ce Mode d'emploi. LA PRÉSENTE GARANTIE NE S'APPLIQUE PAS AUX FILTRES, QUI SONT DES PIÈCES REMPLAÇABLES PAR LE CLIENT. CE PRODUIT N'EST PAS CONÇU EN VUE D'UN EMPLOI COMMERCIAL. C'EST LA SEULE ET UNIQUE GARANTIE ACCORDÉE PAR LE FABRICANT EN RAPPORT AVEC LES PRODUITS ET, DANS LA MESURE MAXIMALE AUTORISÉE PAR LA LOI, ELLE SE SUBSTITUE À TOUTES LES AUTRES GARANTIES ET CONDITIONS, EXPLICITES ET IMPLICITES, OCTROYÉES PAR LA LOI OU AUTREMENT, Y COMPRIS, MAIS DE FAÇON NON LIMITATIVE, LES GARANTIES DE QUALITÉ MARCHANDE ET/OU D'ADÉQUATION À UN BUT PARTICULIER, ET ELLES EXCLUT DE TELLES GARANTIES ET CONDITIONS. Aucun employé, agent, revendeur ou autre individu n'est autorisé à offrir de garanties ou de conditions de la part du fabricant. Le client devra assumer tous les coûts en rapport avec l'enlèvement ou la réinstallation et l'expédition du produit en vue de réparations.

Dans les limites de la présente garantie, les appareils défectueux doivent être renvoyés, avec une copie du reçu, en port payé, à un centre de service après-vente/réparation agréé, et le fabricant réparera ou remplacera le produit, à son choix exclusif, sans facturer le client, le fabricant prenant à sa charge les frais de transport pour le renvoi du produit au client. Il est convenu qu'un tel remplacement ou une telle réparation est le seul remède offert par le fabricant et que, DANS LA MESURE MAXIMALE AUTORISÉE PAR LA LOI, LE FABRICANT NE SAURAIT ÊTRE TENU RESPONSABLE DE DOMMAGES QUELCONQUES, Y COMPRIS DES DOMMAGES ACCESSOIRES OU SECONDAIRES, OU DE PERTES DE BÉNÉFICES OU DE REVENUS. Étant donné que certaines Provinces et certains États ne permettent pas l'exclusion ou la limitation des dommages accessoires ou secondaires, l'exclusion ou la limitation qui précède peut ne pas s'appliquer dans certains cas.

La garantie confère des droits spécifiques au client, et ce dernier peut également jouir d'autres droits en fonction de la Province ou de l'État dans lequel il réside.

REÇU EXIGÉ COMME JUSTIFICATIF D'ACHAT POUR TOUTE RÉCLAMATION VISANT À FAIRE JOUER LA GARANTIE.

## CONSIGNES DE SÉCURITÉ GÉNÉRALES

### Termes relatifs à la sécurité

**DANGER** : si les informations relatives à la sécurité ne sont pas respectées, quelqu'un **sera** gravement blessé ou tué.

**AVERTISSEMENT** : si les informations relatives à la sécurité ne sont pas respectées, quelqu'un **risque d'être** gravement blessé ou tué.

**MISE EN GARDE** : si les informations relatives à la sécurité ne sont pas respectées, quelqu'un **sera peut-être** blessé.

1. Pour réduire le risque d'incendie ou de choc électrique, branchez l'humidificateur d'air directement dans une prise de courant alternatif de 120 V c.a. N'utilisez pas de rallonges.
2. Ne laissez pas le cordon électrique traîner dans des passages très fréquentés. Pour réduire le risque d'incendie, ne placez jamais le cordon électrique sous un tapis, ou à proximité d'un registre de chaleur, d'un radiateur, d'un four ou d'un appareil de chauffage.
3. Débranchez toujours l'humidificateur d'air avant de le nettoyer ou de le déplacer, de retirer la section de ventilation, ou chaque fois que l'humidificateur n'est pas en service.
4. Veillez à ce que l'humidificateur reste propre.
5. Ne placez pas de corps étrangers à l'intérieur de l'humidificateur.

6. Ne laissez pas des enfants se servir de cet appareil comme d'un jouet. Il faut faire très attention quand cet appareil est utilisé par des enfants ou à proximité d'enfants.
7. N'utilisez jamais votre humidificateur quand une pièce est absente ou endommagée de quelque façon que ce soit.
8. Pour réduire le risque de danger électrique ou d'endommagement de l'humidificateur d'air, n'inclinez pas, ne heurtez pas et ne faites pas basculer l'humidificateur d'air quand il est en marche.
9. Pour réduire le risque d'endommager l'humidificateur d'air, débranchez-le quand il n'est pas utilisé.
10. Pour réduire le risque de choc électrique accidentel, ne touchez pas le cordon ou les commandes si vos mains sont mouillées.
11. Pour réduire le risque d'incendie, n'utilisez pas l'humidificateur près d'une flamme vive comme une bougie ou une autre source de flammes.
12. Tenez compte de l'étiquette d'avertissement ci-dessous.

**AVERTISSEMENT** : Pour réduire le risque d'incendie, de choc électrique ou de blessure, débranchez toujours l'appareil avant d'effectuer une réparation ou un nettoyage.

# Familiarisez-vous avec votre humidificateur d'air

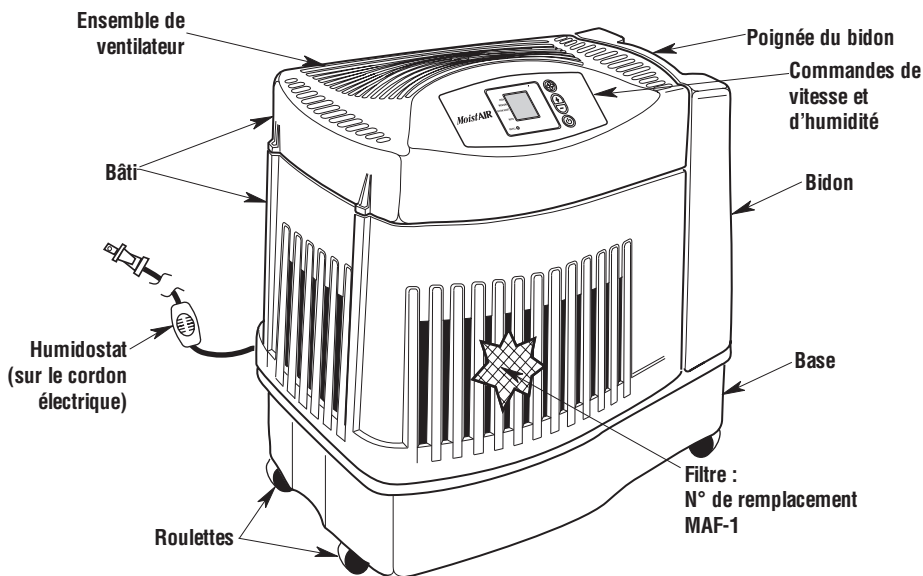

Description	MA 1201
* Débit /24 h	12 gallons/45,4 litres
Capacité du bidon	1,9 gallons/7,2 litres
Capacité de la base	2 gallons/7,5 litres
* Couverture en pi²	2 500
Vitesses de ventilation	3
Filter de rechange	MAF-1
Voyant de remplissage	Oui
Humidostat automatique	Oui
Fermeture automatique	Oui
Commandes	Électroniques (bouton-poussoirs)
Roulettes	Oui (4)
Classification CUL	Oui
Volts	120 (c.a.)
Hertz	60
Ampères (haute vitesse)	0,80
Watts (haute vitesse)	80

\* Pour une pièce avec isolation moyenne et un plafond à une hauteur de 8 pieds, selon la norme ANSI/AHAM HU-1-1997. SEC. 8.1. Les résultats peuvent varier.

## Comment fonctionne votre humidificateur d'air

Votre nouvel humidificateur évaporatif MoistAIR® est conçu pour satisfaire les besoins d'humidité d'une habitation par le principe de l'évaporation de l'eau dans l'air.

Une fois que le filtre est saturé d'eau, de l'air est attiré dans l'appareil, il passe à travers le filtre et l'humidité est absorbée dans l'air. Toute évaporation se produit à l'intérieur de l'humidificateur, c'est pourquoi tous les résidus restent dans le filtre. Ce processus naturel d'évaporation élimine virtuellement la poussière blanche.

L'air humidifié est ensuite libéré depuis la partie supérieure de l'appareil

De l'air sec entre par la grille d'aération sur le bâti

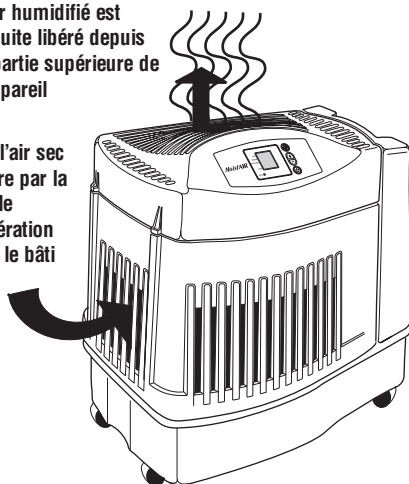

**MISE EN GARDE :** pour réduire le risque de vous blesser, de causer des incendies ou d'endommager l'humidificateur, n'utilisez que des détergents spécialement recommandés pour les humidificateurs. N'utilisez jamais de produits inflammables, combustibles ou toxiques pour nettoyer votre humidificateur.

Pour réduire le risque de vous ébouillanter et d'endommager l'humidificateur, ne mettez jamais d'eau chaude dans l'humidificateur.

## Première étape : mise en état de marche

### Montage

Retirez les roulettes, le bidon à eau, le bâti et le filtre de la boîte, et mettez la base sens dessus dessous. Enfoncez les roulettes dans le dessous de la base à la main. **N'utilisez pas d'outils.** Remettez la base dans le bon sens.

Remettez en place le filtre, le bâti et le bidon (cf. « Remplacement et entretien des filtres », page 27, pour référence).

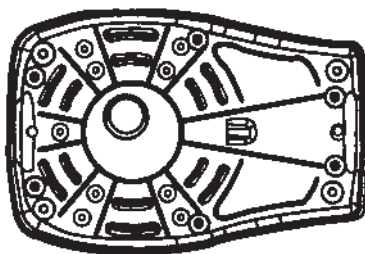

## Deuxième étape : positionnement de l'humidificateur et raccordement électrique

**AVERTISSEMENT** : pour votre propre sécurité, n'utilisez pas l'humidificateur si certains éléments sont endommagés ou absents.

### Choix d'un emplacement pour l'humidificateur

Placez l'humidificateur sur une surface plate et de niveau. Si vous le placez sur un tapis, prenez bien soin de mettre l'appareil de niveau. Positionnez l'humidificateur à l'endroit où l'humidité est le plus nécessaire ou à l'endroit où le plus d'air circulera dans toute la maison, à proximité d'une reprise d'air froid, par exemple.

La plupart de l'air humidifié produit se dispersera dans toute la maison, mais la zone la plus proche de l'appareil aura le plus haut niveau d'humidité. Si l'humidificateur est positionné près d'une fenêtre, il se peut que de la condensation se forme sur la vitre. Si c'est le cas, il faudra déplacer l'appareil.

**REMARQUE** : du fait que de l'air humide et frais est libéré de l'appareil, il est préférable de placer l'humidificateur à proximité d'un mur de division et de ne pas diriger l'air vers un thermostat ou vers des registres d'air chaud. L'appareil ne doit pas être placé à un endroit où de l'air froid venant de murs extérieurs, ou de l'air chaud venant d'un registre d'air chaud, souffle directement sur l'appareil.

## Raccordement électrique

Localisez la prise murale (120 V, c.a.) la plus proche de l'emplacement souhaité, de préférence sur un mur de division. Une fois l'humidificateur positionné à l'endroit voulu, placez le cordon électrique de façon à ce que personne ne trébuché dessus ou n'abîme l'humidificateur. Branchez l'appareil dans la prise de courant.

**AVERTISSEMENT** : pour réduire le risque d'incendie ou de choc électrique, branchez l'humidificateur d'air directement dans une prise de courant alternatif de 120 V. N'utilisez pas de rallonges.

Pour réduire le risque de choc électrique, cet humidificateur est muni d'une fiche polarisée (une lame est plus large que l'autre). Cette fiche ne pourra être insérée dans une prise polarisée que dans un sens.

### Positionnement de l'appareil

L'humidificateur doit être positionné de la façon suivante : sa surface arrière (côté d'où sort le cordon électrique) et son côté gauche doivent être à au moins cinq centimètres du mur. De l'air doit pouvoir entrer par toutes les lames de la grille d'aération sur le bâti pour que la performance de l'humidificateur soit maximale.

### Au moins 5 cm du mur

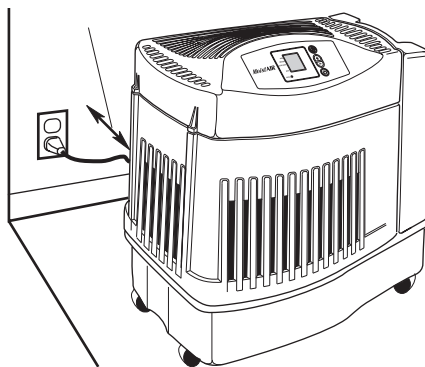

**REMARQUE** : veillez à ce que l'humidostat, situé sur le cordon électrique, soit loin de toute source d'air chaud et de tout objet susceptible de faire obstruction à la circulation de l'air.

Si la fiche n'entre pas complètement dans la prise, inversez-la. Si elle ne peut toujours pas être insérée, faites appel à un électricien qualifié et demandez-lui d'installer une prise appropriée. Ne modifiez pas la prise vous-même de quelque façon que ce soit.

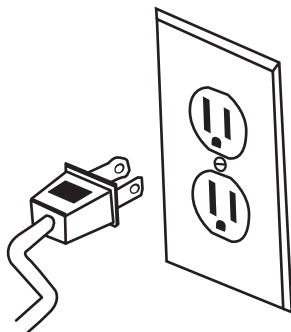

## Troisième étape : remplissage d'eau

**AVERTISSEMENT** : pour réduire le risque d'incendie ou de choc électrique, ne versez pas (et ne renversez pas) d'eau sur les commandes ou sur le moteur. Si les commandes sont mouillées, laissez-les sécher complètement et faites inspecter l'appareil par un réparateur agréé avant de le rebrancher.

Une fois que l'humidificateur aura été positionné à l'emplacement où il sera utilisé, vous devrez alors le remplir. Le bidon doit être soulevé tout droit pour être retiré de la base. Prenez soin de ne pas heurter ou endommager le capuchon de remplissage à valve situé sur le dessous du bidon.

Dévissez le capuchon de remplissage latéral et remplissez le réservoir d'eau. Remettez le capuchon en place et serrez-le à la main jusqu'à ce qu'il soit bien assujéti. Tenez le bidon en position verticale au-dessus de l'évier. Appuyez sur le piston plongeur pendant une seconde afin d'expulser un peu d'eau. Si vous entendez un bruit de bouillonnement indiquant la formation de bulles d'air ou si vous voyez des fuites apparaître autour du capuchon de remplissage latéral ou de l'ensemble de valve à ressort, serrez à nouveau et inspectez une fois de plus.

**MISE EN GARDE** : utilisez uniquement un bactériostatique agréé par l'EPA. Vous ne devez en aucun cas utiliser des produits de traitement de l'eau conçus pour des humidificateurs d'air ultrasoniques ou de type « Roto Belt ».

Placez le bidon rempli d'eau sur la base. Quand le bidon est bien positionné, le plongeur s'ouvre et l'eau coule dans la base. La base est assez grande pour contenir toute l'eau du bidon. Une fois que le bidon est vide, retirez-le et remplissez-le encore une fois. L'humidificateur est maintenant rempli au maximum. Pour avoir à remplir le bidon le moins fréquemment possible, laissez l'humidificateur vider l'eau du bidon et celle de la base avant de le remplir à nouveau.

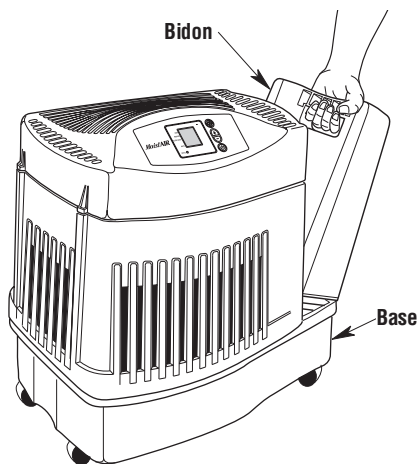

Tourner dans le sens contraire des aiguilles d'une montre pour dévisser le capuchon de remplissage latéral.

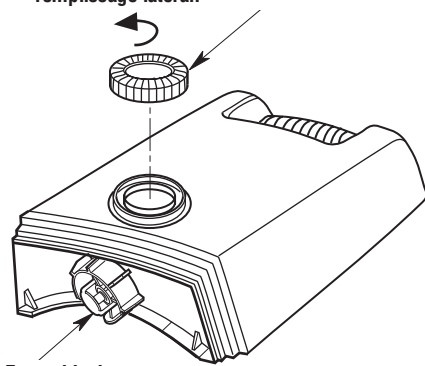

Ensemble de valve à ressort

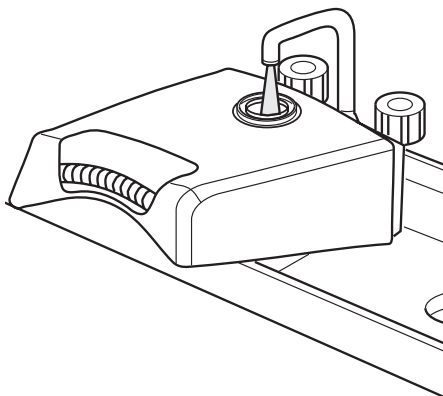

## Quatrième étape : fonctionnement des commandes —

Vous pouvez régler le niveau d'humidité en fonction de vos préférences personnelles, de la température extérieure et de la température intérieure. Il est recommandé de commencer avec un point de réglage de 30 % - 40 % d'humidité pour la pièce (**ROOM**), mais les réglages devront être modifiés selon les conditions.

**IMPORTANT** : des dégâts causés par l'eau peuvent se produire si de la condensation commence à se former sur les fenêtres ou sur les murs. Le point de réglage (**SET**) de l'humidité doit être réduit jusqu'à ce que la condensation cesse de se former. Nous recommandons que les niveaux d'humidité d'une pièce ne dépassent pas 50 %.

Quand la température extérieure est :		L'humidité relative (HR) recommandée à l'intérieur d'une habitation est :
-10° F	-24° C	20%
2° F	-18° C	25%
10° F	-12° C	30%
20° F*	-6° C*	35%

\* et températures supérieures

### Comment utiliser les commandes

#### Affichage numérique

Appuyez une fois sur le bouton de mise en marche  pour faire apparaître l'affichage numérique\*. Vous devrez patienter quelques instants initialement en attendant que l'électronique soit calibrée.

Deux tirets (- -) sont affichés pendant ce processus. Une fois le calibrage terminé, un pourcentage d'humidité de la pièce (**ROOM**) situé entre 20 % et 95 % est affiché. Par exemple, si le chiffre 20 clignote sur l'affichage, cela indique que l'humidité de la pièce est inférieure à 20 %.

**REMARQUE** : les paramètres par défaut lors de la mise en marche initiale sont **ULTRA QUIET** (EXTRÊMEMENT SILENCIEUX, ce qui correspond à VITESSE BASSE) pour la vitesse du ventilateur et **65% SET** (NIVEAU D'HUMIDITÉ PROGRAMMÉ : 65 %) pour l'humidité. Une fois que les réglages sont établis par l'utilisateur, ils restent tant que l'appareil reste branché et qu'il n'y a pas de panne de courant. Si l'appareil est débranché, les réglages par **défaut** sont utilisés.

\* Le ventilateur de l'humidificateur devrait fonctionner dès la mise en marche initiale. Si ce n'est pas le cas, veuillez vous reporter à la page 29, rubrique « Le ventilateur ne fonctionne pas (l'affichage numérique est illuminé) » de la section de ce mode d'emploi intitulée « Dépannage ».

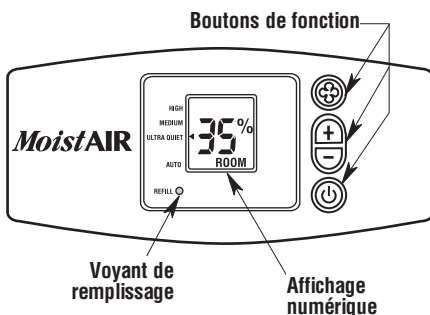

## Fonctionnement des commandes (suite)

### Bouton de réglage de la vitesse de ventilation

Cet humidificateur d'air est équipé d'une commande de ventilateur à trois vitesses. Chaque fois que vous appuyez sur le bouton, vous passez d'un mode de ventilation à un autre : **HIGH** (Vitesse élevée), **MEDIUM** (Vitesse moyenne), **ULTRA QUIET** (Vitesse basse) et **AUTO** (Automatique). Le réglage choisi apparaît sur l'écran d'affichage numérique. Plus la vitesse est élevée, plus l'eau s'évapore rapidement dans l'air ambiant. **ULTRA QUIET** est le réglage le plus silencieux. Il est utile dans les conditions qui ne nécessitent pas une vitesse d'évaporation rapide.

### Bouton de réglage de la vitesse de ventilation

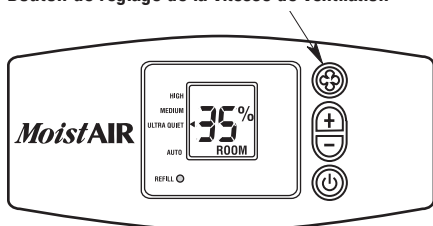

### Fonctionnement du mode de ventilation automatique

Le réglage **AUTO** permet à l'humidificateur de gérer sa plage de vitesses de ventilation afin de maintenir votre niveau d'humidité désiré. Il mettra automatiquement l'humidificateur dans le mode le plus efficace pour atteindre le niveau d'humidité désiré. Voici comment le ventilateur fonctionnera :

- **HIGH** (Vitesse élevée) si l'humidité ambiante est inférieure de 10 % ou plus au niveau programmé (**SET**) de HR (Humidité relative).
- **MEDIUM** (Vitesse moyenne) si l'humidité ambiante est inférieure de 5 à 10 % au niveau programmé (**SET**) de HR.
- **ULTRA QUIET** (Vitesse basse) si l'humidité ambiante est inférieure de 5 % ou moins au niveau programmé (**SET**) de HR.

Si l'humidité ambiante n'augmente pas au bout de 15 minutes à la vitesse à laquelle le ventilateur fonctionne à un moment donné, cette vitesse passe automatiquement au niveau immédiatement supérieur jusqu'à ce que le niveau **SET** (Niveau d'humidité programmé) soit atteint.

**REMARQUE** : l'humidificateur peut fonctionner dans le mode **HIGH** (Vitesse élevée) pendant une période prolongée si l'humidité ambiante réelle est extrêmement basse.

### Réglage de l'humidité

Ces boutons vous permettent d'ajuster le niveau d'humidité selon vos préférences. Cet humidificateur se mettra en marche et s'arrêtera automatiquement selon les besoins pour maintenir le niveau d'humidité sélectionné. Appuyez sur les boutons de réglage de l'humidité pour programmer (**SET**) le niveau d'humidité désiré en incréments de 5 % entre 25 % et 65 % de HR. Cinq secondes après que vous aurez programmé le niveau d'humidité désiré, l'écran se rafraîchira pour afficher l'humidité ambiante réelle.

**REMARQUE** : lorsque l'humidité ambiante (**ROOM**) est affichée, il suffit d'appuyer une fois sur les boutons de réglage de l'humidité pour afficher le niveau d'humidité désiré (**SET**). Pour élever ou abaisser le niveau d'humidité programmé alors, appuyez sur le bouton « + » ou « - » jusqu'au moment où vous aurez atteint le niveau d'humidité désiré (**SET**).

Un niveau d'humidité programmé (**SET**) de 65 % de HR fait fonctionner l'humidificateur en continu, quel que soit le pourcentage d'humidité réel (**ROOM**). L'humidostat qui détecte l'humidité est situé sur le cordon d'alimentation. Veillez à ce que rien ne l'empêche de fonctionner correctement.

### Bouton de réglage de la vitesse de ventilation

#### Élever le niveau d'humidité

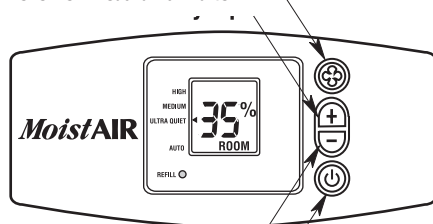

#### Abaisser le niveau d'humidité

#### Bouton de mise en marche



# Utilisation de votre humidificateur évaporatif

## Voyant de remplissage

Pour obtenir la durée de fonctionnement maximum, vous devez remplir le bidon et la base. Lorsque le bidon et la base sont vides, le voyant de remplissage rouge (**REFILL**) commence à clignoter pour indiquer qu'il faut rajouter de l'eau. À ce moment également, l'appareil passera automatiquement dans le mode de dessèchement (**DRY OUT**) et continuera à fonctionner à basse vitesse (**ULTRA QUIET**) pendant deux heures. Le message **DRY OUT** sera affiché sur l'écran numérique et le ventilateur passera dans le mode de fonctionnement silencieux à basse vitesse (**ULTRA QUIET**).

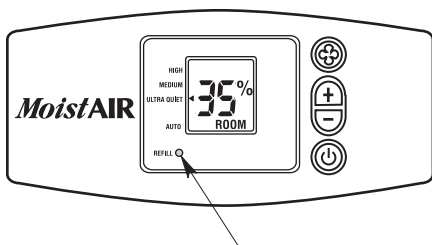

Voyant de remplissage

**REMARQUE :** pendant ce temps, le niveau d'humidité de la pièce continuera à être surveillé, et l'humidificateur lancera des cycles de mise en marche et d'arrêt du ventilateur jusqu'à ce que le filtre soit complètement sec. Le ventilateur s'arrêtera alors, laissant votre humidificateur sec et moins susceptible aux moisissures. Si vous ne voulez pas passer dans le mode de dessèchement (**DRY OUT**), remplissez à nouveau l'humidificateur d'eau.

**REMARQUE :** à la fin du cycle de dessèchement, le ventilateur s'arrêtera et le voyant de remplissage (**REFILL**) continuera à clignoter. L'humidificateur se remettra automatiquement en marche une fois qu'il aura été rempli.

## Dessèchement

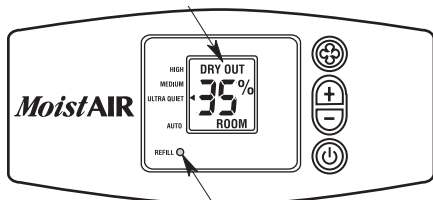

Voyant de remplissage en train de clignoter

## Indicateur d'inspection du filtre

La capacité d'un humidificateur, quel qu'il soit, à produire efficacement de l'humidité dépend dans une large mesure de l'état du filtre. Au fur et à mesure que le filtre se charge d'impuretés, il perd progressivement sa capillarité. Quand cela se produit, la production d'humidité est réduite, et l'humidificateur doit fonctionner plus longtemps pour atteindre l'humidité programmée. Cet humidificateur est équipé d'un mécanisme qui vous rappellera de vérifier le filtre après 720 heures de fonctionnement. Quand le message **CK FILTER** (Inspecter le filtre) est affiché sur l'écran, débranchez le cordon d'alimentation et inspectez le filtre afin de déterminer dans quel état il se trouve. Si vous remarquez la présence de dépôts ou une décoloration, remplacez le filtre pour restaurer l'efficacité maximale de l'humidificateur. Le message **CK FILTER** disparaît de l'écran lorsque l'humidificateur est branché à nouveau.

## Inspecter le filtre

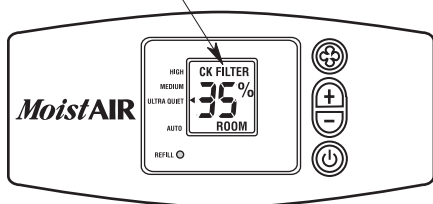

## Utilisation de votre humidificateur évaporatif (suite) —

### Humidostat

L'humidostat situé sur le cordon d'alimentation détecte le pourcentage d'humidité dans l'air. Il entraîne des cycles de mise en marche et d'arrêt de l'humidificateur afin de maintenir le point d'humidité programmé (**SET**). Le ventilateur se mettra en marche si l'humidité réelle de la pièce (**ROOM**) tombe de 3 % au-dessous du point de réglage (**SET**) et continuera à faire fonctionner l'humidificateur jusqu'à ce qu'une humidité de 1 % au-dessus de l'humidité programmée (**SET**) soit atteinte. Le ventilateur s'éteindra jusqu'à ce que l'humidité réelle de la pièce (**ROOM**) tombe à nouveau de 3 % en dessous du point de réglage (**SET**).

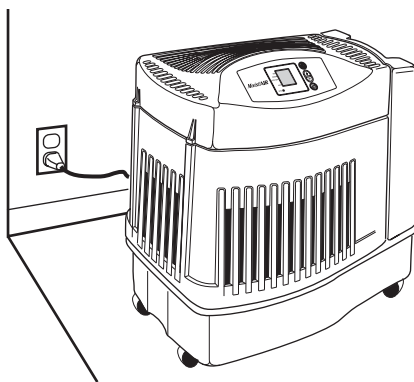

**REMARQUE** : veillez à ce que l'humidostat, situé sur le cordon électrique, soit loin de toute source d'air chaud et de tout objet susceptible de faire obstruction à la circulation de l'air.

## Remplacement et entretien du filtre

**AVERTISSEMENT** : pour réduire le risque de choc électrique ou de blessure causé par des pièces en mouvement, débranchez toujours l'humidificateur avant de retirer ou de remplacer des pièces.

**MISE EN GARDE** : pour aider à ralentir la croissance de bactéries et préserver l'efficacité maximale du filtre, ce dernier doit être remplacé au moins une fois par saison, ou plus souvent dans les régions où l'eau est particulièrement dure. Utilisez le filtre de remplacement MoistAIR® MAF-1 recommandé.

Remplacez le filtre capillaire évaporatif au moins une fois par saison, ou plus souvent selon la qualité de l'eau dans votre région.

### Remplacement du filtre

1. Débranchez l'humidificateur. Avant de retirer le filtre, nous recommandons de déplacer l'humidificateur jusqu'à un endroit où le revêtement de sol n'est pas susceptible aux dommages causés par l'eau (par exemple jusqu'à la cuisine ou à la salle de bain).
2. Retirez le bidon d'eau et mettez-le de côté. Veillez à ne pas heurter ou endommager le capuchon de remplissage.
3. Saisissez le bâti et soulevez-le tout droit pour le séparer de la base, puis mettez-le de côté. Le filtre est maintenant accessible.
4. Remarquez bien la position du filtre avant de le retirer. Ceci est un moment opportun pour nettoyer la base. Veuillez vous reporter à la section de ce mode d'emploi intitulée « Nettoyage et maintenance ».
5. Installez un filtre neuf (MAF-1) dans la base. Comprimez le filtre et positionnez-le entre les montants au fond de la base. Les deux extrémités des spires du filtre doivent être capturées au centre de la base (cf. diagramme) et le filtre doit reposer sur le fond de la base.
6. Remettez l'ensemble de bâti sur le dessus de la base. Placez à nouveau l'humidificateur dans sa position de fonctionnement.
7. L'humidificateur est maintenant prêt à être rempli.

Saisissez fermement le bâti et soulevez-le tout droit

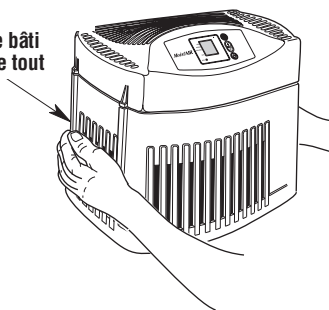

Positionnez chaque extrémité des spires du filtre au centre de la base

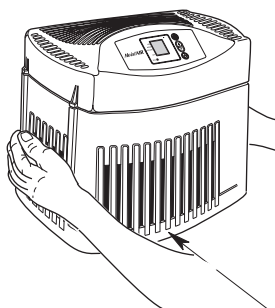
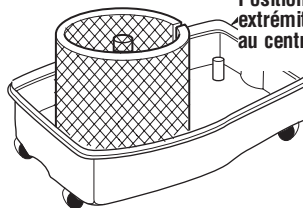

Alignez le fond de l'ensemble de bâti avec le dessus de la base et repositionnez en vous assurant que l'appareil est solidement réinstallé.

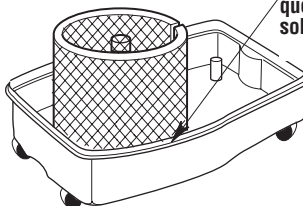

## Nettoyage et maintenance

**AVERTISSEMENT** : pour réduire le risque de vous blesser, de causer des incendies ou d'endommager l'humidificateur, n'utilisez que des détergents spécialement recommandés pour les humidificateurs. N'utilisez jamais de matériaux combustibles, inflammables ou toxiques pour nettoyer l'humidificateur. Pour réduire le risque de vous ébouillanter et d'endommager l'humidificateur, ne mettez jamais d'eau chaude dans l'humidificateur.

**MISE EN GARDE** : la pureté de l'eau varie d'une région à une autre et dans certaines conditions les impuretés dans l'eau et les bactéries en suspension dans l'air peuvent promouvoir la croissance de microorganismes dans le réservoir de l'humidificateur.

Pour ralentir la croissance de bactéries qui susceptibles de causer des odeurs et de nuire à votre santé, utilisez uniquement des filtres de rechange MoistAIR®. Nous recommandons également l'utilisation d'un bactériostatique homologué par l'EPA et d'un détergent pour humidificateur que vous pouvez vous procurer dans un magasin local.

### Première étape

Pour faciliter le nettoyage, la base de l'humidificateur doit être vidée et séchée complètement. Pour ce faire, vous pouvez utiliser la méthode suivante :

- Laissez l'humidificateur fonctionner jusqu'à ce que le voyant de remplissage (**REFILL**) commence à clignoter et que le passage dans le mode de dessèchement (**DRY OUT**) ait arrêté le ventilateur de l'humidificateur.
- Débranchez l'humidificateur.

**AVERTISSEMENT** : pour réduire le risque de choc électrique débranchez toujours l'humidificateur avant de le nettoyer ou de le réparer. Quand l'humidificateur est toujours branché, le ventilateur risque de se mettre en marche après le retrait du bâti.

### Deuxième étape

#### Retrait des éléments

Cf. la section « Remplacement et entretien du filtre » à la page 26.

**REMARQUE** : il restera peut-être un peu d'eau dans la base. Videz soigneusement cette eau ou retirez-la à l'aide d'une éponge.

**REMARQUE** : retirez l'eau excédentaire avant de nettoyer l'appareil

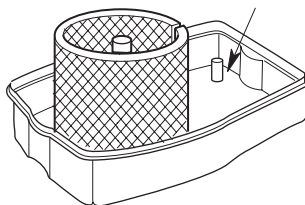

### Troisième étape

#### Maintenance bihebdomadaire

##### Retrait du tartre

- Remplissez d'eau la base de l'humidificateur et ajoutez un verre (entre 230 et 240 ml) de vinaigre blanc non dilué. Laissez la solution reposer pendant 20 minutes.
- Nettoyez toutes les surfaces intérieures à l'aide d'une brosse souple. Humectez un chiffon doux de vinaigre blanc non dilué et essuyez la base pour en retirer le tartre.
- Rincez abondamment avec de l'eau chaude et propre pour retirer le tartre et la solution de nettoyage.

##### Désinfection de la base

- Versez 1,89 litres d'eau et 2,5 ml de produit à blanchir au chlore dans la base. Laissez la solution reposer pendant 20 minutes en prenant soin de remuer toutes les deux minutes. Mouillez toutes les surfaces normalement exposées à l'eau.
- Videz la base après 20 minutes. Rincez à l'eau jusqu'à ce que l'odeur du chlore ait disparu. Laissez l'appareil sécher complètement.

**REMARQUE** : le bidon d'eau doit être nettoyé de la même façon que la base. Rincez abondamment avec de l'eau propre une fois que toutes les étapes auront été complétées.

#### Maintenance de fin de saison

- À la fin de la saison d'utilisation de l'humidificateur, réalisez la maintenance bihebdomadaire.
- Retirez le filtre.
- Laissez l'humidificateur sécher complètement avant de le ranger.
- Rangez-le dans un endroit frais et sec.
- Installez un filtre neuf dans l'humidificateur propre avant que la saison suivante ne commence.

**REMARQUE** : il est aussi recommandé de suivre la procédure de maintenance bihebdomadaire si vous n'avez pas l'intention de faire fonctionner l'humidificateur pendant une semaine ou plus.

# Dépannage

Problème	Cause probable	Solution
L'affichage numérique ne s'allume pas.	<ul style="list-style-type: none"> <li>Pas de tension.</li> <li>Vous n'avez pas appuyé sur le bouton de mise en marche.</li> </ul>	<ul style="list-style-type: none"> <li>Inspectez la source d'alimentation 120 V.</li> <li>Appuyez une fois sur le bouton de mise en marche.</li> </ul>
Le ventilateur ne fonctionne pas (l'affichage numérique est allumé).	<ul style="list-style-type: none"> <li>Le niveau d'humidité réel de la pièce (<b>ROOM</b>) n'est pas de 3 % inférieur au niveau d'humidité programmé.</li> </ul>	<ul style="list-style-type: none"> <li>Augmentez le niveau d'humidité programmé (<b>SET</b>) si vous le souhaitez.</li> </ul>
Le ventilateur fonctionne sans arrêt.	<ul style="list-style-type: none"> <li>Le niveau d'humidité programmé (<b>SET</b>) est de 65 %.</li> <li>L'humidité réelle de la pièce (<b>ROOM</b>) n'a pas atteint un niveau supérieur de 1 % ou plus au niveau d'humidité programmé (<b>SET</b>).</li> </ul>	<ul style="list-style-type: none"> <li>Un pourcentage d'humidité programmé (<b>SET</b>) de 65 % force le ventilateur à fonctionner en continu. Choisissez un niveau de réglage entre 25 % et 60 %.</li> <li>Laissez le ventilateur fonctionner jusqu'à ce que le niveau d'humidité souhaité soit atteint. Cela peut prendre jusqu'à 48 heures initialement.</li> </ul>
Mauvaise évaporation de l'eau.	<ul style="list-style-type: none"> <li>Le message indiquant qu'il faut vérifier le filtre (<b>CK FILTER</b>) clignote.</li> </ul>	<ul style="list-style-type: none"> <li>Mettez un filtre neuf.</li> <li>REMARQUE : dans certaines régions l'eau a une forte teneur en minéraux qui entraîne le besoin de changer le filtre plus fréquemment.</li> </ul>
Le bidon se vide complètement.	<ul style="list-style-type: none"> <li>Ceci est normal pendant le premier remplissage.</li> </ul>	<ul style="list-style-type: none"> <li>Remplissez le bidon pour un temps de fonctionnement maximal.</li> </ul>
Le bidon continue à se vider même après avoir été complètement rempli.	<ul style="list-style-type: none"> <li>De l'air pénètre dans le bidon.</li> </ul>	<ul style="list-style-type: none"> <li>Vérifiez que le capuchon du bidon est fermé de façon étanche, sans interférence de débris.</li> <li>Vérifiez qu'il n'y a pas de fuites dans le bidon.</li> </ul>
Le bidon ne se vide pas.	<ul style="list-style-type: none"> <li>La base est remplie d'eau.</li> </ul>	<ul style="list-style-type: none"> <li>La base contiendra le contenu du bidon d'eau (1,9 gallon/7,2 litres). Continuez à faire fonctionner l'humidificateur pour vider l'eau de la base.</li> </ul>
Le message CK FILTER (Inspecter le filtre) n'est pas affiché sur l'écran, même lorsque le filtre est sale ou quand le rendement de l'humidificateur est clairement réduit.	<ul style="list-style-type: none"> <li>Une coupure de courant a causé l'effacement prématuré du message CK FILTER.</li> </ul>	<ul style="list-style-type: none"> <li>Remplacez le filtre.</li> </ul>
Le ventilateur fonctionne plus lentement que la vitesse figurant sur l'écran d'affichage numérique.	<ul style="list-style-type: none"> <li>L'humidificateur est dans le mode de dessèchement (DRY OUT).</li> </ul>	<ul style="list-style-type: none"> <li>L'humidificateur change automatiquement la vitesse du ventilateur à ULTRA QUIET (Vitesse basse) lorsque le message indiquant le mode de dessèchement (DRY OUT) est affiché.</li> </ul>
L'humidificateur ne s'arrête pas quand il est placé dans le mode de dessèchement (DRY OUT).	<ul style="list-style-type: none"> <li>Le filtre n'est pas sec.</li> </ul>	<ul style="list-style-type: none"> <li>Dans le mode de dessèchement (DRY OUT), l'humidificateur continuera à fonctionner à la vitesse ULTRA QUIET (Vitesse basse) suivant les besoins pendant une période de 2 heures.</li> </ul>

## Pièces de rechange

Liste des pièces de rechange pour l'humidificateur évaporatif à console MoistAIR® -  
Modèle MoistAIR® N° MA12010

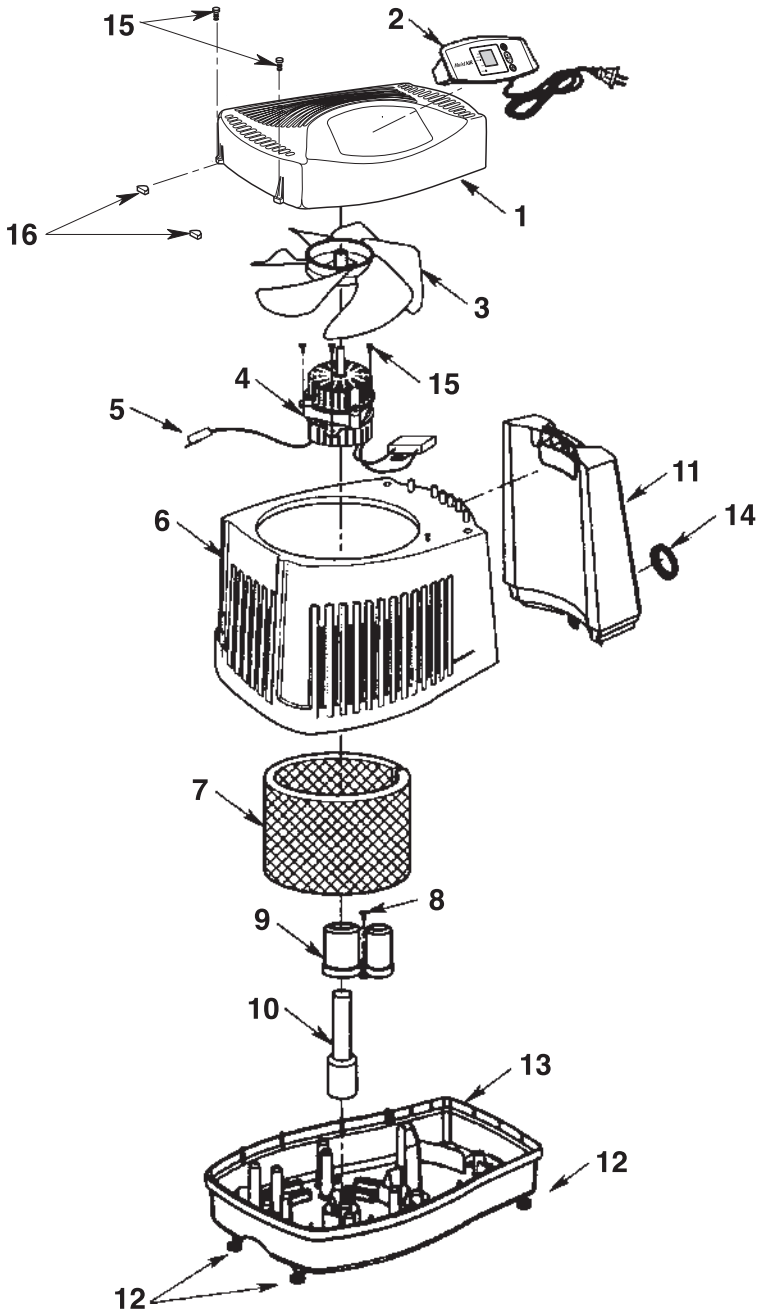

Liste des pièces de rechange pour l'humidificateur évaporatif à console MoistAIR® -  
Modèle MoistAIR® N° MA12010

Commandez toujours par numéro de pièce et non pas par numéro de légende

N° de légende	N° de pièce	Description
1	830488	Bâti, ensemble supérieur
2	831342	• Commande de l'appareil
3	829821	• Pale du ventilateur
4	830778	• Moteur
5	828854	Microrupteur
6	830489-1	Bâti, ensemble inférieur
7	MAF-1	† Filtre
8	829815	* Vis à tête cylindrique large, ty. AB N° 6 x 1/2, acier inoxydable
9	830496-1	Support de flotteur
10	829816	Flotteur de réservoir
11	830537-1	Bidon, y compris Légende N° 14
12	829812	Roulettes (4 pièces comprises)
13	830484-1	Base
14	824690-2	Capuchon du bidon de remplissage
15	829805	Vis à tête cylindrique large Trx. Haut-Bas N° 6 x 3/4
16	830587	Vis d'assemblage
17	SP6615	Mode d'emploi (non illustré)

† Article en stock – achetez localement.

• Toute tentative de réparation de l'ensemble de commande ou du moteur par une personne autre qu'un technicien agréé peut créer un danger.

\* Article de quincaillerie standard qu'il est possible de se procurer localement.

Pour commander des pièces par téléphone :

États-Unis : 1-800-654-3545

Canada : 1-866-808-6500

---

POUR RECEVOIR DE L'ASSISTANCE TECHNIQUE, APPELEZ LE 1-800-654-3545 DEPUIS  
LES ÉTATS-UNIS OU LE (888) 744-4687 DEPUIS LE CANADA.  
(Veuillez avoir votre numéro de modèle complet à portée de la main)

---

***MoistAIR***®



Essick Air Products

Pour plus de renseignements au sujet des humidificateurs MoistAIR®, visitez notre site  
web à [www.moistair.com](http://www.moistair.com)