



Produktinformation

Product Information

Informations de produit

## **Opus 39**

Dynamisches Mikrofon

Dynamic Microphone

Microphone dynamique

■ **Sie haben sich** für das dynamische Mikrofon Opus 39 von beyer-dynamic entschieden. Vielen Dank für Ihr Vertrauen. Nehmen Sie sich bitte einige Minuten Zeit und lesen Sie diese Produktinformation vor Inbetriebnahme aufmerksam durch.

## Anwendungen

■ **Das Opus 39 eignet** sich speziell zur Nahabnahme von Gesang, Musikinstrumenten und Lautsprecherboxen bei Live-Auftritten.

## Inbetriebnahme

■ **Zur Vermeidung von** Poppgeräuschen sollten Sie das Mikrofon schräg unterhalb vom Mund halten. Durch den Nahbesprechungseffekt ändern sich Klang und Lautstärke mit der Entfernung zum Mund. Wenn ein warmer, voller Klang gewünscht ist, sollte der Abstand zum Mund nicht mehr als 3 cm betragen.

Aufgrund der Supernierencharakteristik ist das Opus 39 sehr rückkopplungsarm. Um maximale Rückkopplungssicherheit zu erreichen, sollte die Monitorbox in einem Winkel von ca. 135° zur Mikrofonlängsachse stehen.

## Anschluss

■ **Zum Anschluss ist** das Opus 39 mit einem 3-pol. XLR-Stecker ausgestattet. Sie können es an jeden Mikrofoneingang anschließen. Zur besseren Signalübertragung sollten Sie symmetrische Kabel verwenden.

## Version

Bez.	Beschreibung	Best.-Nr.
Opus 39	Dynamisches Mikrofon, Superniere inkl. Mikrofonklammer MKV 108	463.426
Opus 39 S	dito, jedoch mit Ein- und Ausschalter.	463.434

## Zubehör - optional

### Stative

GST 400	Mikrofonstativ 3/8", Höhe 0,90-1,65 m, mit Schwenkarm G 400.	421.294
GST 500	Mikrofonstativ 3/8", Höhe 0,80-1,60 m, mit ausziehbarem Schwenkarm G 500	406.252

### Poppschutz

PS 20/40	Poppschutz, Farbe: anthrazit	437.972
----------	------------------------------	---------

### Kabel

BMC 05 FM BLK	Mikrofonkabel XLR-XLR, 5 m lang	434.787
BMC 10 FM BLK	Mikrofonkabel XLR-XLR, 10 m lang	434.795

## Technische Daten

Wandlerprinzip .....	Dynamisch
Arbeitsprinzip .....	Druckgradient
Übertragungsbereich:	
Nahfeld .....	50 - 16.000 Hz
Fernfeld .....	100 - 14.000 Hz (Entfernung 1 m)
Richtcharakteristik .....	Superniere
Rückwärtsdämpfung bei 1 kHz ..	> 20 dB bei 135 Grad
Feldleerlaufübertragungs-	
faktor bei 1 kHz .....	3 mV/Pa
Nennimpedanz .....	600 $\Omega$
Nennabschlussimpedanz .....	1 k $\Omega$
Anschlussstecker .....	3-pol. XLR
Abmessungen .....	
	Länge: 179 mm
	Schaftdurchmesser: 25/33 mm
	Kopfdurchmesser: 45 mm
Gewicht ohne Kabel .....	310 g

■ **Thank you for** selecting the Opus 39 dynamic microphone. Please take some time to read carefully through this product information before setting up the equipment.

## Applications

■ **The Opus 39 has** been designed for live performances for close miking of vocals, instruments and loudspeakers.

## Setting up

■ **To avoid "pop"** sounds hold the microphone below from the mouth slightly diagonally to sing or speak across the top edge of the microphone. Due to the close miking effect, sound and volume change according to the distance to the mouth. If you want a more intimate sound, choose a short distance (1").

Due to the supercardioid polar pattern the Opus 39 has a high gain-before-feedback. To achieve maximum gain-before-feedback, the wedge monitor should be positioned at an angle of approximately 135° to the longitudinal axis of the microphone.

## Connection

■ **The Opus 39 is** equipped with a 3-pin XLR-plug. You can connect the microphone to any microphone input. For best results we recommend the use of balanced microphone cables.

## Version

Model	Description	Order #
Opus 39	Dynamic microphone, supercardioid, incl. MKV 108 mic clamp	463.426
Opus 39 S	same as above, but with ON/OFF-switch	463.434

## Optional Accessories

### Stands

GST 400	Microphone stand 3/8", height 0.90-1.65 m with G 400 boom	421.294
GST 500	Microphone stand 3/8", height 0.80-1.60 m with extensible G 500 boom	406.252

### Pop screen

PS 20/40	Pop screen, charcoal-grey	437.972
----------	---------------------------	---------

### Cables

BMC 05 FM BLK	XLR-XLR mic cable, length 5 m	434.787
BMC 10 FM BLK	XLR-XLR mic cable, length 10 m	434.795

## Technical Specifications

Transducer type	Dynamic
Operating principle	Pressure gradient
Frequency response:	
Close miking	50 - 16,000 Hz
Distant miking	100 - 14,000 Hz (measured at 1 m)
Polar pattern	Supercardioid
Rear attenuation at 1 kHz	> 20 dB at 135°
Open circuit voltage at 1 kHz	3 mV/Pa
Nominal impedance	600 $\Omega$
Load impedance	1 k $\Omega$
Connection	3-pin XLR male
Dimensions	Length: 179 mm Shaft diameter: 25/33 mm Head diameter: 45 mm
Weight without cable	310 g

■ **Nous vous félicitons** pour l'achat du microphone dynamique Opus 39 de beyerdynamic et vous remercions de votre confiance. Veuillez lire attentivement ces informations produit avant de la mise en marche du microphone.

## Applications

■ **L'Opus 39** se prête particulièrement à la prise de son à proximité de voix, instruments et enceintes lors des représentations en direct.

## Mise en marche

■ **Pour éviter des bruits pop** il faudrait tenir le microphone diagonalement au-dessous de la bouche. Dû au effet de proximité, le son et volume du micro changent en fonction de la distance entre le micro et la bouche. Pour obtenir un son chaud et plein, la distance entre la bouche et le micro doit être de 3 cm au maximum.

Grâce à sa directivité super-cardioïde, l'Opus 39 est très peu sensible au Larsen (accrochage arrière). Pour réduire l'effet Larsen au minimum, veuillez positionnez les haut-parleurs moniteurs de façon à ce qu'un angle de 135° soit maintenu par rapport à l'axe longitudinal du micro.

## Branchement

■ **L'Opus 39 est** muni d'une fiche XLR à 3 broches qui permet de brancher le micro sur n'importe quelle entrée de microphone. Veuillez utiliser des câbles symétriques pour optimiser la transmission des signaux.

## Modèles

Désignation	Description	Art. N°
Opus 39	Microphone dynamique, super-cardioïde, avec pince de microphone MKV 108.	463.426
Opus 39 S	idem, mais avec commutateur ON/OFF.	463.434

## Accessoires en option

### Pieds de sol

GST 400	Pied de sol, 3/8", hauteur: 0,90-1,65 m, avec perche G 400.	421.294
GST 500	Pied de sol, 3/8", hauteur: 0,80-1,60 m, avec perche télescopique G 500.	406.252

### Dispositif anti-pop

PS 20/40	Dispositif anti-pop, anthracite.	437.972
----------	----------------------------------	---------

### Câbles

BMC 05 FM BLK	Câble de microphone, XLR-XLR, 5 m.	434.787
BMC 10 FM BLK	Câble de microphone XLR-XLR, 10 m.	434.795

### **Spécifications techniques**

Type de transducteur . . . . .	Dynamique
Principe de fonctionnement . . . .	Gradient de pression
Bande passante:	
En proximité. . . . .	50 à 16.000 Hz
A 1 mètre de distance . . . . .	100 à 14.000 Hz
Directivité. . . . .	Supercardiøide
Atténuation à 135° (1 kHz) . . . . .	> 20 dB
Efficacité en champ libre	
à 1 kHz. . . . .	3 mV/Pa
Impédance de sortie nominale . . .	600 $\Omega$
Impédance de charge. . . . .	1 k $\Omega$
Connecteur. . . . .	XLR 3 broches
Dimensions. . . . .	
	Longueur: 179 mm
	Diamètre corps
	du micro: 25/33mm
	Diamètre tête du micro: 45 mm
Poids sans câble . . . . .	310 g

**Frequenzkurve / Frequency response curve / Courbe de fréquence**

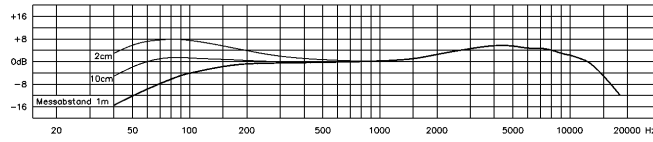

**Schaltbild / Wiring diagram / Diagramme de câblage**

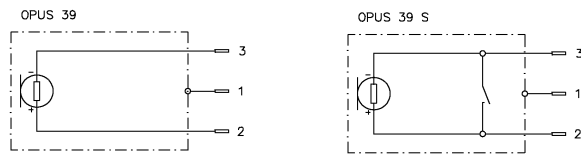

**Richtdiagramm / Polar pattern / Diagramme de directivité**

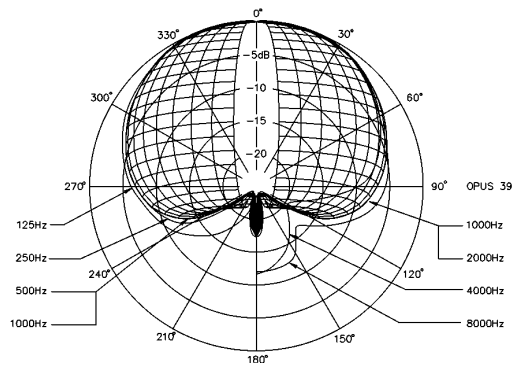





beyerdynamic GmbH & Co. KG  
Theresienstr. 8  
D-74072 Heilbronn, Germany  
Tel. +49 (0) 71 31 / 617-0  
Fax +49 (0) 71 31 / 617-224  
info@beyerdynamic.de  
www.beyerdynamic.de

beyerdynamic U.K. Ltd.  
17 Albert Drive  
Burgess Hill RH15 9TN  
Tel. +44 (0)1444 / 258258  
Fax +44 (0)1444 / 258444  
sales@beyerdynamic.co.uk  
www.beyerdynamic.co.uk

beyerdynamic Inc. USA  
56 Central Ave.  
Farmingdale, NY 11735  
Tel. +1 (631) 293-3200  
Fax +1 (631) 293-3288  
salesUSA@beyerdynamic.com  
www.beyerdynamic.com