

**HANDBOOK**

**A65**

**A75**

**P75**

Arcam A65, A75 and P75 amplifiers  
Amplificateurs Arcam A65, A75 et P75  
Arcam-Verstärker A65, A75 und P75

English

Français

Deutsch



# Safety guidelines

## Safety instructions

This product is designed and manufactured to meet strict quality and safety standards. However, you should be aware of the following installation and operation precautions:

### 1. Take heed of warnings and instructions

You should read all the safety and operating instructions before operating this appliance. Retain this handbook for future reference and adhere to all warnings in the handbook or on the appliance.

### 2. Water and moisture

The presence of electricity near water can be dangerous. Do not use the appliance near water – for example next to a bathtub, washbowl, kitchen sink, in a wet basement or near a swimming pool, etc.

### 3. Object or liquid entry

Take care that objects do not fall and liquids are not spilled into the enclosure through any openings. Liquid filled objects such as vases should not be placed on the equipment.

### 4. Ventilation

Do not place the equipment on a bed, sofa, rug or similar soft surface, or in an enclosed bookcase or cabinet, since ventilation may be impeded. We recommend a minimum distance of 50mm (2 inches) around the sides and top of the appliance to provide adequate ventilation.

### 5. Heat

Locate the appliance away from naked flames or heat producing equipment such as radiators, stoves or other appliances (including other amplifiers) that produce heat.

### 6. Climate

The appliance has been designed for use in moderate climates.

### 7. Racks and stands

Only use a rack or stand that is recommended for use with audio equipment. If the equipment is on a portable rack it should be moved with great care, to avoid overturning the combination.

### 8. Cleaning

Unplug the unit from the mains supply before cleaning.

The case should normally only require a wipe with a soft, damp, lint-free cloth. Do not use paint thinners or other chemical solvents for cleaning.

We do not advise the use of furniture cleaning sprays or polishes as they can cause indelible white marks if the unit is subsequently wiped with a damp cloth.

### 9. Power sources

Only connect the appliance to a power supply of the type described in the operating instructions or as marked on the appliance.

### 10. Power-cord protection

Power supply cords should be routed so that they are not likely to be walked on or pinched by items placed upon or against them, paying particular attention to cords and plugs, and the point where they exit from the appliance.

### 11. Grounding

Ensure that the grounding means of the appliance is not defeated.

### 12. Power lines

Locate any outdoor antenna/aerial away from power lines.

### 13. Non-use periods

If the unit has a standby function, a small amount of current will continue to flow into the equipment in this mode. Unplug the power cord of the appliance from the outlet if left unused for a long period of time.

### 14. Abnormal smell

If an abnormal smell or smoke is detected from the appliance, turn the power off immediately and unplug the unit from the wall outlet. Contact your dealer immediately.

### 15. Servicing

You should not attempt to service the appliance beyond that described in this handbook. All other servicing should be referred to qualified service personnel.

### 16. Damage requiring service

The appliance should be serviced by qualified service personnel when:

- A. the power-supply cord or the plug has been damaged, or
- B. objects have fallen, or liquid has spilled into the appliance, or
- C. the appliance has been exposed to rain, or
- D. the appliance does not appear to operate normally or exhibits a marked change in performance, or
- E. the appliance has been dropped or the enclosure damaged.

## Safety compliance

This product has been designed to meet the EN60065 international electrical safety standard.

# Using this handbook

This handbook has been designed to give you all the information you need to install, connect, set up and use the Arcam A65, A75 and P75 amplifiers. The remote control handset supplied with the equipment is also described.

It may be that your amplifier has been set up as part of your system installation by a qualified Arcam dealer. In this case, you may wish to skip the sections of this handbook dealing with installation and setting up the unit. Use the Contents list on this page to guide you to the relevant sections.

## Models covered

This handbook covers two integrated amplifiers:

**A65**  
**A75**

and one power amplifier:

**P75**

These amplifiers have many features in common.

Both the A65 and A75 have remote controlled input selection and a motorised volume control which can be operated by the CR-389 remote control handset supplied.

## Safety

Safety guidelines are set out on the inside front cover of this handbook.

Many of these items are common sense precautions, but for your own safety, and to ensure that you do not damage the unit, we strongly recommend that you read them.

## Contents

<b>Safety guidelines</b>	2
Safety instructions	2
Safety compliance	2
<b>Using this handbook</b>	3
Models covered	3
Safety	3
<b>Installation: A65 and A75</b>	4
Positioning the unit	4
Connecting to loudspeakers	4
Connecting to a power supply	4
<b>Connecting to other equipment</b>	5
<b>Using the amplifiers</b>	6
Recording onto tape	6
Using a remote control	6
<b>Using the remote control</b>	7
CR-389 remote control	7
<b>Installation: P75</b>	8
Loudspeaker connection	8
Connecting to other equipment	8
Connecting to a power supply	8
<b>Using the power amplifier</b>	8
<b>Bi-wiring and bi-amping loudspeakers</b>	9
Before you start	9
Bi-wiring your loudspeakers	9
Bi-amping your system	9
<b>Technical specifications</b>	10
<b>Guarantee</b>	11
<b>On-line registration</b>	11

# Installation: A65 and A75

## Positioning the unit

Place your amplifier on a level, firm surface.

Avoid placing the unit in direct sunlight or near sources of heat or damp.

Ensure adequate ventilation. Do not place the unit in an enclosed space such as a bookcase or cabinet as both of these will impede air flow through the ventilation slots.

## Connecting to loudspeakers

Your amplifier is fitted with loudspeaker terminals to BFA (British Federation of Audio) standard specification.

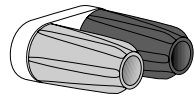

BFA loudspeaker terminals

The terminal will accept spade terminals, bare wires or a BFA plug. BFA plugs are available from your Arcam dealer. To connect a bare wire or spade terminal unscrew the red (or black) part of the loudspeaker terminal first.

Insert the wire or spade terminal and screw it back up.

**CAUTION:** Do not over tighten the loudspeaker terminals or use a wrench, pliers, etc., as this could cause damage to the terminals which will not be covered under warranty.

Connect the right hand speaker to the terminals on the back of your amplifier marked **R** and the left speaker to the terminals marked **L**.

Connect your loudspeakers so that the red (positive/+) terminal on each loudspeaker is connected to the red (positive/+) terminal on the amplifier. Your loudspeaker cables may be marked to show polarity (negative/- and positive/+), if not, then the positive terminal can usually be identified by a ridge or coloured marking.

Now connect your loudspeakers' black (negative/-) terminals to the black (negative/-) terminals on the amplifier.

Ensure that no stray strands of inner wires are allowed to touch another cable or the amplifier's casing. This can cause a short circuit and damage your amplifier! Two pairs of speakers may be connected at the same time provided each pair is rated between 8 and 16Ω. If one or both pairs have an impedance of less than 8Ω, the combined load on the amplifier falls below 4Ω and could cause an overload. If so, the overload protection circuit engages and the amplifier will not work.

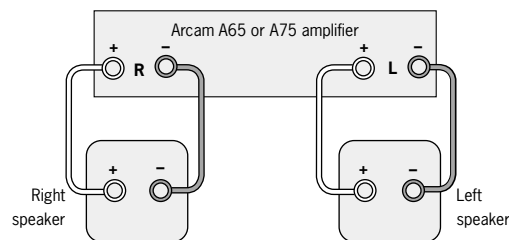

Wiring your loudspeakers

## SP1 DIRECT terminals ③

Are switched off when a headphone jack plug is inserted in the headphone socket ②4 on the front of the amplifier or, by pressing the **MUTE** button on the remote control handset.

## SP2 SWITCHED terminals ④

Are switched off when a headphone jack plug is inserted in the headphone socket ②4 on the front of the amplifier or, by pressing the **MUTE** button on the remote control handset.

If you want to connect speakers for occasional use (perhaps in another room), connect them to these terminals. They can be turned off easily by releasing the front panel switch ②3.

## Volume control settings

It is important to realise that the position of the volume control is not an accurate indication of the power delivered to your loudspeakers. The amplifier will often deliver its full power long before the volume control reaches its maximum position particularly when listening to heavily recorded compact discs. However the amplifier also has to be capable of giving full power output from much lower level sources, such as tuners and cassette decks. Using these sources, the volume control setting may be much higher before distortion (audible overload) sets in.

## Connecting to a power supply

### Wrong plug?

Check that the plug supplied with the unit fits your supply and that your mains supply voltage agrees with the voltage setting (120V or 230V) indicated on the rear panel of the unit.

If your mains supply voltage or mains plug is different, consult your Arcam dealer or Arcam Customer Support on +44 (0)1223 203203.

### Mains lead

The appliance is normally supplied with a moulded mains plug already fitted to the lead. If for any reason the plug needs to be removed, it must be disposed of immediately and securely, as it is a potential shock hazard when inserted into the mains socket. Should you require a new mains lead, contact your Arcam dealer.

### Plugging in

Push the plug (IEC line socket) of the power cable supplied with the unit into the socket ( ) in the back of the unit. Make sure it is pushed in firmly.

Put the plug on the other end of the cable into your power supply socket and switch the socket on.

# Connecting to other equipment

All of the input sockets (except **PHONO**) have the same sensitivity and may be used with equipment other than that labelled, if you need to do so.

The use of high quality interconnect cables to and from other hi-fi equipment is recommended to ensure the best sound quality (sonic performance). Ask your Arcam dealer's advice on cable selection.

## **AV PROCESSOR/TAPE switch 17** (A75 only)

If you are using the amplifier with an external processor such as a Dolby Pro Logic or Dolby Digital decoder you should select the AV processor. Connect the left and right audio output sockets of your processor to the corresponding AV/DVD input **8**. Press and hold the **TAPE MONITOR** switch **17** for five or more seconds, the amplifier switches to a fixed gain. This allows the volume control of your processor to act as a master control and adjust the sound level of the speakers attached to both the A75 and the processor simultaneously. If you then switch back to another input, for example, **CD**, the volume control is switched back in circuit again and the amplifier functions as normal. You may hear a slight 'click' when you switch to another input. This is normal.

**WARNING: If the AV PROCESSOR/TAPE switch is set to AV PROCESSOR and the LED is illuminated, do not use the AV/DVD socket for any equipment except a processor with its own volume control. Otherwise this could result in a signal being sent to your loudspeakers at high levels which may damage the loudspeakers.**

## **PRE-AMP OUT 5**

You will only need to use these sockets if you have a separate power amplifier. To use your amplifier as a preamplifier connect these sockets to the input sockets (**POWER AMP IN** or **PWR AMP IN**) of your power amplifier. If your power amplifier is an Arcam P75, P85 or Alpha series you can use it in conjunction with the power amplifiers in your integrated amplifier to bi-amplify suitable loudspeakers. See the section 'Bi-wiring and bi-amping loudspeakers' for details.

## **TAPE RECORD OUT 6**

Connect these output sockets to the input sockets of your cassette deck (usually labelled **RECORD**).

## **TAPE PLAY IN 7**

Connect these input sockets to the output sockets of your cassette deck (usually labelled **PLAY**). If you do not have a cassette deck you can use this input for other (line level) equipment, such as a CD player, tuner, VCR, etc., but not a turntable (record deck).

## **AV/DVD 8 VCR 9 TUNER 10 CD 11** (AV=audio visual, DVD=digital versatile disc)

Connect these input sockets to the audio output sockets of the above named equipment.

## **PHONO 12**

Connect these input sockets to the leads from your turntable (record deck). The phono stage is suitable for moving magnet (MM) or high output moving coil (MC) cartridges. If you are using a low output MC cartridge ask your dealer about a suitable external MC preamplifier.

## **PHONO/LINE switch 13** (A75 only)

If you don't have a record deck and therefore don't want to use the **PHONO** input socket, press this button in (with the tip of a pencil or a ball point pen) to convert the **PHONO** input to a **LINE** input for equipment such as a CD player, tuner, VCR etc. Press and release the button to use as **PHONO** input again.

## **Ground terminal 14**

Connect the earth lead (if fitted) from your turntable or pick-up arm, to this.

# Using the amplifiers

## Listen selector 16

Selects the input you wish to listen to. The selected input signal is also sent to the **TAPE RECORD OUT** 6 sockets to allow the signal to be recorded, assuming you have a tape deck connected. It is also sent to the **PRE-AMP OUT** sockets 5.

## TAPE 17

Push this switch in to listen to playback from a cassette deck connected to the amplifier's **TAPE PLAY IN** sockets 7.

It also enables you to monitor the recording being made on a 3 head cassette deck.

Note: If the tape switch is in you will be unable to listen to a source selected by the **LISTEN SELECTOR** 16.

## VOLUME 18

Adjusts the volume level of the loudspeakers, headphone and pre-amplifier out sockets.

The volume control is motorised and can be controlled remotely with the use of a suitable remote control handset, such as the CR-389 supplied (see the section 'Using the remote control' for details).

## DIRECT 19

Push this switch in to bypass the bass, treble and balance controls. This switches these controls out of the circuit (minimising the signal path) and will generally give a small improvement in sound quality.

## BASS 20

Rotate clockwise to boost the bass response and anti-clockwise to cut the bass response. For a flat response leave in the central 'click' position.

## TREBLE 21

Rotate clockwise to boost the treble response and anti-clockwise to cut the treble response. For a flat response leave in the central 'click' position.

The range of the tone controls has been deliberately limited to approximately plus or minus 6dB (decibels) at the frequency extremes. This is usually sufficient to correct small deficiencies in recordings or speakers.

## BALANCE 22

Rotate clockwise or anti-clockwise to move the position of the stereo image. This may be necessary if it is not possible to sit centrally between the speakers. In normal use leave in the central 'click' position.

## SP2 23

Push the button in to select the loudspeakers connected to the SP2 4 speaker terminals. To disconnect the speakers release the switch again.

## HEADPHONE socket 24

Accepts headphones rated between 8Ω and 2kΩ fitted with a 6.3mm stereo jack plug. If your headphones are fitted with a different plug, contact your dealer for a suitable adaptor. Inserting a headphone jack plug automatically mutes (i.e. cuts off) the loudspeakers, but does not mute the **PRE-AMP OUT** sockets 5.

## POWER 25

Switches the amplifier on and off.

## Power indicator 26

When the amplifier is switched on, this will initially glow orange.

After a few seconds it will glow green and a slight click may be heard (as the output muting relay disengages). When the indicator glows orange, the speakers are disconnected and an internal protection circuit is working.

If the indicator glows orange during normal use it may be due to an amplifier output overload. Switch the amplifier off and wait for 2 to 3 minutes before switching on again.

If the indicator continues to glow orange, switch the unit off, remove all the speaker cables and switch on again.

If the indicator then goes to green when switched on this indicates a problem with the speakers or speaker cables. Check the speakers and speaker cables for short circuits before reconnecting them. If the indicator continues to glow orange with no speakers connected, contact your Arcam dealer.

Note that the power indicator glows orange when the amplifier is muted from the remote control.

## Remote control receiver 27

Make sure nothing is standing in front of the remote control receiver, otherwise messages from the remote control handset cannot be received and it will appear not to work!

## Recording onto tape

To record from another piece of hi-fi equipment (an input source), e.g. CD, to a tape deck connected to the amplifier, first select the **CD** input with the input selector 16. Set your tape deck into its record mode. Press **PLAY** on your CD player. The CD signal will now be recorded onto your cassette deck. If your cassette deck is a 3-head type it is possible to monitor the actual recording on the tape. To do this push the **TAPE** button 17 in. Switching this button in/out enables you to do an A/B comparison between the source signal and the recorded signal.

## Using a remote control

The A65 and A75 offer remote control of the input selection, volume control and mute via the CR-389 remote handset supplied. It may also be possible to operate these functions with other remote control handsets that use the Philips RC-5 protocol.

If the amplifiers are muted via remote control, the power indicator glows orange. To cancel the mute function, press **MUTE** again or either of the volume up/down buttons on the remote control handset. If you mislay the handset after muting the amplifier, turn it off with the **POWER** switch 25 for 20 seconds, then switch it back on again to allow the internal mute system to reset.

# Using the remote control

## CR-389 Remote Control

The CR-389 remote control gives access to all functions available on the front panel. It also has controls to operate Arcam CD players, AM/FM and DAB tuners.

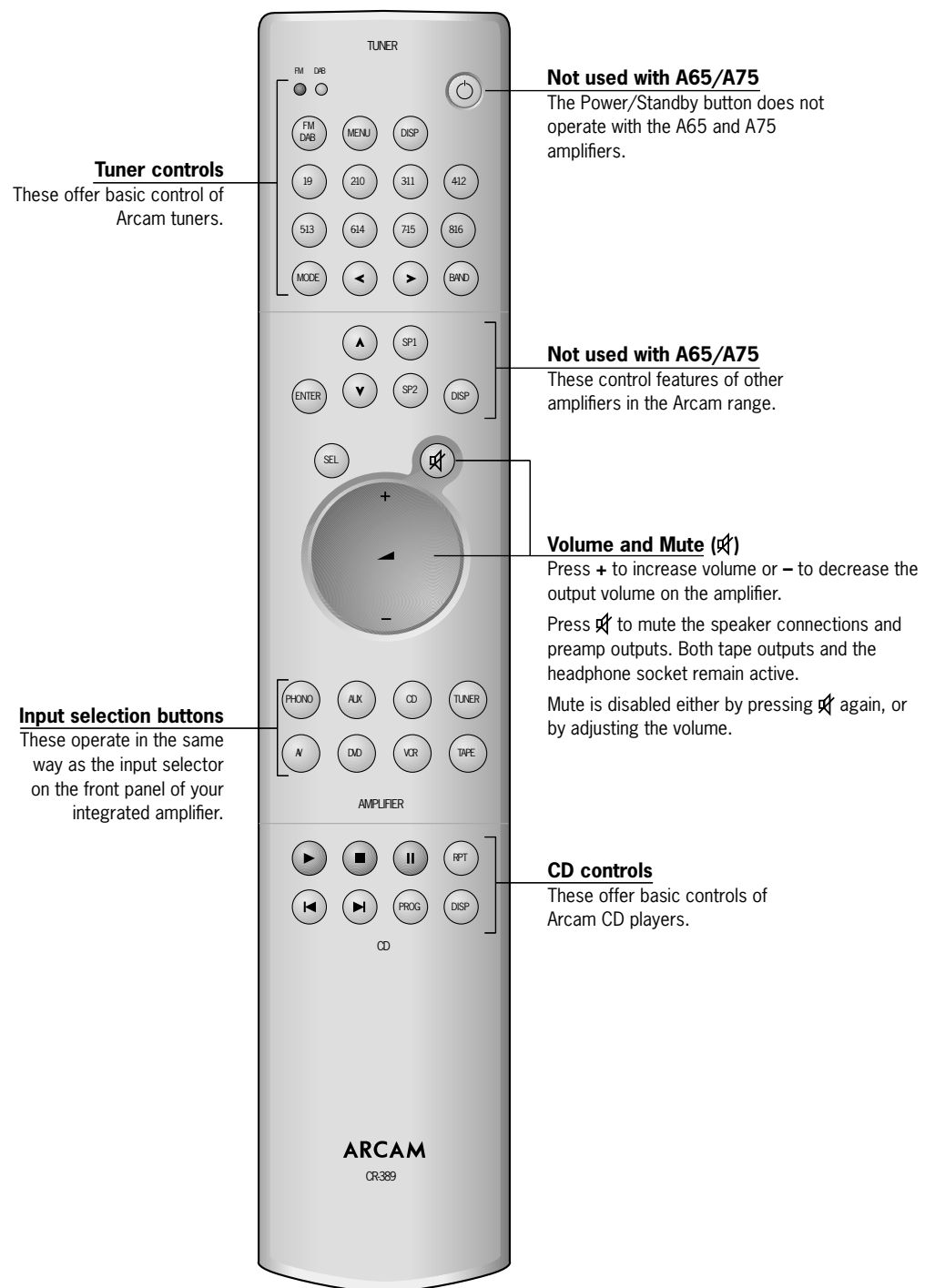

**NOTE:** Remember to install the two supplied AAA batteries before trying to use your remote control!  
Do not place anything in front of the IR receiver on the left of the A65 or A75, or the remote control may not work.

# Installation: P75 power amplifier

The P75 power amplifier can be used in conjunction with the A65 and A75 integrated amplifiers (or other Arcam amplifiers) to bi-amplify loudspeakers that have two pairs of input connections (i.e. are bi-wireable). The P75 can also be used with a pre-amplifier such as the Arcam 9C or an AV processor or amplifier with **PRE-AMP OUT** sockets.

## Loudspeaker connections

Connect up following the instructions for installing the A65 and A75 integrated amplifiers (see page 4).

## Connecting to other equipment

### PWR AMP IN 5

Connect these sockets to your preamplifier output sockets. Alternatively, if you are using an integrated amplifier (as your pre-amp) such as the A65, A75 or Alpha series amplifiers, connect the **PWR AMP IN** sockets to the **PRE AMP OUT** sockets on those amplifiers.

### MONO LINK 6

The P75 can be adapted to provide two mono loudspeaker outputs from a single input.

Pull out the U-link 8 supplied and use it to connect the **MONO LINK** sockets 6 together.

Utilising one P75 power amplifier per loudspeaker will enable you to bi-amplify bi-wireable loudspeakers. This is particularly beneficial for top quality stereo installations with a separate pre-amplifier, or for the left, centre and right channel loudspeakers in a five speaker Dolby Pro Logic™ or Dolby Digital™ system. Contact your Arcam dealer for more detailed information.

## DAISY CHAIN

The P75 is capable of driving further P75 amplifiers (or any other power amplifier), to drive more speakers (e.g. those in other rooms or tri-amplified speakers etc). Connect the extra power amplifier inputs to the **MONO LINK** outputs 6 left to left, right to right with suitable high quality phono to phono cables.

## Connecting to a power supply

Connect up following the instructions for installing the A65 and A75 integrated amplifiers (page 4).

## CIM MODULE 7

The CIM (custom install module) is an optional module that enables you to adjust the gain of the left and right channels of the power amplifier independently and also to switch the power amplifier on/off remotely, with a 12 volt trigger. The CIM module would normally be used in a multi-room set up. When a CIM module is fitted into a power amplifier, the front panel power switch is disabled.

See your Arcam dealer for further information.

# Using the power amplifier

## SP1 DIRECT terminals 3

Are switched off when a headphone jack plug is inserted in the headphone socket 10 on the front of the amplifier or, by pressing the **MUTE** button (M) on the remote control handset.

## SP2 9

Push the button in to select the loudspeakers connected to the SP2 4 speaker terminals. To disconnect the speakers, release the switch again.

## HEADPHONE socket 10

Accepts headphones rated between 8Ω and 2kΩ fitted with a 6.3mm stereo jack plug. If your headphones are fitted with a different plug contact your dealer for a suitable adaptor. Inserting a headphone jack plug automatically mutes (i.e. cuts off) the loudspeakers.

## POWER 11

Switches the amplifier on and off.

## Power indicator 12

This initially glows orange. After a few seconds, the colour changes to green and a slight click may be heard as the output muting relay disengages.

When the indicator glows orange, the speakers are disconnected and an internal protection circuit is working.

If the indicator glows orange during normal use it may be due to an amplifier output overload. Switch the amplifier off and wait for 2–3 minutes before switching on again.

If the indicator continues to glow orange, switch the unit off, remove all the speaker cables and switch on again. If the indicator goes green on switching on, there is a problem with the speakers or speaker cables. Check the speakers and speaker cables for short circuits before reconnecting them. If the indicator continues to glow orange with no speakers connected, contact your Arcam dealer.



# Bi-wiring and bi-amping loudspeakers

## Before you start

**WARNING: Do not make any connections to your amplifier while it is switched on or connected to the mains supply.**

**Before switching on please check all connections thoroughly, making sure bare wires or cables are not touching the amplifier in the wrong places (which could cause short circuits) and you have connected positive (+) to positive and negative (-) to negative.**

**Always ensure that the volume control on your amplifier is set to minimum before starting these procedures.**

## Bi-wiring your loudspeakers

Bi-wiring improves the sound of your system because it divides the high and low frequency signal currents into separate speaker cables. This avoids signal distortions arising from the high and low frequency currents interacting with one another within a single cable, as in conventionally wired systems.

### You will need:

Speakers – with four input terminals each: these will be marked HF (High Frequency) and LF (Low Frequency).

Loudspeaker cables – two pairs of cables per loudspeaker (which may be joined at the amplifier end if your amplifier has only one pair of output terminals per channel). Or, a suitably terminated cable set (a loom, probably prepared by your dealer and capable of being used for bi-wiring in one length).

### How to bi-wire loudspeakers

1. Remove the terminal links on the rear of your loudspeakers

**WARNING: This step is essential or damage to your amplifier may result which is not covered under warranty.**

2. Connect the cables as shown in the diagram below, ensuring correct polarity at all times.

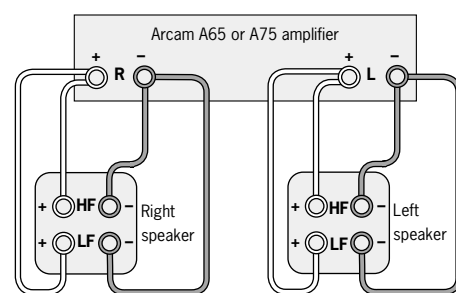

Bi-wiring using one set of connections on amplifier

## Bi-amping your system

The performance of your system can be further enhanced over that achieved with bi-wiring, by extending the principle one stage further to include separate amplification for the low and high frequency drive units in each loudspeaker enclosure.

Connect the amplifier to the high frequency (HF) terminals and connect the power amplifier to the low frequency (LF) terminals.

### You will need:

Speakers – with four input terminals each (as with bi-wiring): these will be marked HF (High Frequency) and LF (Low Frequency).

Two amplifiers – one of these would be the A65 or A75 and the other an Arcam power amplifier (e.g. P75).

Loudspeaker cables – one pair of cables per loudspeaker or a suitably terminated cable set (a loom, probably prepared by your dealer and capable of being used for bi-amping in one length).

Interconnect cables – one pair of high quality interconnect cables.

### How to set up a bi-amped system

1. Remove the terminal links on the rear of your loudspeakers.

**WARNING: This step is essential or damage to your amplifier may result which is not covered under warranty.**

2. Connect the cables as shown in the diagram below, ensuring correct polarity at all times.
3. Use the interconnect cables to connect the AUDIO PRE-OUT sockets of the A65 or A75 to the corresponding PWR AMP IN sockets of the power amplifier.

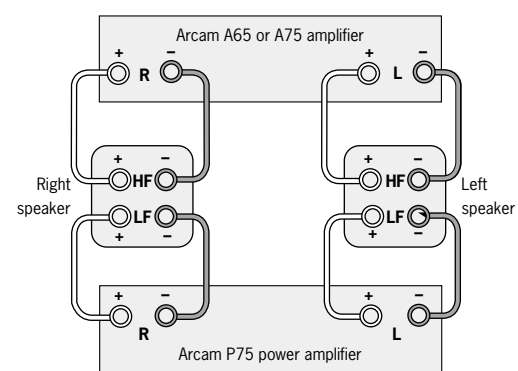

Recommended bi-amping configuration

# Technical specifications

	A65	A75	P75
<b>Output power (20Hz–20kHz)</b>			
8Ω, continuous	40W	50W	50W
8Ω, 1 channel, 1KHz	50W	60W	60W
4Ω, 1 channel, 1KHz	80W	90W	90W
<b>Harmonic Distortion</b>			
Rated output into 8Ω at 1kHz	0.01%	0.01%	0.005%
Peak current rating	±15A	±15A	±15A
L/R Crosstalk	–68dB	–68dB	–90dB
Input sensitivity for rated power output	250mV	260mV	540mV
Frequency response ± 0.25dB	20Hz–20kHz	20Hz–20kHz	20Hz–20kHz
<b>Inputs</b>			
Line inputs:			
Noise (CCIR) ref. rated power	–100dB	–100dB	–110dB
Input impedance	12kΩ	12kΩ	100kΩ
AV/DVD (Processor Mode):			
Input impedance	N/A	12kΩ	N/A
Input sensitivity	N/A	540mV	N/A
Power Amplifier:			
Input impedance	N/A	N/A	100kΩ
Phono input:			
Noise (CCIR) ref. rated power	–75dB	–76dB	N/A
Input sensitivity	1.9mV	2.0mV	N/A
Input impedance	47kΩ	47kΩ	N/A
Overload margin	30dB	30dB	N/A
<b>Outputs</b>			
Pre-amplifier output:			
Nominal output level	510mV	540mV	N/A
Maximum output level	8V	8V	N/A
Output impedance	<3Ω	<3Ω	N/A
Tape output:			
Output impedance	<3Ω	<3Ω	N/A
Headphones:			
Maximum output level into 600Ω	40mW	40mW	40mW
Output impedance	80Ω	80Ω	80Ω
Mains voltage	230V ± 10%	230V ± 10%	230V ± 10%
	115V ± 10%	115V ± 10%	115V ± 10%
Power consumption (max)	370VA	400VA	400VA
<b>Physical</b>			
Dimensions W x D x H	430 x 330 x 85mm	430 x 330 x 85mm	430 x 330 x 85mm
Weight net	5.4kg	5.6kg	5.6kg
Weight packed	6.9kg	7.1kg	7.1kg
Supplied accessories	Mains lead CR-389 remote 2 x AAA batteries	Mains lead CR-389 remote 2 x AAA batteries	Mains lead
E&OE			

## Continual improvement policy

Arcam has a policy of continual improvement for its products. This means that designs and specifications are subject to change without notice.

**NOTE:** All specification values are typical unless otherwise stated.

# Guarantee

## **Worldwide Guarantee**

This entitles you to have the unit repaired free of charge, during the first two years after purchase, at any authorised Arcam distributor provided that it was originally purchased from an authorised Arcam dealer or distributor. The manufacturer can take no responsibility for defects arising from accident, misuse, abuse, wear and tear, neglect or through unauthorised adjustment and/or repair, neither can they accept responsibility for damage or loss occurring during transit to or from the person claiming under the guarantee.

## **The warranty covers:**

Parts and labour costs for two years from the purchase date. After two years you must pay for both parts and labour costs. The warranty does not cover transportation costs at any time.

## **Claims under guarantee**

This equipment should be packed in the original packing and returned to the dealer from whom it was purchased, or failing this, directly to the Arcam distributor in the country of residence.

It should be sent carriage prepaid by a reputable carrier – NOT by post. No responsibility can be accepted for the unit whilst in transit to the dealer or distributor and customers are therefore advised to insure the unit against loss or damage whilst in transit.

## **For further details contact Arcam at:**

Arcam Customer Support Department,  
Pembroke Avenue, Waterbeach, CAMBRIDGE  
CB5 9PB, England.

Telephone: +44 (0)1223 203203

Fax: +44 (0)1223 863384

Email: support@arcam.co.uk

## **Problems!**

If your dealer is unable to answer any query regarding this or any other Arcam product please contact Arcam Customer Support on +44 (0) 1223 203203 or write to us at the above address and we will do our best to help you.

# On-line registration

You can register your Arcam product on line at:

**[www.arcam.co.uk/reg](http://www.arcam.co.uk/reg)**

# Consignes de sécurité

## Normes de sécurité

Cet appareil a été conçu et fabriqué conformément aux normes de qualité et de sécurité les plus strictes. Vous devez cependant prendre les précautions suivantes lors de son installation et de son utilisation :

### 1. Avertissements et consignes

Il est conseillé de lire les consignes de sécurité et d'utilisation avant de mettre l'appareil en marche. Conservez ce manuel pour pouvoir vous y référer par la suite et respectez scrupuleusement les avertissements figurant dans ce manuel ou sur l'appareil lui-même.

### 2. Eau et humidité

L'installation d'un appareil électrique à proximité d'une source d'eau présente de sérieux risques. Ne pas utiliser l'appareil à proximité d'un point d'eau - par exemple près d'une baignoire, d'un lavabo, d'un évier, dans une cave humide ou à côté d'une piscine, etc.

### 3. Chute d'objets ou de liquides

Veiller à ne pas laisser tomber d'objets ni couler de liquides à travers l'une des ouvertures de l'enceinte. Ne pas placer d'objet contenant du liquide, vase par exemple, sur l'appareil.

### 4. Ventilation

Eviter de placer l'appareil sur un lit, un canapé, un tapis ou une surface similaire de faible densité, ou dans une bibliothèque ou un meuble fermé, qui risquerait de ne pas être ventilé correctement. Pour permettre une ventilation appropriée, il est conseillé de prévoir au minimum un espace de 50 mm (2 pouces) de chaque côté et au-dessus de l'appareil.

### 5. Echauffement

Ne pas placer l'appareil près d'une flamme nue ou de tout appareil produisant de la chaleur (radiateur, poêle ou autre). Cette règle s'applique également aux autres amplificateurs.

### 6. Conditions climatiques

L'appareil est conçu pour fonctionner dans des climats modérés.

### 7. Etagères et supports

Utiliser uniquement des étagères ou des supports pour équipements audio. Si l'appareil est monté dans un rack de transport, le déplacer avec précaution, pour éviter tout risque de chute.

### 8. Nettoyage

Débrancher l'appareil du secteur avant de le nettoyer.

Pour le nettoyage, n'utiliser qu'un chiffon doux, humide et non pelucheux. N'utiliser ni diluant pour peinture, ni solvant chimique.

L'emploi de sprays ou de produits de nettoyage pour meubles est déconseillé, car le passage d'un chiffon humide risquerait de laisser des marques blanches indélébiles.

### 9. Alimentation

Brancher l'appareil uniquement à une source d'alimentation du type mentionné dans le manuel d'utilisation ou indiqué sur l'appareil lui-même.

### 10. Protection des câbles d'alimentation

Veiller à ce que les câbles d'alimentation ne se trouvent pas dans un lieu de passage ou bloqués par d'autres objets. Cette règle s'applique plus particulièrement aux prises et câbles d'alimentation et à leurs points de sortie de l'appareil.

### 11. Mise à la masse

S'assurer que l'appareil est correctement mis à la masse.

### 12. Câbles haute tension

Eviter de monter l'antenne extérieure de l'appareil à proximité de câbles haute tension.

### 13. Périodes de non-utilisation

Si l'appareil possède une fonction de mise en veille, un léger courant continuera de circuler lorsqu'il sera réglé sur ce mode. Débrancher le cordon d'alimentation de la prise secteur si l'appareil doit rester inutilisé pendant une période prolongée.

### 14. Odeur suspecte

Arrêter et débrancher immédiatement l'appareil en cas de fumée ou d'odeur anormale. Contacter immédiatement votre revendeur.

### 15. Entretien habituel

Ne pas tenter d'effectuer d'autres opérations que celles mentionnées dans ce manuel. Toute autre opération d'entretien doit être effectuée par un personnel qualifié.

### 16. Entretien par un personnel qualifié

L'appareil doit être entretenu par du personnel qualifié lorsque :

- A. le cordon d'alimentation ou la prise a été endommagé(e), ou
- B. des objets sont tombés ou du liquide a coulé dans l'appareil, ou
- C. l'appareil a été exposé à la pluie, ou
- D. l'appareil ne semble pas fonctionner normalement ou présente des altérations dans son fonctionnement, ou
- E. l'appareil est tombé ou l'enceinte a été endommagée.

## Respect des consignes de sécurité

Cet appareil a été conçu pour répondre à la norme internationale de sécurité électrique EN60065.

# Utilisation de ce manuel

Ce manuel a été rédigé pour vous fournir toutes les informations dont vous avez besoin pour installer, brancher, régler et utiliser les amplificateurs Arcam A65, A75 et P75. Il décrit également le boîtier de télécommande fourni avec l'appareil.

Il se peut que votre amplificateur ait déjà été réglé dans le cadre de l'installation de votre système par un revendeur agréé Arcam. Dans ce cas, il est possible de sauter les chapitres traitant de l'installation et du réglage de l'appareil. Utilisez la table des matières qui figure sur cette page pour savoir à quelle section vous reporter.

## Modèles traités

Ce manuel traite deux amplificateurs intégrés :

**A65**

**A75**

et un amplificateur de puissance :

**P75**

Ces amplificateurs possèdent de nombreuses caractéristiques communes.

Les modèles A65 et A75 comportent tous deux la sélection d'entrée par télécommande et le réglage motorisé du volume, qui peuvent être contrôlés à l'aide du boîtier de télécommande CR-389 fourni avec l'appareil.

## Sécurité

Les consignes de sécurité figurent au verso de la couverture de ce manuel.

Bien que bon nombre d'entre elles fassent appel au simple bon sens, il est conseillé de les lire pour votre propre sécurité et pour éviter d'endommager l'appareil.

## Table des matières

<b>Consignes de sécurité</b>	12
Normes de sécurité	12
Respect des consignes de sécurité	12
<b>Utilisation de ce manuel</b>	13
Modèles traités	
Sécurité	13
<b>Installation : A65 et A75</b>	14
Mise en place de l'appareil	14
Branchement aux haut-parleurs	14
Branchement à une alimentation électrique	14
<b>Branchement à d'autres appareils</b>	15
<b>Utilisation des amplificateurs</b>	16
Enregistrement sur bande	16
Utilisation d'une télécommande	16
<b>Utilisation de la télécommande</b>	17
Télécommande CR-389	17
<b>Installation : P75</b>	18
Branchement des haut-parleurs	18
Branchement à d'autres appareils	18
Branchement à une alimentation électrique	18
<b>Utilisation de l'amplificateur de puissance</b>	18
<b>Bi-câblage et bi-amplification des haut-parleurs</b>	19
Avant de commencer	19
Bi-câblage des haut-parleurs	19
Bi-amplification du système	19
<b>Spécifications techniques</b>	20
<b>Garantie</b>	21
<b>Enregistrement en ligne</b>	21

# Installation : A65 et A75

## Mise en place de l'appareil

Poser votre amplificateur sur une surface plane et ferme.

Eviter de l'exposer directement aux rayons du soleil ou de le placer près d'une source de chaleur ou d'humidité.

S'assurer qu'il est correctement ventilé. Ne pas le placer dans une zone fermée de type bibliothèque ou meuble, qui pourrait empêcher la circulation de l'air dans les orifices prévus à cet effet.

## Branchement aux haut-parleurs

Votre amplificateur est équipé de bornes de haut-parleurs conformes aux spécifications de la norme BFA (British Federation of Audio).

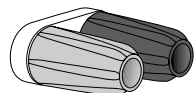

Bornes de haut-parleurs BFA

La borne peut recevoir des bornes à cosse ouverte, des fils nus ou une prise BFA. Vous pouvez vous procurer des prises BFA auprès de votre revendeur Arcam. Pour brancher un fil nu ou une borne à cosse ouverte, commencez par dévisser la partie rouge (ou noire) de la borne du haut-parleur.

Insérez le fil ou la borne à cosse ouverte, puis revissez.

**ATTENTION :** Ne vissez pas à fond les bornes des haut-parleurs et n'utilisez ni clé à vis, ni pince, etc. En effet, cela pourrait endommager les bornes et annuler la garantie.

Branchez les haut-parleurs aux bornes situées à l'arrière de votre amplificateur : celui de droite aux bornes marquées d'un **R**, celui de gauche aux bornes marquées d'un **L**.

Branchez vos haut-parleurs de manière à ce que la borne rouge (positive/+) de chacun soit reliée à la borne rouge (positive/+) de l'amplificateur. Il est possible que les câbles de vos haut-parleurs portent une marque de la polarité (négative/- et positive/+). Sinon, vous pouvez probablement identifier la borne positive par la présence d'une rainure ou d'un marquage de couleur.

Ensuite, branchez les bornes noires (négatives/-) de vos haut-parleurs aux bornes noires (négatives/-) de l'amplificateur.

Veillez à ne pas laisser d'éventuels fils épars se toucher ou entrer en contact avec l'enceinte de l'amplificateur. Cela pourrait provoquer un court-circuit et endommager votre amplificateur ! Vous pouvez brancher deux paires de haut-parleurs simultanément, à condition que chacune ait une impédance comprise entre 8 et 16Ω. Si l'une ou l'autre

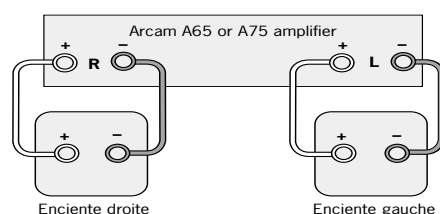

Câblage des haut-parleurs

des paires a une impédance inférieure à 8Ω, la charge combinée imposée à l'amplificateur sera inférieure à 4Ω, ce qui peut provoquer une surcharge. Si tel est le cas, le circuit de protection contre les surcharges s'activera et empêchera l'amplificateur de fonctionner.

## Bornes SP1 DIRECT ③

Elles sont mises hors tension par l'introduction d'une fiche casque dans la prise casque ④ située à l'avant de l'amplificateur, ou à l'aide de la touche MUTE du boîtier de télécommande.

## Bornes SP2 SWITCHED ④

Elles sont mises hors tension par l'introduction d'une fiche casque dans la prise casque ④ située à l'avant de l'amplificateur, ou à l'aide de la touche MUTE du boîtier de télécommande.

Si vous souhaitez brancher les haut-parleurs pour une utilisation ponctuelle (dans une autre pièce, par exemple) utilisez ces bornes. Vous pouvez facilement les mettre hors tension en relâchant le commutateur ②③ du panneau avant.

## Paramètres de réglage du volume

Il est important de comprendre que la position du réglage du volume ne donne pas d'indication exacte sur la puissance fournie à vos haut-parleurs. Il arrive souvent que l'amplificateur émette sa pleine puissance bien avant que le réglage du volume n'atteigne son maximum, notamment lorsque vous écoutez des CD très denses. L'amplificateur doit cependant aussi pouvoir fournir sa pleine puissance à partir de sources de volumes très inférieurs, telles que les tuners ou les lecteurs de cassettes. Lorsque vous utilisez ces sources, le paramètre de réglage du volume peut être bien plus élevé avant de provoquer des distorsions (surcharge audible).

## Branchement à une alimentation électrique

### La prise est-elle bonne ?

Vérifier que la prise fournie avec le récepteur correspond à votre alimentation et que la tension du secteur correspond au réglage prédéfini (120V ou 230V) indiqué sur le panneau arrière de l'appareil.

Si vous disposez d'une tension d'alimentation secteur ou d'une fiche secteur différente, consultez votre revendeur Arcam ou le support client Arcam au +44 (0)1223 203203.

### Câble de liaison au secteur

L'appareil est habituellement fourni avec une fiche secteur moulée déjà montée sur le câble. Si vous devez pour une raison quelconque retirer la prise, débarrassez-vous en immédiatement en la jetant en lieu sûr. En effet, son branchement dans la prise murale pourrait provoquer une électrocution. Si vous avez besoin d'un nouveau câble de liaison au secteur, contactez votre revendeur Arcam.

### Branchement

Enfoncez la fiche (prise de ligne IEC) du câble d'alimentation livré avec l'appareil dans la prise (**AC INLET**) située à l'arrière de ce dernier. Vérifiez qu'elle est branchée à fond.

Introduisez la prise située à l'autre extrémité du câble dans votre prise d'alimentation secteur, et mettez cette dernière sous tension.

# Branchement à d'autres appareils

Toutes les prises d'entrée (à l'exception de PHONO) ont la même sensibilité et peuvent être utilisées avec un matériel autre que celui avec lequel elles ont été livrées, si besoin. Il est recommandé d'utiliser des câbles de branchement de grande qualité pour la liaison avec d'autres éléments de hi-fi, de manière à bénéficier d'un son de qualité (performances sonores). Votre revendeur Arcam pourra vous conseiller sur leur choix.

## **AV PROCESSOR/TAPE 17** (A75 uniquement)

Si vous utilisez votre amplificateur avec un processeur externe tel qu'un décodeur Dolby Pro Logic ou Dolby Digital, sélectionnez le processeur AV. Branchez les prises de sortie audio gauche et droite de votre processeur dans les prises AV/DVD 8 correspondantes. Appuyez sur le commutateur **TAPE MONITOR 17** et maintenez-le enfoncé au moins cinq secondes pour régler l'amplificateur sur un gain fixe. Ainsi, le réglage du volume de votre processeur va servir de contrôle maître et permettre de régler le volume sonore des haut-parleurs reliés au A75 et au processeur. Si vous basculez sur une autre entrée, par exemple **CD**, le contrôle du volume est restitué au circuit et votre amplificateur repasse en fonctionnement normal. Il est possible que vous entendiez un léger "clic" lorsque vous basculez sur une autre entrée. C'est normal.

**AVERTISSEMENT : Si le commutateur AV PROCESSOR/TAPE SWITCH est réglé sur AVPROCESSOR et que le voyant est allumé, n'utilisez pas la prise femelle AV/DVD pour brancher un élément autre qu'un processeur doté de son propre contrôle du volume. Sinon, un signal d'un volume élevé risque d'être envoyé vers vos haut-parleurs et de les endommager.**

## **PRE-AMP OUT 5**

Vous n'aurez à utiliser ces prises femelles que si vous disposez d'un amplificateur de puissance séparé. Pour utiliser votre amplificateur en tant que préamplificateur, branchez ces prises sur les prises d'entrée (**POWER AMP IN** ou **PWR AMP IN**) de votre amplificateur de puissance. Si votre amplificateur de puissance est un produit de la gamme Arcam P75, P85 ou Alpha, vous pouvez l'utiliser conjointement avec les amplificateurs de puissance de votre amplificateur intégré pour bi-amplifier des haut-parleurs compatibles. Pour de plus amples informations à ce sujet, reportez-vous à la section 'Bi-câblage et bi-amplification des haut-parleurs'.

## **TAPE RECORD OUT 6**

Branchez ces prises de sortie dans les prises d'entrée de votre lecteur de cassettes (généralement marquées **RECORD**).

## **TAPE PLAY IN 7**

Branchez ces prises d'entrée sur les prises de sortie de votre lecteur de cassettes (généralement marquées **PLAY**). Si vous n'avez pas de lecteur de cassettes, vous pouvez utiliser cette prise d'entrée pour un autre élément (niveau de ligne), tel qu'un lecteur de CD, un tuner, un magnétoscope ou autre, mais pas pour une platine (tourne-disques).

## **AV/DVD 8 VCR 9 TUNER 10 CD 11**

(AV=audiovisuel, DVD=digital versatile disc, disque numérique polyvalent)

Branchez ces prises d'entrée dans les prises de sortie audio des éléments susmentionnés.

## **PHONO 12**

Branchez ces prises d'entrée sur le câble de votre platine (tourne-disques). La phase phono permet de déplacer les cartouches à aimant (MM) ou à bobine mobile haut niveau (MC). Si vous utilisez une cartouche MC faible sortie, demandez à votre revendeur de vous procurer un préamplificateur externe MC compatible.

## **PHONO/LINE SWITCH 13** (A75 uniquement)

Si vous n'avez pas de lecteur de cassettes et que, par conséquent, vous ne voulez pas utiliser la prise d'entrée **PHONO**, enfoncez ce bouton (avec la mine d'un crayon ou la pointe d'un stylo bille) pour convertir la prise **PHONO** en prise **LINE** que vous pourrez utiliser avec un lecteur de CD, un tuner, un magnétoscope ou tout autre élément de ce type. Pour rétablir sa fonction **PHONO**, appuyez de nouveau sur ce bouton, puis relâchez-le.

## **Borne de terre 14**

Branchez sur cette borne le câble de terre (le cas échéant) du bras de votre platine tourne-disques.

# Utilisation des amplificateurs

## Sélecteur d'entrée 16

Permet de sélectionner l'entrée à écouter. Le signal d'entrée sélectionné est également envoyé vers les prises **TAPE RECORD OUT** 6 pour permettre un enregistrement, sous réserve qu'un lecteur de cassettes soit branché au système. Le signal est également émis vers les prises **PRE-AMP OUT** 5.

## TAPE 17

Enfoncez ce commutateur pour écouter la cassette installée dans le lecteur relié aux prises **TAPE PLAY IN** 7 de l'amplificateur.

Il vous permet également de surveiller l'enregistrement en cours sur un lecteur de cassettes 3 têtes.

Remarque : Si le commutateur de bande est enfoncé, vous ne pouvez pas écouter la source sélectionnée par le **Sélecteur d'entrée** 16.

## VOLUME 18

Permet de régler le niveau du volume des prises de sortie des haut-parleurs, du casque et du préamplificateur.

Le réglage du volume est motorisé et peut être contrôlé à distance à l'aide d'un boîtier de télécommande compatible, par exemple le modèle CR-389 fourni (pour de plus amples informations à ce sujet, reportez-vous à la section 'Utilisation de la télécommande').

## DIRECT 19

Enfoncez ce commutateur pour annuler l'effet des commandes bass, treble et balance (basses, aiguës et équilibre). Ceci permet de mettre ces commandes hors circuit (en minimisant le chemin du signal) et d'améliorer généralement la qualité du son.

## BASS 20

Tournez ce bouton dans le sens des aiguilles d'une montre pour augmenter la réponse des basses, dans le sens opposé à celui des aiguilles d'une montre pour la couper. Pour une réponse neutre, laissez ce bouton en position centrale ('clic').

## TREBLE 21

Tournez ce bouton dans le sens des aiguilles d'une montre pour augmenter la réponse des aiguës, dans le sens opposé à celui des aiguilles d'une montre pour la couper. Pour une réponse neutre, laissez ce bouton en position centrale ('clic').

La plage des contrôles de tonalité a été délibérément limitée à environ + ou - 6dB (décibels) aux fréquences extrêmes. Ceci suffit généralement à corriger les petits défauts des enregistrements ou des haut-parleurs.

## BALANCE 22

Faites tourner ce bouton dans le sens des aiguilles d'une montre ou dans le sens opposé pour déplacer la position de l'image stéréo. Ceci peut être nécessaire s'il vous est impossible de vous asseoir exactement au milieu des haut-parleurs. En utilisation normale, laissez en position centrale ('clic').

## SP2 23

Enfoncez ce bouton pour sélectionner les haut-parleurs reliés aux bornes **SP2** 4. Pour déconnecter les haut-parleurs, relâchez-le.

## Prise HEADPHONE 24

Accepte les casques d'une puissance nominale comprise entre 8 $\Omega$  et 2k $\Omega$  équipés d'une prise stéréo 6,3mm. Si votre casque est équipé d'une prise d'un autre type, contactez votre revendeur pour qu'il vous procure un adaptateur adéquat. Le fait d'introduire une prise casque a pour effet de couper automatiquement le son des haut-parleurs. Remarque : Le son des prises **PRE-AMPOUT** 5, lui, n'est pas coupé.

## POWER 25

Permet de mettre l'amplificateur sous/hors tension.

## Indicateur de puissance 26

Lorsque l'amplificateur est mis sous tension, cet indicateur commence par s'allumer en rouge.

Au bout de quelques secondes, il s'allume en vert et il est possible que vous entendiez un léger 'clic' (correspondant au désengagement du relais de coupure de sortie). Lorsque l'indicateur est allumé en rouge, les haut-parleurs sont déconnectés et un circuit interne de protection est en œuvre.

Si l'indicateur est allumé en rouge en fonctionnement normal, cela peut être dû à une surcharge de la sortie de l'amplificateur. Mettez l'amplificateur hors tension et attendez 2 ou 3 minutes avant de le remettre sous tension.

Si l'indicateur reste allumé en rouge, mettez l'appareil hors tension, débranchez tous les câbles des haut-parleurs et remettez sous tension. Si l'indicateur passe alors au vert lors de la mise sous tension, vous pouvez en conclure l'existence d'un problème au niveau des haut-parleurs ou de leurs câbles. Avant de reconnecter les haut-parleurs et leurs câbles, vérifiez qu'ils ne présentent pas de court-circuit. Si l'indicateur reste allumé en rouge lorsque les haut-parleurs ne sont pas connectés, contactez votre revendeur Arcam.

Vous remarquerez que l'indicateur de puissance est allumé en orange lorsque le son de l'amplificateur est coupé à partir de la télécommande.

## Récepteur de télécommande 27

Veillez à ce qu'il n'y ait rien devant le récepteur de la télécommande. Sinon, les messages émis par son boîtier ne seront pas reçus, et vous aurez l'impression que le système ne fonctionne pas !

## Enregistrement sur bande

Pour réaliser un enregistrement à partir d'un autre élément de matériel hi-fi (source d'entrée), par exemple, un lecteur de CD, sur un lecteur de cassettes relié à l'amplificateur, commencez pas sélectionner l'entrée **CD** à l'aide du **sélecteur d'entrée** 16. Réglez votre lecteur de cassettes en mode enregistrement. Appuyez sur **PLAY** sur votre lecteur de CD. A présent, le signal émis par le CD s'enregistre sur votre lecteur de cassettes. Si votre lecteur de cassettes est de type 3 têtes, il est possible de surveiller l'enregistrement en cours sur la bande. Pour ce faire, enfoncez le bouton **TAPE** 17. Le fait d'enfoncer/relâcher ce bouton permet de faire une comparaison A/B entre le signal de la source et le signal enregistré.

## Utilisation d'une télécommande

Sur les modèles A65 et A75, il est possible de sélectionner l'entrée, de régler le volume et de couper le son à l'aide du boîtier de télécommande CR-389 fourni. Il est également possible d'utiliser ces fonctions à l'aide d'autres boîtiers de télécommande qui utilisent le protocole Philips RC-5.

Si le son des amplificateurs est coupé par la télécommande, l'indicateur de puissance s'allume en orange. Pour annuler la fonction de coupure du son, appuyez de nouveau sur **MUTE** ou sur l'un des boutons de hausse/baisse du volume du boîtier de télécommande. Si vous égarez le boîtier de télécommande après avoir coupé le son de l'amplificateur, mettez ce dernier hors tension à l'aide du commutateur d'alimentation 25 pendant 20 secondes, puis remettez-le sous tension pour permettre la réinitialisation du système interne de coupure du son.



# Utilisation de la télécommande

## Télécommande CR-389

La télécommande CR-389 permet d'accéder à toutes les fonctions proposées sur le panneau avant. Elle comporte également des fonctions qui permettent de contrôler les lecteurs de CD Arcam, ainsi que les tuners AM/FM et DAB.

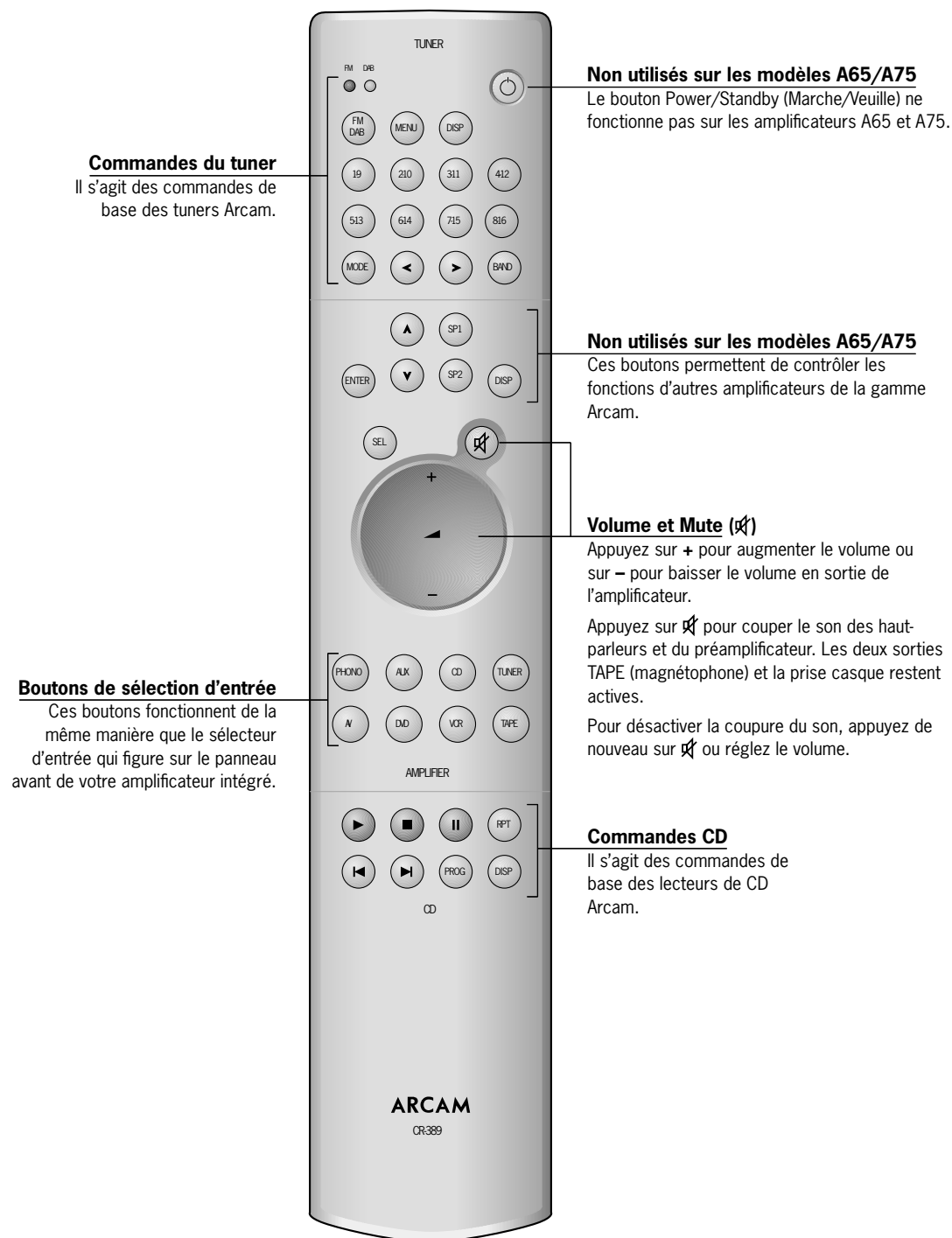

**REMARQUE :** Avant d'utiliser votre télécommande, pensez à installer les deux piles AAA qui vous ont été livrées avec !

Ne placez rien devant le récepteur d'infrarouges situé à gauche du A65 ou du A75. Sinon, la télécommande ne fonctionnera pas.

# Installation : Amplificateur de puissance P75

L'amplificateur de puissance P75 peut s'utiliser conjointement avec les amplificateurs intégrés A65 et A75 (ou d'autres amplificateurs Arcam) pour bi-amplifier les haut-parleurs dotés de deux paires de connexions d'entrée (qui peuvent donc être bi-câblés). Le P75 peut également être utilisé avec un préamplificateur tel que le Arcam 9C ou un processeur ou amplificateur AV doté de prises **PRE-AMP OUT**.

## Branchement des haut-parleurs

Effectuez les branchements en suivant les instructions d'installation des amplificateurs intégrés A65 et A75 (voir page 4).

## Branchement à d'autres appareils

### PWR AMP IN 5

Branchez ces prises sur les prises de sortie de votre préamplificateur. Sinon, si vous utilisez un amplificateur intégré (en tant que préamplificateur) tel que les amplificateurs de la série A65, A75 ou Alpha, branchez les prises **PWR AMP IN** sur les prises **PRE AMP OUT** de ces amplificateurs.

### MONO LINK 6

Le P75 peut être adapté pour obtenir deux sorties de haut-parleurs mono à partir d'une seule sortie.

Tirez la cosse en U 8 fournie et utilisez-la pour connecter entre elles les prises **MONOLINK 6**.

L'utilisation d'un amplificateur de puissance P75 par haut-parleur doit vous permettre de bi-amplifier les haut-parleurs bi-câblables. Ceci peut s'avérer particulièrement utile dans le cadre d'une installation stéréo de haute qualité, dotée d'un préamplificateur séparé, ou pour les haut-parleurs de gauche,

de droite et du centre d'un système Dolby Pro Logic™ ou Dolby Digital™ à cinq haut-parleurs.

Pour de plus amples informations à ce sujet, contactez votre revendeur Arcam.

### DAISY CHAIN

Le P75 peut contrôler d'autres P75 (ou tout autre amplificateur de puissance), de manière à diriger un plus grand nombre de haut-parleurs (par exemple, ceux qui sont installés dans d'autres pièces ou les haut-parleurs tri-amplifiés, etc.). Branchez les entrées des amplificateurs de puissance supplémentaires sur les prises **MONOLINK 6**, en respectant la polarité, à l'aide de câbles phono-phono compatibles de haute qualité.

## Branchement à une alimentation électrique

Effectuez les branchements en suivant les instructions d'installation des amplificateurs intégrés A65 et A75 (voir page 14).

### CIM MODULE 7

Le CIM (custom install module, soit module d'installation personnalisée) est un module facultatif qui permet de régler indépendamment le gain des canaux gauche et droit de l'amplificateur de puissance et de mettre l'amplificateur de puissance hors/sous tension à distance à l'aide d'une commande 12 volts. Le module CIM doit normalement s'utiliser dans un contexte à plusieurs pièces. Lorsque ce module est installé dans un amplificateur de puissance, le commutateur d'alimentation du panneau avant est désactivé.

Pour de plus amples informations à ce sujet, consultez votre revendeur Arcam.

# Utilisation de l'amplificateur de puissance

### Bornes SP1 DIRECT 3

Ces bornes sont mises hors tension lorsqu'une fiche casque est introduite dans la prise casque 10 située à l'avant de l'amplificateur ou si vous appuyez sur le bouton **MUTE** (M) du boîtier de télécommande.

### SP2 9

Enfonchez ce bouton pour sélectionner les haut-parleurs reliés aux bornes SP2 4. Pour déconnecter les haut-parleurs, relâchez-le.

### Prise HEADPHONE 10

Accepte les casques d'une puissance nominale comprise entre 8Ω et 2kΩ équipés d'une prise stéréo 6,3mm. Si votre casque est équipé d'une prise d'un autre type, contactez votre revendeur pour qu'il vous procure un adaptateur adéquat. Le fait d'introduire une prise pour casque a pour effet automatique de couper le son des haut-parleurs.

### POWER 11

Permet de mettre l'amplificateur sous/hors tension.

### Indicateur de puissance 12

Cet indicateur commence par s'allumer en rouge. Au bout de quelques secondes, il s'allume en vert et il est possible que vous entendiez un léger 'clac' (correspondant au désengagement du relais de coupure de sortie).

Lorsque l'indicateur est allumé en rouge, les haut-parleurs sont déconnectés et un circuit interne de protection est en œuvre.

Si l'indicateur est allumé en rouge en fonctionnement normal, cela peut être dû à une surcharge de la sortie de l'amplificateur. Mettez l'amplificateur hors tension et attendez 2 ou 3 minutes avant de le remettre sous tension.

Si l'indicateur reste allumé en rouge, mettez l'appareil hors tension, débranchez tous les câbles des haut-parleurs et remettez sous tension. Si l'indicateur passe alors au vert lors de la mise sous tension, vous pouvez en conclure l'existence d'un problème au niveau des haut-parleurs ou de leurs câbles. Avant de reconnecter les haut-parleurs et leurs câbles, vérifiez qu'ils ne présentent pas de court-circuit. Si l'indicateur reste allumé en rouge lorsque les haut-parleurs ne sont pas connectés, contactez votre revendeur Arcam.

# Bi-câblage et bi-amplification des haut-parleurs

## Avant de commencer

**ATTENTION : Ne pas effectuer de branchements sur l'amplificateur pendant qu'il est en marche ou relié au secteur.**

**Avant de mettre le système sous tension, bien vérifier tous les branchements et s'assurer qu'aucun fil ou câble dénudé n'est en contact avec l'amplificateur en des endroits pouvant provoquer un court-circuit et que le branchement des bornes positives (+) et des bornes négatives (-) tient compte de la polarité.**

**S'assurer toujours que la commande de volume de l'amplificateur est réglée sur le minimum avant de lancer ces opérations.**

## Bi-câblage des haut-parleurs

Le bi-câblage permet d'améliorer le son du système en répartissant les courants des signaux haute et basse fréquence entre des câbles séparés des haut-parleurs. Ceci permet d'éviter les distorsions de signal résultant de l'interaction des signaux haute et basse fréquence à l'intérieur d'un seul et même câble, comme c'est généralement le cas dans les systèmes câblés.

### Equipements nécessaires :

Haut-parleurs – dotés de quatre bornes d'entrée chacun : ils seront marqués HF (High Frequency, haute fréquence) et LF (Low Frequency, basse fréquence).

Câbles des haut-parleurs – deux paires de câbles par haut-parleur (qui peuvent se rejoindre à l'extrémité amplificateur si ce dernier possède une seule paire de bornes de sortie par canal). Sinon, un jeu de câbles doté d'une terminaison adéquate (un faisceau de câbles, probablement préparé par votre revendeur et permettant le bi-câblage sur une seule longueur).

### Comment bi-câbler les haut-parleurs

1. Retirer les cosses des bornes à l'arrière des haut-parleurs.

**ATTENTION : Cette étape est capitale. Elle évite que votre amplificateur soit endommagé et que sa garantie soit annulée.**

2. Brancher les câbles comme indiqué sur le schéma ci-dessous, en s'assurant que les polarités sont respectées.

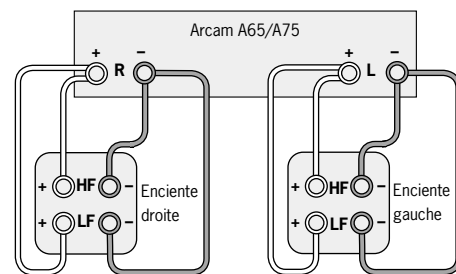

Bi-câblage à l'aide d'un jeu de branchements sur l'amplificateur

## Bi-amplification du système

Pour améliorer encore les performances de votre système, vous pouvez effectuer une opération supplémentaire, qui consiste à étendre le principe et à inclure une amplification séparée pour les boîtiers de commande haute et basse fréquence dans chaque enceinte.

Brancher l'amplificateur sur les bornes haute fréquence (HF) et l'amplificateur de puissance sur les bornes basse fréquence (LF).

### Equipements nécessaires :

Haut-parleurs – chacun doté de quatre bornes d'entrées (comme pour le bi-câblage) : ces bornes doivent être marquées HF (High Frequency, haute fréquence) et LF (Low Frequency, basse fréquence).

Deux amplificateurs – l'un doit être le A65 ou A75, et l'autre un amplificateur de puissance Arcam (le P75, par exemple).

Câbles pour haut-parleurs – une paire de câbles par haut-parleur, ou un jeu de câbles doté d'une terminaison adéquate (un faisceau de câbles, probablement préparé par votre revendeur et permettant la bi-amplification sur une seule longueur).

Câbles de branchement – une paire de câbles de branchement de haute qualité.

### Comment monter un système bi-amplifié.

1. Retirer les cosses des bornes du panneau arrière des enceintes.
- ATTENTION : Cette étape est capitale. Elle évite que votre amplificateur soit endommagé et que sa garantie soit annulée.**
2. Brancher les câbles comme indiqué sur le schéma ci-dessous, en s'assurant que les polarités sont respectées.
  3. Utiliser les câbles de branchement pour brancher les prises AUDIO PRE-OUT du A65 ou du A75 sur les prises PWR AMP IN correspondantes de l'amplificateur de puissance.

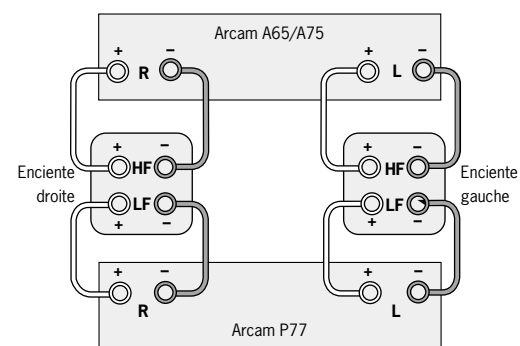

Configuration recommandée pour la bi-amplification

# Spécifications techniques

	A65	A75	P75
<b>Puissance de sortie (20Hz–20kHz)</b>			
8Ω, continu	40W	50W	50W
8Ω, 1 canal, 1KHz	50W	60W	60W
4Ω, 1 canal, 1KHz	80W	90W	90W
Sortie harmonique à distorsion nominale dans 8Ω à 1kHz			
	0.01%	0.01%	0.005%
Courant nominal maximum			
	±15A	±15A	±15A
Diaphonie gauche/droite			
	-68dB	-68dB	-90dB
Sensibilité en entrée pour la sortie d'alimentation nominale			
	250mV	260mV	540mV
Réponse de fréquence ± 0,25dB			
	20Hz–20kHz	20Hz–20kHz	20Hz–20kHz
<b>Entrées</b>			
Entrées de sortie :			
Puissance nominale de référence (CCIR) pour le bruit	-100dB	-100dB	-110dB
Impédance en entrée	12kΩ	12kΩ	100kΩ
AV/DVD (Mode processeur) :			
Impédance en entrée	N/D	12kΩ	N/D
Sensibilité en entrée	N/D	540mV	N/D
Amplificateur de puissance :			
impédance en entrée	N/D	N/D	100k?
Entrée phono :			
puissance nominale de référence (CCIR) pour le bruit	-75dB	-76dB	N/D
Sensibilité en entrée	1,9mV	2,0mV	N/D
Impédance en entrée	47kΩ	47kΩ	N/D
Marge de surcharge	30dB	30dB	N/D
<b>Sorties</b>			
Sortie du préamplificateur :			
niveau nominal en sortie	510mV	540mV	N/D
Niveau maximum en sortie	8V	8V	N/D
Impédance en sortie	<3Ω	<3Ω	N/D
Sortie de bande : impédance en sortie	<3Ω	<3Ω	N/D
Casque : niveau maximum en sortie dans 600Ω	40mW	40mW	40mW
mpédance en sortie	80Ω	80Ω	80Ω
Tension secteur	230V ±10%	230V ±10%	230V ±10%
	115V ± 10%	115V ± 10%	115V ± 10%
Consommation de courant (max)			
	370VA	400VA	400VA
<b>Caractéristiques physiques</b>			
Dimensions l x P x H	430 x 330 x 85mm	430 x 330 x 85mm	430 x 330 x 85mm
Poids net	5,4kg	5,6kg	5,6kg
Poids _	6,9kg	7,1kg	7,1kg
Accessoires fournis			
	Câble de liaison au secteur	Câble de liaison au secteur	Câble de liaison au secteur
	Télécommande CR-389	Télécommande CR-389	
	2 x piles AAA	2 x piles AAA	
E&OE			

## Engagement d'amélioration continue

Arcam s'engage à améliorer continuellement ses produits. Ceci signifie que les dessins et spécifications peuvent faire l'objet de modifications sans préavis.

**REMARQUE** : Sauf mention contraire, toutes les valeurs spécifiées sont des valeurs typiques.

# Garantie

## **Garantie mondiale**

Cette garantie vous autorise à faire réparer gratuitement votre récepteur chez un distributeur Arcam agréé durant les deux premières années suivant l'achat, à condition que l'appareil ait à l'origine été acheté chez un revendeur ou un distributeur Arcam. Le fabricant ne peut engager sa responsabilité en cas de défauts découlant d'un accident, d'une mauvaise utilisation, d'une utilisation intensive, d'une usure normale, d'une négligence ou d'un réglage ou d'une réparation non autorisée. Il ne peut également pas non plus engager sa responsabilité pour tout dommage ou toute perte survenant pendant le transport du matériel sous garantie.

## **La garantie couvre :**

Le coût des pièces et de la main d'œuvre pendant deux ans à compter de la date d'achat. Passé deux ans, ces frais incombent au client. La garantie ne couvre jamais les frais de transport.

## **Réclamations acceptées au titre de la garantie**

L'appareil doit être réexpédié dans son emballage d'origine et renvoyé au revendeur auquel il a été acheté, ou directement au distributeur Arcam dans le pays de résidence du client.

Il doit être envoyé en port prépayé par l'intermédiaire d'un transporteur réputé — PAS par la poste. Aucune responsabilité n'est acceptée pendant le transport de cet équipement au titre de la garantie ; en outre, il est conseillé aux clients de prendre les assurances nécessaires contre les pertes et dommages subis lorsque l'appareil est en transit.

## **Pour toutes informations complémentaires, veuillez contacter**

Arcam Customer Support Department, Pembroke Avenue, Waterbeach, CAMBRIDGE CB5 9PB, Grande Bretagne.

Téléphone : +44 1223 203203

Fax : +44 1223 863384

Email : support@arcam.co.uk

## **Problèmes !**

Si votre revendeur ne peut pas répondre aux questions concernant ce récepteur ou tout autre produit Arcam, contacter notre Service Client Arcam au +44 1223 203203 ou écrire à l'adresse ci-dessus, afin que nous puissions traiter votre problème au mieux.

# Enregistrement en ligne

Vous pouvez enregistrer votre produit Arcam à l'adresse suivante :

**[www.arcam.co.uk/reg](http://www.arcam.co.uk/reg)**

# Sicherheitsrichtlinien

## Sicherheitsanweisungen

Dieses Gerät wurde unter Berücksichtigung strikter Qualitäts- und Sicherheitsbestimmungen entworfen und gefertigt. Sie sollten jedoch bei der Installation und dem Betrieb folgende Vorsichtsmaßnahmen treffen:

### 1. Beachten Sie die Warnungen und Anweisungen

Vor der Inbetriebnahme dieses Gerätes sollten Sie die entsprechenden Sicherheits- und Betriebsanweisungen lesen. Heben Sie dieses Handbuch gut auf, und beachten Sie die enthaltenen Warnungen sowie die Hinweise auf dem Gerät.

### 2. Wasser und Feuchtigkeit

Das Betreiben von elektrischen Geräten in der Nähe von Wasser kann gefährlich sein. Verwenden Sie das Gerät nicht in einer feuchten Umgebung (z.B. in der Nähe von Badewannen, Waschbecken, Swimming Pools oder in einem feuchten Keller).

### 3. Eindringen von Gegenständen oder Flüssigkeiten

Achten Sie darauf, dass keine Gegenstände oder Flüssigkeiten in die Öffnungen des Gerätes geraten. Sie sollten keine mit Flüssigkeit gefüllten Behälter (z.B. Blumenvasen) auf dem Gerät abstellen.

### 4. Belüftung

Stellen Sie das Gerät nicht auf ein Bett, ein Sofa, einen Teppich oder eine andere weiche Oberfläche, oder in ein abgeschlossenes Bücherregal bzw. einen Schrank, da hierdurch die Belüftung beeinträchtigt werden könnte. Es wird empfohlen, einen Mindestabstand von 50 mm um die Seiten- und Oberkanten des Gerätes freizuhalten.

### 5. Wärme

Stellen Sie das Gerät nicht in der Nähe von offenem Feuer oder Wärme abgebenden Geräten wie Heizkörpern, Herden oder anderen Elektrogeräten (z.B. anderen Verstärkern) auf.

### 6. Klima

Das Gerät wurde für den Betrieb in gemäßigten Klimazonen ausgelegt.

### 7. Racks und Regale

Benutzen Sie nur Racks und Regale, die für die Verwendung mit Audiogeräten geeignet sind. Bewegen Sie die Anlage sehr vorsichtig, wenn sie sich auf einem fahrbaren Regal befindet, um ein Umfallen zu vermeiden.

### 8. Reinigung

Ziehen Sie vor dem Reinigen des Gerätes den Netzstecker.

In den meisten Fällen reicht es aus, wenn Sie das Gehäuse mit einem weichen, fusselfreien und angefeuchteten Tuch abwischen. Verwenden Sie keine Verdüner oder andere chemische Lösungsmittel.

Von der Verwendung von Polituren oder Möbelsprays wird abgeraten, da diese Substanzen weiße Spuren hinterlassen können, wenn das Gerät danach mit einem feuchten Tuch abgewischt wird.

### 9. Stromversorgung

Verwenden Sie nur eine Stromquelle, die den Hinweisen im Handbuch oder auf dem Gerät entspricht.

### 10. Schutz der Netzkabel

Verlegen Sie die Netzkabel nicht frei im Raum. Achten Sie darauf, dass sie nicht geknickt oder gedehnt werden und dass keine Gegenstände darauf zu stehen kommen. Gehen Sie besonders sorgfältig mit Kabelenden an Steckern und Gerätebuchsen um.

### 11. Erdung

Achten Sie darauf, dass die Erdung des Gerätes nicht beeinträchtigt wird.

### 12. Stromleitungen

Bringen Sie Außenantennen nicht in der Nähe von Stromleitungen an.

### 13. Nichtnutzung

Ist die Anlage mit einem Standby-Modus ausgestattet, fließt in diesem Modus ein geringer Strom durch das Gerät. Ziehen Sie den Netzstecker, wenn Sie das Gerät für längere Zeit nicht nutzen.

### 14. Seltsamer Geruch

Sollten Sie einen ungewöhnlichen Geruch bemerken oder Rauch am Gerät entdecken, schalten Sie es aus und ziehen Sie den Netzstecker. Wenden Sie sich dann sofort an Ihren Arcam-Händler.

### 15. Wartung

Sie sollten nicht versuchen, das Gerät selbst zu warten. Führen Sie nur die in diesem Handbuch beschriebenen Maßnahmen aus. Überlassen Sie die Wartung des Gerätes einem Fachmann.

### 16. Zu behebbende Schäden

Das Gerät sollte von einem Fachmann gewartet werden, wenn:

- A. das Netzkabel oder der Netzstecker beschädigt wurde, oder
- B. Gegenstände in das Gerät gefallen oder Flüssigkeiten eingedrungen sind, oder
- C. das Gerät Regen ausgesetzt war, oder
- D. das Gerät nicht ordnungsgemäß funktioniert oder einen erheblichen Leistungsabfall aufweist, oder
- E. das Gerät fallen gelassen wurde oder das Gehäuse beschädigt ist.

## Einhaltung von Sicherheitsbestimmungen

Dieses Gerät entspricht der internationalen Sicherheitsnorm für Elektrogeräte EN60065.

# Hinweise zum Handbuch

Dieses Handbuch enthält die Informationen, die Sie zum Installieren, Anschließen, Einrichten und Betreiben der Arcam-Verstärker A65, A75 und P75 benötigen. Außerdem wird die mitgelieferte Fernbedienung beschrieben.

Der Verstärker kann u.U. von einem qualifizierten Arcam-Händler als Teil Ihrer Systeminstallation eingestellt worden sein. In diesem Fall können Sie die Abschnitte zur Installation und Einrichtung der Einheit in diesem Handbuch überspringen. Das Inhaltsverzeichnis auf dieser Seite gibt Ihnen einen Überblick über die Abschnitte des Handbuchs.

## Modelle

Dieses Handbuch behandelt zwei Vollverstärker:

**A65**

**A75**

und eine Endstufe:

**P75**

Viele Funktionen dieser Verstärker sind identisch.

Sowohl A65 als auch A75 verfügen über eine ferngesteuerte Eingangsauswahl sowie eine motorgetriebene Lautstärkeregelung, die über die mitgelieferte Fernbedienung CR-389 gesteuert werden können.

## Sicherheit

Auf der Innenseite des Deckblattes finden Sie die Sicherheitsrichtlinien.

Vieles davon scheint zwar offensichtlich, Sie sollten die Hinweise aber trotzdem lesen, damit das Gerät nicht beschädigt wird.

## Inhalt

<b>Sicherheitsrichtlinien</b>	22
Sicherheitsanweisungen	22
Einhaltung von Sicherheitsbestimmungen	22
<b>Hinweise zum Handbuch</b>	23
Modelle	
Sicherheit	23
<b>Installation: A65 und A75</b>	24
Aufstellen des Geräts	24
Anschließen der Lautsprecher	24
Anschließen der Stromversorgung	24
<b>Anschließen anderer Geräte</b>	25
Verstärkerbetrieb	26
Bandaufnahme	26
Die Fernbedienung	26
<b>Die Fernbedienung</b>	27
Fernbedienung CR-389	27
<b>Installation: P75</b>	28
Anschließen der Lautsprecher	28
Anschließen anderer Geräte	28
Anschließen der Stromversorgung	28
<b>Endstufenbetrieb</b>	28
<b>Bi-Wiring und Bi-Amping der Lautsprecher</b>	29
Erste Schritte	29
Bi-Wiring der Lautsprecher	29
Bi-Amping der Anlage	29
<b>Technische Daten</b>	30
<b>Garantie</b>	31
<b>Online-Registrierung</b>	31

# Installation: A65 and A75

## Aufstellen des Gerätes

Stellen Sie den Verstärker auf eine ebene, stabile Oberfläche. Sie sollten das Gerät vor direkter Sonneneinstrahlung schützen und von Wärme- bzw. Feuchtigkeitsquellen fernhalten. Sorgen Sie für eine ausreichende Belüftung. Platzieren Sie das Gerät nicht in einem Bücherregal oder Schrank, da sonst die Luftzufuhr zu den Lüftungsschlitzen beeinträchtigt wird.

## Anschließen der Lautsprecher

Ihr Verstärker ist mit Lautsprecheranschlüssen ausgestattet, die den Normen der BFA (British Federation of Audio) entsprechen.

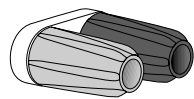

BFA-Lautsprecheranschlüsse

Sie können die Lautsprecher über offenen Kabelschuh, blanken Draht oder einen BFA-Stecker anschließen. BFA-Stecker erhalten Sie bei Ihrem Arcam-Händler. Um einen blanken Draht oder offenen Kabelschuh anzuschließen, lösen Sie zuerst den schwarzen bzw. roten Teil des Lautsprecheranschlusses. Führen Sie den Draht oder Kabelschuh ein, und schrauben Sie den Anschluss wieder fest.

**ACHTUNG:** Ziehen Sie die Lautsprecheranschlüsse nicht zu fest an und benutzen Sie keine Zangen oder ähnliche Werkzeuge, da dies zu Schäden an den Anschlüssen führen kann, die nicht von der Garantie abgedeckt sind.

Verbinden Sie den rechtsstehenden Lautsprecher mit den Anschlüssen „R“ an der Rückseite Ihres Verstärkers, den linken Lautsprecher mit den Anschlüssen „L“.

Schließen Sie Ihre Lautsprecher so an, dass jeweils der rote (positive/+) Anschluss eines Lautsprechers mit dem roten (positiven/+) Anschluss am Verstärker verbunden ist. Ihre Lautsprecherkabel sind u.U. markiert, um die Polarität (negativ/- und positiv/+) klarzustellen. Wenn das nicht der Fall sein sollte, können Sie den positiven Anschluss häufig durch einen Grat oder eine Farbmarkierung feststellen.

Verbinden Sie nun die schwarzen (negativen/-) Lautsprecheranschlüsse mit den schwarzen (negativen/-) Anschlüssen am Verstärker.

Achten Sie darauf, dass keine losen Litzen andere Kabel oder das Gehäuse des Verstärkers berühren. Dies kann zu einem Kurzschluss und einer Beschädigung Ihres Verstärkers führen!

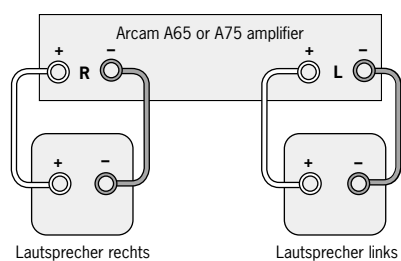

Verkabeln der Lautsprecher

Es können zwei Lautsprecherpaare gleichzeitig angeschlossen werden, wenn die Impedanz jedes Paares zwischen 8 und 16Ω liegt. Wenn die Impedanz eines oder beider Paare unter 8Ω liegt, fällt die kombinierte Lastimpedanz am Verstärker unter 4Ω, was zu einer Überlastung führen kann. Es wird dann der Überlastschutz eingeschaltet, und der Verstärker wird zur Sicherheit intern ausgeschaltet.

## SP1 DIRECT-Anschlüsse ③

Werden abgeschaltet, wenn der Klinkenstecker eines Kopfhörers an der entsprechenden Buchse ②4 vorne am Gerät angeschlossen ist, oder Sie die MUTE-Taste der Fernbedienung drücken.

## SP2 SWITCHED-Anschlüsse ④

Werden abgeschaltet, wenn der Klinkenstecker eines Kopfhörers an der entsprechenden Buchse ②4 vorne am Gerät angeschlossen ist, oder Sie die MUTE-Taste der Fernbedienung drücken.

Schließen Sie hier Lautsprecher an, die Sie nur gelegentlich benutzen wollen, z.B. in einem anderen Raum. Sie können dann leicht durch Lösen der Taste ②3 an der Frontplatte abgeschaltet werden.

## Lautstärkeeinstellungen

Beachten Sie, dass die Position des Lautstärkereglers keine präzise Angabe über die Leistungsabgabe an die Lautsprecher darstellt. Der Verstärker gibt seine volle Leistung häufig schon ab, lange bevor die höchste Stellung des Lautstärkereglers erreicht ist. Das trifft besonders auf CDs zu, die mit einem hohen Pegel aufgenommen wurden. Der Verstärker muss jedoch auch imstande sein, sein volles Leistungsvermögen bei Quellen mit wesentlich niedrigerem Pegel wie Tonern oder Kassettendecks abzugeben. Diese Tonquellen können mit einer wesentlich höheren Lautstärke verwendet werden, bevor eine Verzerrung (also eine hörbare Überlastung) eintritt.

## Anschließen der Stromversorgung

### Falscher Netzstecker?

Prüfen Sie, ob der Netzstecker zu Ihrer Stromversorgung passt und die Netzspannung mit der Einstellung auf der Geräterückseite (120 oder 230 V) übereinstimmt.

Wenn Ihre Netzspannung nicht übereinstimmt oder Ihr Netzstecker nicht passt, wenden Sie sich an Ihren Arcam-Händler oder den Arcam-Kundendienst unter +44 1223 203203.

### Netzkabel

Das Gerät wird normalerweise mit einem verschweißten Netzstecker am Stromkabel ausgeliefert. Wenn der Stecker aus einem bestimmten Grund vom Kabel gelöst wird, muss er umgehend fachgerecht entsorgt werden, da er sonst in einer Steckdose einen Stromschlag verursachen kann. Sollten Sie ein neues Stromkabel benötigen, wenden Sie sich an Ihren Arcam-Händler.

### Anschließen

Drücken Sie den IEC-Stecker des mitgelieferten Netzkabels fest in die Netzbuchse an der Geräterückseite (AC INLET).

Stecken Sie das andere Ende des Netzkabels in eine Netzsteckdose.



# Anschließen anderer Geräte

Alle Eingangsbuchsen (außer **PHONO**) haben die gleiche Empfindlichkeit und können nach Bedarf mit anderen Geräten verwendet werden.

Um die beste Klangqualität zu gewährleisten, empfehlen wir, zum Anschließen der HiFi-Komponenten anderer Hersteller hochwertige Verbindungskabel zu verwenden. Ihr Arcam-Händler berät Sie gerne.

## **AV Processor/Tape-Schalter 17 (nur A75)**

Wenn Sie den Verstärker mit einem externen Prozessor wie z.B. einem Dolby Pro Logic- oder Dolby Digital-Decoder benutzen, sollten Sie den AV-Prozessor auswählen. Verbinden Sie die linke und rechte Audioausgangsbuchse des Prozessors mit dem entsprechenden AV/DVD-Eingang 8. Halten Sie den Schalter **TAPEMONITOR 17** mindestens fünf Sekunden lang gedrückt. Der Verstärker schaltet dann auf einen festen Faktor um. Dadurch können Sie den Lautstärkereglern des Prozessors als Hauptregler für die gleichzeitige Steuerung der Lautsprecher am A75 und dem Prozessor verwenden. Wenn Sie auf einen anderen Eingang schalten (z.B. CD), funktioniert die Lautstärkeregelung am Verstärker wieder normal. Beim Umschalten auf einen anderen Eingang kann es funktionsbedingt ein klickendes Geräusch geben.

**WARNUNG: Wenn der Schalter AV PROCESSOR/TAPE auf AV PROCESSOR gestellt ist und die entsprechende LED leuchtet, dürfen Sie die AV/DVD-Buchse ausschließlich mit einem Prozessor verwenden, der einen eigenen Lautstärkereglern hat. Beim Anschluss anderer Geräte wird u.U. ein starkes Signal an die Lautsprecher geschickt, die dadurch beschädigt**

## **PRE-AMP OUT 5**

Diese Buchsen benötigen Sie nur, wenn Sie eine separate Endstufe verwenden. Wenn Sie den Verstärker als Vorverstärker benutzen wollen, verbinden Sie diese Buchsen mit den Eingangsbuchsen (**POWER AMP IN** oder **PWR AMP IN**) Ihrer Endstufe. Wenn Ihre Endstufe vom Typ P75, P85 oder Alpha von Arcam ist, können Sie sie in Verbindung mit den Endstufen in Ihrem Vollverstärker zum Bi-Amping-Betrieb geeigneter Lautsprecher verwenden. Einzelheiten hierzu finden Sie im Abschnitt „Bi-Wiring und Bi-Amping der Lautsprecher“.

## **TAPE RECORD OUT 6**

Verbinden Sie diese Ausgangsbuchsen mit den Eingangsbuchsen des Kassettendecks, die normalerweise mit **RECORD** beschriftet sind.

## **TAPE PLAY IN 7**

Verbinden Sie diese Eingangsbuchsen mit den Ausgangsbuchsen des Kassettendecks, die normalerweise mit **PLAY** beschriftet sind. Sie können diesen Eingang anstatt für ein Kassettendeck auch für andere (Hochpegel-) Geräte verwenden. Dazu gehören CD-Player, Tuner und Videorecorder, nicht aber Plattenspieler.

## **AV/DVD 8 VCR 9 TUNER 10 CD 11**

(AV = Audio Visual, DVD = Digital Versatile Disc)

Verbinden Sie diese Eingangsbuchsen mit den Audio-Ausgangsbuchsen der oben angeführten Geräte.

## **PHONO 12**

Schließen Sie die Kabel des Plattenspielers an diese Eingangsbuchsen an. Die Phono-Stufe eignet sich für Tonabnehmer des Typs MM (moving magnet, Drehmagnet) und MC (moving coil, Drehspule). Wenn Sie MC-Tonabnehmer mit niedriger Ausgangsspannung verwenden, erkundigen Sie sich bitte bei Ihrem Händler nach einem geeigneten externen MC-Vorverstärker.

## **PHONO/LINE SCHALTER 13 (nur A75)**

Wenn Sie keinen Plattenspieler verwenden und deswegen die **PHONO**-Eingangsbuchse nicht benötigen, können Sie diese in eine **LINE**-Eingangsbuchse für CD-Player, Tuner, Videorecorder usw. umwandeln. Drücken Sie dazu diesen Schalter mit einer Bleistiftspitze oder einem Kugelschreiber ein. Drücken Sie den Schalter erneut, um wieder auf **PHONO**-Eingang umzuschalten.

## **Erdungsanschluss 14**

Schließen Sie hier das Erdungskabel (falls vorhanden) des Plattenspielers bzw. Tonarms an.

# Verstärkerbetrieb

## Eingangs-Umschalter 16

Dient der Auswahl des Eingangssignals. Das gewählte Eingangssignal wird auch zu den Ausgangsbuchsen **TAPE RECORD OUT** 6 geschickt. Wenn Sie ein Kassettendeck angeschlossen haben, können Sie damit das Signal aufnehmen. Die Ausgangsbuchsen **PRE-AMP OUT** 5 erhalten das Signal ebenfalls.

## TAPE 17

Drücken Sie diesen Schalter, um die Aufnahme von einem Kassettendeck abzuspielen, das an die Buchsen **TAPE PLAY IN** 7 angeschlossen ist. Außerdem können Sie Aufnahmen überwachen, die mit einem 3-Kopf-Kassettendeck gemacht werden (sog. Hinterbandkontrolle).

Hinweis: Bei eingedrücktem TAPE-Schalter ist es nicht möglich, ein mit dem **Eingangs-Umschalter** 16 ausgewähltes Eingangssignal anzuhören.

## LAUTSTÄRKE 18

Regelt den Lautstärkepegel der Lautsprecher, Kopfhörer und Ausgangsbuchsen für den Vorverstärker.

Die Lautstärkeregelung ist motorgetrieben und kann über eine geeignete Fernbedienung gesteuert werden. Ein Beispiel dafür ist die mitgelieferte CR-389, die im Abschnitt „Die Fernbedienung“ erklärt wird.

## DIRECT 19

Drücken Sie diesen Schalter, um die Steuerung für Bässe, Höhen und Balance zu umgehen. Die entsprechenden Regler werden aus dem Schaltkreis herausgenommen, was zu einer Verkürzung des Signalweges und damit einer gewissen Verbesserung der Klangqualität führt.

## BASS 20

Drehen Sie den Regler im Uhrzeigersinn, um die Wiedergabe der Bässe (Tiefen) zu verstärken, und gegen den Uhrzeigersinn, um sie abzuschwächen. In der eingerasteten Mittelposition ist die Wiedergabe linear.

## TREBLE 21

Drehen Sie den Regler im Uhrzeigersinn, um die Wiedergabe der Höhen zu verstärken, und gegen den Uhrzeigersinn, um sie abzuschwächen. In der eingerasteten Mittelposition ist die Wiedergabe linear.

Der Klangsteuerungsbereich wurde bewusst auf etwa plus/minus 6 dB (Dezibel) in den Frequenzspitzen beschränkt. Dies reicht im Allgemeinen aus, um kleinere Abweichungen bei Aufnahmen oder Lautsprechern auszugleichen.

## BALANCE 22

Mit diesem Regler können Sie die Position des Stereoklangbildes nach links oder rechts verschieben. Dies kann notwendig sein, wenn Sie nicht in der Mitte zwischen den Lautsprechern sitzen können. Im Normalfall lassen Sie den Regler in der eingerasteten Mittelstellung.

## SP2 23

Drücken Sie diesen Schalter, um die Lautsprecher zu aktivieren, die mit den Ausgängen **SP2** 4 verbunden sind. Um die Verbindung zu deaktivieren, lösen Sie den Schalter wieder.

## HEADPHONE-Buchse 24

Geeignet für Kopfhörer mit einer Nennleistung zwischen 8Ω und 2kΩ und einem 6,3 mm Stereo-Klinkenstecker. Wenn Ihr Kopfhörer mit einem anderen Stecker ausgestattet ist, erhalten Sie einen passenden Adapter bei Ihrem Fachhändler. Die Lautsprecher werden automatisch abgeschaltet, wenn Sie einen Kopfhörer anschließen. Hinweis: Die Ausgangsbuchsen **PRE-AMP OUT** 5 bleiben aktiv.

## POWER 25

Mit dem Netzschalter wird das Gerät ein- und ausgeschaltet.

## Netzstrom-Leuchtanzeige 26

Wenn der Verstärker eingeschaltet wird, leuchtet die Anzeige zu Beginn rot auf.

Nach einigen Sekunden wird mit einem leisen Klicken das Ausgangs-Stummschaltrelais geschaltet, und die Anzeige leuchtet grün. Bei roter Anzeige sind die Lautsprecher durch einen internen Schutzschalter deaktiviert.

Wenn die Anzeige bei normalem Betrieb rot aufleuchtet, könnte das auf eine Ausgangsüberlastung des Verstärkers zurückzuführen sein. Schalten Sie den Verstärker aus, und warten Sie 2 bis 3 Minuten lang.

Falls die Anzeige auch einige Zeit nach dem Wiedereinschalten rot bleibt, schalten Sie das Gerät aus, entfernen Sie alle Lautsprecherkabel, und schalten Sie das Gerät dann wieder ein. Wenn die Anzeige jetzt nach dem Einschalten auf grün wechselt, liegt das Problem an den Lautsprechern oder den Lautsprecherkabeln. Überprüfen Sie die Lautsprecher und Kabel auf Kurzschlüsse, bevor Sie sie wieder anschließen. Wenn die Anzeige ohne angeschlossene Lautsprecher weiter rot leuchtet, wenden Sie sich an Ihren Arcam-Fachhändler.

Beachten Sie, dass die Netzstrom-Leuchtanzeige orange leuchtet, wenn der Verstärker mit der Fernbedienung stumm geschaltet wird.

## Empfänger für die Fernbedienung 27

Stellen Sie keine Gegenstände vor diesen Empfänger! Die Signale von der Fernbedienung können sonst nicht übermittelt werden, und sie scheint nicht zu funktionieren.

## Bandaufnahme

Um von einem anderen HiFi-Gerät (einer Eingangsquelle wie in diesem Beispiel einem CD-Player) auf das Kassettendeck aufzunehmen, stellen Sie zuerst den Eingangswahlschalter 16 auf **CD** und dann das Kassettendeck in den Aufnahmemodus. Drücken Sie die Abspieltaste am CD-Player (normalerweise **PLAY**). Das CD-Signal wird jetzt auf das Kassettendeck überspielt. Wenn das Kassettendeck über 3 Tonköpfe verfügt, können Sie die eigentliche Aufnahme mit der Hinterbandkontrolle überwachen. Drücken Sie dazu den Schalter **TAPE** 17. Durch das Drücken bzw. Lösen dieses Schalters können Sie einen A/B-Vergleich zwischen dem Quellsignal und dem aufgenommenen Signal vornehmen.

# Die Fernbedienung

## Modell CR-389

Mit der Fernbedienung CR-389 können Sie alle Funktionen steuern, die auf der Frontplatte zur Verfügung stehen. Außerdem können Sie mit der Fernbedienung CD-Player sowie AM/FM- und DAB-Tuner von Arcam steuern.

Die Verstärker A65 und A75 bieten über die mitgelieferte CR-389 die Möglichkeit der Fernbedienung der Eingangsauswahl, Lautstärke und Stummschaltung. Diese Funktionen stehen ggf. auch mit anderen Fernbedienungen zur Verfügung, die dem Philips RC-5 Protokoll entsprechen.

Wenn der Verstärker über die Fernbedienung stumm geschaltet wird, leuchtet die Netzstrom-Leuchtanzeige orange. Um die Tonstummschaltung rückgängig zu machen, drücken Sie entweder die Taste **MUTE** erneut, oder eine der Tasten zur Regelung der Lautstärke auf der Fernbedienung. Sollten Sie die Fernbedienung nach dem Stummschalten verlegt haben, schalten Sie den Verstärker mit der Taste **POWER** aus und nach 20 bis 25 Sekunden wieder ein. Dadurch wird das interne Stummschaltungssystem wieder zurückgestellt.

**Tuner-Steuerung**  
Hier finden Sie Tasten zur Steuerung wesentlicher Funktionen der Arcam-Tuner.

**Tasten zum Auswählen der Audioquelle**  
Diese funktionieren wie der entsprechende Eingangswahlschalter auf der Vorderseite des Vollverstärkers.

**Bei A65 und A75 nicht aktiv**  
Die Power/Standby-Taste hat bei den Verstärkern A65 und A75 keine Funktion.

**Bei A65 und A75 nicht aktiv**  
Hier werden Funktionen anderer Verstärker von Arcam gesteuert.

**VOLUME und MUTE (🔇)**  
Drücken Sie „+“, um die Ausgangslautstärke des Verstärkers zu erhöhen bzw. „-“, um sie zu verringern.  
Drücken Sie 🔇, um die Lautsprecheranschlüsse und Vorverstärkeranschlüsse stumm zu schalten. Die Bandausgänge und die Kopfhörerbuchse bleiben aktiv.  
Sie können den Urzustand wiederherstellen, indem Sie 🔇 nochmals drücken, oder die Lautstärke anpassen.

**CD-Steuerung**  
Hier finden Sie Tasten zur Steuerung wesentlicher Funktionen der Arcam CD-Player

**HINWEIS:** Vergessen Sie nicht, vor dem Einsatz der Fernbedienung die beiden mitgelieferten AAA-Batterien einzulegen!

Stellen Sie keine Gegenstände vor den Infrarot-Empfänger auf der linken Seite des A65 oder A75, da sonst die Fernbedienung u.U. nicht funktioniert.

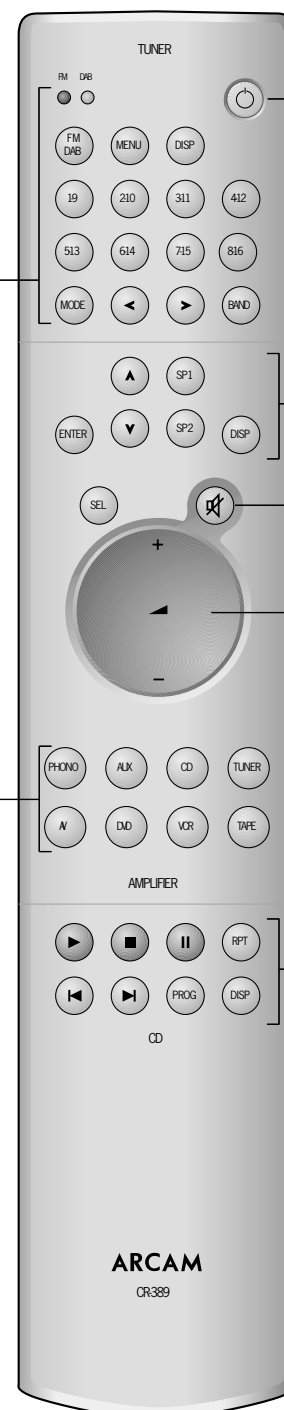

# Installation: Endstufe P75

Die Endstufe P75 kann zusammen mit den Vollverstärkern A65 und A75 oder anderen Arcam-Verstärkern verwendet werden, um Lautsprecher mit zwei Eingangsverbindungen (Bi-wireable) im Bi-amping-Modus zu betreiben. Die P75 kann auch mit einem Vorverstärker wie dem Arcam 9C oder einem AV-Prozessor oder -Verstärker mit **PRE-AMP OUT**-Buchsen verwendet werden.

## Lautsprecheranschlüsse

Folgen Sie den Anweisungen für die Installation der Vollverstärker A65 und A75 auf Seite 24.

## Anschließen anderer Geräte

### PWR AMP IN ⑤

Verbinden Sie diese Buchsen mit den Ausgangsbuchsen des Vorverstärkers. Wenn Sie einen Vollverstärker wie den A65, A75 oder einen der Alpha-Serie als Vorverstärker nutzen, verbinden Sie die Buchsen **PWR AMP IN** mit den Buchsen **PRE AMP OUT** des Vorverstärkers.

### MONO LINK ⑥

Die P75 kann so angepasst werden, dass bei einem Eingang zwei Mono-Lautsprecheranschlüsse zur Verfügung stehen.

Ziehen Sie die U-Verbindung ⑧ heraus, und verwenden Sie sie als Verbindungsglied für die Buchsen **MONO LINK ⑥**.

Durch die Verwendung einer P75-Endstufe pro Lautsprecher können Sie Bi-wiring-Lautsprecher im Bi-Amping betreiben. Dies bringt besonders bei Stereo-Installationen der Spitzenklasse mit einem separaten Vorverstärker Vorteile, sowie bei den Lautsprechern für den linken, mittleren und rechten Kanal in

einem Dolby Pro Logic™- oder Dolby Digital™-System mit fünf Lautsprechern.

Ausführliche Informationen erhalten Sie von Ihrem Arcam-Fachhändler.

## VERKETTUNG

Mit der P75 können weitere P75 (oder andere Endstufen) betrieben werden, um weitere Lautsprecher (z.B. in anderen Räumen, Tri-Amping-Lautsprecher usw.) zu betreiben. Verbinden Sie die Eingänge der zusätzlichen Endstufen mit den **MONO LINK**-Ausgängen ⑥, jeweils Links mit Links und Rechts mit Rechts. Verwenden Sie dafür qualitativ hochwertige HiFi-Kabel.

## Anschließen der Stromversorgung

Folgen Sie den Anweisungen für die Installation der Vollverstärker A65 und A75 auf Seite 4.

### CIM-MODUL ⑦

Das CIM (Custom Install Module) ist ein optionales Modul, mit dem die Verstärkung des linken und rechten Kanals der Endstufe unabhängig voneinander angepasst werden kann. Darüber hinaus ist die ferngesteuerte An- und Abschaltung der Endstufe mit einem 12 Volt-Triggersignal möglich. Normalerweise wird das CIM-Modul für eine Mehrraumanlage verwendet. Wenn ein CIM-Modul in einer Endstufe montiert ist, ist der Netzschalter an der Frontplatte deaktiviert.

Weitere Informationen erhalten Sie bei Ihrem Arcam-Fachhändler.

# Endstufenbetrieb

### SP1 DIRECT-Anschlüsse ③

Werden abgeschaltet, wenn der Klinkestecker eines Kopfhörers an der entsprechenden Buchse ⑩ vorne am Gerät angeschlossen ist, oder Sie die **MUTE**-Taste der Fernbedienung drücken.

### SP2 ⑨

Drücken Sie diesen Schalter, um die Lautsprecher zu aktivieren, die mit den Ausgängen SP2 4 verbunden sind. Um die Verbindung zu deaktivieren, lösen Sie den Schalter wieder.

### HEADPHONE-Buchse ⑩

Geeignet für Kopfhörer mit einer Nennleistung zwischen 8 und 2 Ohm und einem 6,3 mm Stereo-Klinkestecker. Wenn Ihr Kopfhörer mit einem anderen Stecker ausgestattet ist, erhalten Sie einen passenden Adapter bei Ihrem Fachhändler. Die Lautsprecher werden automatisch abgeschaltet, wenn Sie einen Kopfhörer anschließen.

### POWER ⑪

Mit dem Netzschalter wird das Gerät ein- und ausgeschaltet.

### Netzstrom-Leuchtanzeige ⑫

Die Anzeige leuchtet zu Beginn rot auf. Nach einigen Sekunden wird mit einem leisen Klicken das Ausgangs-Stromschaltrelais ausgeschaltet, und die Anzeige leuchtet grün.

Bei roter Anzeige sind die Lautsprecher durch einen internen Schutzschalter deaktiviert.

Wenn die Anzeige bei normalem Betrieb rot aufleuchtet, könnte das auf eine Ausgangsüberlastung des Verstärkers zurückzuführen sein. Schalten Sie den Verstärker aus und warten Sie 2 bis 3 Minuten.

Falls die Anzeige auch einige Zeit nach dem Wiedereinschalten rot bleibt, schalten Sie das Gerät aus, entfernen Sie alle Lautsprecherkabel, und schalten Sie das Gerät dann wieder ein. Wenn die Anzeige jetzt nach dem Einschalten auf grün wechselt, liegt das Problem an den Lautsprechern oder den Lautsprecherkabeln. Überprüfen Sie die Lautsprecher und Kabel auf Kurzschlüsse, bevor Sie sie wieder anschließen. Wenn die Anzeige ohne angeschlossene Lautsprecher weiter rot leuchtet, wenden Sie sich an Ihren Arcam-Fachhändler.

# Bi-Wiring und Bi-Amping der Lautsprecher

## Erste Schritte

**WARNUNG: Schließen Sie keine Geräte am Verstärker an, während dieser eingeschaltet oder mit dem Netz verbunden ist.**

**Prüfen Sie vor dem Einschalten alle Kabelverbindungen sorgfältig und achten Sie darauf, dass keine blanken Kabel das Verstärkergehäuse berühren (dies könnte einen Kurzschluss auslösen) und dass die positiven (+) und negativen (-) Pole richtig angeschlossen wurden.**

**Der Lautstärkereglер des Verstärkers muss ganz heruntergedreht sein, bevor Sie mit den folgenden Arbeitsschritten beginnen.**

## Bi-Wiring der Lautsprecher

Durch Bi-Wiring (Doppelverkabelung) wird die Klangqualität der Anlage erhöht, da die hohen und niedrigen Frequenzsignale in voneinander getrennte Lautsprecherkabel aufgeteilt werden. Dadurch werden Signalverzerrungen vermieden, die in einer herkömmlich mit nur einem Kabel angeschlossenen Anlage durch die interagierenden hoch- und niederfrequenten Ströme erzeugt werden.

### Sie benötigen:

Lautsprecher – mit jeweils vier Anschlüssen, die mit HF (Hochfrequenz) und LF (Niederfrequenz) bezeichnet sind.

Lautsprecherkabel – zwei Paar Kabel pro Lautsprecher (die am Verstärker an einem gemeinsamen Ausgang angeschlossen werden können, wenn dieser nur ein Paar Ausgangsanschlüsse pro Kanal hat). Sie können auch ein Kabelbündel mit den entsprechenden Anschlüssen verwenden, das Sie von Ihrem Fachhändler erhalten.

### So schließen Sie die Lautsprecher an:

1. Entfernen Sie die Anschlussbrücken zwischen HF und LF an der Lautsprecherrückseite.

**WARNUNG: Dieser Schritt ist sehr wichtig, da bei Nichtbeachtung der Verstärker beschädigt werden kann. Ein solcher Schaden fällt nicht unter die Garantie.**

2. Schließen Sie die Kabel an (siehe Abbildung) und achten Sie dabei immer auf die richtige Polung.

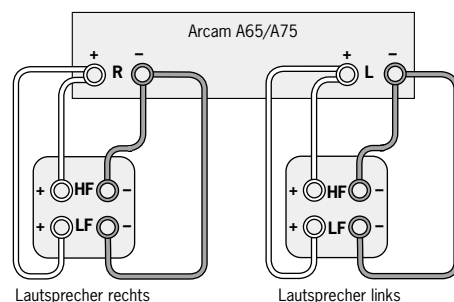

Bi-Wiring mit einem Kabelsatz am Verstärker

## Bi-Amping der Anlage

Sie können die Leistung der Anlage weiter verbessern, indem Sie das Prinzip des Bi-Wiring erweitern und jeweils einen Verstärker für den Nieder- und den Hochfrequenzschaltkreis der Lautsprecher verwenden.

Schließen Sie den Verstärker am Hochfrequenzanschluss (HF) und die Endstufe am Niederfrequenzanschluss (LF) an.

### Sie benötigen:

Lautsprecher: mit jeweils vier Anschlüssen (wie beim Bi-Wiring), die mit HF (Hochfrequenz) und LF (Niederfrequenz) bezeichnet sind.

Zwei Verstärker: den A65 oder A75 und eine Arcam-Endstufe (z.B. eine P75).

Lautsprecherkabel: ein Paar Kabel für jeden Lautsprecher oder ein Kabelbündel mit den entsprechenden Anschlüssen, das Sie von Ihrem Fachhändler erhalten.

Verbindungskabel: ein Paar hochwertiger Verbindungskabel.

### So richten Sie eine Anlage mit zwei Verstärkern ein:

1. Entfernen Sie die Anschlussbrücken zwischen HF und LF an der Lautsprecherrückseite.

**WARNUNG: Dieser Schritt ist sehr wichtig, da bei Nichtbeachtung der Verstärker beschädigt werden kann. Ein solcher Schaden fällt nicht unter die Garantie.**

2. Schließen Sie die Kabel an (siehe Abbildung) und achten Sie dabei immer auf die richtige Polung.
3. Schließen Sie mit Hilfe der Verbindungskabel die AUDIO PRE-OUT-Buchsen des A65 oder A75 an den entsprechenden POWER AMP-IN-Buchsen einer Arcam-Endstufe (z.B. eine P75) an.

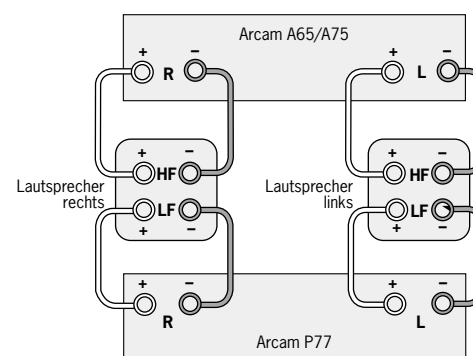

Empfohlene Bi-Amping-Konfiguration

# Technische Daten

	A65	A75	P75
<b>Ausgangsleistung</b> (20 Hz–20 kHz)			
8 Ω Dauerleistung	40 W	50 W	50 W
8 Ω 1 Kanal, 1 kHz	50 W	60 W	60 W
4 Ω 1 Kanal, 1 kHz	80 W	90 W	90 W
Klirrfaktor			
Nennleistung an 8Ω bei 1 kHz	0.01%	0.01%	0.005%
Spitzenstrom	±15 A	±15 A	±15 A
Übersprechen (links/rechts)	-68 dB	-68 dB	-90 dB
Eingangsempfindlichkeit für Ausgangs-Nennleistung	250 mV	260 mV	540 mV
Frequenzbereich ± 0,25 dB	20 Hz–20 kHz	20 Hz–20 kHz	20 Hz–20 kHz
<b>Eingänge</b>			
Line-Eingänge:			
Rauschabstand (CCIR) bzgl. Leistung	-100 dB	-100 dB	-110 dB
Eingangsimpedanz	12 kΩ	12 kΩ	100 kΩ
AV/DVD (Prozessormodus):			
Eingangsimpedanz	N/Z	12 kΩ	N/Z
Eingangsempfindlichkeit	N/Z	540 mV	N/Z
Endstufe:			
Eingangsimpedanz	N/Z	N/Z	100 kΩ
Phono-Eingang:			
Rauschabstand (CCIR) bzgl. Leistung	-75 dB	-76 dB	N/Z
Eingangsempfindlichkeit	1,9 mV	2,0 mV	N/Z
Eingangsimpedanz	47 kΩ	47 kΩ	N/Z
Überladungsgrenzwert	30 dB	30 dB	N/Z
<b>Ausgänge</b>			
Vorverstärkerausgang:			
Nom. Ausgangsspannung	510 mV	540 mV	N/Z
Max. Ausgangsspannung	8 V	8 V	N/Z
Ausgangsimpedanz	<3 Ω	<3 Ω	N/Z
Bandausgang (Tape):			
Ausgangsimpedanz	<3 Ω	<3 Ω	N/Z
Kopfhörer:			
Max. Ausgangsleistung an 600 Ω	40 mW	40 mW	40 mW
Ausgangsimpedanz	80 Ω	80 Ω	80 Ω
Netzspannung	230 V ± 10%	230 V ± 10%	230 V ± 10%
	115 V ± 10%	115 V ± 10%	115 V ± 10%
Leistungsaufnahme (Max.)	370 VA	400 VA	400 VA
<b>Allgemeine Angaben</b>			
Breite x Tiefe x Höhe	430 x 330 x 85 mm	430 x 330 x 85 mm	430 x 330 x 85 mm
Nettogewicht	5,4 kg	5,6 kg	5,6 kg
Gewicht inkl. Verpackung	6,9 kg	7,1 kg	7,1 kg
Mitgeliefertes Zubehör	Netzkabel	Netzkabel	Netzkabel
	Fernbedienung CR-389	Fernbedienung CR-389	
	Zwei AAA-Batterien	Zwei AAA-Batterien	
Alle Angaben ohne Gewähr			

## Laufende Verbesserungen

Arcam befolgt eine Politik der ständigen Produktverbesserung. Das Design und die technischen Daten können sich deshalb ohne weiteren Hinweis ändern.

**HINWEIS:** Die technischen Daten entsprechen – sofern nicht anders ausgewiesen – dem Serienstandard.

# Garantie

## **Weltweite Garantie**

Sie sind berechtigt, das Gerät während der ersten zwei Jahre nach Kaufdatum bei einem autorisierten Arcam-Fachhändler kostenlos reparieren zu lassen, unter der Voraussetzung, dass es ursprünglich bei einem Arcam-Händler erworben wurde. Der Hersteller übernimmt keine Verantwortung für Schäden, die durch Unfall, Missbrauch, Verschleiß, Vernachlässigung oder unautorisierte Veränderungen bzw. Reparaturen entstehen. Außerdem wird keinerlei Verantwortung für Schäden oder Verlust des Gerätes während des Transports zum oder vom Garantienehmer übernommen.

## **Die Garantie umfasst Folgendes:**

Teile- und Arbeitsstundenkosten bis zu zwei Jahre nach dem Kaufdatum. Nach Ablauf von zwei Jahren müssen Sie die vollen Kosten für Ersatzteile und Arbeitsstunden tragen. Versandkosten werden nicht übernommen.

## **Inanspruchnahme der Garantie**

Das Gerät sollte in der Originalverpackung an den Händler zurückgegeben werden, bei dem es erworben wurde. Ist dies nicht möglich, können Sie es auch direkt an den Arcam-Vertreter in Ihrem Land schicken.

Der Versand sollte frei Haus durch ein etabliertes Transportunternehmen erfolgen. Da keine Verantwortung für Schäden oder Verlust während des Transports zum Händler übernommen wird, sollten Sie das Gerät entsprechend versichern.

## **Weitere Informationen erhalten Sie von Arcam direkt:**

Arcam Customer Support Department, Pembroke Avenue, Waterbeach, CAMBRIDGE CB5 9PB, England.

Telefon: +44 1223 203203

Fax: +44 1223 863384

E-Mail: support@arcam.co.uk

## **Probleme!**

Wenn Ihr Händler Ihre Fragen zu diesem oder einem anderen Arcam-Produkt nicht beantworten kann, wenden Sie sich telefonisch an:

Arcam Deutschland Vertrieb:

BRIDGE AUDIO Vertriebs GmbH

Telefon: 0 41 94 / 98 10 10

Fax: 0 41 94 / 98 10 12

E-Mail: arcam@bridgeaudio.de

Internet: www.bridgeaudio.de

# Online-Registrierung

Sie können Ihr Arcam-Produkt online unter folgender Adresse registrieren:

**[www.arcam.co.uk/reg](http://www.arcam.co.uk/reg)**

**Other languages**

Check the Arcam website  
([www.arcam.co.uk](http://www.arcam.co.uk))  
for further languages.

**Autres langues**

D'autres langues sont disponibles sur le site  
Web Arcam ([www.arcam.co.uk](http://www.arcam.co.uk)).

**Andere Sprachen**

Überprüfen Sie die Arcam-Website  
([www.arcam.co.uk](http://www.arcam.co.uk))  
auf weitere Sprachen.

# ARCAM

**PEMBROKE AVENUE, WATERBEACH, CAMBRIDGE CB5 9PB, ENGLAND**

**telephone** +44 (0)1223 203203 **fax** +44 (0)1223 863384 **email** [support@arcam.co.uk](mailto:support@arcam.co.uk) **website** [www.arcam.co.uk](http://www.arcam.co.uk)



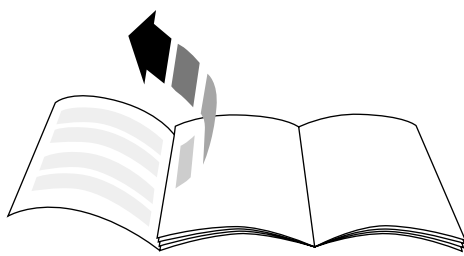

**NOTE:** The front inside page of this Handbook folds out, so you can see the front and back panel diagrams and refer to the relevant text within the Handbook at the same time.

Circled numbers in the text, e.g. 12, refer to the pictures on the fold out page.

**REMARQUE :** La première de couverture de ce manuel se déplie. Elle comporte les schémas du panneau avant et du panneau arrière, avec des références au texte correspondant du manuel.

Les numéros entourés dans le texte, par exemple 12, font référence aux illustrations du dépliant.

**HINWEIS:** Die Umschlagseite dieses Handbuchs lässt sich als Faltblatt völlig ausklappen, so dass Sie gleichzeitig die Abbildung der Frontplatte und der Rückseite der Verstärker sehen und den dazugehörigen Text im Handbuch lesen können.

Zahlen in Kreisen, z.B. 12, beziehen sich auf die Abbildungen des Faltblatts.

# Front and back panels/Panneaux avant et arrière/ Frontsplatten und Rückseiten

## A65 & A75 Integrated amplifiers/ Amplificateurs intégrés A65 et A75/ Vollverstärker A65 und P75

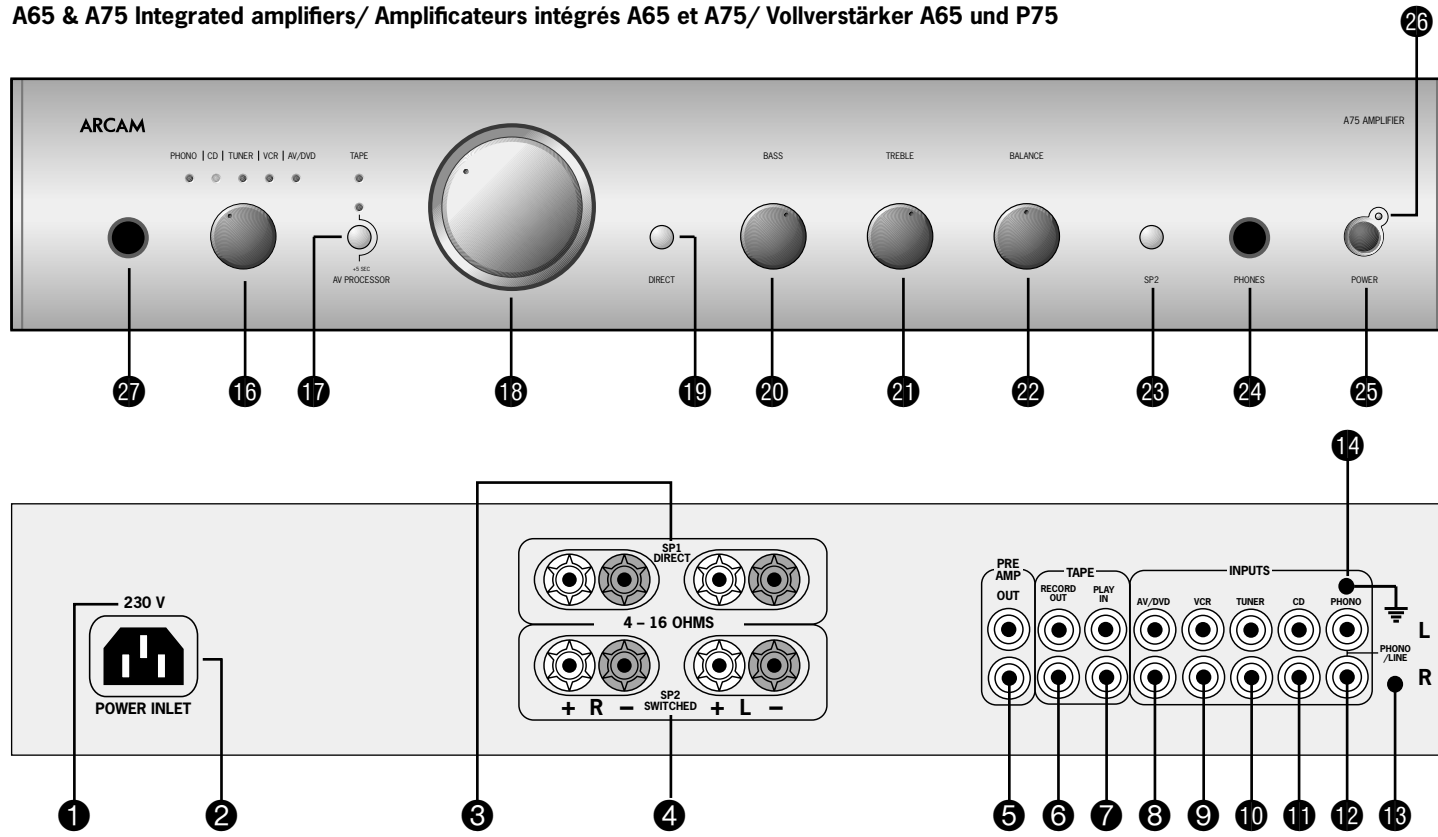

## P75 Power amplifier/ Amplificateur de puissance P75/ Endstufe P75

