

Portable CD player

ACT 7583



*Let's make things better.*



**PHILIPS**

**Deutsch**

Bedienungselemente .....	4–5	CD Spielen .....	10–11
Stromversorgung .....	6–8	Besonderheiten .....	12–16
Kopfhörer .....	8	Anschluß im Auto .....	17
Allgemeine Information .....	9	Fehlerbehebung .....	18–19

**Nederlands**

Bedieningstoetsen .....	20–21	CD-speler .....	26–27
Voeding .....	22–24	Voorzieningen .....	28–32
Hoofdtelefoon .....	24	Aansluiting in de auto .....	33
Algemene informatie .....	25	Oplossen van problemen .....	34–35

**Italiano**

Comandi .....	36–37	Riproduzione di CD .....	42–43
Alimentazione .....	38–40	Caratteristiche .....	44–48
Cuffia .....	40	Collegamento in automobile .....	49
Informazioni generali .....	41	Ricerca guasti .....	50–51

**Svenska**

Kontroller .....	52–53	CD-spelning .....	58–59
Strömanslutning .....	54–56	Funktioner .....	60–64
Hörlurar .....	56	Anslutning i bil .....	65
Allmän information .....	57	Felsökning .....	66–67

**Dansk**

Betjeningsenheder .....	68–69	CD afspilning .....	74–75
Strømforsyning .....	70–72	Specialfunktioner .....	76–80
Hovedtelefoner .....	72	Tilslutning i bilen .....	81
Generel information .....	73	Problemløsning .....	82–83

## Suomi

Säädöt.....	84–85	CD-soitto.....	90–91
Virtalähde.....	86–88	Käyttömahdollisuuksia.....	92–96
Kuulokkeet.....	88	Autoliitäntä.....	97
Yleistietoja.....	89	Vian etsintä.....	98–99

Suomi

## Português

Controles.....	100–101	Leitura de CD.....	106–107
Fonte de Alimentação.....	102–104	Características.....	108–112
Auscultadores.....	104	Ligaçãõ no Carro.....	113
Informaçãõ Geral.....	105	Diagnóstico de Avarias.....	114–115

Português

## Ελληνικά

Στοιχεία ελέγχου.....	116–117	Λειτουργία.....	122–123
Τροφοδοσία.....	118–120	Χαρακτηριστικά.....	124–128
Ακουστικά.....	120	Λειτουργία στο αυτοκίνητο.....	129
Γενικές πληροφορίες.....	121	Επίλυση προβλημάτων.....	130–131

Ελληνικά

## Polski

Opis przełączników.....	132–133	Odtwarzanie CD.....	138–139
Zasilanie.....	134–136	Funkcje odtwarzacza.....	140–144
Słuchawki.....	136	Użytkowanie w samochodzie.....	145
Informacje ogólne.....	137	Uswanie usterek.....	146–147

Polski

## Norge

Typeskilt finnes på apparatens underside.

**Observer:** Nettbryteren er sekundert innkoplet. Den innebygde nettdelen er derfor ikke frakoplet nettet så lenge apparatet er tilsluttet nettkontakten.





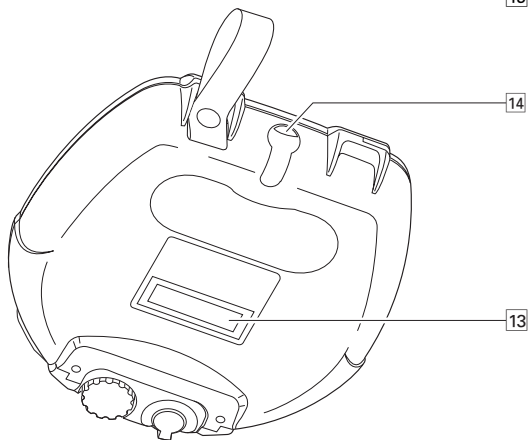
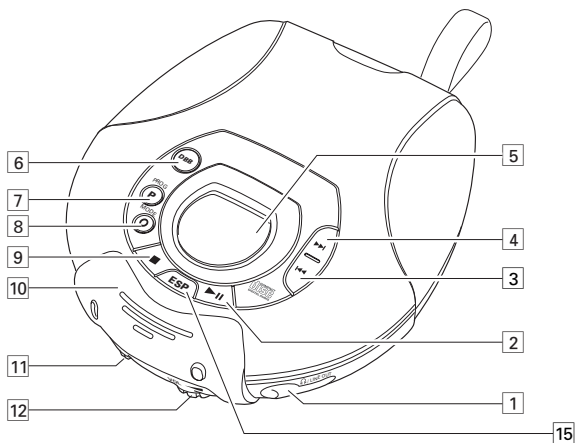

For å redusere faren for brann eller elektrisk støt, skal apparatet ikke utsettes for regn eller fuktighet.

# BEDIENUNGSELEMENTE

Deutsch



# BEDIENUNGSELEMENTE

- 1  LINE OUT ....3,5 mm Buchse für Kopfhörer
- 2  .....schaltet das Gerät ein, startet und unterbricht die CD-Wiedergabe
- 3  .....springt und sucht rückwärts
- 4  .....springt und sucht vorwärts
- 5 .....Anzeige
- 6 DBB .....**DYNAMIC BASS BOOST**: verstärkt den Bassklang,  
DBB 1→DBB 2→DBB 3→aus  
**Drücken Sie diesen Knopf länger als 3 Sekunden, um den  
Signalton aus-/einzuschalten.**
- 7 PROG P.....programmiert Titel und überprüft das Programm
- 8 MODE .....wählt die verschiedenen Wiedergabemöglichkeiten: **SHUFFLE**,  
**SHUFFLE REPEAT ALL**, **REPEAT**, **REPEAT ALL** und **SCAN**
- 9  .....stoppt die CD-Wiedergabe, löscht ein Programm, aktiviert den  
Ladevorgang und schaltet das Gerät aus
- 10 .....öffnen Sie hier den Deckel des CD-Spielers
- 11 RESUME .....speichert die zuletzt gespielte Stelle  
**HOLD**.....**sperrt alle Tasten**  
OFF .....schaltet RESUME und HOLD aus
- 12 VOL  .....regelt die Lautstärke
- 13 .....Typenschild
- 14 4.5V DC .....Buchse für externe Stromversorgung
- 15 ESP / PSM .....**ELECTRONIC SKIP PROTECTION** aktiviert den elektronischen  
Pufferspeicher für ungestörten Musikgenuß.  
**POWER SAVE MODE** für maximale Spieldauer.  
ESP→PSM→aus

***Dieses Gerät entspricht den Funkentstörungsvorschriften der  
Europäischen Gemeinschaft.***

# STROMVERSORGUNG

## Batterien (mitgeliefert oder zusätzlich erhältlich)

Verwenden Sie für dieses Gerät entweder:

- Alkali-Batterien (Typ **LR6**, **UM3** oder **AA**), oder
- die wiederaufladbaren ECO-PLUS NiMH Batterien AY 3362. Achten Sie darauf, daß Sie diese speziellen Batterien kaufen, da andere nicht aufgeladen werden können.

### Einlegen der Batterien



- 1 Machen Sie den Verschuß auf.
- 2 Öffnen Sie den Deckel des CD-Spielers.
- 3 Öffnen Sie das Batteriefach und legen Sie entweder 2 Alkali-Batterien oder die AY 3362 Batterien ein.

Anmerkungen: – Alte und neue oder verschiedene Batterietypen sollten nicht gemeinsam verwendet werden.

– Entfernen Sie die Batterien, wenn Sie leer sind oder das Gerät für längere Zeit nicht verwendet wird.

**Batterien enthalten chemische Substanzen, deshalb sollten sie ordnungsgemäß entsorgt werden.**

### Anzeige des Batteriezustandes

- **Volle** Batterien: keine Anzeige.
- **Schwache** Batterien:  blinkt. Dieses Zeichen erscheint nicht, wenn die aufladbaren Batterien verwendet werden.
- **Leere** Batterien:  blinkt und **BATT** wird angezeigt. Tauschen Sie die Batterien aus oder schließen Sie den Netzadapter an.

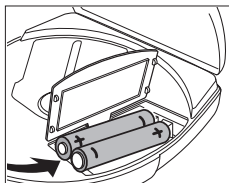
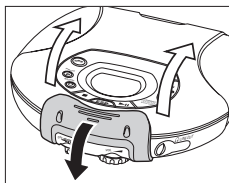

### Durchschnittliche Lebensdauer der Batterien unter normalen Bedingungen

Art der Batterien	ESP aus	ESP ein	PSM
Normal	5 Stunden	4 Stunden	6 Stunden
Alkali	14 Stunden	12 Stunden	18 Stunden
NiMH	10 Stunden	8 Stunden	12 Stunden

## Netzadapter (mitgeliefert bzw. zusätzlich erhältlich)

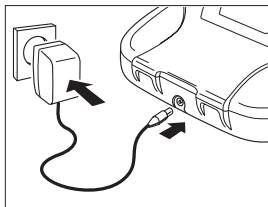

Verwenden Sie nur den Netzadapter AY 3170 (4,5V/300 mA Gleichspannung, Pluspol am Mittelstift). Ein anderes Produkt kann das Gerät beschädigen.

- 1 Achten Sie darauf, daß die örtliche Netzspannung mit der Spannung des Adapters übereinstimmt.
- 2 Verbinden Sie den Netzadapter mit der 4.5V DC Buchse des CD-Spielers und der Steckdose.



Anmerkungen: – Stecken Sie den Adapter immer ab, wenn Sie ihn nicht benötigen.  
– Bei Verwendung des Adapters erfolgt keine akustische Rückmeldung.

## Wiederaufladen der ECO-PLUS NiMH Batterien

- 1 Stellen Sie sicher, daß Sie die wiederaufladbaren NiMH Batterien AY 3362 eingelegt haben.
- 2 Verbinden Sie den Netzadapter mit der 4.5V DC Buchse des CD-Spielers und der Steckdose.
- 3 Wenn nötig, drücken Sie einmal oder zweimal , bis das Gerät ausgeschaltet ist.  
→  erscheint und **CHARGE** wird angezeigt.
  - Die Ladezeit beträgt ungefähr 5 Stunden.
- 4 Sobald die Batterien aufgeladen sind, erscheint  und **FULL** wird angezeigt.



Anmerkung: Es ist normal, daß sich die Batterien während des Ladevorgangs erwärmen.

## Entsorgungshinweis

Bitte werfen Sie nur entladene Batterien in die Sammelboxen beim Handel oder den Kommunen. Entladen sind die Batterien in der Regel dann, wenn – das Gerät abschaltet und/oder in der Anzeige ein entsprechender Hinweis erscheint oder – nach längerer Gebrauchsdauer der Batterien das Gerät nicht mehr einwandfrei funktioniert. Um sicherzugehen, kleben Sie die Batteriepole z. B. mit einem Klebestreifen ab oder geben Sie die Batterien einzeln in einen Plastikbeutel.

# STROMVERSORGUNG / KOPFHÖRER

## ECO-PLUS NiMH Batterie Information

- Das Wiederaufladen von bereits vollen oder zur Hälfte geladenen Batterien verkürzt deren Lebensdauer. Sie sollten daher die ECO-PLUS NiMH Batterien nach mehrmaliger Verwendung vor dem Wiederaufladen vollständig entladen.
- Um einen Kurzschluß zu vermeiden, sollten die Batterien nicht mit Gegenständen aus Metall in Berührung kommen.
- Wenn die Batterien nach dem Aufladen sehr schnell leer werden, ist das Ende ihrer Lebensdauer erreicht.

## Kopfhörer AY 3678

### Anschließen der Kopfhörer

- Schließen Sie die mitgelieferten Kopfhörer an  
🔊 LINE OUT an.

Anmerkung: 🔊 LINE OUT kann auch zum Anschließen an Ihre HiFi-Stereoanlage (Signalkabel) oder an Ihr Autoradio (Adapterkassette oder Signalkabel) verwendet werden. In beiden Fällen muß die Lautstärke des CD-Spielers auf Position 8 gestellt werden.

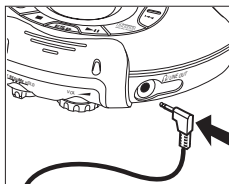

### Kopfhörer ja – aber mit Köpfchen

**Sicherheit beim Hören:** Stellen Sie keine zu hohe Lautstärke ein. Fachleute raten von kontinuierlichem Musikhören mit hoher Lautstärke über einen längeren Zeitraum ab, da hierdurch das Gehör Schaden nehmen kann. Wenn Sie ein Klingeln in den Ohren wahrnehmen, reduzieren Sie die Lautstärke oder beenden Sie das Musikhören.

**Sicherheit im Straßenverkehr:** Verwenden Sie den Kopfhörer nicht beim Fahren. Dies kann Ihre Verkehrssicherheit beeinträchtigen und ist in vielen Ländern verboten. Auch wenn Sie einen „offenen“ Kopfhörer verwenden, mit dem Sie Außengeräusche wahrnehmen können, sollten Sie die Lautstärke immer so einstellen, daß Sie noch hören können, was um Sie herum vorgeht.



# ALLGEMEINE INFORMATIONEN

## Wartung des CD-Spielers und CD-Handhabung

- Berühren Sie die Linse (A) des CD-Spielers niemals.
- Schützen Sie das Gerät, die Batterien oder die CDs vor Feuchtigkeit, Regen, Sand oder extremer Hitze (verursacht durch Heizgeräte oder direkte Sonneneinstrahlung).
- Reinigen Sie den CD-Spieler mit einem weichen, feuchten, fusselfreien Tuch. Verwenden Sie keine Reinigungsmittel, da diese das Gehäuse angreifen können.
- Um eine CD zu reinigen, wischen Sie mit einem weichen, fusselfreien Tuch geradlinig von der Mitte zum Rand. Ein Reinigungsmittel kann die CD beschädigen! CDs niemals beschriften oder mit Aufklebern versehen.
- Bei einem raschen Wechsel von kalter in warme Umgebung kann sich die Linse beschlagen. Das Abspielen einer CD ist dann nicht möglich. Lassen Sie dem CD-Spieler Zeit zum Akklimatisieren.
- Eingeschaltete Mobiltelefone in der Nähe des CD-Spielers können Störungen verursachen.
- Vermeiden Sie, das Gerät fallenzulassen, da es dadurch beschädigt werden kann.
- Halten Sie den CD-Spieler niemals an seinem Verschluss, da dies das Gerät beschädigen kann!

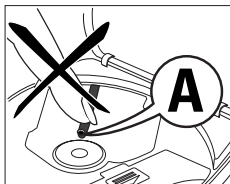

## Spritzwasserverträglichkeit

- Dieses Gerät ist spritzwasserfest. Es ist nicht für den Gebrauch unter Wasser bestimmt.
- Achten Sie darauf, daß weder Sand, Staub noch Wasser in den CD-Spieler gelangen. Wischen Sie das Gerät ab, bevor Sie den Verschluss öffnen oder den Deckel schließen. Berühren Sie das Gerät immer mit trockenen Händen.
- Vermeiden Sie, daß die mitgelieferten Kopfhörer naß werden. Sollte dies dennoch passieren, trocknen Sie sie mit einem weichen Tuch.
- Wenn die 4.5V DC Buchse und die LINE OUT Kopfhörerbuchse nicht verwendet werden, verschließen Sie sie immer mit den beigefügten Gummistöpseln.
- Verwenden Sie das Gerät während Strombetrieb nicht in Wassernähe, um einen Kurzschluß zu vermeiden.

# CD SPIELEN

## Abspielen einer CD

- 1 Machen Sie den Verschuß auf.
- 2 Öffnen Sie den Deckel des CD-Spielers.
- 3 Legen Sie eine CD mit der bedruckten Seite nach oben ein, indem Sie leicht auf die Mitte der CD drücken, sodaß die CD fest auf der Spindel sitzt. Drücken Sie auf die linke Seite des Deckels, um ihn zu schließen.

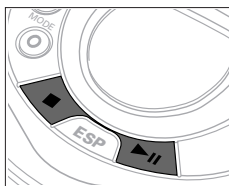

- 4 Drücken Sie ►||, um das Gerät einzuschalten und die Wiedergabe zu starten.
    - Die aktuelle Titelnummer und die verstrichene Spielzeit des aktuellen Titels werden angezeigt.
  - Um die Wiedergabe zu unterbrechen, drücken Sie ►||.
    - Die Spielzeit zum Zeitpunkt der Unterbrechung blinkt.
  - Um mit der Wiedergabe fortzusetzen, drücken Sie nochmals ►||.
- 5 Drücken Sie ■, um die Wiedergabe zu stoppen.
    - Die Gesamtanzahl der Titel und die gesamte Spielzeit der CD werden angezeigt.
  - 6 Drücken Sie nochmals ■, um das Gerät auszuschalten.
  - 7 Um die CD herauszunehmen, fassen Sie sie am Rand und drücken leicht auf die Spindel.



- Anmerkungen: – Die Wiedergabe wird beendet, wenn Sie den Deckel öffnen.  
– Wenn während 10 Sekunden keine Taste gedrückt wird, schaltet sich das Gerät automatisch aus.

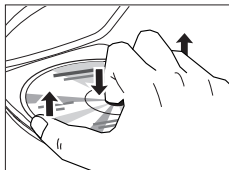

## Einstellung von Lautstärke und Klang

- Regeln Sie die Lautstärke mit VOL .

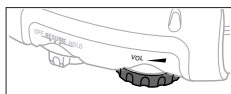

Sie können die Baßverstärkung aktivieren, um einen kräftigeren Klang zu erhalten. 3 verschiedene Stufen von Baßstärken können gewählt werden.



- 1 Drücken Sie DBB, bis die gewünschte Baßstufe angezeigt wird.  
→ **DBB 1**, **DBB 1 2** oder **DBB 1 2 3** erscheint.
- 2 Um die Baßverstärkung zu deaktivieren, drücken Sie DBB bis die Anzeige erlischt.



**Dieser CD-Spieler kann alle Arten von Audio CDs wiedergeben, z.B.: CD-Recordables und CD-Rewritables. Spielen Sie keine CD-ROMs, CD-Is, CDVs, oder Computer CDs ab. Wenn Sie eine CD-Rewritable abspielen, dauert es 5–25 Sekunden nach dem Drücken von ►II bis die Wiedergabe beginnt.**

**Anmerkung: Die Displayanzeige *nF d ISC* weist darauf hin, daß die CD im Gerät mit dem CD-Recorder FINALIZED werden muß, bevor sie mit diesem CD-Spieler wiedergegeben werden kann.**

# BESONDERHEITEN

## Einen Titel auswählen und suchen

### Auswählen eines Titels während der Wiedergabe

- Drücken Sie einmal oder mehrmals kurz **◀◀** oder **▶▶**, um zum Anfang des aktuellen, vorhergehenden oder nächsten Titels zu springen.
  - Die Wiedergabe setzt mit dem ausgewählten Titel fort und seine Nummer wird angezeigt.

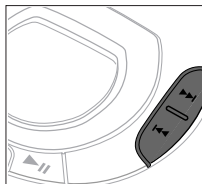

### Auswählen eines Titels bei gestoppter Wiedergabe

- 1 Drücken Sie einmal oder mehrmals kurz **◀◀** oder **▶▶**.
  - Die gewählte Titelnummer wird angezeigt.
- 2 Drücken Sie **▶||**, um das Abspielen der CD zu starten.
  - Die Wiedergabe beginnt mit dem ausgewählten Titel.

### Suchen einer bestimmten Stelle während der Wiedergabe

- 1 Halten Sie **◀◀** oder **▶▶** gedrückt, um eine bestimmte Stelle vorwärts oder rückwärts zu suchen.
  - Die Suche beginnt und die Wiedergabe wird leise fortgesetzt. Nach 2 Sekunden wird die Suche beschleunigt.
- 2 Lassen Sie die Taste los, wenn Sie die gewünschte Stelle erreicht haben.
  - Die normale Wiedergabe wird an dieser Stelle fortgesetzt.

*Anmerkung: Während der Betriebsart SCAN ist das Suchen nicht möglich.*

## Programmieren von Titeln

Sie können bis zu 99 Titel wählen und diese in einer gewünschten Reihenfolge speichern. Sie können jeden Titel auch mehrmals speichern.

- 1 Wählen Sie einen Titel mit ◀◀ oder ▶▶ während die Wiedergabe gestoppt ist.
  - 2 Drücken Sie PROG P, um den Titel zu speichern.
    - **PROGRAM** leuchtet auf, die programmierte Titelnummer und P mit der Gesamtanzahl der gespeicherten Titel werden angezeigt.
  - 3 Wählen und speichern Sie alle gewünschten Titel so.
  - 4 Drücken Sie ▶II, um Ihre Titelauswahl zu hören.
    - **PROGRAM** erscheint und die Wiedergabe beginnt.
- Sie können das Programm überprüfen, indem Sie PROG P für länger als 2 Sekunden gedrückt halten.
    - In der Anzeige erscheinen nacheinander alle gespeicherten Titel.

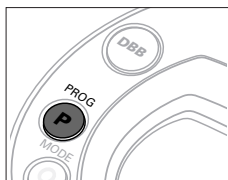

*Anmerkung: Wenn Sie PROG P drücken ohne einen Titel gewählt zu haben, wird 5 E L E C t angezeigt.*

## Löschen des Programmes

- 1 Wenn nötig, drücken Sie ■, um die Wiedergabe zu stoppen.
- 2 Drücken Sie ■, um das Programm zu löschen.
  - CLEAR wird kurz angezeigt, **PROGRAM** erlischt und das Programm ist gelöscht.



*Anmerkungen: Das Programm wird auch gelöscht, wenn Sie*  
 – die Stromversorgung unterbrechen oder  
 – den Deckel öffnen.

# BESONDERHEITEN

## Speichern der zuletzt gespielten Stelle – RESUME

Sie können die zuletzt gespielte Stelle speichern. Bei neuerlichem Start der Wiedergabe wird diese an der Stelle fortgesetzt, wo sie zuvor beendet wurde.

- 1 Stellen Sie den Schieber während der Wiedergabe auf RESUME, um RESUME zu aktivieren.  
→ **RESUME** erscheint.
  - 2 Wenn Sie die Wiedergabe stoppen möchten, drücken Sie ■.
  - 3 Wenn Sie die Wiedergabe wiederaufnehmen möchten, drücken Sie ►||.  
→ **RESUME** erscheint und die Wiedergabe setzt an der Stelle fort, wo sie beendet wurde.
- Um RESUME zu deaktivieren, stellen Sie den Schieber auf OFF.  
→ **RESUME** erlischt.

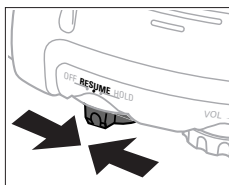

*Bemerkung: Wenn Sie den Deckel des CD Spielers öffnen, wird die zuletzt gespielte Stelle nicht länger gespeichert.*

## Sperren aller Tasten – HOLD

Sie können die Tasten des Gerätes sperren. Beim Drücken einer Taste wird dann keine Aktion ausgeführt.

- 1 Stellen Sie den Schieber auf HOLD, um HOLD zu aktivieren.  
→ Alle Tasten sind gesperrt. Beim Drücken einer Taste wird *Hold* angezeigt. Ist das Gerät ausgeschaltet, wird *Hold* nur beim Drücken von ►|| angezeigt.
- 2 Um HOLD zu deaktivieren, stellen Sie den Schieber auf OFF.

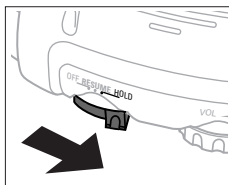

*Anmerkung: Wenn Sie HOLD deaktivieren indem Sie den Schieber auf RESUME stellen und die Wiedergabe neuerlich starten, so setzt diese an der Stelle fort, wo sie beendet wurde.*

## ESP / PSM

Drücken Sie mehrmals ESP, um die Funktion zu wechseln:  
ESP→PSM→aus.

- Das ESP Symbol leuchtet im Display auf.
- Nun werden laufend die Daten auf der CD im voraus gespeichert. Dadurch werden Unterbrechungen durch Stöße und Vibrationen beim Abspielen vermieden.
- Sehr starke Stöße und Vibrationen können den ESP-Speicher ganz entleeren und das Abspielen der CD wird unterbrochen.

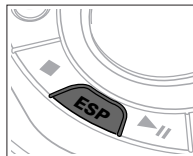

*Anmerkung: Beim Ein- und Ausschalten der ESP- und der PSM-Funktion wird die Wiedergabe verzögert oder für einen Moment unterbrochen.*

## Akustische Rückmeldung

Das Gerät ist mit einer Funktion ausgestattet, die verschiedene Tastenfunktionen mit einem akustischen Signal bestätigt.

- Halten Sie DBB für länger als 3 Sekunden gedrückt.  
*Wenn das akustische Signal deaktiviert war:*
  - **bEEP** wird angezeigt und das akustische Signal ist aktiviert.*Wenn das akustische Signal aktiviert war:*
  - **no bEEP** wird angezeigt und das akustische Signal ist deaktiviert.



# BESONDERHEITEN

## Wählen verschiedener Wiedergabemöglichkeiten – MODE

Es ist möglich, Titel in zufälliger Reihenfolge zu spielen, einen Titel oder die gesamte CD zu wiederholen und die ersten Sekunden von Titeln anzuspielden.

- 1 Drücken Sie während der Wiedergabe so oft als nötig MODE, bis eine der folgenden Anzeigen erscheint:
  - **SHUFFLE**: Die Titel der CD werden solange in zufälliger Reihenfolge wiedergegeben, bis alle einmal gespielt wurden.
  - **SHUFFLE REPEAT ALL**: Alle Titel der CD werden wiederholt in zufälliger Reihenfolge gespielt.
  - **REPEAT**: Der aktuelle Titel wird wiederholt gespielt.
  - **REPEAT ALL**: Die gesamte CD wird wiederholt gespielt.
  - **SCAN**: Die ersten 10 Sekunden jedes noch verbleibenden Titels werden der Reihe nach gespielt.

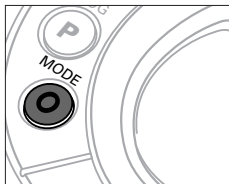

- 2 Die Wiedergabe beginnt nach 2 Sekunden in der gewählten Betriebsart.
- 3 Um zur normalen Wiedergabe zurückzukehren, drücken Sie MODE bis die Anzeigen erlöschen.

### Umweltinformationen

Überflüssiges Verpackungsmaterial wurde vermieden. Wir haben unser Möglichstes getan, die Verpackung in drei Materialien trennbar zu machen: Wellpappe (Schachtel), expandiertes Polystyrol (Puffer) und Polyethylen (Säcke, Schaumstofffolien).



*Ihr Gerät besteht aus Materialien, die von darauf spezialisierten Betrieben wiederverwertet werden können. Bitte informieren Sie sich darüber, wie Sie Verpackungsmaterialien, leere Batterien und alte Geräte entsprechend den örtlichen Bestimmungen entsorgen können.*

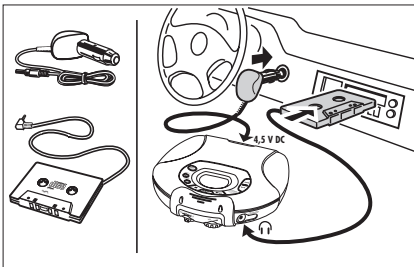

## Verwendung im Auto (Anschlüsse mitgeliefert oder zusätzlich erhältlich)

Benützen Sie nur den Auto-Adapter AY 3545 (4,5 V/600 mA, Gleichspannung, Pluspol am Mittelstift) und die Auto-Adapterkassette AY 3501. Andere Produkte können das Gerät beschädigen.



- 1 Stellen Sie den CD-Spieler auf eine horizontale, vibrationsfreie und stabile Oberfläche. Achten Sie darauf, daß es sich um einen sicheren Platz handelt, an dem der CD-Spieler keine Gefahr oder Hindernis für Fahrer und Beifahrer darstellt.
  - 2 Schließen Sie den Gleichspannungsstecker des Spannungswandlers an die 4.5V DC Buchse des CD-Spielers an (**nur für eine 12 V Autobatterie, Minuspol an Masse**).
  - 3 Stecken Sie den Spannungswandler in die Zigarettenanzünderbuchse. Wenn nötig, reinigen Sie die Zigarettenanzünderbuchse, um guten elektrischen Kontakt herzustellen.
  - 4 Reduzieren Sie die Lautstärke und **schalten Sie die Autoreverse-Funktion Ihres Autokassettenspielers aus**.
  - 5 Schließen Sie die Adapterkassette an die  LINE OUT Buchse Ihres CD-Spielers an.
  - 6 Schieben Sie die Adapterkassette vorsichtig in das Kassettenfach des Autoradios.
  - 7 Vergewissern Sie sich, daß Sie das Verbindungskabel nicht beim Fahren behindert.
  - 8 Starten Sie den CD-Spieler, stellen Sie VOL  auf die Position 8 und regeln Sie den Klang mit den Bedienungselementen am Autoradio.
- Entfernen Sie stets den Spannungswandler von der Zigarettenanzünderbuchse wenn der CD-Spieler nicht in Gebrauch ist.

*Anmerkungen:* – Vermeiden Sie übermäßige Erwärmung durch die Autoheizung oder direkte Sonneneinstrahlung (z.B. im geparktem Auto im Sommer).  
 – Wenn Ihr Autoradio eine LINE IN Buchse hat, ist es besser, diese für den Anschluß zu verwenden anstelle der Adapterkassette. Schließen Sie das Signalkabel an diese LINE IN Buchse und an die  LINE OUT Buchse des CD-Spielers an.

# FEHLERBEHEBUNG

## WARNUNG

Versuchen Sie unter keinen Umständen, das Gerät selbst zu reparieren, da die Garantie dadurch ihre Gültigkeit verliert.

Problem	Mögliche Ursache	Lösung
<b>Gerät schaltet nicht ein, Wiedergabe startet nicht</b>	<b>Batterien</b> Batterien falsch eingelegt	Batterien richtig einlegen
	Batterien sind leer	Batterien wechseln
	Kontakte sind verschmutzt	Kontakte mit Tuch reinigen
	<b>Netzadapter</b> Kabel ist locker	Netzadapter richtig anschließen
	<b>Verwendung im Auto</b> Keine Stromversorgung des Zigarettenanzünders bei abgeschalteter Zündung	Zündung einschalten oder Batterien einlegen
	<i>no disc</i> <b>Anzeige</b>	CD-RW (CD-R) wurde nicht ordnungsgemäß aufgenommen FINALIZE am CD-Recorder verwenden, um die Aufnahme zu beenden
<i>no disc</i> <b>Anzeige</b>	Die CD ist stark beschädigt oder schmutzig	CD ersetzen oder reinigen
	CD ist nicht oder falsch eingelegt	CD mit Bedruckung nach oben einlegen
	Die Laserlinse ist beschlagen	Warten Sie, bis sich das Gerät akklimatisiert hat
<i>Hold</i> <b>Anzeige und/oder keine Reaktion beim Drücken der Tasten</b>	<b>HOLD ist aktiviert</b> Elektrostatische Entladung	<b>HOLD deaktivieren</b> Das Gerät für einige Sekunden entweder von der Stromzufuhr trennen oder Batterien herausnehmen
<b>Der CD-Spieler überspringt Titel</b>	Die CD ist beschädigt oder schmutzig	CD ersetzen oder reinigen
	<b>RESUME, SHUFFLE</b> oder <b>PROGRAM</b> ist aktiv	<b>RESUME, SHUFFLE</b> oder <b>PROGRAM</b> ausschalten

Wenn ein Fehler auftritt, prüfen Sie zuerst die nachstehenden Hinweise bevor Sie das Gerät zur Reparatur bringen.





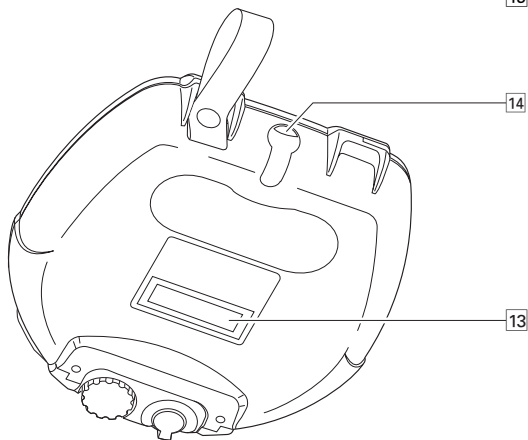
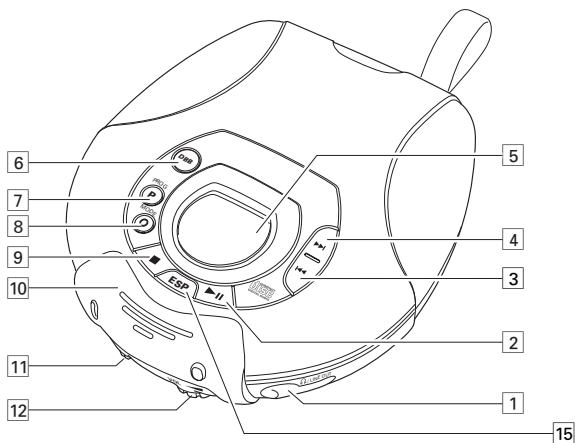

Wenn Sie ein Problem trotz dieser Hinweise nicht lösen können, wenden Sie sich an Ihren Fachhändler oder eine Service-Stelle.

<b>Problem</b>	<b>Mögliche Ursache</b>	<b>Lösung</b>
<b>Kein Ton oder schlechte Tonqualität</b>	PAUSE ist aktiviert	Drücken Sie ►
	Lockere, falsche oder verschmutzte Anschlüsse	Anschlüsse überprüfen und reinigen
	Lautstärke ist nicht eingestellt	Lautstärke einstellen
	Kopfhörer falsch aufgesetzt	Die Aufschrift <b>L</b> (links) und <b>R</b> (rechts) beachten
	Starke elektromagnetische Felder nahe dem CD-Spieler	Standort oder Anschlüsse des CD-Spielers ändern
	<b>Gebrauch im Auto</b>	
	Adapterkassette ist nicht richtig eingelegt	Adapterkassette richtig einlegen
<b>Batterieaufladung im CD-Spieler funktioniert nicht</b>	Temperatur im Auto ist zu hoch/niedrig	CD-Spieler akklimatisieren lassen
	Zigarettenanzünderbuchse ist verschmutzt	Zigarettenanzünderbuchse reinigen
	Falsche Autoreverse-Bandlaufrichtung des Autoradios	Autoreverse-Bandlaufrichtung ändern
	Verwendung falscher Batterien	Ausschließlich die speziellen NiMH Batterien AY 3362 verwenden
	Kontakte sind verschmutzt	Kontakte mit Tuch reinigen

# BEDIENINGSTOETSEN

Nederlands



- 1  LINE OUT ...3,5mm hoofdtelefoon bus
- 2  .....schakelt het toestel in, start en onderbreekt het afspelen van de CD
- 3  .....springt en zoekt terug
- 4  .....springt en zoekt vooruit
- 5 .....display
- 6 DBB.....**DYNAMIC BASS BOOST**: versterkt de bassen,  
DBB 1→DBB 2→DBB 3→uit  
**Druk deze toets langer dan 3 seconden in om het akoestische feedback in/uit te schakelen.**
- 7 PROG P .....programmeert nummers en controleert het programma
- 8 MODE .....kiest de verschillende afspeelmogelijkheden: **SHUFFLE**,  
**SHUFFLE REPEAT ALL**, **REPEAT**, **REPEAT ALL** en **SCAN**
- 9  .....stopt het afspelen van de CD, wist een programma, activeert het laden en schakelt het toestel uit
- 10 .....open het CD-deksel hier
- 11 RESUME .....slaat de als laatste gespeelde positie op  
**HOLD** .....**vergrendelt alle knoppen**  
OFF.....schakelt RESUME en HOLD uit
- 12 VOL  .....regelt de geluidssterkte
- 13 .....typeplaatje
- 14 4.5V DC.....aansluiting voor externe voeding
- 15 ESP / PSM.....**ELECTRONIC SKIP PROTECTION** is het buffer-geheugen voor ononderbroken geluid. **POWER SAVE MODE** is voor een maximale batterijspeelduur. ESP→PSM→uit

*Dit apparaat voldoet aan de radio-ontstoringseisen van de Europese Gemeenschap.*

# VOEDING

## Batterijen (meegeleverd of als optie verkrijgbaar)

In dit toestel kunt u volgende batterijen gebruiken:

- alkaline batterijen (type **LR6**, **UM3** of **AA**), of
- de oplaadbare ECO-PLUS NiMH-batterijen AY 3362. Zorg dat u deze speciale batterijen aanschaft, vermits alle andere batterijen niet kunnen worden opgeladen op deze set.

### Plaatsen van de batterijen

- 1 Maak de gesp los.
- 2 Open het CD deksel.
- 3 Open het batterijvak en zet de 2 alkalinebatterijen of de oplaadbare ECO-PLUS-batterijen AY 3362 in.

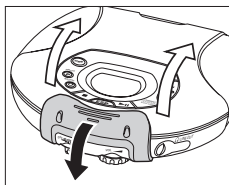

*Opmerkingen: – Oude en nieuwe of verschillende types van batterijen mogen niet met elkaar worden gecombineerd.  
– Verwijder de batterijen als zij leeg zijn of als het toestel lange tijd niet wordt gebruikt.*

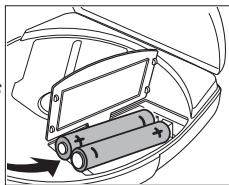

NL

Batterijen niet weggooien, maar inleveren als KCA.



### Indicatie van de toestand van de batterij

- **Volle** batterijen: geen indicatie.
- **Zwakke** batterijen: knippert. Dit symbool wordt niet getoond als de oplaadbare batterijen worden gebruikt.
- **Lege** batterijen: knippert en **bAtt** wordt op het display aangegeven. Vervang de batterijen of sluit de net-adapter aan.



### Gemiddelde speelduur van batterijen in normale omstandigheden

Batterijtype	ESP uit	ESP aan	PSM
Normaal	5 uur	4 uur	6 uur
Alkaline	14 uur	12 uur	18 uur
NiMH	10 uur	8 uur	12 uur

## Net-adapter (meegeleverd of als optie verkrijgbaar)

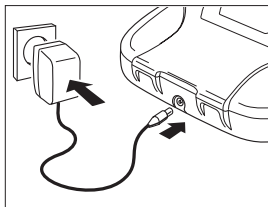

Gebruik alleen de AY 3170 net-adapter (4,5 V/300 mA gelijkstroom, positieve pool op de middelste stift). Alle andere producten kunnen schade aan het toestel veroorzaken.

- 1 Zorg ervoor dat de plaatselijke spanning met de spanning van de adapter overeenstemt.
- 2 Sluit de net-adapter op de 4.5V DC gelijkstroom-bus van de speler en op de muur-contactdoos aan.



*Opmerkingen:* – Trek de adapter altijd uit de contactdoos, als u het toestel niet gebruikt.  
– Geen akoestisch feedback bij gebruik van de adapter.

## Opladen van de ECO-PLUS NiMH batterijen in de speler

- 1 Let erop dat de oplaadbare ECO-PLUS NiMH batterijen AY 3362 erin worden geschoven.
- 2 Sluit de net-adapter op de 4.5V DC gelijkstroom-bus van de speler en op de muur-contactdoos aan.
- 3 Indien nodig, één of twee keer ■ indrukken totdat het toestel wordt uitgeschakeld.  
→  wordt aangegeven en *CHARGE* is op het display te zien.
- De laadtijd bedraagt ongeveer 5 uur.
- 4 Als de batterijen volledig zijn opgeladen, wordt  getoond, *FULL* wordt weergegeven.



*Opmerking:* Het is normaal dat de batterijen tijdens het opladen warm worden.

# VOEDING / HOOFDTELEFOON

## ECO-PLUS NiMH batterij-informatie

- Het opladen van reeds opgeladen of half opgeladen batterijen verkort de levensduur ervan. Daarom moeten de oplaadbare ECO-PLUS NiMH batterijen volledig worden ontladen als ze enkele keren gebruikt zijn.
- Om een kortsluiting te vermijden, mogen de batterijen niet met metalen voorwerpen in aanraking komen.
- Als de batterijen na het opladen zeer snel leeg worden, is het einde van de levensduur bereikt.

## Hoofdtelefoon AY 3678

### Aansluiten van de hoofdtelefoon

- Sluit de meegeleverde hoofdtelefoon op  LINE OUT aan.

*Opmerking:*  LINE OUT kan ook voor de aansluiting van uw hifi-systeem (signaalverbinding) of uw autoradio (adapter-cassette of signaalverbinding) worden gebruikt. In beide gevallen moet de geluidssterkte van de CD-speler op 8 worden ingesteld.

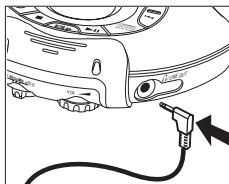

### **Gebruik uw hoofd bij het gebruik van uw hoofdtelefoon**

**Luisterveiligheid:** Gebruik uw hoofdtelefoon niet met hoge geluidssterkte.

Oorspecialisten waarschuwen dat een voortdurend gebruik met hoge geluidssterkte tot een permanente gehoorschade kan leiden.

**Verkeersveiligheid:** Gebruik geen hoofdtelefoon bij het besturen van een voertuig. Het kan gevaarlijk zijn en is in talrijke landen wettelijk verboden. Zelfs wanneer uw hoofdtelefoon er een is van het „open air“-type, waarmee u geluid van buitenaf kunt horen, mag u de geluidssterkte niet zo hoog draaien dat u niet meer kunt horen wat er rondom u heen gebeurt.



## Omgang met CD-speler en CD's

- Raak de lens (A) van de CD-speler niet aan.
- Stel het toestel, de batterijen of CD's niet bloot aan vocht, regen, zand of bovenmatige hitte (veroorzaakt door verwarming of direct zonlicht).
- U kunt de CD-speler met een zacht, een beetje vochtig gemaakt, pluisvrij doekje reinigen. Gebruik geen reinigingsmiddelen, zij kunnen corrosie veroorzaken.
- Om de CD te reinigen veegt u met een zacht, pluisvrij doekje in een rechte lijn van het midden naar de rand. Een reinigingsmiddel kan de disc beschadigen! Schrijf nooit op een CD en plak er geen stickers op.
- De lens kan beslaan als het toestel plotseling van een koude naar een warme omgeving wordt gebracht. Dan is het afspelen van een CD niet mogelijk. Laat de CD-speler in een warme omgeving staan tot het vocht verdampt is.
- Ingeschakelde mobiele telefoons in de buurt van de CD-speler kunnen storingen veroorzaken.
- Laat het toestel niet vallen, het zou beschadigd kunnen worden.
- Houd de CD-speler nooit direct bij de gesp vast, hierdoor kan het toestel beschadigd worden!

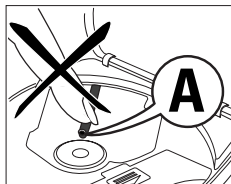

## Weerstand tegen spatwater

- Dit toestel is bestand tegen spatwater. Het mag echter niet onder water worden gebruikt.
- Zorg ervoor dat er geen zand, stof of water de speler binnendringt. Veeg de speler af voordat u de gesp opent of het deksel sluit. Raak het toestel altijd met droge handen aan.
- Vermijd dat de meegeleverde hoofdtelefoon nat wordt. Gebeurt dit toch, droog hem dan met een zachte doek af.
- Worden de 4.5V DC gelijkstroombus en de LINE OUT hoofdtelefoon-bus niet gebruikt, dek ze dan altijd met de bijgesloten rubber kapjes af.
- Om het gevaar van schokken te vermijden mag de speler tijdens het wisselstroombedrijf niet in de buurt van water worden gebruikt.

# CD-SPELER

## Afspelen van een CD

- 1 Maak de gesp los.
- 2 Open het CD deksel.
- 3 Leg er een audio-CD met de bedrukte zijde naar boven in en druk voorzichtig op het midden van de CD zodat hij precies op de naaf past. Sluit het deksel door het aan de linker zijde naar beneden te drukken.

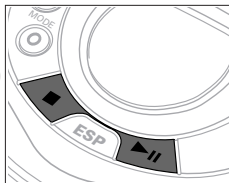

- 4 Druk ►► in om het toestel in te schakelen en de weergave te starten.
  - Het actuele titelnummer en de reeds afgespeelde tijd van het actuele nummer worden aangegeven.
- U kunt de weergave onderbreken door ►► in te drukken.
  - Het tijdstip waarop de weergave werd onderbroken knippert.



- Ga door met de weergave door ►► nogmaals in te drukken.
- 5 Druk ■ in om de weergave te stoppen.
  - Het totale aantal nummers en de totale afspeeltijd van de CD worden op het display aangegeven.



- 6 Druk ■ nogmaals in om het toestel uit te schakelen.
- 7 Pak de CD bij de rand vast als u hem eruit haalt en druk voorzichtig op de naaf als u de CD optilt.

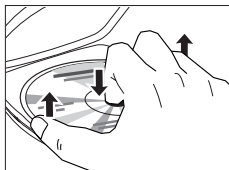

*Opmerkingen: – De weergave stopt zodra u het CD-deksel opent.  
– Als er 10 seconden lang niets gebeurt, wordt het toestel automatisch uitgeschakeld.*

## Instelling van geluidsterkte en geluid

- De geluidsterkte wordt door het gebruik van VOL  ingesteld.

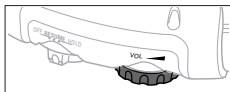

Om een krachtiger geluid te verkrijgen kunt u een versterking van de bassen activeren. U kunt tussen 3 verschillende niveaus van bassterkte kiezen.

- Druk DBB in totdat het gewenste basniveau op het display wordt aangegeven.

→ **DBB 1**, **DBB 1 2** of **DBB 1 2 3**  
wordt aangegeven.

- Om de versterking van de bassen uit te schakelen drukt u DBB in totdat de indicatie verdwijnt.



**Met deze CD-speler kunnen alle soorten audio-cd's afgespeeld worden zoals CD-Recordables en CD-Rewritables. Probeer geen CD-ROM's, CD-I's, CDV's of computer-CD's af te spelen. Als u een CD-Rewritable afspeelt duurt het 5–25 seconden na het indrukken van ►II totdat de geluidswaergave begint.**

**Opmerking:** *nF d 15C* in het display betekent dat deze cd eerst **vervolledigd (FINALIZED)** moet worden op een cd-recorder vooraleer het afspelen op een cd-speler mogelijk is.

# VOORZIENINGEN

## Kiezen van een nummer en zoeken

### Kiezen van een nummer gedurende weergave

- Druk ◀◀ of ▶▶ één of meerdere keren heel even in om naar het begin van het actuele, vorige of volgende nummer te springen.
  - De weergave wordt met het gekozen nummer voortgezet en het titelnummer wordt op het display aangegeven.

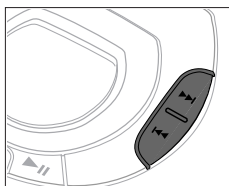

### Kiezen van een nummer als de weergave gestopt is.

- 1 Druk ◀◀ of ▶▶ één of meerdere keren heel even in.
  - Het gekozen titelnummer wordt op het display aangegeven.
- 2 Druk ▶|| in om het afspelen van de CD te starten.
  - De weergave start met het gekozen nummer.

### Zoeken van een passage tijdens de weergave

- 1 Houd ◀◀ of ▶▶ ingedrukt om een bepaalde passage terug of vooruit op te zoeken.
  - Het zoeken wordt gestart en de weergave wordt met geringe geluidsterkte voortgezet. Na 2 seconden wordt het zoeken sneller.
- 2 Laat de toets los, als u de gewenste passage bereikt heeft.
  - De normale weergave wordt vanaf hier voortgezet.

*Opmerking: In de SCAN-modus is het zoeken niet mogelijk.*

## Programmeren van titelnummers

U kunt tot 99 nummers kiezen en deze in een gewenste volgorde in het geheugen opslaan. U kunt elk nummer meer dan één keer opslaan.

1 Als de weergave gestopt is, kiest u een nummer met ◀◀ of ▶▶.

2 Druk PROG P in om het nummer op te slaan.

→ **PROGRAM** gaat branden, het titelnummer wordt geprogrammeerd en P met het totale aantal opgeslagen nummers wordt op het display aangegeven.

3 Kies en programmeer alle gewenste nummers op deze wijze.

4 Druk ▶▶ in om de weergave van de door u gekozen nummers te starten.

→ **PROGRAM** wordt aangegeven en de weergave begint.

- U kunt het programma controleren door PROG P meer dan 2 seconden lang ingedrukt te houden.

→ Op het display worden achter elkaar alle opgeslagen nummers aangegeven.

*Opmerking: Als u PROG P indrukt en er geen nummer wordt gekozen, wordt 5 5 5 5 5 aangegeven.*

## Wissen van het programma

1 Indien nodig, druk ■ in om de weergave te stoppen.

2 Druk ■ in om het programma te wissen.

→ **CLEAR** wordt één keer aangegeven, **PROGRAM** verdwijnt en het programma is gewist.

*Opmerkingen: Het programma wordt eveneens gewist als u*  
 – de stroomtoevoer onderbreekt of  
 – het CD-deksel opent.

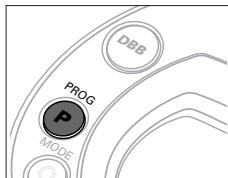

# VOORZIENINGEN

## Opslaan van de als laatste afgespeelde positie – RESUME

U kunt de als laatste afgespeelde positie opslaan. Bij een nieuwe start wordt de weergave daar voortgezet waar u gestopt bent.

- 1 Schakel de schuif gedurende de weergave op RESUME om RESUME te activeren.  
→ RESUME wordt aangegeven.
  - 2 Druk ■ in als u de weergave wilt stoppen.
  - 3 Druk ►► in, als u weer opnieuw met de weergave wilt beginnen.  
→ RESUME wordt aangegeven en de weergave gaat daar weer verder waar u gestopt bent.
- Om RESUME te inactiveren schakelt u de schuif op OFF.  
→ RESUME gaat uit.

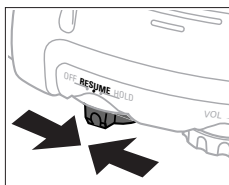

*Opmerking: Als u het CD-deksel opent, wordt de als laatste afgespeelde positie niet langer opgeslagen.*

## Vergrendelen van alle knoppen – HOLD

U kunt de knoppen op het toestel vergrendelen. Als er een toets ingedrukt wordt, gebeurt er dan niets.

- 1 Schakel de schuif op HOLD om HOLD te activeren.  
→ Alle knoppen zijn vergrendeld.  
*HOLD* wordt op het display aangegeven, als er een knop wordt ingedrukt. Als het toestel uitgeschakeld is, wordt *HOLD* alleen op het display aangegeven wanneer ►► ingedrukt wordt.
- 2 Om HOLD te inactiveren, schakelt u de schuif op OFF.

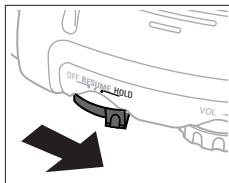

*Opmerking: Als u HOLD uitschakelt door de schuif op RESUME te zetten en opnieuw start, gaat de weergave daar verder waar u gestopt bent.*

## ESP / PSM

Druk de ESP toets herhaaldelijk in om naar ESP→PSM→uit te schakelen.

- Het ESP-/PSM-symbool op het display gaat branden.
- Het ESP geheugen slaat van te voren doorlopend de CD-gegevens op die afgespeeld moeten worden. Hierdoor wordt tijdens het afspelen het door schokken en trillingen veroorzaakte springen van het geluid voorkomen.
- Door langer durende schokken en trillingen kan het ESP geheugen volledig leeg raken, het afspelen van de CD wordt dan onderbroken.

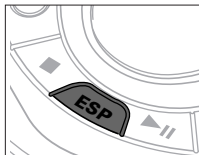

*Opmerking: Als de ESP en PSM-functie in- en uitgeschakeld wordt, wordt het afspelen van de CD vertraagd of voor korte tijd onderbroken.*

## Akoestisch feedback

Het toestel is met een voorziening uitgerust die bij het gebruik van diverse toetsen een akoestisch signaal laat horen.

- Houd DBB langer dan 3 seconden ingedrukt.  
*Als het akoestische signaal uitgeschakeld was:*
  - **bEEP** is op het display te zien en het akoestische signaal is geactiveerd.*Als het akoestische ingeschakeld was:*
  - wordt **no bEEP** aangegeven en het akoestische signaal wordt geïnactiveerd.



# VOORZIENINGEN

## Kiezen van verschillende afspeelmogelijkheden – MODE

Het is mogelijk nummers in een willekeurige volgorde te spelen, een nummer of de CD te herhalen en de eerste seconden van een nummer te spelen.

1 Druk tijdens de weergave MODE zo vaak in als nodig is om één van de volgende mogelijkheden op het display te laten verschijnen:

- **SHUFFLE**: Alle nummers van de CD worden in willekeurige volgorde gespeeld tot alle nummers één keer gespeeld zijn.
- **SHUFFLE REPEAT ALL**: Alle nummers van de CD worden steeds weer in willekeurige volgorde gespeeld.
- **REPEAT**: Het actuele nummer wordt steeds weer gespeeld.
- **REPEAT ALL**: De complete CD wordt steeds weer gespeeld.
- **SCAN**: De eerste 10 seconden van alle resterende nummers worden achter elkaar gespeeld.

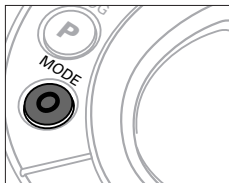

2 De weergave begint in de gekozen modus na 2 seconden.

3 Om naar de normale weergave terug te keren, moet MODE worden ingedrukt totdat de display indicatie verdwijnt.

### **Met het oog op het milieu**

Wij hebben de hoeveelheid verpakkingsmateriaal zoveel mogelijk beperkt en ervoor gezorgd dat de verpakking gemakkelijk in 3 materialen te scheiden is: karton (doos), polystyreenschuim (buffer) en polyethyleen (zakken, plastic folie).

*Uw apparaat bestaat uit materialen die door een gespecialiseerd bedrijf gerecycled kunnen worden. Informeer waar u verpakkingsmateriaal, lege batterijen en oude apparatuur voor recycling kunt inleveren.*





# AANSLUITING IN DE AUTO

## Gebruik in de auto (aansluitingen meegeleverd of als optie verkrijgbaar)

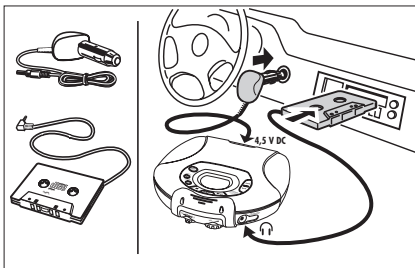
Gebruik alleen de AY 3545 auto-spanningsomvormer (4,5 V/600 mA, gelijkstroom, positieve pool op middelste stift) en de AY 3501 auto adapter-cassette. Alle andere producten kunnen schade aan het toestel veroorzaken.



- 1 Plaats de CD-speler op een horizontaal, trillingsvrij en stabiel oppervlak. Zorg ervoor dat het een veilige plaats is waar de speler geen gevaar of hindernis voor de bestuurder en passagiers is.
  - 2 Sluit de gelijkstroomstekker van de spanningsomvormer op de 4.5V DC gelijkstroombus van de CD-speler aan (**alleen voor een 12 V auto-accu, negatieve aarding**).
  - 3 Steek de spanningsomvormer in de bus van de sigarettenaansteker. Indien nodig, moet de bus van de sigarettenaansteker worden gereinigd om een goed electrisch contact te verkrijgen.
  - 4 Draai de geluidsstrekte lager en **schakel de autoreverse functie van de radio-cassettespeler in uw auto uit**.
  - 5 Sluit de stekker van de adapter-cassette op de  LINE OUT bus van de CD-speler aan.
  - 6 Schuif de adapter cassette voorzichtig in het cassettevak van de autoradio.
  - 7 Zorg ervoor dat het snoer bij het rijden geen belemmering vormt.
  - 8 Start de CD-speler, zet VOL  op 8 en stel het geluid met de bedieningstoetsen van de autoradio in.
- Verwijder de spanningsomvormer altijd uit de bus van de sigarettenaansteker, als de CD-speler niet gebruikt wordt.

*Opmerkingen:* – Vermijd bovenmatige hitte door de autoverwarming of direct zonlicht (bijv. in een geparkeerde auto in de zomer).

- Beschikt uw autoradio over een LINE IN-aansluiting, kunt u die beter voor de autoradio-aansluiting gebruiken dan de adapter-cassette. Sluit de signaalverbinding op deze LINE IN-aansluiting en de  LINE OUT -aansluiting van de CD-speler aan.

# OPLOSSEN VAN PROBLEMEN

## WAARSCHUWING

Probeer in geen geval het toestel zelf te repareren, anders vervalt de garantie.

Probleem	Mogelijke oorzaak	Oplossing
Geen stroom, de weergave begint niet	<b>Batterijen</b>	
	Batterijen liggen er niet goed in	Leg de batterijen er goed in
	Batterijen zijn leeg	Vervang de batterijen
	Contactpennen zijn vuil	Maak ze met een doekje schoon
	<b>Net adapter</b>	
	Verbinding zit los	Sluit de adapter goed aan
	<b>Gebruik in de auto</b>	
	Sigarettenaansteker heeft geen stroom als de ontsteking uitgeschakeld is	Schakel de ontsteking in of leg er batterijen in
<i>no disc</i> <b>indicatie</b>	CD-RW (CD-R) is niet goed opgenomen	Gebruik FINALIZE op de CD-recorder om de opname klaar te maken
<i>no disc</i> <b>indicatie</b>	De CD is vol krassen of vuil	Vervang of reinig de CD
	Er zit geen CD in of de CD zit er verkeerd in	Leg er een CD in met het etiket naar boven
	De laser lens is beslagen	Wacht tot de lens helder is
<i>Hold</i> <b>indicatie en/of geen reactie op bedieningstoetsen</b>	<b>HOLD is geactiveerd</b>	<b>Inactiver HOLD</b>
	Elektrostatische ontlading	Onderbreek de aansluiting van het toestel op het stroomnet of neem de batterijen er enkele seconden lang uit
<b>De CD springt over nummers heen</b>	De CD is beschadigd of vuil	Vervang of reinig de CD
	<b>RESUME, SHUFFLE</b> of <b>PROGRAM</b> is actief	Schakel <b>RESUME, SHUFFLE</b> of <b>PROGRAM</b> uit

# OPLOSSEN VAN PROBLEMEN

Als er een storing optreedt, controleer dan eerst de in de onderstaande lijst aangegeven punten voordat u het toestel ter reparatie geeft. Als u het probleem niet met behulp van deze aanwijzingen kunt oplossen, neem dan contact op met uw leverancier of service-organisatie.





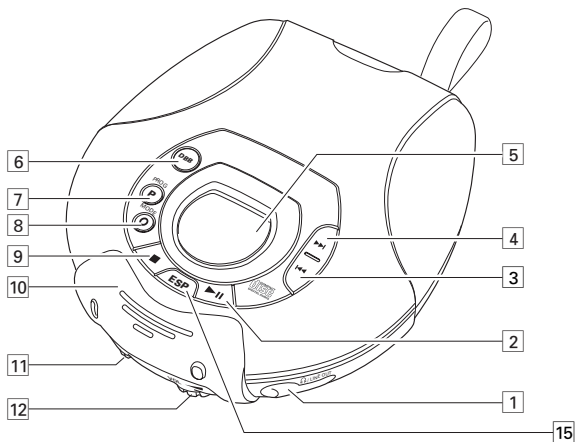

<b>Probleem</b>	<b>Mogelijke oorzaak</b>	<b>Oplossing</b>
<b>Geen geluid of slechte geluidskwaliteit</b>	PAUSE is geactiveerd	Druk ►   in
	Loszittende, verkeerde of vuile aansluitingen	Controleer en reinig de aansluitingen
	Geluidssterkte is niet ingesteld	Stel de geluidssterkte in
	Hoofdtelefoon wordt verkeerd gedragen	Let op de <b>L</b> (links) en <b>R</b> (rechts) indicaties
	Sterke magnetische velden in de buurt van de CD-speler	Verander de positie van de speler of de aansluitingen
	<b>Gebruik in de auto</b>	
	Adapter-cassette is er verkeerd ingeschoven	Schuif de adapter-cassette er goed in
	Temperatuur in de auto is te hoog/laag	Geef de CD-speler tijd om zich aan de temperatuur aan te passen
	Sigarettenaansteker/bus is vuil	Reinig de sigarettenaansteker/bus
	Verkeerde weergave richting van de autoreverse-functie van de auto-cassettespeler	Verander de autoreverse-driehing
<b>Opladen van de batterij functioneert niet</b>	Gebruik van de verkeerde batterijen	Gebruik uitsluitend te oplaadbare ECO-PLUS NiMH-batterijen AY 3362
	Contacten zijn vuil	Reinig ze met een doekje

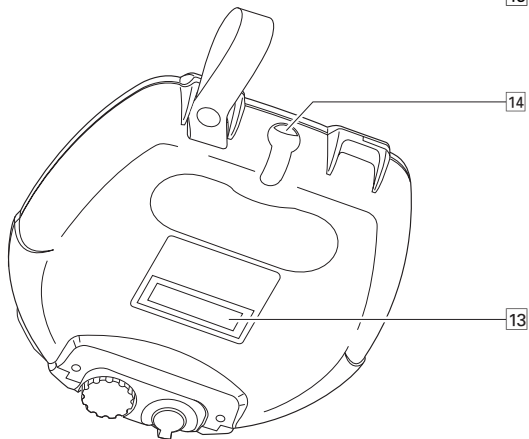
# COMANDI



Italiano



- 1  LINE OUT...presa cuffia 3,5 mm
- 2  .....accende l'apparecchio, avvia ed interrompe la riproduzione di CD
- 3  .....salta e ricerca indietro
- 4  .....salta e ricerca in avanti
- 5 .....display
- 6 DBB.....**DYNAMIC BASS BOOST**: accentua la risposta dei bassi,  
DBB 1→DBB 2→DBB 3→disattivare  
**Tenere premuto questo pulsante per più di 3 secondi per disattivare e attivare la risposta acustica.**
- 7 PROG P .....programma i brani e revisiona il programma
- 8 MODE .....seleziona le diverse possibilità di riproduzione: **SHUFFLE**,  
**SHUFFLE REPEAT ALL**, **REPEAT**, **REPEAT ALL** e **SCAN**
- 9  .....interrompe la riproduzione di CD, cancella un programma, attiva la carica e spegne l'apparecchio
- 10 .....aprire qui il coperchio del vano CD
- 11 RESUME .....memorizza l'ultima posizione riprodotta  
**HOLD** .....**blocca tutti i tasti**  
OFF.....disattiva RESUME e HOLD
- 12 VOL  .....regola il volume
- 13 .....targhetta dati
- 14 4.5V DC.....presa per alimentatore esterno
- 15 ESP / PSM.....**ELECTRONIC SKIP PROTECTION** è la memoria buffer che garantisce un suono ininterrotto. **POWER SAVE MODE** consente di prolungare al massimo il tempo di riproduzione delle batterie.  
ESP→PSM→disattivare

***Questo apparecchio soddisfa i requisiti previsti dalle normative della Comunità Europea in materia di radiointerferenze.***

# ALIMENTAZIONE

## Batterie (fornite o disponibili come optional)

Con questo apparecchio è possibile utilizzare:

- batterie alcaline (del tipo stilo, **LR6**, **UM3** o **AA**), oppure
- le batterie ricaricabili ECO-PLUS NiMH AY 3362. Fare attenzione ad acquistare esattamente queste speciali batterie, poiché la ricarica non è possibile con altri modelli.

### Inserimento delle batterie



- 1 Sbloccare il fermo.
- 2 Aprire il coperchio del vano CD.
- 3 Aprire il vano batterie ed inserire 2 batterie alcaline o le batterie ricaricabili ECO-PLUS NiMH AY 3362.

*Note:* – Non si devono utilizzare insieme batterie vecchie e nuove oppure batterie di tipo diverso.  
– Rimuovere le batterie una volta scariche o quando si prevede di non utilizzare l'apparecchio per molto tempo.

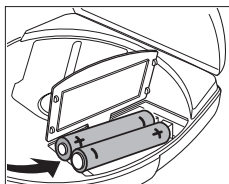
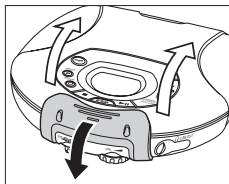
**Tutti i tipi di batterie contengono sostanze chimiche e devono quindi essere dispersi in modo idoneo.**



### Indicazione della condizione delle batterie

- Batterie **cariche**: nessuna indicazione.
- Batterie quasi **scariche**:  lampeggia. Questo simbolo non compare quando vengono utilizzate le batterie ricaricabili.
- Batterie **scariche**:  lampeggia e a display compare *bAtt*. Sostituire le batterie o collegare l'adattatore di rete.



### Tempo medio di riproduzione delle batterie in condizioni normali

Tipo di batteria	ESP disattivato	ESP attivato	PSM
Normale	5 ore	4 ore	6 ore
Alcalina	14 ore	12 ore	18 ore
NiMH	10 ore	8 ore	12 ore

## Adattatore di rete (fornito o disponibile come optional)

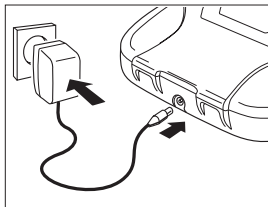

Utilizzare solo l'adattatore di rete AY 3170 (corrente continua 4,5 V/300 mA, polo positivo sul pin centrale). Qualsiasi altro prodotto potrebbe danneggiare l'apparecchio.

- 1 Controllare che la tensione locale corrisponda alla tensione dell'adattatore.
- 2 Collegare l'adattatore di rete alla presa da 4.5V DC del lettore ed alla presa a parete.



*Note:* – Scollegare sempre l'adattatore quando non lo si usa.  
– Nessun segnale acustico quando si usa l'adattatore.

## Ricarica delle batterie ECO-PLUS NiMH a bordo

- 1 La ricarica funziona solo su apparecchi con batterie ECO-PLUS NiMH ricaricabili AY 3362.
- 2 Collegare l'adattatore di rete alla presa da 4.5V DC del lettore ed alla presa a parete.
- 3 Se necessario premere **■** una o due volte finché l'apparecchio non sia spento.  
→  compare a display insieme a *CHARGE*.
- Il tempo approssimativo di ricarica è di 5 ore.
- 4 Quando le batterie sono cariche, viene visualizzato il simbolo  e a display compare *FULL*.

*Nota:* E' normale che le batterie si scaldino durante la ricarica.



# ALIMENTAZIONE / CUFFIA

## Informazioni per batterie ECO-PLUS NiMH

- Se si carica una batteria già carica o semiscarica, se ne diminuisce la vita utile. Pertanto, dopo aver utilizzato le batterie ECO-PLUS NiMH ricaricabili alcune volte, scaricarle completamente prima di ricaricarle.
- Per evitare un corto circuito, le batterie non devono venire a contatto con oggetti metallici.
- Quando le batterie si scaricano velocemente dopo la ricarica, ciò significa che è terminata la loro vita utile.

## Cuffia AY 3678

### Collegamento della cuffia

- Collegare la cuffia fornita in dotazione a  LINE OUT.

*Nota: La presa  LINE OUT può essere utilizzata anche per collegare il sistema HiFi (conduttore del segnale) oppure l'autoradio (cassetta adattatore o conduttore del segnale). In entrambi i casi, occorre impostare il volume del lettore CD alla posizione 8.*

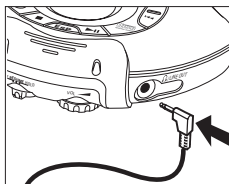

### Usate la cuffia con intelligenza

**Sicurezza dell'udito:** non tenere un volume molto alto in cuffia. Gli esperti di audiometria riferiscono che l'uso continuo ad alto volume può provocare danni permanenti all'udito.

**Sicurezza stradale:** non usare la cuffia mentre si guida un veicolo. Può costituire un pericolo e in molti paesi è illegale. Anche se la cuffia fosse del modello «aria aperta» che consente di ascoltare i rumori esterni, non si deve alzare eccessivamente il volume, tanto da non sentire più i rumori di ciò che accade intorno.



## Letture CD e manipolazione dei CD

- Non toccare la lente (A) del lettore CD.
- Non esporre l'apparecchio, le batterie o i CD a pioggia e umidità, sabbia o calore eccessivo (provocato da caloriferi o dalla diretta luce del sole).
- Il lettore CD può essere pulito con un panno morbido che non lascia peluzzi, leggermente inumidito. Non usare detersivi, perché potrebbero avere effetto corrosivo.
- Per pulire il CD, passare con un panno morbido che non lascia peluzzi in linea retta dal centro verso il bordo. Un detersivo può danneggiare il disco! Non scrivere mai su un CD o applicarvi adesivi.
- La lente può appannarsi quando l'apparecchio viene spostato improvvisamente da un ambiente freddo ad un ambiente caldo. In queste condizioni non è possibile riprodurre un CD. Lasciare il CD in un ambiente caldo fino a totale evaporazione dell'umidità.
- La presenza di cellulari in funzione nelle vicinanze del lettore CD può provocare disturbi di funzionamento.
- Non far cadere l'apparecchio, perché potrebbe danneggiarsi.
- Non afferrare mai il lettore per il fermo del coperchio, perché così facendo si può danneggiare l'apparecchio!

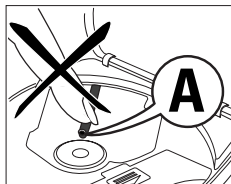

## Resistenza agli spruzzi

- Questo apparecchio è resistente agli spruzzi, ma non è destinato ad essere utilizzato sott'acqua.
- Fare attenzione che non penetrino all'interno del lettore sabbia, polvere o acqua. Pulire la superficie prima di aprire il fermo o di chiudere il coperchio. Toccare sempre l'apparecchio con mani asciutte.
- Fare attenzione a non bagnare la cuffia. Se ciò dovesse capitare, asciugarla con un panno morbido.
- Quando la presa 4.5V DC e la presa cuffia LINE OUT non sono utilizzate, coprirle sempre con i tappi di gomma forniti in dotazione.
- Per prevenire folgorazioni, non utilizzare il lettore in prossimità dell'acqua, quando lo si fa funzionare a CA.

# RIPRODUZIONE DI CD

## Riproduzione di un CD

- 1 Sbloccare il fermo.
- 2 Aprire il coperchio del vano CD.
- 3 Inserire un CD audio, con il lato stampato rivolto verso l'alto, premendo leggermente sul centro del CD, in modo da inserirlo sul perno. Chiudere il coperchio premendolo sul lato sinistro.
- 4 Premere ►|| per accendere l'apparecchio ed avviare la riproduzione.
  - Compaiono a display il numero del brano corrente e il tempo di riproduzione trascorso.
- Per interrompere la riproduzione premere ►||.
  - A display lampeggia il tempo corrispondente al momento in cui la riproduzione è stata interrotta.
- Per proseguire la riproduzione premere di nuovo ►||.
- 5 Premere ■ per arrestare la riproduzione.
  - A display compaiono il numero totale di brani e il tempo di riproduzione totale del CD.
- 6 Premere di nuovo ■ per spegnere l'apparecchio.
- 7 Per togliere il CD, afferrarlo per il bordo e premere delicatamente sul perno sollevando contemporaneamente il CD.

*Note: – La riproduzione si interrompe se si solleva il coperchio del vano CD.*

*– Se rimane inutilizzato per 10 secondi, l'apparecchio si spegne automaticamente.*

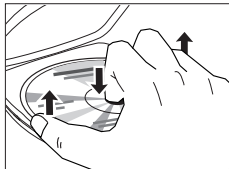
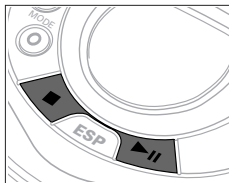

## Regolazione del volume e del suono

- Per regolare il volume utilizzare il tasto VOL ▲.

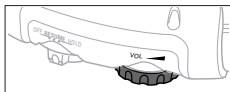

Per ottenere un suono più potente è possibile attivare un'accentuazione dei bassi. Possono essere scelti 3 diversi livelli di bassi.

- 1 Premere DBB fino a visualizzare il livello di bassi desiderato.

→ Compaiono a display **DBB 1**, **DBB 1 2** o **DBB 1 2 3**.



- 2 Per disattivare l'accentuazione dei bassi, premere DBB finché l'indicazione non scompare.



**Questo lettore CD può riprodurre ogni genere di dischi audio: come CD registrabili e CD riscrivibili. Non si deve cercare di riprodurre CD-ROM, CD-I, CDV o CD per computer. Se si riproduce un CD riscrivibile, dopo aver premuto ►II passeranno da 5 a 25 secondi prima che inizi la riproduzione del suono.**

**Nota: L'indicazione sul display *RF d 15C* indica che questo CD deve essere completato (FINALIZE) con un registratore CD prima di poter riprodurlo su di un lettore CD.**

# CARATTERISTICHE

## Selezione di un brano e ricerca

### Selezione di un brano durante la riproduzione

- Premere brevemente ◀◀ o ▶▶ una o più volte per saltare all'inizio del brano corrente, precedente o seguente.
  - La riproduzione prosegue con il brano selezionato e ne viene visualizzato il numero.

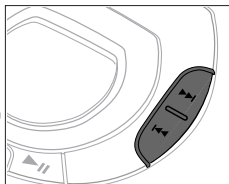

### Selezione di un brano quando la riproduzione è ferma

- 1 Premere brevemente ◀◀ o ▶▶ una o più volte.
  - A display compare il numero del brano selezionato.
- 2 Premere ▶|| per avviare la riproduzione del CD.
  - La riproduzione inizia con il brano selezionato.

### Ricerca di un passaggio durante la riproduzione

- 1 Tenere premuto ◀◀ o ▶▶ per trovare un passaggio particolare avanti o indietro.
  - La ricerca ha inizio e la riproduzione prosegue a basso volume. Dopo 2 secondi la ricerca prosegue a velocità maggiore.
- 2 Rilasciare il pulsante una volta raggiunto il passaggio desiderato.
  - La riproduzione normale prosegue esattamente da questa posizione.

*Nota: Durante SCAN la ricerca non è possibile.*

## Programmazione di numeri di brano

È possibile selezionare e memorizzare fino a 99 brani in una sequenza di propria scelta. Qualsiasi brano può essere memorizzato più di una volta.

- 1 Quando la riproduzione è ferma, selezionare un brano con ◀◀ o ▶▶.
  - 2 Premere PROG P per memorizzare il brano.  
→ **PROGRAM** si illumina e vengono visualizzati il numero del brano programmato e P con il numero totale dei brani memorizzati.
  - 3 Procedere in questo modo per selezionare e memorizzare tutti i brani desiderati.
  - 4 Premere ▶|| per iniziare la riproduzione dei brani selezionati.  
→ Compare **PROGRAM** e la riproduzione inizia.
- Per revisionare il programma tenere premuto PROG P per più di 2 secondi.  
→ A display compaiono in sequenza tutti i brani memorizzati.

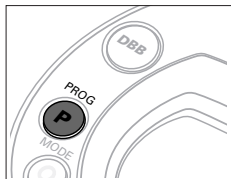

*Nota: Se si preme PROG P quando non vi sono brani selezionati, compare a display SEL ECT.*

## Cancellazione del programma

- 1 Se necessario premere ■ per arrestare la riproduzione.
- 2 Premere ■ per cancellare il programma.  
→ Viene visualizzato una volta CLEAR, **PROGRAM** scompare ed il programma è cancellato.

*Nota: Il programma viene cancellato anche se*  
– si interrompe l'alimentazione o  
– si apre il coperchio del vano CD.



# CARATTERISTICHE

## Memorizzazione dell'ultima posizione riprodotta – RESUME

E' possibile memorizzare l'ultima posizione riprodotta. Quando si fa ripartire l'apparecchio, la riproduzione prosegue dal punto in cui era stata interrotta.

- 1 Attivare la funzione RESUME spostando il cursore su RESUME durante la riproduzione.  
→ Compare **RESUME**.

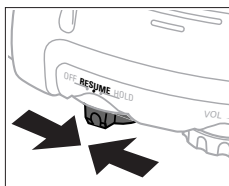

- 2 Premere ■ in qualsiasi momento per interrompere la riproduzione.

- 3 Premere ►II in qualsiasi momento per riprendere la riproduzione.  
→ Compare **RESUME** e la riproduzione continua dalla posizione in cui era stata interrotta.



- Per disattivare RESUME, portare il cursore su OFF.  
→ **RESUME** scompare.

*Nota: se si apre il coperchio del vano CD, l'ultima posizione riprodotta non viene memorizzata.*

## Blocco di tutti i tasti – HOLD

E' possibile bloccare i tasti dell'apparecchio. Quando un tasto verrà premuto, non si avrà alcuna azione.

- 1 Per attivare HOLD, portare il cursore su HOLD.  
→ Ora tutti i pulsanti sono bloccati.  
Ogni volta che si preme un tasto, a display compare **Hold**. Se l'apparecchio viene spento, **Hold** compare a display solo premendo ►II.

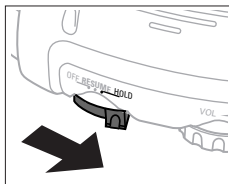

- 2 Per disattivare HOLD, portare il cursore su OFF.

*Nota: quando si disattiva HOLD portando il cursore su RESUME e si riavvia l'apparecchio, la riproduzione prosegue dal punto in cui era stata interrotta.*



## ESP / PSM

Premere il pulsante ESP ripetutamente per passare a ESP→PSM→disattivare.

- Nel display appare il simbolo ESP/PSM.
- La memoria ESP memorizza continuamente in anticipo i dati relativi al CD da riprodurre. Ciò impedisce che il suono si interrompa durante la riproduzione a causa di urti e vibrazioni.
- Una serie prolungata di urti e vibrazioni possono svuotare completamente la memoria ESP e la riproduzione del CD verrà interrotta.

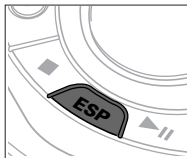

*Nota: quando si attivano o disattivano le funzioni ESP e PSM, la riproduzione del CD verrà ritardata o interrotta brevemente.*

## Segnale acustico di conferma

L'apparecchio è provvisto di una funzione che associa un segnale acustico all'esecuzione di diverse operazioni con i tasti.

- Tenere DBB premuto per più di 3 secondi.  
*Se il segnale acustico non è attivo:*
  - Compare **bEEP** e il segnale acustico viene attivato.*Se il segnale acustico è attivo:*
  - Compare **no bEEP** e il segnale acustico viene disattivato.



# CARATTERISTICHE

## Selezione di diverse possibilità di riproduzione – MODE

È possibile riprodurre i brani in ordine casuale, ripetere un brano o l'intero CD e riprodurre i primi secondi dei brani.

1 Premere MODE durante la riproduzione tutte le volte necessarie per far comparire a display:

- **SHUFFLE**: tutti i brani del CD vengono riprodotti in ordine casuale finché non siano stati tutti riprodotti una volta.
- **SHUFFLE REPEAT ALL**: tutti i brani vengono riprodotti ripetutamente in ordine casuale.
- **REPEAT**: il brano corrente viene riprodotto ripetutamente.
- **REPEAT ALL**: tutto il CD viene riprodotto ripetutamente.
- **SCAN**: vengono riprodotti in sequenza i primi 10 secondi di ognuno dei brani restanti.

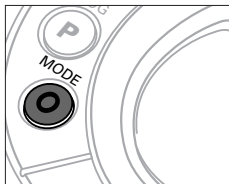

2 Dopo 2 secondi ha inizio la riproduzione nel modo prescelto.

3 Per tornare alla riproduzione normale, premere MODE finché non scompare l'indicazione a display.

### Informazioni sulla tutela dell'ambiente

Tutto il materiale d'imballaggio superfluo è stato eliminato. Abbiamo fatto il possibile per rendere l'imballaggio facilmente suddivisibile in tre singoli materiali: cartone (scatole), polistirolo espanso (protezione), polietilene (sacchetti, foglio protettivo in schiuma di lattice).

*L'apparecchio è costituito da materiali che possono essere riciclati se disassemblati da una società specializzata. Osservare le leggi vigenti in materia di eliminazione dei materiali da imballaggio, delle batterie scariche e dei vecchi apparecchi.*



# COLLEGAMENTO IN AUTOMOBILE

## Uso in automobile (materiali forniti o disponibili come optional)

Utilizzare solo il convertitore di tensione per automobile AY 3545 (4,5 V/600 mA, CC, polo positivo al pin centrale) e la cassetta adattatore per auto AY 3501. Qualsiasi altro prodotto potrebbe danneggiare l'apparecchio.

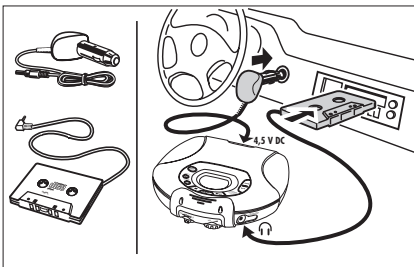

- 1 Collocare il lettore CD su una superficie orizzontale, stabile e non soggetta a vibrazioni. Accertarsi che si tratti di un luogo sicuro, dove l'apparecchio non costituisca un pericolo o un ostacolo per il conducente e i passeggeri.
  - 2 Collegare la spina CC del convertitore di tensione alla presa 4.5V DC del lettore CD **(vale solo per batteria auto a 12 V, messa a terra negativa)**.
  - 3 Inserire il convertitore di tensione nella presa dell'accendisigaro. Se necessario, pulire la presa dell'accendisigaro per garantire un contatto elettrico soddisfacente.
  - 4 Abbassare il volume e **disattivare la funzione autoreverse del lettore di cassette dell'autoradio**.
  - 5 Collegare la spina della cassetta adattatore alla presa LINE OUT del lettore CD.
  - 6 Introdurre la cassetta con attenzione nel vano cassette dell'autoradio.
  - 7 Accertarsi che il cavo non sia di intralcio nella guida.
  - 8 Avviare il lettore CD, portare VOL  $\blacktriangleleft$  allaposizione 8 e regolare il suono utilizzando i comandi dell'autoradio.
- Staccare sempre il convertitore di tensione dalla presa dell'accendisigaro quando non si usa il lettore CD.

*Note:* – Evitare condizioni di eccessivo calore dovute al riscaldamento dell'auto o alla luce diretta del sole (ad es. nell'auto parcheggiata al sole, d'estate).

– Se l'autoradio dispone di una presa LINE IN, è preferibile usare questa presa per il collegamento all'autoradio, anziché la cassetta adattatore. Collegare il conduttore del segnale a questa presa LINE IN ed alla presa LINE OUT del lettore CD.

# RICERCA GUASTI

## AVVERTENZA

*Non si deve cercare in nessun caso di riparare personalmente l'apparecchio, poiché così facendo si farà decadere la garanzia.*

Problema	Possibile causa	Soluzione
<b>Manca l'alimentazione, la riproduzione del CD non parte</b>	<b>Batterie</b> Batterie inserite in modo non corretto	Inserire correttamente le batterie
	Batterie scariche	Sostituire le batterie
	I pin dei contatti sono sporchi	Pulire con un panno
	<b>Adattatore di rete</b> Collegamento allentato	Collegare bene l'adattatore
<b>Indicazione</b> <i>nF d 15C</i>	<b>Use in auto</b> L'accendisigaro non riceve alimentazione quando l'accensione è disattivata	Attivare la funzione di accensione o inserire batterie
	Il CD scrivibile o riscrivibile non è stato registrato correttamente	Usare FINALIZE sul masterizzatore per completare la registrazione
<b>Indicazione</b> <i>no d 15C</i>	Il CD è segnato o sporco	Sostituire o pulire il CD
	Manca il CD oppure il CD non è inserito correttamente	Inserire un CD con l'etichetta in alto
	La lente del laser si è appannata	Attendere che la lente torni pulita
<b>Indicazione</b> <i>Hold</i> <b>e/o nessuna reazione all'azionamento dei tasti</b>	<b>HOLD è attivato</b> Scarica elettrostatica	<b>Disattivare HOLD</b> Scollegare l'apparecchio dall'alimentatore o estrarre le batterie per alcuni secondi
<b>Il CD salta dei brani</b>	Il CD è danneggiato o sporco	Sostituire o pulire il CD
	<b>RESUME, SHUFFLE o PROGRAM</b> sono attivi	Disattivare <b>RESUME, SHUFFLE o PROGRAM</b>

Se si verifica un guasto, scorrere la lista di controllo riportata di seguito prima di far riparare l'apparecchio. Se non si è in grado di risolvere un problema seguendo questi suggerimenti, rivolgersi al rivenditore o al centro di assistenza.

<b>Problema</b>	<b>Possibile causa</b>	<b>Soluzione</b>
<b>Non c'è suono o il suono è di cattiva qualità</b>	PAUSE is attivato	Premere ►II
	Collegamenti allentati, sporchi o non corretti	Controllare e pulire i collegamenti
	Il volume non è regolato	Regolare il volume
	Cuffia indossata in modo sbagliato	Fare attenzione alle indicazioni <b>L</b> (sinistra) e <b>R</b> (destra)
	Sforti campi magnetici vicino al lettore CD	Cambiare la posizione del lettore o i collegamenti
	<b>Uso in auto</b>	
<b>La ricarica batterie a bordo non funziona</b>	Cassetta adattatore inserita in modo non corretto	Inserire correttamente la cassetta
	Temperatura all'interno dell'auto troppo alta o troppo bassa	Lasciare che il lettore CD si ambienta alla temperatura
	Accendisigaro o presa accendisigaro troppo sporchi	Pulire l'accendisigaro o la presa corrispondente
	Direzione di riproduzione errata dell'autoreverse del lettore di cassette	Cambiare la direzione dell'autoreverse
	Uso di batterie non corrette	Utilizzare esclusivamente le batterie ricaricabili ECO-PLUS NiMH AY 3362
	I contatti sono sporchi	Pulirli con un panno

# KONTROLLER

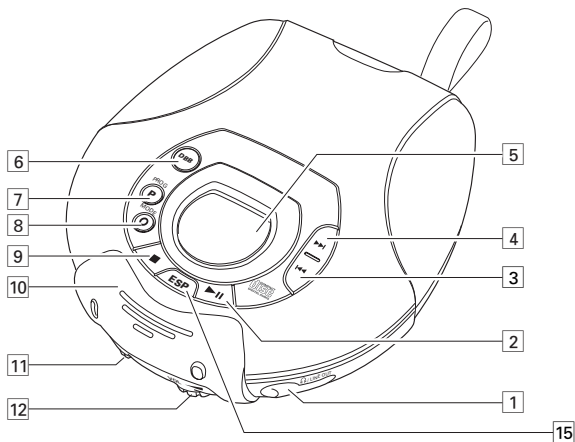

Svenska

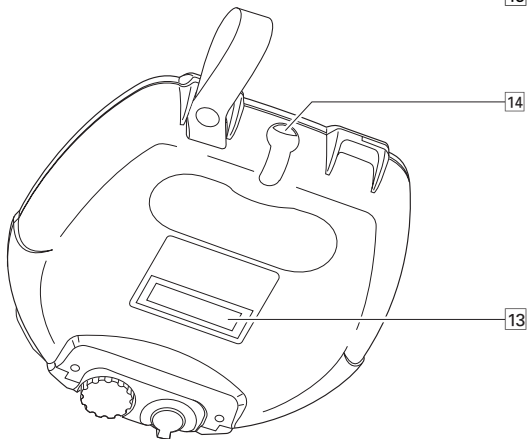

- 1 LINE OUT ...3,5 mm uttag för hörlurar
- 2 .....Påläggning av apparaten, start och avbrott av CD-spelningen
- 3 .....Sökning bakåt
- 4 .....Sökning framåt
- 5 .....Display
- 6 DBB.....**DYNAMIC BASS BOOST**: basförstärkningsknapp,  
DBB 1→DBB 2→DBB 3→av  
**Om du trycker på denna knapp längre än 3 sekunder kan du koppla ur/in den akustiska återkopplingen.**
- 7 PROG P .....Programmering av stycken och genomgång av program
- 8 MODE .....Val av olika spelningsvarianter: **SHUFFLE**, **SHUFFLE REPEAT ALL**, **REPEAT**, **REPEAT ALL** och **SCAN**
- 9 .....Stopp av CD-spelningen, radering av program, aktivering av uppladdning och avstängning av apparaten
- 10 .....öppna CD-facket här
- 11 RESUME .....Minne av till sist spelad position  
**HOLD** .....**Spärr av alla knappar**  
OFF.....Deaktivering av RESUME och HOLD
- 12 VOL .....Justering av volym
- 13 .....Typskylt
- 14 4.5V DC.....Uttag för extern strömanslutning
- 15 ESP / PSM.....**ELECTRONIC SKIP PROTECTION** är ett buffertminnet för optimal ljudåtergivning. **POWER SAVE MODE** är för maximal batterispeltid.  
ESP→PSM→av

## **Klass 1 laserapparat**

**Varning!** Om apparaten används på annat sätt än i denna bruksanvisning specificerats, kan användaren utsättas för osynlig laserstrålning, som överskrider gränsen för laserklass 1.

**Enheten uppfyller EC:s avstörningskrav.**

# STRÖMANSLUTNING

## Batterier (medleverade resp. option för extra beställning)

För denna apparat kan du använda ettdera:

- alkaliska batterier (typ **LR6**, **UM3** eller **AA**), eller
- de uppladdningsbara ECO-PLUS NiMH batterierna AY 3362. Försäkra dej om att du köper dessa speciella batterier, då inga andra batterier kan uppladdas i denna apparat.

### Lägg i batterierna



- 1 Ta upp spärrdonet.
- 2 Öppna CD-facket.
- 3 Öppna batterifacket och lägg in antingen 2 alkaliska batterier eller de uppladdningsbara ECO-PLUS NiMH batterierna AY 3362.

*OBS: – Blanda aldrig gamla och nya resp. olika sorter av batterier.*

*– Avlägsna batterier om de är tomma eller om apparaten ej kommer att användas över en längre tid.*

**Batterier innehåller kemiska substanser och måste därför kasseras enligt bestämmelserna.**

### Indikering av batteriernas tillstånd

- **Fulla** batterier: ingen indikering.
- **Svaga** batterier:  blinkar. Denna symbol visas inte då uppladdningsbara batterier användes.
- **Tomma** batterier:  blinkar och displayen indikerar *b A t t*. Ersätt batterierna eller anslut till nätström.



### Batteriernas genomsnittliga hållbarhet under normala förhållanden

Batterityp	ESP av	ESP på	PSM
Normal	5 timmar	4 timmar	6 timmar
Alkali	14 timmar	12 timmar	18 timmar
NiMH	10 timmar	8 timmar	12 timmar

# STRÖMANSLUTNING

## Nätströmadapter (medlevererad resp option för extra beställning)

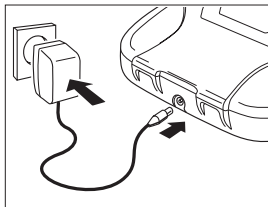

Använd endast AY 3170 nätström adapter (4,5 V/300 mA likström, positiv pol till centreringsstift). Alla andra produkter kan förorsaka skador i apparaten.

- 1 Tillse att den lokala spänningen motsvarar spänningen på adaptern.
- 2 Anslut nätström adaptern till 4.5V DC uttaget på spelaren och till vägguttaget.



*OBS: – Koppla alltid ur adaptern om du ej använder den.  
– Ingen akustisk signal om adaptern används.*

## Uppladdning av ECO-PLUS NiMH batterierna i spelaren

- 1 Förvissa dig om att du har satt in de uppladdningsbara ECO-PLUS NiMH batterierna av typen AY 3362.
- 2 Anslut nätström adaptern till 4.5V DC uttaget på spelaren och till vägguttaget.
- 3 Tryck eventuellt på **■** en eller två gånger om det behövs för att stänga av apparaten.  
→  visas och displayen indikerar *CHARGE*.
- Uppladdningen tar ungefär 5 timmar.
- 4 När batterierna är fullt uppladdade, visas  ioch *FULL*.

*OBS: Det är helt normalt att batterierna blir varma under uppladdningen.*



# STRÖMANSLUTNING / HÖRLURAR

## ECO-PLUS NiMH batteriinformation

- Uppladdning av redan laddade eller halvt laddade batterier kommer att förkorta deras livslängd. Ladda därför ur de uppladdningsbara ECO-PLUS NiMH batterierna helt och hållt efter det du använt batterierna några gånger.
- För att undvika kortslutning bör batterierna inte komma i kontakt med några metallobjekt.
- När batterierna snabbt tar slut efter uppladdning är detta ett tecken på att de är förbrukade.

## Hörlurar AY 3678

### Anslutning av hörlurar

- Anslut de medlevererade hörlurarna till  LINE OUT.

*OBS:  LINE OUT an även användas för att ansluta ditt HIFI system (signaltråd) eller din bilradio (adapter kassett eller signaltråd). I vardera fall ska volymen på CD-spelaren ställas in på 8.*

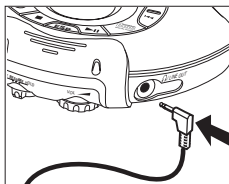

### Använd huvudet då du använder hörlur.

**Hörselsäkerhet:** Spela inte för högt då du har hörluren på. Hördelexperter påpekar att ständig användning på hög volym kan skada hörseln varaktigt.

**Trafiksäkerhet:** Använd inte hörluren då du kör ett fordon. Det kan förorsaka en risksituation och det är olagligt i flera länder. Även om din hörlur är av den öppna typen som är konstruerad så att du kan höra ljud utifrån samtidigt, skall du inte vrida upp volymen så högt att du inte kan höra vad som försiggår runtomkring dig.



## CD-spelare och CD-hantering

- Rör ej vid CD-spelarens lins (A).
- Utsätt apparat, batterier eller CD-skivor ej för fukt, regn, sand eller extrem värme (förorsakad av värmeelement eller direkt solljus).
- CD-skivorna kan torkas av med en mjuk fuktig luddfri duk. Använd aldrig rengöringsmedel eftersom de kan ha en korrosiv effekt.
- För att rengöra CD-skivan torkar du rakt ut från mitten till kanten. Använd en mjuk luddfri duk. Rengöringsmedel kan förstöra skivan! Skriv aldrig på skivan och sätt aldrig någon etikett på den.
- Linsen kan bli fuktig om apparaten snabbt flyttas från kall till varm miljö. En CD-avspelning är ej möjlig i detta tillstånd. Lämna CD-spelaren i den varma miljön tills fukten avdunstar.
- Aktiverade mobiltelefoner i närheten av CD-spelaren kan förorsaka felaktiga funktioner.
- Håll aldrig i spelaren i spärrdonet eftersom apparaten kan gå sönder.

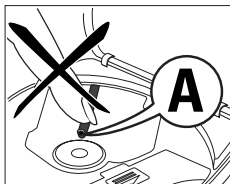

## Stänkvattenskyddad

- Apparaten är stänkvattenskyddad. Den är ej avsedd för användning under vatten.
- Tillse att varken sand, damm eller vatten kommer in i spelaren. Torka av den innan spärrdonet öppnas eller facket stängs. Ta i apparaten endast med torra händer.
- Tillse att de medlevererade hörlurarna ej blir våta. Om det ändå händer ska de torkas av med en mjuk duk.
- Om apparatens 4.5V DC uttag och LINE OUT hörlursuttaget ej används ska de alltid täckas över med de bifogade gummilocken.
- För att förhindra olyckshändelser ska spelaren ej användas i närheten av vatten om den drivs med AC.

# CD-SPELNING

## Spelning av en CD

- 1 Ta upp spärrdonet.
- 2 Öppna CD-facket.
- 3 Lägg i en audio-CD, med påtryck uppåt. Tryck lätt på CD-skivans centrum, så att skivan sitter fast på navet. Stäng facket genom att trycka ner det på vänstra sidan.

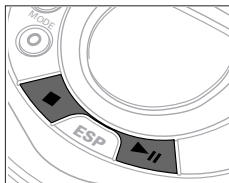

- 4 Tryck på ►|| för att sätta på apparaten och starta avspelningen.
  - Det aktuella styckets nummer och den avlöpta speltiden indikeras i displayen.
- Du kan avbryta avspelningen genom att trycka på ►||.
  - Displayen visar vid vilken speltid avspelningen avbröts.



- Fortsätt avspelningen genom att trycka på ►|| en gång till.
- 5 Tryck på ■ för att stoppa avspelningen.
  - Det totala antalet stycken och CD-skivans totala speltid visas i displayen.



- 6 Tryck på ■ en gång till för att stänga av apparaten.
- 7 Håll i CD-skivan i kanterna om du vill ta ut den och tryck sedan lätt på navet i mitten. Lyft ut skivan.

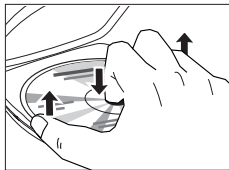

*OBS:* – Avspelningen avbryts om du öppnar CD-facket.  
– Om ingen aktivitet registreras inom 10 sekunder kopplar apparaten automatiskt av.

## Justering av volym och ton

- Justera volym med VOL ▲

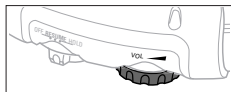

Du kan aktivera en basförstärkning om du vill njuta av en mera kraftfull klang. Välj mellan 3 olika basinställningar.

- 1 Tryck på DBB tills den önskade basinställningen visas i displayen.  
→ **DBB 1**, **DBB 1 2** eller **DBB 1 2 3** indikeras.



- 2 För att deaktivera basförstärkningen trycker du på DBB tills indikationen slocknar.



**Med denna CD-spelare kan man spela alla slags audio CD-skivor; skrivbara CD Recordables och skriv- och raderbara CD Rewritables. Försök inte spela CD-romskivor, CD-I, CD-V eller CD-skivor för datorer. Om du spelar en CD-Rewritable tar det 5–25 sekunder efter tryckning av ►|| tills ljudreproduktionen startar.**

**Obs.: Fönstermeddelandet *nF d 15C* anger att denna CD måste bli FINALIZED med en CD-spelare, innan du kan spela av den på den här CD-spelaren.**

# FUNKTIONER

## Val av stycke och sökning

### Val av ett stycke medan avspelnigen pågår

- Tryck kort på **◀◀** eller **▶▶** en gång eller flera gånger för att hoppa till början av det aktuella, föregående eller efterföljande stycket.
  - Avspelnigen fortsätter med det valda stycket och motsvarande nummer indikeras i displayen.

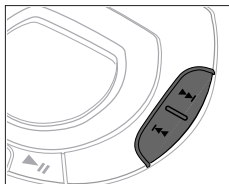

### Val av ett stycke medan avspelnigen är avbruten

- 1 Tryck kort på **◀◀** eller **▶▶** en gång eller flera gånger.
  - Numret av det valda stycket indikeras i displayen.
- 2 Tryck på **▶||** för att starta CD-spelningen.
  - Avspelnigen börjar med det valda stycket.

### Sökning av ett speciellt ställe medan avspelnigen pågår

- 1 Håll **◀◀** eller **▶▶** nertryckt för att söka ett speciellt ställe längre fram eller längre bak på CD-skivan.
  - Sökningen börjar och avspelnigen fortsätter med låg volym. Efter 2 sekunder ökar sökhastigheten.
- 2 Släpp knappen när du har kommit till det önskade stället.
  - Normal avspelnig fortsätter därifrån.

*OBS: Sökningsfunktionen fungerar ej medan SCAN är aktiverad.*

## Programmering av styckenas nummer

Du kan välja upp till 99 stycken och spara dem i minnet i önskad ordningsföljd. Samma stycke kan även sparas flera gånger.

- Välj ett stycke med ◀◀ eller ▶▶ medan avspelningsen är avbruten.
  - Tryck på PROG P för att spara stycket.
    - **PROGRAM** lyser, numret av det programmerade stycket samt P: med det totala antalet sparade stycken visas i displayen.
  - Välj och spara alla önskade stycken på samma sätt.
  - Tryck på ▶▶ för att starta avspelningsen av de valda styckena.
    - **PROGRAM** visas och avspelningsen börjar.
- Du kan gå igenom programmet genom att pressa PROG P i mer än 2 sekunder.
    - I displayen visas alla sparade stycken i följd.

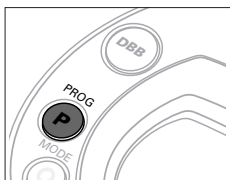

*OBS: Om du trycker på PROG och ej väljer ett av styckena indikerar displayen SEL E L.*

## Radering av ett program

- Tryck på ■ för att stoppa avspelningsen om det behövs.
- Tryck på ■ för att radera programmet
  - CLEAR visas en gång i displayen, **PROGRAM** slocknar och programmet är raderat.



*OBS: Programmet raderas även om du*  
 – avbryter strömtillförseln eller  
 – ppar CD-facket.

# FUNKTIONER

## Minne av till sist spelad position – RESUME

Du kan spara den till sist spelade positionen. När du startar på nytt fortsätter avspelningen där du avbröt.

1 Koppla om sliden till RESUME medan avspelningen pågår för att aktivera RESUME.

→ **RESUME** visas.

2 Tryck på ■ om du vill avbryta avspelningen.

3 Tryck på ►|| om du vill fortsätta med avspelningen.

→ **RESUME** visas och avspelningen fortsätter där du avbröt.

• Sätt sliden på OFF för att deaktivera RESUME.

→ **RESUME** slocknar.

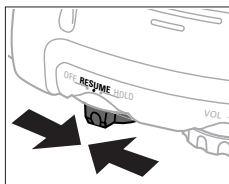

*OBS: Om du öppnar CD-facket sparas den till sist spelade positionen inte längre.*

## Spärr av alla knappar – HOLD

Du kan spärra samtliga knappar på apparaten. Ett tryck på knapparna blir då utan effekt.

1 Sätt sliden på HOLD för att aktivera HOLD.

→ Alla knappar är spärrade.

Displayen indikerar *Hold* om en av knapparna trycks. Om apparaten stängs av, indikerar displayen *Hold* endast om du trycker på ►||.

2 Ändra sliden till OFF för att deaktivera HOLD.

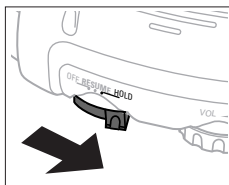

*OBS: Om du deaktiverar HOLD genom att ändra sliden till RESUME och startar på nytt fortsätter avspelningen där du avbröt.*

## ESP / PSM

Tryck på ESP-knappen flera gånger för att växla till ESP→PSM→av.

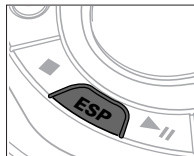

- ESP-/PSM-symbolen lyser upp i displayen.
- ESP-minnet lagrar hela tiden på förhand CD-data som skall spelas för att undvika ljudhopp under spelningen förorsakade av stötar och vibrationer.
- Ihållande stötar och vibrationer kan tömma ESP-minnet helt och CD-spelningen avbryts.

*OBS: Då ESP och PSM-funktionen kopplas på och av fördröjs eller avbryts CD-spelningen en kort stund.*

## Akustisk signal

Särskilda funktioner på apparaten är kopplade med en akustisk signal.

- Håll DBB nertryckt i mer än 3 sekunder.  
*Om den akustiska signalen var deaktiverad:*
  - visas **bEEP** i displayen och den akustiska signalen är aktiverad.*Om den akustiska signalen var aktiverad:*
  - visas **no bEEP** i displayen och den akustiska signalen deaktiveras.



# FUNKTIONER

## Val av olika spelningsvarianter – MODE

Styckena på en CD-skiva kan spelas i tillfällig ordningsföljd, enstaka stycken eller hela CD-skivan kan upprepas och du kan också lyssna på de första sekunderna av ett eller flera stycken.

- Tryck på MODE medan avspelnigen pågår så ofta det behövs tills displayen visar ettdera:
  - **SHUFFLE**: Alla stycken på CD-skivan spelas i tillfällig ordningsföljd tills alla har spelats en gång.
  - **SHUFFLE REPEAT ALL**: Alla stycken på CD-skivan spelas flera gånger i tillfällig ordningsföljd.
  - **REPEAT**: Det aktuella stycket upprepas flera gånger.
  - **REPEAT ALL**: Hela CD-skivan spelas flera gånger.
  - **SCAN**: De första 10 sekunderna av varje efterföljande stycke spelas i följd.
- Efter 2 sekunder startar avspelnigen i vald modus.
- Tryck på MODE tills display indikationen slocknar för att återvända till normal avspelnig.

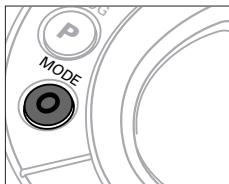

## Miljöinformation

Allt onödigt förpackningsmaterial har undvikts. Vi har gjort vårt yttersta att underlätta källsortering: kartong (lådan), svällande styrenplast (stötskydd) och etylenplast (plastpåsar, skyddande skumgummiplatta).

*Enheten består av material som kan återvinnas om den tas om hand av specialföretag. Följ lokala bestämmelserna när du kasserar förpackningsmaterial, användna batterier och gammal utrustning.*



## Användning i bil (anslutning medlevererad resp option för extra beställning)

Använd endast AY 3545 spänningsomvandlare för bil (4,5 V/600 mA, DC, positiv pol till centreringsstift) och AY 3501 biladapter kassett. Alla andra produkter kan förorsaka skador i apparaten.

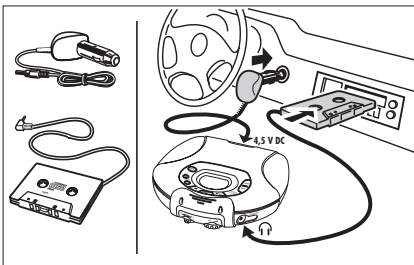

- 1 Sätt CD-spelaren på en vågrätt, vibrationsfri och fast yta. Tillse att det är en säker plats där spelaren representerar varken risk eller hinder för föraren eller passagerarna.
  - 2 Anslut DC-kontakten på spänningsomvandlaren till 4.5V DC-uttaget på CD-spelaren **(endast för 12 V bilbatteri, negativ jordning)**.
  - 3 Sätt spänningsomvandlaren i cigarettändaruttaget. Rengör cigarettändaruttaget om det behövs för att få bra elektrisk kontakt.
  - 4 Minska volymen och **stäng av autoreverse funktionen på din bilradio-kassettspelare**.
  - 5 Anslut adapter kassetten kontaktdon till LINE OUT uttaget på CD-spelaren.
  - 6 Sätt adapter kassetten försiktigt i kassettfacket på bilradion.
  - 7 Tillse att kabeln ej stör dig vid körningen.
  - 8 Starta CD-spelaren, sätt VOL på position 8 och justera ljudet med bilradio-funktionerna.
- Ta alltid ut spänningsomvandlaren ur cigarettändaruttaget när CD-spelaren inte används.

**OBS:** – Undvik extrem värme från bilvärmesystemet eller från direkt solljus (t.ex. i en parkerad bil på sommaren).

– Om din bilradio har en LINE IN bussning är det bäst att använda den för anslutningen till bilradion i stället för adapter kassetten. Anslut signaltråden till LINE IN bussningen och till LINE OUT bussningen på CD-spelaren.

# FELSÖKNING

## **VARNING**

**Försök aldrig att reparera apparaten på egen hand, därför att detta upphäver din garanti.**

<b>Problem</b>	<b>Trolig orsak</b>	<b>Lösning</b>
<b>Ingen ström, avspelningen startar ej</b>	<b>Batterier</b>	
	Batterierna ligger fel	Sätt i batterierna i rätt läge
	Batterierna är tomma	Byt ut batterierna
	Kontaktstiften är smutsiga	Rengör dem med en duk
	<b>Nätström adapter</b>	
	Lös kontakt	Anslut adaptern ordentligt
	<b>Användning i bil</b>	
	Cigarettändare utan ström när tändningen är av	Sätt på tändningen eller sätt i batterier
<i>no disc</i> <b>indikation</b>	CD-RW (CD-R) inspelning ej korrekt	Använd FINALIZE på CD-recordern för att komplettera inspelningen
<i>no disc</i> <b>indikation</b>	CD-skivan är sönderskrapad eller smutsig	Ersätt eller rengör CD-skivan
	CD-skivan ej isatt eller isatt på fel sätt	Lägg i CD-skivan med påtryck uppåt
	Laser linsen full med imma	Vänta tills linsen klarnar
<i>Hold</i> <b>indikation och/eller ingen reaktion på knappar</b>	<b>HOLD är aktiverad</b>	<b>deaktivera HOLD</b>
	Elektrostatisk urladdning	Koppla bort apparaten från strömtillförseln eller ta ut batterierna för ett par sekunder
<b>CD-skivan hoppar över stycken</b>	CD-skivan är sönder eller smutsig	Ersätt eller rengör CD-skivan
	<b>RESUME, SHUFFLE</b> eller <b>PROGRAM</b> är aktiverad	Deaktivera <b>RESUME, SHUFFLE</b> eller <b>PROGRAM</b>





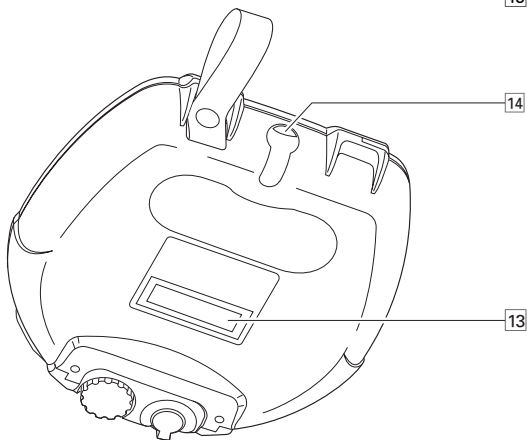
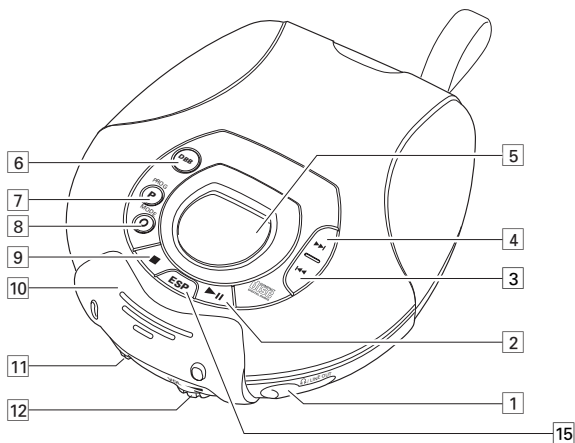

Vid eventuella fel rekommenderar vi att du går igenom punkterna i listan här nedan innan du lämnar in apparaten till reparation. Skulle du ej kunna lösa problemet med hjälp av dessa instruktioner kontakta din försäljare eller kundtjänst.

Problem	Trolig orsak	Lösning
<b>Inget ljud eller dålig ljudkvalité</b>	PAUSE är aktiverad	Tryck på ►
	Lös, fel eller smutsig kontakt	Kontrollera och rengör kontakterna
	Volymen är ej justerad	Justera volymen
	Hörlurarna sitter tvärtom	Beakta <b>L</b> (vänster) och <b>R</b> (höger) indikationerna
	Starkt magnetiskt område i närheten av CD-spelaren	Placera CD-spelaren på en annan plats eller anslut på ett annat ställe
	<b>Användning i bil</b>	
Adapter kassetten är ilagd på fel sätt	Lägg i adapter kassetten korrekt	
Temperaturen i bilen är för hög/låg	Låt CD-spelaren anpassa sig till temperaturen	
Cigarettändaren/uttaget är smutsig	Rengör cigarettändaren/uttaget	
Fel avspelningsriktning av kassettspelarens autoreverse funktion	Ändra autoreverse riktningen	
<b>Batteriuppladdningen fungerar ej</b>	Fel batterier används	Använd endast de uppladdningsbara ECO-PLUS NiMH batterierna AY 3362
	Kontakterna är smutsiga	Rengör dem med en duk

# BETJENINGSENHEDER



# BETJENINGSENHEDER

- 1  LINE OUT ...3,5 mm stik til hovedtelefoner
- 2  .....tænder for apparatet, starter og afbryder CD-afspilning
- 3  .....springer og søger i retning bagud
- 4  .....springer og søger i retning fremad
- 5 .....rude
- 6 DBB.....**DYNAMIC BASS BOOST**: øger baseffekten,  
DBB 1→DBB 2→DBB 3→fra  
**Tryk på knappen længere end 3 sekunder for at slukke/tænde for den akustiske feedback.**
- 7 PROG P .....programmerer musiknumre og bruges til at se programmet igennem
- 8 MODE .....vælger de forskellige muligheder for afspilning: **SHUFFLE, SHUFFLE REPEAT ALL, REPEAT, REPEAT ALL og SCAN**
- 9  .....stopper CD-afspilning, sletter et program, aktiverer opladning og slukker for apparatet
- 10 .....åbn CD-låget her
- 11 RESUME .....gemmer den sidste position, der er blevet spillet  
**HOLD .....spærrer alle knapper**  
OFF.....slår RESUME og HOLD fra
- 12 VOL  .....regulerer lydstyrken
- 13 .....typeskilt
- 14 4.5V DC.....stik til ekstern strømforsyning
- 15 ESP / PSM.....**ELECTRONIC SKIP PROTECTION** er bufferlageret for uafbrudt lyd.  
**POWER SAVE MODE** er til sikring af den maksimale batterilevetid.  
ESP→PSM→fra

**Advarsel:** Usynlig laserstråling ved åbning når sikkerhedsafbrydere er ude af funktion. Undgå utsættelse for stråling.

# STRØMFORSYNING

## Batterier (følger med eller fås som ekstra udstyr)

Til dette apparat kan du enten bruge:

- alkalibatterier (af typen **LR6**, **UM3** eller **AA**) eller
- de genopladelige ECO-PLUS NiMH batterier AY 3362. Vær sikker på at købe disse specielle batterier, da der ikke kan oplades andre batterier på dette apparat.

### Inserting batteries

- 1 Klemmen løsnes.
- 2 CD-låget åbnes.
- 3 Luk batterirummet op og læg enten 2 alkalibatterier eller de genopladelige ECO-PLUS NiMH batterier AY 3362 i.

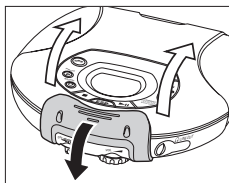

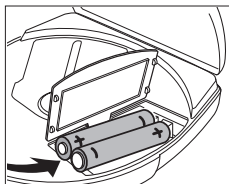

*Bemærk: – Det frarådes at bruge en kombination af gamle og nye batterier eller af batterier af forskellig type.*

*– Hvis batterierne er tomme eller hvis apparatet ikke skal bruges i længere tid, bør batterierne fjernes.*



**Batterier indeholder kemikalier og skal derfor bortkastes på forsvarlig vis.**

### Visning af batteriets tilstand

- **Fulde** batterier: ingen visning.
- **Svage** batterier:  blinker. Dette symbol vises ikke, når der bruges genopladelige batterier.
- **Tomme** batterier:  blinker og i ruden vises der **bAtt**. Batterierne skiftes ud eller netadapteren sluttes til.



### Gennemsnitlig spilletid for batterier under normale betingelser

Batteritype	ESP fra	ESP til	PSM
Normal	5 timer	4 timer	6 timer
Alkalisk	14 timer	12 timer	18 timer
NiMH	10 timer	8 timer	12 timer

## Strømadapter (følger med eller fås som ekstra udstyr)

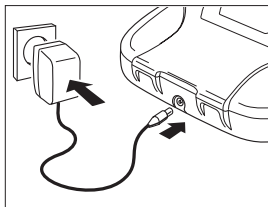

Du må kun bruge AY 3170 strømadapteren (4,5 V/300 mA jævnstrøm, positiv pol til midterste stikben). Ethvert andet produkt kan beskadige apparatet.

- 1 Det skal sikres, at den lokale spænding svarer til adapterens spænding.
- 2 Tilslut strømadapteren til 4.5V DC jævnstrømsstikket på apparatet og til stikkontakten i væggen.



*Bemærk: – Du skal altid trække strømadapteren ud af stikket, når du ikke bruger den.  
– Ikke noget akustisk feedback, når adapteren bruges.*

## Genopladning når ECO-PLUS NiMH batterierne er lagt i apparatet

- 1 Du skal sikre dig, at du har lagt de genopladelige ECO-PLUS NiMH batterier AY 3362 i.
- 2 Tilslut strømadapteren til 4.5V DC stikket på apparatet og til stikkontakten i væggen.
- 3 Om nødvendigt skal du trykke på **■** en eller to gange, så der slukkes for apparatet.  
→ I ruden vises der  og **CHARGE**.
- Opladningen varer ca. 5 timer.
- 4 Når batterierne er ladet helt op, vises  og **FULL** i displayet.



*Bemærk: Det er normalt, at batterierne bliver varme under opladningen.*

# STRØMFORSYNING / HOVEDTELEFONER

## ECO-PLUS NiMH batteri-information

- Hvis batterierne genoplades, når de allerede er opladede eller når de er halvt opladede, vil det afkorte deres levetid. Derfor bør du, aflade ECO-PLUS NiMH batterierne AY 3362 helt, når du har brugt dem et par gange, inden de genoplades.
- For at undgå kortslutning skal man passe på, at batterierne ikke kommer i berøring med metalgenstande.
- Hvis batterierne bliver tomme, meget hurtigt efter at de er blevet opladet, er deres levetid udløbet.

## Hovedtelefoner AY 3678

### Tilslutning af hovedtelefoner

- Tilslut de medfølgende hovedtelefoner til  LINE OUT.

*Bemærk:  LINE OUT kan også bruges til tilslutning til dit HiFi-anlæg (signalindgang) eller til din bilradio (adapterkassette eller signalindgang). I begge tilfælde skal lydstyrken på CD-afspilleren indstilles på position 8.*

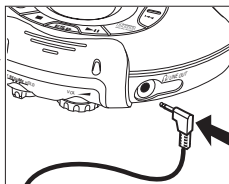

### Brug hovedet når du bruger hovedtelefoner

**Sikkerhed for hørelsen:** Lad være med at skrue op på en høj lydstyrke i dine hovedtelefoner. Ekspertter advarer om at vedvarende brug med høj lydstyrke kan skade hørelsen.

**Sikkerhed i trafikken:** Lad være med at bruge hovedtelefoner, når du er fører i et køretøj. Det kan være farligt og er ulovligt i mange lande. Selv om dine hovedtelefoner er af friluftstypen, udformet til også at kunne høre udefrakommende lyde, bør du ikke skrue så højt op for lydstyrken, at du ikke længere kan høre, hvad der foregår omkring dig.



## Korrekt behandling af CD afspiller og CD'er

- Undgå at berøre linsen (A) i CD afspilleren.
- Apparatet, batterierne eller CD'erne må ikke udsættes for fugt, regn, sand eller stærk varme (forårsaget af varmeapparater eller direkte sollys).
- Du kan rengøre CD afspilleren med en blød, let fugtig, fnug-fri klud. Der må ikke benyttes nogen former for rengøringsmidler, da de kan virke ætsende.
- Når en CD skal renses, bruges der en blød, fnug-fri klud og der tørres i lige linjer fra midten og ud mod kanten. Rengøringsmidler kan beskadige CD'en! Der må ikke skrives eller anbringes klæbemærker på CD'er.
- Linsen kan dugge, hvis apparatet pludselig flyttes fra kolde til varme omgivelser. I dette tilfælde er det ikke muligt at spille en CD. Lad CD afspilleren blive stående i varme omgivelser, indtil fugtigheden fordamper.
- Aktive mobiltelefoner i nærheden af CD afspilleren kan forårsage funktionsfejl.
- Undgå at tabe apparatet, da det derved kan beskadiges.
- Afspilleren må aldrig holdes i selve klemmen, da apparatet derved kan beskadiges!

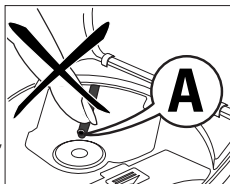

## Vandafvisende

- Apparatet kan modstå vandsprøjt. Det er ikke beregnet til at bruges under vand.
- Du bør sikre dig, at der hverken kommer sand, støv eller vand ind i afspilleren. Det skal tørres af, inden klemmen åbnes eller låget lukkes. Du skal altid have tørre hænder, når du rører ved apparatet.
- Det skal undgås at de medfølgende hovedtelefoner bliver våde. Hvis de skulle blive det, så tør dem af med en blød klud.
- Når 4.5V DC jævnstrømsstikket og LINE OUT stikket til hovedtelefoner ikke bruges, skal de altid dækkes med de vedhængte gummihætter.
- For at undgå risiko for elektrisk stød, bør afspilleren ikke bruges i nærheden af vand, når den drives med vekselstrøm.

# CD AFSPILNING

## Afspilning af en CD

- 1 Klemmen løsnes.
- 2 CD-låget åbnes.
- 3 Læg en audio CD i med etiketsiden opad ved at trykke forsigtigt på midten af CD'en, så den falder i hak i på tappen. Luk låget ved at trykke det ned i venstre side.
- 4 Tryk på ►|| for at tænde for apparatet og starte afspilningen.
  - I ruden vises det aktuelle nummer og den forløbne afspilningstid for det aktuelle nummer.
- Du kan afbryde afspilningen ved at trykke på ►||.
  - I ruden blinker tidspunktet for afbrydelsen.
- Fortsæt afspilningen ved at trykke på ►|| igen.
- 5 Tryk på ■ for at stopp afspilningen.
  - I ruden vises antallet af numre på CD'en og den samlede afspilningstid.
- 6 Tryk på ■ igen for at slukke for apparatet.
- 7 Når du skal tage CD'en ud, skal du holde i kanterne og trykke forsigtigt på tappen i midten, mens du løfter CD'en.

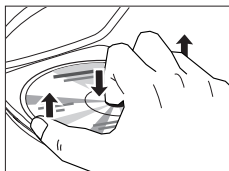
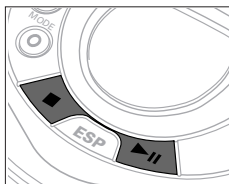

*Bemærk: – Afspilningen stopper, hvis du åbner CD-låget.  
– Hvis der ikke er nogen aktivitet i 10 sekunder, slukkes der automatisk for apparatet.*

## Lydstyrke og lydregulering

- Lydstyrken reguleres ved at bruge VOL ▲.

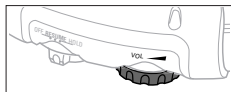

Du kan aktivere en forstærkelse af bassen, så du kan nyde en kraftigere lyd. Der kan vælges mellem 3 forskellige niveauer af basstyrke.



- 1 Tryk på DBB indtil der vises den ønskede basstyrke.

→ I ruden vises der **DBB 1**, **DBB 1 2** eller **DBB 1 2 3**.

- 2 Når basforstærkelsen skal deaktiveres, trykker du på DBB indtil symbolet i ruden slukkes.



Denne CD afspiller kan afspille alle slags audio-CD'er, som f. eks. CD-recordables eller CD-Rewritables CD'er. Du må ikke forsøge at afspille en CD-ROM, CD-I, CDV eller en computer CD. Hvis du spiller en CD-Rewritable, tager det 5–25 sekunder efter du har trykket på ►II, inden gengivelsen af lyden starter.

**Bemærk:** *af d 15C* meddelelsen på displayet angiver, at denne CD skal finaliseres (FINALIZE) med en CD optager, før den afspilles på denne CD afspiller.

# SPECIALFUNKTIONER

## Valg af et nummer og søgning

### Valg af et nummer under afspilning

- Tryk kort på ◀◀ eller ▶▶ en eller flere gange for at springe til begyndelsen af det aktuelle, det/de forrige eller følgende nummer/numre.
  - Afspilningen fortsætter med det valgte nummer og nummeret vises i ruden.

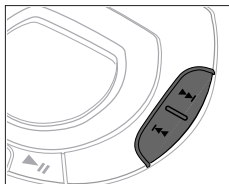

### Valg af et nummer, mens afspilningen er standset

- 1 Tryk kort på ◀◀ eller ▶▶ en eller flere gange.
  - Det valgte nummer vises i ruden.
- 2 Tryk på ▶|| for at starte afspilningen af CD'en.
  - Afspilningen starter med det valgte nummer.

### Søgning af en passage under afspilning

- 1 Hold ◀◀ eller ▶▶ trykket nede for at finde en bestemt passage i retning bagud eller fremad.
  - Søgningen starter, og afspilningen fortsætter med lav lydstyrke. Efter 2 sekunder øges søgehastigheden.
- 2 Slip knappen, når du er nået til det ønskede sted.
  - Normal afspilning fortsætter fra dette sted.

*Bemærk: Under SCAN er det ikke muligt at søge.*

## Programmering af numre

Du kan vælge op til 99 numre og gemme dem i hukommelsen i den ønskede rækkefølge. Du kan gemme hvert af numrene mere end en gang.

- 1 Mens afspilningen er stoppet vælger du et nummer med ◀◀ eller ▶▶.
  - 2 Tryk på PROG P for at gemme nummeret.  
→ **PROGRAM** lyser, i ruden vises det programmerede nummer og P samt det samlede antal gemte numre.
  - 3 Vælg og gem alle de ønskede numre på denne måde.
  - 4 Tryk på ▶|| for at starte afspilningen af de numre, du har valgt.  
→ **PROGRAM** vises og afspilningen starter.
- Du kan se dit program igennem ved at holde PROG P trykket ind i over 2 sekunder.  
→ I ruden vises alle de gemte numre i den programmerede rækkefølge.

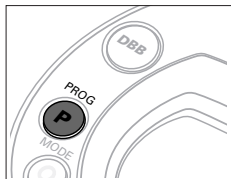

*Bemærk: Hvis du trykker på PROG P og der ikke er valgt noget nummer, vises der 5 E L E C T .*

## Sletning af programmet

- 1 Om nødvendigt trykkes der på ■ for at stoppe afspilningen.
- 2 Tryk på ■ for at slette programmet  
→ I ruden vises der en gang C L E A R , **PROGRAM** slukkes og programmet er slettet.



*Bemærk: Programmet slettes også, hvis du*  
– afbryder strømforsyningen eller  
– åbner CD-låget.

# SPECIALFUNKTIONER

## Gemme den sidste spillede position – RESUME

Du kan gemme den position, der sidst er blevet spillet. Når du starter igen, starter afspilningen fra det sted, hvor du stoppede.

- 1 Stil skydekontakten på RESUME for at aktivere RESUME.  
→ I ruden vises der **RESUME**.
  - 2 Tryk på ■ når du vil stoppe afspilningen.
  - 3 Tryk på ►|| når du vil starte afspilningen igen.  
→ I ruden vises **RESUME**, og afspilningen fortsætter fra det sted, hvor du stoppede.
- Når du vil slå RESUME funktionen fra, stiller du skydekontakten på OFF.  
→ **RESUME** slukkes.

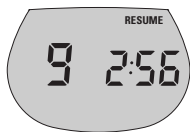
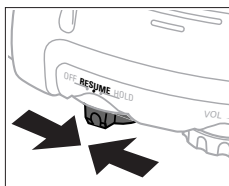

*Bemærk: Hvis du åbner CD-låget, kan den sidst spillede position ikke længere gemmes.*

## Spærring af alle knapper – HOLD

Du kan spærre alle knapperne på apparatet. Når der trykkes på en knap, har det ikke nogen virkning.

- 1 Stil skydekontakten på HOLD for at aktivere HOLD.  
→ Alle knapperne spærres.  
I ruden vises der **HOLD**, når der trykkes på en af knapperne. Hvis der slukkes for apparatet, vises der kun HOLD i ruden, når der trykkes på ►||.
- 2 Stil skydekontakten på OFF, når HOLD funktionen skal slås fra.

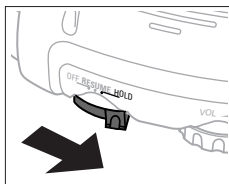

*Bemærk: Hvis du slår HOLD funktionen fra ved at stille skydekontakten på RESUME og starte afspilningen igen, fortsætter afspilningen fra det sted, hvor du stoppede.*

## ESP / PSM

Tryk på ESP knappen flere gange for at skifte mellem ESP→PSM→fra.

- ESP-/PSM-symbolet lyser op et kort øjeblik i displayet.
- ESP-hukommelsen gemmer hele tiden CD'ens data i forvejen for at afspille dem. Dette sker for at undgå spring i lyden forårsaget af stød og rystelser.
- Vedvarende stød og rystelser kan slette ESP-hukommelsen helt og afspilningen af CD'en vil blive afbrudt.

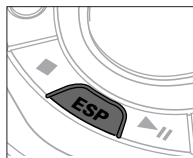

*Bemærk: Når ESP og PSM funktionen slås til eller fra, vil afspilningen af CD'en blive forsinket eller afbrudt et kort øjeblik.*

## Akustisk feedback

Apparatet er udstyret med en specialfunktion, der edsager forskellige betjeneringer af knapperne med et akustisk signal.

- Hold DBB trykket ind i over 3 sekunder.  
*Hvis det akustiske signal er slået fra:*
  - I ruden vises *bEEP* og det akustiske signalet er aktiveret.*Hvis det akustiske signal er slået til:*
  - I ruden vises *no bEEP* og signalet deaktiveres.



# SPECIALFUNKTIONER

## Valg af forskellige afspilningsmuligheder – MODE

Du har mulighed for at afspille numrene i tilfældig rækkefølge, at gentage et nummer eller hele CD'en samt at spille de første sekunder af numrene.

- 1 Tryk på MODE under afspilningen så mange gange det er nødvendigt, indtil der i ruden vises enten:
  - **SHUFFLE**: alle numrene på Cd'en spilles i tilfældig rækkefølge, indtil de allesammen er blevet spillet en gang.
  - **SHUFFLE REPEAT ALL**: Alle numrene på CD'en spilles i tilfældig rækkefølge gentagne gange.
  - **REPEAT**: Det aktuelle nummer gentages.
  - **REPEAT ALL**: Hele CD'en gentages.
  - **SCAN**: De første 10 sekunder af hver af de resterende numre spilles i rigtig rækkefølge.

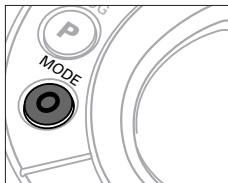

- 2 Afspilningen starter efter 2 sekunder med den valgte modus.
- 3 Når du vil vende tilbage til normal afspilning, trykker du på MODE, indtil visningen i ruden forsvinder.

### Miljøinformation

Der er ikke brugt nogle overflødige materialer i apparatets emballage. Vi har gjort vort bedste for at gøre det muligt at adskille emballagen i tre hovedbestanddele: pap (æskan), polystyrenskum (buffermaterialer) og polyethylen (plastposer og beskyttende skumplast).

*Apparatet indeholder materialer, der egner sig til genbrug, hvis de tages ud af apparatet. Man skal derfor henvende sig til et sted, der har specialiseret sig i udtagning af materialer med henblik på genbrug, når apparatet til sin tid skal kasseres. Man bedes venligst overholde de lokale regler for bortkastning af indpakningsmaterialer, brugte batterier og apparater, der skal kasseres.*



## Anvendelse i bilen (forbindelser følger med eller fås som ekstra udstyr)

Der må kun bruges AY 3545 spændingsomformer til brug i biler (4,5 V/600 mA, DC, positiv pol ved midterste stikben) og AY 3501 biladapterkassetten. Ethvert andet produkt kan beskadige apparatet.

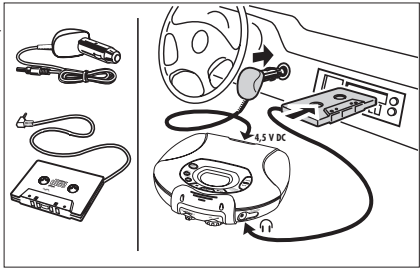

- 1 Anbring CD afspilleren på et vandret, vibrationsfrit og stabilt underlag. Du skal sikre dig, at det er et forsvarligt sted, hvor CD afspilleren ikke kan blive til fare for eller komme i vejen for føreren eller andre personer i bilen.
  - 2 Tilslut jævnstrømsstikket på spændingsomformerens til 4.5V DC jævnstrømsstikket på din CD-spiller (**kun med et 12 V bilbatteri, negativ jordforbindelse**).
  - 3 Stik spændingsomformerens ind i cigarettænderens bøsning. Om nødvendigt renses cigarettænderens bøsning for at opnå en god elektrisk kontakt.
  - 4 Skru ned for lydstyrken og **slå den automatiske tilbagespilningsfunktion i din bil-kassetdebåndoptager fra**.
  - 5 Tilslut adapterkassetten til LINE OUT stikket i CD afspilleren.
  - 6 Skyd adapterkassetten forsigtigt ind i bilradioens kassetterum.
  - 7 Kontrollér at ledningen ikke kan være til hindring for kørslen.
  - 8 Start CD afspilleren, indstil VOL  på position 8, og indstil lydstyrken med knapperne på bilradioen.
- Spændingsomformerens skal altid tages ud af cigarettænderbøsningen når CD afspilleren ikke bruges.

*Bemærk: – Undgå stærk varme fra bilens varmesystem eller fra direkte sollys (f. eks. i en parkeret bil om sommeren).*

*– Hvis din bilradio har et LINE IN stik, er det bedre at benytte dette som forbindelse til bilradioen i stedet for adapterkassetten. Tilslut signalledningen til dette LINE IN stik og LINE OUT stikket på CD afspilleren.*

# PROBLEMLØSNING

## ADVARSEL

*Du bør under ingen omstændigheder prøve at reparere apparatet selv, da dette vil gøre garantien ugyldig.*

Problem	Mulig årsag	Løsning
Ingen strøm, afspilning starter ikke	<b>Batterier</b>	
	Batterierne er ikke lagt rigtigt i	Læg batterierne rigtigt i
	Batterierne er brugt op	Udskift batterierne
	Kontaktstikbenene er snavsede	Rens dem med en klud
	<b>EI-net adapter</b>	
	Løs forbindelse	Tilslut adapteren ordentligt
	<b>Ved brug i bilen</b>	
	Der er ikke strøm i cigarettænderen, når tændingen ikke er slået til	Start tændingen eller læg batterier i
I ruden vises der <i>nF d 15C</i>	CD-RW (CD-R) er ikke optaget ordentligt	Brug FINALIZE på CD optageren for at afslutte optagelsen
I ruden vises der <i>no d 15C</i>	CD'en er ridset eller snavset	Udskift eller rens CD'en
	Der er ikke lagt nogen CD i, eller den er ikke lagt rigtigt i	Læg en CD i med etiketsiden opad
	Laserlinsen er dugget	Vent indtil laserlinsen er klar igen
I ruden vises der <i>Hold</i> og/eller apparatet reagerer ikke, når der trykkes på knapperne	<b>HOLD er aktiveret</b>	<b>HOLD deaktiveres</b>
	Elektrostatisk afladning	Afbryd strømforbindelsen til apparatet eller tag batterierne ud nogle få sekunder
CD afspilleren springer i numrene	CD'en er beskadiget eller snavset	Udskift eller rens CD'en
	<b>RESUME</b> , <b>SHUFFLE</b> eller <b>PROGRAM</b> er aktiveret	Slå afspilning med <b>RESUME</b> , <b>SHUFFLE</b> eller <b>PROGRAM</b> fra

# PROBLEMLØSNING





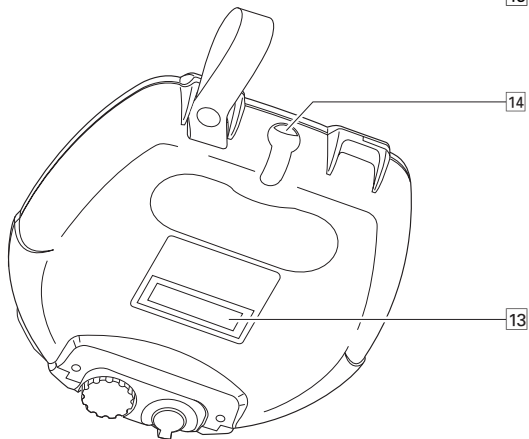
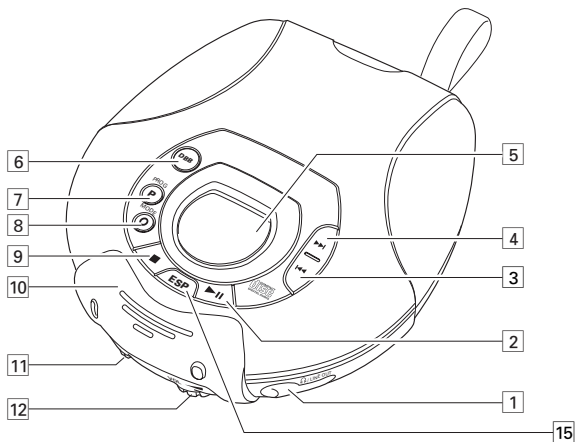

Hvis der opstår en fejl, så check først punkterne i listen nedenfor, inden du bringer apparatet til reparation. Hvis du ikke kan løse et givet problem ved at følge disse forslag, bedes du rådføre dig med din forhandler eller dit servicecenter.

<b>Problem</b>	<b>Mulig årsag</b>	<b>Løsning</b>
<b>Ingen lyd eller dårlig lyd kvalitet</b>	PAUSE er kativeret	Tryk på ►
	Løse, forkerte eller snavsede forbindelser	Kontrollér og rens tilslutningerne
	Lydstyrken er ikke indstillet rigtigt	Indstil lydstyrken
	Hovedtelefonerne er taget omvendt på	Vær opmærksom på afmærkningerne <b>L</b> (venstre) og <b>R</b> (højre)
	Stærke magnetiske felter i nærheden af CD afspilleren	CD afspilleren anbringes et andet sted eller tilslutningerne ændres
<b>Ved brug i bilen</b>		
<b>Genopladning af batteriet i apparatet fungerer ikke</b>	Adapterkassetten er lagt forkert i	Læg adapterkassetten rigtigt i
	Temperaturen i bilen er for høj/lav	Lad CD afspilleren tilpasse sig til temperaturen
	Cigarettænderen/stikket er for snavsset	Rens cigarettænderen/stikket
	Forkert afspilningsretning i den automatiske tilbagespilningsfunktion i bilens kassettebåndoptager	Retningen for tilbagespilningsfunktionen ændres
	Der bruges forkerte batterier	Der må kun bruges de genopladelige ECO-PLUS NiMH batterier AY 3362
Kontakterne er snavsede	De renses med en klud	

# SÄÄDÖT

Suomi



- 1  LINE OUT ...3,5 mm kuulokeliitin
- 2  .....kytkee laitteen käyttöön, aloittaa ja keskeyttää CD-soiton
- 3  .....ohittaa raitoja ja etsii taaksepäin
- 4  .....ohittaa raitoja ja etsii eteenpäin
- 5 .....näyttö
- 6 DBB.....**DYNAMIC BASS BOOST**: korostaa bassoa,  
DBB 1→DBB 2→DBB 3→ei bassonkorostusta  
**Painamalla tätä painiketta yli 3 sekuntia käynnistät/lopetat akustisen takaisinkytkennän.**
- 7 PROG P .....ohjelmoi raitoja ja tarkistaa ohjelman
- 8 MODE .....valitsee eri soittotavat: **SHUFFLE, SHUFFLE REPEAT ALL, REPEAT, REPEAT ALL** ja **SCAN**
- 9  .....pysäyttää CD-soiton, poistaa ohjelman, käynnistää latauksen ja kytkee laitteen toiminnasta
- 10 .....avaa CD-kansi täältä
- 11 RESUME .....tallentaa viimeksi soitetun kohdan  
**HOLD** .....**lukitsee kaikki painikkeet**  
OFF.....kytkee pois RESUME ja HOLD
- 12 VOL  .....säättää äänenvoimakkuutta
- 13 .....typeplate
- 14 4.5V DC.....liitin ulkoiselle virtalähteelle
- 15 ESP / PSM.....**ELECTRONIC SKIP PROTECTION** on keskeytymättömän äänentoiston takaava puskurimuisti. **POWER SAVE MODE** pidentää paristojen soittoaikaa. ESP→PSM→katkaistu

## Luokan 1 laserlaite

**Varoitus!** Laitteen käyttäminen muulla kuin tässä käyttöohjeessa mainitulla tavalla saattaa altistaa käyttäjän turvallisuusluokan 1 ylittävälle näkymättömälle lasersäteilylle. Oikeus muutoksiin varataan. Laite ei saa olla alttiina tippu- ja roiskevedelle.

**Tämä laite täyttää Euroopan yhteisön asettamat taajuushäiriöitä koskevat vaatimukset.**

# VIRTALÄHDE

## Paristot (toimitettu laitteen mukana tai saatavissa lisävarusteena)

Tässä laitteessa voit käyttää joko:

- alkaliparistoja (tyyppi **LR6**, **UM3** tai **AA**), tai
- uudelleenladattavat ECO-PLUS NiMH paristot AY 3362. Muista hankkia nämä erikoisparistot, koska mitään muita paristoja ei voida ladata tässä laitteessa.

### Paristojen asettaminen

- 1 Avaa solki.
- 2 Avaa CD-kansi.
- 3 Avaa paristoluku ja aseta sisään joko 2 alkaliparistoa tai uudelleenladattavat ECO-PLUS NiMH patterit AY 3362.

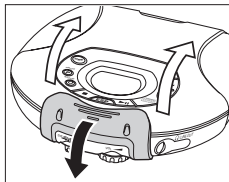

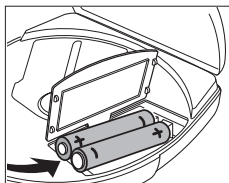

*Huom! – Älä käytä yhtä aikaa vanhoja ja uusia paristoja tai erityyppisiä paristoja.  
– Poista paristot, jos ne ovat tyhjtät tai jos laitetta ei käytetä pitkään aikaan.*



**Paristot sisältävät kemiallisia aineita, joten ne on hävitettävä asianmukaisella tavalla.**

### Paristojen tilan näyttö

- **Täydet** paristot: ei näyttöä.
- **Heikot** paristot:  vilkkuu. Tämä symboli ei näy käytettäessä uudelleenladattavia paristoja.
- **Tyhjtät** paristot:  vilkkuu ja näytössä on **BATT**.  
Vaihda paristot tai kytke verkkosovitin.



### Paristojen keskimääräinen soittoaika normaaliolosuhteissa

Paristotyyppi	ESP kiinni	ESP kytkettynä	PSM
Tavallinen	5 tuntia	4 tuntia	6 tuntia
Alkali	14 tuntia	12 tuntia	18 tuntia
NiMH	10 tuntia	8 tuntia	12 tuntia

## Verkkosovitin (toimitettu laitteen mukana tai saatavissa lisävarusteena)

Käytä ainoastaan AY 3170 -verkkosovitinta (4,5 V/300 mA tasavirta, plus-napa keskusneulaan). Muut tuotteet saattavat vahingoittaa laitetta.

- 1 Varmista, että paikallinen jännite vastaa sovitin jännitettä.
- 2 Liitä verkkosovitin soittimen 4.5V DC tasavirtaliittimeen ja seinäpistorasiaan.

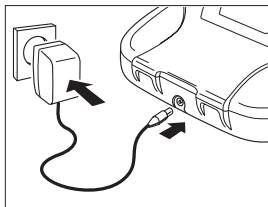

*Huom! – Irrota sovitin aina kun et käytä sitä.*

*– Ei akustista takaisinkytkentää käytettäessä sovitinta.*

## Lataaminen ECO-PLUS NiMH paristojen ollessa laitteessa

- 1 Varmista, että olet asettanut laitteeseen ladattavan ECO-PLUS NiMH paristosarjan AY 3362.
- 2 Liitä verkkosovitin soittimen 4.5V DC tasavirtaliittimeen ja seinäpistorasiaan.
- 3 Tarvittaessa paina **■** kerran tai kahdesti kunnes laite on kytketty toiminnasta.  
→  näkyy ja näytössä on *CHARGE*.



- Latausaika on n. 5 tuntia.

- 4 Kun paristot ovat täyteen ladatut, näkyy  ja näyttö osoittaa *FULL*.



*Huom! On normaalia että paristosarja lämpenee ladattaessa.*

# VIRTALÄHDE / KUULOKKEET

## Tietoja ECO-PLUS NiMH paristosta

- Paristojen käyttöikä lyhenee, jos ladattuja tai puoliksi ladattuja paristoja ladataan uudelleen. Kun olet käyttänyt ECO-PLUS NiMH paristoja muutaman kerran, käytä ne kokonaan tyhjiksi ennen uudelleenlataamista.
- Oikosulun välttämiseksi paristot eivät saisi joutua kosketuksiin metalliesineiden kanssa.
- Jos paristot tyhjenevät hyvin nopeasti lataamisen jälkeen, niiden käyttöikä on kulunut loppuun.

## Kuulokkeet AY 3678

### Kuulokkeiden liittäminen

- Liitä laitteen mukana toimitetut kuulokkeet LINE OUT-liittimeen.

*Huom!* LINE OUT liittimeen voit liittää myös hifi-järjestelmän (merkinantojohto) tai autoradion (sovitinkasetti tai merkinantojohto). Kummassakin tapauksessa CD-soittimen äänenvoimakkuus on asetettava asentoon 8.

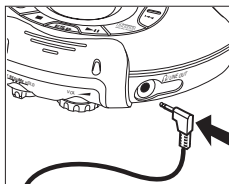

### Käytä kuulokkeita järkevästi

**Kuuloturvallisuus:** Älä käytä kuulokkeita suurella äänenvoimakkuudella.

Kuuloasiantuntijoiden mukaan jatkuva käyttö suurella äänenvoimakkuudella voi vahingoittaa kuuloa pysyvästi.

**Liikenneturvallisuus:** Älä käytä kuulokkeita ajaessasi ajoneuvoa. Se saattaa aiheuttaa vaaratilanteita, ja useissa maissa se on kiellettyä. Jos kuulokkeesi ovat ulkoilmakäyttöön tarkoitettuja ja päästävät läpi ääniä ulkopuolelta, älä korota äänenvoimakkuutta niin suureksi, ettet voi kuulla mitä ympärilläsi tapahtuu.



## CD-soittimen ja -levyjen käsittely

- Älä kosketa CD-soittimen linssiä (A).
- Älä saata laitetta, paristoja tai CD-levyjä alttiiksi kosteudelle, sateelle, hiekalle tai kuumuudelle (lämmittimet tai suora auringonvalo).
- Voit puhdistaa CD-soittimen pehmeällä, hieman kostutetulla nukkaamattomalla pyyhkeellä. Älä käytä puhdistusaineita, koska niillä saattaa olla syövyttävä vaikutus.
- Puhdista CD pyyhkimällä suoraan keskeltä reunaan päin pehmeällä, nukkaamattomalla liinalla. Puhdistusaine saattaa vahingoittaa levyä! Älä koskaan kirjoita CD:lle tai liimaa siihen tarroja.
- Linssi saattaa huurtua, kun laite tuodaan yhtäkkiä kylmästä lämpimään. Silloin CD-levyjä ei voida soittaa. Jätä CD-soitin lämpimään kunnes kosteus on haihtunut.
- Lähellä käytössä olevat matkapuhelimet saattavat aiheuttaa toimintahäiriöitä CD-soittimessa.
- Vältä pudottamista, koska se saattaa vahingoittaa laitetta.
- Älä koskaan pidä soitinta soljesta, koska laite voi silloin vahingoittua!

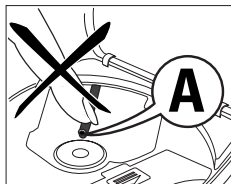

## Roiskevedenkestävyys

- Tämä laite on roiskeveden kestävä. Sitä ei ole tarkoitettu käytettäväksi veden alla.
- Huolehdi siitä, ettei soittimeen pääse hiekkaa, pölyä tai vettä. Pyyhi ne pois ennen kuin avaat soljen tai suljet kannen. Tartu laitteeseen aina kuivin käsin.
- Vältä mukana toimitettujen kuulokkeiden kastumista. Jos ne kastuvat, kuivaa ne pehmeällä liinalla.
- Kun 4.5V DC tasavirtaliitin ja LINE OUT -kuulokeliitin eivät ole käytössä, peitä ne aina laitteeseen kiinnitetyillä kumitulvilla.
- Sähköiskun vaaran välttämiseksi älä käytä soitinta vaihtovirtatoiminnalla veden lähellä.

# CD-SOITTO

## CD:n soittaminen

- 1 Avaa solki.
- 2 Avaa CD-kansi.
- 3 Aseta audio-CD paikalleen painettu puoli ylöspäin painamalla kevyesti CD:n keskeltä niin, että se asettuu navalle. Sulje kansi painamalla se alas vasemmalta puolelta.
- 4 Painamalla **▶||** kytket laitteen käyttöön ja aloitat toiston.
  - Näyttöön ilmestyy parhaillaan soivan raidan numero ja sen kulunut soittoaika.
- Voit keskeyttää soiton painamalla **▶||**.
  - Näytössä vilkkuu aika, jossa CD-soitto keskeytettiin.
- Soitto jatkuu, kun painat **▶||**.
- 5 Painamalla **■** pysäytät CD-soiton.
  - Näytössä näkyy raitojen kokonaismäärä ja CD:n kokonaissoittoaika.
- 6 Kytket laitteen käytöstä painamalla taas **■**.
- 7 Poista CD tarttumalla sitä reunasta ja painamalla napaa samalla kun nostat levyä.

*Huom! – Soitto pysähtyy jos avaat CD-kannen.  
– Jos 10 sekuntiin ei paineta mitään painiketta, laite sammuu itsestään.*

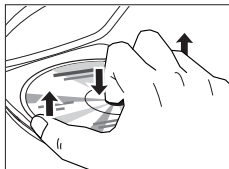
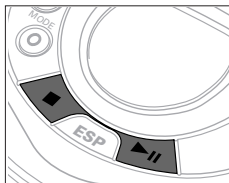

## Äänenvoimakkuuden ja -laadun säätö

- Säädät äänenvoimakkuuden VOL  -säätimellä.

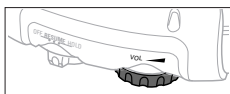

Voit käynnistää bassonkorostuksen nauttiaksesi voimakkaammasta äänestä. Voit valita 3:sta basson voimakkuustasosta.

- Paina DBB kunnes haluamasi bassonvoimakkuus on näytössä.

→ Näytössä on **DBB 1**, **DBB 1 2** tai **DBB 1 2 3**.



- Lopetat bassonkorostuksen painamalla DBB kunnes näyttö tyhjenee.



Tällä CD-soittimella voidaan soittaa kaikenlaisia audio disc-levyjä; CD-Recordable- ja CD-Rewritable-levyjä. Älä yritä soittaa CD-ROM-, CD-I-, CVD- tai tietokone-CD-levyjä. Jos soitat CD-Rewritable -levyä, äänentoisto alkaa 5–25 sekunnin kuluttua painikkeen ►II painamisesta.

**Huom!:** Näytön viesti *n F d 15 C* osoittaa, että tämä CD on viimeisteltävä (FINALIZE) CD-nauhurilla ennen kuin voit toistaa sen tällä CD-soittimella.

# KÄYTTÖMAHDOLLISUUKSIA

## Raidan valinta ja etsintä

### Raidan valinta soiton aikana

- Painamalla lyhyesti ◀◀ tai ▶▶ kerran/useita kertoja siirryt parhaillaan soivan raidan tai edellä tai jäljempänä olevien raitojen alkuun.
  - CD-soitto jatkuu valitusta raidasta ja sen numero näkyy näytössä.

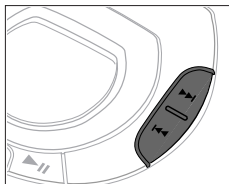

### Raidan valinta soiton ollessa pysähdyksissä

- 1 Paina lyhyesti ◀◀ tai ▶▶ kerran/useita kertoja.
  - Valitun raidan numero näkyy näytössä.
- 2 Painamalla ▶|| käynnistät CD-soiton.
  - CD-soitto alkaa valitusta raidasta.

### Kohdan etsintä CD-soiton aikana

- 1 Pitämällä ◀◀ tai ▶▶ -painiketta painettuna löydät tietyn kohdan siirtymällä joko taakse- tai eteenpäin.
  - Etsintä alkaa ja CD-soitto jatkuu hiljaisella äänellä. 2 sekunnin kuluttua etsintä nopeutuu.
- 2 Vapauta painike päästyäsi etsimääsi kohtaan.
  - Normaali CD-soitto jatkuu tästä kohdasta.

*Huom! SCAN-toiminnon aikana etsintä ei ole mahdollista.*

## Raitojen numeroiden ohjelmointi

Voit valita korkeintaan 99 raitaa ja tallentaa ne muistiin haluamassasi järjestyksessä. Kunkin raidan voi tallentaa useaan kertaan.

1 Valitse raita painamalla ◀◀ tai ▶▶ CD-soiton ollessa pysähdyksissä.

2 Painamalla PROG P tallennat raidan.

- **PROGRAM** ilmestyy näyttöön, ja siinä näkyy ohjelmoidun raidan numero ja P sekä tallennettujen raitojen kokonaismäärä.

3 Valitse ja tallenna kaikki haluamasi raidat tällä tavalla.

4 Painamalla ▶▶ käynnistät valitsemiesi raitojen soiton.

- Näyttöön ilmestyy **PROGRAM**, ja soitto alkaa.

• Voit tarkistaa ohjelman pitämällä PROG P painiketta painettuna yli 2 sekunnin ajan.

- Näyttöön ilmestyvät kaikki tallennetut raidat järjestyksessään.



*Huom! Jos painat PROG P eikä yhtään raitaa ole valittu, näytössä näkyy 5 E L E C t .*

## Ohjelman poistaminen

1 Tarvittaessa pysäytä CD-soitto painamalla ■.

2 Painamalla ■ poistat ohjelman.

- Näyttöön ilmestyy lyhyeksi aikaa CLEAR, **PROGRAM** häviää ja ohjelma pyyhkiytyy pois.



*Huom! Ohjelma pyyhkiytyy pois myös jos*

- ikeskeytät virrantulon tai
- avaat CD-kannen.

# KÄYTTÖMAHDOLLISUUKSIA

## Viimeksi soitetun kohdan tallentaminen – RESUME

Voit tallentaa viimeksi soitetun kohdan. Kun käynnistät soiton uudelleen, toisto jatkuu siitä kohdasta, missä se oli pysähtynyt.

- 1 Kytket RESUME-toiminnon soiton aikana kääntämällä liukukoskettimen asentoon RESUME.  
→ Näyttöön ilmestyy **RESUME**.
  - 2 Paina **■**, kun haluat pysäyttää soiton.
  - 3 Paina **▶II** kun haluat jatkaa soittoa.  
→ Näyttöön ilmestyy **RESUME** ja soitto jatkuu siitä kohdasta, missä se oli pysähtynyt.
- Kytket RESUME-toiminnon pois kääntämällä liukukoskettimen asentoon OFF.  
→ **RESUME** häviää näytöstä.

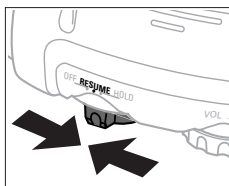

*Huom! Jos avaat CD-kannen, viimeksi soitettu kohta ei ole enää muistissa.*

## Kaikkien painikkeiden lukitseminen – HOLD

Voit lukita laitteen painikkeet. Kun jotakin painiketta painetaan, mitään ei tapahdu.

- 1 Kytket HOLD-toiminnon kääntämällä liukukoskettimen asentoon HOLD.  
→ Kaikki painikkeet on lukittu. Painettaessa jotakin painiketta näytössä näkyy **Hold**. Jos laite on sammutettu, **Hold** näkyy ainoastaan painettaessa **▶II**.
- 2 Lopetat HOLD-toiminnon kääntämällä liukukoskettimen asentoon OFF.

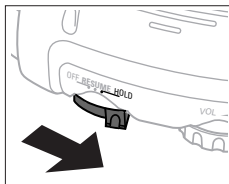

*Huom! Kun lopetat HOLD-toiminnon kääntämällä liukukoskettimen asentoon RESUME ja käynnistät soiton uudelleen, soitto jatkuu siitä kohdasta, missä se oli pysähtynyt.*

# KÄYTTÖMAHDOLLISUUKSIA

## ESP / PSM

Painamalla ESP-painiketta useaan kertaan valitset tai lopetat ESP- ja PSM-toiminnot.

- ESP/PSM-merkki ilmestyy näyttöön.
- ESP-muisti tallentaa jatkuvasti etukäteen CD:n soitettavia tietoja. Tämä estää iskujen tai värähtelyjen aiheuttaman äänenhypähtelyn soiton aikana.
- Jatkuvat iskut ja värähtelyt saattavat tyhjentää ESP-muistin kokonaan, ja CD-soitto keskeytyy.

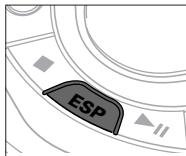

Suomi

*Huom!:* Käynnistettäessä tai lopetettaessa ESP- ja PSM-toimintoa CD-soitto viivästyy tai keskeytyy lyhyeksi aikaa.

## Akustinen takaisinkytkentä

Laitteen painikkeiden käyttöön liittyy äänimerkki.

- Pidä DBB painettuna yli 3 sekuntia.  
*Jos äänimerkki oli kytketty pois:*
  - Näyttöön ilmestyy **bEEP** ja äänimerkki aktivoituu.*Jos äänimerkki oli kytketty käyttöön:*
  - Näytössä näkyy **no bEEP** ja äänimerkki kytkeytyy pois.



# KÄYTTÖMAHDOLLISUUKSIA

## Eri soittotapojen valinta – MODE

Raitoja voidaan soittaa satunnaisjärjestyksessä, raita tai CD voidaan soittaa uudelleen, ja raitojen ensimmäiset sekunnit voidaan soittaa.

- 1 Paina MODE-painiketta soiton aikana niin monta kertaa kunnes näytössä on joko
  - **SHUFFLE**: CD-raidat soitetään satunnaisjärjestyksessä kunnes ne kaikki on soitettu kerran.
  - **SHUFFLE REPEAT ALL**: CD:n kaikki raidat soitetään uudelleen satunnaisjärjestyksessä.
  - **REPEAT**: Parhaillaan soiva raita soitetään yhä uudelleen.
  - **REPEAT ALL**: Koko CD soitetään yhä uudelleen.
  - **SCAN**: Kunkin jäljellä olevan raidan alusta soitetään 10 sekuntia vuoron perään.

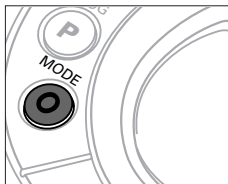

- 2 CD-soitto alkaa valitulla soittotavalla 2 sekunnin kuluttua.
- 3 Palaat normaaliin soittoon painamalla MODE kunnes näyttö tyhjenee.

## ***Ympäristöön liittyvää informaatiota***

Kaikki tarpeeton pakkausmateriaali on jätetty pois. Pyrkimyksenämme on ollut saada pakkausmateriaali helposti erotettavaksi kolmeksi materiaaliksi: pahvi (laatikko), pehmittävä polystyreeni (puskuri) ja polyeteeni (pussit, suojaava vaahtomuovi).

*Ostamasi laite on valmistettu materiaalista, joka voidaan kierrättää, jos sen hajoitus annetaan asiaan erikoistuneen organisaation tehtäväksi. Ota huomioon paikalliset pakkausmateriaalien, tyhjentyneiden paristojen ja vanhojen laitteiden hävitystä koskevat säännökset.*



## Autokäyttö (liitännät toimitettu laitteen mukana tai saatavissa lisävarusteena)

Käytä ainoastaan AY 3545 autojännitemuunninta (4,5 V/600 mA, tasavirta, plus-napa keskusneulaan) ja AY 3501 -autosovitinkasettia. Muut tuotteet saattavat vahingoittaa laitetta.

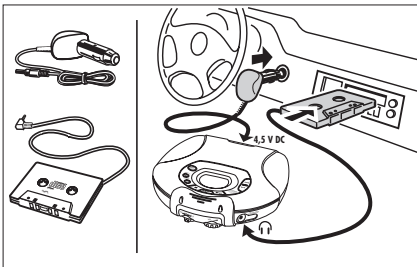

- 1 Aseta CD-soitin vaakaasuoralle, värinättömälle ja vakaalle pinnalle. Varmista, että se on turvallinen paikka, missä soittimesta ei ole vaaraa eikä haittaa ajajalle tai matkustajille.
  - 2 Liitä jännitemuuntimen tasavirtapistoke CD-soittimen 4.5V DC tasavirtaliittimeen (**ainoastaan 12 V autoakulla, negatiivinen maadoitus**).
  - 3 Aseta jännitemuunnin savukkeensytyttimen pistorasiaan. Tarvittaessa puhdista pistorasia sähkökosketuksen parantamiseksi.
  - 4 Vaienna äänenvoimakkuus ja **estä autoradiokasettisoittimen automaattinen suunnanvaihto**.
  - 5 Liitä sovitinkasetin pistoke CD-soittimen LINE OUT -liittimeen.
  - 6 Työnnä sovitinkasetti varovasti autoradion kasettilokeroon.
  - 7 Varmista, ettei johto häiritse ajamista.
  - 8 Käynnistä CD-soitin, käännä VOL asentoon 8 ja säädä ääni autoradion säätimillä.
- Irrota jännitemuunnin savukkeensytyttimen pistorasiasta aina kun CD-soitin ei ole käytössä.
- Huom! – Vältä liiallista lämpöä auton lämmityslaitteista tai suorasta auringonvalosta (esim. auton ollessa pysäköitynä kesällä).*
- Jos autoradiossa on LINE IN -pistukka, kannattaa autoradioliitääntään käyttää sitä mieluummin kuin sovitinkasettia. Liitä merkinantojohto tähän LINE IN -pistukkaan ja CD-soittimen LINE OUT -pistukkaan.*

# VIAN ETSINTÄ

## VAROITUS

Älä missään tapauksessa yritä korjata laitetta itse, koska tällöin takuu raukeaa.

Ongelma	Mahdollinen syy	Ratkaisu
Ei virtaa, soitto ei ala	<b>Paristot</b> Paristot on asetettu väärin	Aseta paristot oikein
	Paristot ovat tyhjä	Vaihda paristot
	Kosketusnastat ovat likaantuneet	Puhdista ne liinalla
nF d 15C näytössä	<b>Verkkosovitin</b> Verkkosovitinta ei ole kytketty kunnolla	Kytke sovitin kunnolla
	<b>Autokäyttö</b> Savukkeensytyttimessä ei ole virtaa, kun käynnistys on sammutettu	Kytke käynnistys tai käytä paristoja
no d 15C näytössä	CD-RW (CD-R) -levyä ei ole äänitetty oikein	Päätä äänitys CD-äänittimen FINALIZE-toiminnolla
	CD on pahoin naarmuuntunut tai likainen	Vaihda tai puhdista CD
	Laitteessa ei ole CD:tä tai CD on väärinpäin	Aseta CD laitteeseen etikettipuoli ylöspäin
Hold näytössä ja/tai laite ei reagoi minkään painikkeen käyttöön	Laserlinssi on huurtunut	Odota kunnes linssi on kirkastunut
	<b>HOLD-toiminto on käynnistetty</b> Sähköstaattinen purkaus	<b>Lopeta HOLD-toiminto</b> Irrota laite virtalähteestä tai poista paristot muutamaksi sekunniksi
CD hyppää raitojen yli	CD on vahingoittunut tai likainen <b>RESUME, SHUFFLE</b> tai <b>PROGRAM</b> on aktivoitu	Vaihda tai puhdista CD Lopeta <b>RESUME, SHUFFLE</b> tai <b>PROGRAM</b>





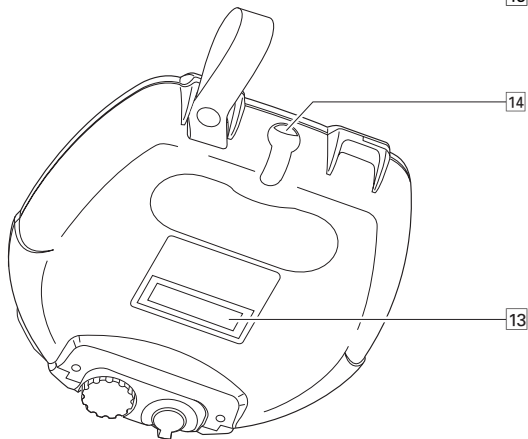
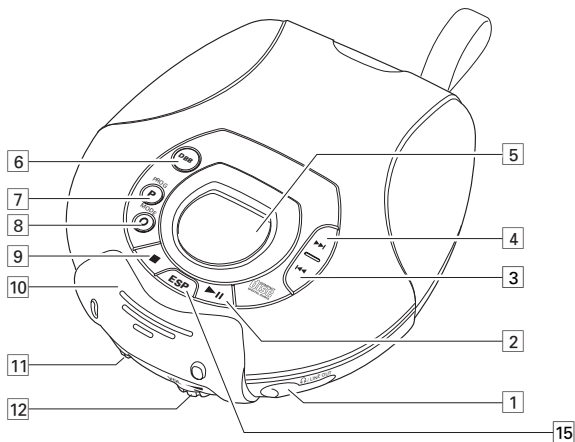

Jos laitteessa ilmenee vika, tarkista alla luetellut kohdat ennen kuin viet sen korjattavaksi. Ellet saa ongelmaa ratkaistua näillä ohjeilla, ota yhteys myyntiedustajaan tai huoltoon.

Ongelma	Mahdollinen syy	Ratkaisu
<b>Ei ääntä tai huono äänen laatu</b>	PAUSE on käynnistetty	Paina ►
	Liitännät irti, väärin tai likaiset	Tarkista ja puhdista liitännät
	Äänenvoimakkuutta ei ole säädetty	Säädä äänenvoimakkuus
	Kuulokkeet väärin päin wrong way	Huomioi <b>L</b> (vasen) ja <b>R</b> (oikea) -merkinnät
	Voimakkaita magneettikenttiä CD-soittimen lähellä	Muuta soittimen paikkaa tai liitäntöjä
	<b>Autokäyttö</b>	
Sovitinkasetti asetettu väärin	Aseta sovitinkasetti oikein	
Lämpötila autossa on liian korkea/alhainen	Odota, että CD-soitin sopeutuu lämpötilaan	
Savukkeensytytin/pistorasia on likainen	Puhdista savukkeensytytin/pistorasia	
Väärä toistosuunta auton kasettisoittimen automaattisessa suunnanvaihdossa	Muuta automaattisen suunnanvaihdon suuntaa	
<b>Paristojen lataaminen laitteessa ei toimi</b>	Väärät paristot	Käytä ainoastaan uudelleenladattavia ECO-PLUS NiMH paristoja AY 3362
	Kontaktipinnat ovat likaantuneet	Puhdista ne liinalla

# CONTROLES

Português



- 1  LINE OUT ...tomada de 3.5 mm para auscultadores
- 2  .....liga o aparelho, liga e interrompe a leitura do CD
- 3  .....salta e busca para trás
- 4  .....salta e busca para a frente
- 5 .....visor
- 6 DBB.....**DYNAMIC BASS BOOST**: aumenta as frequências dos graves, DBB 1→DBB 2→DBB 3→desligar  
**Prima este botão durante mais de 3 segundos para ligar/desligar o feedback acústico.**
- 7 PROG P .....programa faixas e revê o programa
- 8 MODE .....selecciona as diferentes possibilidades de funcionamento: **SHUFFLE, SHUFFLE REPEAT ALL, REPEAT, REPEAT ALL e SCAN**
- 9  ..... pára a leitura do CD, apaga um programa, activa o carregamento e desliga o aparelho
- 10 .....abre a tampa do compartimento do CD aqui
- 11 RESUME .....guarda a última posição lida  
**HOLD .....bloqueia todos os botões**  
OFF.....desliga RESUME e HOLD
- 12 VOL  .....ajusta o nível do volume de som
- 13 .....chapa de identificação do modelo
- 14 4.5V DC.....tomada para fonte de alimentação exterior
- 15 ESP / PSM.....**ELECTRONIC SKIP PROTECTION** é a memória intermediária para som ininterrupto. **POWER SAVE MODE** é para o máximo tempo de funcionamento das pilhas. ESP→PSM→desligar

*Este aparelho está de acordo com as normas estabelecidas pela Comunidade Europeia relativamente a interferências de rádio.*

# FONTE DE ALIMENTAÇÃO

## Pilhas (fornecidas ou disponíveis opcionalmente)

Com este aparelho pode usar tanto:

- pilhas alcalinas (tipo **LR6**, **UM3** ou **AA**), ou
- as pilhas NiMH ECO-PLUS recarregáveis AY 3362. Certifique-se de que adquira estas pilhas especiais uma vez que nenhum outro tipo de pilha poderá ser recarregado neste aparelho.

### Introdução das pilhas



- 1 Desaperte a fivela.
- 2 Abra a tampa do compartimento do CD.
- 3 Abra o compartimento das pilhas e introduza 2 pilhas alcalinas ou as pilhas NiMH ECO-PLUS recarregáveis AY 3362.

*Notas: – Pilhas antigas e pilhas novas ou diferentes são devem ser utilizadas conjuntamente.*

*– Retire as pilhas se estiverem descarregadas ou se o aparelho estiver durante um longo período de tempo sem ser utilizado.*

**As pilhas contêm substâncias químicas, devendo por isso ser depositadas em local apropriado.**

### Indicação do estado de carga das pilhas

- Pilhas **carregadas**: sem indicação.
- Pilhas **fracas**: símbolo  pisca. Este símbolo não é visível quando as pilhas recarregáveis estão a ser usadas.
- Pilhas **descarregadas**: símbolo  pisca a mensagem **BAtE** é apresentada no visor. Substitua as pilhas o ligue o adaptador à tomada de corrente.

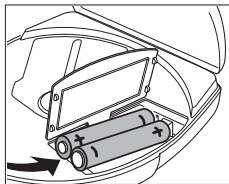
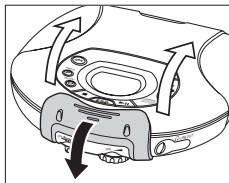

### Duração das pilhas em condições de funcionamento normais

Tipo de pilha	ESP desactivado	ESP activado	PSM
Normal	5 horas	4 horas	6 horas
Alcalina	14 horas	12 horas	18 horas
NiMH	10 horas	8 horas	12 horas

# FONTE DE ALIMENTAÇÃO

## Adaptador de corrente (fornecido ou disponível opcionalmente)

Utilize apenas o adaptador à tomada de corrente AY 3170 (4,5 V/300 mA corrente contínua, polo positivo ao pino central). Qualquer outro pode danificar produto pode danificar o aparelho.

- 1 Certifique-se de que a voltagem da corrente local corresponde à voltagem do adaptador à tomada de corrente.
- 2 Ligue o adaptador à tomada de corrente à tomada de 4.5V DC do aparelho e à tomada na parede.

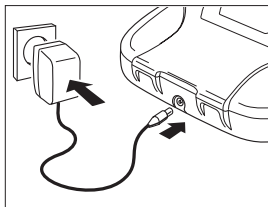

*Notas: – Desligue sempre o adaptador quando não estiver a utilizá-lo.  
– Não há feedback acústico quando é utilizado o adaptador.*

## Carregamento das pilhas recarregáveis ECO-PLUS NiMH no próprio leitor

- 1 Certifique-se de que as pilhas recarregáveis ECO-PLUS NiMH AY 3362 se encontram correctamente introduzidas.
- 2 Ligue o adaptador à tomada de corrente à tomada de 4.5V DC do aparelho e à tomada na parede.
- 3 Caso seja necessário prima ■ uma ou duas vezes até o aparelho estar desligado.
  - o símbolo aparece e a mensagem *CHARGE* é apresentada.
  - O tempo aproximado de carregamento é de 5 horas.
- 4 Quando as pilhas se encontrarem completamente carregadas surgirá o símbolo e a indicação *FULL* no écran.

*Nota: É normal que as pilhas aqueçam durante o carregamento.*



# FONTE DE ALIMENTAÇÃO/AUSCULTADORES

## Informações sobre as pilhas ECO-PLUS NiMH

- Se efectuar o carregamento de pilhas já carregadas ou com meia carga, irá reduzir a sua vida útil, pelo que, após algumas operações de carregamento das pilhas ECO-PLUS NiMH, deverá descarregá completamente-las pcompletamente antes de efectuar novamente essa operação.
- Para evitar um curto-circuito não deverá tocar nas pilhas com objectos metálicos.
- Quando verificar que as pilhas esgotam rapidamente a sua carga, isso significa que a sua vida útil chegou ao fim.

## Auscultadores AY 3678

### Ligação dos auscultadores

- Ligue os auscultadores fornecidos à tomada LINE OUT.

*Nota: A tomada LINE OUT pode também ser utilizada para ligar ao seu sistema de Alta Fidelidade (cabo) ou o seu auto-rádio (cassete adaptadora ou cabo). Em ambos os casos, o volume de som do leitor de CDs tem de ser ajustado para a posição 8.*

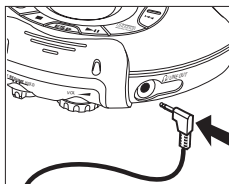

### **Utilize a sua cabeça quando utilizar os auscultadores.**

**Segurança auditiva:** Não ajuste o volume de som excessivamente alto. Os peritos auditivos avisam que a utilização frequente a níveis de som elevados pode afectar permanentemente a audição.

**Segurança rodoviária:** Não utilize os auscultadores enquanto conduz um veículo, pode criar uma situação de perigo e é ilegal na maioria dos países. Mesmo até se os seus auscultadores forem do tipo ar livre concebidos para o deixar ouvir sons exteriores, não ajuste o volume de som de tal maneira alto que não consegue ouvir o que se passa à sua volta.



## CD player and CD handling

- Não toque na lente de leitura (A) do leitor de CD.
- Não exponha o aparelho, pilhas, baterias ou CDs à humidade, chuva, areia ou calor excessivo (quer provocado por equipamento de aquecimento ou exposição à luz solar directa).
- Pode limpar o leitor de CD com um pano macio isento de fios e ligeiramente humedecido. Não utilize produtos de limpeza uma vez que estes podem danificar o disco ou ter um efeito corrosivo.
- Para limpar o CD, passe com um pano, isento de fios, em linha recta do centro para a periferia. Qualquer produto de limpeza pode danificar o disco! Nunca escreva num CD ou cole autocolantes.
- A lente pode ficar embaciada quando se movimenta o aparelho repentinamente de ambientes frios para ambientes quentes. Nesse momento e em tais condições não é possível fazer a leitura de um CD. Deixe o leitor de CD num ambiente quente até que a humidade se evapore.
- Os telefones portáteis quando em actividade na proximidade do leitor de CD podem interferir e provocar um funcionamento deficiente do aparelho.
- Evite deixar cair o aparelho pois pode danificá-lo seriamente.
- Nunca pegue no aparelho pela sua fivela uma vez que pode danificar o aparelho!

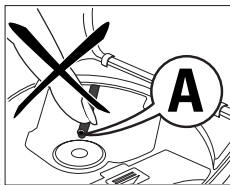

## Resistência aos salpicos

- Este aparelho é resistente aos salpicos mas não pode ser utilizado debaixo de água.
- Certifique-se de que nem areia, pó ou água entram para dentro do aparelho. Faça uma limpeza antes de abrir a fivela ou fechar a tampa. Tenha o cuidado de manipular o aparelho sempre com as mãos secas.
- Evite que os auscultadores fornecidos se molhem. Caso isso aconteça, seque-os com um pano macio.
- Quando as tomadas 4.5V DC e LINE OUT dos auscultadores não estiverem a ser utilizadas, tape-as sempre com as tampas anexas em borracha.
- Para evitar o risco de choque eléctrico, não utilize o aparelho próximo de água quando estiver em funcionamento em corrente alterna.

# LEITURA DE CD

## Leitura de um CD

- 1 Desaperte a fivela.
- 2 Abra a tampa do compartimento do CD.
- 3 Introduza um CD, lado impresso para cima, premindo cuidadosamente no centro do CD de modo a que este assente bem no encaixe. Feche a tampa premindo-a no lado esquerdo.
- 4 Prima ►|| para ligar o aparelho e iniciar a leitura.
  - O número da presente faixa e o tempo desta faixa já decorrido são apresentados no visor.
- Pode interromper a leitura de um CD premindo ►||.
  - O tempo em que a leitura do CD foi interrompida é apresentado a piscar no visor.
- Continue a leitura do CD premindo ►|| novamente.
- 5 Prima ■ para parar a leitura do CD.
  - O número total de faixas e o tempo total de leitura do CD são apresentados no visor.
- 6 Prima ■ novamente para desligar o aparelho.
- 7 Para retirar o CD, segure-o pela aresta exterior e prima no centro enquanto levanta o CD.

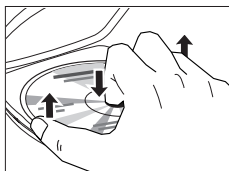
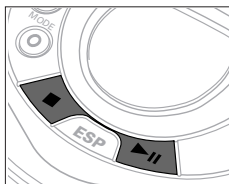

- Notas: – A leitura do CD pára se abrir a tampa do compartimento do CD.*  
*– Se houver qualquer actividade durante um período de 10 segundos, o aparelho desliga-se automaticamente.*

## Regulação do som e volume de som

- Utilize VOL  para proceder à regulação do volume de som.

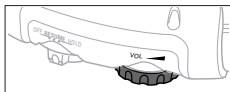

Pode activar o dispositivo de aumento do efeito dos graves para desfrutar de um som mais poderoso. Há 3 níveis diferentes de intensidade de graves que podem ser seleccionados.

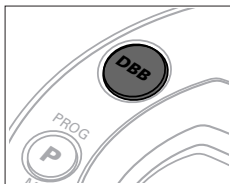

- 1 Prima DBB até aparecer no visor o nível de graves pretendido.

→ **DBB 1**, **DBB 1 2** ou **DBB 1 2 3**  
é apresentado.

- 2 Para desactivar o dispositivo de aumento do efeito dos graves, prima DBB até a indicação desaparecer.



**Este leitor de CDs pode ler qualquer tipo de CDs Audio, como CDs-Graváveis e CDs-Regraváveis. Não tente proceder à leitura de nenhum tipo de CD-ROM, CD-I, CDV ou CD de computador. Se fizer a leitura de um CD-Regravável, demora 5 a 25 segundos após ter premido ►II até se iniciar a reprodução do som.**

**Nota: A mensagem nF d 15C no mostrador indica que este disco tem de ser finalizado (FINALIZE) com un gravador de cd antes de poder ser tocado neste leitor de discos compactos.**

# CARACTERÍSTICAS

## Seleccionar uma faixa e proceder a busca

### Seleccionar uma faixa durante a leitura

- Prima brevemente ◀◀ ou ▶▶ uma ou várias vezes para saltar para o princípio da presente, anterior ou subsequente faixa (s).
  - A leitura continua com a faixa seleccionada.

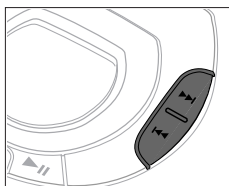

### Seleccionar uma faixa quando a leitura está parada

- 1 Prima brevemente ◀◀ ou ▶▶ uma ou várias vezes.
  - O número da faixa seleccionada é apresentado no visor.
- 2 Prima ▶|| para se iniciar a leitura do CD.
  - A leitura do CD começa com a faixa seleccionada.

### Busca de uma passagem durante a leitura do CD

- 1 Mantenha premido ◀◀ ou ▶▶ para encontrar uma passagem específica tanto para trás como para a frente.
  - A busca é iniciada e a leitura do CD continua a um nível de som reduzido. Após 2 segundos a velocidade de busca é aumentada.
- 2 Liberte o botão quando tiver atingido a passagem pretendida.
  - A leitura do CD volta ao normal a partir dessa posição.

*Nota: Durante SCAN a busca está inviabilizada.*

## Programação dos números das faixas

Pode seleccionar até 99 faixas e guardá-las na memória, na sequência pretendida. Pode guardar qualquer faixa mais do que uma vez.

- 1 Enquanto a leitura do CD está parada, seleccione uma faixa com ◀◀ ou ▶▶.
- 2 Prima o botão PROG P para guardar a faixa na memória.
  - **PROGRAM** acende-se, o número de faixa programada e **P** com o número total de faixas guardadas na memória são apresentados no visor.
- 3 Seleccione e guarde na memória, deste modo, todas as faixas pretendidas.
- 4 Prima ▶▶ para ouvir a sua selecção de faixas.
  - **PROGRAM** é apresentado no visor e a leitura inicia-se.
- Pode rever o programa mantendo PROG P premido durante mais de 2 segundos.
  - O visor apresenta, em sequência, os números de todas as faixas na memória.

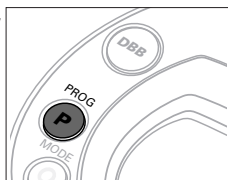

*Nota: Se premir PROG P e não houver nenhuma faixa seleccionada, a mensagem 5 E L E C T é apresentada no visor.*

## Apagar o programa

- 1 Se necessário prima ■ para parar a leitura do CD.
- 2 Prima ■ para apagar o programa.
  - **CLEAR** é apresentado uma vez no visor, **PROGRAM** apaga-se e o programa é apagado.



*Notas: O programa também é apagado se*

- interromper a alimentação de energia,
- abrir o compartimento do CD.

# CARACTERÍSTICAS

## Guardar na memória a última posição lida – RESUME

Pode guardar na memória a última posição lida. Quando recommear, a leitura continua a partir da ultima posição lida quando a leitura foi interrompida.

- 1 Comute o selector deslizante para RESUME durante a leitura para activar a função RESUME.  
→ RESUME é apresentado no visor.
  - 2 Prima ■ sempre que pretender parar a leitura do CD.
  - 3 Prima ►II sempre que pretender retomar a leitura do CD.  
→ RESUME é apresentado no visor e a leitura continua a partir da posição onde a leitura foi interrompida.
- Para desactivar a função RESUME, comute o selector deslizante para OFF.  
→ RESUME apaga-se do visor.

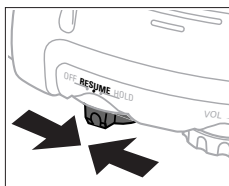

*Nota: Se abrir a tampa do compartimento do CD, a última posição lida deixará de ser guardada na memória.*

## Bloquear todos os botões – HOLD

Pode bloquear os botões do aparelho. Nesse caso quando uma tecla é premida, nenhuma acção será executada.

- 1 Comute o selector deslizante para HOLD para activar a função HOLD.  
→ Todos os botões são bloqueados. A mensagem *HOLD* é apresentada no visor quando qualquer tecla é premida. Se o aparelho for desligado, *HOLD* só será apresentado no visor premindo ►II.
- 2 Para desactivar HOLD, comute o selector deslizante para a posição OFF.

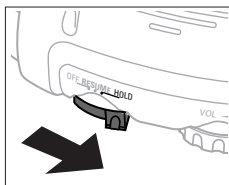

*Nota: Quando desactivar HOLD comutando o selector deslizante para a posição RESUME a leitura do CD retoma a partir do ponto em que tinha sido interrompida.*

## ESP / PSM

Prima a tecla ESP repetidamente para comutar para ESP→PSM→desligar.

- O símbolo ESP- / PSM- aparece no visor.
- A memória ESP armazena continuamente e antecipadamente os dados do CD que vai ser lido. Deste modo é evitado o chamado sound skipping durante a leitura devido a choques e vibrações.
- A acção prolongada de choques e vibrações pode despejar completamente a memória ESP e a leitura do CD será então interrompida.

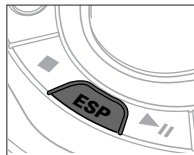

*Nota: Quando ligar e desligar as funções ESP e PSM, a leitura do CD será atrasada ou interrompida durante um breve período de tempo.*

## Feedback acústico

O aparelho está equipado com um dispositivo que acompanha várias operações chave com um sinal acústico.

- Mantenha DBB premido durante mais de 3 segundos.

*Se o sinal acústico tiver sido desactivado:*

- o símbolo **bEEP** é apresentado no visor e o sinal acústico é activado.

*Se o sinal acústico tiver sido activado:*

- o símbolo **no bEEP** é apresentado no visor e o sinal acústico é desactivado.



# CARACTERÍSTICAS

## Seleccionar diferentes possibilidades de funcionamento – MODE

É possível proceder à leitura de faixas por ordem aleatória, para repetir uma faixa ou o CD e fazer a leitura dos primeiros segundos de faixas.

- 1** Prima MODE durante a leitura o número de vezes que for necessário até o visor apresentar:
- **SHUFFLE:** Todas as faixas do CD são lidas por ordem aleatória até todas terem sido lidas pelo menos uma vez.
  - **SHUFFLE REPEAT ALL:** Todas as faixas do CD são lidas repetidamente por ordem aleatória.
  - **REPEAT:** A presente faixa é lida repetidamente.
  - **REPEAT ALL:** A totalidade do CD é lido repetidamente.
  - **SCAN:** Os primeiros 10 segundos das restantes faixas são lidas em sequência.

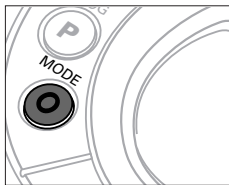

- 2** A leitura começa no modo seleccionado após 2 segundos.
- 3** Para voltar à leitura norma, prima MODE até a mensagem no visor desaparecer.

## Informação sobre o ambiente

Todo o material de embalagem desnecessário foi eliminado e fizemos todos os esforços para que o material de embalagem pudesse ser separado em três grandes grupos: cartões (caixa); polistireno expandido (blocos para amortecimento) e polietileno (sacos, placa de espuma para protecção).

*O seu aparelho é composto por materiais que podem ser reciclados se for desmontado por uma empresa especializada. Dê atenção por favor às regulamentações locais sobre a remoção dos materiais de embalagem, pilhas gastas e equipamento obsoleto.*



## Utilização no carro (ligações fornecidas ou disponíveis opcionalmente)

Utilize apenas o adaptador à corrente do carro AY 3545 (4,5 V/600 mA, CC pólo positivo ao pino central) e a cassette adaptadora para o carro AY 3501. Qualquer outro produto pode danificar o aparelho.

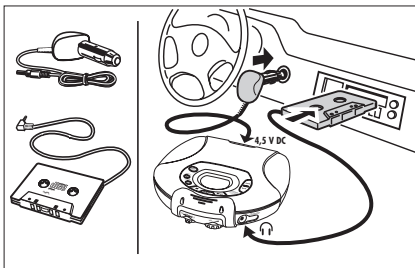

- 1 Coloque o leitor de CDs numa superfície horizontal, isenta de vibrações e estável. Certifique-se de que a superfície é segura e onde o leitor de CDs não constitui um perigo ou obstáculo tanto para o condutor como para os passageiros.
  - 2 Ligue a ficha CC no transformador de corrente ou adaptador à tomada 4.5V DC no aparelho (**apenas para baterias de automóveis de 12 V com terra ao negativo**).
  - 3 Ligue o transformador de corrente ou adaptador ao isqueiro do carro. Se necessário, limpe a tomada do isqueiro para obter um bom contacto da ligação.
  - 4 Baixe o volume de som e **desligue a função autoreverse do leitor de cassetes do seu auto-rádio**.
  - 5 Ligue a ficha da cassete adaptadora à tomada LINE OUT do leitor de CDs.
  - 6 Introduza cuidadosamente a cassete adaptadora no compartimento de cassetes do carro.
  - 7 Certifique-se de que o cabo não interfere com a condução do automóvel.
  - 8 Ligue o leitor de CDs, ajuste o volume de som VOL para a posição 8 e ajuste o som com os comandos do auto-rádio.
- Retire sempre o transformador de corrente ou adaptador da tomada do isqueiro quando o leitor de CDs não estiver a ser utilizado.

*Notas: – Evite o calor excessivo do aquecimento do carro ou da incidência directa da luz solar (ex. carro estacionado ao sol no Verão).*

*– Se o seu auto-rádio tiver uma tomada LINE IN é melhor utilizar esta ligação em vez da cassete adaptadora. Ligue o cabo de sinal a esta tomada LINE IN e à tomada LINE OUT do leitor de CDs.*

# DIAGNÓSTICO DE AVARIAS

## AVISO

*Em nenhuma circunstância deve tentar reparar o aparelho pois a garantia deixará de ser válida.*

Problema	Causa Possível	Solução
<b>Não há energia, a leitura não arranca</b>	<b>Pilhas</b> Pilhas introduzidas incorrectamente	Introduza as pilhas correctamente
	Pilhas estão descarregadas	Substitua as pilhas
	Os pólos de contacto estão sujos	Limpe com um pano
	<b>Adaptador à corrente</b> Ligação solta	Ligue o adaptador correctamente
	<b>Utilização no carro</b> O isqueiro não tem corrente quando a ignição está desligada	Ligue a ignição ou introduza pilhas
	<b>Indicação</b> <i>nF d 15C</i>	O CD-RW (CD-R) não está gravado correctamente Utilize FINALIZE no gravador de CD para finalizar a gravação
<b>Indicação</b> <i>no d 15C</i>	O CD está muito riscado ou sujo	Substitua ou limpe o CD
	O CD não está inserido ou está inserido incorrectamente	Introduza um CD com a parte impressa virada para cima
	A lente laser está embaciada	Aguarde até que a lente fique desembaciada
<b>Indicação</b> <i>Hold</i> <b>e/ou sem reacção nos controles</b>	<b>HOLD está activado</b> Descarga electrostática	<b>Desactive HOLD</b> Desligue o aparelho da corrente, volte a ligar após alguns segundos
<b>O CD salta faixas</b>	O CD está danificado ou sujo	Substitua ou limpe o CD
	<b>RESUME, SHUFFLE</b> ou <b>PROGRAM</b> está activada	Desligue a função <b>RESUME, SHUFFLE</b> ou <b>PROGRAM</b>

# DIAGNÓSTICO DE AVARIAS





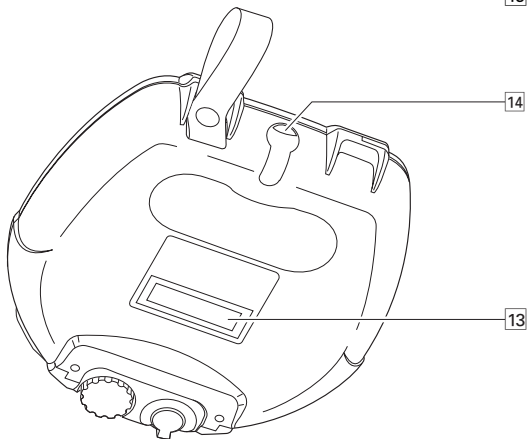
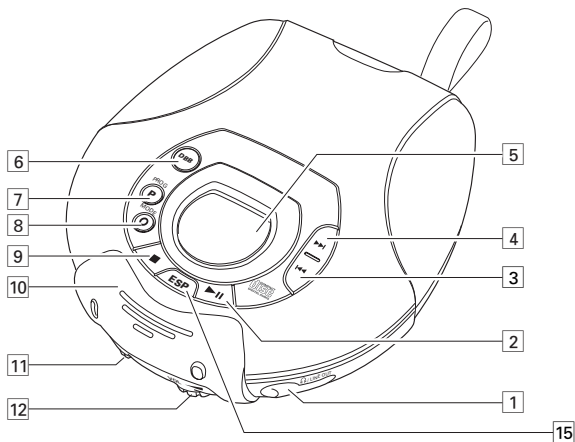

Se ocorrer uma falha, verifique primeiro os pontos listados antes de levar o aparelho para reparar. Se não conseguir resolver o problema seguindo estas sugestões, consulte o seu distribuidor ou centro de assistência.

<b>Problema</b>	<b>Causa Possível</b>	<b>Solução</b>
<b>Não há som ou a qualidade de som é má</b>	Pause está activada	Prima ►
	Ligações soltas ou sujas	Verifique e limpe as ligações
	Volume não está ajustado	Ajuste o volume de som
	Os auscultadores estão mal colocados	Verifique as indicações <b>L</b> (esquerda) e <b>R</b> (direita) nos auscultadores
	Campo magnéticos fortes próximo do leitor de CD	Mude a posição ou localização do leitor de CDs
	<b>Utilização no carro</b>	
Cassete adaptadora introduzida incorrectamente	Introduza a cassette adaptadora correctamente	
A temperatura no interior do carro excessivamente alta/baixa	Deixe o aparelho ajustar-se à temperatura	
Tomada do isqueiro está suja	Limpe a tomada do isqueiro	
Direcção errada da característica autoreverse do leitor de cassetes do carro	Mude a direcção do autoreverse	
<b>O carregamento de baterias no aparelho não funciona</b>	Utilização das pilhas erradas	Utilize apenas as pilhas NiMH ECO-PLUS recarregáveis AY 3362
	Contactos estão sujos	Limpe os contactos com um pano

# ΣΤΟΙΧΕΙΑ ΕΛΕΓΧΟΥ



# ΣΤΟΙΧΕΙΑ ΕΛΕΓΧΟΥ

- 1  LINE OUT...Υποδοχή ακουστικών 3,5 mm
- 2 .....ανάβει τη συσκευή, ξεκινά και σταματά το παίξιμο CD
- 3 .....περπηδά κομμάτια και αναζητά πίσω
- 4 .....υπερπηδά κομμάτια και αναζητά μπροστά
- 5 .....καντράν
- 6 DBB.....**DYNAMIC BASS BOOST**: αυξάνει τα μπάσα,  
DBB 1→DBB 2→DBB 3→off  
**Πατήστε το πλήκτρο για περισσότερο από 3 δευτερόλεπτα για να ανάψετε ή να σβήσετε τα αυξημένα μπάσα.**
- 7 PROG P .....προγραμματίζει αριθμούς κομματιών και επαναθεωρεί το πρόγραμμα
- 8 MODE .....επιλέγει τους διάφορους τρόπους λειτουργίας: **SHUFFLE, SHUFFLE REPEAT ALL, REPEAT, REPEAT ALL και SCAN**
- 9 .....σταματά το παίξιμο, σβήνει ένα πρόγραμμα, ενεργοποιεί τη φόρτιση και σβήνει το CD
- 10 .....ανοίξτε εδώ το κάλυμα του CD
- 11 RESUME .....Αποθηκεύει την τελευταία θέση που παίχθηκε  
**HOLD .....Κλειδώνει όλα τα πλήκτρα**  
OFF.....σβήνει τις λειτουργίες RESUME και HOLD
- 12 VOL  .....ρυθμίζει την ένταση ήχου
- 13 .....πλακίδα τύπου
- 14 4.5V DC.....Υποδοχή για εξωτερική τροφοδοσία ρευματοπαροχής
- 15 ESP / PSM.....**ELECTRONIC SKIP PROTECTION** είναι η αποθήκευση μνήμης για ασταμάτητο παίξιμο/**POWER SAVE MODE** για μέγιστη διάρκεια παιξίματος με μπαταρίες. ESP→PSM→off

*Η συσκευή αυτή πληροί τους όρους περί ραδιοφωνικών παρεμβολών της Ευρωπαϊκής Κοινότητας.*

## Μπαταρίες (προμηθεύονται με την συσκευή ή διατίθενται ως έξτρα)

Με αυτή τη συσκευή μπορείτε να χρησιμοποιήσετε:

- αλκαλικές μπαταρίες (τύπου **LR6**, **UM3** ή **AA**) ή
- οι επαναφορτιζόμενες ECO-PLUS NiMH μπαταρίες τύπου AY 3362. Πρέπει να προμηθευτείτε οπωσδήποτε τις ειδικές αντές μπαταρίες, διότι οποιεσδήποτε άλλες μπαταρίες δεν μπορούν να επαναφορτιστούν σ' αυτό το σετ.

### Πως να βάλετε τις μπαταρίες

- 1 Λύστε την αγκράφα.
- 2 Ανοίξτε το κάλυμα του CD.
- 3 Ανοίξτε τη θήκη των μπαταριών και τοποθετήστε είτε 2 αλκαλικές μπαταρίες ή τις επαναφορτιζόμενες ECO-PLUS NiMH μπαταρίες τύπου AY 3362.

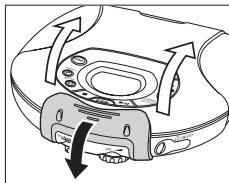

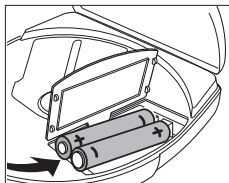

Σημειώσεις: – Μην χρησιμοποιήσετε μαζί παλιές και καινούργιες μπαταρίες ή μπαταρίες διαφορετικού τύπου.

– Αφαιρέστε τις μπαταρίες αν έχουν αδειάσει ή αν δεν θα τις χρησιμοποιήσετε για πολύ καιρό.



**Οι μπαταρίες περιέχουν χημικές ουσίες, και για τον λόγο αυτόν, πρέπει να απορρίπτονται με προσοχή.**

### Ένδειξη της κατάστασης της μπαταρίας

- **Γεμάτες** μπαταρίες: καμία ένδειξη.
- **Αδύνατες** μπαταρίες: το  αναβοσβήνει. Το σύμβολο αυτό δε φαίνεται όταν χρησιμοποιούνται οι επαναφορτιζόμενες μπαταρίες.
- **Άδειες** μπαταρίες: το  αναβοσβήνει και εμφανίζεται η ένδειξη **bAtE**. Βάλτε καινούργιες μπαταρίες ή συνδέστε το CD με το μετασχηματιστή για το ηλεκτρικό δίκτυο.



### Μέση διάρκεια λειτουργίας των μπαταριών υπό κανονικές συνθήκες

Τύπος μπαταρίας	χωρίς λειτουργία ESP	με λειτουργία ESP	PSM
Κανονικές	5 ώρες	4 ώρες	6 ώρες
Αλκαλικές	14 ώρες	12 ώρες	18 ώρες
NiMH	10 ώρες	8 ώρες	12 ώρες

## Μετασχηματιστής ρευματοπαροχής (προμηθεύεται με την συσκευή ή διατίθεται ως έξτρα)

Χρησιμοποιήστε μόνο τον μετασχηματιστή ρευματοπαροχής AY 3170 (4,5 V/300 mA για συνεχές ρεύμα, θετικός πόλος στον κεντρικό αξονίσκο). Άλλοι τύποι μπορεί να προκαλέσουν βλάβη στη συσκευή.

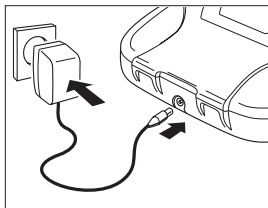

- 1 Σιγουρευτείτε πως η τάση της ρευματοπαροχής ανταποκρίνεται στην τάση του μετασχηματιστή.
- 2 Συνδέστε τον μετασχηματιστή με την υποδοχή 4.5V DC του CD και με την πρίζα στον τοίχο.

*Σημειώσεις:– Αποσυνδέστε τον μετασχηματιστή όταν δεν χρησιμοποιείται.  
– Δεν ακούγεται ηχητικό σήμα όταν χρησιμοποιείτε τον μετασχηματιστή για το ηλεκτρικό δίκτυο.*

## Πληροφορίες για ECO-PLUS NiMH μπαταρίες

- 1 Βεβαιωθείτε πως έχετε τοποθετήσει τις επαναφορτιζόμενες ECO-PLUS NiMH μπαταρίες τύπου AY 3362.
- 2 Συνδέστε τον μετασχηματιστή με την υποδοχή 4.5V DC του CD και με την πρίζα στον τοίχο.

- 3 Αν χρειαστεί πατήστε το πλήκτρο **■** μια ή δυο φορές μέχρι να σβήσει η συσκευή.  
→ Ανάβει το  και η ένδειξη γράφει CHARGE.



- Η μέση διάρκεια φόρτισης είναι 5 ώρες.

- 4 Όταν οι μπαταρίες έχουν φορτιστεί πλήρως, εμφανίζεται στην οθόνη το σύμβολο  και η ένδειξη FULL.



*Σημείωση: Είναι φυσιολογικό οι μπαταρίες να θερμαίνονται κατά τη διάρκεια της επαναφόρτισης.*

## Πληροφορίες για ECO-PLUS NiMH μπαταρίες

- Αν επαναφορτίσετε ήδη φορτισμένες ή μισοφορτισμένες μπαταρίες, μειώνετε τη διάρκεια ζωής τους. Για το λόγο αυτό, αφού χρησιμοποιήσετε τις επαναφορτιζόμενες ECO-PLUS NiMH μπαταρίες μερικές φορές, αδειάστε τις εντελώς πριν τις επαναφορτίσετε.
- Για να αποφύγετε βραχυκύκλωμα, μην αφήσετε τις μπαταρίες να έρθουν σε επαφή με μεταλλικά αντικείμενα.
- Αν η δέσμη αδειάζει πολύ σύντομα μετά την επαναφόρτισή της, τότε η διάρκεια ζωής της έχει εξαντληθεί.

## Ακουστικά AY 3678

### Πως να συνδέσετε τα ακουστικά

- Συνδέστε τα ακουστικά που παρέχονται με τη συσκευή με την υποδοχή  LINE OUT.

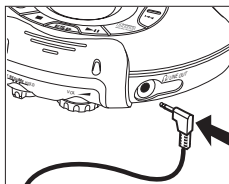

*Σημείωση: Χρησιμοποιήστε την υποδοχή  LINE OUT και για να συνδέσετε το CD με το στερεοφωνικό σύστημά σας (μέσω αγωγού σήματος) ή με τον προσαρμοστή για το κασετόφωνο αυτοκινήτου (κασέτα προσαρμοστή ή αγωγός σήματος). Και στις δύο περιπτώσεις πρέπει να βάλετε την ένταση ήχου του CD στο 8.*

### Προσοχή όταν χρησιμοποιείτε τα ακουστικά

**Προστασία ακοής:** Μην βάζετε τα ακουστικά στην μέγιστη ένταση. Είναι επιστημονικά αποδεδειγμένο πως η συνεχής χρήση σε ψηλή ένταση μπορεί να προκαλέσει μόνιμη ζημιά στην ακοή σας.

**Οδική ασφάλεια:** Μην χρησιμοποιείτε τα ακουστικά όταν οδηγείτε όχημα αφού σε πολλές χώρες απαγορεύεται και μπορεί να προκαλέσετε δυστύχημα. Ακόμα και αν τα ακουστικά είναι ανοιχτού τύπου έτσι ώστε να ακούτε εξωτερικούς ήχους, μην ανεβάσετε την έντασή τους ώστε να μην ακούτε τι γίνεται γύρω σας.



## Χειρισμός του CD και δίσκων CD

- Μην αγγίξετε τον φακό (A) στο CD.
- Μην εκθέσετε το CD, τις μπαταρίες, ή δίσκους CD σε υγρασία, βροχή, άμμο ή σε υπερβολική ζέστη (από θερμαντικά σώματα ή τον ήλιο).
- Μπορείτε να καθαρίσετε το CD με ένα μαλακό, νωπό δέρμα χωρίς χνούδι. Μην χρησιμοποιήσετε απορρυπαντικά γιατί μπορεί να διαβρώσουν τον φακό.
- Για να καθαρίσετε το δίσκο, σκουπίστε τον σε ευθεία γραμμή από το κέντρο προς την άκρη χρησιμοποιώντας ένα μαλακό, νωπό ρούχο χωρίς χνούδι. Απορρυπαντικά μπορεί να κάνουν ζημιά στο δίσκο! Μην γράφετε και μην κολλάτε ποτέ αυτοκόλλητα στο δίσκο CD.
- Ο φακός μπορεί να θολώσει όταν μεταφέρετε την συσκευή από κρύο σε ζεστό χώρο. Σε αυτή την περίπτωση δεν είναι δυνατό να παίξετε δίσκο CD. Αφήστε το CD στο ζεστό χώρο μέχρι να εξατμιστεί η υγρασία από το φακό.
- Η λειτουργία κινητών τηλεφώνων κοντά στο CD μπορεί να του προκαλέσει βλάβη.
- Μην αφήσετε το CD να πέσει γιατί μπορεί να του προκαλέσετε ζημιά.
- Μην κρατάτε ποτέ τη συσκευή απ' την αγκράφα γιατί μπορεί να της προκαλέσετε ζημιά.

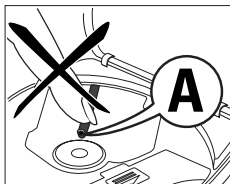

## Αντίσταση στο νερό

- Η συσκευή αυτή αντέχει στο πισίλισμα. Δεν έχει όμως σχεδιαστεί για χρήση στο νερό.
- Προσέξτε να μη διεισδύσει άμμος, σκόνη, ή νερό στο CD. Καθαρίστε τα αμέσως πριν να ανοίξετε την αγκράφα ή πριν να κλείσετε το κάλυμμα. Τα χέρια σας να είναι πάντα στεγνά όταν αγγίζετε τη συσκευή.
- Μην αφήσετε να βραχούν τα ακουστικά. Αν βραχούν, σκουπίστε τα αμέσως με ένα μαλακό πανί.
- Όταν δε χρησιμοποιείτε τις υποδοχές 4.5V DC και LINE OUT, καλύψτε τις με τα λαστιχένια καπάκια που συνοδεύουν τη συσκευή.
- Μην λειτουργείτε τη συσκευή με το μετασχηματιστή για το ηλεκτρικό δίκτυο κοντά σε νερό για να μη πάθετε ηλεκτροπληξία.

## Πως να παίξετε ένα δίσκο CD

- 1 Λύστε την αγκράφα.
- 2 Ανοίξτε το κάλυμα του CD.
- 3 Τοποθετήστε ένα δίσκο CD με την τυπωμένη πλευρά προς τα πάνω πατώντας ελαφρά στο κέντρο του δίσκου μέχρι να εφαρμόσει στον άξονα. Πιέστε το κάλυμμα στην αριστερή πλευρά προς τα κάτω για να κλείσει.
- 4 Πατήστε το πλήκτρο **▶||** για να ανάψετε τη συσκευή και να ξεκινήσετε την αναπαραγωγή.
  - Στο καντράν εμφανίζεται ο αριθμός του κομματιού που παίζει και ο χρόνος που έχει περάσει στο συγκεκριμένο κομμάτι.
- Μπορείτε να διακόψετε το παίξιμο πατώντας το πλήκτρο **▶||**.
  - στο καντράν αναβοσβήνει το σημείο (χρόνος) που σταμάτησε το παίξιμο.
- Συνεχίστε το παίξιμο πατώντας το **▶||**.
- 5 Σταματήστε το παίξιμο πατώντας το πλήκτρο **■**.
  - το καντράν δείχνει το συνολικό αριθμό κομματιών στο δίσκο και τη ολική διάρκεια του δίσκου.
- 6 Ξαναπατήστε το πλήκτρο **■** για να σβήσετε τη συσκευή.
- 7 Για να αφαιρέσετε το δίσκο, πιάστε τον από την άκρη και πιέστε τον άξονα ελαφρά προς τα κάτω ενώ σηκώνετε το δίσκο.

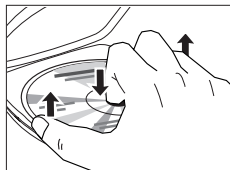
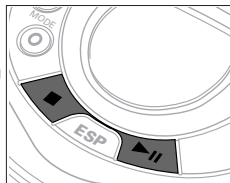

**Σημειώσεις:** – Η αναπαραγωγή θα σταματήσει αν ανοίξετε το κάλυμα του CD.  
– Αν δεν χρησιμοποιήσετε καμιά λειτουργία για 10 δευτερόλεπτα, η συσκευή θα σβήσει αυτόματα.

## Ρύθμιση έντασης και ποιότητας ήχου

- Ρυθμίστε την ένταση ήχου με το VOL ▲.

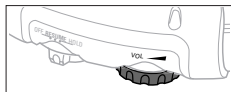

Μπορείτε να αυξήσετε τα μπάσα για ένα πιο δυναμικό ήχο. Μπορείτε να επιλέξετε 3 διαφορετικά επίπεδα μπάσων.



- 1 Πατήστε το DBB μέχρι το καντράν να δείξει το επίπεδο μπάσων που θέλετε.
  - Στο καντράν εμφανίζεται **DBB 1**, **DBB 1 2** ή **DBB 1 2 3**.
- 2 Για να σβήσετε την ενίσχυση των μπάσων πατήστε το DBB μέχρι να σβήσει η ένδειξη στο καντράν.



Το CD αυτό μπορεί να παίξει όλα τα είδη δίσκων ήχου CD: CD-Recordable και δίσκους CD-Rewritable. Μην προσπαθήσετε όμως να παίξετε CD-ROM, CD-I, CDV, ή CD για ηλεκτρονικούς υπολογιστές σ' αυτή την συσκευή. Αν παίξετε δίσκο CD-Rewritable, θα περάσουν περίπου 5–25 δευτερόλεπτα πριν να αρχίσει 2; αναπαραγωγή ήχου.

**Σημείωση:** Το μήνυμα *RF d 15C* στην οθόνη δείχνει ότι για να μπορείτε να παίξετε αυτό το CD, η εγγραφή του CD θα πρέπει να ολοκληρωθεί από CD recorder (λειτουργία FINALIZE).

# ΧΑΡΑΚΤΗΡΙΣΤΙΚΑ

## Επιλογή και αναζήτηση ενός κομματιού

**Πως να αναζητήσετε ένα κομμάτι ενώ το CD παίζει**

- Πατήστε ελαφρά το πλήκτρο ◀◀ ή ▶▶ μία ή περισσότερες φορές για να πηδήξετε στην αρχή του κομματιού που παίζει, του προηγούμενου, ή του επόμενου κομματιού (ή κομματιών).
  - Η αναπαραγωγή συνεχίζει με το κομμάτι που επιλέξατε και ο αριθμός του προβάλλεται στο καντράν.

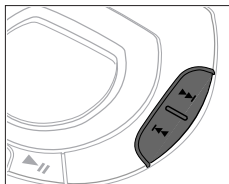

**Πως να αναζητήσετε ένα κομμάτι όταν η αναπαραγωγή σταματήσει**

- 1 Πατήστε ελαφρά το πλήκτρο ◀◀ ή ▶▶ μία ή περισσότερες φορές.
  - Το καντράν προβάλλει τον αριθμό του κομματιού που επιλέξατε.
- 2 Πατήστε το πλήκτρο ▶|| για να ξεκινήσετε την αναπαραγωγή.
  - Η αναπαραγωγή ξεκινά με το κομμάτι που επιλέξατε.

**Πώς να αναζητήσετε ένα συγκεκριμένο σημείο ενώ το CD παίζει:**

- 1 Κρατήστε πατημένο το πλήκτρο ◀◀ ή ▶▶ μέχρι να βρείτε ένα συγκεκριμένο σημείο μπροστά ή πίσω.
  - Η αναζήτηση αρχίζει και η αναπαραγωγή συνεχίζεται με χαμηλή ένταση. Μετά από 2 δευτερόλεπτα, η αναζήτηση αρχίζει με μεγάλη ταχύτητα.
- 2 Αφήστε το πλήκτρο όταν φτάσετε στο συγκεκριμένο σημείο.
  - Η αναπαραγωγή συνεχίζεται κανονικά από αυτό το σημείο.

*Σημείωση: Η αναζήτηση δεν είναι δυνατή με τη λειτουργία SCAN.*

## Προγραμματισμός κομματιών

Μπορείτε να επιλέξετε μέχρι και 99 κομμάτια και να τα αποθηκεύσετε με οποιαδήποτε διαδοχή στη μνήμη της συσκευής. Μπορείτε να αποθηκεύσετε τον αριθμό ενός κομματιού περισσότερες από μια φορά.

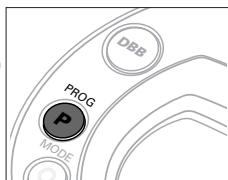

- 1 Ενώ η αναπαραγωγή έχει σταματήσει, επιλέξτε ένα κομμάτι με τα πλήκτρα ◀◀ ή ▶▶.
- 2 Πατήστε το πλήκτρο PROG P για να αποθηκεύσετε το κομμάτι.
  - Στο καντράν ανάβουν το PROGRAM, ο αριθμός του κομματιού που προγραμματίσατε και P με τον ολικό αριθμό των προγραμματισμένων κομματιών.



- 3 Επιλέξτε και αποθηκεύστε όλα τα κομμάτια που θέλετε με τον ίδιο τρόπο.
- 4 Πατήστε το πλήκτρο ▶|| για να ξεκινήσετε την αναπαραγωγή των κομματιών που επιλέξατε.
  - Το καντράν δείχνει PROGRAM και η αναπαραγωγή αρχίζει.



- Μπορείτε να επιθεωρήσετε το πρόγραμμα πατώντας το πλήκτρο PROG για περισσότερα από 2 δευτερόλεπτα.
  - Το καντράν δείχνει διαδοχικά όλα τα κομμάτια που έχουν προγραμματιστεί.

*Σημείωση: Αν πατήσετε το πλήκτρο PROG P χωρίς να έχετε επιλέξει κομμάτι, το καντράν δείχνει 5 E L E C T.*

## Πως να διαγράψετε το πρόγραμμα

- 1 Αν χρειαστεί, πατήστε το πλήκτρο ■ για να σταματήσετε την αναπαραγωγή.
- 2 Πατήστε το πλήκτρο ■ για να διαγράψετε το πρόγραμμα.
  - Το καντράν δείχνει για λίγο C L E A R, η ένδειξη PROGRAM σβήνει και το πρόγραμμα έχει διαγραφεί.



*Σημειώσεις: Το πρόγραμμα θα σβήσει και αν*  
 – διακόψετε την παροχή ρεύματος ή αν  
 – ανοίξετε το κάλυμα του CD.

# ΧΑΡΑΚΤΗΡΙΣΤΙΚΑ

## Αποθήκευση της τελευταίας θέσης αναπαραγωγής – RESUME

Μπορείτε να αποθηκεύσετε την τελευταία θέση που παίζατε. Όταν ξαναξεκινήσετε την αναπαραγωγή, αυτή αρχίζει απ' το σημείο που είχατε σταματήσει.

1 Σπρώξτε τον διακόπτη στη θέση RESUME κατά τη διάρκεια της αναπαραγωγής για να ξεκινήσετε τη λειτουργία RESUME.

→ Το καντράν δείχνει RESUME.

2 Πατήστε ■ κάθε φορά που θέλετε να σταματήσετε την αναπαραγωγή.

3 Πατήστε ►|| κάθε φορά που θέλετε να ξαναξεκινήσετε την αναπαραγωγή.

→ Το καντράν δείχνει RESUME και η αναπαραγωγή ξαναρχίζει απ' το σημείο που είχατε σταματήσει.

• Για να σβήσετε την λειτουργία RESUME, σπρώξτε το διακόπτη στο OFF.

→ Στο καντράν σβήνει το RESUME.

Σημείωση: Αν ανοίξετε το κάλυμα του CD, το τελευταίο σημείο που παίζατε δεν θα αποθηκευτεί.

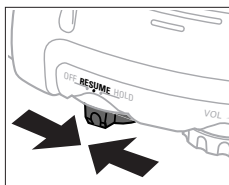

## Κλειδώμα όλων των πλήκτρων – HOLD

Μπορείτε να κλειδώσετε όλα τα πλήκτρα της συσκευής. Με αυτό τον τρόπο αν πατήσετε ένα πλήκτρο δεν θα ξεκινήσει καμιά λειτουργία.

1 Σπρώξτε τον διακόπτη στη θέση HOLD για να ξεκινήσετε τη λειτουργία HOLD.

→ Όλα τα πλήκτρα κλειδώνονται. Κάθε φορά που θα πατήσετε ένα πλήκτρο, το καντράν δείχνει *Hold*. Αν η συσκευή είναι σβησμένη, το *Hold* εμφανίζεται μόνο αν πατήσετε το ►||.

2 Για να σβήσετε την λειτουργία HOLD, σπρώξτε το διακόπτη στο OFF.

Σημείωση: Αν σβήσετε τη λειτουργία HOLD

σπρώχνοντας το σχετικό διακόπτη στο RESUME και ξαναξεκινώντας την

αναπαραγωγή, αυτή θα συνεχίσει απ' το σημείο που είχατε σταματήσει.

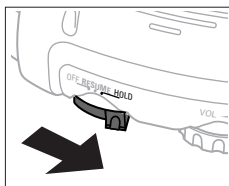

## ESP / PSM

Πατήστε το πλήκτρο ESP επανειλημμένα για να διαλέξετε μεταξύ ESP→PSM→off.

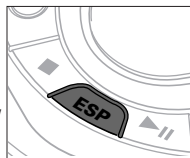

- ➔ Το σύμβολο ESP/PSM αναβοσβήνει στο καντράν.
- ➔ Η μνήμη ESP αποθηκεύει συνέχεια τα δεδομένα των επομένων δευτερολέπτων στο δίσκου πριν αυτά να παιχτούν έτσι ώστε να μην “πηδά” ο δίσκος λόγω δονήσεων και κραδασμών.
- ➔ Δονήσεις και κραδασμοί που διαρκούν πολλή ώρα μπορεί να αδειάσουν εντελώς την μνήμη ESP και το CD θα σταματήσει να παίζει.

*Σημείωση: Όταν αναβοσβήνετε τις λειτουργίες ESP και PSM το παίξιμο του CD θα καθυστερήσει ή θα διακοπεί για λίγο.*

## Ηχητικό σήμα

Η συσκευή είναι εξοπλισμένη με ένα σύστημα που συνοδεύει το πάτημα κάθε πλήκτρου με ένα ηχητικό σήμα.



- Κρατήστε το πλήκτρο DBB πατημένο για περισσότερο από 3 δευτερόλεπτα.

*Αν το σύστημα ηχητικού σήματος δεν ήταν σε λειτουργία:*

- ➔ Το καντράν δείχνει **BEEP** και η λειτουργία ηχητικού σήματος ενεργοποιείται.

*Αν το σύστημα ηχητικού σήματος ήταν σε λειτουργία:*

- ➔ Το καντράν δείχνει **no BEEP** και το σύστημα σβήνει.



# ΧΑΡΑΚΤΗΡΙΣΤΙΚΑ

## Επιλογή διαφόρων τρόπων λειτουργίας – MODE

Με τη συσκευή αυτή μπορείτε να παίξετε κομμάτια σε τυχαία διαδοχή, να επαναλάβετε ένα κομμάτι στο δίσκο ή να παίξετε τα πρώτα δευτερόλεπτα κάθε κομματιού στο δίσκο.

1 Πατήστε το πλήκτρο MODE κατά τη διάρκεια της αναπαραγωγής όσες φορές χρειαστεί μέχρι το καντράν να δείξει:

- **SHUFFLE:** Τα κομμάτια στο δίσκο παίζονται σε τυχαία διαδοχή μέχρις ότου όλα να παιχτούν μια φορά.
- **SHUFFLE REPEAT ALL:** Όλα τα κομμάτια στο δίσκο παίζονται επανειλημμένα σε τυχαία διαδοχή.
- **REPEAT:** Το κομμάτι που επιλέξατε επαναλαμβάνεται συνέχεια.
- **REPEAT ALL:** Όλος ο δίσκος επαναλαμβάνεται συνέχεια.
- **SCAN:** Κάθε κομμάτι παίζεται για 10 δευτερόλεπτα μέχρι όλα τα κομμάτια να παιχτούν μια φορά.

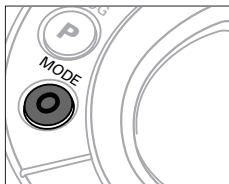

2 Η αναπαραγωγή αρχίζει με τον τρόπο λειτουργίας που επιλέξατε μετά από 2 δευτερόλεπτα.

3 Για να γυρίσετε στην κανονική αναπαραγωγή, πατήστε το πλήκτρο MODE μέχρι να σβήσει η ένδειξη στο καντράν.

## Πληροφορίες για το περιβάλλον

Έχει αποφευχθεί κάθε περιττό υλικό στην συσκευασία. Έχει καταβληθεί κάθε δυνατή προσπάθεια, έτσι, ώστε η συσκευασία να είναι εύκολα διαχωρίσιμη σε τρία μόνο βασικά υλικά: χαρτόνι (κουτί), διογκωμένη πολυστερίνη και πολυαιθυλαίνιο (σακούλες, προστατευτικά).



*Η συσκευή σας αποτελείται από υλικά, που μπορούν ν'ανακυκλωθούν, αν αποσυναρμολογηθούν από μια εξειδικευμένη εταιρεία. Παρακαλούμε ακολουθείστε τους τοπικούς κανονισμούς, σχετικά με την διάθεση υλικών συσκευασίας, μπαταριών και παλαιών συσκευών.*

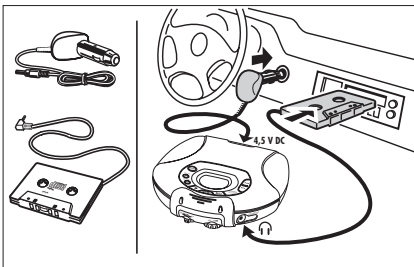

## Λειτουργία στο αυτοκίνητο (οι συνδέσεις προμηθεύονται με την συσκευή ή διατίθενται ως έξτρα)

Χρησιμοποιήστε μόνο τον μετασχηματιστή τάσης για αυτοκίνητο τύπου AY 3545 (4,5 V/600 mA για συνεχές ρεύμα, θετικός πόλος στον κεντρικό αξονίσκο) και την κασέτα προσαρμοστή AY 3501. Αν χρησιμοποιήσετε άλλους τύπους μπορεί να προκαλέσουν βλάβη στη συσκευή.



- 1 Διαλέξτε ένα ασφαλές μέρος για το CD σε μια οριζόντια, σταθερή επιφάνεια χωρίς κραδασμούς. Βεβαιωθείτε πως η θέση είναι σίγουρη και πως η συσκευή δεν εμποδίζει ούτε θέτει σε κίνδυνο τον οδηγό ή τους επιβάτες.
  - 2 Συνδέστε το βύσμα συνεχούς ρεύματος (DC) του μετασχηματιστή τάσης με την υποδοχή 4.5V DC στο CD σας (**μόνο για μπαταρία αυτοκινήτου 12 V με αρνητική γείωση**).
  - 3 Τοποθετήστε τον μετασχηματιστή τάσης στην υποδοχή αναπτήρα στο ταμπλώ. Αν είναι αναγκαίο καθαρίστε την υποδοχή αναπτήρα για καλύτερη επαφή.
  - 4 Χαμηλώστε την ένταση ήχου και σβήστε την **λειτουργία autoreverse του ραδιοκασετοφώνου του αυτοκινήτου σας**.
  - 5 Συνδέστε το βύσμα της κασέτας προσαρμοστή με την υποδοχή  LINE OUT στο CD.
  - 6 Βάλτε με προσοχή την κασέτα προσαρμοστή στην υποδοχή κασέτας του κασετοφώνου σας.
  - 7 Βεβαιωθείτε πως το καλώδιο δεν σας εμποδίζει στο οδήγημα.
  - 8 Ξεκινήστε το CD, βάλτε το VOL  στη θέση 8 και ρυθμίστε τον ήχο με τους ελέγχους στο ραδιοκασετόφωνο του αυτοκινήτου σας.
- Βγάζετε πάντα τον μετασχηματιστή τάσης από την υποδοχή αναπτήρα όταν το CD δεν είναι σε λειτουργία.

**Σημειώσεις:** – Μην εκθέσετε το CD σε υπερβολική ζέση από την θέρμανση του αυτοκινήτου ή τον ήλιο (π.χ. σε παρκαρισμένο αυτοκίνητο το καλοκαίρι).  
– Αν το κασετόφωνο του αυτοκινήτου σας διαθέτει υποδοχή LINE IN, χρησιμοποιήστε αυτή για την σύνδεση με το CD αντί της κασέτας προσαρμοστή. Συνδέστε τον αγωγό σήματος με αυτή την υποδοχή LINE IN και την υποδοχή  LINE OUT στο CD.

# ΕΠΙΛΥΣΗ ΠΡΟΒΛΗΜΑΤΩΝ

## ΠΡΟΕΙΔΟΠΟΙΗΣΗ

Σε καμία περίπτωση μην προσπαθήσετε να επιδιορθώσετε το CD μόνοι σας γιατί αυτό θα ακυρώσει την εγγύηση.

Πρόβλημα	Πιθανή αιτία	Λύση
Η συσκευή δεν ανάβει, η αναπαραγωγή δεν αρχίζει	<b>Μπαταρίες</b> Οι μπαταρίες δεν έχουν τοποθετηθεί σωστά	Βάλτε τις μπαταρίες σωστά
	Οι μπαταρίες είναι άδειες	Αλλάξτε μπαταρίες
	Οι επαφές είναι ακάθαρτες	Καθαρίστε τις επαφές με ένα ρούχο
<b>Μετασχηματιστής ρευματοπαροχής</b> Η σύνδεση είναι χαλαρή		Στερεώστε τις συνδέσεις του μετασχηματιστή
	<b>Λειτουργία στο αυτοκίνητο</b> Ο αναπτήρας αυτοκινήτου δεν παίρνει ρεύμα όταν η ανάφλεξη είναι σβησμένη	Ξεκινήστε την ανάφλεξη ή τοποθετήστε μπαταρίες στη συσκευή
<b>Το καντράν δείχνει</b> <i>nF d 15C</i>	Ο δίσκος δεν έχει ηχογραφηθεί σωστά	Χρησιμοποιήστε τη λειτουργία FINALIZE στο σύστημα ηχογράφησης CD σας για να συμπληρώσετε την ηχογράφηση
<b>Το καντράν δείχνει</b> <i>no d 15C</i>	Ο δίσκος είναι πολύ γδαρμένος ή ακάθαρτος	Αλλάξτε το δίσκο ή καθαρίστε τον
	Δεν υπάρχει δίσκος στο CD ή έχει τοποθετηθεί λανθασμένα	Βάλτε ένα δίσκο με την ετικέτα προς τα πάνω
	Ο φακός του CD έχει πάρει υγρασία	Αφήστε το CD σε ένα ζεστό μέρος μέχρις ότου εξατμιστεί η υγρασία
<b>Το καντράν δείχνει</b> <i>Hold</i> και/ή τα πλήκτρα δεν αντιδρούν	<b>Το HOLD είναι σε λειτουργία</b> Ηλεκτροστατική εκκένωση	<b>Σβήστε το HOLD</b> Αποσυνδέστε την συσκευή από την ρευματοπαροχή ή βγάλτε τις μπαταρίες για μερικά δευτερόλεπτα
	<b>Το CD υπερπηδά κομμάτια</b>	Ο δίσκος είναι ακάθαρτος ή έχει υποστή βλάβη Έχουν ενεργοποιηθεί οι λειτουργίες RESUME, SHUFFLE ή PROGRAM

# ΕΠΙΛΥΣΗ ΠΡΟΒΛΗΜΑΤΩΝ





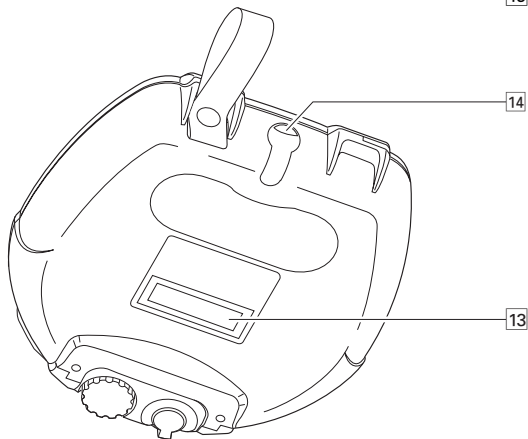
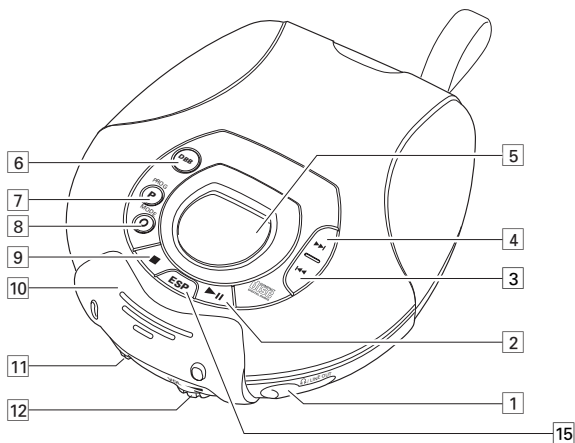

Αν παρουσιαστεί βλάβη, ελέγξτε όλα τα σημεία που αναφέρονται πιο κάτω προτού πάρετε τη συσκευή για επιδιόρθωση. Αν δεν είσαατε σε θέση να λύσετε μόνοι το πρόβλημα με βάση τις υποδείξεις, επικοινωνήστε με τον αντιπρόσωπο ή το σέρβις της Philips στην περιοχή σας.

Πρόβλημα	Πιθανή αιτία	Λύση
<b>Απουσία ήχου ή κακή ποιότητα ήχου</b>	Έχετε πατήσει το PAUSE	Πατήστε το πλήκτρο ►
	Χαλαρές, ακάθαρτες ή λάθος συνδέσεις	Ελέγξτε και καθαρίστε τις συνδέσεις
	Η ένταση ήχου δεν έχει ρυθμιστεί	Ρυθμίστε την ένταση ήχου
	Φοράτε τα ακουστικά λάθος	Προσοχή στις ενδείξεις <b>R</b> (δεξιά) και <b>L</b> (αριστερά) στα ακουστικά
	Ισχυρά μαγνητικά πεδία κοντά στο CD	Διαλέξτε άλλη θέση για το CD
	<b>Λειτουργία στο αυτοκίνητο</b>	
	Η κασέτα προσαρμοστή δεν έχει βαλθεί σωστά	Βάλτε την κασέτα προσαρμοστή σωστά
	Η θερμοκρασία στο αυτοκίνητο είναι πολύ ψηλή/χαμηλή	Αφήστε το CD να προσαρμοστεί στην θερμοκρασία
	Η υποδοχή αναπτήρα είναι πολύ ακάθαρτη	Καθαρίστε την υποδοχή αναπτήρα
	Λάθος κατεύθυνση παιξίματος της λειτουργίας autoreverse του κασετοφώνου	Αλλάξτε την κατεύθυνση του autoreverse
<b>Η φόρτιση των μπαταριών στο αυτοκίνητο δεν δουλεύει</b>	Χρησιμοποιείτε λάθος μπαταρίες	Χρησιμοποιείτε μόνον τις επαναφορτιζόμενες ECO-PLUS NiMH μπαταρίες AY 3362
	Οι επαφές είναι ακάθαρτες	Καθαρίστε τις επαφές με ένα ρούχο

# OPIS PRZEŁĄCZNIKÓW



# OPIS PRZEŁĄCZNIKÓW

- 1  LINE OUT gniazdko 3,5 mm słuchawek
- 2  włączenie zasilania zestawu, rozpoczęcie odtwarzania płyty CD oraz pauza
- 3  przeskok oraz przeszukiwanie do tyłu
- 4  przeskok oraz przeszukiwanie do przodu
- 5  wyświetlacz
- 6 DBB **DYNAMIC BASS BOOST**: wzmocnienie dźwięków niskich. DBB1→DBB2→DBB3→off (wyłączone)  
**W celu włączenia/wyłączenia pogłosu akustycznego należy wcisnąć klawisz na ponad 3 sekundy.**
- 7 PROG P programowanie utworów i przegląd programu
- 8 MODE wybór różnych trybów odtwarzania: **SHUFFLE, SHUFFLE REPEAT ALL, REPEAT, REPEAT ALL** oraz **SCAN**
- 9  zakończenie odtwarzania płyty CD, kasowanie programu, rozpoczęcie ładowania akumulatora, wyłączenie urządzenia
- 10  otwarcie pokrywy odtwarzacza CD
- 11 RESUME **HOLD** zapamiętanie odtwarzanego fragmentu  
**OFF** **blokada wszystkich klawiszy**  
wyłączenie funkcji RESUME oraz HOLD
- 12 VOL  regulacja siły głosu
- 13  tabliczka znamionowa
- 14 4.5V DC gniazdko zasilacza zewnętrznego
- 15 ESP / PSM **ELECTRONIC SKIP PROTECTION**: pamięć buforowa, zapewniająca odtwarzanie bez przerw. **POWER SAVE MODE**: dla wydłużenia trwałości baterii. ESP→PSM→wyłączone

**Zestaw spełnia wymogi Unii Europejskiej odnośnie poziomu zakłóceń radiowych.**

# ZASILANIE

## Baterie (w wyposażeniu lub do nabycia w sklepie)

W zestawie można używać:

- baterii alkalicznych (typu **LR6**, **UM3** lub **AA**), lub
- ładowalne akumulatory ECO-PLUS NiMH typ AY 3362. Należy sprawdzić, czy nabyliśmy dokładnie ten typ akumulatorów, ponieważ żadne inne nie będą ładowane w urządzeniu.

### Wkładanie baterii

- 1 Zwolnić zamek.
- 2 Otworzyć pokrywę odtwarzacza CD.
- 3 Otworzyć kieszonkę baterijną urządzenia i włożyć dwie baterie alkaliczne lub ładowalne akumulatory ECO-PLUS NiMH typ AY 3362.

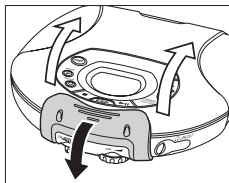

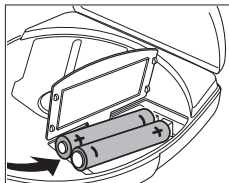

*Uwagi: – Nie wolno używać nowych baterii razem ze starymi, ani mieszać różnych rodzajów baterii.  
– Należy wyjąć baterie, jeżeli ulegną wyczerpaniu lub zestaw nie będzie użytkowany przez dłuższy okres.*



**Baterie zawierają szkodliwe substancje chemiczne, dlatego należy wyrzucać je tylko do odpowiednich kontenerów.**

### Sygnalizacja stanu baterii

- **Pełne** baterie: brak wskazań.
- **Słabe** baterie: miga symbol . Symbol nie będzie widoczny, jeżeli korzystamy z ładowalnych akumulatorów.
- **Wyczerpane** baterie: miga symbol  oraz pojawia się napis **BATE**. Należy wymienić baterie lub podłączyć zasilacz sieciowy.



### Średnia trwałość baterii przy odtwarzaniu w normalnych warunkach

Rodzaj baterii	bez ESP	z ESP	PSM
Normalna	5 godzin	4 godzin	6 godzin
Alkaliczna	14 godzin	12 godzin	18 godzin
NiMH	10 godzin	8 godzin	12 godzin

## Zasilacz sieciowy (w wyposażeniu lub opcjonalny)

Należy korzystać wyłącznie z zasilacza sieciowego AY 3170 (prąd stały 4,5 V/300 mA, biegun dodatni na bolcu środkowym). Inne zasilacze mogą uszkodzić urządzenie.

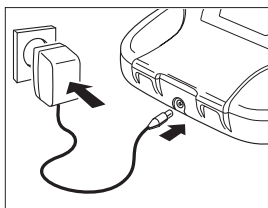

- 1 Należy sprawdzić, czy poziom napięcia zasilacza jest identyczny z napięciem w lokalnej sieci.
- 2 Podłączyć zasilacz prądu stałego do gniazdka odtwarzacza 4.5V DC oraz do gniazdka ściennego.

*Uwagi:* – Należy zawsze odłączyć zasilacz, jeżeli z niego nie korzystamy.  
– Podczas korzystania z zasilacza funkcja sygnału akustycznego klawiszy jest niedostępna.

## Ładowanie akumulatorka ECO-PLUS NiMH w odtwarzaczu

- 1 Należy upewnić się, iż włożyliśmy ładowalny akumulator ECO-PLUS NiMH typu AY 3362.
- 2 Podłączyć zasilacz prądu stałego do gniazdka odtwarzacza 4.5V DC oraz do gniazdka ściennego.

- 3 W razie potrzeby nacisnąć jeden raz **■** w celu wyłączenia urządzenia.

→ Pojawi się  oraz **CHARGE**.



- Średni czas ładowania wynosi 5 godzin.

- 4 Po całkowitym naładowaniu akumulatorka pojawi się  oraz **FULL**.



*Uwaga:* Nagrzewanie się akumulatorka jest normalnym zjawiskiem podczas ładowania.

# ZASILANIE / SŁUCHAWKI

## Akumulatorki ECO-PLUS NiMH

- Doładowywanie całkowicie lub częściowo naładowanego akumulatora skraca jego trwałość. Dlatego po kilkukrotnym wykorzystaniu akumulatora ECO-PLUS NiMH należy doprowadzić do zupełnego wyczerpania energii przed rozpoczęciem kolejnego ładowania.
- W celu zapobieżenia zwarciom akumulatorów nie powinien stykać się z metalowymi przedmiotami.
- Jeżeli akumulator wyczerpuje się zaraz po naładowaniu, doszło do zupełnego zużycia akumulatora.

## Słuchawki AY 3678

### Podłączenie słuchawek

- Podłączyć słuchawki dostarczane w wyposażeniu do gniazdka  LINE OUT.

*Uwaga: Należy korzystać z powyższego gniazdka  LINE OUT również przy połączeniach z wieżą HiFi (przewód sygnałowy) lub radiem samochodowym (kaseta-adapter lub przewód sygnałowy). W obu przypadkach poziom siły głosu odtwarzacza CD musi być ustawiony na 8.*

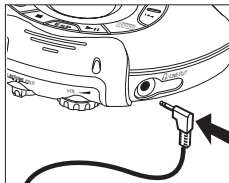

### **Korzystaj 'z głową' ze słuchawek!**

**Ochrona słuchu:** Podczas korzystania ze słuchawek nie zalecamy ustawiania nadmiernej siły głosu. Według opinii specjalistów długotrwałe słuchanie przy dużej głośności może prowadzić do trwałego uszkodzenia słuchu.

**Bezpieczeństwo ruchu drogowego:** Podczas prowadzenia pojazdu nie należy korzystać ze słuchawek. Może to prowadzić do zagrożenia ruchu, a w wielu krajach jest zabronione. Nawet jeżeli posiadamy słuchawki typu open-air pozwalające na słuchanie dźwięków z otoczenia, nie wolno nadmiernie zwiększać poziomu siły głosu, by móc słyszeć dźwięki dobiegające z otoczenia.



## Obsługa odtwarzacza CD oraz płyt CD

- Nigdy nie wolno dotykać soczewek (A) odtwarzacza CD.
- Nie wolno narażać urządzenia, baterii ani płyt CD na działanie wilgoci, kropli deszczu, piasku, ani wystawiać na działanie silnych źródeł ciepła (urządzeń grzewczych lub bezpośrednich promieni słonecznych).
- Odtwarzacz CD można czyścić miękką, lekko zwilżoną ściereczką irchową. Nie wolno używać żadnych środków czyszczących, mogących uszkodzić urządzenie.
- Płytę CD należy czyścić miękką, niepylącą ściereczką ruchem od środka ku brzegom. Preparaty czyszczące mogą uszkodzić płytę! Nie wolno robić notatek ani przyklejać nalepek na płycie CD.
- Jeżeli zestaw przeniesiono z chłodnego do ciepłego miejsca, na soczewce lasera wewnątrz zestawu może skroplić się wilgoć. Jeżeli do tego dojdzie, odtwarzacz CD nie będzie działał. Należy pozostawić urządzenie, aż normalne odtwarzanie stanie się możliwe.
- Włączony telefon komórkowy w pobliżu odtwarzacza CD może wywoływać zakłócenia.
- Nie wolno dopuścić do upadku urządzenia - może ulec uszkodzeniu.
- Nigdy nie wolno podnosić odtwarzacza za klamrę, grozi to uszkodzeniem odtwarzacza!

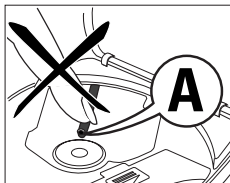

## Odporność na krople wody

- Urządzenie jest odporne jedynie na przyskającą wodę. Nie wolno używać urządzenia pod wodą.
- Nie wolno dopuścić do przedostania się piasku, kurzu ani wody do środka odtwarzacza. Przed otwarciem lub zamknięciem pokrywy należy usunąć piasek lub wodę. Urządzenie należy obsługiwać suchymi rękoma.
- Słuchawki dołączone do odtwarzacza nie mogą ulec zamoczeniu. Jeżeli do tego dojdzie, należy wytrzeć słuchawki suchą szmatką.
- Jeżeli nie korzystamy z gniazdka 4.5V DC lub gniazdka słuchawkowego LINE OUT, należy zatkać je dołączonymi zatyczkami gumowymi.
- W celu zapobieżenia porażeniom elektrycznym, nie wolno użytkować odtwarzacza w pobliżu wody podczas korzystania z zasilacza sieciowego AC.

# ODTWARZANIE CD

## Odtwarzanie płyt CD

- 1 Zwolnić zamek.
- 2 Otworzyć pokrywę odtwarzacza CD.
- 3 Włożyć płytę audio CD stroną zadrukowaną ku górze, naciskając lekko środek płyty CD, aby znalazł się na tulejce. Zamknąć pokrywę odtwarzacza przez lekkie naciśnięcie lewej krawędzi.
- 4 Nacisnąć ►||, aby włączyć zasilanie i rozpocząć odtwarzanie.
  - Wyświetlacz wskaże numer aktualnego utworu oraz czas od początku utworu.
- Pauzę w odtwarzaniu można uzyskać przez wciśnięcie ►||.
  - Czas włączenia pauzy zacznie migać.
- Powrót do odtwarzania jest możliwy po ponownym naciśnięciu ►||.
- 5 Nacisnąć ■ dla zakończenia odtwarzania.
  - Wyświetlacz wskaże liczbę utworów na płycie oraz ogólny czas odtwarzania.
- 6 Nacisnąć ponownie ■ w celu wyłączenia zestawu.
- 7 Aby wyjąć płytę CD należy uchwycić płytę CD za krawędzie, naciskając jednocześnie na otwór środkowy.

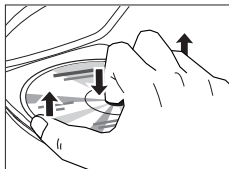
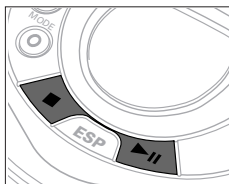

*Uwagi:* – Odtwarzanie zostanie przerwane po otwarciu pokrywy odtwarzacza CD.

– Jeżeli urządzenie pozostanie w spoczynku przez 10 sekund, zasilanie samoczynnie wyłączy się.

## Regulacja siły i barwy głosu

- Ustawić siłę głosu pokrętką VOL .

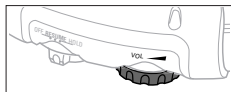

Możemy wzmocnić poziom dźwięków niskich dla osiągnięcia bogatszych wrażeń muzycznych. Można wybrać 3 poziomy basów.



- 1 Nacisnąć DBB, aż wyświetlacz wskaże odpowiedni poziom basów.  
→ Pojawi się **DBB 1**, **DBB 1 2** lub **DBB 1 2 3**.
- 2 W celu wyłączenia efektu wzmocnienia dźwięków niskich należy naciskać DBB, aż z wyświetlacza znikną powyższe symbole.



Odtwarzacz CD może odtwarzać wszystkie rodzaje płyt kompaktowych audio, m.in. CD-Recordable, oraz CD-Rewritable. Nie wolno wkładać do odtwarzacza płyt CD-ROM, CD-I, CDV lub komputerowych płyt CD. Jeżeli odtwarzamy CD-Rewritable, po naciśnięciu ►II upłynie 5–25 sekund zanim usłyszymy muzykę.

**Uwaga:** n F d 15 C na wyświetlaczu oznacza, iż przez odtworzeniem na niniejszym odtwarzaczu płyta CD musi być sfinalizowana na nagrywaczu płyt kompaktowych.

# FUNKCJE ODTWARZACZA

## Wybór utworu oraz przeszukiwanie

### Wybór utworu podczas odtwarzania

- Aby przeskoczyć do początku aktualnego, poprzedniego lub do kolejnych utworów należy krótko naciskać **◀◀** lub **▶▶**.
  - Odtwarzacz przejdzie samoczynnie do wybranego utworu, wyświetlacz wskaże jego numer.

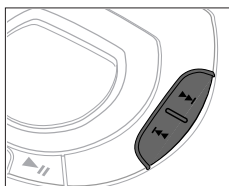

### Wybór utworu przy zatrzymanym odtwarzaczu

- 1 Należy krótko naciskać **◀◀** lub **▶▶**, raz lub kilka razy.
  - Numer wybranego utworu pojawi się na wyświetlaczu.
- 2 Nacisnąć **▶||** aby rozpocząć odtwarzanie.
  - Rozpocznie się odtwarzanie wybranego utworu.

### Szukanie fragmentu utworu podczas odtwarzania

- 1 Należy utrzymywać wciśnięty klawisz **◀◀** lub **▶▶** do momentu znalezienia szukanego fragmentu.
  - Rozpocznie się przeszukiwanie przy zmniejszonej sile głosu. Po 2 sekundach rozpocznie się szukanie ze zwiększoną prędkością.
- 2 Po odnalezieniu szukanego fragmentu zwolnić przycisk.
  - Odtwarzanie rozpocznie się od znalezionej fragmentu.

*Uwaga: W trybie SCAN funkcja przeszukiwania nie działa.*

## Programowanie utworów

Odtwarzacz pozwala na zaprogramowanie do 99 utworów i zapisanie ich w pamięci w dowolnej kolejności. Każdy z utworów można zapisać dowolną ilość razy.

- 1 Wybrać utwór za pomocą klawiszy ◀◀ oraz ▶▶, przy zatrzymanym odtwarzaczu.
  - 2 Nacisnąć PROG P w celu zapisania utworu w pamięci.
    - Pojawi się **PROGRAM**, numer wybranego utworu, następnie P oraz ogólna ilość utworów w pamięci.
  - 3 W taki sam sposób należy wybrać i zapisać w pamięci pozostałe utwory.
  - 4 Nacisnąć ▶|| w celu rozpoczęcia odtwarzania programu.
    - Pojawi się **PROGRAM**, rozpocznie się odtwarzanie.
- Przegląd programu jest możliwy po wciśnięciu klawisza PROG P przez ponad 2 sekundy.
    - W okienku wyświetlacza pojawią się w kolejności wszystkie utwory w programie.

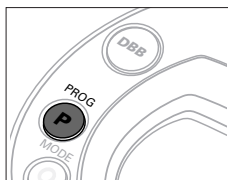

*Uwaga: Jeżeli zostanie naciśnięty klawisz PROG P, a żaden z utworów nie został uprzednio wybrany, na wyświetlaczu pojawi się 5 E L E C Ł.*

## Kasowanie programu

- 1 W razie potrzeby nacisnąć ■ w celu zakończenia odtwarzania.
- 2 Nacisnąć ■ dla skasowania programu.
  - Pojawi się przez chwilę C L E A R, zniknie symbol **PROGRAM**, a program uległ skasowaniu.



*Uwagi: Program zostanie usunięty z pamięci w przypadku:*  
– przerwy w zasilaniu, lub  
– otwarcia kieszeni odtwarzacza.

# FUNKCJE ODTWARZACZA

## Zapamiętanie odtwarzanego fragmentu – RESUME

Istnieje możliwość zapamiętania ostatniego odtwarzanego fragmentu. Przy ponownym włączeniu urządzenia odtwarzanie będzie kontynuowane od tego samego miejsca.

- 1 Włączenie funkcji RESUME odbywa się przez przesunięcie klawisza w pozycję RESUME podczas odtwarzania.  
→ Pojawi się **RESUME**.
  - 2 Odtwarzanie może zostać przerwane w dowolnym momencie klawiszem ■.
  - 3 W celu kontynuowania odtwarzania od miejsca zatrzymania należy nacisnąć ►||.  
→ Pojawi się **RESUME**, a odtwarzanie będzie kontynuowane od tego samego fragmentu.
- Dla wyłączenia funkcji RESUME należy przesunąć klawisz w pozycję OFF.  
→ Zniknie symbol **RESUME**.

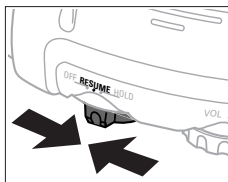

*Uwaga: Jeżeli otworzymy pokrywę odtwarzacza CD, miejsce zatrzymania zostanie wytarte z pamięci.*

## Blokada wszystkich klawiszy – HOLD

Klawisze urządzenia można zablokować. Dzięki temu przypadkowe naciśnięcie klawiszy nie wywoła niepożądanych skutków.

- 1 Włączenie funkcji HOLD odbywa się przez przesunięcie przełącznika w pozycję HOLD.  
→ Wszystkie klawisze zostały zablokowane. Jeżeli dowolny klawisz zostanie naciśnięty, na wyświetlaczu pojawi się *Hold*. Jeżeli odtwarzacz jest wyłączony, *Hold* pojawi się jedynie po naciśnięciu ►||.
- 2 Przesunąć klawisz w pozycję OFF w celu wyłączenia funkcji HOLD.

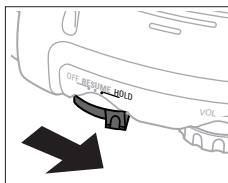

*Uwaga: Jeżeli wyłączymy funkcję HOLD przesuując klawisz w pozycję RESUME, ponowne odtwarzanie rozpocznie się od miejsca wcześniejszego zatrzymania.*

## ESP / PSM

Naciskać kilkakrotnie klawisz ESP aby przejść do:  
ESP→PSM→wyłączone.

- Na wyświetlaczu zapala się symbol ESP/PSM.
- Pamięć ESP stale zapisuje i przechowuje bity informacji, które mają zostać odtworzone. Zapobiega to przerwom w słuchaniu muzyki spowodowanym wstrząsami i wibracjami.
- Przedłużające się wstrząsy i wibracje mogą całkowicie opróżnić pamięć ESP, w takim przypadku dźwięk przez chwilę zaniknie.

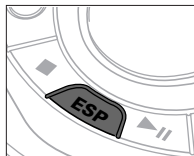

*Uwaga: Przy włączaniu i wyłączaniu funkcji ESP/PSM odtwarzanie płyty kompaktowej będzie wstrzymane lub przerwane na kilka sekund.*

## Dźwięk klawiszy

Urządzenie dysponuje funkcją dźwiękowego potwierdzenia działania klawiszy.

- Wcisnąć DBB na ponad 3 sekundy.  
*Jeżeli sygnał akustyczny był uprzednio wyłączony:*
  - Pojawi się **bEEP**, sygnał akustyczny został uruchomiony.*Jeżeli sygnał akustyczny był uprzednio włączony:*
  - Pojawi się **no bEEP**, sygnał akustyczny uległ wyłączeniu.



# FUNKCJE ODTWARZACZA

## Specjalne tryby odtwarzania – MODE

Utwory na płycie CD można odtwarzać w przypadkowej kolejności, można powtarzać jeden utwór lub całą płytę, albo wysłuchać pierwszych kilku sekund każdego utworu.

- 1 Naciskać klawisz MODE podczas odtwarzania, aż na wyświetlaczu pojawi się wybrany tryb:
  - **SHUFFLE**: Wszystkie utwory na płycie CD będą odtwarzane w przypadkowej kolejności do chwili, aż każdy z nich usłyszymy jeden raz.
  - **SHUFFLE REPEAT ALL**: Wszystkie utwory na płycie CD będą odtwarzane wielokrotnie w przypadkowej kolejności.
  - **REPEAT**: Wybrany utwór będzie odtwarzany wielokrotnie.
  - **REPEAT ALL**: Cała płyta CD będzie odtwarzana wielokrotnie.
  - **SCAN**: Usłyszymy 10-sekundowe fragmenty początkowe każdego utworu.

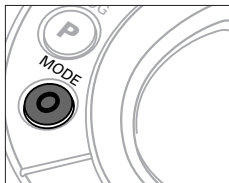

- 2 Odtwarzanie w wybranym trybie rozpocznie się po 2 sekundach.
- 3 Aby powrócić do normalnego trybu odtwarzania, należy naciskać MODE aż napisy znikną z wyświetlacza.

## Informacje ekologiczne

Staraliśmy się nie używać żadnych zbędnych opakowań. Uczyniliśmy wszystko, aby opakowanie można było łatwo rozdzielić na trzy odrębne materiały: karton (pudło), styropian (wypełniacz), oraz polietylen (torby, pianka ochronna).

Zestaw składa się z materiałów, które mogą zostać poddane procesowi odzysku, o ile przeprowadzi to wyspecjalizowana firma. Prosimy stosować się do przepisów lokalnych dotyczących składowania opakowań, zużytych baterii oraz przestarzałych urządzeń.





# UŻYTKOWANIE W SAMOCHODZIE

## Połączenie samochodowe (w wyposażeniu lub dostępne opcjonalnie)

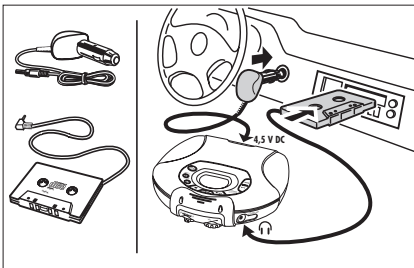
Należy korzystać wyłącznie z zasilacza samochodowego AY 3545 (4,5 V/600 mA, prąd stały, biegun dodatni na bolcu środkowym), oraz samochodowej kasyty-adaptora AY 3501. Inne urządzenia mogą uszkodzić odtwarzacz.



- 1 Umieścić odtwarzacz CD na płaskiej powierzchni, chronionej przed wstrząsami. Upewnić się, iż odtwarzacz znajduje się w bezpiecznym miejscu w samochodzie i nie stanowi zagrożenia dla kierowcy ani pasażerów.
  - 2 Podłączyć wtyczkę zasilacza prądu stałego do gniazdka zasilania 4.5V DC odtwarzacza CD (**tylko w samochodach z akumulatorem 12 V z minusem na masie**).
  - 3 Podłączyć zasilacz do zapalniczki samochodowej. W razie potrzeby oczyścić gniazdko zapalniczki dla uzyskania stabilnych połączeń elektrycznych.
  - 4 Zmniejszyć siłę głosu do minimum i **wyłączyć funkcję auto-reverse w samochodowym odtwarzaczu kasetowym**.
  - 5 Podłączyć wtyczkę kasyty-adaptora do gniazdka  LINE OUT odtwarzacza CD.
  - 6 Ostrożnie włożyć kasetę-adaptora do kieszeni odtwarzacza samochodowego.
  - 7 Należy upewnić się, że kabel nie przeszkadza w prowadzeniu pojazdu.
  - 8 Włączyć odtwarzacz CD, ustawić siłę głosu VOL  odtwarzacza na 8, a siłę głosu w głośnikach samochodowych ustawić klawiszami odtwarzacza samochodowego.
- Należy zawsze wyjąć zasilacz samochodowy z gniazdka zapalniczki, jeżeli odtwarzacz nie jest użytkowany.

*Uwagi:* – Nie wolno narażać odtwarzacza na wpływ nadmiernego ogrzewania w samochodzie ani wystawiać na działanie bezpośrednich promieni słonecznych (np. w samochodzie stojącym latem na słońcu).

– Jeżeli radio samochodowe posiada wejście LINE IN jack, należy korzystać z tego połączenia zamiast kasyty-adaptora. Podłączyć przewód do gniazdka LINE IN jack radia samochodowego oraz do gniazdka  LINE OUT jack odtwarzacza CD.

# USUWANIE USTEREK

## OSTRZEŻENIE

**W żadnym przypadku nie wolno naprawiać urządzenia, oznacza to bowiem utratę gwarancji.**

Niesprawność	Możliwa przyczyna	Środki zaradcze
<b>Brak zasilania, odtwarzacz nie działa</b>	<b>Baterie</b> Niewłaściwie włożone baterie.	Włożyć baterie w odpowiedni sposób.
	Wyczerpane baterie.	Wymienić baterie.
	Zabrudzone styki.	Przeczyścić styki.
	<b>Zasilacz sieciowy</b> Brak połączeń na stykach.	Podłączyć zasilacz w odpowiedni sposób.
<b>Napis <i>nF d 15C</i> na wyświetlaczu</b>	<b>W samochodzie</b> Brak prądu w gniazdku zapalniczki przy wyłączonej stacyjce.	Włączyć stacyjkę lub włożyć baterie.
	Płyta CD-RW (CD-R) nie jest właściwie nagrana.	Skorzystać z funkcji FINALIZE w nagrywaczu CD w celu zakończenia nagrywania.
<b>Napis <i>n0 d 15C</i> na wyświetlaczu</b>	Płyta CD jest silnie zarysowana lub brudna.	Włożyć inną płytę CD lub wyczyścić płytę.
	Brak płyty CD w kieszeni lub płyta włożona niewłaściwie.	Włożyć płytę CD napisem ku górze.
	Skropliła się wilgoć na soczewkach lasera.	Pozostawić odtwarzacz do chwili wyparowania wilgoci.
<b>Napis <i>Hold</i> i/lub brak reakcji na działanie klawiszy</b>	<b>Działa funkcja HOLD.</b> Wyładowania elektrostatyczne.	<b>Wyłączyć funkcję HOLD.</b> Wyłączyć zasilanie zestawu lub wyjąć baterie na kilka sekund.
	<b>Odtwarzacz CD przeskakuje przez utwory</b>	Uszkodzona lub zabrudzona płyta CD. Działa tryb RESUME, SHUFFLE lub PROGRAM.

# USUWANIE USTEREK

W przypadku zaistnienia problemu, przed oddaniem zestawu do naprawy należy sprawdzić poniższą listę. Jeżeli pomimo poniższych wskazówek problemu nie udało się zlikwidować, należy skontaktować się z najbliższym sprzedawcą lub serwisem.

<b>Niesprawność</b>	<b>Możliwa przyczyna</b>	<b>Środki zaradcze</b>
<b>Brak dźwięku lub słaba jakość dźwięku</b>	Włączona jest PAUSE.	Nacisnąć klawisz ►II.
	Luźne lub niewłaściwe połączenia.	Sprawdzić i oczyścić połączenia.
	Poziom głosu zmniejszony do minimum.	Ustawić poziom siły głosu.
	Słuchawki są niewłaściwie założone.	Sprawdzić oznaczenia kanałów: <b>L</b> (lewy) oraz <b>R</b> (prawy).
	Silne pola magnetyczne w pobliżu odtwarzacza CD.	Zmienić położenie lub połączenia odtwarzacza.
	<b>W samochodzie</b> Kaseta-adapter jest włożona niewłaściwie.	Włożyć kasetę-adapter we właściwy sposób.
Temperatura w samochodzie jest zbyt wysoka/niska.	Odtwarzacz musi przystosować się do temperatury otoczenia.	
Brudne gniazdko zapalniczeki.	Oczyścić gniazdko zapalniczeki.	
Zły kierunek odtwarzania w magnetofonie samochodu.	Zmienić kierunek odtwarzania autoreverse w magnetofonie.	
<b>Ładowanie baterii w odtwarzaczu nie działa</b>	Używane są niewłaściwe akumulatorki.	Należy używać wyłącznie ładowalnych akumulatorków ECO-PLUS NiMH typ AY 3362.
	Zanieczyszczone styki.	Oczyścić styki.

Producent zastrzega możliwość wprowadzania zmian technicznych.

**Meet Philips at the Internet**  
**<http://www.philips.com>**



**CLASS 1**  
**LASER PRODUCT**