

Peg-Pérego

Primo Viaggio & Adjustable Base

Istruzioni d'uso IT
Instructions for use EN
Notice d'emploi FR
Gebrauchsanleitung DE
Instrucciones de uso ES
Instruções para uso PT
Gebruiksaanwijzing NL
Használati útmutató HU
Navodila za uporab SL
Инструкции по пользованию RU
Kullanım klavuzu TR
ΟΔΗΓΙΕΣ ΧΡΗΣΕΩΣ EL



ECE R44/03

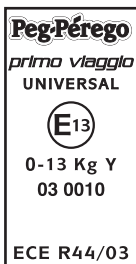

FI000501I22

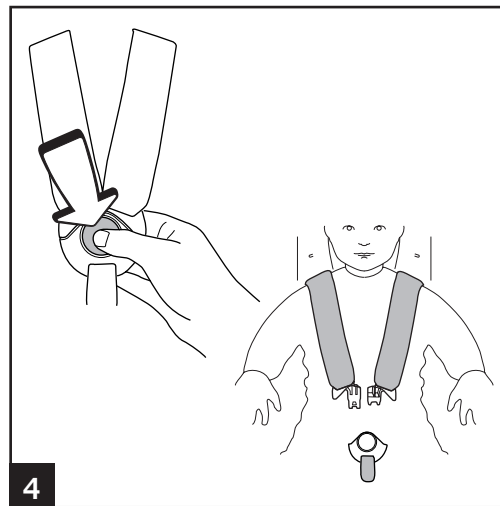
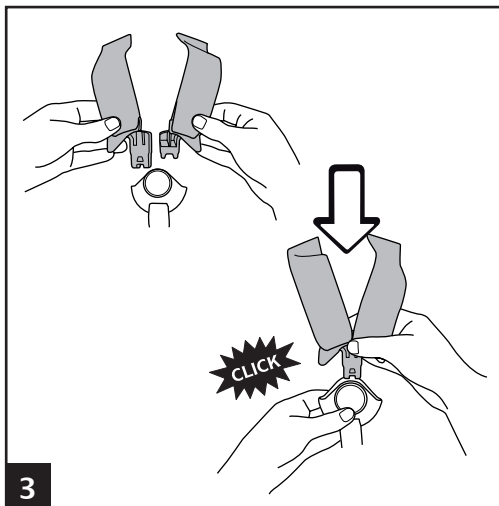
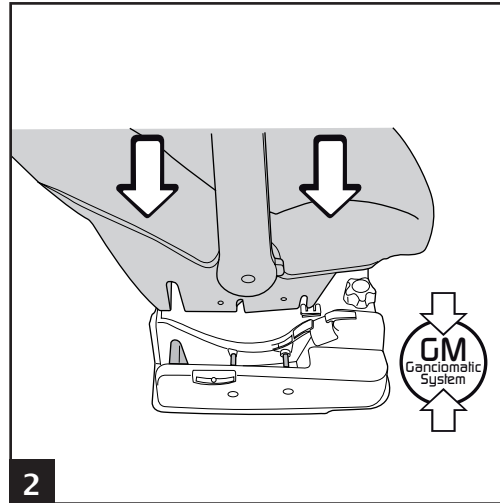
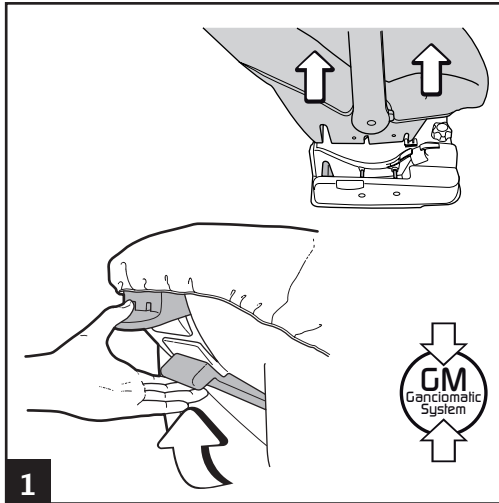

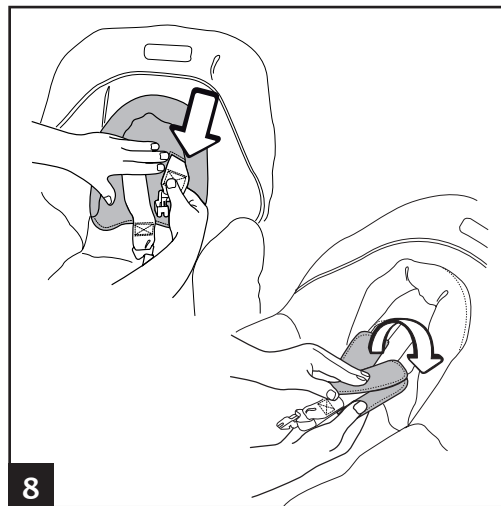
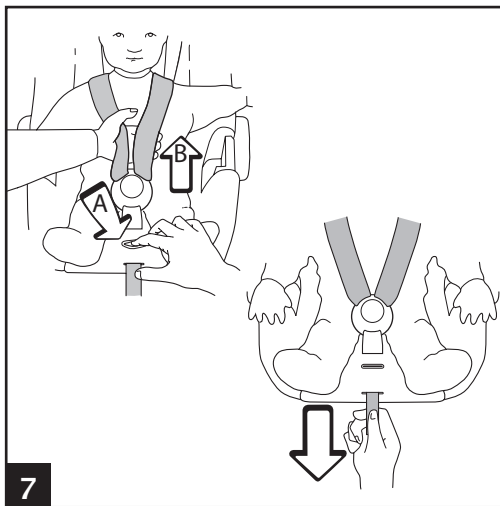
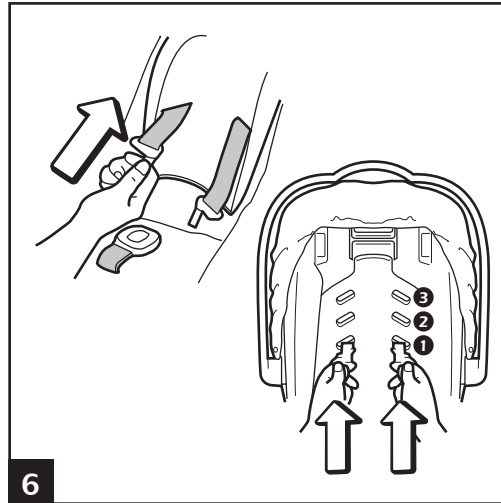
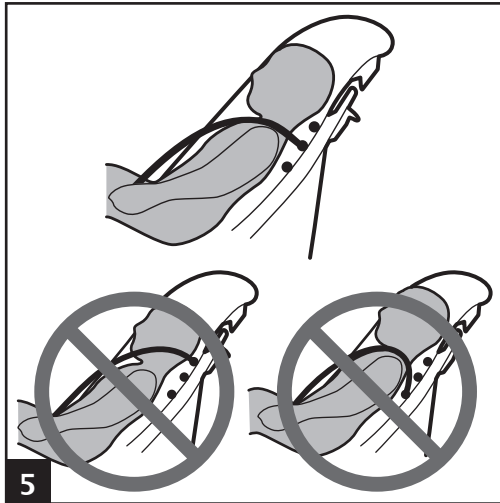

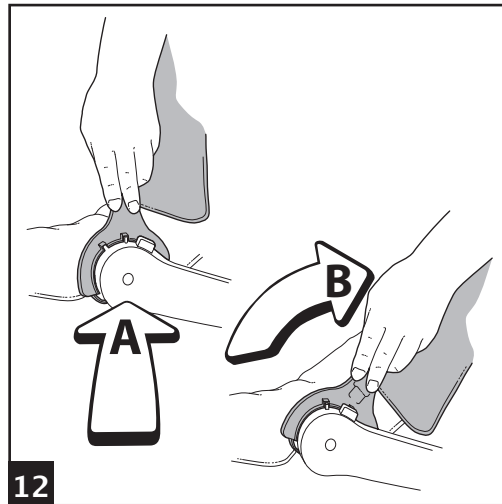
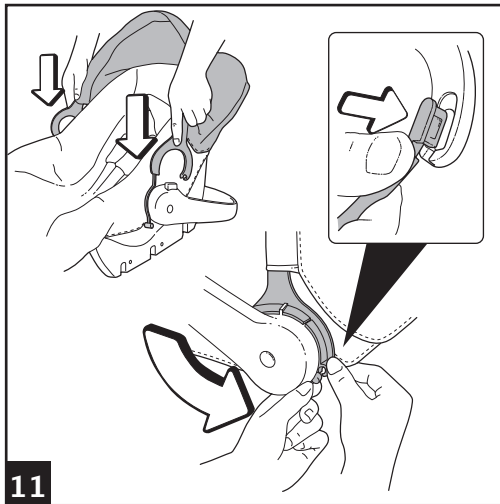
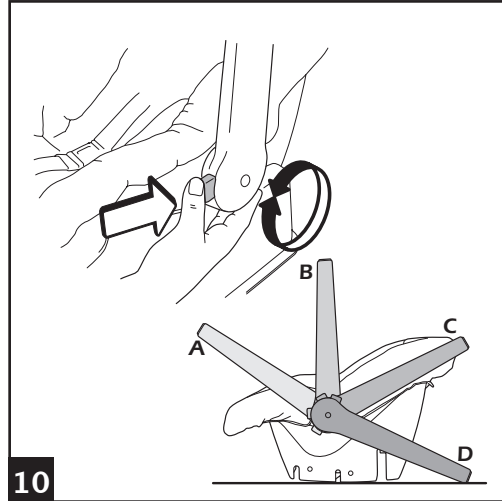
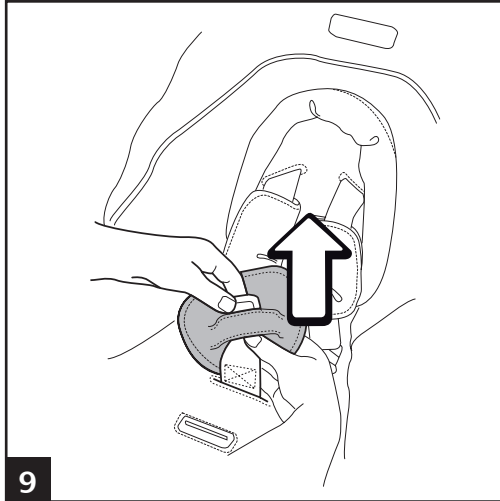

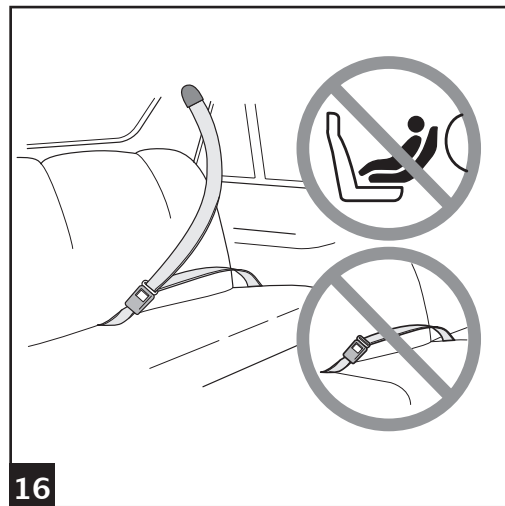
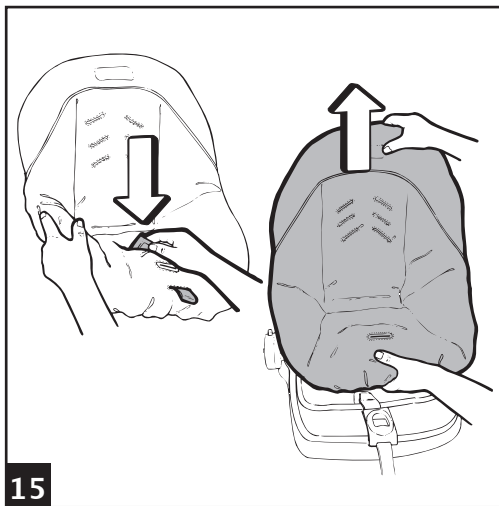
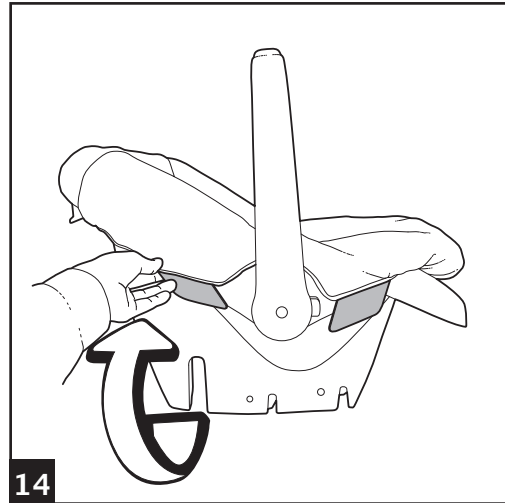
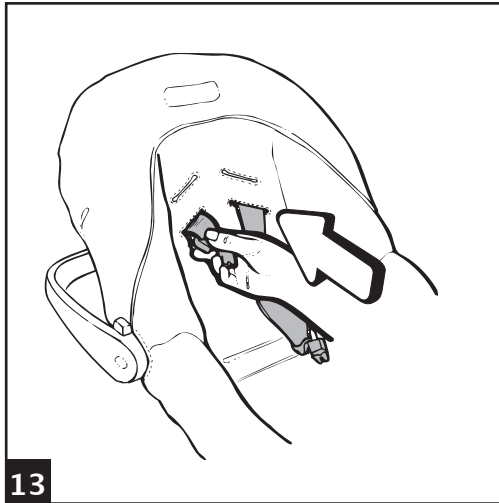

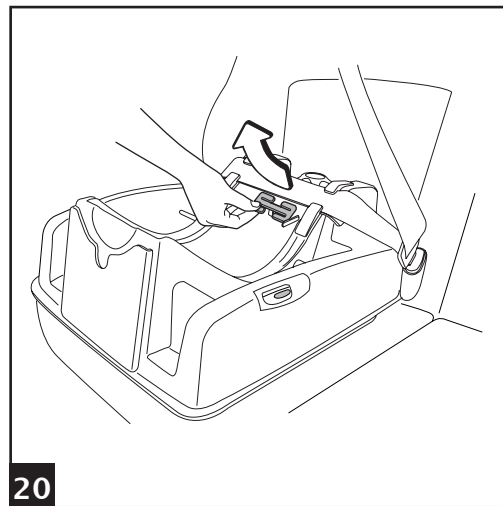
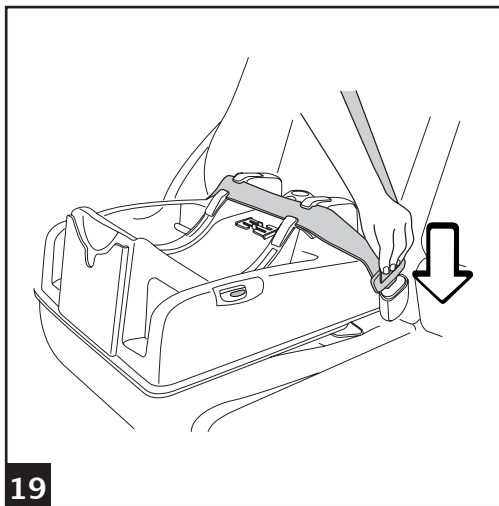
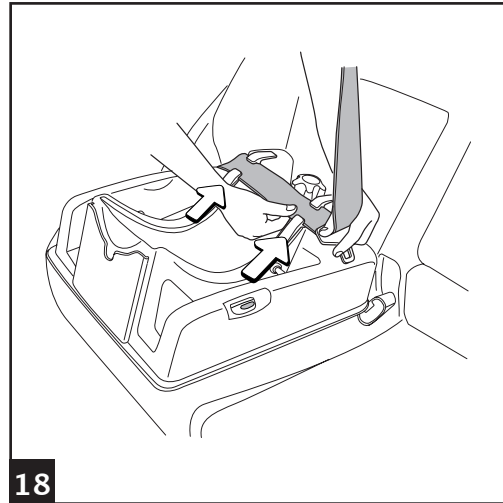
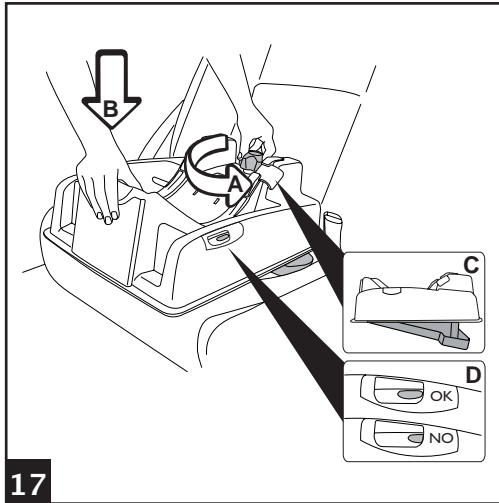

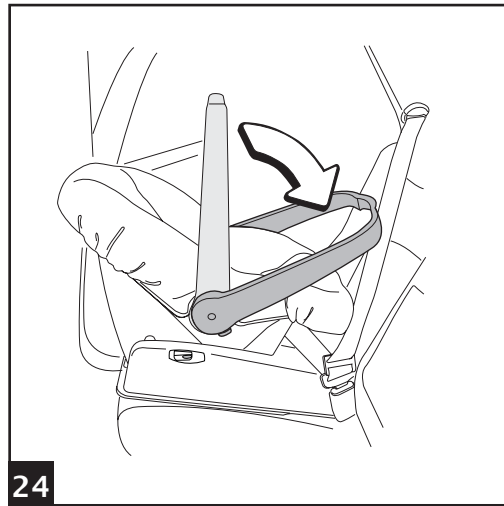
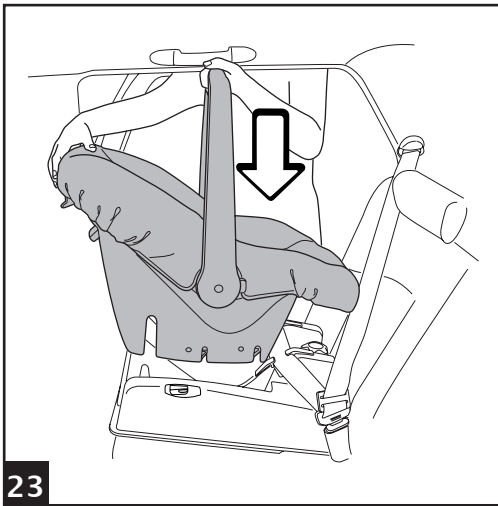
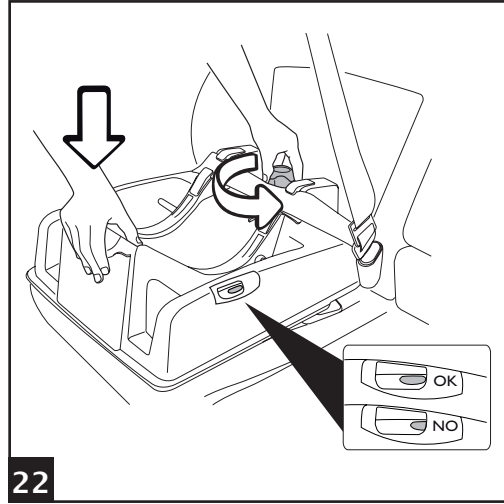
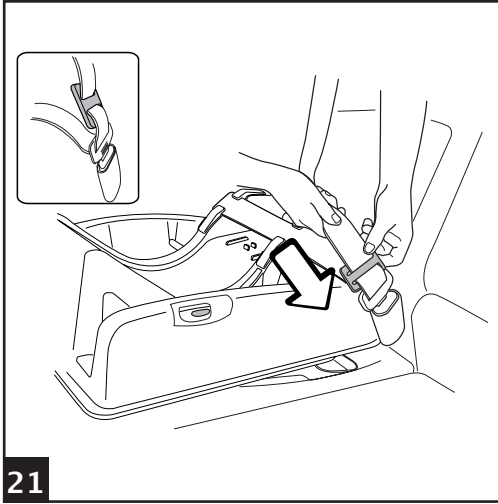

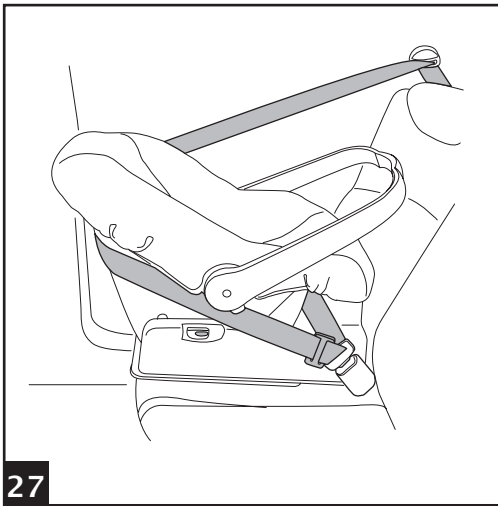
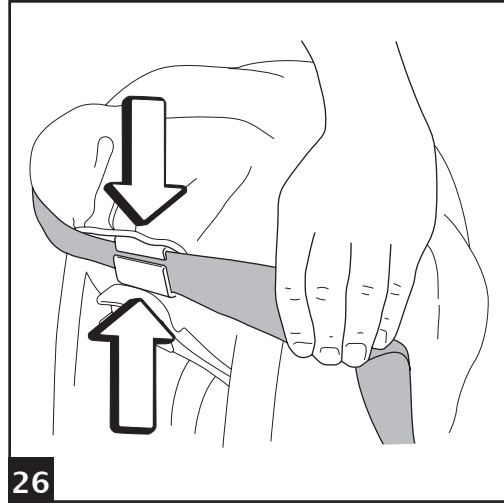
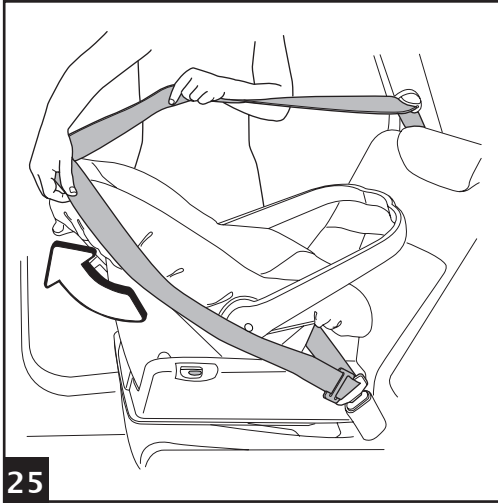

Primo Viaggio & Adjustable Base

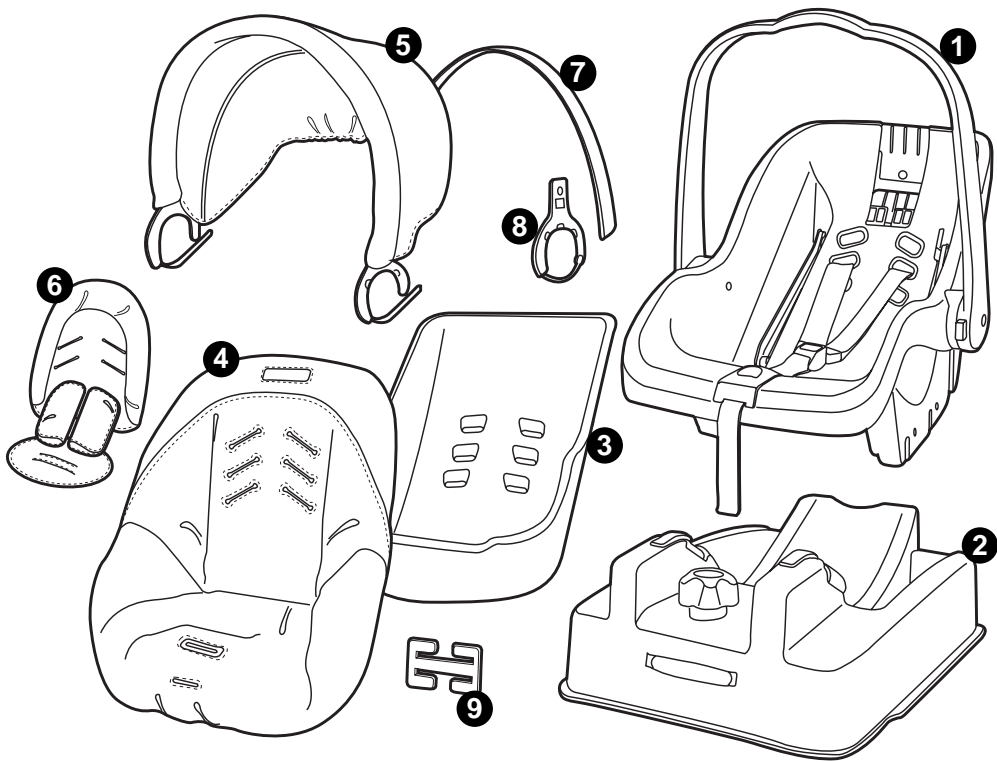

Primo Viaggio & Adjustable Base

- 1 ARPI0285•
- 2 IRKCRB00•
- 3 MMSP0006
- 4 BRMACN•
- 5 BRCACS•
- 6 BAKRCS•
- 7 SPST5386GL
- 8 SPST5303S•
SPST5303D•
- 9 SPST5722GRLP

IT• Ricambi disponibili in piú colori da specificare nella richiesta.
EN• Spare parts available in different colours to be specified when ordering.
FR• Piéces de rechange disponibles en plusieurs couleurs à spécifier dans la demande.
DE• Ersatzteile in mehr Farben vorhanden, die in der Anfrage spezifiziert werden müssen.
ES• Repuestos disponibles en otros colores que se especificarán en el pedido.
PT• Peças de reposição disponíveis em cores alternativas a serem especificadas no pedido.
NL• Reserveonderdelen verkrijgbaar in meerdere kleuren, bij bestelling te specificeren.
HU• A tartalék alkatrészek különböző színekben elérhetők, melyeket rendeléskor kell kiválasztani.
SL• Rezervni deli so na voljo v več barvah, ki jih je treba navesti pri naročilu.
RU• Запчасти имеются различных цветов, необходимый указать в запросе.
TR• Siparişte belirtilen deęişik renklerdeki yedek parçaları mevcuttur.
EL• Ανταλλακτικά διαθέσιμα σε διάφορα χρώματα. Προσδιορίστε όταν παραγγείλετε.

IT•ITALIANO

• **IMPORTANTE:** leggere attentamente le istruzioni prima dell'uso e conservarle per riutilizzarle in futuro.

• Peg Perego potrà apportare in qualunque momento modifiche ai modelli descritti in questa pubblicazione, per ragioni di natura tecnica o commerciale.



Peg Perego S.p.A. è certificata ISO 9001. La certificazione offre ai clienti e ai consumatori la garanzia di una trasparenza e fiducia nel modo di lavorare dell'impresa.

SERVIZIO ASSISTENZA

Se fortuitamente parti del modello vengono perse o danneggiate, usare solo pezzi di ricambio originali Peg Perego. Per eventuali riparazioni, sostituzioni, informazioni sui prodotti, la vendita di ricambi originali e accessori, contatta il Servizio Assistenza Peg-Perego.

tel.: 0039-039-60.88.213,
fax: 0039-039-33.09.992,
e-mail: assistenza@pegperego.it,
www.pegperego.com

La Peg Perego è a disposizione dei suoi Consumatori per soddisfare al meglio ogni loro esigenza. Per questo, conoscere il parere dei ns. Clienti, è per noi estremamente importante e prezioso. Le saremo quindi molto grati se, dopo aver utilizzato un ns. prodotto, vorrà compilare il QUESTIONARIO SODDISFAZIONE CONSUMATORE che troverà in internet al seguente indirizzo: www.pegperego.com/SSCo.html.it, segnalando eventuali osservazioni o suggerimenti.

ISTRUZIONI D'USO

- PRIMO VIAGGIO CON ADJUSTABLE BASE**
Primo Viaggio Car Seat è il seggiolino per auto Gruppo 0+, cioè per bambini di peso da 0-13 kg (0-12/14 mesi).
- Primo Viaggio Car Seat è il seggiolino auto con Sistema Ganciomatic che gli permette di essere agganciato e sganciato alla sua Base auto, ai passeggini e carrelli Peg Perego con un gesto semplicissimo.

- 1• Per sganciare il seggiolino dalla sua base, occorre con una mano tirare verso l'alto la maniglia posta dietro lo schienale e contemporaneamente con l'altra mano alzare il seggiolino verso l'alto.
- 2• Per agganciare il seggiolino, posizionarlo in corrispondenza degli agganci e spingerlo verso il basso con entrambe le mani fino al click.

CINTURA DI SICUREZZA

- 3• Per agganciare la cintura di sicurezza sovrapporre le due bretelle e inserirle nella fibbia fino al click.
- 4• Per sganciare la cintura di sicurezza premere il pulsante rosso sulla fibbia.
- 5• Il seggiolino è dotato di tre fori per la regolazione dell'altezza della cintura che è possibile scegliere in base all'altezza del bambino. La cintura non deve essere né troppo alta, né troppo bassa rispetto alle spalle del bambino; la giusta posizione è quella che le spalle del bambino siano appena sopra al foro.
- 6• Per cambiare l'altezza della cintura, slacciare la cintura, sfilare le bretelle dai fori sul retro e riposizionarle nel foro più adatto all'altezza del bambino.
- 7• Per allentare la tensione della cintura, infilare il dito nell'asola della seduta, premere il bottone metallico e contemporaneamente con l'altra mano tirare in su le bretelle come in figura. Per far aderire la cintura al bambino, tirare verso di sé la cintura come in figura, facendo attenzione a non stringerla troppo, lasciando un minimo di gioco.

CUSCINETTI DI PROTEZIONE

- 8• Vengono forniti in dotazione, un cuscino riduttore per la testa del bambino, due protezioni per le spalle e un cuscinetto di protezione per le gambe. Per montare il cuscino riduttore della testa occorre infilare le bretelle nelle asole del cuscino come in figura. Applicare le protezioni delle spalle aprendo il velcro.
- 9• Per montare il cuscinetto di protezione delle gambe infilare la fibbia del cinturino spartigambe nel cuscino come in figura.

MANIGLIONE

- 10• Il maniglione del seggiolino ha quattro regolazioni; per inclinarlo premere i due pulsanti posti sul maniglione e contemporaneamente, posizionarlo nella posizione desiderata fino a sentire il click di posizionamento.
Posizione A: è la posizione del maniglione in auto.
Posizione B: è la posizione del maniglione per il trasporto a mano e per l'aggancio alla base, ai passeggini e ai carrelli.

Posizione C: è la posizione che permette al seggiolino di dondolare.

Posizione D: è la posizione che permette al seggiolino di non dondolare.

CAPOTTINA

- 11• Per montare la capottina ruotare il maniglione indietro, posizionare i compassi della capottina sul maniglione e agganciare i laccetti di tenuta dei compassi come in figura. Per togliere la capottina, agire in senso contrario.
- 12• La capottina può essere regolata in due posizioni, per alzarla o abbassarla premere con entrambi le mani verso l'interno i compassi della capottina e contemporaneamente spostarla in su o in giù fino allo scatto successivo.

SFODERABILITÀ

- 13• Per sfoderare il seggiolino, togliere la capottina, sganciare e sfilare dal retro la cintura di sicurezza dalla sacca.
- 14• Sfilare le alette di fissaggio della sacca da sotto il seggiolino.
- 15• Sfilare la fibbia del cinturino spartigambe dall'asola della sacca.
 - È possibile lavare la capottina senza smontarla, perché le parti che la compongono sono in plastica.

ISTRUZIONI D'USO IN AUTO

IMPORTANTE:

- 16• **Il seggiolino "Primo viaggio" può essere fissato sul sedile anteriore se è sprovvisto di AIRBAG o sul sedile posteriore. È consentito agganciare il seggiolino solo con la cintura auto a tre punti (come disegno). Non è consentito agganciare il seggiolino con la cintura auto a due punti/addominale perché non permette la sicurezza del seggiolino.**

SEQUENZA DI POSIZIONAMENTO DELLA BASE IN AUTO

- 17• Posizionare la Base sul sedile. Siccome i sedili delle automobili non hanno mai tutti la stessa inclinazione, grazie alla Base regolabile in altezza "Adjustable Base" è possibile mantenere il seggiolino in una corretta posizione, quindi parallela al suolo.
 - Per sapere se l'inclinazione della Base è corretta, occorre che la bolla nell'indicatore sia interamente visibile.
 - Per regolare l'inclinazione, occorre con una mano ruotare la manopola A e con l'altra spingere verso

il basso B per simulare il peso del bambino nel seggiolino fino a quando la bolla sarà interamente visibile nell'indicatore.

- 18• Infilare la cinghia della cintura di sicurezza dell'auto nelle due guide laterali della Base.
- 19• Agganciare la fibbia della cintura dell'auto al sedile come in figura.
- 20• Se il vostro veicolo è equipaggiato con una cintura che consente il libero scorrimento della fibbia di aggancio (come nella maggior parte dei veicoli attuali) è necessario applicare la "Surefix Clip". L'utilizzo della "Surefix Clip" assicura il Seggiolino alla Base in modo corretto.
 - Rimuovere la "Surefix Clip" dalla sua sede come in figura.
- 21• Impugnare la cinghia dorsale della cintura di sicurezza dell'auto (la cinghia libera) appena sopra la fibbia e tirarla per tenerla ben tesa e infilare la "Surefix Clip" nella cinghia libera, come mostra la sequenza. La "Surefix Clip" deve bloccare la tensione della cinghia (una volta montata correttamente la "Surefix Clip", è possibile lasciarla montata alla cinghia della cintura di sicurezza dell'auto per facilitare le operazioni di aggancio della Base).
- 22• Una volta montata la "Surefix Clip" controllare nuovamente l'inclinazione della base e nel caso la bolla non sia interamente visibile nell'indicatore, girare nuovamente la manopola, mandando in tensione la cinghia.
 - La base è pronta all'aggancio del seggiolino.

SEQUENZA DI POSIZIONAMENTO DEL SEGGIOLINO SULLA BASE IN AUTO

- 23• Sistemare il vostro bambino nel seggiolino ricordandovi di assicurarlo con il cinturino di sicurezza.
 - In auto il seggiolino deve essere installato in senso contrario rispetto alla direzione di marcia.
 - Impugnare il seggiolino e agganciarlo alla base premendo con entrambe le mani sul prodotto fino al click.
- 24• In auto il maniglione deve essere assolutamente abbassato totalmente in avanti a toccare lo schienale del sedile auto come in figura. Posizionare il maniglione in avanti assicurandosi del giusto posizionamento dal "click".
- 25• Impugnare nuovamente la cintura di sicurezza dell'auto e farla passare dietro lo schienale.
- 26• Inserire la cintura nella guida dietro lo schienale, come in figura.
- 27• Verificare che la cintura risulti ben tesa e bloccata per offrire un'adeguata sicurezza.
 - Per togliere il seggiolino dall'auto levare la cintura

di sicurezza dell'auto dal retro del seggiolino, reclinare il maniglione in posizione retta fino al "click" e sganciare il seggiolino dalla base. La base rimane in auto agganciata, pronta all'uso.

PULIZIA E MANUTENZIONE

Il vostro prodotto necessita un minimo di manutenzione. Le operazioni di pulizia e manutenzione devono essere effettuate solo da adulti.

- Si raccomanda di tenere pulite tutte le parti in movimento e se occorre, lubrificarle con olio leggero.
- Periodicamente pulire le parti in plastica con un panno umido, non usare solventi o altri prodotti simili.
- Spazzolare le parti in tessuto per allontanare la polvere.
- Non pulire il dispositivo di assorbimento d'urto in polistirolo con solventi o altri prodotti simili.
- Proteggere il prodotto da agenti atmosferici, acqua, pioggia o neve; l'esposizione continua e prolungata al sole potrebbe causare cambiamenti di colore in molti materiali.
- Conservare il prodotto in un posto asciutto.



SICUREZZA

ATTENZIONE

- **IMPORTANTE AVVISO DI PERICOLO: IL SEGGIOLINO-AUTO NON È AMMESSO SU SEDILE DOTATO DI AIRBAG.**
- QUESTO SEGGIOLINO DI SICUREZZA AUTO GRUPPO 0+ DEVE SEMPRE ESSERE INSTALLATO IN SENSO CONTRARIO RISPETTO ALLA DIREZIONE DI MARCIA.
- UTILIZZARE SEMPRE LE CINTURE DI SICUREZZA DEL SEGGIOLINO E VERIFICARE CHE IL BAMBINO NON SGANCI DA SOLO LA CINTURA.
- QUESTO PRODOTTO NON È STATO PROGETTATO PER FARE DORMIRE IL BAMBINO.
- PER EVITARE IL RISCHIO DI CADUTA, IL BAMBINO DEVE ESSERE SEMPRE LEGATO CON LA CINTURA DI SICUREZZA.
- NELL'AGGANCIARE LA BASE E IL SEGGIOLINO FAR PASSARE LA CINTURA DELLA VETTURA A TRE PUNTI NELLE SEDI APPOSITE.
- L'AGGANCIAMENTO IN AUTO DI QUESTO SEGGIOLINO È CONSENTITO SOLO CON CINTURE DI SICUREZZA A TRE PUNTI, NON È CONSENTITO USARE LA CINTURA A DUE PUNTI O ADDOMINALE (vedi Norme di

Sicurezza).

- SE LA VETTURA È IN MOVIMENTO, NON TOGLIERE MAI IL BAMBINO DAL SEGGIOLINO DI SICUREZZA AUTO.
- NON LASCIARE MAI INCUSTODITO IL VOSTRO BAMBINO.
- NON LASCIARE IL SEGGIOLINO DI SICUREZZA PER AUTO NELLA VETTURA SOTTO L'ESPOSIZIONE DEL SOLE. PRIMA DI COLLOCARE IL BAMBINO, CONTROLLARE, PERCHÉ ALCUNE PARTI POTREBBERO ESSERSI SURRISCALDATE.
- NON COLLOCARE MAI IL SEGGIOLINO DI SICUREZZA PER AUTO SU SUPERFICI ALTE (tavoli, ripiani) SU SUPERFICI MORBIDE (letti, divani) O SU SUPERFICI INCLINATE.
- L'UTILIZZO DEL SEGGIOLINO DI SICUREZZA AUTO PER NEONATI PREMATURI POTREBBE COMPORTARE AL NEONATO PROBLEMI DI RESPIRAZIONE STANDO SEDUTI NEL SEGGIOLINO. È OPPORTUNO CONSULTARE IL MEDICO PRIMA DI LASCIARE L'OSPEDALE.
- LE OPERAZIONI DI MONTAGGIO E/O ASSEMBLAGGIO DEVONO ESSERE EFFETTUATE DA ADULTI.
- NON UTILIZZARE ACCESSORI CHE NON SIANO APPROVATI DAL COSTRUTTORE O DALLE COMPETENTI AUTORITÀ.
- EVITARE DI INTRODURRE LE DITA NEI MECCANISMI.
- NON EFFETTUARE MODIFICHE AL PRODOTTO E NON UTILIZZARE IL PRODOTTO SE PRESENTA ROTTURE O PEZZI MANCANTI.
- PER EVENTUALI RIPARAZIONI, SOSTITUZIONI DI PEZZI E INFORMAZIONI SUL PRODOTTO, CONTATTARE IL SERVIZIO ASSISTENZA POST-VENDITA. LE VARIE INFORMAZIONI SONO ALL'ULTIMA PAGINA DI QUESTO MANUALE.
- NON UTILIZZARE IL SEGGIOLINO DI SECONDA MANO, PERCHÉ POTREBBE AVERE SUBITO DEI DANNI STRUTTURALI ESTREMAMENTE PERICOLOSI.
- NON UTILIZZARE IL SEGGIOLINO CON ETÀ SUPERIORE AI CINQUE ANNI DALLA DATA DI PRODUZIONE INDICATA SULLA SCOCCA, PERCHÉ POTREBBE NON ESSERE PIÙ CONFORME AI SENSI DI NORMA.
- NON STACCARE LE ETICHETTE ADESIVE E CUCITE, PERCHÉ SONO DI NORMATIVA E POTREBBERO RENDERE IL PRODOTTO NON CONFORME AI SENSI DI NORMA.

NORME DI SICUREZZA

- Seggiolino di sicurezza per auto, Gruppo 0+, categoria "Universale" omologato secondo la Normativa Europea ECE R44/03 per bambini di peso da 0-13 kg (0-12/14 mesi). Adatto all'impiego generale nei veicoli e compatibile con la maggior

- parte, ma non tutti i sedili di veicolo.
- Il seggiolino di sicurezza per auto può essere correttamente installato se nel manuale d'uso e manutenzione del veicolo è indicata la compatibilità di quest'ultimo con sistemi di ritenuta "Universali" di gruppo 0+.
 - Primo Viaggio Car Seat è classificato "Universale" secondo criteri di omologazione più severi rispetto ai modelli precedenti che non dispongono dell'etichetta di omologazione.
 - Il seggiolino di sicurezza per auto può essere utilizzato solo su veicoli approvati, dotati di cintura a tre punti statica o con avvolgitore, omologati secondo il regolamento UN/ECE n°16 o normative equivalenti.
 - In caso di dubbi, rivolgersi al costruttore o al rivenditore di Primo Viaggio Car Seat.
 - Assicurarsi che la cintura a tre punti del veicolo per fissare la base e il seggiolino al veicolo sia sempre tesa e non attorcigliata.
 - Si raccomanda di sostituire il seggiolino e la cintura a tre punti del veicolo nel caso di sollecitazioni eccessive dovute ad un incidente.
 - Regolare la cintura del seggiolino, assicurandosi che lo spartigambe sia ben teso e aderente al corpo del bambino senza stringerlo troppo.
 - Seguire scrupolosamente le istruzioni fornite dal fabbricante del sistema di tenuta del bambino.
 - In auto prestare particolare attenzione a bagagli che possono causare lesioni al bambino nel seggiolino in caso di incidente.
 - Si raccomanda di non utilizzare il seggiolino senza il rivestimento di tessuto, tale rivestimento non può essere sostituito da uno non approvato dal costruttore in quanto costituisce parte integrante del seggiolino.

inizia con 03 vuol dire che è il terzo emendamento della legge R44.

- Il numero progressivo di produzione, dal rilascio dell'omologazione, personalizza ogni seggiolino; ognuno è contraddistinto dal proprio numero.
- Infine viene menzionata la normativa di riferimento: ECE R44/03.

COME LEGGERE L'ETICHETTA DI OMOLOGAZIONE

In questo paragrafo vi spieghiamo come leggere l'etichetta di omologazione (etichetta arancione).

- In alto all'etichetta c'è il marchio dell'azienda produttrice e il nome del prodotto.
- La scritta UNIVERSAL indica la compatibilità del seggiolino di sicurezza auto su veicoli approvati, dotati di cintura a tre punti statica o con avvolgitore, omologati secondo il regolamento UN/ECE n°16 o normative equivalenti.
- La lettera E in un cerchio indica il marchio di omologazione Europea e il numero definisce il paese che ha rilasciato l'omologazione (1:Germania, 2: Francia, 3:Italia, 4:Paesi Bassi, 11:Gran Bretagna e 13:Lussemburgo).
- Più sotto si trova il numero di omologazione, se

EN•ENGLISH

- **IMPORTANT:** read the instructions carefully before use. Save the instructions for future reference.
- PEG PEREGO reserves the right to make any necessary changes or improvements to the products shown at any time without notice.



Peg Perego S.p.A. is an ISO 9001 certified company.

The fact that we are certified provides a guarantee of our honesty for our customers, and fosters trust in the company's way of working.

CUSTOMER SERVICE

If parts of the model are accidentally lost or damaged, use only original Peg Perego spare parts. Contact the Peg Perego Customer Service for all repair work, replacements, information about products, and sale of original spare parts and accessories, at the following:
tel.: 0039-039-60.88.213
fax: 0039-039-33.09.992
e-mail: assistenza@pegperego.it,
www.pegperego.com

Peg Perego is at the consumer's service, meeting every need in the best way possible. This is why our customers' opinions are so important and valuable to us. We would be very grateful if you would kindly fill in the CUSTOMER SATISFACTION QUESTIONNAIRE after using one of our products. You will find the questionnaire on the Internet at "www.pegperego.com/SSCo.html.en-UK". Please note any observations or suggestions you may have on the questionnaire.

INSTRUCTIONS FOR USE

PRIMO VIAGGIO with ADJUSTABLE BASE

The "Primo Viaggio" car seat has been designed for Group 0+, or children weighing from 0 - 13 kg. (0 - 12/14 months of age).

The "Primo Viaggio" car seat has a Ganciomatic system, which allows fastening and removing the seat from its car base and Peg Perego strollers and baby carriages, with a simple flick of the hand.

- 1• To detach the child car seat from its base, pull the handle behind the backrest upwards with one

hand while lifting the seat with the other hand.

- 2• To attach the child car seat, line it up with the hooks and push downwards with both hands until the seat clicks into place.

SAFETY BELT

- 3• To fasten the safety belt, cross the two straps and click the tabs into the buckle.
- 4• To loosen the safety belt, press the red button on the buckle.
- 5• The child car seat is equipped with three notches for adjusting the level of the safety belt to match the child's height. The safety belt should be neither too high nor too low in relation to the child's shoulders. In the correct position, the child's shoulders should be just above the notch.
- 6• To change the height of the safety belt, loosen it and slip the straps out of the notches on the back. Insert the straps into the appropriate notches for the child's height.
- 7• To adjust the safety belt to a looser position, slip a finger into the opening in the seat, and press the metal button while pulling the straps upwards with the other hand, as shown in the figure. To tighten the safety belt so that it fits the child snugly, pull the belt towards you, as shown in the figure. Be careful not to tighten the belt too much; leave a slight amount of play in the belt.

PADDING

- 8• A pillow for the child's head, two shoulder pads, and a protective cushion for the child's legs are provided with the car seat. Insert the pillow by slipping the straps through the openings in the pillow as shown in the figure. Attach the shoulder pads using the Velcro fasteners.
- 9• Position the protective leg cushion by slipping the seat strap with the buckle through the cushion, as shown in the figure.

REGULATOR HANDLE

- 10• The car seat regulator handle has four positions. To incline the seat, press the two buttons on the handle and simultaneously adjust the seat until it clicks into the desired position.
Position A: Set the handle to this position when the child car seat is mounted in the car.
Position B: Set the handle to this position when carrying the child car seat by hand or while attaching it to its base, to a stroller, or to a baby carriage.
Position C: Set the handle to this position to allow the car seat to rock.
Position D: Set the handle to this position to prevent the child car seat from rocking.

- HOOD
- 11• To fit the hood, push the handle rearwards, place the hood adjusting couplings onto the handle, then tie up the fastening strings as shown in the figure. To remove the hood, reverse operations.
 - 12• The hood can be adjusted to two positions: To raise or lower it, push on the inner sides of the adjusting couplings and bring the hood up or down till the next click.

- REMOVABLE LINING
- 13• To remove the lining from the car seat, detach the hood. Unfasten the safety belt and slip it out of the sack at the back.
 - 14• Slip the fastener tabs on the sack out from under the car seat.
 - 15• Slip the leg-divider belt buckle out of the opening in the sack.
 - The hood is made of plastic, and can be washed without being removed.

INSTRUCTIONS FOR USE IN THE VEHICLE

- IMPORTANT:**
- 16• **The "Primo Viaggio" car seat can be fastened to the front seat of a car that does not have an air bag system installed, or to the back seat of the car. The seat may be fastened using only three-point safety belts (see figure). It is forbidden to use a two-point or abdominal safety belt to attach the child car seat, since these belts do not guarantee the child's safety.**

- FASTENING THE BASE TO THE VEHICLE
- 17• Place the base for the child car seat on the seat of the vehicle. Since not all vehicle seats slope at the same angle, the height-adjustable base will allow you to keep the child car seat in the correct position, parallel to the ground.
 - The position of the base is correct when the bubble on the gauge is completely visible.
 - To adjust the base, use one hand to turn knob A, and the other hand to push down on point B to simulate the child's weight. Adjust the base so that the bubble is completely visible in the gauge.
 - 18• Slip the vehicle seat belt through the two side slots on the base, as shown in the figure.
 - 19• Fasten the buckle to the vehicle seat, as shown in the figure.
 - 20• If your vehicle is equipped with a seat belt with a free-sliding buckle (like most modern vehicles), you must attach a Surefix Clip to it. Using a Surefix Clip guarantees correct attachment of the child car seat to the base.

- Remove the Surefix Clip from its housing, as shown in the figure.
- 21• Grab the vehicle shoulder strap (the free strap) just above the buckle, and hold it taut while slipping the Surefix Clip onto the free strap, as shown in the figure. The Surefix Clip must hold the strap taut. (Once the Surefix Clip has been mounted correctly, it can be left on the vehicle seat belt to make it easier to fasten the base each time).
 - 22• After mounting the Surefix Clip, check the tilt of the base again. If the bubble is not completely visible in the gauge, turn the knob again to tighten the belt.
 - The base is ready for fastening the child car seat to it.

FASTENING THE CHILD CAR SEAT TO THE BASE IN THE VEHICLE

- 23• Place your child in the child car seat, and fasten the safety belt.
 - The car seat must be positioned backwards, in relation to the direction of the vehicle.
 - Fasten the car seat to the base, pressing with both hands until it clicks into place.
- 24• With the child car seat mounted in the vehicle, the handle on the seat must be lowered all the way against the back of the vehicle seat, as shown in the figure. Push the handle until it clicks into place.
- 25• Pass the vehicle seat belt around the backrest of the child seat.
- 26• Slip the vehicle seat belt through the slot on the back of the seat, as shown in the figure.
- 27• Check to make sure that the seat belt is taut and securely fastened, for maximum safety.
 - To remove the child car seat from the vehicle, remove the vehicle seat belt from the back of the child seat. Pull the handle until it clicks into place in an upright position, and unfasten the child seat from its base. Leave the base mounted in the vehicle, ready for use.

CLEANING & MAINTENANCE

- Your product requires only minimal maintenance. Cleaning and maintenance operations must be performed only by adults.
- Be sure to keep all moving parts clean, lubricating them with light oil if necessary.
 - Regularly clean the plastic parts with a damp cloth. Do not use solvents or similar products.
 - Brush the fabric parts to remove dust.

- Do not use solvents or similar products to clean the polystyrene bumper.
- Protect the product against smog, water, rain and snow. Continued and extended exposure to sunlight can change the colours of many materials.
- Store the product in a dry area.



SAFETY

ATTENTION

- **IMPORTANT WARNING: IT IS FORBIDDEN TO MOUNT THE CHILD CAR SEAT ON A SEAT WITH AN AIR BAG SYSTEM INSTALLED.**
- THIS GROUP 0+ CHILD SAFETY CAR SEAT MUST ALWAYS BE INSTALLED FACING BACKWARDS IN RELATION TO THE DIRECTION THE CAR TRAVELS.
- ALWAYS USE THE CHILD CAR SEAT SAFETY BELTS, AND CHECK TO MAKE SURE THAT THE CHILD DOES NOT UNLATCH THE BELT BY HIMSELF.
- THIS PRODUCT WAS NOT DESIGNED FOR CHILDREN TO SLEEP IN.
- TO AVOID DANGER OF THE CHILD'S FALLING OUT OF THE CAR SEAT, THE SAFETY BELT MUST ALWAYS BE USED TO FASTEN THE CHILD IN THE SEAT.
- WHEN ATTACHING THE BASE AND THE CHILD CAR SEAT, PASS THE THREE-POINT CAR SEAT BELT THROUGH THE SPECIAL SLITS.
- THIS CAR SEAT MAY BE MOUNTED ON THE CAR USING ONLY THREE-POINT SAFETY BELTS. IT IS FORBIDDEN TO USE TWO-POINT OR ABDOMINAL BELTS TO FASTEN THE CHILD CAR SEAT (see the Safety Regulations).
- NEVER REMOVE THE CHILD FROM THE SAFETY CAR SEAT WHILE THE CAR IS MOVING.
- NEVER LEAVE YOUR CHILD ALONE IN THE CAR.
- NEVER LEAVE THE SAFETY CAR SEAT IN A CAR DIRECTLY EXPOSED TO THE SUN. BEFORE PLACING YOUR CHILD IN THE CAR SEAT, CHECK TO MAKE SURE THAT THE SEAT IS NOT HOT.
- NEVER PLACE THE SAFETY CAR SEAT ON HIGH SURFACES (tables or shelves), SOFT SURFACES (beds or sofas), OR ON SLOPING SURFACES.
- THE USE OF THE SAFETY CAR SEAT BY PREMATURE NEWBORN INFANTS MAY CAUSE RESPIRATION PROBLEMS FOR THE CHILD. CONSULT A PHYSICIAN ABOUT THIS BEFORE LEAVING THE HOSPITAL.
- MOUNTING AND/OR ASSEMBLY OF THE CHILD CAR SEAT SHOULD BE DONE ONLY BY ADULTS.
- DO NOT USE ACCESSORIES THAT HAVE NOT BEEN APPROVED BY THE MANUFACTURER OR BY A COMPETENT AUTHORITY.

- NEVER INSERT FINGERS INTO THE CHILD CAR SEAT MECHANISMS.
- DO NOT MODIFY THE CHILD CAR SEAT. DO NOT USE THE CHILD CAR SEAT IF IT IS BROKEN OR IF PIECES ARE MISSING.
- CONTACT THE AFTER-SALES DEPARTMENT FOR ANY NECESSARY REPAIR TO THE CHILD CAR SEAT, TO OBTAIN SPARE PARTS, OR FOR INFORMATION ABOUT THE PRODUCT. THE LAST PAGE OF THIS MANUAL LISTS THE NECESSARY INFORMATION REGARDING REPAIR AND SPARE PARTS SUPPLY.
- DO NOT USE SECOND-HAND CHILD CAR SEATS. SECOND-HAND PRODUCTS MIGHT HAVE UNDERGONE SERIOUS STRUCTURAL DAMAGE.
- DO NOT USE THE CHILD CAR SEAT FOR CHILDREN BORN MORE THAN FIVE YEARS AFTER THE DATE PRINTED ON THE SEAT. THE SEAT MIGHT NO LONGER BE IN CONFORMITY WITH CURRENT SAFETY REGULATIONS.
- DO NOT REMOVE THE ADHESIVE AND SEWN-ON LABELS FROM THE CAR SEAT. SAFETY REGULATIONS REQUIRE THESE LABELS, AND REMOVING THEM MAY CAUSE THE CAR SEAT TO NO LONGER BE IN CONFORMITY WITH SAFETY REGULATIONS.

SAFETY REGULATIONS

- Group 0+ child safety car seat. "Universal" category, inspected in conformity with European Regulation ECE R44/03, for children weighing from 0 - 13 kg (0 - 12/14 months of age). Suitable for general use in vehicles. Designed for use with most--but not all--vehicle seats.
- The child safety car seat can be correctly installed if the user's manual for the vehicle states that the vehicle conforms to the "Universal" requirements for Group 0+ child car seats.
- The "Primo Viaggio" car seat has been classified "Universal" according to stricter inspection criteria than the criteria used for previous models that do not carry a safety inspection label.
- The child safety car seat may be used only on approved vehicles that are equipped with three-point stationary or wrap-around belts that have been inspected in conformity with the UN/ECE Regulation No. 16 or equivalent regulations.
- When in doubt, consult the "Primo Viaggio" car seat manufacturer or retailer.
- Make sure that the three-point safety belt on the vehicle, which is used to fasten the base and the child car seat to the vehicle, is always taut and never twisted.
- In the case of accidents where the child car seat and the three-point safety belt on the vehicle

are subjected to extreme stress, we recommend replacing the child car seat and the three-point safety belt with new ones.

- Adjust the child car seat safety belt, making sure that the strap between the legs is taut, and that it fits snugly against the child's body without being too tight.
- Rigorously follow all instructions supplied by the child restraint system manufacturer.
- Be especially careful not to position baggage in the car in such a way that it may cause injury to the child in the car seat in case of accident.
- Never use the car seat without its cloth lining. Do not replace the lining with another lining that has not been approved by the manufacturer. The lining is an important part of the car seat.

HOW TO INTERPRET THE INSPECTION LABEL

This paragraph explains how to interpret the inspection label (orange label).

- The manufacturer's trademark and the name of the product are shown at the top of the label.
- The word "UNIVERSAL" indicates that the child safety car seat can be used on approved vehicles equipped with three-point stationary or wrap-around belts which have been inspected in conformity with UN/ECE Regulation No. 16 or equivalent regulations.
- The letter "E" inside a circle is a European inspection label. The number indicates the country that approved inspection. (1 - Germany, 2 - France, 3 - Italy, 4 - The Netherlands, 11 - Great Britain, and 13 - Luxembourg).
- The certification number is listed below. Numbers beginning with 03 pertain to the third amendment of Law R44.
- Each car seat is personalized with a progressive production number upon inspection. Each child car seat can be identified by its inspection number.
- The last line states the safety regulation number: ECE R44/03.



FR•FRANÇAIS

- AVERTISSEMENT: Lire soigneusement ces instructions avant utilisation et les conserver pour les futurs besoins référence. Votre enfant risque de se blesser si vous ne les suivez pas.
- Pour des raisons techniques et commerciales, PEG PEREGO pourra apporter à tout moment des modifications aux modèles décrits dans ce manuel.



Peg Perego S.p.A. bénéficie de la certification ISO 9001. La certification assure aux clients et aux consommateurs une garantie de transparence et de confiance dans la façon dont travaille l'entreprise.

SERVICE D'ASSISTANCE

En cas de perte ou dommage fortuit de pièces du modèle, utilisez exclusivement les pièces de rechange originales Peg Perego. Pour les éventuelles réparations, substitutions, informations sur les produits, la vente de pièces de rechange originales et d'accessoires, contactez le Service d'assistance Peg-Perego:

tél.: 0039-039-60.88.213
fax: 0039-039-33.09.992
e-mail: assistenza@pegperego.it
www.pegperego.com

Peg Perego est à la disposition de ses consommateurs pour satisfaire au mieux toutes leurs exigences. À cette fin, connaître l'avis de nos clients est pour nous extrêmement important et précieux. Nous vous saurions donc gré, après avoir utilisé l'un de nos produits, de bien vouloir remplir le QUESTIONNAIRE SATISFACTION DU CONSOMMATEUR que vous trouverez sur Internet à l'adresse suivante: "www.pegperego.com/SSCo.html.en-UK", et de nous faire vos éventuelles observations ou suggestions.

NOTICE D'EMPLOI

PRIMO VIAGGIO avec base «ADJUSTABLE BASE»
Primo Viaggio Car Seat est le siège auto du groupe 0+ (enfants de 0 à 13 kg - de 0 à 12/14 mois).
Primo Viaggio Car Seat est doté du système Ganciomatic qui permet de monter et de



- démonter d'un seul geste le siège de sa base auto ainsi que des poussettes et châssis Peg Perego.
1. Pour démonter le siège auto de sa base, tirer vers le haut d'une main la poignée située derrière le dossier et, dans le même temps, soulever le siège auto de l'autre.
 2. Pour monter le siège auto, le positionner en face des fixations et le pousser vers le bas des deux mains jusqu'à entendre le déclic.

CEINTURE DE SÉCURITÉ

3. Pour attacher la ceinture de sécurité, superposer les deux bretelles et les insérer dans la boucle jusqu'au clic.
4. Pour détacher la ceinture de sécurité, appuyer sur le bouton rouge de la boucle.
5. Le siège est doté de trois trous destinés à régler la hauteur de la ceinture, qu'il est possible de choisir en fonction de celle de l'enfant. La ceinture ne doit être ni trop haute ni trop basse par rapport aux épaules de l'enfant; sa position est correcte lorsque les épaules de l'enfant se trouvent juste au-dessus du trou.
6. Pour modifier la hauteur de la ceinture, détacher la ceinture, ôter les bretelles des trous par l'arrière et les remettre dans le trou le plus adapté à la hauteur de l'enfant.
7. Pour détendre la ceinture, enfiler un doigt dans la boutonnière de l'assise, appuyer sur le bouton métallique tout en tirant les bretelles vers le haut de l'autre main, comme indiqué sur la figure. Pour la tendre, tirer la ceinture vers soi comme indiqué sur la figure, en prenant soin de ne pas trop la serrer et de laisser un minimum de jeu.

COUSSINETS DE PROTECTION

8. Le siège est pourvu d'un coussin réducteur pour la tête de l'enfant, de deux protections pour ses épaules et d'un coussinet de protections pour ses jambes.
Pour monter le coussin réducteur de la tête, enfiler les bretelles dans les boutonnières du coussin, comme indiqué sur la figure. Appliquer les protections des épaules en ouvrant le Velcro.
9. Pour monter le coussinet de protection des jambes, enfiler la boucle de la courroie de l'entre-jambes dans le coussin, comme indiqué sur la figure.

POIGNÉE

10. La poignée du siège a trois positions de réglage-; pour incliner le siège, appuyer sur les deux boutons situés sur la poignée tout en plaçant le siège dans la position désirée jusqu'à entendre un clic.

Position A: position de la poignée en voiture.

Position B: position de la poignée lors du transport et du montage sur la base, les poussettes et les châssis.

Position C: position permettant au siège de basculer.

Position D: position empêchant le siège de basculer.

CAPOTE

11. Pour monter la capote, portez le guidon en arrière, placez les compas de la capote sur le guidon et lacez les fixations des compas comme le montre la figure. Pour ôter la capote, agir de façon contraire.
12. La capote peut être réglée sur deux positions: pour la baisser ou la lever, poussez vers l'intérieur les compas latéraux en appuyant avec les deux mains et, en même temps, tirez vers le haut ou vers le bas jusqu'au déclic suivant.

POUR RETIRER LA HOUSSE

13. Pour retirer la housse du siège auto, enlever au préalable la capote, puis décrocher la ceinture de sécurité et la retirer par l'arrière.
14. Décrocher les ailettes de fixation de la housse sous le siège auto.
15. Retirer la boucle de la sangle d'entrejambes en la faisant passer par la fente de la housse.
 - Il est possible de laver la capote sans la démonter car ses composants sont en plastique.

INSTRUCTIONS D'UTILISATION EN VOITURE

IMPORTANT

16. **Le siège auto «Primo Viaggio» peut être fixé au siège avant dépourvu d'AIRBAG ou sur le siège arrière. Le siège ne peut être monté qu'avec la ceinture à trois points de la voiture (voir la figure). Il ne peut être monté avec la ceinture à deux points/abdominale de la voiture car elle ne garantit pas la sécurité du siège auto.**

POSITIONNEMENT DE LA BASE DANS LA VOITURE

17. Positionner la base sur le siège. Dans la mesure où les sièges de voiture n'ont pas tous la même inclinaison, il est possible, grâce à la base « Adjustable Base », réglable en hauteur, de maintenir le siège auto dans une position correcte, parallèle au sol.
 - Pour s'assurer que l'inclinaison de la base est correcte, la bulle de l'indicateur doit être entièrement visible.
 - Pour régler l'inclinaison, faire tourner d'une main

- la poignée A et, de l'autre, pousser vers le bas la poignée B pour simuler le poids de l'enfant dans le siège auto, jusqu'à voir entièrement la bulle dans l'indicateur.
- 18• Insérer la sangle de la ceinture de sécurité de la voiture dans les deux passants latéraux de la base.
 - 19• Accrocher la boucle de la ceinture de la voiture au siège, comme sur la figure.
 - 20• Si votre véhicule est équipé d'une ceinture qui permet à la boucle de fixation de glisser librement (comme dans la majeure partie des véhicules actuels), il est nécessaire d'appliquer le «Surefix Clip». L'utilisation du «Surefix Clip» maintient la base fixée au siège.
 - Retirer le « Surefix Clip » de son logement, comme sur la figure.
 - 21• Se saisir de la sangle dorsale de la ceinture de sécurité de la voiture (sangle libre), juste au-dessus de la boucle, la tirer en la maintenant tendue et insérer le «Surefix Clip» dans la sangle libre, comme le montre la séquence. Le «Surefix Clip» bloque la sangle en tension (une fois montée correctement sur le «Surefix Clip», il est possible de la laisser montée à la sangle de la ceinture de sécurité de la voiture pour faciliter les opérations d'accrochage de la base).
 - 22• Une fois monté le «Surefix Clip», contrôler de nouveau l'inclinaison de la base et, si la bulle n'est pas entièrement visible dans l'indicateur, tourner de nouveau la poignée, qui tendra la sangle.
 - La base est prête à recevoir le siège auto.

POSITIONNEMENT DU SIÈGE AUTO SUR LA BASE DANS LA VOITURE

- 23• Installer l'enfant dans le siège auto en se souvenant de l'attacher avec la ceinture de sécurité.
 - Dans la voiture, le siège auto doit être installé dans le sens inverse à celui de la marche.
 - Se saisir du siège auto et l'accrocher à la base en appuyant des deux mains sur le produit jusqu'au dé clic.
- 24• En voiture, la poignée doit être complètement abaissée vers l'avant, jusqu'à toucher le dossier du siège de la voiture, comme sur la figure. Positionner la poignée en avant en s'assurant qu'elle est bien enclenchée (dé clic).
- 25• Se saisir de nouveau de la ceinture de sécurité de la voiture et la faire passer derrière le dossier.
- 26• Insérer la ceinture dans le passant situé derrière le dossier, comme sur la figure.
- 27• Vérifier que la ceinture est convenablement tendue et bloquée, de manière à garantir une

sécurité optimale.

- Pour enlever le siège auto de la voiture, soulever la ceinture de sécurité de la voiture de l'arrière du siège auto, mettre la poignée à la verticale jusqu'au dé clic et décrocher le siège auto de la base. La base reste montée dans la voiture, prête pour la prochaine utilisation.

NETTOYAGE ET ENTRETIEN

Votre produit nécessite un minimum d'entretien. Les opérations de nettoyage et d'entretien doivent être effectuées uniquement par des adultes.

- Il est recommandé de maintenir toutes les parties mobiles propres et, au besoin, de les lubrifier avec une huile légère.
- Nettoyer régulièrement les parties en plastique avec un chiffon humide, ne pas utiliser de solvants ou d'autres produits du même type.
- Brosser les parties en tissu pour les dépolir.
- Ne pas nettoyer le dispositif d'absorption des chocs en polystyrène avec des solvants ou d'autres produits du même type.
- Protéger le produit contre les agents atmosphériques, l'eau, la pluie ou la neige ; l'exposition continue et prolongée au soleil pourrait altérer les couleurs de nombreux matériaux.
- Conserver le produit dans un endroit sec.



SÉCURITÉ

ATTENTION

- SIGNALISATION IMPORTANTE DE DANGER: LE SIÈGE AUTO N'EST PAS AUTORISÉ SUR UN SIÈGE DOTÉ D'AIRBAG.
- CE SIÈGE AUTO DE SÉCURITÉ DU GROUPE 0+ DOIT TOUJOURS ÊTRE INSTALLÉ DANS LE SENS CONTRAIRE DE LA MARCHÉ.
- TOUJOURS UTILISER LE SYSTÈME DE RETENUE DU SIÈGE ET VÉRIFIER QUE L'ENFANT NE DÉTACHE PAS LUI-MÊME LES CEINTURES.
- CE PRODUIT N'A PAS ÉTÉ CONÇU POUR Y FAIRE DORMIR UN ENFANT.
- POUR ÉVITER TOUT RISQUE DE CHUTE, VOTRE ENFANT DOIT TOUJOURS ÊTRE ATTACHÉ.
- POUR MONTER LA BASE ET LE SIÈGE AUTO, FAIRE PASSER LA CEINTURE À TROIS POINTS DE LA VOITURE DANS SES LOGEMENTS.
- CE SIÈGE AUTO NE PEUT ÊTRE MONTÉ QU'AVEC LES

CEINTURES DE SÉCURITÉ À TROIS POINTS. L'EMPLOI DE CEINTURES À DEUX POINTS OU ABDOMINALES EST INTERDIT (voir Normes de sécurité).

- NE JAMAIS SORTIR L'ENFANT DU SIÈGE AUTO ALORS QUE LA VOITURE SE DÉPLACE.
- NE JAMAIS LAISSER L'ENFANT DANS LE TRANSAT SANS SURVEILLANCE.
- NE PAS LAISSER LA VOITURE AU SOLEIL. AVANT D'INSTALLER L'ENFANT DANS LE SIÈGE AUTO, CONTRÔLER QU'AUCUN DE SES COMPOSANTS N'AIT SURCHAUFFÉ.
- NE JAMAIS PLACER LE TRANSAT EN HAUTEUR (TABLES, ÉTAGÈRES), SUR DES SURFACES MOELLEUSES (LITS, CANAPÉS) OU INCLINÉES.
- LES NOUVEAUX-NÉS PRÉMATURÉS POURRAIENT AVOIR DES PROBLÈMES DE RESPIRATION DANS LE SIÈGE AUTO. CONSULTER LE MÉDECIN AVANT DE QUITTER L'HÔPITAL.
- LES OPÉRATIONS DE MONTAGE ET/OU D'ASSEMBLAGE DOIVENT ÊTRE EFFECTUÉES PAR DES ADULTES.
- NE PAS UTILISER D'ACCESSOIRES NON APPROUVÉS PAR LE CONSTRUCTEUR OU LES AUTORITÉS COMPÉTENTES.
- ÉVITER D'INTRODUIRE LES DOIGTS DANS LES MÉCANISMES.
- NE PAS MODIFIER LE PRODUIT ET NE PAS L'UTILISER EN CAS DE RUPTURES OU DE PIÈCES MANQUANTES.
- POUR LES ÉVENTUELLES RÉPARATIONS, PIÈCES DE RECHANGE ET INFORMATIONS SUR LE PRODUIT, CONTACTER LE SERVICE APRÈS-VENTE. LES INFORMATIONS FIGURENT SUR LA DERNIÈRE PAGE DE CE MANUEL.
- NE PAS UTILISER UN SIÈGE AUTO D'OCCASION CAR IL POURRAIT AVOIR SUBI DES DOMMAGES STRUCTURELS EXTRÊMEMENT DANGEREUX.
- NE PAS UTILISER UN SIÈGE AUTO PRODUIT PLUS DE CINQ ANS APRÈS LA DATE INDIQUÉE SUR LA COQUE CAR IL POURRAIT NE PLUS ÊTRE CONFORME.
- NE PAS DÉCOLLER NI DÉCOUDRE L'ÉTIQUETTE D'HOMOLOGATION OU LE PRODUIT POURRAIT NE PLUS ÊTRE CONFORME.

NORMES DE SÉCURITÉ

- Siège auto de sécurité, groupe 0+, catégorie «Universal», certifié conforme à la réglementation européenne ECE R44/03 pour les enfants de 0 à 13 kg (de 0 à 12/14 mois). Adapté à l'emploi général dans les véhicules et compatible avec la plupart (sauf exception) des sièges de voiture.
- Le siège auto de sécurité peut être installé correctement si, sur le manuel d'utilisation et d'entretien du véhicule, figure la compatibilité de ce

dernier avec les systèmes de retenue «-Universal-» du groupe 0+.

- Primo Viaggio Car Seat est classé «-Universal-» selon des critères d'homologation plus sévères que ceux des modèles précédents qui n'exposent pas l'étiquette d'homologation.
 - Le siège auto de sécurité ne peut être utilisé que sur les véhicules approuvés, dotés de ceintures statiques à trois points et enrouleur, homologués d'après le règlement UN/ECE n°16 ou normes équivalentes.
 - En cas de doute, s'adresser au constructeur ou au revendeur de Primo Viaggio Car Seat.
 - S'assurer que la ceinture à trois points de fixation de la base et du siège auto au véhicule soit toujours tendue et non entortillée.
 - Il est recommandé de remplacer le siège auto et la ceinture à trois points du véhicule en cas de sollicitations excessives dues à un accident.
 - Régler la ceinture du siège auto en s'assurant que la courroie de l'entre-jambes est bien tendue et adhère au corps de l'enfant sans le comprimer.
 - Suivre scrupuleusement les instructions fournies par le fabricant du système de retenue.
 - En voiture, prêter une attention particulière aux bagages qui, en cas d'accident, pourraient blesser l'enfant assis dans le siège auto.
 - Il est recommandé de ne pas utiliser le siège auto sans son revêtement en tissu, qui ne peut être remplacé par un autre, non approuvé par le constructeur, car il fait partie intégrante du siège auto.
- NOTICE RÉSERVÉE AU MARCHÉ FRANÇAIS:**
- "Conforme aux exigences de sécurité".
 - L'utilisation de ce produit en tant que transat n'est pas recommandée pour les enfants qui peuvent s'asseoir tout seuls (agés d'environ 9 mois; jusqu'à 9 kg).

COMMENT LIRE L'ÉTIQUETTE D'HOMOLOGATION

Ce paragraphe explique comment lire l'étiquette d'homologation (étiquette orange).

- En haut de l'étiquette figure la marque du constructeur et le nom du produit.
- L'inscription UNIVERSAL indique la compatibilité du siège auto de sécurité avec des véhicules approuvés, dotés de ceintures statiques à trois points et enrouleur, homologués d'après le règlement UN/ECE n°16 ou normes équivalentes.
- La lettre E dans un cercle indique la marque d'homologation européenne et le numéro définit le pays qui a délivré l'homologation (1: Allemagne, 2: France, 3: Italie, 4: Pays-Bas, 11: Grande-Bretagne

- et 13: Luxembourg).
- Plus bas se trouve le numéro d'homologation. S'il commence par 03, cela signifie qu'il s'agit du troisième amendement à la loi R44.
 - Le numéro progressif de production, depuis la date de délivrance de l'homologation, personnalise chaque siège auto, caractérisé par son propre numéro.
 - Enfin, l'indication de la réglementation de référence: ECE R44/03.

DE•DEUTSCH

- ACHTUNG: Die Anleitung vor Gebrauch aufmerksam durchlesen und sorgfältig aufbewahren.
- Farbliche und technische Änderungen vorbehalten.



Peg Perego S.p.A. ist gemäß ISO 9001 zertifiziert.

Die Zertifizierung garantiert den Kunden und Verbrauchern Transparenz und ermöglicht das Vertrauen in die Arbeitsweise unseres Unternehmens.

KUNDENDIENST

Bei Verlust oder Beschädigung ausschließlich Originalersatzteile von Peg Perego verwenden. Für eventuelle Reparaturen, Produktinformationen, den Austausch diverser Teile bzw. den Kauf von Originalersatzteilen oder Zubehöerteilen wenden Sie sich bitte an den Kundendienst Peg-Perego:

Tel.: 0039-039-60.88.213,
 Fax: 0039-039-33.09.992,
 E-Mail: assistenza@pegperego.it,
www.pegperego.com

Als Peg Perego stehen wir unseren Kunden für jeden Bedarf immer gerne zur Seite. Deshalb ist es auch extrem wichtig, über die Meinung unserer Kunden Bescheid zu wissen. Wir bitten Sie, das FORMULAR ÜBER DIE KONSUMENTENZUFRIEDENHEIT nachdem Sie unsere Produkte ausprobiert haben, auszufüllen. Das Formular ist unter folgender Internetadresse abrufbar: "www.pegperego.com/SSCo.html.en-UK"

Wir würden uns über Anmerkungen und Ratschläge freuen.

GEBRAUCHSANLEITUNG

PRIMO VIAGGIO mit Unterteil ADJUSTABLE BASE
 Primo Viaggio Car Seat ist der Autositz für die Gruppe 0+, d.h. für Kinder mit einem Gewicht zwischen 0-13 kg (0-12/14 Monate).

Primo Viaggio Car Seat ist der Autositz mit dem Ganciomatic System, womit er mit einem Handgriff an seinem Unterteil fürs Auto, an den Sportwagen und Untergestellen von Peg Perego fixiert und wieder abgenommen werden kann.

1. Um den Sitz von seinem Unterteil abzunehmen, muss der Griff hinter der Rückenlehne mit einer Hand nach oben gezogen und gleichzeitig der

- Sitz mit der anderen Hand nach oben gehoben werden.
- Um den Sitz zu befestigen, diesen einfach in Übereinstimmung mit den Schnappvorrichtungen anordnen und mit beiden Händen bis zum Einrasten nach unten drücken.

SICHERHEITSGURT

- Zum Anschnallen des Sicherheitsgurts die beiden Schultergurte übereinander legen und bis zum Einrasten in die Schnalle stecken.
- Zum Lösen des Sicherheitsgurts den roten Knopf an der Schnalle drücken.
- Der Sitz ist zur Höheneinstellung des Gurts je nach Größe des Kindes mit drei Löchern ausgestattet. Der Gurt darf im Bezug auf die Schultern des Kindes weder zu hoch noch zu niedrig liegen; er ist dann richtig eingestellt, wenn die Schultern des Kindes gerade über dem Loch sind.
- Zur Höheneinstellung des Gurts diesen lösen, die Schultergurte durch die Löcher nach hinten raus ziehen und durch das für die Kindesgröße geeignete Loch wieder einfädeln.
- Um den Gurt etwas zu lockern, den Finger in die Öffnung im Sitz stecken, den Metallknopf drücken und die Schultergurten laut Abbildung mit der anderen Hand gleichzeitig nach oben ziehen. Damit der Gurt am Kind anliegt, ihn laut Abbildung zu sich ziehen; dabei darauf achten, dass er nicht zu eng wird und etwas Spielraum lassen.

SCHUTZPOLSTER

- Im Lieferumfang sind auch ein Kopfkissen, zwei Schulterkissen und ein Schutzkissen für die Beine enthalten.
Um das Kopfkissen zu montieren, die Schultergurte laut Abbildung durch die Löcher des Kissens führen. Die Schulterkissen mit dem Klettverschluss anbringen.
- Für das Schutzkissen der Beine die Schnalle des Beingurts laut Abbildung durch das Kissen führen.

GRIFF

- Der Griff des Sitzes hat vier verschiedene Stellungen; zum Verstellen die beiden Knöpfe des Griffs drücken und ihn gleichzeitig auf die gewünschte Stellung stellen – er muss einrasten.
Position A: Griffposition fürs Auto.
Position B: Griffposition fürs Tragen und zur Befestigung am Auto-Unterteil, an den Sportwägen und Untergestellten.
Position C: Schaukelposition.
Position D: auf dieser Position schaukelt der Sitz

nicht.

VERDECK

- Um der Verdeck anzubringen, den Schieber rückwärts schwenken, die Verdeckspanner an Schieber positionieren und die Befestigungsschnüre des Verdecks wie dargestellt zuziehen. Um den Verdeck abzunehmen, diese Anleitungen umgekehrt befolgen.
- Der Verdeck kann in zwei Positionen verstellt werden. Zum Hochstellen oder Niederdrücken die Verdeckspanner an beiden Seiten hineindrücken und den Verdeck aufwärts oder abwärts schieben, bis Sie das nächste Schnappen hören.

ABZIEHEN DES BEZUGS

- Zum Abziehen des Sitzbezugs, das Verdeck abnehmen, den Sicherheitsgurt von der Rückseite lösen und aus dem Sitzbezug herausziehen.
- Die Befestigungsklappen des Sitzbezugs unter dem Sitz hervorziehen.
- Die Schnalle des Beingurts aus der Öffnung des Bezugs herausziehen.
 - Das Verdeck muss zum Waschen nicht abgenommen werden, weil es aus Kunststoff besteht.

BENUTZUNG IM AUTO

WICHTIG:

- Der Autositz „Primo Viaggio“ kann, wenn kein AIRBAG vorhanden ist, am Vordersitz, ansonsten am Rücksitz fixiert werden. Der Sitz darf ausschließlich mit dem Dreipunktgurt des Autos fixiert werden (siehe Abbildung). Den Sitz keinesfalls mit dem Zweipunktgurt (Beckengurt) des Autos fixieren, da dieser keine sichere Befestigung gewährleistet.**

POSITIONIEREN DES UNTERTEILS IM AUTO

- Das Unterteil auf dem Sitz positionieren. Obwohl nicht alle Autositze über den gleichen Neigungswinkel verfügen, kann der Kindersitz trotzdem so angebracht werden, dass er eben aufliegt, da das Unterteil „Adjustable Base“ höhenverstellbar ist.
 - Der korrekte Neigungswinkel des Unterteils wird dadurch angezeigt, dass die Kugel vollständig in der Anzeige sichtbar ist.
 - Zum Einstellen des Neigungswinkels mit einer Hand den Griff (A) drehen und mit der anderen Hand den Sitz zur Simulation des Gewichts des Kindes so lange nach unten drücken (B), bis die Kugel vollständig in der Anzeige sichtbar ist.

- 18• Den Riemen des Autosicherheitsgurts durch die beiden Seitenführungen des Unterteils ziehen.
- 19• Die Schnalle des Autogurts wie in der Abbildung am Autositz befestigen.
- 20• Wenn Ihr Fahrzeug mit einem Sicherheitsgurt ausgestattet ist, der das freie Gleiten der Befestigungsschnalle gestattet (wie es bei den meisten derzeitigen Fahrzeugen der Fall ist), muss zudem der „Surefix Clip“ angebracht werden. Mithilfe des „Surefix Clips“ lässt sich der Kindersitz korrekt am Unterteil befestigen.
- Den „Surefix Clip“ wie in der Abbildung von seinem Platz entfernen.
- 21• Den Rückenriemen des Sicherheitsgurts (freier Gurt) knapp über der Schnalle fassen, straff ziehen und den „Surefix Clip“ wie in der Bildfolge über den freien Riemen ziehen. Mit dem „Surefix Clip“ wird die Spannung des Riemens fixiert (nachdem der „Surefix Clip“ korrekt montiert wurde, kann er immer am Riemen des Autosicherheitsgurts fixiert bleiben und erleichtert dadurch die Befestigung des Unterteils).
- 22• Nach der Montage des „Surefix Clips“ erneut den Neigungswinkel des Unterteils überprüfen. Sollte die Kugel in der Anzeige nicht vollständig sichtbar sein, erneut am Griff drehen und den Gurt spannen.
- Der Sitz kann nun am Unterteil befestigt werden.

POSITIONIEREN DES SITZES AUF DEM UNTERTEIL IM AUTO

- 23• Das Kind in den Kindersitz setzen und ihm den Sicherheitsgurt anlegen.
- Der Sitz muss im Auto entgegen der Fahrtrichtung montiert werden.
 - Den Sitz am Unterteil anbringen, indem er mit beiden Händen bis zum Einrasten nach unten gedrückt wird.
- 24• Im Auto muss der Griff vollständig nach unten gestellt sein, so dass er wie in der Abbildung die Rückenlehne des Autositzes berührt. Den Griff nach vorn bewegen und dabei auf dessen korrekte Einstellung achten (Klick-Geräusch).
- 25• Den Sicherheitsgurt des Autos erneut in die Hand nehmen und hinter der Sitzrückenlehne vorbeiziehen.
- 26• Den Gurt wie in der Abbildung durch die Führung hinter der Rückenlehne ziehen.
- 27• Überprüfen, dass der Gurt gut gespannt und fixiert ist, um die nötige Sicherheit zu gewährleisten.
- Um den Kindersitz aus dem Auto zu entfernen, den Sicherheitsgurt des Autos von der

Sitzrückseite nehmen, den Griff bis zum Klick-Geräusch hochziehen und den Sitz vom Unterteil abnehmen. Das Unterteil bleibt immer einsatzbereit im Auto fixiert.

REINIGUNG UND PFLEGE

Ihr Sportwagen ist nur gering wartungsbedürftig. Die Reinigung und Instandhaltung darf ausschließlich von Erwachsenen durchgeführt werden.

- Alle beweglichen Teile unbedingt sauber halten und wenn nötig, mit Leichtöl schmieren.
- Die Kunststoffteile regelmäßig mit einem feuchten Lappen reinigen – keine Lösungsmittel oder ähnliche Produkte verwenden.
- Die Stoffteile abbürsten, um den Staub zu entfernen.
- Die Stoßdämpfer aus Polystyrol nicht mit Lösungsmitteln oder ähnlichen Produkten reinigen.
- Den Sportwagen vor Witterungseinflüssen, wie Wasser, Regen oder Schnee geschützt aufbewahren; eine längere Bestrahlung durch die Sonne kann zu Farbänderungen der verschiedenen Materialien führen.
- Den Sportwagen an einem trockenen Ort aufbewahren.



SICHERHEIT

ACHTUNG

- **WICHTIGER GEFÄHRDUNGSHINWEIS: DER KINDERSITZ DARF NICHT AUF AUTOSITZEN MIT AIRBAG MONTIERT WERDEN.**
- **DIESER SICHERHEITS-AUTOSITZ DER GRUPPE 0+ MUSS IMMER GEGEN DIE FAHRTRICHTUNG IM AUTO FIXIERT WERDEN.**
- **IMMER DIE SICHERHEITSGURTEN DES SITZES VERWENDEN UND SICHERSTELLEN, DASS SICH DAS KIND NICHT ALLEINE LOSSCHNALLT.**
- **DIESES PRODUKT IST NICHT DAFÜR VORGESEHEN, DASS DAS KIND DARIN SCHLÄFT.**
- **UM STÜRZE ZU VERMEIDEN, SOLLTE DAS KIND IMMER ANGESCHNALLT WERDEN.**
- **BEIM FIXIEREN VON UNTERGESTELL UND SITZ DEN DREIPUNKTGURT DES AUTOS DURCH DIE VORGESEHENEN LÖCHER FÜHREN.**
- **DIESER KINDERSITZ DARF AUSSCHLIESSLICH MIT DREIPUNKT-SICHERHEITSGURTEN IM AUTO FIXIERT WERDEN. DIE VERWENDUNG DES ZWEIPUNKT- ODER BECKENGURTS IST NICHT ZULÄSSIG (siehe Sicherheitsnormen).**

- DAS KIND NIE WÄHREND DER FAHRT AUS DEM SICHERHEITS-AUTOSITZ NEHMEN.
- LASSEN SIE IHR KIND NIE UNBEAUFICHTIGT.
- LASSEN SIE DEN SICHERHEITS-AUTOSITZ NICHT BEI PRALLER SONNE IM AUTO. PRÜFEN SIE, OB DER SITZ HEISS IST, BEVOR SIE IHR KIND DRAUFSETZEN.
- DEN SICHERHEITS-AUTOSITZ NIE AUF HOHE MÖBEL (Tische, Borde), AUF WEICHE OBERFLÄCHEN (Betten, Sofas) ODER SCHRÄGE OBERFLÄCHEN STELLEN.
- DIE VERWENDUNG DES SICHERHEITS-AUTOSITZES KANN FÜR FRÜHGEBORENE DURCH DIE SITZPOSITION ZU ATMUNGSPROBLEMEN FÜHREN. LASSEN SIE SICH VOR DEM VERLASSEN DES KRANKENHAUSES VOM ARZT BERATEN.
- DIE MONTAGE BZW. DER ZUSAMMENBAU DARF AUSSCHLIESSLICH VON ERWACHSENEN DURCHFÜHRT WERDEN.
- KEINE ZUBEHÖRTEILE VERWENDEN, DIE NICHT VOM HERSTELLER ODER DEN ZUSTÄNDIGEN BEHÖRDEN GENEHMIGT WURDEN.
- DIE FINGER NICHT IN DIE MECHANISMEN STECKEN.
- DAS PRODUKT NICHT ÄNDERN UND BEI BESCHÄDIGUNGEN ODER FEHLENDEN TEILEN NICHT VERWENDEN.
- FÜR EVENTUELLE REPARATUREN, ERSATZTEILE UND PRODUKTINFORMATIONEN IST DER KUNDENDIENST ZUSTÄNDIG. DIE DIESBEZÜGLICHEN INFORMATIONEN FINDEN SIE AUF DER LETZTEN SEITE DIESER ANLEITUNG.
- KEINE GEBRAUCHTEN AUTOSITZE VERWENDEN, DA DIESE SCHWERWIEGENDE STRUKTURSCHÄDEN HABEN KÖNNTEN.
- KEINE ÜBER FÜNF JAHRE ALTEN AUTOSITZE (SIEHE BAUJAHR AN DER STRUKTUR) VERWENDEN, DA SIE EVENTUELL NICHT MEHR DEN VORSCHRIFTEN ENTSPRECHEN.
- DIE ETIKETTEN, AUFKLEBER UND AUFNÄHER NICHT ENTFERNEN, DA SIE LAUT VORSCHRIFTEN ANGEBRACHT SIND UND DER BEI FEHLENDEN AUFSCRIFTEN NICHT MEHR DEN BESTIMMUNGEN ENTSPRECHEN KÖNNTE.

SICHERHEITSNORMEN

- Sicherheits-Autositz, Gruppe 0+, Kategorie „Universal“, genehmigt laut EU-Norm ECE R44/03 für Kinder mit 0–13 kg Gewicht (0–12/14 Monate). Geeignet für den allgemeinen Einsatz in Fahrzeugen und kompatibel mit dem größten Teil, aber nicht allen Fahrzeugsitzen.
- Der Sicherheits-Autositz kann nur dann korrekt installiert werden, wenn in der Bedienungs- und Wartungsanleitung des Fahrzeugs die Kompatibilität mit Universal-Rückhalteeinrichtungen der Gruppe

- 0+ vorsieht.
- Primo Viaggio Car Seat gilt nach den gegenüber vorhergehenden Modellen ohne Prüfetikette strengeren Prüfkriterien als Universalmodell.
- Der Sicherheits-Autositz darf nur in geprüften Autos mit statischem Dreipunktgurt mit Aufrollvorrichtung, die laut Bestimmung UN/ECE Nr. 16 oder gleichwertigen Bestimmungen zugelassen sind, verwendet werden.
- Wenden Sie sich im Zweifelsfall an den Hersteller des Primo Viaggio Car Seat oder Ihren Händler.
- Sicherstellen dass der Dreipunktgurt des Fahrzeugs zur Befestigung des Unterteils und des Autositzes im Fahrzeug immer straff gespannt und nie verdreht ist.
- Den Autositz und den Dreipunktgurt des Fahrzeugs nach einem Unfall unbedingt austauschen.
- Den Gurt des Kindersitzes einstellen und sicherstellen, dass der Beingurt straff ist und am Körper des Kinds anliegt, ohne einzuschneiden.
- Die Anweisungen des Herstellers der Rückhalteeinrichtung für Kinder unbedingt einhalten.
- Im Auto besonders auf Gepäckstücke achten, die das Kind im Sitz bei einem Unfall verletzen können.
- Den Autositz keinesfalls ohne Stoffbezug verwenden; der Bezug darf nicht durch einen nicht genehmigten ersetzt werden, da er integrierender Bestandteil des Autositzes ist.

ERLÄUTERUNG DER ZULASSUNGSETIKETTE

In diesem Absatz finden Sie die Erklärung zur Zulassungsetikette (orange Etikette).

- Oben auf der Etikette sind das Zeichen des Herstellers und der Produktname angegeben.
- Die Aufschrift UNIVERSAL bedeutet, dass der Sicherheits-Autositz für geprüfte Autos mit statischem Dreipunktgurt mit Aufrollvorrichtung, die laut Bestimmung UN/ECE Nr. 16 oder gleichwertigen Bestimmungen zugelassen sind, geeignet ist.
- Der Buchstabe E im Kreis steht für das Europäische Prüfzeichen und die Nummer definiert das Land, in dem die Prüfung erfolgte (1: Deutschland, 2: Frankreich, 3: Italien, 4: Niederlande, 11: Großbritannien und 13: Luxemburg.)
- Weiter unten steht die Prüfnummer. Wenn sie mit 03 beginnt, bedeutet dies, dass es sich um die dritte Abänderung des Gesetzes R44 handelt.
- Die durchgehende Produktionsnummer und die Prüfnummer sind auf jedem Sitz angebracht; jeder Sitz hat seine eigene Nummer.
- Abschließend wird die Bezugsnorm genannt: ECE R44/03.

ES•ESPAÑOL

- **IMPORTANTE:** leer detenidamente las instrucciones antes del uso y conservarlas para poder utilizarlas en el futuro.
- PEG PEREGO podrá modificar los modelos descritos en este prospecto, por razones técnicas o comerciales.



Peg Perego S.p.A. cuenta con la certificación ISO 9001. Dicha certificación ofrece tanto a los clientes como a los consumidores la garantía de una transparencia y confianza por lo que concierne al modo de trabajar de la empresa.

SERVICIO DE ASISTENCIA

Si por casualidad alguna parte del modelo se pierde o se rompe, usar sólo piezas de repuesto originales Peg Perego. Para todo lo que concierne las reparaciones, cambios, informaciones sobre los productos y la venta de repuestos originales y accesorios, contacte con el Servicio de Asistencia Peg-Perego:
Tel.: 0039-039-60.88.213
Fax: 0039-039-33.09.992
e-mail: assistenza@pegperego.it
www.pegperego.com

Peg Perego está a disposición de sus Consumidores para satisfacer lo mejor posible todas sus exigencias. Por eso, conocer lo que piensan nuestros Clientes, es para nosotros muy importante y fundamental. Le agradeceremos mucho si, después de haber utilizado uno de nuestros productos rellena el FORMULARIO DE SATISFACCIÓN DEL CONSUMIDOR que encontrará en internet en la siguiente dirección: "www.pegperego.com/SSCo.html.en-UK", indicando las posibles observaciones o sugerencias.

INSTRUCCIONES DE USO

PRIMO VIAGGIO con "ADJUSTABLE BASE"
Primo Viaggio Car Seat es la silla de auto Grupo 0+, es decir para niños con un peso comprendido entre 0-13 kg (0-12/14 meses).
Primo Viaggio Car Seat es la silla de automóvil con Sistema Ganciomatic que le permite estar enganchada y desenganchada con un simple movimiento a su Base auto, a las sillas de paseo y

a los carritos Peg Perego.

- 1• Para desenganchar la silla de su base hay que tirar hacia arriba con una mano el asa que está detrás del respaldo y al mismo tiempo con la otra mano subir la silla hacia arriba.
- 2• Para enganchar la silla hay que ponerla de manera que corresponda con los enganches y empujarla hacia abajo con ambas manos hasta oír clic.

CINTURÓN DE SEGURIDAD

- 3• Para enganchar el cinturón de seguridad poner las dos correas una encima de otra y meter la hebilla hasta oír clic.
- 4• Para desenganchar el cinturón de seguridad presionar el botón rojo de la hebilla.
- 5• La silla tiene tres agujeros para regular la altura del cinturón según sea la altura del niño. El cinturón no tiene que estar ni demasiado alto, ni demasiado bajo respecto a los hombros del niño; la posición correcta es aquella en la que los hombros del niño están apenas por encima del agujero.
- 6• Para cambiar la altura del cinturón, soltar el cinturón, sacar las correas de los agujeros en la parte de atrás y volver a colocarlas en el agujero más adecuado a la altura del niño.
- 7• Para aflojar el tensado del cinturón, meter el dedo en la ranura del asiento, presionar el botón metálico y al mismo tiempo con la otra mano tirar hacia arriba las correas como indica la figura. Para que el cinturón adhiera al niño, tirar hacia sí mismos el cinturón como indica la figura, sin apretarlo demasiado, dejando un mínimo de juego.

ADAPTADORES DE PROTECCIÓN

- 8• Con la silla de automóvil se entregan un reductor para la cabeza del niño, dos protecciones para los hombros y una almohadilla de protección para la entrepierna.
Para montar el cojín reductor de la cabeza hay que meter las correas en las ranuras del cojín como indica la figura. Aplicar las protecciones de los hombros abriendo el velcro.
- 9• Para montar la almohadilla de protección de las piernas meter la hebilla de la correa para la entrepierna en la almohadilla como indica la figura.

ASA

- 10• El asa de la silla tiene cuatro regulaciones; para inclinarla presionar los dos botones que hay en el asa y al mismo tiempo, colocarla en la posición deseada hasta oír el clic.

Posición A: es la posición del asa en el automóvil.

Posición B: es la posición del asa para transportar a mano la silla y para engancharla a la base, a las sillas de paseo y a los carritos.

Posición C: es la posición que permite que la silla se balancee.

Posición D: es la posición que permite que la silla no se balancee.

CAPOTA

- 11• Para montar la capota, girar el asa hacia atrás, colocar los compases de la capota en el asa y enganchar las sujeciones de los compases como muestra la figura. Para quitar la capota, seguir los mismos pasos en sentido contrario.
- 12• La capota puede regularse en dos posiciones, para levantarla o bajarla apretar con las dos manos hacia el interior los dos dispositivos de la capota y al mismo tiempo desplazarla hacia arriba o hacia abajo hasta el mecanismo sucesivo.

DESENFUNDABLE

- 13• Para desenfundar la silla hay que quitar la capota, desenganchar y sacar por la parte de detrás el cinturón de seguridad del saco.
- 14• Sacar las aletas de fijación del saco por debajo de la silla.
- 15• Sacar la hebilla de la correa para la entrepierna por la ranura del saco.
 - Se puede lavar la capota si desmontarla porque las partes que la componen son de plástico.

INSTRUCCIONES DE USO EN EL COCHE

IMPORTANTE:

- 16• **La silla "Primo viaggio" puede fijarse en el asiento delantero si éste no está provisto de AIRBAG o en el asiento trasero. Está permitido sólo enganchar la silla con el cinturón de automóvil de tres puntos (como indica la figura). No está permitido enganchar la silla con el cinturón de automóvil de dos puntos/abdominal pues no permite la seguridad de la silla.**

SECUENCIA PARA COLOCAR LA BASE EN EL COCHE

- 17• Poner la Base en el asiento. Como los asientos de los coches no tienen todos la misma inclinación, gracias a la Base regulable en altura "Adjustable Base" se puede mantener la silla en una posición correcta, es decir, paralela al suelo.
 - Para saber si la inclinación de la Base es correcta, la burbuja tiene que verse completamente en el indicador.
 - Para regular la inclinación hay que girar con una

mano el asa A y con la otra empujar hacia abajo B para simular el peso del niño en la silla hasta que la burbuja se vea totalmente en el indicador.

- 18• Meter la correa del cinturón de seguridad del coche en las dos guías laterales de la Base.
- 19• Enganchar la hebilla del cinturón del coche en el asiento, como indica la figura.
- 20• Si su vehículo está equipado con un cinturón que permite que se deslice libremente la hebilla de enganche (como en la mayor parte de los vehículos actuales) hay que aplicar la "Surefix Clip". Usando la "Surefix Clip" se asegura la silla a la Base de manera correcta.
 - Quitar la "Surefix Clip" de su alojamiento, como indica la figura.
- 21• Coger la correa dorsal del cinturón de seguridad del coche (la correa libre) apenas por encima de la hebilla, tirar de ella para mantenerla bien tensa y meter la "Surefix Clip" en la correa libre, como indica la secuencia. La "Surefix Clip" tiene que bloquear la tensión de la correa (una vez montada correctamente la "Surefix Clip" se puede dejar montada en la correa del cinturón de seguridad del coche para facilitar las operaciones de enganche de la Base).
- 22• Una vez montada la "Surefix Clip" controlar de nuevo la inclinación de la base y si la burbuja no se ve totalmente en el indicador, girar de nuevo el asa, tensando la correa.
 - La base está lista para enganchar la silla.

SECUENCIA PARA COLOCAR LA SILLA SOBRE LA BASE EN EL COCHE

- 23• Ponga al niño en la silla asegurándolo con el cinturón de seguridad.
 - En el coche la silla tiene que montarse en el sentido contrario respecto a la dirección de marcha.
 - Coger la silla y engancharla en la base presionando con ambas manos hasta que se oiga un clic.
- 24• En el automóvil el asa tiene que estar totalmente bajada hacia adelante hasta que toque el respaldo del asiento del coche, como indica la figura. Al colocar el asa hacia delante hay que asegurarse de que está bien colocada; esto se comprueba al oír el clic.
- 25• Coger de nuevo el cinturón de seguridad del automóvil haciéndolo pasar por detrás del respaldo.
- 26• Meter el cinturón en la guía detrás del respaldo, como indica la figura.
- 27• Comprobar que el cinturón esté bien tensado y bloqueado para asegurar una correcta seguridad.

- Para quitar la silla del coche quitar el cinturón de seguridad del coche por detrás de la silla, reclinar el asa en posición recta hasta oír "clic" y desenganchar la silla de la base. La base se queda enganchada en el coche, lista para su uso.

LIMPIEZA & MANTENIMIENTO

Su producto necesita un mínimo mantenimiento. Las operaciones de limpieza y mantenimiento tiene que ser efectuadas sólo por adultos.

- Se aconseja mantener limpias las partes en movimiento y si hiciera falta, lubricarlas con aceite ligero.
- Limpiar periódicamente las partes de plástico con un paño húmedo, no usar disolventes ni otros productos parecidos.
- Cepillar las partes de tejido para quitar el polvo.
- No limpiar el dispositivo de amortiguación de los choches de poliestireno con disolventes u otros productos parecidos.
- Proteger el producto contra los agentes atmosféricos, agua, lluvia o nieve; la exposición continua y prolongada al sol puede causar cambios de color en muchos materiales.
- Conservar el producto en un sitio seco.



SEGURIDAD

ATENCIÓN

- AVISO IMPORTANTE DE PELIGRO: LA SILLA DE AUTOMÓVIL NO SE PUEDE MONTAR EN ASIENTOS DOTADOS DE AIRBAC.
- ESTA SILLA DE AUTOMÓVIL DE SEGURIDAD DEL GRUPO 0+ TIENE QUE MONTARSE SIEMPRE EN EL SENTIDO CONTRARIO RESPECTO A LA DIRECCIÓN DE MARCHA.
- UTILIZAR SIEMPRE LOS CINTURONES DE SEGURIDAD DE LA SILLA Y COMPROBAR QUE EL NIÑO NO DESENGANCHE SOLO EL CINTURÓN.
- ESTE PRODUCTO NO HA SIDO DISEÑADO PARA QUE EL NIÑO DUERMA EN ÉL.
- PARA EVITAR QUE CAIGA, EL NIÑO TIENE QUE ESTAR SIEMPRE ATADO CON EL CINTURÓN DE SEGURIDAD.
- AL ENGANCHAR LA BASE Y LA SILLA HACER PASAR EL CINTURÓN DEL AUTOMÓVIL DE TRES PUNTOS EN LOS ALOJAMIENTOS CORRESPONDIENTES.
- ESTA SILLA SE PUEDE ENGANCHAR SÓLO EN AUTOMÓVILES CON CINTURÓN DE SEGURIDAD DE TRES PUNTOS, NO ESTÁ PERMITIDO USAR EL

CINTURÓN DE DOS PUNTOS O ABDOMINAL (véanse las Normas de Seguridad).

- SI EL AUTOMÓVIL ESTÁ EN MOVIMIENTO, NO QUITAR NUNCA EL NIÑO DE LA SILLA PARA AUTOMÓVIL DE SEGURIDAD.
- NO DEJAR NUNCA EL NIÑO SIN VIGILANCIA.
- NO DEJAR LA SILLA DE SEGURIDAD PARA AUTOMÓVIL EN EL COCHE BAJO LA EXPOSICIÓN DEL SOL. ANTES DE COLOCAR AL NIÑO, CONTROLAR BIEN PUES ALGUNAS PARTES PODRÍAN HABERSE SOBRECALENTADO.
- NO COLOCAR NUNCA LA SILLA DE SEGURIDAD PARA AUTOMÓVIL SOBRE SUPERFICIES ALTAS (mesas, estantes), SOBRE SUPERFICIES BLANDAS (camas, sofás) O SOBRE SUPERFICIES INCLINADAS.
- LA UTILIZACIÓN DE LA SILLA DE SEGURIDAD PARA AUTOMÓVIL PARA RECIÉN NACIDOS PREMATUROS PODRÍA CREAR AL RECIÉN NACIDO PROBLEMAS DE RESPIRACIÓN AL ESTAR SENTADOS EN LA SILLA. ES CONVENIENTE CONSULTAR CON EL MÉDICO ANTES DE SALIR DEL HOSPITAL.
- LAS OPERACIONES DE MONTAJE Y/O ENSAMBLAJE TIENEN QUE SER EFECTUADAS POR ADULTOS.
- NO UTILIZAR ACCESORIOS QUE NO HAYAN SIDO APROBADOS POR EL FABRICANTE O POR LAS AUTORIDADES COMPETENTES.
- EVITAR INTRODUCIR LOS DEDOS EN LOS MECANISMOS.
- NO EFECTUAR MODIFICACIONES AL PRODUCTO Y NO UTILIZARLO SI PRESENTA ROTURAS O FALTAN PIEZAS.
- PARA LAS POSIBLES REPARACIONES, CAMBIOS DE PIEZAS E INFORMACIONES SOBRE EL PRODUCTO, CONTACTAR CON EL SERVICIO DE ASISTENCIA POSVENTA. EN LA ÚLTIMA PÁGINA DE ESTE MANUAL HAY UNA SERIE DE INFORMACIONES GENERALES.
- NO UTILIZAR SILLAS DE AUTOMÓVIL DE SEGUNDA MANO PORQUE PODRÍAN HABER SUFRIDO DAÑOS EXTREMAMENTE PELIGROSOS EN SU ESTRUCTURA.
- NO UTILIZAR LA SILLA SI TIENE MÁS DE CINCO AÑOS DESDE LA FECHA DE FABRICACIÓN INDICADA EN EL CHASIS, PUES PODRÍA YA NO SER CONFORME A LAS NORMAS EN VIGOR.
- NO QUITAR LAS ETIQUETAS ADHESIVAS Y COSIDAS, PUES LO IMPONE LA NORMATIVA Y EL HECHO DE QUITARLAS PODRÍA HACER QUE EL PRODUCTO NO SEA CONFORME A LAS NORMAS.

NORMAS DE SEGURIDAD

- Silla de seguridad para automóvil, Grupo 0+, categoría "Universal" homologada según la Normativa Europea ECE R44/03 para niños con un peso comprendido entre 0-13 kg (0-12/14 meses).

Adecuada para el uso general en los vehículos y compatible con la mayor parte de ellos, pero no para todos los asientos del vehículo.

- La silla de seguridad para automóvil puede ser montada correctamente si en el manual de uso y mantenimiento del vehículo está indicada la compatibilidad de este último con sistemas de retención "Universales" del grupo 0+.
- Primo Viaggio Car Seat está clasificada como "Universal" según los criterios de homologación más rigurosos respecto a los modelos anteriores que no llevan la etiqueta de homologación.
- La silla de seguridad para automóvil puede ser utilizada sólo en vehículos aprobados, dotados de cinturón de tres puntos estático o con enrollador, homologados según el reglamento UN/ECE n°16 o normativas equivalentes.
- Si tiene alguna duda, diríjase al fabricante o al distribuidor de Primo Viaggio Car Seat.
- Asegurarse de que el cinturón de tres puntos del vehículo, para fijar la base y la silla al vehículo, esté siempre tenso y no retorcido.
- Se aconseja cambiar la silla y el cinturón de tres puntos del vehículo si ha sufrido esfuerzos excesivos debidos a un accidente.
- Regular el cinturón de la silla, asegurándose de que la correa para la entrepierna esté bien tensa y adherente al cuerpo del niño sin que le apriete demasiado.
- Seguir atentamente las instrucciones indicadas por el fabricante del sistema de retención del niño.
- En el automóvil hay que tener cuidado en particular con las maletas que, en caso de accidente, pueden causar lesiones al niño en la silla.
- Se aconseja no utilizar la silla sin la funda de tejido; dicha funda no puede ser sustituida por una que no esté aprobada por el fabricante ya que constituye una parte integrante de la silla.

13: Luxemburgo).

- Más abajo puede ver el número de homologación; si empieza por 03 quiere decir que es la tercera enmienda de la Ley R44.
- El número progresivo de producción, desde la fecha de expedición de la homologación, personaliza cada silla; cada una está identificada con el propio número.
- Por último se menciona la normativa de referencia: ECE R44/03.

CÓMO LEER LA ETIQUETA DE HOMOLOGACIÓN

En este apartado le explicamos cómo hay que leer la etiqueta de homologación (etiqueta naranja).

- En la parte de arriba de la etiqueta está la marca de la empresa fabricante y el nombre del producto.
- La palabra UNIVERSAL indica la compatibilidad de la silla de seguridad de automóvil en los vehículos aprobados, dotados de cinturón de tres puntos estático o con enrollador, homologados según el reglamento UN/ECE n°16 o normativas equivalentes.
- La letra E dentro de un círculo indica la marca de homologación Europea y el número indica el país que ha expedido la homologación (1: Alemania, 2: Francia, 3: Italia, 4: Países Bajos, 11: Gran Bretaña y

PT•PORTUGUÊS

- **IMPORTANTE:** Leia atentamente as instruções antes do uso e conserve-as para reutilizá-las futuramente.
- A Peg Perego poderá efectuar em qualquer momento modificações aos modelos descritos nesta publicação, por motivos de natureza técnica ou comercial.



A Peg Perego S.p.A. é certificada ISO 9001.

A certificação oferece aos clientes e aos consumidores a garantia de uma transparência e confiança no modo de trabalhar da empresa.

SERVIÇO DE ASSISTÊNCIA

No caso de perda ou dano de partes do modelo, use somente peças originais Peg Perego. Caso necessite de reparar, substituir, informar-se sobre os produtos Pegreco, ou também, adquirir peças originais e acessórios, procure o Serviço de Assistência Peg-Perego:

tel.: 0039-039-60.88.213,
fax: 0039-039-33.09.992,
e-mail: assistenza@pegperego.it,
www.pegperego.com

A Peg Perego é a disposição de seus Consumidores para satisfazê-los no melhor modo possível. Por isto, conhecer a opinião dos nossos Clientes, para nos é muito importante e precioso. Portanto agradecemos muito se logo após ter utilizado um nosso produto V.Sa. queira preencher, enviando-nos suas observações ou sugestões, o QUESTIONÁRIO SATISFAÇÃO DO CONSUMIDOR que encontrará em internet ao seguinte endereço: "www.pegperego.com/SSCo.html.it".

INSTRUÇÕES DE USO

PRIMO VIAGGIO com "ADJUSTABLE BASE"
Primo Viaggio Car Seat é a cadeira para auto Grupo 0+, isto é para crianças com um peso dos 0-13 kg (0-12/14 meses).
A cadeira auto Primo Viaggio Car Seat é dotada com o Sistema Ganciomatic que permite acoplar e desacoplar à base auto, ao chassis ou às cadeiras de passeio Peg Perego com um gesto muito simples.

- 1• Para desenganchar a cadeira para automóvel de sua base, deve-se puxar para cima com uma das mãos, a manilha existente atrás do encosto e ao mesmo tempo com a outra mão levantar a cadeira para cima.
- 2• Para enganchar a cadeira, coloque-a em correspondência dos encaixes e empurre-a para baixo com ambas as mãos até sentir o clique.

CINTO DE SEGURANÇA

- 3• Para apertar o cinto de segurança sobreponha os dois extremos do arnês e introduza-os na fivela, até ouvir um click.
- 4• Para desapertar o cinto de segurança pressione o botão vermelho da fivela.
- 5• A cadeira é dotada de três furos para a regulação da altura do cinto que deve ser regulada de acordo com altura da criança. O cinto não deve ficar nem muito alto, nem muito baixo em relação às costas da criança; a posição correcta é quando as costas da criança estão só um pouco acima do furo.
- 6• Para regular a altura do cinto, desaperte o cinto, retire os arneses pela parte posterior voltando a inseri-los nos furos que mais se adequam à altura da criança.
- 7• Para diminuir a tensão do cinto, introduza o dedo na abertura do assento, pressione o botão metálico e simultaneamente, com a outra mão, puxe para cima o arnês, como ilustrado na figura. Para apertar o cinto, puxe para fora o arnês, como ilustrado na figura, prestando atenção para não o apertar demais.

ALMOFADINHAS DE PROTECÇÃO

- 8• A cadeira auto, inclui um redutor para a cabeça da criança, dois protectores para o arnês peitoral e uma pequena almofada protectora para o arnês de entre pernas.
Para montar o redutor da cabeça, deverá introduzir os arneses peitorais nos orifícios do redutor, tal como ilustrado na figura. Introduza os protectores peitorais no arnês abrindo os velcros.
- 9• Para montar a almofada de protecção do arnês entre pernas introduza a fivela de entre pernas na almofada, como ilustrado na figura.

MANILHA

- 10• A manilha da cadeira pode adoptar quatro posições de regulação; para incliná-la, pressione os dois botões situados na manilha e simultaneamente, coloque-a na posição desejada até ouvir o click de posicionamento.
Posição A: é a posição da manilha no automóvel.
Posição B: é a posição da manilha para o

transporte manual e quando acoplado à base, às cadeiras de passeio e aos chassis.

Posição C: é a posição que permite à cadeira auto balançar.

Posição D: é a posição que permite à cadeira auto não balançar.

CAPOTINHA

- 11• Para montar a capotinha rodar a manilha grande de trás, posicionar os compassos da capotinha na manilha grande e enganchar os lacinhos de retenção dos compassos como na figura. Para retirar a capotinha, agir em sentido contrário.
- 12• A capotinha pode ser regulada em duas posições, para levantá-la ou abaixá-la pressionar com ambas as mãos para o interno os compassos da capotinha e contemporaneamente deslocá-la para cima ou para baixo até sentir o impulso sucessivo.

RETIRADA DA VESTIDURA EM TECIDO

- 13• Para retirar a vestidura em tecido da cadeirinha, retire a capota, solte e puxe o cinto de segurança por trás da mesma.
- 14• Puxe as abas de fixação da vestidura por baixo da cadeirinha.
- 15• Puxe a fivela do cinto divisor de pernas pela abertura da vestidura.
 - É possível lavar a capota sem a desmontar, porque as partes que a compõem são em plástico.

INSTRUÇÕES DE USO NO AUTOMÓVEL

IMPORTANTE:

- 16• **A cadeira Primo Viaggio pode ser fixada no banco anterior do automóvel, caso não tenha AIRBAG, ou no banco posterior. A cadeira deve ser fixada com o cinto do automóvel de três pontos (como no desenho). Não é permitido fixar a cadeira com o cinto do automóvel de somente dois pontos/abdominal porque não permite a segurança da cadeira.**

SEQUÊNCIA DE POSICIONAMENTO DA BASE NO AUTOMÓVEL

- 17• Posicione a Base sobre o assento. Já que os assentos dos automóveis não possuem jamais a mesma inclinação, graças à Base regulável em altura "Adjustable Base" é possível manter a cadeirinha numa correcta posição, ou seja paralela ao solo.
 - Para saber se a inclinação da Base é correcta, é preciso que a bolha no indicador seja inteiramente visível.

- Para regular a inclinação, é preciso girar com uma mão a manípulo A e com a outra, empurrar para baixo B para simular o peso da criança sobre a cadeirinha até que a bolha seja inteiramente visível no indicador.

- 18• Introduza a correia do cinto de segurança do automóvel nas duas guias laterais da Base.
- 19• Enganche a fivela do cinto do automóvel no assento, como na figura.
- 20• Se seu veículo é equipado com um cinto que permite o deslizamento livre da fivela de enganche (como na maior parte dos veículos actuais) é necessário, aplique a "Surefix Clip". O uso de "Surefix Clip" prende a cadeirinha à Base de modo correcto.
 - Remova a "Surefix Clip" de seu sítio, como mostra a figura.
- 21• Empunhe a correia dorsal do cinto de segurança do automóvel (a correia livre) logo acima da fivela e puxe-a para esticá-la bem e introduza a "Surefix Clip" na correia livre, como mostra a sequência. A "Surefix Clip" deve bloquear a tensão da correia (uma vez montada correctamente a "Surefix Clip", é possível deixá-la montada à correia do cinto de segurança do automóvel, de modo a facilitar as operações de acoplamento da Base).
- 22• Uma vez montada a "Surefix Clip" controle novamente a inclinação da base e caso a bolha não esteja inteiramente visível no indicador, gire novamente o manípulo, esticando a correia.
 - A base está pronta para enganchar a cadeirinha.

SEQUÊNCIA DE POSICIONAMENTO DA CADEIRINHA NA BASE NO AUTOMÓVEL

- 23• Acomode sua criança na cadeirinha lembrando de prendê-lo com o cinto de segurança.
 - A cadeirinha deve ser instalada no automóvel no sentido contrário em relação à direcção do movimento.
 - Empunhe a cadeirinha e enganche-a à base, a premer com ambas as mãos sobre esta até sentir o clique.
- 24• No automóvel, a manilha deve estar totalmente abaixada e para frente a tocar o encosto do assento, como ilustrado na figura. Posicione a manilha para frente, certificando-se que sua posição seja correcta, ao sentir o "clique".
- 25• Segure novamente o cinto de segurança do automóvel e fazer com que passe atrás do encosto.
- 26• Introduza o cinto na guia atrás do encosto, como na figura.
- 27• Verifique que o cinto esteja bem esticado e bloqueado para oferecer a adequada segurança.

- Para retirar a cadeirinha do automóvel, solte o cinto de segurança do automóvel da parte de trás da cadeirinha, recline a manilha para a posição recta até sentir o "clique" e solte a cadeirinha da base. A base permanece no automóvel solta, pronta para ser usada.

LIMPEZA E MANUTENÇÃO

O seu produto necessita de um mínimo de manutenção. As operações de limpeza e manutenção devem ser feitas somente por adultos.

- Se aconselha de manter limpas todas as partes em movimento e se for necessário, lubrificá-las com óleo leve.
- Periodicamente limpar as partes de plástico com um pano húmido, não usar solventes ou outros produtos semelhantes.
- Passar a escova nas partes de tecido para remover o pó.
- Não limpar o dispositivo de absorção de choque de isopor com solventes ou outros produtos parecidos.
- Proteger o produto contra agentes atmosféricos, água, chuva ou neve; a exposição contínua e prolongada ao sol pode causar mudanças da cor em muitos materiais.
- Conservar o produto em um lugar seco.



SEGURANÇA

ATENÇÃO

- AVISO IMPORTANTE: A CADEIRA AUTO NÃO PODE SER MONTADA EM ASSENTOS DOTADOS DE AIR BAG.
- ESTA CADEIRA DE SEGURANÇA AUTO GRUPO 0+ DEVE SER SEMPRE INSTALADA EM SENTIDO CONTRÁRIO AO MOVIMENTO.
- UTILIZE SEMPRE OS CINTOS DE SEGURANÇA DA CADEIRA E CERTIFIQUE-SE QUE A CRIANÇA NÃO DESAPERTA O CINTO SOZINHA.
- ESTE PRODUTO NÃO DEVE SER USADO PARA QUE A CRIANÇA DURMA NELE.
- PARA EVITAR O RISCO DE QUEDA, A CRIANÇA DEVE ESTAR SEMPRE PRESA COM O CINTO DE SEGURANÇA.
- QUANDO ACOPLA A CADEIRA NA BASE PASSE O CINTO DO VEÍCULO DE TRÊS PONTOS NOS LOCAIS ADEQUADOS.
- A FIXAÇÃO DESTA CADEIRA NO AUTOMÓVEL SÓ É PERMITIDA USANDO O CINTO DE SEGURANÇA DE TRÊS PONTOS, NÃO É PERMITIDO USAR O CINTO DE DOIS PONTOS OU ABDOMINAL (consulte as Normas

de Segurança).

- NUNCA RETIRE A CRIANÇA DA CADEIRA DE SEGURANÇA AUTO COM A VIATURA EM MOVIMENTO.
- JAMAIS DEIXE A SUA CRIANÇA SEM VIGILÂNCIA.
- NÃO DEIXE A CADEIRA DE SEGURANÇA AUTO DENTRO DA VIATURA SOB A EXPOSIÇÃO DIRECTA DO SOL. ANTES DE SENTAR A CRIANÇA NA CADEIRA VERIFIQUE A SUA TEMPERATURA, POIS ALGUMAS PEÇAS PODEM ATINGIR TEMPERATURAS ALTAS.
- NUNCA APOIE A CADEIRA DE SEGURANÇA AUTO SOBRE SUPERFÍCIES ALTAS (mesas, prateleiras), SOBRE SUPERFÍCIES MOLES (camas, sofás) OU SOBRE SUPERFÍCIES INCLINADAS.
- A UTILIZAÇÃO DA CADEIRA DE SEGURANÇA AUTO PODE CAUSAR PROBLEMAS DE RESPIRAÇÃO EM BEBÉS RECÉM NASCIDOS PREMATUROS, QUANDO ESTES SE ENCONTRAM SENTADOS NA CADEIRA. É ACONSELHÁVEL CONSULTAR UM MÉDICO ANTES DE DEIXAR O HOSPITAL.
- AS OPERAÇÕES DE MONTAGEM DEVEM SER FEITAS POR ADULTOS.
- NÃO UTILIZE ACESSÓRIOS QUE NÃO SEJAM APROVADOS PELO FABRICANTE OU PELA AUTORIDADE COMPETENTE.
- EVITE INTRODUIZIR OS DEDOS NOS MECANISMOS.
- NÃO EFECTUE ALTERAÇÕES AO PRODUTO E NÃO O UTILIZE SE O MESMO ESTIVER QUEBRADO OU SE LHE FALTAREM PEÇAS.
- PARA EVENTUAIS REPARAÇÕES, SUBSTITUIÇÕES DE PEÇAS E INFORMAÇÕES SOBRE O PRODUTO, CONTACTE O SERVIÇO DE ASSISTÊNCIA PÓS-VENDA. AS INFORMAÇÕES ENCONTRAM-SE NA ÚLTIMA PÁGINA DESTÉ MANUAL.
- NÃO UTILIZE UMA CADEIRA EM SEGUNDA MÃO, POIS ESTA PODE TER SOFRIDO DANOS ESTRUTURAIS QUE SERIAM EXTREMAMENTE PERIGOSOS.
- NÃO UTILIZE A CADEIRA PASSADOS MAIS DE CINCO ANOS DA DATA DE FABRICO INDICADA NO CHASSIS, POIS PODERIA JÁ NÃO RESPEITAR AS NORMAS EM VIGOR.
- NÃO DESCOLE AS ETIQUETAS ADESIVAS OU COSTURADAS, POIS SÃO DE NORMATIVA EUROPEIA E RETIRANDO-AS, PODERÁ TORNAR O PRODUTO NÃO CONFORME AOS TERMOS DA MESMA.

NORMAS DE SEGURANÇA

- Cadeira de segurança para automóvel, Grupo 0+, categoria "Universal" homologada segundo a Normativa Europeia ECE R44/03 para crianças com peso de 0-13 kg (0-12/14 meses). Adequado para o uso geral em veículos e compatível com a maior parte deles, mas não com todos os tipos bancos de automóvel.

- A cadeira de segurança para automóvel pode ser instalada correctamente se no manual de uso e manutenção do veículo estiver indicada a compatibilidade deste último com os sistemas de retenção "Universais" de grupo 0+.
 - A Cadeira auto Primo Viaggio / Primeira Viagem é classificada "Universal" segundo critérios de homologação mais severos do que os modelos anteriores que não dispõem da etiqueta de homologação.
 - A cadeira de segurança para automóvel pode ser utilizada somente em veículos aprovados, equipados com cinto de segurança de três pontos com ou sem enrolador, homologados conforme o regulamento UN/ECE n°16 ou normativas equivalentes.
 - Em caso de dúvidas, dirija-se ao fabricante ou ao revendedor da cadeira Primo Viaggio Car Seat.
 - Assegure-se que o cinto de segurança que utiliza para fixar a base e a cadeira ao automóvel, esteja sempre bem esticado e que não esteja enrolado.
 - Depois de um acidente recomenda-se que substitua a cadeira e o cinto de três pontos do veículo, caso este tenha sofrido tensões excessivas.
 - Regule o cinto da cadeira, assegurando-se que o arnês entre as pernas se encontra bem esticado e que adere ao corpo da criança sem a apertar muito.
 - Siga rigorosamente as instruções fornecidas pelo fabricante do sistema de retenção da criança.
 - Dentro do automóvel preste muita atenção para que não hajam objectos que, em caso de acidente, possam causar ferimentos à criança sentada na cadeira.
 - Recomendamos que não utilize a cadeira sem a vestidura. Esta vestidura, não deverá ser substituída por outra que não tenha sido aprovada pelo fabricante, pois constitui parte integrante da cadeira.
- Luxemburgo.)
- Logo abaixo, encontra-se o número de homologação, se começar por 03, significa que se trata do terceiro adendo da lei R44.
 - O número de fabrico progressivo, desde a aprovação da homologação, personaliza cada uma das cadeiras; pois cada uma possui um número próprio.
 - Finalmente está indicada a normativa de referência: ECE R44/03.

COMO LER A ETIQUETA DE HOMOLOGAÇÃO

Neste parágrafo explicamos como se lê a etiqueta de homologação (etiqueta laranja).

- No topo da etiqueta encontra-se o nome da empresa fabricante e o nome do produto.
- A palavra UNIVERSAL indica a compatibilidade da cadeira de segurança auto com os veículos aprovados, equipados com cinto de três pontos com ou sem enrolador, homologados conforme o regulamento UN/ECE n°16 ou normativas equivalentes.
- A letra E dentro do círculo é o símbolo de homologação Europeia e o número indica o país que emitiu a homologação (1:Alemanha, 2: França, 3:Itália, 4:Holanda, 11:Grã Bretanha e 13:

NL•NEDERLANDS

- **BELANGRIJK:** lees vóór het gebruik deze handleiding met instructies met aandacht. Bewaar de handleiding voor een toekomstige raadpleging.
- Peg Perego kan op ieder gewenst moment wijzigingen aanbrengen op de modellen die in deze publicatie beschreven worden, om reden van technische of commerciële aard.



Peg Perego S.p.A. heeft een ISO 9001- certificaat.

De certificering biedt klanten en consumenten de garantie van doorzichtigheid en vertrouwen in de manier van werken van het bedrijf.

ASSISTENTIEDIENST

Indien delen van het model per ongeluk verloren gaan of beschadigd raken dan dient u alleen originele reserveonderdelen van Peg Perego te gebruiken. Voor eventuele reparaties of vervanging van de producten, alsmede voor informatie over de producten, de verkoop van originele reserveonderdelen en accessoires, neemt u contact op met de Assistentiedienst van Peg-Perego:
tel.: 0039-039-60.88.213,
fax: 0039-039-33.09.992,
e-mail: assistenza@pegperego.it,
www.pegperego.com

Peg Perego staat ter beschikking van de Consument om zo goed mogelijk aan diens wensen tegemoet te komen. Daarom is het voor ons uiterst belangrijk om de mening van onze klanten te kennen. Wij zullen u daarom dankbaar zijn indien u, na het gebruik van één van onze producten, de VRAGENLIJST TEVREDEN KLANTEN wilt invullen die u in het internet vindt, op het volgende adres: "www.pegperego.com/SSCo.html.it", waarbij u opmerkingen kunt plaatsen of suggesties kunt doen.

INSTRUCTIES VOOR HET GEBRUIK

PRIMO VIAGGIO met INSTELBARE BASIS
Primo Viaggio Car Seat is het autozitje voor de groep 0+, dus voor kinderen met een gewicht tussen 0-13 kg (0-12/14 maanden).
Primo Viaggio Car Seat is het autozitje met Ganciomatic Systeem, waarmee het zitje met één

uiterst eenvoudige handeling aan de basis in de auto, en aan de kinder- en wandelwagens van Peg Perego, los- en vastgekoppeld kan worden.

- 1• Om het zitje van de basis los te koppelen, trekt u met één hand de handgreep achter de rugleuning omhoog en tilt u op hetzelfde moment met de andere hand het zitje op.
- 2• Om het zitje vast te koppelen plaatst u het in overeenstemming met de bevestigingspunten en duwt u het met beide handen omlaag, tot u de klik hoort.

VEILIGHEIDSGORDEL

- 3• Voor de bevestiging van de veiligheidsgordel plaatst u de twee riemen over elkaar heen en steekt u ze in de gesp, tot u de klik hoort.
- 4• Om de veiligheidsgordel los te maken drukt u op de rode knop op de gesp.
- 5• Het zitje beschikt over drie gaten voor de hoogteinstelling van de gordel. U regelt de hoogte afhankelijk van de lengte van het kind. De gordel mag niet te hoog en niet te laag zitten ten opzichte van de schouders van het kind. De juiste positie is bereikt wanneer de schouders van het kind zich net boven het gat bevinden.
- 6• Om de hoogte van de gordel te wijzigen maakt u de gordel los, trekt u de riemen uit de gaten op de achterkant, en steekt u ze in het gat dat beter bij de lengte van het kind past.
- 7• Om de spanning van de gordel losser te maken steekt u een vinger in het gat van de zitting, drukt u op de metalen knop en trekt u op hetzelfde moment met de andere hand de riemen omhoog. Om de gordel op het kind aan te sluiten trekt u de gordel naar u toe, zoals de afbeelding toont. Trek de gordel niet te strak en laat een beetje speling over.

BESCHERMKUSSENS

- 8• Worden bijgeleverd: een verkleiningskussen voor het hoofd van het kind, twee schouderbeschermingen en een beschermkussen voor de benen.
Om het verkleiningskussen voor het hoofd te monteren dient u de riemen in de gaten van het kussen te steken, zoals de afbeelding toont. Breng de schouderbescherming aan door het klittenband te openen.
- 9• Om het beschermkussen van de benen te monteren steekt u de gesp van de riem die tussen de benen loopt in het kussen, zoals de afbeelding toont.

HANDGREEP

- 10• De handgreep van het zitje heeft vier instellingen.

Om het zitje te kantelen drukt u op de twee knoppen op de handgreep, en op hetzelfde moment plaatst u het in de gewenste positie, tot u de plaatsingsklik hoort.

Positie A: positie van de handgreep in de auto.

Positie B: positie van de handgreep voor het handmatig vervoer en het vastkoppelen aan basis, wandelwagens en onderstellen.

Positie C: positie waarin het zitje kan schommelen.

Positie D: positie waarin het zitje niet kan schommelen.

KAPJE

- 11• Om het kapje te monteren moet u de hendel naar achteren draaien, de beugels van het kapje op de beugels plaatsen en de bevestigingslusjes van de beugels vastmaken zoals getoond op de afbeelding. Om het kapje eraf te halen moet u op de tegenovergestelde manier handelen.
- 12• Het kapje kan in twee standen gezet worden; om het kapje omhoog of omlaag te doen moet u de beugels van het kapje met alle twee de handen naar binnen duwen en het kapje tegelijkertijd omhoog of omlaag doen totdat het vast klikt.

VERWIJDERING VAN DE BEKLEDING

- 13• Om de bekleding van het zitje los te maken, verwijdert u de kap, haakt u de veiligheidsgordel los van de achterkant en trekt u hem uit de zak naar buiten.
- 14• Trek de bevestigingsvinnen uit de zak van onder het zitje naar buiten.
- 15• Trek de gesp van het riempje dat tussen de benen loopt los uit de sleuf van de zak.
 - Het is mogelijk de kap te wassen zonder deze te demonteren, omdat de onderdelen waaruit het bestaat van plastic zijn.

INSTRUCTIES VOOR HET GEBRUIK IN DE AUTO

BELANGRIJK:

- 16• Het zitje "Primo Viaggio" kan op de voorstoel bevestigd worden indien geen AIRBAG aanwezig is, of op de achterstoel. Het is alleen toegestaan het zitje met de autogordel met 3 bevestigingspunten te bevestigen (zie tekening). Het is niet toegestaan het zitje te bevestigen met behulp van de autogordel met twee bevestigingspunten/buikgordel, omdat deze de veiligheid van het zitje niet garanderen.

SEQUENTIE POSITIONERING VAN DE BASIS IN DE AUTO

- 17• Plaats de basis op de autostoel. Autozittingen hebben nooit alle de zelfde helling maar dankzij de in hoogte instelbare basis "Adjustable Base" is het mogelijk de correcte positie van het zitje te handhaven, dus parallel aan de vloer.
 - Om te weten of de helling van de basis correct is, moet het balletje in de indicator volledig zichtbaar zijn.
 - Om de helling in te stellen, draait u met eenhand aan knop A en duwt u met de nadere B omlaag om het gewicht van het kind in het zitje te simuleren, tot het balletje in de indicator volledig zichtbaar is.
- 18• Steek de riem van de veiligheidsgordel van de auto in de twee zijgeleiders van de basis.
- 19• Haak de gesp van de autogordel vast aan de zitting, zoals de afbeelding toont.
- 20• Indien uw auto een riem heeft waarvan de bevestigingsgesp vrij verschoven kan worden (in het merendeel van de huidige auto's), dient de "Surefix Clip" aangebracht te worden.
 - Het gebruik van de "Surefix Clip" verankert het zitje op correcte wijze aan de basis.
- 21• Neem de rugriem van de veiligheidsgordel van de auto (de vrije riem) net boven de gesp beet, trek de riem goed strak en bevestig de "Surefix Clip" aan de vrije riem, zoals de sequentie toont. De "Surefix Clip" moet de spanning van de riem blokkeren (is de "Surefix Clip" eenmaal correct gemonteerd dan kan hij aan de veiligheidsgordel van de auto bevestigd blijven ter vergemakkelijking van de handelingen met betrekking tot de bevestiging van de basis).
- 22• Is de "Surefix Clip" eenmaal gemonteerd, dan controleert u opnieuw de helling van de basis. Is het balletje in de indicator niet volledig zichtbaar, dan draait u opnieuw aan de knop waardoor de riem gespannen wordt.
 - De basis is gereed voor de aankoppeling van het zitje.

SEQUENTIE POSITIONERING VAN HET ZITJE OP DE BASIS IN DE AUTO

- 23• Plaats het kind in het zitje en denk eraan het de veiligheidsgordel om te doen.
 - In de auto moet het zitje in tegengestelde richting ten opzichte van de rijrichting geplaatst worden.
 - Neem het zitje vast en koppel het aan de basis door er met beide handen op te duwen tot u de klik hoort.
- 24• In de auto moet de handgreep absoluut volledig omlaag staan en de rugleuning van de autostoel raken, zoals de afbeelding toont. Plaats de

- handgreep naar voren. De positionering is juist als u de klik hoort.
- 25• Neem opnieuw de veiligheidsgordel van de auto vast en voer deze achter de rugleuning langs.
- 26• Plaats de gordel in de geleider achter de rugleuning, zoals de afbeelding toont.
- 27• Controleer of de gordel goed gespannen is en vastzit, zodat de juiste veiligheid geboden wordt.
- Om het zitje uit de auto te verwijderen haalt u de veiligheidsgordel uit de achterkant van het zitje, zet u de handgreep in de rechte positie tot de klik, en haakt u het zitje los van de basis. De basis blijft in de auto bevestigd, gereed om opnieuw gebruikt te worden.

REINIGING EN ONDERHOUD

- U product heeft slechts een minimum aan onderhoud. Reiniging en onderhoudswerkzaamheden mogen alleen door volwassenen verricht worden.
- Het wordt geadviseerd alle bewegende delen schoon te houden en zondig te smeren met een lichte olie.
 - Reinig de plastic delen regelmatig met een vochtige doek, gebruik geen oplosmiddelen of gelijkaardige producten.
 - Borstel de weefsel delen af om stof te verwijderen.
 - De schokdemper van polystyrol niet reinigen met oplosmiddelen of gelijkaardige producten.
 - Bescherm het product tegen de weersomstandigheden, water, regen of sneeuw; de voortdurende en langdurige blootstelling aan de zon kan kleurveranderingen veroorzaken in veel soorten materiaal.
 - Bewaar het product op een droge plek.



VEILIGHEID

- LET OP
- BELANGRIJKE WAARSCHUWING VOOR GEVAAR: HET AUTOZITJE MAG NIET GEBRUIKT WORDEN OP DE ZITTING MET AIRBAG.
 - DIT VEILIGHEIDSZITJE VOOR IN DE AUTO, VOOR DE GROEP 0+, DIENST ALTIJD GEÏNSTALLEERD TE WORDEN IN DE RICHTING DIE TEGENGESTELD IS AAN DE RIJRICHTING.
 - GEBRUIK ALTIJD DE VEILIGHEIDSGORDELS VAN HET ZITJE EN CONTROLEER OF HET KIND DEZE NIET ZELF LOSMAAKT.
 - DIT PRODUCT IS NIET BEDOELD VOOR HET SLAAPJE VAN HET KIND.
 - OM VALLLEN TE VOORKOMEN MOET HET KIND ALTIJD DE VEILIGHEIDSGORDEL TE DRAGEN.
 - WANNEER U BASIS EN ZITJE BEVESTIGT DIENST U DE AUTOGORDEL MET DRIE BEVESTIGINGSPUNTEN DOOR DE BETREFFENDE GELEIDERS TE VOEREN.
 - HET IS ALLEEN TOEGESTAAN HET ZITJE IN DE AUTO TE BEVESTIGEN MET BEHULP VAN VEILIGHEIDSGORDELS MET DRIE BEVESTIGINGSPUNTEN. HET IS NIET TOEGESTAAN EEN GORDEL MET TWEE BEVESTIGINGSPUNTEN OF EEN BUIKGORDEL TE GEBRUIKEN (zie de Veiligheidsvoorschriften).
 - HAAL HET KIND NOOIT UIT HET VEILIGHEIDSZITJE WANNEER DE AUTO RIJDT.
 - LAAT UW KIND NOOIT ZONDER TOEZICHT ACHTER.
 - LAAT HET VEILIGHEIDSZITJE NOOIT IN DE AUTO WANNEER DE ZON SCHIJNT. CONTROLEER HET ZITJE VOORDAT U HET KIND PLAATST, WANT ENKELE DELEN KUNNEN OVERVERHIT GERAAKT ZIJN.
 - PLAATS HET VEILIGHEIDSZITJE VOOR IN DE AUTO NOOIT OP HOGE OPPERVLAKKEN (tafels, planken), ZACHTE OPPERVLAKKEN (bedden, zitbanken) OF OP HELLENDE OPPERVLAKKEN.
 - HET GEBRUIK VAN HET VEILIGHEIDSZITJE VOOR IN DE AUTO VOOR VROEG GEBOREN BABY'S KAN TOT ADEMHALINGSPROBLEMEN VAN DE BABY LEIDEN WANNEER HET IN HET STOELTJE ZIT. RAADPLEEG EERST EEN ARTS VOORDAT U HET ZIEKENHUIS VERLAAT.
 - MONTAGE EN SAMENSTELLING DIENEN VERRICHT TE WORDEN DOOR VOLWASSEN PERSONEN.
 - GEBRUIK GEEN ACCESSOIRES DIE NIET GOEDGEKEURD ZIJN DOOR DE FABRIKANT, OF DOOR DE BEVOEGDE INSTANTIES.
 - VERMIJD HET UW VINGERS IN DE MECHANISMEN TE STEKEN.
 - VOER GEEN WIJZIGINGEN VAN HET PRODUCT UIT EN GEBRUIK HET NIET INDIEN HET STUK IS OF ER DELEN ONTBREKEN.
 - VOOR EVENTUELE REPARATIES, VERVANGING VAN ONDERDELEN EN INFORMATIE OVER HET PRODUCT KUNT U CONTACT OPNEMEN MET DE ASSISTENTIEDIENST VAN DE NAVERKOOP. DE BETREFFENDE GEGEVENS VINDT U OP DE LAATSTE PAGINA VAN DEZE HANDLEIDING.
 - GEBRUIK GEEN TWEEDEHANDS AUTOZITJE, WANT DIT KAN UITERST GEVAARLIJKE STRUCTURELE SCHADE GELEDEN HEBBEN.
 - GEBRUIK HET AUTOZITJE NIET WANNEER DIT OUDER DAN 5 JAAR IS, VANAF DE DATUM VAN PRODUCTIE DIE OP DE OMBOUW AANGEGEVEN STAAT, WANT HET ZOU NIET CONFORM AAN DE WETTIGE NORMEN KUNNEN ZIJN.
 - MAAK DE STICKERS EN GENAAIDE ETIKETTEN NIET

LOS WANT DEZE ZIJN AANGEBRACHT OP GROND VAN WETTIGE VOORSCHRIFTEN EN ZOU DEN HET PRODUCT NIET MEER CONFORM DE WETTIGE VOORSCHRIFTEN KUNNEN MAKEN.

VEILIGHEIDSVOORSCHRIFTEN

- Veiligheidszitje voor in de auto, Groep 0+, categorie "Universeel" gehomologeerd volgens de Europese Norm ECE R44/03 voor kinderen met een gewicht van 0-13 kg (0-12/14 maanden). Geschikt voor algemeen gebruik in voertuigen en compatibel met het merendeel, maar niet met alle zittingen van het voertuig.
- Het veiligheidszitje voor in de auto kan op correcte wijze geïnstalleerd worden indien in de handleiding voor gebruik en onderhoud van het voertuig aangegeven wordt dat het voertuig compatibel is met "Universele" bevestigingssystemen van de groep 0+.
- Primo Viaggio Car Seat wordt geclassificeerd als "Universeel" volgens de strengste homologatiecriteria, in vergelijking met eerdere modellen die geen homologatie-etiket hebben.
- Het veiligheidszitje voor in de auto mag alleen op goedgekeurde voertuigen gebruikt worden, die voorzien zijn van een statische veiligheidsgordel met 3 bevestigingspunten of met een oprolsysteem, en die gehomologeerd zijn volgens de UN/ECE-voorschriften^o16 of gelijkaardige voorschriften.
- Richt u zich in geval van twijfel tot de fabrikant of tot de verkoper van Primo Viaggio Car Seat.
- Controleer of de gordel met drie bevestigingspunten van het voertuig, die dient voor de bevestiging van de basis en het zitje in de auto, altijd gespannen en niet gedraaid is.
- Het wordt aanbevolen het zitje en de gordel met drie bevestigingspunten van de auto te vervangen wanneer daar overmatige druk op uitgeoefend is, als gevolg van een ongeval.
- Stel de gordel van het zitje in en controleer of de riem die tussen de benen door loopt goed gespannen is en aansluit op het lichaam van het kind, zonder dat het te strak zit.
- Volg nauwkeurig de instructies die door de fabrikant van het bevestigingssysteem voor het kind verstrekt worden.
- Let in de auto bijzonder goed op de bagage, die het kind in het zitje letsel kunnen berokkenen bij een ongeluk.
- Het wordt aanbevolen het zitje niet zonder de stoffen bekleding te gebruiken. Deze bekleding mag niet vervangen worden door een bekleding die niet goedgekeurd is door de fabrikant omdat het

integraal deel uitmaakt van het zitje.

LEZEN VAN HET HOMOLOGATIE-ETIKET

In deze paragraaf wordt uitgelegd hoe het homologatie-etiket gelezen moet worden (het oranje etiket).

- Aan de bovenkant bevindt zich het merk van de firma van de fabrikant en de naam van het product.
- De tekst UNIVERSAL duidt op de compatibiliteit van het veiligheidszitje met goedgekeurde voertuigen, die voorzien zijn van een statische gordel met drie bevestigingspunten of met een oprolsysteem, die gehomologeerd zijn volgens de UN/ECE-voorschriften n^o16 of gelijkaardige voorschriften.
- De letter E in een cirkel duidt op het Europese homologatiemerk en het nummer duidt op het land dat de homologatie afgegeven heeft (1:Duitsland, 2: Frankrijk, 3:Italië, 4:Nederland, 11:Engeland en 13: Luxemburg.)
- Eronder treft u het homologatienummer aan. Begint het met 03 dan duidt dit op het derde amendement van wet R44.
- Het volgnummer van de productie vanaf de uitgifte van de homologatie verleent ieder zitje een persoonlijk karakter: ieder zitje heeft een eigen nummer.
- Tenslotte wordt de referentienorm vermeld: ECE R44/03.

HU•MAGYAR

- **FONTOS:** a használat előtt figyelmesen olvassák el az utasításokat és azokat őrizték meg a későbbiekben történő tanulmányozás céljából.
- A Peg Perego az ebben a kiadásban ismertetett modelleknél műszaki vagy kereskedelmi jellegű okokból kifolyólag bármikor végrehajthat módosításokat.



Peg Perego R.t. ISO 9001 tanúsítvánnyal rendelkezik.

A tanúsítvány a vállalati munkamódszer rendszerezettségének és az abban való bizalomnak a garanciáját kínálja az ügyfeleknek és a fogyasztóknak.

VEVŐSZOLGÁLAT

Ha véletlenül a modell részei elvesznek vagy károsodnak, akkor csak eredeti Peg Perego alkatrészeket használjon! Az esetleges javítások, cserék, a termékekkel kapcsolatos információk valamint az eredeti alkatrészek és tartozékok értékesítése ügyében vegye fel a kapcsolatot a Peg Perego Vevőszolgálatával:
tel.: 0039-039-60.88.213,
fax: 0039-039-33.09.992, a
e-mail: assistenza@pegperego.it,
www.pegperego.com

A Peg Perego a fogyasztóinak rendelkezésére áll minden igényük legjobb kielégítése céljából. Ehhez az ügyfeleink véleményének megismerése számunkra rendkívül fontos és értékes. Ezért nagyon hálásak lennénk, ha a termékünk használatbavétele után kitöltönné a **FOGYASZTÓ ÉRTÉKELÉSE KÉRDŐÍVET**, amelyet az alábbi internet címen talál meg: www.pegperego.com/SSCo.html.it. Ott feltüntetheti az esetleges észrevételeit vagy ötleteit.

HASZNÁLATI UTASÍTÁS

PRIMO VIAGGIO ÉS ADJUSTABLE BASE
A Primo Viaggio Car Seat 0+ csoportos biztonsági gyermek autósülés, mely 0–13 kg súlyú (0–12/14 hónapos korú) gyermekek számára készült.
A Primo Viaggio Car Seat autósülés Ganciomatic rendszerrel rendelkezik, mely lehetővé teszi, hogy a Peg Perego autós talprészre, sportkocsikra és

vázakra egy egyszerű mozdulattal rákapcsolja.

- 1• Az autósülés talprészről való lekapcsolásához egyik kézzel felfelé kell húzni a háttámla mögött lévő fogantyút és ezzel egyidejűleg a másik kézzel felfelé kell emelni az autósülést.
- 2• Az autósülés felkapcsolásához helyezték azt a kapsokkal egyvonalba és mindkét kézzel nyomják lefelé kattanásig.

BIZTONSÁGI ÖV

- 3• A biztonsági öv bekapcsolásához helyezze egymásra a két övet és illessze a csatba kattanásig.
- 4• A biztonsági öv kikapcsolásához nyomja le a csaton lévő piros gombot.
- 5• Az autósülésen három nyílás található az öv magasságának beállításához. A megfelelő nyílást a gyermek magassága alapján kell kiválasztani. Az övnek nem szabad sem túl magasnak, sem túl alacsonynak lennie a gyermek vállához képest. A helyes pozíció az, amikor a gyermek válla éppen hogy a nyílás fölött van.
- 6• Az öv magasságának változtatásához kapcsolja ki az övet, húzza ki a pántokat a hátul lévő nyílásokból és helyezze a gyermek magasságának legmegfelelőbb másik nyílásba.
- 7• Az öv feszítettségén történő lazításhoz helyezze az újját az ülőrészen lévő lyukba, nyomja le a fém gombot és ezzel egyidejűleg a másik kezével húzza felfelé a két pántot az ábrán illusztráltak alapján. Az öv gyermekre rögzítéséhez húzza maga felé az övet, ahogy azt az ábra mutatja úgyelve arra, hogy ne szorítsa túlságosan meg.

VÉDŐPÁRNÁK

- 8• Tartozékokkal együtt adunk egy szűkítő párnát a gyermek fejéhez, két vállvédőt és egy láb védőpárnát.
A fej szűkítő párna felhelyezéséhez a pántokat az ábrán feltüntetettek alapján a párna nyílásaiba kell fűzni. A vállvédőket a tépőzár széthúzásával lehet felhelyezni.
- 9• A láb védőpárna felhelyezéséhez helyezze a lábválasztó öv csatját a párnába, az ábrán feltüntetettek alapján.

FOGANTYÚ

- 10• Az autósülés fogantyúját négy pozícióba lehet állítani. A lehajtásához nyomja be a fogantyún lévő két gombot és ezzel egyidejűleg hajtja a kívánt pozícióba egészen addig amíg a helyzetjelző kattanást nem hallja.
A pozíció: a fogantyú autóban használandó helyzete.
B pozíció: a fogantyú helyzete, amikor kézzel

szállítja, amikor a talprészre, sportkocsikra és vázakra rögzíti.

C pozíció: az a helyzet, amely lehetővé teszi az ülés ringatását.

D pozíció: az a helyzet, amelyben az ülést nem lehet ringatni.

TETŐRÉSZ

- 11• Ahhoz hogy felszereljük a gyermekkocsi tetőrészét húzzuk hátra a fogantyút, helyezzük a tetőrész tartóvázat a fogantyúra és akasszuk be a váz tartózsínorját, amint azt az ábra is mutatja. Ahhoz hogy leszereljük a tetőrészt, ellenkező irányba működtessük a fogantyút.
- 12• A tetőrészt kétféle pozícióba állíthatjuk be. Ahhoz hogy a tetőrészt fel vagy lehajtsuk, a tetőrész vázát két kézzel megfogva fel vagy lefelé mozgatva a kattanásig mozgatjuk.

A BÉLÉS LEVÉTELE

- 13• Az autósülés bélésének levételéhez emeljék le a tetőrészt, akasszák ki és hátulról fűzzék ki a biztonsági övet a zsákból.
- 14• Húzzák ki a zsák rögzítőfüleit az autósülés alól.
- 15• Fűzzék ki a lábvalasztó szíj csatját a zsák nyílásából.
 - A tetőrészt szétszedés nélkül lehet mosni, mert az azt összetevő részek műanyagból készültek.

HASZNÁLATI UTASÍTÁSOK AZ AUTÓBAN

FONTOS:

- 16• **A "Primo viaggio" autósülést csak akkor lehet az első ülésen használni, ha az autó nem rendelkezik légzsákkal, ellenkező esetben a hátsó ülésre kell rögzíteni. Az autósülést csak hárompontos mentőövvel lehet használni (lásd az ábrát). Tilos az autósülést kétpontos/hasi mentőövvel használni, mivel ez nem garantálja az autósülés biztonságos használatát.**
- A TALPRÉSZ ELHELYEZÉSE AZ AUTÓBAN
- 17• Helyezzék a Talprészt az ülésre. Mivel az autókban az ülések soha nem egyforma dőléssel rendelkeznek, ezért a magasságában állítható „Adjustable Base” Talprésznek köszönhetően az autósülés helyes, azaz a talajjal párhuzamos pozíciója megtartható.
 - A Talprész helyes dőlésének megállapításához az szükséges, hogy a jelzőműszeren a golyó teljesen látható legyen.
 - A dőlés szabályozásához egy kézzel forgassák el az A szabályozógombot és a másikkal nyomják lefelé B addig, színelve ezzel a gyermek súlyát az

autósülésben, amíg a golyó teljesen látható nem lesz a jelzőműszeren.

- 18• Fűzzék be az autó biztonsági övének szíját a Talprész két oldalsó szíjvezetékébe.
- 19• Kapcsolják be az autóöv csatját az üléshez az ábra szerint.
- 20• Ha a jármű egy olyan biztonsági övvel van felszerelve, amely lehetővé teszi az övcsat szabad futását (mint a jelenlegi járművek legnagyobb részében), akkor a „Surefix Clip” alkalmazása szükséges. A „Surefix Clip” használata garantálja a gyerekülés helyes rögzítését a Talprészhez.
 - Tavolítsák el a „Surefix Clip”-et a helyéről az ábra szerint.
- 21• Fogják meg az autó biztonsági övének hátoldali szíját (a szabad szíjat) épphogy a csat fölött és húzzák meg feszülésig majd vezessék be a „Surefix Clip”-et a szabad szíjba, ahogy azt a képsor mutatja. A „Surefix Clip”-nek rögzítenie kell a szíj feszülését (a „Surefix Clip” helyes felszerelése után az az autó biztonsági övének szíján hagyható a Talprész beakasztási műveleteinek megkönnyítéséhez).
- 22• A „Surefix Clip” felszerelését követően ismétellen ellenőrizzék a talprész dőlését és amennyiben a golyó teljes egészében nem látható a jelzőműszeren, akkor ismét forgassák el a szabályozógombot és ezáltal feszítsék meg a szíjat.
 - A talprész készen áll a gyermekülés bekapcsolásához.

AZ AUTÓSÜLÉS TALPRÉSZRE TÖRTÉNŐ RÁHELYEZÉSE AZ AUTÓBAN

- 23• Ültessék be a gyermeket az autósülésbe, ne fedjék el becsatolni a biztonsági övet.
 - Az autóban a gyermekülést a menetiránnyal ellenkező irányban kell elhelyezni.
 - Fogják meg a gyermekülést és kapcsolják fel a talprészre úgy, hogy azt mindkét kézzel nyomják rá kattanásig.
- 24• Az autóban a fogantyút feltétlenül előre kell hajtani annyira, hogy érintse az autó ülésének háttámláját az ábra szerint. Amikor a fogantyút előrehajtják, győződjenek meg annak megfelelő helyzetéről, melyet a kattanás jelez.
- 25• Ismét fogják meg az autó biztonsági övét és vezessék át a háttámla mögött.
- 26• Fűzzék be az övet a háttámla mögött lévő szíjvezetékbe az ábra szerint.
- 27• Ellenőrizzék, hogy az öv jól feszüljön és megfelelően rögzítve legyen azért, hogy az a szükséges biztonságot garantálja.
 - A gyermekülés autóból történő kivételéhez

távolítsák el az autó biztonsági övét a gyerekülés hátsó részéről, hajtsák vissza a fogantyút egyenes állásba kattánásig és kapcsolják le a gyermekülést a talprésztől. A talprész az autóban használatra készen, rögzítve marad.

TISZTÍTÁS ÉS KARBANTARTÁS

A termék minimális karbantartást igényel. A tisztítási és karbantartási műveleteket csak felnőttek végezhetik.

- Tartsuk tisztán a mozgó részeket, és ha szükséges kenjük be azokat finom olajjal.
- Rendszeresen tisztítsuk meg egy száraz kendővel a műanyag részeket. Ne használjunk oldószert vagy hasonló termékeket.
- Kefével távolítsuk el a port a vászon (szövet) részekről.
- Az ütközés elnyelését segítő polisztirol alapanyagú részeket ne tisztítsuk oldószerral vagy hasonló termékekkel.
- Védjük a terméket víztől, esőtől vagy havazástól. Az erős napsugárzás során történő folyamatos igénybevétel az anyag elszíneződését eredményezheti.
- A terméket száraz helyen tároljuk.



BIZTONSÁG

FIGYELEM

- **FONTOS VESZÉLY FELHÍVÁS:** A GYERMEK AUTÓSÜLÉST TILOS LÉGZSÁKKAL RENDELKEZŐ ÜLÉSEN HASZNÁLNI.
- EZT A 0+ CSOPORTOS BIZTONSÁGI GYERMEK AUTÓSÜLÉST MINDIG A MENETIRÁNNYAL SZEMBEN KELL ELHELYEZNI.
- HASZNÁLJA MINDIG A GYERMEK AUTÓSÜLÉS BIZTONSÁGI ÖVEIT ÉS ELLENŐRIZZE, HOGY A GYERMEK NE TUDJA AZ ÖVET EGYEDÜL KIKAPCSOLNI.
- EZ A TERMÉK ARRRA NEM ALKALMAS, HOGY A GYERMEK BENNE ALUDJON.
- MINDIG KAPCSOLJUK BE A GYERMEKEN A BIZTONSÁGI ÖVET, EZÁLTAL A LEESÉSÉNEK VESZÉLYÉT KIZÁRJUK.
- A TALPRÉSZ ÉS AZ AUTÓSÜLÉS FELKAPCSOLÁSÁNÁL VEZESSE ÁT A JÁRMŰ HÁROMPONTOS MENTŐÖVÉT A MEGFELELŐ PONTOKON.
- EZT A GYERMEK AUTÓSÜLÉST CSAK HÁROMPONTOS MENTŐÖVVEL LEHET RÖGZÍTENI. TILOS VELE KÉTPONTOS VAGY HASI MENTŐÖVET HASZNÁLNI (lásd a Biztonsági eljárások részt).
- A JÁRMŰ HALADÁSA KÖZBEN SOHA NE VEGYE KI A

GYERMEKET A BIZTONSÁGI GYERMEK AUTÓSÜLÉSBŐL.

- SOHA NE HAGYJA FELÜGYELET NÉLKÜL GYERMEKÉT.
- NE HAGYJA A BIZTONSÁGI GYERMEK AUTÓSÜLÉST A NAPON. MIELŐTT BELEÜLTETNE GYERMEKÉT ELLENŐRIZZE AZ EGYES RÉSZEIT, MIVEL AZOK FELMELEGEDHETNEK.
- SOHA NE HELYEZZE A BIZTONSÁGI GYERMEK AUTÓSÜLÉST MAGAS FELÜLETEKRE (asztalra, polcokra), PUHA FELÜLETEKRE (ágyra, heverőre) VAGY FERDE FELÜLETEKRE.
- A BIZTONSÁGI GYERMEK AUTÓSÜLÉS HASZNÁLATA KORASZÜLÖTTÉK ESETÉN LÉGZÉSI PROBLÉMÁKAT OKOZHAT A CSECSEMŐNEK, MIVEL ÜLŐ HELYZETBEN KELL BENNE TARTÓZKODNIA. CÉLSZERŰ A KORHÁZ ELHAGYÁSA ELŐTT MEGBESZÉLNI EZT AZ ORVOSSAL.
- AZ ÖSSZESZERELÉSI ÉS/VAGY ÖSSZEÁLLÍTÁSI MŰVELETEKET KIZÁRÓLAG FELNŐTTEK VÉGEZHETIK.
- NE HASZNÁLJON OLYAN TARTOZÉKOT, MELYET A GYÁRTÓ VAGY AZ ILLETÉKES HATÓSÁGOK NEM HAGYTAK JÓVÁ.
- NE TEGYE AZ ÚJJAIT AZ EGYES SZERKEZETI ELEMEKBE.
- NE MÓDOSÍTSON A TERMÉKEN ÉS NE HASZNÁLJA A TERMÉKET HA AZ SÉRÜLT, VAGY HA EGYES RÉSZEI HIÁNYOZNAK.
- ESETLEGES JAVÍTÁSOK VAGY TARTOZÉKOK CSERÉJÉNEK, VALAMINT A TERMÉKKEL KAPCSOLATOS INFORMÁCIÓK SZÜKSÉGESSÉGE ESETÉN FORDULJON AZ ÜGYFÉLSZOLGÁLATHOZ. A VONATKOZÓ INFORMÁCIÓK EZEN HASZNÁLATI UTASÍTÁS UTOLSÓ OLDALÁN TALÁLHATÓK.
- NE HASZNÁLJON MÁR MÁSOK ÁLTAL IS HASZNÁLT GYERMEK AUTÓSÜLÉST, MIVEL ELŐFORDULHAT, HOGY AZ MÁR KIFEJEZETTEN VESZÉLYES, SZERKEZETI KÁROKAT SZENVEDETT.
- NE HASZNÁLJON AZ ÜLÉSEN FELTÜNTETETT GYÁRTÁSI DATUMTÓL SZÁMÍTOTT ÖT ÉVNÉL RÉGEBBI GYERMEK AUTÓSÜLÉST, MIVEL LEHET, HOGY AZ MÁR NEM FELEL MEG A HATÁLYOS SZABVÁNYOK ELŐÍRÁSAINAK.
- NE TÁVOLÍTSA EL A FELRAGASZTOTT ÉS FELVARRT CIMKÉKET, MERT AZOK ALKALMAZÁSÁT SZABVÁNYOK ÍRJK ÉLŐ ÉS ELTÁVOLÍTÁSUK A SZABVÁNYOKNAK VALÓ MEG NEM FELELÉST VONNÁ MAGA UTÁN.

BIZTONSÁGI ELŐÍRÁSOK

- A 0+ csoportos, "Univerzális" kategóriájú biztonsági gyermek autósülés az ECE R44/03 Európai Normatíva alapján lett honosítva 0–13 kg súlyú (0–12/14 hónapos) gyermekek szállítására. Alkalmos járművekben történő általános használatra és a jármű ülések nagy részével, de nem mindegyikkel történő használatra alkalmas.

- A biztonsági gyermek autósülés akkor használható megfelelően, ha a jármű használati és karbantartási utasításai között meg van jelölve az autó 0+ csoportos, "Univerzális" tartó rendszerekkel való kompatibilitása.
 - A Primo Viaggio Car Seat gyermek autósülés "Univerzálisnak" történő osztályozása szigorúbb honosítási kritériumok szerint történt az azt megelőző modellekéhez képest, melyek nem rendelkeznek honosítási címkével.
 - A biztonsági gyermek autósülés csak szabványazonos, hárompontos stabil vagy feltekerővel ellátott mentőövekkel rendelkező járművekben használható, melyek az UN/ECE 16 sz. vagy azzal egyenértékű normatívák szerint kerültek honosításra.
 - Kétség esetén forduljon a gyártóhoz, vagy a Primo Viaggio Car Seat viszonteladóhoz.
 - Győződjön meg arról, hogy a talprészt és az autósülést a járműhöz rögzítő hárompontos mentőöv mindig feszített legyen és ne legyen összecsavarodva.
 - Ajánlatos az autósülést és a jármű hárompontos mentőövet kicserélni, ha azok baleset miatt túlságos igénybevételnek lettek kitéve.
 - A gyermek autósülés övét úgy szabályozza be, hogy a lábvalasztó jól feszített és a gyermek testéhez simuló legyen, de ugyanakkor ne szorítsa túlságosan.
 - Szigorúan kövesse a gyermek rögzítő rendszer gyártójának utasításait.
 - Az autóban különösen ügyeljen a csomagokra, melyek baleset esetén sérüléseket okozhatnak a gyermeknek.
 - Nem ajánlatos a gyermek autósülést a textil borítás nélkül használni. Ez a borítás nem cserélhető ki egy másik a gyártó által nem jóváhagyottal, mivel a gyermek autósülés szerves részét képezi.
- Franciaország, 3:Olaszország, 4:Hollandia, 11:Nagy-Britannia és 13:Luxemburg).
- Lejjebb található a honosítási szám, amely ha 03-mal kezdődik az azt jelenti, hogy az R44 sz. törvény harmadik számú módosítása.
 - A gyártási sorszám, a honosítás megtörténtétől minden egyes autósülést személyre szólóvá tesz, mivel minden egyes autósülés saját számmal rendelkezik.
 - Végül pedig a hivatkozási normatíva kerül megjelölésre: ECE R44/03.

HOGYAN KELL A HONOSÍTÁSI CIMKÉT ÉRTELMEZNI

- Ebben a fejezetben elmagyarázzuk, hogyan kell a honosítási címkét (narancssárga címke) értelmezni.
- A címke felső részén található a gyártó cég márkajelzése és a termék neve.
 - Az UNIVERSAL felirat azt jelenti, hogy a biztonsági gyermek autósülés csak szabványazonos, hárompontos stabil vagy feltekerővel ellátott mentőövekkel rendelkező járművekben használható, melyek az UN/ECE 16 sz. vagy azzal egyenértékű normatívák szerint kerültek honosításra.
 - Az egy körben lévő E betű az európai honosítási jelzés a szám pedig azt az országot jelöli, amely a honosítást végezte (1: Németország, 2:

SL•SLOVENŠČINA

- POMEMBNO: skrbno preberite navodila pred uporabo in jih shranite, da jih boste lahko še kdaj prebrali.
- Peg Perego se lahko kadarkoli odloči, da bo spremenil modele, objavljene v katalogu, najsi bo to zaradi tehničnih ali tržnih razlogov.



Peg Perego S.p.A. ima certifikat ISO 9001. Certifikat za stranke in porabnike pomeni garancijo transparentnosti in zaupanja v delo podjetja.

POMOČ UPORABNIKOM

Če izgubite ali poškodujete sestavni del izdelka, uporabite izključno originalne rezervne dele Peg Perego. Za morebitna popravila, zamenjave, podatke o izdelkih, prodajo originalnih rezervnih delov in dodatkov, stopite v stik s centrom za pomoč uporabnikom Peg Perego:
tel.: 0039 (039) 60-88-213,
faks: 0039 (039) 33-09-992,
e-pošta: assistenza@pegperego.it,
www.pegperego.com

Peg Perego je vedno na voljo svojim strankam, da v kar največji meri izpolni njihove potrebe. Zato je za nas zelo pomembno, da poznamo mnenje svojih strank.

Hvaležni vam bomo, če si boste, ko boste uporabili naš izdelek, vzeli čas in izpolnili VPRAŠALNIK O ZADOVOLJSTVU STRANK, ki ga boste našli na naših spletnih straneh, na naslovu "www.pegperego.com/SSCo.html.en-UK", in nam sporočite vaše pripombe in predloge.

NAVODILA ZA UPORABO

- PRIMO VIAGGIO s prilagodljivim podstavkom ADJUSTABLE BASE
Avtosedež Primoviaggio je avtomobilski sedež Skupine 0+, kar pomeni, da je primeren za težo od 0-13 (0-12/14 mesecev starosti).
Avtosedež Primoviaggio je avtomobilski sedež s sistemom pripenjanja Ganciomatic, ki mu omogoča pripenjanje in odpenjanje z avtomobilskega podstavka, vozičkov in športnih vozičkov Peg Perego s preprosto krettno.
- 1• Da bi sedež odpeli s podstavka, morate z eno roko dvigniti navzgor ročico za naslonom za

hrbet, z drugo pa sedež dvigniti.

- 2• Da bi pripeli sedež, ga postavite tako, da se bo ujemal s sponkami in ga z obema rokama potisnite navzdol, dokler ne zaslišite klika.

VARNOSTNI PAS

- 3• Da bi pripeli varnostni pas, naramnice postavite eno nad drugo in jih potisnite v sponko, tako da slišite klik.
- 4• Da bi varnostni pas odpeli, pritisnite rdeči gumb na sponki.
- 5• Na sedežu so tri reže za uravnavanje višine varnostnega pasu, ki jih izberemo glede na otrokovo višino. Pas ne sme biti ne previsoko in ne prenizko glede na otrokova ramena; najbolj prav je, če otrokova ramena segajo nekoliko nad reže s pasom.
- 6• Da bi spremenili višino varnostnega pasu, ga odpnite, izvlecite naramnice iz rež na hrbtnem naslonu in jih vtaknite v režo, najprimernejšo za otrokovo višino.
- 7• Da bi pas zrahljali, vtaknite prst v režo na sedežu, pritisnite kovinski gumb in sočasno z drugo roko povlecite naramnice navzgor, kot prikazuje risba. Da bi varnostni pas otroka dobro oprjel, povlecite pas proti sebi, kot prikazuje risba, in pri tem pazite, da ga ne boste preveč zategnili, ampak pustite, da se nekoliko premika.

ZAŠČITNE BLAZINICE

- 8• Sedežu so priloženi blazinica za zmanjšanje za otrokovo glavo, dva ščitnika za ramena in zaščitna blazinica za noge.
Da bi namestili blazinico za zmanjšanje za glavo, morate naramnice potegniti skozi reže na blazinici, kot prikazuje risba. Ščitnike za ramena namestite tako, da odpnete pritrdilna ježka.
- 9• Da bi namestili zaščitno blazinico za noge, vstavite sponko mednožnega jermenčka v blazinico, kot prikazuje risba.

ROČAJ

- 10• Ročaj sedeža ima štiri nastavitve; da bi ga nagnili, pritisnite gumba na ročaju in ga sočasno postavite v zeleni položaj, dokler ne slišite klika.
Položaj A: to je položaj ročaja med vožnjo v avtomobilu.
Položaj B: to je položaj za ročno prenašanje in za pripenjanje na osnovo, na vozičke in športne vozičke.
Položaj C: v tem položaju se lahko avtosedež ziblje.
Položaj D: v tem položaju se avtosedež ne ziblje.

- STREHICA**
- 11• Da bi namestili strehico, ročaj zavrtite nazaj, napenjalo naslonite na ročaj in pripnite napenjalo, kot prikazuje risba. Da bi strehico odstranili, naredite nasprotno.
 - 12• Strehico lahko uporabljate v dveh položajih, da bi jo dvignili ali spustili z obema rokama potisnite napenjalo navznoter in jo sočasno premaknite navdol ali navzgor, dokler ne zaslišite naslednjega klika.
- SNEMANJE PREVLEKE**
- 13• Da bi sneli prevleko s športnega sedeža, snemite strehico ter odpnite in z zadnje strani izvlecite varnostni pas iz vreče.
 - 14• Izvlecite pritrditvene jezičke prevleke izpod avtosedeža.
 - 15• Izvlecite sponko mednožnega jermenčka iz reže na vreči.
 - Strehico lahko operete, ne da bi jo sneli, saj so sestavni deli iz plastike.

NAVODILA ZA UPORABO V AVTOMOBILU

- POMEMBNO:**
- 16• **Avtosedež "Primo viaggio" lahko namestite na sprednji sedež, če avtomobil ni opremljen z zračno blazino za sovoznika, ali na zadnji sedež. Avtosedež lahko pripnete samo s tritočkovnim pasom (kot prikazuje risba). Ne smete ga pripeti z dvotočkovnim trebušnim pasom, saj ta ne zagotavlja zadostne varnosti avtosedeža.**

ZAPOREDJE POSTAVLJANJA PODSTAVKA V AVTOMOBIL

- 17• Podstavek postavite na sedež. Ker avtomobilski sedeži nimajo vsi enakega naklona, je mogoče z nastavljivim podstavkom "Adjustable base" obdržati sedež v pravilnem položaju, to pomeni, da je vzporedno s tlemi.
 - Da bi vedeli, ali je naklon podstavka pravilen, morate v indikatorju videti celotni zračni mehurček.
 - Da bi nastavili naklon, morate z eno roko zavrteti ročico A, z drugo pa B potisniti navzdol, da bi posnemali težo otroka v avtosedežu, do take točke, da bo v indikatorju viden celotni zračni mehurček.
- 18• Vstavite jermen avtomobilskega varnostnega pasu v bočni vodili podstavka.
- 19• Pripnite avtomobilski varnostni pas na sedež, kot prikazuje risba.
- 20• Če je vaš avtomobil opremljen z varnostnim

pasom z drsno sponko (danes ima take pasove večina avtomobilov), morate na pas namestiti še sponko "Surefix Clip". Uporaba "Surefix Clip" pravilno pričvrsti avtosedež na podstavek.

- "Surefix Clip" vzemite iz ležišča, kot prikazuje risba.
- 21• V roko vzemite hrbtni jermen varnostnega pasu v avtomobilu (prosti jermen), primite ga tik nad sponko in jo povlecite, da bo jermen napet, nato na prosti jermen natakните sponko "Surefix Clip", kot je prikazano. "Surefix Clip" mora držati jermen napet (ko je pravilno namestite "Surefix Clip", jo lahko pustite na avtomobilskem varnostnem pasu, da je lažje pripenjati podstavek).
 - 22• Ko je nameščen "Surefix Clip", še enkrat preverite naklon podstavka. Če v indikatorju ni viden mehurček, še enkrat obrnite ročico in nategnite pas.
 - Podstavek je pripravljen za pripenjanje avtosedeža.

ZAPOREDJE POSTAVLJANJA AVTOSEDEŽA NA PODSTAVEK V AVTOMOBILU

- 23• Otroka postavite v avtosedež in ne pozabite ga pripeti z varnostnim pasom.
 - V avtomobilu mora biti avtosedež nameščen v nasprotni smeri vožnje.
 - Sedež vzemite v roko in ga pripnite na podstavek, tako da z obema rokama potisnete navzdol, dokler ne slišite klika.
- 24• V avtomobilu mora biti ročica popolnoma spuščena proti naprej, tako da se dotika sedeža v avtu, kot prikazuje risba. Ročico postavite naprej in se prepričajte, da je v pravilnem položaju, tako da klikne.
- 25• Še enkrat vzemite v roko avtomobilski varnostni pas in ga povlecite za hrbtni naslon avtosedeža.
- 26• Vstavite pas v vodilo na hrbtni strani naslona, kot prikazuje risba.
- 27• Preverite, da je pas dobro napet in blokiran, da omogoča primerno varnost.
 - Da bi avtosedež vzeli iz avtomobila, odstranite avtomobilski varnostni pas z naslona avtosedeža, ročaj postavite navpično, dokler ne klikne, in avtosedež odpnite s podstavka. Podstavek ostane v avtomobilu in je pripravljen za naslednjo uporabo.

ČIŠČENJE IN VZDRŽEVANJE

- Izdelek ne potrebuje veliko vzdrževanja. Čistijo in vzdržujejo ga lahko samo odrasli.
- Svetujemo vam, da redno čistite vse premikajoče se

- dele in jih, če je to potrebno, podmažete z lahkim oljem.
- Plastične dele redno brišite z vlažno krpo. Ne uporabljajte topil ali drugih podobnih izdelkov.
 - Blago skrtačite, da z njega odstranite prah.
 - Naprave za blaženje udarcev in polistirena ne čistite s topili ali drugimi podobnimi izdelki.
 - Izdelek zaščitite pred atmosferskimi vplivi, vodo, dežjem ali snegom; daljše izpostavljanje soncu lahko povzroči spremembo barve veliko materialov.
 - Izdelek hranite v suhem prostoru.



VARNOST

POZOR

- POMEMBNO VARNOSTNO OPOZORILO: AVTOSEDEŽA NE SMETE NAMESTITI NA AVTOMOBILSKI SEDEŽ, OPREMLJEN Z VARNOSTNO BLAZINO.
- TA VARNOSTNI AVTOSEDEŽ SODI V SKUPINO 0+ IN GA JE TREBA VEDNO NAMESTITI V OBRATNI SMERI VOŽNJE.
- VEDNO UPORABLJAJTE VARNOSTNE PASOVE AVTOSEDEŽA IN PREVERITE, DA OTROK SAM NE ODPENJA SPONKE.
- TA IZDELEK NI NAMENJEN TEMU, DA BI OTROK V NJEM SPAL.
- DA BI SE IZOGNILI MOŽNOSTI PADCA, MORA BITI OTROK VEDNO PRIPET Z VARNOSTNIM PASOM.
- KO PRIPENJATE PODSTAVEK IN AVTOSEDEŽ, POVLECITE AVTOMOBILSKI VARNOSTNI PAS VEDNO SKOZI USTREZNA LEŽIŠČA.
- AVTOSEDEŽ SMETE V AVTOMOBIL PRIPETI LE S TRITOČKOVNIM AVTOMOBILSKIM VARNOSTNIM PASOM IN NE SMETE UPORABLJATI DVOTOČKOVNEGA TREBUŠNEGA PASU (glejte Varnostni predpisi).
- OTROKA NIKOLI NE JEMLJITE IZ AVTOSEDEŽA MED VOŽNJO.
- OTROKA NIKOLI NE PUŠČAJTE SAMEGA.
- VARNOSTNEGA AVTOSEDEŽA NIKOLI NE PUŠČAJTE V AVTOMOBILU NA MOČNEM SONCU. PREDEN VANJ POLOŽITE OTROKA, PREVERITE, SAJ SE LAHKO NEKATERI DELI AVTOSEDEŽA MOČNO SEGREJEJO.
- AVTOSEDEŽA NIKOLI NE POSTAVLJAJTE NA VIŠOKE POVRŠINE (mize, delovne pulte), NA MEHKE POVRŠINE (postelje, kavči) ALI NA NAGNjene POVRŠINE.
- UPORABA VARNOSTNEGA AVTOSEDEŽA ZA NEDONOŠENČKE LAHKO POVZROČI PRI NEDONOŠENČKIH TEŽAVE ZARADI SEDEČEGA POLOŽAJA V SEDEŽU. PREDEN ZAPUSTITE

- BOLNIŠNICO, SE POSVETUJTE Z ZDRAVNIKOM.
- IZDELEK MORAJA SESTAVITI ODRASLI.
- NE UPORABLJAJTE DODATKOV, KI JIH NISTA ODOBRILO PROIZVAJALEC ALI PRISTOJNI ORGANI.
- V MEHANIZME NE VTIKAJTE PRSTOV.
- NE SPREMINJAJTE IZDELKA IN NE UPORABLJAJTE GA, ČE JE POLOMLJEN ALI MANJKAJO NJEGOVI SESTAVNI DELI.
- ZA MOREBITNA POPRAVILA, ZAMENJAVO DELOV IN INFORMACIJE O IZDELKU SE OBRNITE NA SLUŽBO ZA POMOČ UPORABNIKOM. INFORMACIJE SO NA ZADNJI STRANI PRIROČNIKA.
- NE UPORABLJAJTE RABLJENEGA AVTOSEDEŽA (IZ DRUGE ROKE), SAJ BI BIL LAHKO STRUKTURNO POŠKODOVAN, KAR JE LAHKO ZELO NEVARNO.
- AVTOSEDEŽA NE UPORABLJAJTE VEČ KAKOR PET LET OD DATUMA PROIZVODNJE, ODTISNJENEGA NA LUPINI, SAJ JE MOŽNO, DA NE USTREZA VEČ ZAKONSKIM PREDPISOM.
- NE SNEMAJTE PRILEPLJENIH ALI PRIŠITIH ETIKET, SAJ SO V SKLADU S PREDPISI IN SO POTREBNE, DA IZDELEK USTREZA ZAKONSKIM PREDPISOM.

VARNOSTNI PREDPISI

- Varnostni avtosedež, Skupina 0+, kategorija "Univerzalen", homologiran v skladu z Evropsko normativo ECE R44/03 za otroke od 0–13 kg (0–12/14 mesecev). Primeren je za splošno uporabo v vozilih in je združljiv z večino, vendar ne z vsemi avtomobilskimi sedeži.
- Avtosedež Primo Viaggio je mogoče pravilno namestiti, če je v Priročniku za uporabo in vzdrževanje vozila navedena njegova združljivost z "univerzalnimi" zaustavitvenimi sistemi za skupino 0+.
- Avtosedež Primo Viaggio Car Seat je klasificiran kot "Univerzalen" v skladu s strožjimi merili homologacije glede na prejšnje modele, ki nimajo homologacijske nalepke.
- Varnostni avtosedež se sme uporabljati le v vozilih s statičnimi tritočkovnimi pasovi ali s tritočkovnimi pasovi z navojnim kolescem, homologiranimi v skladu s predpisom UN/ECE št. 16 ali enakovrednimi predpisi.
- V primeru dvomov se obrnite na proizvajalca ali prodajalca avtosedežev Primo Viaggio.
- Prepričajte se, da je tritočkovni pas vozila za pritrditev podstavka in avtosedeža v vozilo vedno napet in da ni zapleten.
- Priporočamo vam, da v primeru prevelikih obremenitev zaradi avtomobilske nesreče zamenjate avtosedež in tritočkovni avtomobilski pas.
- Uravnajte varnostni pas avtosedeža, tako da se

причітате, да је медножни јерменчек доволј напет
и да се прілега телесу, не да бі стискал отрока.

- Скрбно упоштевајте наводіла проізвијалца система за задржевање дојенчка.
- V автомобілу бодіте ше посебей позорні на пртлјаго, кі бі лалко пошкодовала отрока v варностнем седежу v прімеру автомобілске несрече.
- Пріпорочамо вам, да автоседежа не употреблјате без превлек із блага. Превлеке туді не заменјате s тако, кі је ні одобріл проізвијалец, саж је сеставні дел варностнега автоседежа.

КАКО БЕРЕМО НОМОЛОГАЦИЈСКО ЕТИКЕТО

V тем поглавју је разложено, како беремо
homologacijsko etiketo (oranžna etiketa).

- Na врлу еткетіе је знак проізвијалца і іме ізелка.
- Napis UNIVERSAL поміні, да је автоседеж здружлів z одобренімі возілі, опремлјені s статічнім тріточковнім пасом алі s тріточковнім пасом z навојнім колесцем, homologiranimi v складу s предпісі UN/ECE št. 16 алі енаковреднімі предпісі.
- Crka E v krogcu поміні европско homologacijo і n številka поміні државо, кі је іздала homologacijo (1:Nemčija, 2:Francija, 3:Italija, 4:Nizozemska, 11: Velika Britanija і 13:Luksemburg).
- Niže је homologacijska številka. Če se začne s številko 03, то поміні, да gre за треті амандма закона R44.
- Progresivna proizvodna številka од іздaje homologacije је edinstvena за vsak avtosedež.
- Na koncu је наведен sklicni predpis: ECE R44/03.

RU•РУССКИЙ

- ВАЖНО: перед применением изделия внимательно прочтите инструкции, и храните их для использования в будущем.

- Пег Перего имеет право внести в любой момент изменения в модели, описанные в данном руководстве, по техническим или коммерческим причинам.



Peg Perego S.p.A. сертифицирована по
норме ISO 9001.
Сертификация гарантирует заказчикам
и потребителям, что компания работает,
соблюдая принципы гласности и
доверия.

ОБСЛУЖИВАНИЕ

Если вы случайно потеряли или повредили какие-
нибудь детали изделия, заменяйте их только
фирменными запасными частями Пег Перего. Для
ремонта, замены, получения сведений о продукции,
приобретения фирменных запасных частей и
принадлежностей обращайтесь в Сервисную службу
Пег-Перего:
тел.: 0039-039-60.88.213,
факс: 0039-039-33.09.992,
e-mail: assistenza@pegperego.it,
www.pegperego.com

Фирма Пег Перего находится в распоряжении
своих потребителей для того, чтобы наилучшим
образом удовлетворить все их требования. Поэтому,
для нас очень важно и ценно знать мнение наших
заказчиков. Мы будем вам очень признательны,
если, после использования нашего изделия, вы
пожелаете заполнить АНКЕТУ УДОВЛЕТВОРЕННОСТИ
ПОТРЕБИТЕЛЯ, которую вы найдете в интернете на
сайте:
“www.pegperego.com/SSCo.html.en-UK”,
выразив там свои пожелания или советы.

ИНСТРУКЦИИ ПО ПОЛЬЗОВАНИЮ

АВТОМОБИЛЬНОЕ КРЕСЛО PRIMO VIAGGIO с
РЕГУЛИРУЕМЫМ ОСНОВАНИЕМ ADJUSTABLE BASE
Primo Viaggio Car Seat – это автомобильное
кресло, входящее в Группу 0+, т.е. оно
предназначено для детей весом 0–13 кг
(возрастом 0–12/14 месяцев).

Primo Viaggio Car Seat – это автомобильное кресло с системой Ganciomatic, благодаря которой кресло крепится и снимается с автомобильного основания, прогулочных колясок и шасси Peg Perego одним простым движением.

1. Чтобы отсоединить автомобильное кресло от его основания, одной рукой сместите вверх ручку за спинкой, и, одновременно с этим, другой рукой потяните кресло вверх.
2. Чтобы прикрепить автомобильное кресло, поместите его в соответствии с креплениями, и обеими руками нажмите на кресло вниз до тех пор, пока не послышится щелчок.

РЕМЕНЬ БЕЗОПАСНОСТИ

3. Чтобы застегнуть ремень безопасности наложите две бретельки друг на друга, и вставьте их в пряжку, чтобы послышался щелчок.
4. Чтобы расстегнуть ремень безопасности нажмите красную кнопку на пряжке.
5. Кресло имеет три отверстия для регулировки высоты ремня, которую можно выбрать в зависимости от роста ребенка. Ремень не должен находиться ни слишком высоко, ни слишком низко относительно плеч ребенка; правильное положение – это когда плечи ребенка находятся непосредственно над отверстием.
6. Чтобы поменять высоту ремня расстегните его, пропустите бретельки через отверстия на спинке и снова пропустите их через отверстия, наиболее подходящие для роста ребенка.
7. Чтобы ослабить натяжение ремня вставьте палец в петлю сиденья, нажмите металлическую кнопку и одновременно с этим другой рукой сместите бретельки вверх, как показано на рисунке. Чтобы сделать ремень туже, потяните его на себя, как показано на рисунке, обращая внимание на то, чтобы не затянуть его слишком туго, оставляя небольшой зазор.

ЗАЩИТНЫЕ ЭЛЕМЕНТЫ

8. В комплект поставки входят поддерживающая подушка для головы ребенка, два защитных элемента для плеч и защитная подушечка для ног.
Для установки поддерживающей подушки для головы необходимо продеть бретельки в петли подушки, как показано на рисунке. Установите защитные элементы для плеч, расстегнув липучки.
9. Для установки защитной подушечки для ног пропустите пряжку центрального ремня через

подушку, как показано на рисунке.

РУЧКА

10. Ручка кресла имеет четыре регулировки; чтобы наклонить ее, нажмите две кнопки, расположенные на ручке и, одновременно с этим, установите ее в нужное положение до тех пор, пока не послышится щелчок.
Положение А: это положение ручки, когда кресло установлено в автомобиле.
Положение В: это положение ручки для ручной перевозки и для крепления кресла к основанию, к прогулочным коляскам и к шасси.
Положение С: это положение, в котором кресло может качаться.
Положение D: это положение, в котором кресло не может качаться.

КАПОТ

11. Для того, чтобы прикрепить капот, нужно повернуть поручень назад, установить компасы капота на поручень и прицепить шнурки крепления компасов, как на рисунке. Для снятия капота воспроизвести действия в обратном порядке.
12. Капот можно отрегулировать в два положения. Для того, чтобы поднять или опустить капот, нужно нажать двумя руками на компасы капота вовнутрь и одновременно сместить его вверх или вниз до щелчка.

СНЯТИЕ ОБИВКИ

13. Для снятия обивки с кресла, снимите капот, отстегните ремень безопасности и снимите его с задней части обивки.
14. Удалите крепежные лепестки обивки из-под кресла.
15. Отсоедините пряжку центрального ремешка от петли обивки.
 - Капот можно помыть без разборки, так как составляющие его детали – пластмассовые.

ИНСТРУКЦИИ ПО ЭКСПЛУАТАЦИИ В АВТОМОБИЛЕ

ВАЖНО:

16. Кресло “Primo viaggio” можно установить на переднее сиденье (при условии, что там отсутствует ПОДУШКА БЕЗОПАСНОСТИ), или же на заднее сиденье. Кресло можно крепить только при помощи ремня безопасности с тремя точками крепления (как показано на рисунке). Не разрешается крепить кресло при помощи (брюшного) ремня с двумя точками

крепления, так как он не обеспечивает безопасность кресла.

ПОСЛЕДОВАТЕЛЬНОСТЬ ОПЕРАЦИЙ ДЛЯ УСТАНОВКИ ОСНОВАНИЯ В АВТОМОБИЛЕ

- 17• Поместите основание на сиденье. Несмотря на то, что все автомобильные сиденья имеют разный наклон, регулируемое по высоте основание "Adjustable Base" позволяет установить кресло в правильное положение, то есть параллельно полу.
 - Чтобы узнать правильный ли наклон основания, необходимо проверить, чтобы пузырек индикатора был полностью виден.
 - Для регулировки наклона одной рукой вращайте ручку (А), а другой рукой нажимайте вниз (В), имитируя вес ребенка в кресле до тех пор, пока пузырек не будет полностью виден в индикаторе.
- 18• Пропустите ремень безопасности автомобиля через две боковые направляющие основания.
- 19• Пристегните пряжку ремня безопасности автомобиля к сиденью, как показано на рисунке.
- 20• Если Ваш автомобиль оборудован ремнем, обеспечивающим свободное скольжение крепежной пряжки (как это бывает в большинстве современных транспортных средств), то необходимо установить крепление "Surefix Clip". Использование крепления "Surefix Clip" обеспечивает правильное крепление кресла к основанию.
 - Выньте крепление "Surefix Clip" из его гнезда, как показано на рисунке.
- 21• Возьмитесь за ремень безопасности автомобиля (свободный ремень) чуть выше пряжки, потяните его в натянутом состоянии и пропустите крепление "Surefix Clip" на свободный ремень, как показано на следующих рисунках. Крепление "Surefix Clip" должно поддерживать натяжение ремня (установив надлежащим образом крепление "Surefix Clip", его можно оставить на ремне безопасности автомобиля для облегчения операций по закреплению основания).
- 22• Установив крепление "Surefix Clip", снова проверьте наклон основания, и если пузырек виден в индикаторе наклона не полностью, снова поверните ручку, натягивая ремень.
 - Теперь основание готово к креплению кресла.

ПОСЛЕДОВАТЕЛЬНОСТЬ ОПЕРАЦИЙ ДЛЯ УСТАНОВКИ КРЕСЛА НА ОСНОВАНИЕ В АВТОМОБИЛЕ

- 23• Посадите ребенка в кресло и не забудьте

пристегнуть его ремнем безопасности.

- В автомобиле кресло необходимо установить в положение, противоположное направлению езды.
 - Возьмите кресло и прикрепите его к основанию, нажимая на кресло обеими руками до тех пор, пока не послышится щелчок.
- 24• В автомобиле ручку следует обязательно полностью опустить вперед, чтобы она касалась спинки автомобильного сиденья, как показано на рисунке. Установите ручку вперед и убедитесь, что она заняла правильное положение, о чем должен свидетельствовать щелчок.
 - 25• Снова возьмите ремень безопасности автомобиля и пропустите его за спинку кресла.
 - 26• Вставьте ремень в направляющую за спинкой кресла, как показано на рисунке.
 - 27• Убедитесь, что ремень хорошо натянут и заблокирован для обеспечения полной безопасности.
 - Чтобы снять кресло с автомобиля, отсоедините ремень безопасности автомобиля от задней стороны кресла, переведите ручку в вертикальное положение вплоть до щелчка, и отсоедините кресло от основания. Основание останется закрепленным в автомобиле, готовым для следующего применения.

ЧИСТКА И УХОД

Ваше изделие нуждается в несложном уходе. Операции по чистке и уходу должны выполнять только взрослые.

- Рекомендуется содержать в чистоте все движущиеся части, при необходимости смажьте их легким маслом.
- Периодически очищайте пластмассовые части влажной тканью, не пользуйтесь растворителями или сходными с ними веществами.
- Чистите щеткой тканые части, чтобы удалить ею пыль.
- Не чистите ударопоглощающее устройство из полистирола растворителями или сходными с ними веществами.
- Защитите изделие от атмосферных осадков – воды, снега или дождя. Постоянная и продолжительная подверженность солнечным лучам может вызвать цветовые изменения многих материалов.
- Храните изделие в сухом месте.



БЕЗОПАСНОСТЬ

ВНИМАНИЕ

- ВАЖНОЕ ПРЕДУПРЕЖДЕНИЕ ОБ ОПАСНОСТИ: АВТОМОБИЛЬНОЕ КРЕСЛО НЕЛЬЗЯ УСТАНАВЛИВАТЬ НА СИДЕНИЕ, ГДЕ ИМЕЕТСЯ ПОДУШКА БЕЗОПАСНОСТИ.
- ДАННОЕ АВТОМОБИЛЬНОЕ КРЕСЛО ПРИНАДЛЕЖИТ К ГРУППЕ 0+ И ЕГО НЕОБХОДИМО ВСЕГДА УСТАНАВЛИВАТЬ В ПОЛОЖЕНИЕ, ПРОТИВОПОЛОЖНОЕ НАПРАВЛЕНИЮ ЕЗДЫ.
- ВСЕГДА ПРИСТЕГИВАЙТЕ РЕМНИ БЕЗОПАСНОСТИ КРЕСЛА И ПРОВЕРЯЙТЕ, ЧТОБЫ РЕБЕНОК НЕ РАССТЕГНУЛ РЕМЕНЬ САМ.
- ИЗДЕЛИЕ НЕ ПРЕДНАЗНАЧЕНО ДЛЯ СНА В НЕМ РЕБЕНКА.
- Во избежание опасности падения, ребенок должен всегда быть пристегнутым ремнем безопасности.
- ПРИ КРЕПЛЕНИИ ОСНОВАНИЯ К КРЕСЛУ ПРОПУСТИТЕ РЕМЕНЬ БЕЗОПАСНОСТИ АВТОМОБИЛЯ С ТРЕМЯ ТОЧКАМИ КРЕПЛЕНИЯ В СООТВЕТСТВУЮЩИЕ ГНЕЗДА.
- КРЕПИТЬ ДАННОЕ КРЕСЛО В АВТОМОБИЛЕ ДОПУСКАЕТСЯ ТОЛЬКО ПРИ ПОМОЩИ РЕМНЕЙ БЕЗОПАСНОСТИ С ТРЕМЯ ТОЧКАМИ КРЕПЛЕНИЯ, НЕ РАЗРЕШАЕТСЯ ИСПОЛЬЗОВАТЬ БРЮШНОЙ РЕМЕНЬ (ИЛИ РЕМЕНЬ С ДВУМЯ ТОЧКАМИ КРЕПЛЕНИЯ) (Смотри Правила безопасности).
- ВО ВРЕМЯ ЕЗДЫ АВТОМОБИЛЯ НИКОГДА НЕ ВЫСАЖИВАЙТЕ РЕБЕНКА ИЗ АВТОМОБИЛЬНОГО КРЕСЛА.
- НИ В КОЕМ СЛУЧАЕ НЕ ОСТАВЛЯЙТЕ РЕБЕНКА БЕЗ ПРИСМОТРА.
- НЕ ОСТАВЛЯЙТЕ АВТОМОБИЛЬНОЕ КРЕСЛО В МАШИНЕ ПОД СОЛНЕЧНЫМИ ЛУЧАМИ. ПРОВЕРЬТЕ ЕГО ТЕМПЕРАТУРУ ПЕРЕД ТЕМ, КАК ПОСАДИТЬ В НЕГО РЕБЕНКА, ТАК КАК НЕКОТОРЫЕ ЧАСТИ МОГУТ ПЕРЕГРЕТЬСЯ.
- НИ В КОЕМ СЛУЧАЕ НЕ УСТАНАВЛИВАЙТЕ АВТОМОБИЛЬНОЕ КРЕСЛО ВЫСОКО (на столы, полки), НА МЯГКИЕ ПОВЕРХНОСТИ (кровати, диваны) ИЛИ НА НАКЛОННЫЕ ПОВЕРХНОСТИ.
- ИСПОЛЬЗОВАНИЕ АВТОМОБИЛЬНОГО КРЕСЛА БЕЗОПАСНОСТИ ДЛЯ НЕДОНОШЕННЫХ ДЕТЕЙ МОЖЕТ ВЫЗВАТЬ ОСЛОЖНЕНИЯ ДЫХАНИЯ ДЛЯ СИДЯЩЕГО В НЕМ НОВОРОЖДЕННОГО. НЕОБХОДИМО ПРОКОНСУЛЬТИРОВАТЬСЯ С ВРАЧОМ ПЕРЕД ТЕМ, КАК ПОКИНУТЬ РОДИЛЬНЫЙ ДОМ.
- ОПЕРАЦИИ МОНТАЖА И/ИЛИ СБОРКИ КРЕСЛА

должны выполнять взрослые.

- НЕ ПОЛЬЗУЙТЕСЬ ПРИНАДЛЕЖНОСТЯМИ, НЕ ОДОБРЕННЫМИ ИЗГОТОВИТЕЛЕМ ИЛИ КОМПЕТЕНТНЫМИ ВЛАСТЯМИ.
- НЕ ПОМЕЩАЙТЕ ПАЛЬЦЫ В МЕХАНИЗМЫ.
- НЕ ВНОСИТЕ ИЗМЕНЕНИЯ В ИЗДЕЛИЕ И НЕ ПОЛЬЗУЙТЕСЬ ИМ, ЕСЛИ ОНО СЛОМАНО ИЛИ В НЕМ НЕ ДОСТАЮТ ДЕТАЛИ.
- Для возможного ремонта, замены деталей и справок об изделии обратитесь в службу послепродажного обслуживания. ИНФОРМАЦИЯ НАХОДИТСЯ НА ПОСЛЕДНЕЙ СТРАНИЦЕ ЭТОГО РУКОВОДСТВА.
- НЕ ПОЛЬЗУЙТЕСЬ БЫВШИМ В УПОТРЕБЛЕНИИ КРЕСЛОМ, ТАК КАК ОНО МОГЛО ПРЕТЕРПЕТЬ ОЧЕНЬ ОПАСНЫЕ ПОВРЕЖДЕНИЯ КОНСТРУКЦИИ.
- НЕ ПОЛЬЗУЙТЕСЬ КРЕСЛОМ, ЕСЛИ ПРОШЛО БОЛЬШЕ ПЯТИ ЛЕТ С МОМЕНТА ЕГО ИЗГОТОВЛЕНИЯ, УКАЗАННОГО НА КАРКАСЕ, ТАК КАК ОНО МОЖЕТ БОЛЬШЕ НЕ СООТВЕТСТВОВАТЬ ТРЕБОВАНИЯМ СТАНДАРТА.
- НЕ ОТСОЕДИНЯЙТЕ ЛИПКИЕ И ПРИШИТЫЕ ЭТИКЕТКИ, ТАК КАК ОНИ ПРЕДУСМОТРЕНЫ СТАНДАРТОМ И ИХ ОТСУТСТВИЕ МОГЛО БЫ ВЫЗВАТЬ НЕСООТВЕТСТВИЕ ИЗДЕЛИЯ ТРЕБОВАНИЯМ СТАНДАРТА.

ПРАВИЛА БЕЗОПАСНОСТИ

- Автомобильное кресло безопасности сертифицировано в Группе 0+, в "универсальной" категории, согласно Европейской норме ECE R44/03, для детей весом 0–13 кг (0–12/14 месяцев). Оно пригодно для общего применения на транспортных средствах, и совместимо с большинством сидений, но не со всеми.
- Автомобильное кресло безопасности можно правильно устанавливать, если в руководстве по эксплуатации и обслуживанию транспортного средства указано, что последнее совместимо с "универсальными" удерживающими системами группы 0+.
- Автомобильное кресло Primo Viaggio Car Seat классифицируется как "универсальное" по более жестким требованиям сертификации относительно предыдущих моделей, которые не имели знака сертификации.
- Автомобильное кресло безопасности можно использовать только на утвержденных транспортных средствах, оснащенных фиксированным или наматывающимся ремнем безопасности с тремя точками крепления, сертифицированных согласно Регламенту UN/ECE №16 или эквивалентным ему нормам.

- При возникновении сомнений обратитесь к изготовителю или дистрибьютору автомобильного кресла Primo Viaggio Car Seat.
- Убедитесь, чтобы ремень с тремя точками крепления транспортного средства, крепящийся к основанию и кресло к транспортному средству, был всегда натянут и не скручен.
- Кресло и ремень с тремя точками крепления транспортного средства рекомендуется заменить, если они подверглись чрезмерному воздействию во время аварии.
- Отрегулируйте ремень кресла, убедившись в том, что центральный ремешок хорошо натянут и прилегает к телу ребенка, но не давит на него.
- Строго придерживайтесь инструкций изготовителя системы удерживания ребенка.
- В автомобиле обратите особое внимание на багаж, который мог бы ранить сидящего в кресле ребенка в случае аварии.
- Рекомендуется не пользоваться креслом без тканевой обивки. Обивку нельзя заменить другой, не одобренной изготовителем, так как она является неотъемлемой частью кресла.

КАК ЧИТАТЬ ЭТИКЕТУ СЕРТИФИКАЦИИ

- В данном разделе разъясняется как читать этикетку сертификации (оранжевого цвета).
- На верхней части этикетки находятся знак фирмы-изготовителя и название изделия.
 - Надпись UNIVERSAL указывает на то, что автомобильное кресло безопасности можно установить на утвержденных транспортных средствах, оснащенных фиксированным или наматывающимся ремнем безопасности с тремя точками крепления, сертифицированных согласно Регламенту UN/ECE №16 или эквивалентным ему нормам.
 - Буква E в круге обозначает знак европейской сертификации, в то время как цифра указывает на страну, выдавшую сертификацию (1: Германия, 2: Франция, 3: Италия, 4: Нидерланды, 11: Великобритания и 13: Люксембург.)
 - Ниже находится номер сертификации. Если он начинается цифрами 03 то это значит, что сертифицировано соответствие третьей поправке закона R44.
 - Порядковый номер выпуска, с момента выдачи сертификации, однозначно идентифицирует каждое кресло, которое обозначается своим собственным номером.
 - И, наконец, указывается справочный стандарт: ECE R44/03.

TR•TÜRKÇE

- **ÖNEMLİ:** Kullanımdan önce talimatları dikkatlice okuyunuz ve ileride tekrar kullanmak üzere muhafaza ediniz.
- Pegperego ihbarsiz olarak herhangi bir zamanda üründe değişiklik yapmak ve islah etmek haklarını saklı tutar.



Peg Perego S.p.A. ISO 9001 sertifikalıdır. Bu sertifika ile müşterilere ve tüketicilere kurumun şeffaf işleyişinin ve tam bir güven ortamının garantisi verilmektedir.

MÜŞTERİ SERVİSİ

Şayet kazara ürünün birtakım parçaları kaybolacak ya da zarar görecektir, yedek parça olarak yalnızca orijinal PegPerego parçalarını kullanın. Muhtemel tamir, değiştirme, ürün hakkında bilgi alma, orijinal yedek parça ve aksesuar satışı işlemleri için PegPerego Satış Destek hattına başvurun:
tel.: 0039-039-60.88.213,
fax: 0039-039-33.09.992,
e-mail: assistenza@pegperego.it,
www.pegperego.com

Peg Perego olarak tüketicilerin her türlü gereksinimini en iyi şekilde karşılamak üzere daima onlara hizmet etmeye hazırız. Dolayısıyla, müşterilerimizin görüş ve önerileri bizim için son derece önemli ve değerlidir. Bu nedenle, bir ürünümüzü satın alıp kullandıktan sonra, görüş ve önerilerinizi bildirmek üzere Internet üzerinde "www.pegperego.com/SSCo.html.en-UK" adresinde yer alan MÜŞTERİ MEMNUNİYETİ FORMUNU dolduracak olursanız size gerçekten minnettar kalacağız.

KULLANIM KILAVUZU

ADJUSTABLE BASE'li İLK ŞEYAHAT İlk Yolculuk Araba Koltuğu, 0 + grubu çocuklar için tasarlanmıştır; yani 0 ilâ 13 kilogram ağırlığındaki (0-12/14 aylık) çocukların araba koltuğudur. İlk Yolculuk Araba Koltuğu, Kancamatik Sistem'e sahiptir. Bu sistem sayesinde, çocuk koltuğu, hem otomobile hem de Peg Perego çocuk ve bebek arabalarına son derece kolay bir hareketle takılıp çıkarılabilir.

- 1• Koltuğu kaidesinden çıkarmak için, sırtlığın

- arkasında bulunan tutma kolunu bir elinizle yukarı doğru çekmek ve eş zamanlı olarak diğer elinizle araba koltuğunu yukarı kaldırmak gerekmektedir.
- 2• Koltuğu takmak için, kancalara karşılıklı gelecek biçimde yerleştiriniz ve iki elinizle birden klik sesini duyana dek aşağı doğru itiniz.

EMNİYET KEMERİ

- 3• Emniyet kemeri takmak için iki askısını üst üste getirin ve tık sesini duyana kadar askıları tokaya geçirin.
- 4• Emniyet kemeri çıkarmak için tokanın üzerindeki kırmızı düğmeye basın.
- 5• Koltukta, emniyet kemerinin yüksekliğini ayarlamaya yarayan üç tane oyuntu bulunmaktadır. Bu oyuntular, emniyet kemerinin, çocuğun boyuna göre ayarlanmasını sağlarlar. Kemer, çocuğun omuzlarına oranla ne çok yüksekte ne de çok alçakta olmalıdır; doğru konum, çocuğun omuzlarının oyuntunun hemen üstünde olduğu konumdur.
- 6• Emniyet kemerinin yüksekliğini değiştirmek için, kemeri çözün, sırtta bulunan deliklerden çıkardığınız askıları, çocuğun boyuna en uygun gelen deliğe tekrar yerleştirin.
- 7• Baskıyı hafifletmek üzere emniyet kemerini gevşetmek için, parmağınızı ilikten geçirin, metal düğmeye basın ve eş zamanlı olarak diğer elinizle askıları şekildedeki gibi yukarı doğru çekin. Emniyet kemerinin çocuğun bedenine tam oturmasını sağlamak için, kemeri şekildedeki gibi kendinize doğru çekin. Bu işlemi yaparken kemeri fazla sıkmamaya ve bir parça boşluk bırakmaya dikkat edin.

KORUMA YASTIKÇIKLARI

- 8• Çocuğun başının altına koymak için bir yastık, omuzları için iki adet omuz koruyucusu ve bacakları için de bir koruma yastıkçığı ürünle birlikte verilmiştir. Başın altına konulacak yastığı yerleştirmek için, askıları şekildedeki gibi yastıktaki deliklerden geçirin. Cırt-cırtlı kumaşı açarak omuz koruyucularını içeri yerleştirin.
- 9• Bacak koruma yastıkçığını takmak için bacakarası kayışının tokasını şekildedeki gibi yastığa geçirin.

TUTMA KOLU

- 10• Araba koltuğunun tutma kolunu dört konumda ayarlayabilirsiniz; koltuğu eğmek için tutma kolunda bulunan iki düğmeye basın ve eş zamanlı olarak koltuğu, tık sesini duyana dek arzu ettiğiniz konuma getirmek üzere hareket ettirin. **Konum A:** Tutma kolunun otomobildeki konumudur.

Konum B: Tutma kolunun elde taşınacağı, otomobile takılacağı, çocuk ve bebek arabalarına yerleştirileceği zamanki konumudur.

Konum C: Koltuğun hafif hafif sallanmasına izin veren konumdur.

Konum D: Koltuğun hafif hafif sallanmasını durduracak olan konumdur.

RÜZGARLIK

- 11• Rüzgarlığı takmak için kolu geriye çeviriniz, rüzgarlığın pergellerini kol üzerine yerleştiriniz ve pergellerin tutturma bağlarını resimde gösterildiği gibi birleştiriniz. Rüzgarlığı çıkarmak için belirtilenin tersine hareket ediniz.
- 12• Rüzgarlık iki pozisyonda ayarlanabilir, rüzgarlığı yükseltmek veya alçaltmak için her iki eliniz ile rüzgarlığın pergellerini içe doğru bastırınız ve aynı anda bir sonraki kilit noktasına kadar yukarıya veya aşağıya doğru itiniz.

KILIFI ÇIKARABİLME

- 13• Çocuk araba koltuğu kılıfını çıkarmak için, başlığı çıkarın, emniyet kemerini pusetin arkasından çıkarın ve sökün.
- 14• Pusetin sabitleme kanatçıklarını koltuğun altından çıkarın.
- 15• Bacakarası kemer tokasını pusetin iliğinden çıkarın.
 - Başlığı yıkamak için yerinden çıkarmanız gerek yoktur. Başlığın bağlantı parçaları plastik materyalden yapılmıştır.

OTOMOBİLDE KULLANMA KILAVUZU

DİKKAT

- 16• “İlk Yolculuk” araba koltuğu, şayet otomobilde AIRBAG yoksa ön koltuğa yerleştirilebilir, aksi halde arka koltuğa konulmalıdır. Araba koltuğu yalnızca üç kademeli otomobil emniyet kemeriyle (şekildedeki gibi) takılmaya müsaittir. Araba koltuğu iki kademeli/karıdan geçme otomobil emniyet kemeriyle takılmaya müsait değildir, çünkü bu tip kemerler koltuğun güvenli bir biçimde kullanılmasına elverişli değildir.

KAİDENİN OTOMOBİLE YERLEŞTİRİLME SERİSİ

- 17• Kaideyi oturma ferine yerleştirin. Otomobillerin koltuklarının hiçbirzaman aynı eğimi olmadığı için, yüksekliği ayarlanabilir kaide “Adjustable Base” sayesinde çocuk koltuğunu doğru konumda tutmak mümkündür; dolayısıyla yere paralel.
 - Kaidenin eğiminin doğru olduğundan emin olmak için, gösterge içindeki damlanın tamamıyla

- görünür olması gerekmektedir.
- Eğimi ayarlamak için, bir el ile A topuzunu döndürmek ve diğer elle B'yi aşağı doğru, göstergedeki damla tamamen görününceye dek itmek gerekir. Bu şekilde çocuğun koltuktaki ağırlığı simüle edilmiş olur.
- 18• Araba emniyet kemerinin kayışını kaidenin yanlardaki iki yuvaya sokun.
- 19• Arabanın kemer tokasını, şekildeki gibi, oturma ferne takın.
- 20• Eğer aracınızdaki emniyet kemerleri serbest hareketli tokalara sahipse (yeni araçların çoğunda olduğu gibi), bu durumda "Surefix Clip" kullanımı çocuk koltuğun kaideye doğru oturmasını sağlar.
- "Surefix Clip" i şekildeki gibi yuvasından çıkarın.
- 21• Araba emniyet kemerinin sırt kayışını (serbest kayış) tokenın hemen üstünde kavrayın ve iyice gerilmesi için çekin ve devamında gösterildiği gibi "Surefix Clip" i serbest kayışa geçirin. "Surefix Clip" kayışın gerginliğini bloke etmelidir (bir kez "Surefix Clip" i doğru şekilde monte ettiğinizde, bunu arabanın emniyet kemerinin kayışına takılı bırakmak, kaidenin tutturma işlemlerini kolaylaştırmak için mümkündür).
- 22• Bir kez "Surefix Clip" i taktıktan sonra, tekrar kaidenin elimini kontrol edin ve göstergede damlanın tam olarak görünür olmaması durumunda, kayışı gererek topuzu tekrar döndürün.
- Kaide, araba koltuğunun takılmasına hazırdır.

ÇOCUK KOLTUĞUNUN OTOMOBİLDEKİ KAİDEYE YERLEŞTİRİLMESİ

- 23• Çocuğunuzu koltuğuna, emniyet kemerinin takılı olduğundan emin olarak, yerleştirin.
- Otomobilde çocuk koltuğu, gidiş yönüne ters olarak yerleştirilmelidir.
 - Çocuk koltuğunu kavrayın ve klik sesini duyana kadar iki elinizle birden baskı yaparak kaidesine takın.
- 24• Otomobilde çocuk koltuğunun tutma kolunun kesinlikle, tamamen, şekildeki gibi koltuk arkalığine deyininceye kadar, aşağı doğru indirilmesi gerekir. Tutma kolunu ileri doğru itin ve klik sesi ile doğru konumda olduğundan emin olun.
- 25• Arabanın emniyet kemerini tekrar kavrayın ve çocuk koltuğunun arkasından geçirin.
- 26• Kemer, şekildeki gibi, koltuk arkalığındaki yuvadan geçirin.
- 27• Uygun bir güvenlik sağlamak üzere, kemer gergin ve bloke olduğunu kontrol edin.

- Çocuk koltuğunu otomobilden çıkarmak için, otomobilin emniyet kemerini koltuğun arkasından çıkarın, klik sesine kadar tutma kolunu düz konuma getirin ve çocuk koltuğunu kaideden çıkarın. Kaide kullanıma hazır biçimde arabada takılı kalır.

TEMİZLEME VE BAKIM

Pusetiniz çok az bir bakım gerektirir. Temizlik ve bakım işlemleri sadece yetişkinler tarafından yapılmalıdır.

- Bütün hareketli kısımların temiz tutulması ve gerekirse ince yağla yağlanması önerilir.
- Düzenli olarak plastik kısımları nemli bir bezle silin, çözücü veya benzeri maddeler kullanmayın.
- Tozdan arındırmak için kumaş kısımlarını fırçalayın.
- Polistiroldan yapılmış darba emici düzeneği çözücü veya benzer maddelerle temizlemeyin.
- Ürünü su, yağmur ve kar gibi dış etkenlerden koruyun, güneşte devamlı ve uzun kalış birçok malzemede renk değişimine sebep olabilir.
- Ürünü kuru bir ortamda muhafaza edin.



GÜVENLİK UYARILARI

- DİKKAT**
- ÖNEMLİ UYARI: ARABA KOLTUĞU, AIRBAG DONANIMLI KOLTUKLARDA KESİNLİKLE KULLANILMAMALIDIR.
 - 0+ AĞIRLIK GRUBU İÇİN ÜRETİLEN BU ARABA GÜVENLİK KOLTUĞU, OTOMOBİLE, DAİMA GİDİŞ YÖNÜNÜN AKSİ İSTİKAMETİNDE YERLEŞTİRİLMELİDİR.
 - ARABA KOLTUĞUNUN EMNİYET KEMERLERİNİ TAKMAYI HİÇBİR ZAMAN İHMAL ETMEYİN VE ÇOCUĞUN, KEMERİ, KENDİ BAŞINA ÇIKARMAMIŞ OLDUĞUNDAN DAİMA EMİN OLUN.
 - ÜRÜN, ÇOCUĞUN İÇİNDE UYUMASI İÇİN ELVERİŞLİ DEĞİLDİR.
 - DÜŞME TEHLİKESİNİ ORTADAN KALDIRMAK İÇİN BEBEGİN DAİMA EMNİYET KEMERİYLE BAĞLANMASI GEREKİR.
 - KOLTUĞU VE KAİDE KISMINI TAKARKEN ARACIN ÜÇ KADEMELİ EMNİYET KEMERİNİ KARŞILIK GELEN YERLERDEN GEÇİRİN.
 - BU ARABA KOLTUĞU YALNIZCA ÜÇ KADEMELİ EMNİYET KEMERLERİNİN OLDUĞU OTOMOBİLLERDE KULLANILMAYA MÜSAİTTİR. İKİ KADEMELİ YA DA KARINDAN GEÇMELİ EMNİYET KEMERLERİYLE KULLANILMAYA MÜSAİT DEĞİLDİR (Güvenlik

Normları'na bakın.).

- ŞAYET ARAÇ HAREKET HALİNDE İSE ÇOCUĞU ARABA GÜVENLİK KOLTUĞUNDAN ASLA ÇIKARMAYIN.
- ÇOCUĞUNUZU HİÇBİR ZAMAN YANINDA BİR GÖZETMEDEN OLMADAN KOLTUKTA BIRAKMAYIN.
- OTOMOBİL İÇİN ÜRETİLEN BU GÜVENLİK KOLTUĞUNU GÜNEŞ ALTINDAYKEN ARACIN İÇİNDE BIRAKMAYIN. ÇOCUĞU YERLEŞTİRMEDE ÖNCE MUTLAKA KOLTUĞU KONTROL EDİN. KOLTUĞUN BAZI KISIMLARI GÜNEŞTE FAZLA ISINMIŞ OLABİLİR.
- OTOMOBİL İÇİN ÜRETİLEN BU GÜVENLİK KOLTUĞUNU ASLA YÜKSEK YERLERE (masalar, setler), YUMUŞAK YÜZEYLERİN ÜZERİNE (yataklar, divanlar) YA DA EĞİMLİ YÜZEYLERE KOYMAYIN.
- ARABA GÜVENLİK KOLTUĞUNA YENİDOĞANLARI YA DA PREMATÜRE BEBEKLERİ OTURTMAK, KOLTUKTA OTURUR KONUMDA DURMASI GEREKEN BEBEKTE SOLUNUM SORUNLARINA NEDEN OLABİLİR. BEBEĞİNİZİ HASTANEDEN ÇIKARMADAN ÖNCE MUTLAKA DOKTORUNUZA DANIŞIN.
- KURMA VE/VEYA BİRLEŞTİRME İŞLEMLERİ YETİŞKİNLER TARAFINDAN GERÇEKLEŞTİRİLMELİDİR.
- YETKİLİ BAYI YA DA SATIŞ TEMSİLCİLERİ TARAFINDAN ONAYLANMAMIŞ AKSESUARLARI KULLANMAYIN.
- ÇOCUĞUN PARMAKLARININ DÜZENEKLER ARASINA SIKIŞMAMASINA ÖZEN GÖSTERİN.
- ÜRÜN ÜZERİNDE HİÇBİR DEĞİŞİKLİK YAPMAYIN VE EKSİK YA DA KIRIK PARÇALARI OLAN ÜRÜNÜ KULLANMAYIN.
- MUHTEMEL ONARIMLAR, PARÇA DEŞİMLERİ VE ÜRÜN HAKKINDA AYRINTILI BİLGİ ALMAK İÇİN SATIŞ SONRASI BAKIM VE YARDIM HİZMETLERİYLE TEMASA GEÇİN. KONUYA DAİR GEREKLİ BİLGİLERİ KULLANMA KILAVUZUNUN SON SAYFASINDA BULABİLİRSİNİZ.
- İKİNCİ EL ARABA KOLTUKLARINI KULLANMAYIN, BU ÜRÜNLER TEHLİKELİ OLACAK ÖLÇÜDE ÖNEMLİ YAPISAL ZARARA UĞRAMIŞ OLABİLİRLER.
- ETİKETTE GÖSTERİLEN ÜRETİM TARİHİNİN ÜZERİNDEN BEŞ SENE GEÇMİŞ OLAN BİR ARABA KOLTUĞUNU KULLANMAYIN, ÜRÜN YENİ KURALLARA UYMUYOR OLABİLİR.
- YAPIŞTIRILMIŞ VE DİKİLMİŞ ETİKETLERİ SÖKMEYİN, ETİKETLER KURAL GEREĞİDİR, ÇIKARILMIŞ OLMALARI, ÜRÜNÜ, KURALLARA UYUMSUZ HALE GELEBİLİR.

GÜVENLİK KURALLARI

- 0+ grubunda, (AB) ECE R44/03 Avrupa Birliği Yönetmeliği uyarınca, 0 ilâ 13 kilogram ağırlığındaki (0-12/14 aylık) çocuklar için, "Evrensel" sınıfında resmen onaylı, otomobil için güvenlik koltuğu. Genel olarak bütün araçlarda kullanıma uygundur; araç koltuklarının, hepsine olmasa da, büyük bir kısmına

uygundur.

- Araba güvenlik koltuğu, kullanma ve araç bakım kılavuzunda, 0+ grubunda "Evrensel" düzeneklere uyumlu olduğu belirtilen bütün araçlara rahatlıkla takılabilir.
- İlk Yolculuk Araba Koltuğu, "resmen onaylıdır" etiketi taşımayan eski modellere kıyasla en ciddi resmî onay ölçütlerine göre, "Evrensel" olarak sınıflandırılmıştır.
- Araba güvenlik koltuğu, yalnızca, uygun görülen; üç kademeli statik ya da makaralı emniyet kemeri olan ve AB Evrensel Yönetmelikleri tarafından ya da muadili yönetmeliklerce resmen onaylanmış olan araçlarda kullanılabilir.
- Kuşku durumlarda İlk Yolculuk Araba Koltuğu satıcısına ya da yetkili bayiye başvurun.
- Araba koltuğunu ve kaidesini araca sabitlemek için aracın üç kademeli emniyet kemerinin gergin duruyor olmasına, gevşememiş olmasına dikkat edin.
- Arabayla kaza yapılmış olmasına bağlı olarak, en kısa zamanda değiştirme gerektiren durumlarda, araba koltuğunun ve aracın üç kademeli emniyet kemerinin yenilenmesi tavsiye olunur.
- Koltuğun emniyet kemerini ayarlarken, bacakarası kayışının iyice gergin olduğundan ve çocuğun bedenine, fazla sıkıştırmayacak şekilde, iyice bittiğinden emin olun.
- Çocuk tutuş sisteminin üreticisi tarafından verilen talimatlara titizlikle uyun.
- Otomobilde, bavulların yerleştirilme şekline özellikle dikkat edin; kaza anında bavullar koltukta oturan çocuğun yaralanmasına neden olabilir.
- Araba koltuğunun, kumaş kaplaması olmaksızın kullanılmaması tavsiye olunur. Bu kumaş kaplama, yetkili satıcı tarafından onaylanmış bir kumaş kaplamayla değiştirilemez.

RESMÎ ONAY ETİKETİNİN OKUNMASI

Bu paragrafta, resmî onaylı etiketin (turuncu etiket) nasıl okunması gerektiği anlatılmaktadır.

- Etiketinin üst kısmında üretici firmanın markası ve ürünün ismi bulunmaktadır.
- UNIVERSAL (Evrensel) yazısı, araba güvenlik koltuğunun, uygun bulunmuş; üç kademeli statik ya da makaralı emniyet kemeriyle donatılmış ve AB Evrensel Yönetmelikleri tarafından ya da muadili yönetmeliklerce resmen onaylanmış olan araçlar üzerinde uyumlu olduğunu gösterir.
- Yuvarlak içine alınmış olan "E" harfi, Avrupa resmî onay işaretini gösterir; yanında bulunan rakam ise, hangi Avrupa ülkesinde onaylandığını belirtir (1: Almanya, 2:Fransa, 3:İtalya, 4: Hollanda, 11:İngiltere

13:Lüksemburg.)

- Daha altta, kanuna uygunluk rakamı bulunur. Eğer 03 ile başlıyorsa, bu R44 kanununun üçüncü uyarlaması anlamına gelir.
- Resmî onay çıkışından kademe kademe artan üretim rakamı, her bir koltuğu belirtir; her koltuk, kendi numarasının karşıtıdır.
- Son olarak da referans yönetmeliđi zikredilmiştir: (AB) ECE R44/03.

EL•ΕΛΛΗΝΙΚΑ

- ΣΗΜΑΝΤΙΚΟ: διαβάστε με προσοχή τις οδηγίες χρήσεως πριν από τη χρήση και φυλάξτε τις για μελλοντική αναφορά.
- Η PEG PEREGO διατηρεί το δικαίωμα να κάνει ότι αλλαγές είναι αναγκαίες ή βελτιώσεις σε αυτά τα προϊόντα οποτεδήποτε χωρίς ειδοποίηση.



Η Peg Perego S.p.A. διαθέτει πιστοποίηση ISO 9001.

Η πιστοποίηση παρέχει στους πελάτες και στους καταναλωτές την εγγύηση της διαφάνειας και της εμπιστοσύνης στον τρόπο με τον οποίο εργάζεται η εταιρία.

ΕΞΥΠΗΡΕΤΗΣΗ ΠΕΛΑΤΩΝ

Εάν τυχόν χαθούν μέρη του μοντέλου ή υποστούν κάποια βλάβη, χρησιμοποιείτε μόνο γνήσια ανταλλακτικά Peg Perego. Για τυχόν επισκευές, αντικαταστάσεις, πληροφορίες σχετικά με τα προϊόντα, την πώληση γνήσιων ανταλλακτικών και αξεσουάρ, επικοινωνήστε με την Υπηρεσία Εξυπηρέτησης Peg Perego:
τηλ: 0039-039-60.88.213,
fax: 0039-039-33.09.992,
e-mail: assistenza@pegperego.it,
www.pegperego.com

Η Peg Perego είναι στη διάθεση των Καταναλωτών της για την καλύτερη εξυπηρέτηση των αναγκών τους. Για το λόγο αυτό είναι για μας εξαιρετικά σημαντικό και πολύτιμο να γνωρίζουμε τη γνώμη των Πελατών μας. Θα σας είμαστε λοιπόν πολύ ευγνώμονες εάν, αφού χρησιμοποιήσετε ένα προϊόν μας, συμπληρώσετε το ΕΡΩΤΗΜΑΤΟΛΟΓΙΟ ΙΚΑΝΟΠΟΙΗΣΗΣ ΚΑΤΑΝΑΛΩΤΗ που θα βρείτε στο www.pegperego.com/SSCo.html.en-UK, επισημαίνοντας ενδεχόμενες παρατηρήσεις ή υποδείξεις.

ΟΔΗΓΙΕΣ ΧΡΗΣΕΩΣ

PRIMO VIAGGIO με ADJUSTABLE BASE
Το Primo Viaggio Car Seat είναι το κάθισμα αυτοκινήτου Ομάδας 0+, δηλαδή για παιδιά με βάρος από 0-13 kg (0-12/14 μηνών).
Το Primo Viaggio Car Seat είναι το κάθισμα

αυτοκινήτου με Σύστημα που έχει τη δυνατότητα να συνδέεται και να αποσυνδέεται από τη Βάση αυτοκινήτου του, τα καροτσάκια περιπάτου και τα καρότσια με μία πολύ απλή κίνηση.

- 1• Για να αποσυνδέσετε το κάθισμα αυτοκινήτου από τη βάση του, πρέπει με το ένα χέρι να τραβήξετε προς τα πάνω τη λαβή που είναι τοποθετημένη πίσω από την πλάτη και συγχρόνως με το άλλο χέρι να σηκώσετε το κάθισμα προς τα πάνω.
- 2• Για να συνδέσετε το κάθισμα αυτοκινήτου, τοποθετήστε το σε αντιστοιχία με τους συνδέσμους και ωθήστε προς τα κάτω και με τα δύο χέρια μέχρι να ακουστεί το κλικ.

ΖΩΝΗ ΑΣΦΑΛΕΙΑΣ

- 3• Για να συνδέσετε τη ζώνη ασφαλείας τοποθετήστε τις δύο τιράντες τη μία επάνω στην άλλη και περάστε τις μέσα στην αγκράφα μέχρι να ακουστεί το κλικ.
- 4• Για να αποσυνδέσετε τη ζώνη ασφαλείας πιέστε το κόκκινο κουμπί επάνω στην αγκράφα.
- 5• Το κάθισμα διαθέτει τρεις οπές για τη ρύθμιση του ύψους της ζώνης που μπορείτε να επιλέξετε ανάλογα με το ύψος του παιδιού. Η ζώνη δεν πρέπει να είναι ούτε πολύ ψηλά, ούτε πολύ χαμηλά σε σχέση με τους ώμους του παιδιού. Η σωστή θέση είναι οι ώμοι του παιδιού να είναι μόλις επάνω από την οπή.
- 6• Για να αλλάξετε το ύψος της ζώνης, λύστε τη ζώνη, βγάλτε τις τιράντες από τις οπές στο πίσω μέρος και τοποθετήστε τις και πάλι μέσα στην οπή που είναι πιο κατάλληλη για το ύψος του παιδιού.
- 7• Για να χαλαρώσετε την τάση της ζώνης, περάστε το δάχτυλο μέσα στις σχισμές του καθίσματος, πατήστε το μεταλλικό κουμπί και συγχρόνως με το άλλο χέρι τραβήξετε προς τα πάνω τις τιράντες όπως φαίνεται στην εικόνα. Για να εφαρμόσετε τη ζώνη επάνω στο παιδί, τραβήξετε προς το μέρος του τη ζώνη όπως φαίνεται στην εικόνα, προσέχοντας να μην τη σφιχτείτε πάρα πολύ, αφήνοντας λίγο αέρα.

ΠΡΟΣΤΑΤΕΥΤΙΚΑ ΜΑΞΙΛΑΡΑΚΙΑ

- 8• Παρέχονται επίσης, ένα μαξιλάρι προσαρμογής για το κεφάλι του παιδιού, δύο προστασίες για τους ώμους και ένα προστατευτικό μαξιλαράκι για τα πόδια.
Για να τοποθετήσετε το μαξιλάρι προσαρμογής για το κεφάλι χρειάζεται να περάσετε τις τιράντες μέσα στις σχισμές του μαξιλαριού όπως φαίνεται στην εικόνα. Τοποθετήστε τις προστασίες για τους ώμους ανοίγοντας το

αυτοκόλλητο.

- 9• Για να τοποθετήσετε το προστατευτικό μαξιλαράκι για τα πόδια περάστε την αγκράφα της ζωνίτσας που χωρίζει τα πόδια μέσα στο μαξιλάρι όπως φαίνεται στην εικόνα.

ΧΕΙΡΟΛΑΒΗ

- 10• Η χειρολαβή του καθίσματος έχει τέσσερις ρυθμίσεις. Για να του δώσετε κάποια κλίση πατήστε τα δύο κουμπιά που βρίσκονται επάνω στη χειρολαβή και συγχρόνως, τοποθετήστε το στη θέση που επιθυμείτε μέχρι να ακουστεί το κλικ της θέσης.
Θέση A: είναι η θέση της χειρολαβής στο αυτοκίνητο.
Θέση B: είναι η θέση της χειρολαβής για τη μεταφορά με τα χέρια και για τη σύνδεση στη βάση, στα καροτσάκια περιπάτου και στα καρότσια.
Θέση C: είναι η θέση που δίνει τη δυνατότητα στο κάθισμα να κουνιέται.
Θέση D: είναι η θέση που κρατάει το κάθισμα σταθερό χωρίς να κουνιέται.

ΚΟΥΚΟΥΛΑ

- 11• Για να τοποθετήσετε την κουκούλα γυρίστε το χερούλι προς τα πίσω, τοποθετήστε τους μηχανισμούς που μοιάζουν με διαβήτες της κουκούλας στο χερούλι και συνδέστε τα κορδόνια συγκράτησης των διαβητών όπως στο σχήμα. Για να βγάλετε την κουκούλα, δράστε προς την αντίθετη κατεύθυνση.
- 12• Η κουκούλα μπορεί να ρυθμιστεί σε δύο θέσεις, για να την ανεβάσετε ή για να την κατεβάσετε πιέστε με τα δύο χέρια προς το εσωτερικό τους συνδέσμους, δηλ. τους δύο μηχανισμούς που μοιάζουν με διαβήτες, της κουκούλας και ταυτόχρονα μετακινήστε τη προς τα πάνω ή προς τα κάτω μέχρι το ν'ακούσετε το επόμενο τίναγμα.

ΔΥΝΑΤΟΤΗΤΑ ΑΦΑΙΡΕΣΗΣ ΤΗΣ ΕΠΕΝΔΥΣΗΣ

- 13• Για να αφαιρέσετε την επένδυση του καθίσματος, βγάλτε την κουκούλα, αποσυνδέστε και βγάλτε πίσω τη ζώνη ασφαλείας από τον υπνόσακο.
- 14• Βγάλτε τα πτερύγια στερέωσης του υπνόσακου κάτω από το κάθισμα.
- 15• Βγάλτε τη ζωνίτσα που χωρίζει τα πόδια από τη σχισμή του υπνόσακου.
• Μπορείτε να πλύνετε την κουκούλα χωρίς να την αφαιρέσετε, καθώς τα μέρη που την αποτελούν είναι από πλαστικό.

ΟΔΗΓΙΕΣ ΧΡΗΣΗΣ ΣΤΟ ΑΥΤΟΚΙΝΗΤΟ

ΣΗΜΑΝΤΙΚΟ

- 16• Το κάθισμα “Primo viaggio” μπορεί να τοποθετηθεί στο μπροστινό κάθισμα εάν δεν είναι εξοπλισμένο με AIRBAG ή στο πίσω κάθισμα. Επιτρέπεται μόνον η σύνδεση του καθίσματος με τη ζώνη αυτοκινήτου τριών σημείων (όπως στο σχέδιο). Δεν επιτρέπεται η σύνδεση του καθίσματος με τη ζώνη αυτοκινήτου δύο σημείων/κοιλιακή επειδή δεν παρέχει ασφάλεια στο κάθισμα.

ΣΕΙΡΑ ΤΟΠΟΘΕΤΗΣΗΣ ΤΗΣ ΒΑΣΗΣ ΣΤΟ ΑΥΤΟΚΙΝΗΤΟ

- 17• Τοποθετήστε τη Βάση επάνω στο κάθισμα. Καθώς τα καθίσματα των αυτοκινήτων δεν έχουν ποτέ όλα την ίδια κλίση, χάρη στη Βάση “Adjustable Base” που ρυθμίζεται ως προς το ύψος είναι δυνατόν να διατηρήσετε το κάθισμα αυτοκινήτου σε μία σωστή θέση, και άρα παράλληλη προς το έδαφος.
- Για να καταλάβετε εάν η κλίση της Βάσης είναι σωστή, χρειάζεται η φούσκα του δείκτη να είναι πλήρως εμφανής.
 - Για να ρυθμίσετε την κλίση, χρειάζεται με το ένα χέρι να στρέψετε τη λαβή Α και με το άλλο να σπρώξετε προς τα κάτω το Β για να μμηθείτε το βάρος του παιδιού στο κάθισμα μέχρις ότου η ένδειξη να φανεί ολόκληρη στο δείκτη.
- 18• Περάστε τον ιμάντα της ζώνης ασφαλείας του αυτοκινήτου στους δύο πλευρικούς οδηγούς της Βάσης.
- 19• Συνδέστε την αγκράφα της ζώνης του αυτοκινήτου στο κάθισμα όπως φαίνεται στην εικόνα.
- 20• Εάν το όχημά σας είναι εξοπλισμένο με ζώνη που επιτρέπει την ελεύθερη κύλιση της αγκράφας σύνδεσης (όπως στο μεγαλύτερο μέρος των σημερινών οχημάτων) είναι απαραίτητο να εφαρμόσετε το “Superfix Clip”. Η χρήση του “Superfix Clip” ασφαλίζει το Κάθισμα στη Βάση με σωστό τρόπο.
- Αφαιρέστε το “Superfix Clip” από την έδρα του όπως φαίνεται στην εικόνα.
- 21• Πιάστε τον ραχιαίο ιμάντα της ζώνης ασφαλείας του αυτοκινήτου (τον ελεύθερο ιμάντα) ακριβώς επάνω από την αγκράφα και τραβήξτε τον για να τον κρατήσετε καλά τεντωμένο και περάστε το “Superfix Clip” στον ελεύθερο ιμάντα, όπως δείχνει η αλληλουχία των ενεργειών. Το “Superfix Clip” πρέπει να μπλοκάρει το τέντωμα του ιμάντα (αφού

συναρμολογηθεί σωστά το “Superfix Clip”, είναι δυνατόν να το αφήσετε συναρμολογημένο στον ιμάντα της ζώνης ασφαλείας του αυτοκινήτου για να διευκολύνετε τις ενέργειες σύνδεσης της Βάσης).

- 22• Αφού συναρμολογηθεί το “Superfix Clip” ελέγξτε και πάλι την κλίση της βάσης και σε περίπτωση που η φούσκα δεν φαίνεται ολόκληρη στο δείκτη, γυρίστε και πάλι τη λαβή, τεντώνοντας τον ιμάντα.
- Η βάση είναι έτοιμη για τη σύνδεση του καθίσματος.

ΣΕΙΡΑ ΤΟΠΟΘΕΤΗΣΗΣ ΤΟΥ ΚΑΘΙΣΜΑΤΟΣ ΣΤΗ ΒΑΣΗ ΣΤΟ ΑΥΤΟΚΙΝΗΤΟ

- 23• Τακτοποιήστε το παιδί σας στο κάθισμα φροντίζοντας να το ασφαλίσετε με τη ζωνίτσα ασφαλείας.
- Στο αυτοκίνητο το κάθισμα πρέπει να τοποθετηθεί με αντίθετη φορά σε σχέση με την κατεύθυνση πορείας.
 - Πιάστε το κάθισμα και συνδέστε το στη βάση πατώντας και με τα δύο χέρια επάνω του μέχρι να ακουστεί το κλικ.
- 24• Μέσα στο αυτοκίνητο η χειρολαβή πρέπει να είναι εντελώς κατεβασμένη εμπρός ώστε να αγγίζει την πλάτη του καθίσματος του αυτοκινήτου όπως φαίνεται στην εικόνα. Τοποθετήστε τη χειρολαβή εμπρός ελέγχοντας τη σωστή θέση της από το “κλικ”.
- 25• Πιάστε και πάλι τη ζώνη ασφαλείας του αυτοκινήτου περνώντας την πίσω από την πλάτη.
- 26• Περάστε τη ζώνη μέσα στον οδηγό πίσω από την πλάτη, όπως φαίνεται στην εικόνα.
- 27• Βεβαιωθείτε ότι η ζώνη είναι καλά τεντωμένη και μπλοκαρισμένη ώστε να παρέχει την κατάλληλη ασφάλεια.
- Για να βγάλετε το κάθισμα από το αυτοκίνητο βγάλτε τη ζώνη ασφαλείας του αυτοκινήτου από το πίσω μέρος του καθίσματος, δώστε κλίση στη χειρολαβή στην όρθια θέση μέχρι να ακουστεί το “κλικ” και αποσυνδέστε το κάθισμα από τη βάση του. Η βάση παραμένει συνδεδεμένη στο αυτοκίνητο, έτοιμη για χρήση.

ΚΑΘΑΡΙΣΜΑ ΚΑΙ ΣΥΝΤΗΡΗΣΗ

Το προϊόν σας χρειάζεται μία ελάχιστη συντήρηση. Οι εργασίες καθαρισμού και συντήρησης πρέπει να εκτελούνται μόνον από ενήλικες.

- Συμβουλευόμαστε να διατηρείτε καθαρά όλα τα μέρη που κινούνται και εάν χρειάζεται, να τα λιπαίνετε

- με ελαφρύ λάδι.
- Περιοδικά καθαρίζετε τα πλαστικά μέρη με ένα υγρό πανί, μη χρησιμοποιείτε διαλυτικά ή άλλα παρόμοια προϊόντα.
 - Βουρτσίζετε τα μέρη από ύφασμα για να απομακρυνθεί η σκόνη.
 - Μην καθαρίζετε το εξάρτημα απορρόφησης κραδασμών από πολυέστερ με διαλυτικά ή με άλλα παρόμοια προϊόντα.
 - Προστατεύετε το προϊόν από ατμοσφαιρικούς παράγοντες, νερό, βροχή ή χιόνι, η συνεχής έκθεση στον ήλιο για πολύ καιρό θα μπορούσε να προκαλέσει αλλαγές στο χρώμα πολλών υλικών.
 - Φυλάξτε το προϊόν σε ξηρό χώρο.



ΑΣΦΑΛΕΙΑ

ΠΡΟΣΟΧΗ

- ΣΗΜΑΝΤΙΚΗ ΠΡΟΕΙΔΟΠΟΙΗΣΗ ΚΙΝΔΥΝΟΥ: ΤΟ ΚΑΘΙΣΜΑ-ΑΥΤΟΚΙΝΗΤΟΥ ΔΕΝ ΕΠΙΤΡΕΠΕΤΑΙ ΝΑ ΤΟΠΟΘΕΤΕΙΤΑΙ ΣΕ ΚΑΘΙΣΜΑ ΠΟΥ ΕΙΝΑΙ ΕΞΟΠΛΙΣΜΕΝΟ ΜΕ airbag.
- ΤΟ ΠΑΡΟΝ ΚΑΘΙΣΜΑ ΑΣΦΑΛΕΙΑΣ ΓΙΑ ΤΟ ΑΥΤΟΚΙΝΗΤΟ ΟΜΑΔΑΣ 0+ ΠΡΕΠΕΙ ΝΑ ΤΟΠΟΘΕΤΕΙΤΑΙ ΠΑΝΤΑ ΜΕ ΑΝΤΙΘΕΤΗ ΦΟΡΑ ΣΕ ΣΧΕΣΗ ΜΕ ΤΗΝ ΚΑΤΕΥΘΥΝΣΗ ΠΟΡΕΙΑΣ.
- ΧΡΗΣΙΜΟΠΟΙΕΙΤΕ ΠΑΝΤΑ ΤΙΣ ΖΩΝΕΣ ΑΣΦΑΛΕΙΑΣ ΤΟΥ ΚΑΘΙΣΜΑΤΟΣ ΚΑΙ ΕΛΕΓΧΕΤΕ ΜΗΠΩΣ ΤΟ ΠΑΙΔΙ ΕΧΕΙ ΑΠΟΣΥΝΔΕΣΕΙ ΜΟΝΟ ΤΟΥ ΤΗ ΖΩΝΗ.
- ΤΟ ΠΡΟΪΟΝ ΑΥΤΟ ΔΕΝ ΠΡΟΟΡΙΖΕΤΑΙ ΓΙΑ ΤΟΝ ΥΠΝΟ ΤΟΥ ΠΑΙΔΙΟΥ.
- Για να αποφύγετε τον κίνδυνο να πέσει το παιδί, πρέπει να είναι πάντα δεμένο με τη ζώνη ασφαλείας.
- ΓΙΑ ΝΑ ΣΥΝΔΕΣΕΤΕ ΤΗ ΒΑΣΗ ΚΑΙ ΤΟ ΚΑΘΙΣΜΑ ΠΕΡΑΣΤΕ ΤΗ ΖΩΝΗ ΤΡΙΩΝ ΣΗΜΕΙΩΝ ΤΟΥ ΑΥΤΟΚΙΝΗΤΟΥ ΣΤΙΣ ΕΙΔΙΚΕΣ ΕΔΡΕΣ.
- Η ΣΥΝΔΕΣΗ ΤΟΥ ΠΑΡΟΝΤΟΣ ΚΑΘΙΣΜΑΤΟΣ ΣΤΟ ΑΥΤΟΚΙΝΗΤΟ ΕΠΙΤΡΕΠΕΤΑΙ ΜΟΝΟ ΜΕ ΖΩΝΕΣ ΑΣΦΑΛΕΙΑΣ ΤΡΙΩΝ ΣΗΜΕΙΩΝ, ΔΕΝ ΕΠΙΤΡΕΠΕΤΑΙ Η ΧΡΗΣΗ ΖΩΝΗΣ ΔΥΟ ΣΗΜΕΙΩΝ Η Η ΧΡΗΣΗ ΚΟΙΛΙΑΚΗΣ ΖΩΝΗΣ (βλέπε Κανόνες Ασφαλείας).
- ΕΑΝ ΤΟ ΑΥΤΟΚΙΝΗΤΟ ΕΙΝΑΙ ΣΕ ΚΙΝΗΣΗ, ΜΗΝ ΒΓΑΖΕΤΕ ΠΟΤΕ ΤΟ ΠΑΙΔΙ ΑΠΟ ΤΟ ΚΑΘΙΣΜΑ ΑΣΦΑΛΕΙΑΣ ΤΟΥ ΑΥΤΟΚΙΝΗΤΟΥ.
- ΜΗΝ ΑΦΗΝΕΤΕ ΠΟΤΕ ΤΟ ΠΑΙΔΙ ΣΑΣ ΧΩΡΙΣ ΕΠΙΒΛΕΨΗ.
- ΜΗΝ ΑΦΗΝΕΤΕ ΤΟ ΚΑΘΙΣΜΑ ΑΣΦΑΛΕΙΑΣ ΤΟΥ ΑΥΤΟΚΙΝΗΤΟΥ ΜΕΣΑ ΣΤΟ ΑΥΤΟΚΙΝΗΤΟ ΕΚΤΕΘΗΜΕΝΟ ΣΤΟΝ ΗΛΙΟ. ΠΡΙΝ ΝΑ ΤΟΠΟΘΕΤΗΣΕΤΕ ΤΟ ΠΑΙΔΙ, ΕΛΕΓΞΤΕ, ΕΠΕΙΔΗ ΚΑΠΟΙΑ ΜΕΡΗ ΤΟΥ

ΜΠΟΡΕΙ ΝΑ ΕΧΟΥΝ ΥΠΕΡΘΕΡΜΑΝΘΕΙ.

- ΜΗΝ ΤΟΠΟΘΕΤΕΙΤΕ ΠΟΤΕ ΤΟ ΚΑΘΙΣΜΑ ΑΣΦΑΛΕΙΑΣ ΤΟΥ ΑΥΤΟΚΙΝΗΤΟΥ ΕΠΑΝΩ ΣΕ ΨΗΛΕΣ ΕΠΙΦΑΝΕΙΕΣ (τραπέζια, ράφια) ΕΠΑΝΩ ΣΕ ΜΑΛΑΚΕΣ ΕΠΙΦΑΝΕΙΕΣ (κρεβάτια, καναπέδες) Η ΕΠΑΝΩ ΣΕ ΕΠΙΦΑΝΕΙΕΣ ΜΕ ΚΛΙΣΗ.
- Η ΧΡΗΣΗ ΤΟΥ ΚΑΘΙΣΜΑΤΟΣ ΑΣΦΑΛΕΙΑΣ ΤΟΥ ΑΥΤΟΚΙΝΗΤΟΥ ΓΙΑ ΠΡΟΩΡΑ ΒΡΕΦΗ ΘΑ ΜΠΟΡΟΥΣΕ ΝΑ ΠΡΟΚΑΛΕΣΕΙ ΣΤΟ ΒΡΕΦΟΣ ΑΝΑΠΝΕΥΣΤΙΚΑ ΠΡΟΒΛΗΜΑΤΑ ΟΤΑΝ ΕΙΝΑΙ ΚΑΘΙΣΜΕΝΟ ΣΤΟ ΚΑΘΙΣΜΑ. ΕΙΝΑΙ ΑΠΑΡΑΙΤΗΤΟ ΝΑ ΣΥΜΒΟΥΛΕΥΘΕΙΤΕ ΣΧΕΤΙΚΑ ΤΟ ΓΙΑΤΡΟ ΠΡΙΝ ΦΥΓΕΤΕ ΑΠΟ ΤΟ ΝΟΣΟΚΟΜΕΙΟ.
- ΟΙ ΕΡΓΑΣΙΕΣ ΣΥΝΑΡΜΟΛΟΓΗΣΗΣ ΚΑ/Η ΑΠΟΣΥΝΑΡΜΟΛΟΓΗΣΗΣ ΠΡΕΠΕΙ ΝΑ ΓΙΝΟΝΤΑΙ ΑΠΟ ΕΝΗΛΙΚΕΣ.
- ΜΗΝ ΧΡΗΣΙΜΟΠΟΙΕΙΤΕ ΕΞΑΡΤΗΜΑΤΑ ΠΟΥ ΔΕΝ ΕΙΝΑΙ ΕΓΚΕΚΡΙΜΕΝΑ ΑΠΟ ΤΟΝ ΚΑΤΑΣΚΕΥΑΣΤΗ Η ΑΠΟ ΤΙΣ ΑΡΜΟΔΙΕΣ ΑΡΧΕΣ.
- ΜΗΝ ΒΑΖΕΤΕ ΤΑ ΔΑΧΤΥΛΑ ΜΕΣΑ ΣΤΟΥΣ ΜΗΧΑΝΙΣΜΟΥΣ.
- ΜΗΝ ΚΑΝΕΤΕ ΤΡΟΠΟΠΟΙΗΣΕΙΣ ΣΤΟ ΠΡΟΪΦΟΝ ΚΑΙ ΜΗΝ ΧΡΗΣΙΜΟΠΟΙΕΙΤΕ ΤΟ ΠΡΟΪΦΟΝ ΕΑΝ ΠΑΡΟΥΣΙΑΖΕΙ ΣΠΑΣΜΕΝΑ ΣΗΜΕΙΑ Η ΜΕΡΗ ΠΟΥ ΛΕΙΠΟΥΝ
- ΙΑ ΕΝΔΕΧΟΜΕΝΕΣ ΕΠΙΣΚΕΥΕΣ, ΑΝΤΙΚΑΤΑΣΤΑΣΕΙΣ ΑΝΤΑΛΛΑΚΤΙΚΩΝ ΚΑΙ ΠΛΗΡΟΦΟΡΙΕΣ ΣΧΕΤΙΚΑ ΜΕ ΤΟ ΠΡΟΪΦΟΝ, ΕΠΙΚΟΙΝΩΝΗΣΤΕ ΜΕ ΤΟ ΚΕΝΤΡΟ ΕΞΥΠΗΡΕΤΗΣΗΣ ΜΕΤΑ ΤΗΝ ΠΩΛΗΣΗ. ΟΙ ΔΙΑΦΟΡΕΣ ΠΛΗΡΟΦΟΡΙΕΣ ΑΝΑΓΡΑΦΟΝΤΑΙ ΣΤΗΝ ΤΕΛΕΥΤΑΙΑ ΣΕΛΙΔΑ ΤΟΥ ΠΑΡΟΝΤΟΣ ΟΔΗΓΟΥ ΧΡΗΣΗΣ.
- ΜΗΝ ΧΡΗΣΙΜΟΠΟΙΕΙΤΕ ΜΕΤΑΧΕΙΡΙΣΜΕΝΟ ΚΑΘΙΣΜΑ ΑΥΤΟΚΙΝΗΤΟΥ, ΕΠΕΙΔΗ ΜΠΟΡΕΙ ΝΑ ΕΧΕΙ ΥΠΟΣΤΕΙ ΒΛΑΒΕΣ ΣΤΗΝ ΚΑΤΑΣΚΕΥΗ ΤΟΥ ΠΟΥ ΝΑ ΕΙΝΑΙ ΕΞΑΙΡΕΤΙΚΑ ΕΠΙΚΙΝΔΥΝΕΣ.
- ΜΗΝ ΧΡΗΣΙΜΟΠΟΙΕΙΤΕ ΤΟ ΚΑΘΙΣΜΑ ΓΙΑ ΠΕΡΙΟΔΟ ΜΕΓΑΛΥΤΕΡΗ ΤΩΝ ΠΕΝΤΕ ΕΤΩΝ ΑΠΟ ΤΗΝ ΗΜΕΡΟΜΗΝΙΑ ΠΑΡΑΓΩΓΗΣ ΠΟΥ ΑΝΑΓΡΑΦΕΤΑΙ ΕΠΑΝΩ ΣΤΟ ΣΚΕΛΕΤΟ ΤΟΥ, ΕΠΕΙΔΗ ΕΝΔΕΧΕΤΑΙ ΝΑ ΜΗΝ ΕΙΝΑΙ ΣΥΜΒΑΤΟ ΜΕ ΤΗ ΣΧΕΤΙΚΗ ΝΟΜΟΘΕΣΙΑ.
- ΜΗΝ ΞΕΚΟΛΛΑΤΕ ΤΙΣ ΑΥΤΟΚΟΛΛΗΤΕΣ ΚΑΙ ΡΑΜΜΕΝΕΣ ΕΤΙΚΕΤΕΣ, ΕΠΕΙΔΗ ΕΠΙΒΑΛΛΟΝΤΑΙ ΑΠΟ ΤΟΝ ΚΑΝΟΝΙΣΜΟ ΚΑΙ ΜΠΟΡΕΙ ΝΑ ΚΑΤΑΣΤΗΣΟΥΝ ΤΟ ΠΡΟΪΦΟΝ ΜΗ ΣΥΜΒΑΤΟ ΜΕ ΤΗ ΝΟΜΟΘΕΣΙΑ.

ΚΑΝΟΝΕΣ ΑΣΦΑΛΕΙΑΣ

- Το κάθισμα ασφαλείας του αυτοκινήτου, Ομάδας 0+, "Γενικής" κατηγορίας εγκεκριμένο σύμφωνα με τον Ευρωπαϊκό Κανονισμό ΕCΕ R44/03 για παιδιά με βάρος από 0-13 kg (0-12/14 μηνών). Κατάλληλο για γενική χρήση στα οχήματα και συμβατό με το μεγαλύτερο μέρος, αλλά όχι με όλα τα καθίσματα αυτοκινήτων.

- Το κάθισμα ασφαλείας αυτοκινήτου μπορεί να τοποθετηθεί σωστά εάν στον οδηγό χρήσης και συντήρησης του οχήματος αναγράφεται η συμβατότητα αυτού με συστήματα που θεωρούνται "Γενικά" της ομάδας 0+.
- Το Primo Viaggio Car Seat έχει χαρακτηριστεί ως "Γενικό" σύμφωνα με κριτήρια έγκρισης πιο αυστηρά σε σχέση με τα προηγούμενα μοντέλα που δεν διαθέτουν την ετικέτα έγκρισης.
- Το κάθισμα ασφαλείας αυτοκινήτου μπορεί να χρησιμοποιηθεί μόνον σε εγκεκριμένα οχήματα, εξοπλισμένα με στατική ζώνη τριών σημείων ή με εξάρτημα περιέλιξης, που να έχουν εγκριθεί σύμφωνα με τον κανονισμό UN/ECE αρ. 16 ή ισοδύναμους κανονισμούς.
- Σε περίπτωση αμφιβολίας, απευθυνθείτε στον κατασκευαστή ή στον πωλητή του Primo Viaggio Car Seat.
- Βεβαιωθείτε ότι η ζώνη τριών σημείων του οχήματος για τη στερέωση της βάσης και του καθίσματος στο όχημα είναι πάντα τεντωμένη και όχι μπερδεμένη.
- Συμβουλευόμαστε την αντικατάσταση του καθίσματος και της ζώνης τριών σημείων του οχήματος σε περίπτωση έντονων προσκρούσεων που οφείλονται σε ατύχημα.
- Ρυθμίστε τη ζώνη του καθίσματος, ελέγχοντας εάν το διαχωριστικό για τα πόδια είναι καλά τεντωμένο και εφάπτεται στο σώμα του παιδιού χωρίς να το σφίγγει πολύ.
- Ακολουθήστε αυστηρά τις οδηγίες που παρέχονται από τον κατασκευαστή του συστήματος συγκράτησης του παιδιού.
- Μέσα στο αυτοκίνητο προσέξτε ιδιαίτερα τυχόν αποσκευές που μπορεί να προκαλέσουν βλάβες στο παιδί που βρίσκεται μέσα στο κάθισμα σε περίπτωση ατυχήματος.
- Συνιστούμε να μην χρησιμοποιείτε το κάθισμα χωρίς την επένδυση από ύφασμα, αυτή η επένδυση δεν μπορεί να αντικατασταθεί από άλλη που δεν έχει την έγκριση του κατασκευαστή καθώς αποτελεί αναπόσπαστο μέρος του καθίσματος.

ΤΡΟΠΟΣ ΑΝΑΓΝΩΣΗΣ ΤΗΣ ΕΤΙΚΕΤΑΣ ΕΓΚΡΙΣΗΣ

- Στην παράγραφο αυτή σας εξηγούμε πώς να διαβάσετε την ετικέτα έγκρισης (πορτοκαλί ετικέτα)
- Στο επάνω τμήμα της ετικέτας υπάρχει το σήμα της κατασκευάστριας εταιρίας και η ονομασία του προϊόντος.
 - Η ένδειξη UNIVERSAL δείχνει τη συμβατότητα του καθίσματος ασφαλείας αυτοκινήτου σε εγκεκριμένα οχήματα, εξοπλισμένα με στατική

ζώνη ασφαλείας τριών σημείων ή με εξάρτημα περιέλιξης, που έχουν εγκριθεί σύμφωνα με τον κανονισμό UN/ECE αρ. 16 ή ισοδύναμους κανονισμούς.

- Το γράμμα E μέσα σε έναν κύκλο δείχνει το σήμα της Ευρωπαϊκής έγκρισης και ο αριθμός προσδιορίζει τη χώρα που έχει χορηγήσει την έγκριση (1:Γερμανία, 2:Ελλάδα, 3:Ιταλία, 4: Κάτω Χώρες, 11:Μεγάλη Βρετανία και 13: Λουξεμβούργο).
- Πιο κάτω βρίσκεται ο αριθμός έγκρισης, εάν αρχίζει με 03 σημαίνει ότι είναι η τρίτη τροπολογία του νόμου R44.
- Ο αύξων αριθμός της παραγωγής, από τη χορήγηση της έγκρισης, προσωποποιεί το κάθε κάθισμα. Το κάθε κάθισμα διακρίνεται από το δικό του αριθμό.
- Τέλος αναφέρεται ο σχετικός κανονισμός: ECE R44/03.



 PEG PEREGO SpA
Via De Gasperi, 50
20043 Arcore (MI) Italy
www.pegperego.com

ΠΑΙΔΙΚΑ ΕΙΔΗ ΒΡΕΦΑΝΑΠΤΥΞΗΣ ΚΑΙ ΠΑΙΧΝΙΔΙΑ ΕΓΓΥΗΣΗ

Η PEG - PEREGO εγγυάται για τυχόν εργοστασιακά ελαττώματα των προϊόντων της για διάστημα έξι μηνών από την ημερομηνία αγοράς. Η προσκόμιση της ανάλογης ταμειακής απόδειξης αγοράς είναι απαραίτητη. Εξαιρούνται της εγγύησης οι επαναφορτιζόμενες μπαταρίες και οι μετασχηματιστές παιχνιδιών. (βλ. αναλυτικές οδηγίες χρήσεως παιχνιδιών).

Η παρούσα εγγύηση ισχύει μόνον εφ' όσον το προϊόν χρησιμοποιείται σωστά και βάσει των οδηγιών χρήσεως. Ο κατασκευαστής και οι εντεταλμένοι συνεργάτες του διατηρούν το δικαίωμα τεχνικού ελέγχου.

Ο κατασκευαστής δεν μπορεί να θεωρηθεί υπεύθυνος εφ' όσον:

- Δεν τηρηθούν οι ανάλογες οδηγίες χρήσεως του κάθε προϊόντος.
- Καταστραφεί τυχαία το προϊόν ή προκληθούν βλάβες από κακή χρήση αυτού.
- Υπάρξει τεχνική παρέμβαση ξένου προς την εταιρεία μας τεχνικού, πράγμα το οποίο απαγορεύεται και αποτελεί κίνδυνο για την ασφάλεια του παιδιού.
- Φυσιολογική φθορά του προϊόντος.

Διατηρείτε την εγγύηση και τις οδηγίες χρήσεως και για μελλοντική χρήση.

ΕΓΓΥΗΣΗ

ΟΝΟΜΑΤΕΠΩΝΥΜΟ ΑΓΟΡΑΣΤΟΥ :

ΔΙΕΥΘΥΝΣΗ :

ΤΗΛΕΦΩΝΟ :

ΕΙΔΟΣ ΠΡΟΙΟΝΤΟΣ :

ΚΩΔΙΚΟΣ ΠΡΟΙΟΝΤΟΣ :

ΗΜΕΡΟΜΗΝΙΑ ΑΓΟΡΑΣ

ΣΦΡΑΓΙΔΑ ΚΑΤΑΣΤΗΜΑΤΟ

Προσοχή: Η εγγύηση ισχύει μόνο εφ' όσον έχει συμπληρωθεί και σφραγισθεί από τον πωλητή η ημερομηνία αγοράς. Ζητείστε το από το κατάστημα τη στιγμή της αγοράς. Αν χαθεί ή καταστραφεί το απόκομμα της εγγύησης δεν μπορεί να αντικατασταθεί.



Primo Viaggio & Adjustable Base

PEG PEREGO S.p.A.
VIA DE GASPERI 50 20043 ARCORE MI ITALIA
tel. 0039•039•60881 fax 0039•039•615869-616454
Servizio Post Vendita - After Sale:
tel. 0039•039•6088213 fax: 0039•039•3309992

PEG PEREGO U.S.A. Inc.
3625 INDEPENDENCE DRIVE FORT WAYNE INDIANA 46808
phone 260•482•8191 fax 260•484•2940
Call us toll free 1•800•671•1701

PEG PEREGO CANADA Inc.
585 GRANITE COURT PICKERING ONTARIO CANADA L1W3K1
phone 905•839•3371 fax 905•839•9542
Call us toll free 1•800•661•5050

www.pegperego.com

27-10-05