

COBY®



CSMP162

EN

Dual Alarm Clock/Radio for iPod
Instruction ManualPage 2

ES

Reloj con Alarma Doble/Radio para iPod
Manual de Instrucciones..... Página 22

FR

Horloge à Double Alarme/Radio pour iPod
Mode d'emploiPage 44

Please read carefully before use • Léa el manual antes de usar •
Veuillez lire ce livret avant utilisation

Table of Contents

THANK YOU	3
PACKAGE CONTENTS & FEATURES	4
OPERATION	6
IPOD MODE	7
AUX AND RADIO MODE	8
SET CLOCK MODE	9
ALARM MODE	10
To set the alarm	10
To set the alarm type.....	10
To activate the alarm	11
Snooze and Timer.....	12
Snooze/Off.....	12
Sleep	12
Nap Timer.....	12
OTHER FUNCTIONS	13
Lamp	13
Clock backup batteries	13
TROUBLESHOOTING	14
SPECIFICATIONS	17
SAFETY NOTICES	18

Thank You

Congratulations on your purchase of the Coby CSMP162 Dual Alarm Clock/Radio for iPod. This system is designed for use with iPod and is compatible with most iPod models including the 3rd-generation iPod Nano, the iPod Touch, and others. To enjoy high-quality audio playback from your iPod, dock it on top of the unit, use the MODE button to select 'iPod', and press play.

English

System features include:

- ✦ iPod dock for charging and audio playback
- ✦ Dimmable clock
- ✦ Dual alarms with iPod, radio or buzzer option
- ✦ Auxiliary Audio Input for audio playback of non-iPod audio devices
- ✦ AM/FM Radio
- ✦ Touch-sensitive controls for easy use

Please read all operational and safety instructions thoroughly before using this system, and follow all instructions carefully.

Package Contents & Features

Package Contents

Please make sure that the items shown below are included in the package. Should an item be missing, please contact the local retailer from which you purchased this product.

- ✦ CSMP162 (main unit)
- ✦ Remote control with 1 x CR2025 battery
- ✦ FM antenna
- ✦ 3.5mm auxiliary cable
- ✦ AC 100-240V power adapter

Features

- ✦ Universal dock for iPod charges and plays your favorite iPod music
- ✦ Digital AM/FM radio
- ✦ Digital clock with 2 independent alarms and snooze/sleep timers
- ✦ Wake up to your iPod, radio, or buzzer
- ✦ High-output, full-range stereo speakers
- ✦ 3.5mm audio line-in jack for use with any portable audio device

Overview

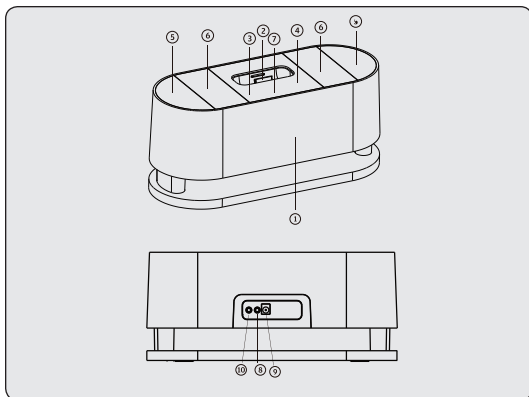

1. Clock display
2. iPod Dock
3. MODE: select audio input
4. SET: select clock settings
5. VOLUME
6. TUNING/SONG SELECT +/- : Skip to next/previous track or increase/decrease radio frequency
7. POWER
8. Auxiliary Input
9. DC Power Jack
10. FM Antenna Socket

Operation

To set up your iPod speaker system, please follow these simple steps:

English

1. Carefully unpack the unit speaker, remote control, and power cord.
2. Unwind power cord and connect to the socket on the rear of the system. Connect the other end to your power outlet.
3. Place the system on a stable, flat surface. Avoid placing the system in direct sunlight.
4. To turn the system on, press the POWER touch pad on the top panel. The blue light on the underside of the unit will illuminate.

iPod Mode

To dock, charge and play your iPod, please follow the instructions below:

1. Select the correct iPod insert for your model of iPod. Place the insert into the dock.
2. Press POWER to turn the system on.
3. Carefully insert your iPod into the dock. Your iPod should slide easily into the docking station; if it does not fit, confirm that the correct iPod insert is in place. Do not attempt to force your iPod into the dock.
4. Play mode will automatically switch to 'iPod'. iPod will begin playing immediately.



If the Mode does not switch automatically to 'iPod', please manually select iPod input by pressing the MODE touch pad. Press play on your iPod's controls to begin playback.

5. Select desired song using the remote control, system controls, or controls on your iPod.
6. Adjust the volume using the remote control, or the volume pad on the unit's top panel.

Aux and Radio Mode

To listen to the radio, please follow these instructions:

1. Press POWER to turn on the system.
2. Press MODE to select AM or FM radio band. Frequency will display on screen.
3. Use the [+] or [-] controls to select the desired radio frequency.
4. Adjust the volume using the Volume pad on the unit or the remote control.



To scan up or down for the next available frequency, press and hold the [+]/[-] controls for approximately one second. Frequency will scan to the next station automatically.

To listen to an audio device via the Auxiliary Input feature, please follow these instructions:

1. Connect the desired audio source to the 3.5mm Auxiliary Input socket located on the rear panel of the system.
2. Press POWER to turn on the system.
3. Press MODE to select the AUX mode.
4. Use the controls on the external audio source to begin playback.
5. Adjust the volume using the Volume pad on the unit or remote control.

Set Clock Mode

Your speaker system features a dimmable clock with large time display. The clock function displays at all times except when selecting an input source, adjusting the volume or tuning the radio.

To set the clock

The clock can be set at any time, even during audio playback. To set the clock:

1. Press and hold the MODE and SET pads until the display's hour digits begin to flash.
2. Select the hour using the [+]/[-] controls. Press the SET pad to confirm selection. The display's minute digits will begin to flash.
3. Select the minute using the [+]/[-] controls. Press the SET pad to confirm selection.

Alarm Mode

To set the alarm

The clock on your speaker system includes a dual alarm, which can be set to two different wake times. The alarm can be set at any time, even during audio playback. To set the alarm:

1. Press and hold the SET pad until the hour display and 'A1' begin to flash.



A1 denotes Alarm 1.

2. Select the alarm hour using the [+]/[-] controls. Press the SET pad to confirm selection. The minute display will begin to flash.
3. Select the alarm minute using the [+]/[-] controls. Press the SET pad to confirm selection. The alarm volume setting will begin to flash.
4. Select the alarm volume using the [+]/[-] controls. Press the SET pad to confirm selection.
5. The hour digits and 'A2' (denoting Alarm 2) will begin to flash. Repeat steps 2-4 to set Alarm 2.

To set the alarm type

You can select the alarm to wake you with a standard 'BEEP', AM/FM radio, or playback from your iPod. To choose an alarm type, at least one alarm must be set and activated. (Screen will display A1/A2.) The system speaker/radio must be turned off.

Alarm Mode

To set the alarm type:

1. Press and hold the MODE pad until the display flashes the current alarm type (iPod, FM, AM or BEEP).
2. Press the MODE pad until you have reached the desired alarm type. Wait for the display indicator to stop flashing, indicating that the alarm type is set.



You may also select the alarm type by pressing the ALARM MODE button on your remote control.

Once you have set an alarm, the Alarm Signal Format indicator will illuminate along with the audio mode when the speaker system is in use. (E.g. When alarm is set to RADIO type and system is playing iPod audio, both the iPod and RADIO logos will display on screen.)

To activate the alarm

Once your alarms are set, they can be activated in any combination (ALARM 1 only, ALARM 2 only, or ALARM 1 & 2). To activate the alarms:

- ✦ Press the SET pad on the system, or the ALARM key on the remote control. The screen will display the ALARM 1 time for three seconds. The 'A1' symbol will continue to display, indicating that ALARM 1 has been selected.
- ✦ To select ALARM 2 or ALARM 1 & 2, press the SET pad until the display indicates that the desired alarm is selected.

Alarm Mode

Snooze and Timer

Snooze/Off

Your alarm clock includes a snooze function, which will temporarily turn off the alarm for 9 minutes. To Snooze, press the POWER pad on the unit when the alarm is sounding. The A1 or A2 Alarm indicator will flash while the system snoozes. When 9 minutes have passed, the alarm will sound again.

To turn the alarm off completely, press and hold the POWER pad while the system snoozes.

Sleep

The sleep function allows you to set the unit to shut off automatically after a set period of time. The sleep timer can be set in 15-minute intervals ranging from 15 minutes to one hour. To set the sleep timer, turn on the system and press the SLEEP button on your remote control until the desired time interval is displayed. The timer will begin automatically after 10 seconds.

Nap Timer

The nap timer function allows you to set the unit to turn on automatically after a set period of time. The nap timer can be set in 15-minute intervals ranging from 15 minutes to one hour. To set the nap timer, turn off the system and press the NAP button on your remote control until the desired time interval is displayed. The timer will begin automatically after 10 seconds.

Lamp

For your convenience, the blue base light on the underside of the unit can be turned on and off manually. To turn the light on or off, press the POWER pad on the system for 2 seconds.

Clock backup batteries

To ensure that Clock/Alarm features continue to function in the event of a power outage, your speaker system can accommodate two 1.5V AA batteries as a backup power source.

To insert batteries, slide open the battery compartment on the base of the unit and insert the batteries as indicated by the polarity diagram.



The batteries will provide backup power for the Clock/Alarm functions only. Batteries will not power the speaker unit.

Troubleshooting

- ✦ If you experience problems while attempting to use the remote control, check that the batteries are inserted and fully charged.

Please refer to the table below for common troubleshooting techniques.

Problem	Cause	Solution
No audio/ no display	Power is not connected	Connect power and recheck system
	Unit is not turned on	Turn unit on and recheck system
	Faulty plug pack power supply	Contact manufacturer for a replacement plug
Display functioning, but no audio	Incorrect audio mode selected	Select correct audio mode
	Volume turned down on unit	Adjust volume using +/- controls on unit
	iPod not connected properly	Remove iPod from dock and reconnect
	Faulty equipment (speaker, iPod, dock connection)	Contact manufacturer

Troubleshooting

English

Problem	Cause	Solution
Poor FM reception, static or crackling	Interference from other devices; poor reception quality	Reposition FM antenna, or relocate system to another position
	iPhone not operating in airplane mode	Select airplane mode before connecting iPhone to the dock
iPhone shows error message when connected to dock	iPhone may cause interference when operated outside of airplane mode	Select airplane mode before connecting iPhone to the dock

Specifications

Power Supply	AC 110-240V ~ 50/60Hz
Output Power	6W x 2 (RMS)
Speaker Size	3" (76mm)
Auxiliary Input	3.5mm stereo
Tuner System	AM, FM

Compatible with



iPod touch
2nd generation
8GB 16GB 32GB



iPod
5th generation (video)
30GB 60GB 80GB



iPod nano
4th generation (video)
8GB 16GB



iPod nano
1st generation
1GB 2GB 4GB



iPod classic
80GB 120GB 160GB



iPod
4th generation (color display)
20GB 30GB 40GB 60GB



iPod touch
1st generation
8GB 16GB 32GB



iPod
4th generation
20GB 40GB



iPod nano
3rd generation (video)
4GB 8GB





iPod mini
4GB 6GB



iPod nano
2nd generation (aluminum)
2GB 4GB 8GB

Specifications and manual are subject to change without notice.

Safety Notices

	CAUTION WARNING: SHOCK HAZARD. DO NOT OPEN. AVIS: RISQUE DE CHOC ELECTRIQUE. NE PAS OUVRIR	
CAUTION: TO REDUCE THE RISK OF FIRE AND ELECTRIC SHOCK, DO NOT REMOVE THE COVER (OR BACK) OF THE UNIT. REFER SERVICING ONLY TO QUALIFIED SERVICE PERSONNEL.		



The lightning flash with arrowhead symbol within an equilateral triangle is intended to alert the user to the presence of uninsulated "dangerous voltage" within the product's enclosure that may be of sufficient magnitude to constitute a risk of electric shock.



The exclamation point within an equilateral triangle is intended to alert the user to the presence of important operation and servicing instructions in the literature accompanying the appliance.

For Customer Use:

Enter below the serial number that is located on the rear of the unit. Retain this information for future reference.

Model No. CSMP162

Serial No. _____

WARNING: To prevent fire or shock hazard, do not expose this device to rain or moisture. Dangerous high voltage is present inside the enclosure. Do not open the cabinet.

CAUTION: To prevent electric shock, match wide blade of plug to wide slot of outlet and fully insert.

Protect your hearing: Hearing experts advise against the constant use of personal stereos played at high volume. Constant exposure to high volumes can lead to hearing loss. If you should experience ringing in the ears or hearing loss, discontinue use and seek medical advice.



For recycling or disposal information about this product, please contact your local authorities or the Electronics Industries Alliance: www.eiae.org.

Safety Notices

FCC Statement:

This device complies with Part 15 of the FCC Rules. Operation is subject to the following two conditions:

- (1) This device may not cause harmful interference, and
- (2) This device must accept any interference received, including interference that may cause undesired operation.

Note: This equipment has been tested and found to comply with the limits for Class B digital devices, pursuant to Part 15 of the FCC rules. These limits are designed to provide reasonable protection against harmful interference in a residential installation. This equipment generates, uses and can radiate radio frequency energy and, if not installed and used in accordance with the instructions, may cause harmful interference to radio communications. However, there is no guarantee that interference will not occur in a particular installation. If this equipment does cause harmful interference to radio or television reception, which can be determined by turning the equipment off and on, the user is encouraged to try to correct the interference by one or more of the following measures:

- Reorient or relocate the receiving antenna.
- Increase the separation between the equipment and receiver.
- Connect the equipment into an outlet on a circuit different from that to which the receiver is connected.
- Consult the dealer or an experienced radio/TV technician for help

Use of shielded cable is required to comply with Class B limits in Subpart B of Part 15 of the FCC rules.

Do not make any changes or modifications to the equipment unless otherwise specified in the manual. If such changes or modifications should be made, you could be required to stop operation of the equipment.

Safety Notices

Important Safety Instructions

1. **Read Instructions:** All the safety and operating instructions should be read before the product is operated.
2. **Retain Instructions:** The safety and operating instructions should be retained for future reference.
3. **Heed Warnings:** All warnings on the product and in the operating instructions should be adhered to.
4. **Follow Instructions:** All operating and usage instructions should be followed.
5. **Cleaning:** Unplug this product from the wall outlet before cleaning. Do not use liquid cleaners or aerosol cleaners. Use a damp cloth for cleaning.
6. **Attachments:** Use only attachments recommended by the manufacturer. Use of other attachments may be hazardous.
7. **Water and Moisture:** Do not use this product near water (e.g., near a bath tub, washbowl, kitchen sink, laundry tub, in wet basements, or near a swimming pool and the like).
8. **Ventilation:** Slots and openings in the cabinet are provided for ventilation to ensure reliable operation of the product and to protect it from overheating. These openings should never be blocked by placing the product on a bed, sofa, rug, or other similar surface. This product should not be placed in a built-in installation such as a bookcase or rack unless proper ventilation is provided or the manufacturer instructions have been adhered to.
9. **Power Sources:** This product should be operated only from the type of power source indicated on the rating label. If you are not sure of the type of power supply to your home, consult your product dealer or local power company. For products intended to operate from battery power or other sources, refer to the operating instructions.
10. **Power-Cord Protection:** Power supply cords should be routed so that they are not likely to be walked on or pinched by items placed upon or against them, paying particular attention to cords at plugs, convenience receptacles, and at the point which they exit from the product.
11. **Lightning:** For added protection for this product, unplug it from the wall outlet and disconnect the antenna or cable system during a lightning storm or when it is left unattended and unused for long periods of time. This will prevent damage to the product due to lightning or power-line surges.

Safety Notices

12. **Overloading:** Do not overload wall outlets, extension cords, or integral convenience receptacles as this can result in a risk of fire or electric shock.
13. **Object and Liquid Entry:** Never push objects of any kind into this product through openings as they may touch dangerous voltage points or short-out parts that could result in a fire or electric shock. Never spill liquid of any kind on the product.
14. **Servicing:** Do not attempt to service this product yourself as opening or removing covers may expose you to dangerous voltage or other hazards. Refer all servicing to qualified service personnel.
15. **Damage Requiring Service:** Unplug this product from the wall outlet and refer servicing to qualified service personnel under the following conditions: a) when the power-supply or plug is damaged; b) if liquid has been spilled or if objects have fallen into the product; c) if the product has been exposed to rain or water; d) if the product does not operate normally by following the operating instructions. Adjust only those controls that are covered by the operating instructions as improper adjustment of other controls may result in damage and will often require extensive work by a qualified technician to restore the product to its normal operation; e) if the product has been dropped or damaged in any way; f) when the product exhibits a distinct change in performance—this indicates a need for service.
16. **Replacement Parts:** When replacement parts are required, be sure that your service technician has used replacement parts specified by the manufacturer or have the same characteristics as the original part. Unauthorized substitutions may result in fire, electric shock, or other hazards.
17. **Safety Check:** Upon completion of any service or repairs to this product, ask the service technician to perform safety checks to ensure that the product is in proper operating condition.
18. **Heat:** The product should be situated away from heat sources such as radiators, heat registers, stoves, or other products (including amplifiers) that produce heat.

Índice

Español

GRACIAS	23
CONTENIDOS DEL PAQUETE Y FUNCIONES	24
GENERALIDADES	25
FUNCIONAMIENTO	26
MODO IPOD	27
MODO RADIO Y ENTRADA AUXILIAR	28
Para configurar el reloj.....	29
MODO ALARMA	30
Para configurar la alarma	30
Para configurar el tipo de alarma	31
Para activar la alarma	32
Repetición y temporizador	32
Repetición/Apagada.....	32
En espera	33
Temporizador de siesta	33
OTRAS FUNCIONES	34
Lámpara.....	34
Baterías de reserva del reloj.....	34
SOLUCIÓN DE PROBLEMAS	35
ESPECIFICACIONES	38
AVISOS DE LA SEGURIDAD	39

Gracias

Felicitaciones por su compra del Reloj con Alarma Doble/ Radio para iPod (Coby CSMP162). Este sistema está diseñado para utilizarse con iPod y es compatible con la mayoría de los modelos de iPod, incluido el iPod Nano de 3ª generación, el iPod Touch y otros. Para disfrutar de una reproducción de audio de alta calidad de su iPod, ajústelo a la base dock de la unidad, utilice el botón MODE (MODO) para seleccionar 'iPod' y presione play (reproducir).

Entre las características del sistema, se incluyen:

- ✦ Base dock del iPod para carga y reproducción de audio
- ✦ Reloj de control
- ✦ Alarma doble con la opción iPod, radio o zumbador
- ✦ Entrada de audio auxiliar para reproducción de audio de otros dispositivos que sean iPod (teléfono con MP3, reproductor de CD, PC, etc.)
- ✦ Radio AM/FM
- ✦ Controles táctiles para fácil uso

Lea todas las instrucciones de seguridad y funcionamiento detenidamente antes de utilizar este sistema y siga todas las instrucciones cuidadosamente.

Contenidos del Paquete y Funciones

Contenidos del Paquete

Asegúrese de que los artículos que aparecen abajo se encuentren en el paquete. Si faltara algún artículo, comuníquese con el minorista local a quien compró el producto.

- ✦ CSMP162 (unidad principal)
- ✦ Control remoto con pila CR2032
- ✦ Antena FM
- ✦ Cable auxiliar de 3.5 mm
- ✦ Adaptador enunciado CA UL de 100-240V

Español

Contenidos del Paquete

- ✦ Base dock universal para cargar el iPod y reproducir su canción favorita del iPod
- ✦ Radio AM/FM digital
- ✦ Reloj digital con 2 alarmas independientes y temporizadores de repetición de alarma/de espera
- ✦ Despiértese con su iPod, radio o zumbador
- ✦ Altavoces de estéreo de alta salida, rango completo
- ✦ Enchufe para audio de entrada de línea de 3.5 mm para uso con cualquier dispositivo de audio portátil

Generalidades

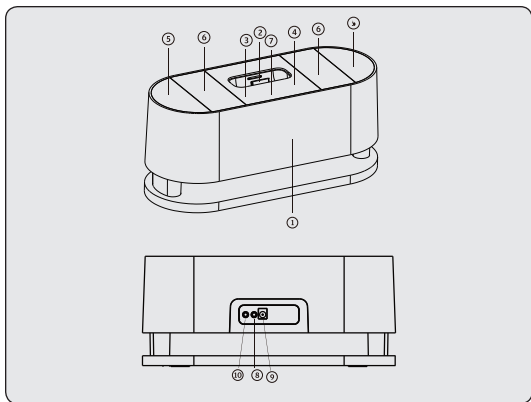

1. Pantalla de reloj
2. Base dock de iPod
3. MODE (MODO): Seleccione la entrada de audio
4. SET (CONFIGURACIÓN): Seleccione las configuraciones del reloj
5. VOLUMEN
6. TUNING (SINTONIZACIÓN)/SONG SELECT (SELECTOR DE CANCIONES) +/- : Cambie a la siguiente/anterior pista o aumente/reduzca la frecuencia de radio
7. POWER (ENCENDIDO)
8. Entrada auxiliar
9. Enchufe de encendido CC
10. Enchufe para antena de FM

Funcionamiento

Para configurar su sistema de altavoces para iPod, siga estos sencillos pasos:

1. Desempaque cuidadosamente los altavoces de la unidad, el control remoto, los insertos del iPod y el cable de alimentación.
2. Desenrolle el cable de alimentación y conéctelo al enchufe ubicado en la parte trasera del sistema. Conecte el otro extremo a su tomacorriente.
3. Coloque el sistema en una superficie estable y plana. Evite colocar el sistema a la luz directa del sol.
4. Para encender el sistema, presione el botón táctil POWER (ENCENDIDO) ubicado en el panel superior. Se encenderá la luz azul en la parte inferior de la unidad.

Modo iPod

Para ajustar su iPod en la base dock, cargarlo y reproducirlo, siga las instrucciones que aparecen a continuación:

1. Seleccione el inserto correcto para su modelo de iPod. Coloque el inserto en la base dock.
2. Presione el botón POWER (ENCENDIDO) para encender el sistema.
3. Inserte cuidadosamente su iPod en la base dock. Su iPod debe deslizarse fácilmente en la estación de conexión; si no encaja, confirme que el inserto correcto del iPod esté colocado. No intente forzar su iPod para que encaje en la base dock.
4. El modo de reproducción se cambiará automáticamente a 'iPod'. El iPod comenzará a reproducirse de inmediato.



Si el Modo no cambia automáticamente a 'iPod', seleccione manualmente la entrada de iPod al presionar la pantalla táctil MODE. Presione el botón Play (Reproducción) ubicado en los controles de su iPod para comenzar la reproducción.

5. Seleccione la canción deseada con el control remoto, los controles del sistema o los controles ubicados en su iPod.
6. Ajuste el volumen con el control remoto o la pantalla del volumen ubicada en el panel superior de la unidad.

Modo Radio y Entrada Auxiliar

Para escuchar la radio, siga estas instrucciones:

1. Presione el botón POWER (ENCENDIDO) para encender el sistema.
2. Presione el botón MODE (MODO) para seleccionar la banda de radio AM o FM. La frecuencia se mostrará en la pantalla.
3. Utilice los controles [+] o [-] para seleccionar la frecuencia de radio deseada.
4. Ajuste el volumen con la pantalla de Volumen ubicada en la unidad o en el control remoto.



Para sintonizar hacia arriba o hacia abajo la siguiente frecuencia disponible, presione y mantenga presionados los controles [+]/[-] durante un segundo aproximadamente. La frecuencia sintonizará la siguiente estación automáticamente.

Para escuchar un dispositivo de radio a través de la función Entrada auxiliar, siga estas instrucciones:

1. Conecte la fuente de audio deseada al enchufe de entrada auxiliar de 3.5 mm, ubicado en el panel trasero del sistema.
2. Presione el botón POWER (ENCENDIDO) para encender el sistema.
3. Presione el botón MODE (MODO) para seleccionar el modo AUX (AUXILIAR).
4. Utilice los controles ubicados en la fuente de audio externa para comenzar la reproducción.
5. Ajuste el volumen con la pantalla de Volumen ubicada en la unidad o en el control remoto.

Modo Reloj

Su sistema de altavoces cuenta con un reloj de control con una gran pantalla de visualización de tiempo. La función del reloj se muestra todo el tiempo, excepto cuando selecciona una fuente de entrada, ajusta el volumen o sintoniza la radio.

Para configurar el reloj

Puede configurar el reloj en cualquier momento, aun durante la reproducción de audio. Para configurar el reloj:

1. Presione y mantenga presionadas las pantallas MODE (MODO) y SET (CONFIGURACIÓN) hasta que los dígitos de la hora comiencen a iluminarse intermitentemente en la pantalla.
2. Seleccione la hora con los controles [+]/[-]. Presione la pantalla SET para confirmar la selección. Los dígitos de los minutos comenzarán a iluminarse intermitentemente en la pantalla.
3. Seleccione los minutos con los controles [+]/[-]. Presione la pantalla SET para confirmar la selección.

Para configurar la alarma

El reloj ubicado en su sistema de altavoces incluye una alarma doble que puede configurarse a dos horas diferentes para despertarse. Puede configurar la alarma en cualquier momento, aun durante la reproducción de audio. Para configurar la alarma:

1. Presione y mantenga presionada la pantalla SET (CONFIGURACIÓN) hasta que la pantalla de la hora y el símbolo 'A1' comiencen a iluminarse intermitentemente.



A1 significa Alarma 1.

2. Seleccione la hora de alarma con los controles [+]/[-]. Presione la pantalla SET para confirmar la selección. La pantalla de los minutos comenzará a iluminarse intermitentemente.
3. Seleccione los minutos de la alarma con los controles [+]/[-]. Presione la pantalla SET para confirmar la selección. La configuración del volumen de la alarma comenzará a iluminarse intermitentemente.
4. Seleccione el volumen de la alarma con los controles [+]/[-]. Presione la pantalla SET para confirmar la selección.
5. Los dígitos de la hora y el símbolo "A2" (que significa Alarma 2) comenzarán a iluminarse intermitentemente. Repita los pasos del 2 al 4 para configurar la Alarma 2.

Para configurar el tipo de alarma

Puede seleccionar la alarma para despertarse con un 'BEEP (BIP)' estándar, radio AM/FM o reproducciones de su iPod. Para elegir un tipo de alarma, se debe configurar y activar al menos una alarma. (La pantalla mostrará A1/A2). Los altavoces/la radio del sistema deben estar apagados.

Para configurar el tipo de alarma:

1. Presione y mantenga presionada la pantalla MODE (MODO) hasta que el tipo de alarma actual se ilumine intermitentemente en la pantalla (iPod, FM, AM, o BEEP).
2. Presione la pantalla MODE (MODO) hasta que haya alcanzado el tipo de alarma deseado. Espere hasta que el indicador de la pantalla deje de iluminarse intermitentemente, para indicar que el tipo de alarma ha sido configurada.



También puede seleccionar el tipo de alarma al presionar el botón ALARM MODE (MODO DE ALARMA) ubicado en el control remoto.

Una vez que haya configurado una alarma, el indicador de Formato de señal de alarma se iluminará junto con el modo de audio, cuando el sistema de altavoces esté en uso. (Por ejemplo: Cuando la alarma está configurada al tipo RADIO y el sistema está reproduciendo audio del iPod, los logos de iPod y RADIO se mostrarán en la pantalla).

Modo Alarma

Para activar la alarma

Una vez que sus alarmas están configuradas, pueden activarse en cualquier combinación (únicamente ALARM 1 (ALARMA 1), únicamente ALARM 2 (ALARMA 2) o ALARM 1 & 2 (ALARMA 1 y 2).

- ✦ Presione la pantalla SET (CONFIGURACIÓN) ubicada en el sistema o la tecla ALARM (ALARMA) ubicada en el control remoto. La pantalla mostrará la hora de la ALARMA 1 durante tres segundos. El símbolo "A1" se continuará mostrando para indicar que la ALARMA 1 ha sido seleccionada.
- ✦ Para seleccionar la ALARMA 2 o ALARMA 1 y 2, presione la pantalla SET hasta que la pantalla principal indique que la alarma deseada está seleccionada.

Repetición y temporizador

Repetición/Apagada

El reloj alarma incluye una función de repetición que apagará la alarma temporariamente durante 9 minutos. Para repetir la alarma, presione la pantalla POWER (ENCENDIDO) ubicada en la unidad, cuando la alarma esté sonando. El indicador de alarma A1 (Alarma 1) o A2 (Alarma 2) se iluminará intermitentemente mientras el sistema repite la alarma. Luego de 9 minutos, la alarma sonará nuevamente.

Para apagar la alarma por completo, presione y mantenga presionada la pantalla POWER mientras el sistema repite la alarma.

Modo Alarma

En espera

La función de espera le permite configurar la unidad para que se apague automáticamente luego de un período de tiempo determinado. Puede configurar el temporizador de espera en intervalos de 15 minutos, durante 15 minutos hasta una hora. Para configurar el temporizador de espera, encienda el sistema y presione el botón SLEEP (ESPERA) ubicado en su control remoto hasta que se muestre el intervalo de tiempo deseado. El temporizador comenzará automáticamente luego de 10 segundos.

Temporizador de siesta

La función de temporizador de siesta le permite configurar la unidad para que se encienda automáticamente luego de un período de tiempo determinado. Puede configurar el temporizador de siesta en intervalos de 15 minutos, durante 15 minutos hasta una hora. Para configurar el temporizador de siesta, apague el sistema y presione el botón NAP (SIESTA) ubicado en su control remoto hasta que se muestre el intervalo de tiempo deseado. El temporizador comenzará automáticamente luego de 10 segundos.

Lámpara

Para su conveniencia, la luz LED azul ubicada en la parte inferior de la unidad puede encenderse y apagarse manualmente. Para encender o apagar la luz, presione la pantalla POWER (ENCENDIDO) ubicada en el sistema, durante 2 segundos.

Baterías de reserva del reloj

Para asegurar que las funciones del reloj/alarma continúen funcionando en caso de interrupción en el suministro eléctrico, su sistema de altavoces puede acomodar dos baterías de 1.5V AA como fuente de alimentación de reserva.

Para insertar las baterías, deslice el compartimiento de la batería ubicado en la base de la unidad para abrirlo e inserte las baterías como se indica en el diagrama de polaridades.



Las baterías le brindarán alimentación de reserva únicamente para las funciones del reloj/alarma. Las baterías no encenderán la unidad de los altavoces.

Solución de Problemas

Si tiene un problema con este dispositivo, lea la guía de solución de problemas a continuación y revise las Preguntas Frecuentes (FAQ) en nuestro sitio Internet www.cobyusa.com y las actualizaciones de firmware. Si estos recursos no le solucionan el problema, comuníquese con Soporte Técnico.

Domicilio

Coby Electronics Technical Support
56-65 Rust Street
Maspeth, NY 11378

Email

techsupport@cobyusa.com

La Red

www.cobyusa.com

Horario de teléfonos

800-727-3592: De lunes a viernes, 8AM a 11PM EST
Sabados de 9AM–5:30PM EST

718-416-3197: De lunes a viernes, 8AM a 5:30PM EST

Español

Si tiene problemas con el sistema de altavoces, siga los siguientes pasos:

- ✦ Verifique que las conexiones del cable de alimentación al sistema y tomacorriente de pared sean seguras.
- ✦ Verifique que el sistema se haya encendido.
- ✦ Verifique que el volumen se haya activado.
- ✦ Verifique que el modo de audio correcto esté seleccionado.

Solución de Problemas

- ✦ Verifique que el iPod compatible y el adaptador de conexión correcto se hayan insertado en la base dock.
- ✦ Verifique que la frecuencia de radio correcta esté seleccionada.
- ✦ Si tiene problemas al intentar utilizar el control remoto, verifique que las baterías estén insertadas y completamente cargadas.

Consulte la tabla que aparece a continuación para obtener técnicas de solución de problemas comunes.

Problema	Causa	Solución
No funciona el audio/la pantalla	La alimentación no está conectada	Conecte a la alimentación y vuelva a verificar el sistema
	La unidad no está encendida	Encienda la unidad y vuelva a verificar el sistema
	Fallas en el suministro de alimentación al paquete de enchufes	Comuníquese con el fabricante para solicitar un enchufe de repuesto

Solución de Problemas

Problema	Causa	Solución
El iPhone muestra un mensaje de error cuando se conecta a la base dock	El modo de audio seleccionado es incorrecto	Seleccione el modo de audio correcto
	Se redujo el volumen en la unidad	Ajuste el volumen con los controles +/- ubicados en la unidad
	El iPod no está conectado adecuadamente	Retire el iPod de la base dock y vuelva a conectarlo
	Fallas en el quipo (altavoces, iPod, conexión de base dock)	Comuníquese con el fabricante
Recepción deficiente de FM, estática o interferencias	Interferencia de otros dispositivos; calidad de recepción deficiente	Vuelva a posicionar la antena FM o coloque el sistema en otra posición
	El iPhone muestra un mensaje de error cuando se conecta a la base dock	Seleccione el modo Airplane antes de conectar el iPhone a la base dock
El iPhone muestra un mensaje de error cuando se conecta a la base dock	El iPhone puede producir interferencias cuando funciona fuera del modo Airplane	Seleccione el modo Airplane antes de conectar el iPhone a la base dock

Especificaciones

Español

Fuente de Alimentación	AC 110-240V ~ 50/60Hz
Potencia de Salida	6W x 2 (RMS)
Tamaño del Altavoz	3" (76mm)
Entrada Auxiliar	3.5mm estéreo
Sistema de Sintonización	AM, FM

Compatible con



iPod touch
2ª generación
8GB 16GB 32GB



iPod
5ª generación (video)
30GB 60GB 80GB



iPod nano
4ª generación (video)
8GB 16GB



iPod nano
1ª generación
1GB 2GB 4GB



iPod classic
80GB 120GB 160GB



iPod
4ª generación (pantalla a color)
20GB 30GB 40GB 60GB



iPod touch
1ª generación
8GB 16GB 32GB



iPod
4ª generación
20GB 40GB



iPod nano
3ª generación (video)
4GB 8GB





iPod mini
4GB 6GB



iPod nano
2ª generación (aluminio)
2GB 4GB 8GB

Las especificaciones y el manual están sujetos a cambios sin notificación.

Avisos de la Seguridad

	PRECAUCIONES ADVERTENCIA: PELIGRO DE ELECTROCUCIÓN. NO ABRIR.	
PRECAUCIÓN: PARA REDUCIR EL RIESGO DE INCENDIO Y CHOQUE ELÉCTRICO, NO RETIRE LA CUBIERTA (O PARTE POSTERIOR) DE LA UNIDAD. PARA REALIZAR EL MANTENIMIENTO, ACUDA ÚNICAMENTE A PERSONAL DE SERVICIO CALIFICADO.		



El relámpago con el símbolo de flecha dentro de un triángulo equilátero tiene el propósito de advertir al usuario de la presencia de voltaje peligroso no aislado dentro del gabinete del producto que puede ser de suficiente magnitud como para constituir un riesgo de descarga eléctrica.



El signo de exclamación dentro de un triángulo equilátero tiene el propósito de advertir al usuario de la presencia de instrucciones de funcionamiento y reparación importantes en el material impreso que acompaña al artefacto.

Para uso de los clientes:

Ingrese a continuación el número de serie que se encuentra en la parte trasera de la unidad. Conserve esta información para referencias futuras

Nº de modelo _____ CSMP162 _____

Nº de serie _____

ADVERTENCIA: Para prevenir el riesgo de descarga eléctrica, no exponga este dispositivo a la lluvia ni a la humedad. Adentro del gabinete se encuentra alto voltaje peligroso. No lo abra.

ADVERTENCIA: Para prevenir descargas eléctricas, haga coincidir la paleta ancha del enchufe con la ranura ancha e insértela completamente.

Proteja su audición: Los expertos en audición advierten contra el uso constante de estéreos personales a volumen alto. La exposición constante al volumen alto puede llevar a la pérdida de la audición. Si le zumban los oídos o sufre una pérdida de audición, suspenda el uso y busque asesoramiento médico.



Para obtener información de reciclaje o eliminación sobre este producto, comuníquese con sus autoridades locales o con la Alianza de Industrias Electrónicas: www.eiae.org.

Avisos de la Seguridad

Declaración de la FCC

Este dispositivo cumple con la Parte 15 de las Normas de la FCC. El funcionamiento está sujeto a las siguientes dos condiciones:

- (1) Este dispositivo puede no causar interferencias perjudiciales, y
- (2) Este dispositivo debe aceptar cualquier interferencia recibida, inclusive aquella que podría causar funcionamiento no deseado.

Nota: Este equipo fue probado y cumple con todos los límites para dispositivos digitales clase B, conforme a la Parte 15 de las normas de la FCC. Estos límites fueron diseñados para brindar protección razonable contra la interferencia perjudicial en una instalación residencial. Este equipo genera, emplea y puede irradiar energía de frecuencia de radio y, si no se instala y emplea según las instrucciones, puede ocasionar interferencia perjudicial para las comunicaciones de radio. Sin embargo, no hay ninguna garantía de que no ocurrirá en una instalación en particular. Si este equipo causa interferencia perjudicial para la recepción de radio o televisión, lo cual puede determinarse al apagar o encender el equipo, el usuario puede tratar de corregir la interferencia con una o más de las siguientes medidas:

- Reorientar o reubicar la antena receptora.
- Aumentar la distancia entre el equipo y el receptor.
- Conectar el equipo en un tomacorriente en un circuito diferente del que está conectado el receptor.
- Consultar al distribuidor o a un técnico con experiencia en radio y TV para obtener ayuda.

Se requiere el uso de cable blindado, para cumplir con los límites de la clase B, en la sub parte B de la Parte 15 de las normas de la FCC.

No efectúe cambios ni modificaciones al equipo, excepto en caso de que así lo especifique el manual. Si se deben efectuar tales cambios o modificaciones, se le solicitará que detenga el funcionamiento del equipo.

Avisos de la Seguridad

Consignes de Sécurité Importantes

1. Lea las instrucciones: Deberá leer todas las instrucciones de seguridad y funcionamiento, antes de poner en funcionamiento este producto.
2. Conserve las instrucciones: Deberá conservar las instrucciones de seguridad y funcionamiento para referencia futura.
3. Preste atención a las advertencias: Deberá respetar todas las advertencias contenidas en el producto y en las instrucciones de funcionamiento.
4. Siga las instrucciones: Deberá seguir todas las instrucciones de uso y funcionamiento.
5. Limpieza: Desconecte este producto del tomacorriente de pared antes de la limpieza. No utilice productos de limpieza líquidos o en aerosol. Utilice un paño húmedo para limpiar.
6. Complementos: Utilice sólo complementos recomendados por el fabricante. El uso de otros complementos puede ser peligroso.
7. Agua y humedad: No utilice este producto cerca del agua (por ejemplo: cerca de una bañera, lavatorio, lavaplatos o tina para lavar ropa, en un sótano mojado ni cerca de una piscina o similar).
8. Ventilación: El gabinete posee ranuras y aberturas para asegurar la correcta ventilación del producto y para protegerlo del recalentamiento. Nunca se debe bloquear estos orificios al colocar el producto sobre una cama, sofá, alfombra u otras superficies similares. No se debe colocar este producto en un mueble empotrado, tal como biblioteca o estante, salvo que se proporcione una ventilación correcta o se cumplan las instrucciones del fabricante del producto.
9. Fuentes de alimentación: Este producto debe utilizarse sólo con el tipo de fuente de alimentación indicada en la etiqueta de clasificación. Si no está seguro del tipo de fuente de alimentación de su hogar, consulte con el distribuidor del producto o con la compañía eléctrica local. Para los productos que funcionan a batería o con otras fuentes de alimentación, consulte las instrucciones de funcionamiento.
10. Protección del cable de alimentación: Los cables de alimentación deben colocarse de modo tal de evitar que se pisen o que queden apretados por elementos colocados sobre o contra ellos, prestando especial atención a los cables en los enchufes, tomacorrientes y el punto en el que salen del producto.
11. Rayos: Para una mayor protección de este producto, desenchúfelo del tomacorriente de la pared y desconecte la antena o el sistema de cable durante una tormenta eléctrica o cuando el producto quede

Avisos de la Seguridad

sin atención o no se utilice durante períodos de tiempo prolongados. Esto evitará que se dañe el producto a causa de relámpagos o subidas de tensión.

12. Sobrecarga: No sobrecargue los tomacorrientes, alargues o enchufes de pared, ya que esto puede tener como resultado un riesgo de incendio o descarga eléctrica.
13. Entrada de objetos y líquido: Nunca introduzca objetos de ningún tipo dentro de este producto a través de las aberturas, ya que pueden presionar puntos de voltaje peligrosos o provocar cortocircuitos que ocasionarían incendios o descargas eléctricas. No derrame nunca líquido de ningún tipo sobre el producto.
14. Reparaciones: No intente reparar este producto usted mismo, ya que al abrir o quitar las cubiertas se expondría a voltaje peligroso u otros peligros. Para cualquier reparación, póngase en contacto con el personal técnico calificado.
15. Daños que requieran servicio técnico: Desconecte este producto del enchufe de pared y contáctese con personal técnico calificado en las siguientes situaciones: a) cuando la fuente de alimentación o el enchufe estén dañados; b) si se ha derramado líquido o han caído objetos dentro del producto; c) si el producto ha sido expuesto a lluvia o al agua; d) si el producto no funciona normalmente al seguir las instrucciones de funcionamiento. Ajuste sólo aquellos controles incluidos en las instrucciones de funcionamiento, ya que el ajuste inadecuado de otros controles puede ocasionar daños y requerir con frecuencia un trabajo extenso por parte de un técnico calificado para restaurar el funcionamiento normal del producto; e) si el producto se ha caído o ha sufrido algún daño; f) cuando el producto presenta un cambio marcado en su rendimiento; esto indica que necesita mantenimiento.
16. Piezas de reemplazo: Cuando se requieren piezas de reemplazo, asegúrese de que el servicio técnico haya utilizado las piezas de reemplazo especificadas por el fabricante o que posean las mismas características que la pieza original. Las sustituciones no autorizadas pueden provocar incendio, descarga eléctrica u otros riesgos.
17. Controles de seguridad: Una vez completado el servicio o las reparaciones de este producto, solicite al servicio técnico que realice controles de seguridad para asegurar que se encuentra en condición de funcionamiento correcto.
18. Calor: El producto debe ubicarse lejos de fuentes de calor tales como radiadores, rejillas de aire caliente, estufas u otros productos (incluidos amplificadores) que produzcan calor.

Table des Matières

MERCI	45
CONTENU DE L'EMBALLAGE ET CARACTÉRISTIQUES	46
PRÉSENTATION.....	47
FONCTIONNEMENT.....	48
MODE IPOD	49
MODE RADIO ET ENTRÉE AUXILIAIRE	50
MODE HORLOGE	51
MODE ALARME	52
Pour régler l'alarme.....	52
Pour régler le type d'alarme	52
Pour activer l'alarme	53
Rappel d'alarme (snooze) et minuterie	54
Snooze/Off.....	54
Sommeil.....	54
Minuterie de sieste	55
AUTRES FONCTIONS	56
Lampe	56
Batteries de secours du réveil	56
DÉPANNAGE	57
SPÉCIFICATIONS.....	60
NOTICES DE SÛRETÉ	61

Merci

Félicitations pour votre achat de Coby CSMP162 (Horloge à Double Alarme/Radio pour iPod). Cet appareil est conçu pour une utilisation avec iPod et est compatible avec la plupart des modèles d'iPod, y compris ceux de la troisième génération tels que iPod Nano, iPod Touch et autres. Pour apprécier l'excellente qualité de lecture audio de votre iPod, connectez-le à la station d'accueil de l'unité, utilisez le bouton MODE pour sélectionner « iPod », puis appuyez sur le bouton de lecture (play).

Les caractéristiques du produit comprennent :

- ✦ Station d'accueil iPod pour le chargement et la lecture audio
- ✦ Réveil à intensité lumineuse
- ✦ Double alarme avec option iPod, radio ou sonnerie
- ✦ Entrée audio auxiliaire pour la lecture audio d'appareils autres que iPod (téléphone compatible MP3, lecteur CD, ordinateur, etc.)
- ✦ Radio AM/FM
- ✦ Commandes tactiles pour chaque utilisation

Veuillez lire et suivre attentivement toutes les instructions de fonctionnement et de sécurité avant de vous servir de ce produit.

Contenu de l'emballage et Caractéristiques

Contenu de l'emballage

Veillez vous assurer que les objets montrés ci-dessous sont inclus dans l'emballage. Si un objet manque, veuillez contacter le commerçant auprès duquel vous avez acheté ce produit.

- ✦ CSMP162 (unidad principal)
- ✦ Télécommande avec piles CR2032
- ✦ Antenne FM
- ✦ Câble AUX 3,5 mm
- ✦ Adaptateur secteur AC 100-240 V conforme aux normes UL

Français

Caractéristiques

- ✦ Dock iPod universel charge et lit votre musique iPod préférée
- ✦ Radio AM/FM numérique
- ✦ Horloge numérique avec 2 alarmes indépendantes et minuterie sommeil/alarme répétitive
- ✦ Réveillez-vous avec votre iPod, radio ou réveil
- ✦ Haut-parleurs stéréo super puissants
- ✦ Connecteur jack 3,5mm fonctionnel avec n'importe quel dispositif audio portable

Présentation

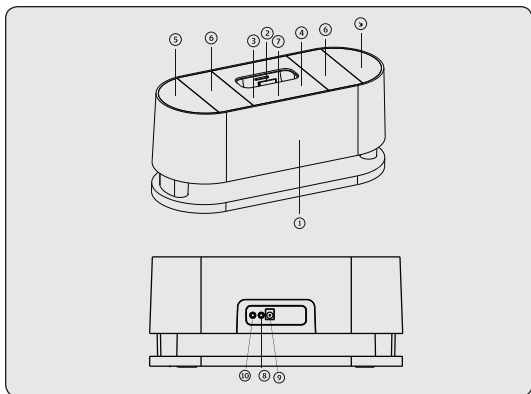

1. Affichage de l'horloge
2. Station d'accueil iPod
3. MODE : Sélection de l'entrée audio
4. SET : Sélection des réglages de l'horloge
5. VOLUME
6. SYNTONISATION/SÉLECTION DE CHANSONS +/- : Passer à la piste suivante/précédente ou rechercher une fréquence radio
7. MISE EN MARCHÉ/ARRÊT
8. Entrée auxiliaire
9. Connecteur jack CC
10. Prise antenne FM

Fonctionnement

Pour installer vos haut-parleurs iPod, il vous suffit de suivre ces étapes :

1. Déballez avec précaution les haut-parleurs, la télécommande, les inserts iPod et le cordon d'alimentation.
2. Déroulez le cordon d'alimentation et connectez-le à la prise à l'arrière de l'appareil. Connectez l'autre extrémité à la prise secteur.
3. Posez l'appareil sur une superficie plane et stable. Évitez de poser l'appareil à la lumière directe du soleil.
4. Pour mettre l'appareil en marche, appuyez sur la touche POWER sur le panneau supérieur. Le voyant bleu sous l'appareil s'allumera.

Mode iPod

Pour la connexion, la lecture et le chargement de votre iPod, veuillez suivre les instructions ci-dessous :

1. Sélectionnez la fiche iPod correcte correspondant à votre modèle d'iPod. Insérez la fiche dans la station d'accueil. Appuyez sur le bouton marche/arrêt pour mettre l'appareil sous tension.
2. Insérez avec précaution votre iPod dans la station d'accueil. Votre iPod doit entrer facilement dans la station d'accueil ; si cela n'était pas le cas, vérifiez que la bonne fiche iPod est en place. N'essayez pas de forcer votre iPod dans la station d'accueil.
3. Le mode lecture passera automatiquement à « iPod ». L'iPod commencera immédiatement la lecture.



Si le Mode ne passe pas automatiquement à « iPod », veuillez sélectionner manuellement l'entrée iPod en appuyant sur la touche MODE. Appuyez sur la touche de lecture de votre iPod pour démarrer la lecture.

4. Sélectionnez la chanson souhaitée au moyen de la télécommande, des commandes de l'appareil, ou des commandes de votre iPod.
5. Réglez le volume au moyen de la télécommande ou de la touche de volume sur le panneau supérieur de l'appareil.

Mode Radio et Entrée Auxiliaire

Pour écouter la radio, veuillez suivre ces instructions :

1. Appuyez sur le bouton marche/arrêt pour mettre l'appareil sous tension.
2. Appuyez sur MODE pour sélectionner la modulation de fréquence AM ou FM. La fréquence s'affichera.
3. Servez-vous des commandes [+] ou [-] pour sélectionner la fréquence radio souhaitée.
4. Réglez le volume au moyen de la touche de volume sur l'appareil ou de la télécommande.



Pour parcourir les fréquences disponibles, maintenez les commandes [+]/[-] enfoncées pendant environ une seconde. Le balayage permettra de passer automatiquement à la station suivante.

Français

Pour écouter un dispositif audio au moyen de l'entrée auxiliaire, veuillez suivre ces instructions :

1. Connectez la source audio souhaitée à la prise d'entrée auxiliaire 3,5 mm placée sur le panneau arrière de l'appareil.
2. Appuyez sur le bouton marche/arrêt pour mettre l'appareil sous tension.
3. Appuyez sur MODE pour sélectionner le mode AUX.
4. Utilisez les commandes sur la source audio externe pour lancer la lecture.
5. Réglez le volume au moyen de la touche de volume sur l'appareil ou de la télécommande.

Mode Horloge

Vos haut-parleurs disposent d'un réveil à intensité lumineuse avec affichage de l'heure de grande taille. La fonction horloge est affichée en permanence, sauf au moment de la sélection d'une source d'entrée, du réglage du volume ou de la syntonisation de la radio.

Pour régler le réveil

Le réveil peut être réglé à tout moment, même pendant la lecture audio. Pour régler le réveil :

1. Maintenez les touches MODE et SET enfoncées jusqu'à ce que les chiffres des heures se mettent à clignoter.
2. Sélectionnez l'heure au moyen des commandes [+]/[-]. Appuyez sur la touche SET pour confirmer la sélection. Les chiffres des minutes se mettront à clignoter.
3. Sélectionnez les minutes au moyen des commandes [+]/[-]. Appuyez sur la touche SET pour confirmer la sélection.

Mode Alarme

Pour régler l'alarme

Le réveil de vos haut-parleurs comprend une alarme double qui peut être réglée sur deux horaires de réveil différents. L'alarme peut être réglée à tout moment, même pendant la lecture audio. Pour régler l'alarme :

1. Maintenez la touche SET enfoncée jusqu'à ce que l'heure s'affiche et que « A » se mette à clignoter.



A1 indique Alarme 1.

2. Sélectionnez l'heure de l'alarme au moyen des commandes [+]/[-]. Appuyez sur la touche SET pour confirmer la sélection. L'affichage des minutes se mettra à clignoter.
3. Sélectionnez les minutes au moyen des commandes [+]/[-]. Appuyez sur la touche SET pour confirmer la sélection. Le réglage de volume de l'alarme se mettra à clignoter.
4. Sélectionnez le volume de l'alarme au moyen des commandes [+]/[-]. Appuyez sur la touche SET pour confirmer la sélection.

Les chiffres des heures et « A2 » (indiquant Alarme 2) se mettront à clignoter. Répétez les étapes 2-4 pour régler l'Alarme 2.

Pour régler le type d'alarme

Vous pouvez vous faire réveiller au moyen d'un « BIP » standard, de la radio AM/FM ou de la lecture à partir de votre iPod. Pour choisir un type d'alarme, il faut qu'au moins une alarme soit réglée et activée. (L'écran affichera A1/A2.) Les haut-parleurs/la radio doivent être éteints.

Mode Alarme

Pour régler le type d'alarme :

1. Appuyez sur la touche MODE et maintenez-la enfoncée jusqu'à ce que l'écran affiche le type d'alarme (iPod, FM, AM ou BIP).
2. Appuyez sur la touche MODE jusqu'à ce que vous obteniez le type d'alarme souhaité. Attendez que le voyant d'affichage s'arrête de clignoter, ce qui indiquera que le type d'alarme est configuré.



Vous pouvez aussi sélectionner le type d'alarme en appuyant sur le bouton ALARM MODE de votre télécommande.

Après avoir réglé une alarme, le voyant Alarm Signal Format s'allumera en même temps que le mode audio lors de l'utilisation des haut-parleurs.. (Par ex. Lorsque l'alarme est réglée sur le type de RADIO et que l'appareil est en cours de lecture de l'iPod, les deux logos iPod et RADIO s'afficheront sur l'écran.)

Pour activer l'alarme

Après avoir réglé vos alarmes, elles pourront être activées dans n'importe quelle combinaison (uniquement ALARME 1, uniquement ALARME 2 ou ALARME 1 et 2).

- ✦ Appuyez sur la touche SET de l'appareil, ou sur la touche ALARM de la télécommande. L'écran affichera l'heure de l'ALARME 1 pendant trois secondes. Le symbole « A1 » restera affiché, indiquant que c'est l'ALARME 1 qui a été sélectionnée.

Mode Alarme

- ✦ Pour sélectionner l'ALARME 2 ou l'ALARME 1 et 2, appuyez sur la touche SET jusqu'à ce que l'afficheur indique que l'alarme souhaitée est sélectionnée.

Rappel d'alarme (snooze) et minuterie

Snooze/Off

Votre réveil comprend une fonction de rappel d'alarme (snooze) qui éteindra temporairement l'alarme pendant 9 minutes. Pour rappeler l'alarme, appuyez sur la touche POWER de l'appareil lorsque l'alarme sonne. Le voyant de l'alarme A1 ou A2 clignotera pendant le rappel d'alarme. Après 9 minutes, l'alarme se remettra à sonner.

Pour éteindre complètement l'alarme, appuyez et maintenez la touche POWER enfoncée pendant le rappel d'alarme.

Sommeil

La fonction sommeil vous permet de régler l'appareil pour qu'il s'éteigne automatiquement après un certain temps. La minuterie peut être réglée par intervalles d'un quart d'heure allant de 15 minutes à une heure. Pour régler la minuterie de sommeil, allumez l'appareil et appuyez sur le bouton SLEEP de votre télécommande jusqu'à ce que l'intervalle horaire souhaité s'affiche. La minuterie se mettra en marche automatiquement après 10 secondes.

Mode Alarme

Minuterie de sieste

La fonction minuterie de sieste vous permet de régler l'appareil pour qu'il s'allume automatiquement après un certain temps. La minuterie de sieste peut être réglée par intervalles d'un quart d'heure allant de 15 minutes à une heure. Pour régler la minuterie de sieste, éteignez l'appareil et appuyez sur le bouton NAP de votre télécommande jusqu'à ce que l'intervalle horaire souhaité s'affiche. La minuterie se mettra en marche automatiquement après 10 secondes.

Autres Fonctions

Lampe

Pour votre confort, la lampe bleue du socle au bas de l'appareil peut être allumée et éteinte manuellement. Pour allumer ou éteindre la lampe, appuyez sur la touche POWER de l'appareil pendant 2 secondes.

Batteries de secours du réveil

Pour être sûr que le réveil/l'alarme continue à fonctionner en cas de coupure de courant, votre appareil peut recevoir deux piles AA 1,5 V comme source d'alimentation de secours.

Pour insérer les piles, ouvrez le compartiment à piles situé sur le socle de l'appareil et insérez les piles selon la polarité indiquée.



Les piles fourniront une alimentation de secours uniquement pour les fonctions Réveil/Alarme. Les piles n'alimenteront pas les haut-parleurs.

Dépannage

Si vous avez un problème avec votre appareil, reportez-vous au guide de dépannage ci-dessous et consultez notre site Web www.cobyusa.com pour consulter la FAQ (Foire aux questions) et vérifier la disponibilité des mises à jour des micrologiciels. Si ces ressources ne vous aident pas à résoudre le problème, veuillez communiquer avec le service d'assistance technique.

Adresse

Coby Electronics Technical Support
56-65 Rust Street
Maspeth, NY 11378

Email

techsupport@cobyusa.com

Site Web

www.cobyusa.com

Téléphone

800-727-3592: de 8h00 à 23h00 EST, en semaine
de 9h00 à 17h30 EST, le samedi

718-416-3197: de 8h00 à 17h30 EST, du lundi au vendredi

En cas de problèmes de fonctionnement de vos haut-parleurs, veuillez procéder comme suit :

- ✦ Vérifiez que les branchements du cordon d'alimentation à l'appareil et à la prise de courant sont sûrs.
- ✦ Vérifiez que l'appareil a été mis en marche.
- ✦ Vérifiez le niveau du volume.
- ✦ Vérifiez que le mode audio correct est sélectionné.

Dépannage

- ✦ Vérifiez qu'un iPod compatible et qu'un adaptateur correct ont été insérés dans la station d'accueil.
- ✦ Vérifiez que la fréquence radio correcte est sélectionnée.
- ✦ En cas de problèmes lors de l'utilisation de la télécommande, vérifiez que les piles ont été insérées et qu'elles sont entièrement chargées.

Veillez vous reporter au tableau ci-dessous pour le dépannage courant.

Français

Problème	Cause	Solution
Pas d'audio / pas d'affichage	L'appareil n'est pas branché	Branchez l'appareil et refaites la vérification
	L'appareil n'est pas allumé	Allumez l'appareil et refaites la vérification
	Fiche de branchement défectueuse	Adressez-vous au fabricant pour changer la fiche

Problème	Cause	Solution
L'iPhone indique un message d'erreur lors de la connexion à la station d'accueil	Mauvais mode audio sélectionné	Sélectionnez le mode audio correct
	Niveau de volume trop faible	Réglez le volume au moyen des contrôles +/- sur l'appareil
	iPod mal connecté	Enlevez l'iPod de la station d'accueil et reconnectez-le
	Équipement défectueux (haut-parleur, iPod, branchement de la station d'accueil)	Adressez-vous au fabricant
Mauvaise réception FM, électricité statique ou friture	Interférence d'autres appareils ; qualité de réception faible	Changez la position de l'antenne FM ou déplacez l'appareil
	L'iPhone ne fonctionne pas en mode avion	Sélectionnez le mode avion avant de connecter l'iPhone à la station d'accueil
L'iPhone indique un message d'erreur lors de la connexion à la station d'accueil	L'iPhone peut causer une interférence lorsqu'il est utilisé à l'extérieur en mode avion	Sélectionnez le mode avion avant de connecter l'iPhone à la station d'accueil

Spécifications

Alimentation	CA 110-240V ~ 50/60Hz
Alimentation de Sortie	6W x 2 (RMS)
Taille des haut-parleurs	3" (76mm)
Entrée auxiliaire	Stéréo 3,5 mm
Système de Tuner Radio	AM, FM

Compatible avec

Français



iPod touch
2ème génération
8Go 16Go 32Go



iPod
5ème génération (vidéo)
30Go 60Go 80Go



iPod nano
4ème génération (vidéo)
8Go 16Go



iPod nano
1ère génération
1Go 2Go 4Go



iPod classic
80Go 120Go 160Go



iPod
4ème génération (écran couleur)
20Go 30Go 40Go 60Go



iPod touch
1ère génération
8Go 16Go 32Go



iPod
4ème génération
20Go 40Go



iPod nano
3ème génération (vidéo)
4Go 8Go





iPod mini
4Go 6Go



iPod nano
2ème génération (aluminium)
2Go 4Go 8Go

Les caractéristiques et le manuel utilisateur sont sujet à modifications sans préavis.

	PRÉCAUTIONS	
AVERTISSEMENT : RISQUE DE DÉCHARGE ÉLECTRIQUE. NE PAS OUVRIR		
ATTENTION : AFIN DE RÉDUIRE LE RISQUE D'INCENDIE OU DE DÉCHARGE ÉLECTRIQUE, NE RETIREZ PAS LE CAPOT (OU PANNEAU ARRIÈRE) DE L'APPAREIL. SEULS LES TECHNICIENS DE SERVICE QUALIFIÉS DOIVENT EFFECTUER L'ENTRETIEN DE L'APPAREIL.		



Le symbole en forme d'éclair fléché placé dans un triangle équilatéral informe l'utilisateur de la présence de "tensions dangereuses" non isolées au sein du boîtier du produit dont l'amplitude peut constituer un risque de décharge électrique.



Le point d'exclamation placé dans un triangle équilatéral informe l'utilisateur que des instructions d'utilisation et de maintenance importantes sont fournies dans la documentation qui accompagne le produit.

Information client :

Notez ci-après le numéro de série situé sur l'appareil. Conservez ces informations pour pouvoir vous y référer ultérieurement.

Numéro du modèle _____ CSMP162 _____

Numéro de série _____

AVERTISSEMENT : Afin d'éviter tout risque d'incendie ou de décharge électrique, n'exposez pas cet appareil à la pluie ou à l'humidité. Le boîtier renferme des tensions élevées dangereuses. N'ouvrez pas le boîtier de l'appareil.

ATTENTION : Afin d'éviter toute décharge électrique, alignez la broche large de la fiche en face de l'orifice large de la prise électrique et insérez-la complètement.

Protégez votre audition : Les spécialistes de l'audition déconseillent l'utilisation prolongée d'écouteurs stéréo à un niveau de volume élevé. L'écoute à un niveau de volume élevé constant peut provoquer des pertes auditives. Si vous souffrez de bourdonnements dans les oreilles ou de perte d'audition, arrêtez d'utiliser les écouteurs et consultez votre médecin.



Pour de plus amples informations sur le recyclage ou la mise au rebut de ce produit, veuillez contacter les autorités locales ou les représentants de l'EIA (Alliance des industries du secteur de l'électronique) : www.eiae.org.

Déclaration FCC

Cet appareil est conforme avec la section 15 des Règles FCC. Le fonctionnement est sujet aux deux conditions suivantes :

- (1) Cet appareil ne peut causer d'interférences dangereuses, et
- (2) Cet appareil doit accepter toute interférence, y compris une interférence pouvant causer une action non souhaitée.

Note: Cet équipement a été testé et déclaré conforme aux limites de la classe B des équipements digitaux, conformément à la section 15 des Règles FCC. Ces limites ont été créées pour fournir une protection raisonnable contre des interférences néfastes au sein d'une installation résidentielle. Cet équipement génère, utilise et peut émettre de l'énergie de fréquence radio, qui, si non installée et utilisée correctement pourrait causer des interférences néfastes aux communications radio. Cependant, il n'y a aucune garantie qu'il n'y aura pas d'interférences. Si cet appareil cause des interférences sur la réception radio ou télé, ce qui peut être déterminé en allumant et en éteignant cet appareil, nous vous encourageons à essayer de corriger la situation de la manière suivante :

- Réorientez ou changez la position de l'antenne.
- Augmentez la séparation entre l'appareil et le récepteur.
- Branchez l'appareil à une prise différente de celle du récepteur.
- Consultez votre représentant en ventes ou un technicien qualifié.

L'utilisation de câbles électriques protégés est requise pour être conforme aux limites de la classe B et la sous-partie B de la section 15 des règles FCC.

Ne pas effectuer de changements ou de modifications a cet appareil, à moins que cela ne soit indiqué dans ce manuel. Si de telles modifications devaient être faites, il faudra peut-être que vous arrêtiez d'utiliser cet appareil.

Consignes de Sécurité Importantes

1. Lisez les instructions : Toutes les instructions de sécurité et de fonctionnement devraient être lues avant utilisation.
2. Gardez ces instructions : Vous devriez conserver ce manuel pour référence future.
3. Mises en garde : Vous devriez respecter tous les avertissements et toutes les instructions pour ce produit.
4. Suivez les instructions : Vous devriez suivre toutes les instructions d'usage.
5. Nettoyage : Débrancher ce produit avant de le nettoyer. Ne pas utiliser de nettoyants liquide ou en aérosol. Utiliser un chiffon humide pour nettoyer.
6. Attaches : N'utilisez que les attaches recommandées par le fabricant. L'utilisation d'autres attaches pourrait être dangereuse.
7. Eau et humidité : Ne pas utiliser ce produit près d'une source d'eau (par ex, près d'une baignoire, d'un évier, de la machine à laver, dans une cave humide ou près d'une piscine et équivalent).
8. Ventilation : Les fentes et ouvertures du couvercle sont faites pour la ventilation et pour empêcher une surchauffe. Ces ouvertures ne devraient jamais être bloquées par un lit, un canapé, un tapis ou similaire. Ce produit ne devrait jamais être mis sur une installation murale, comme une étagère, à moins que la ventilation soit adéquate et que les instructions du fabricant aient été suivies.
9. Sources de courant : Ce produit ne devrait fonctionner qu'avec le type de courant indiqué sur l'étiquette. Si vous n'êtes pas certain du type de courant, demandez à votre représentant en vente ou à votre compagnie d'électricité. Pour les produits fonctionnant avec une pile ou autres sources, veuillez consulter les instructions.
10. Protection des câbles électriques : Les câbles électriques devraient être disposés de façon à ce qu'ils ne soient pas piétinés et à ce qu'aucun objet ne soit mis sur eux; faire attention au niveau des prises murales et aux périphériques de sortie du produit.
11. Orage : Pour une meilleure protection de cet appareil en cas d'orage, ou lorsqu'il n'est pas utilisé pendant de longues périodes, débranchez-le et déconnectez l'antenne ou le câble. Cela évitera des dommages dus aux orages ou à une surcharge de courant.

Notices de Sûreté

12. **Surcharge** : Ne pas faire de multiples branchements dans les prises, avec les rallonges électriques ou des multiprises car cela pourrait entraîner un incendie ou une électrocution.
13. **Insertion d'objet ou de liquide**: Ne jamais insérer d'objets dans les fentes de ce produit; ils pourraient entrer en contact avec des composants électriques et cela pourrait causer un incendie ou une électrocution. Ne jamais renverser de liquide sur cet appareil.
14. **Maintenance** : Ne tentez pas de réparer ce produit vous-même; ouvrir ou enlever l'enveloppe du produit pourrait vous exposer à un voltage dangereux ou à d'autres risques. Ne faire appel qu'à des professionnels qualifiés.
15. **Dégâts requérant des réparations** : Débranchez cet appareil et confiez-le à un professionnel qualifié dans les cas de figure suivants : A) Si la prise est endommagée. B) si du liquide a été renversé sur le produit ou si des objets sont tombés dessus. C) si le produit a été exposé à de la pluie ou de l'eau. D) si ce produit ne fonctionne pas normalement, même en suivant les instructions suivantes. Ne régler que les contrôles inclus dans les instructions. Un mauvais réglage des contrôles pourrait résulter en des dégâts et devra requérir beaucoup de travail de la part d'un technicien qualifié pour restaurer le produit en mode opératoire normal. E) si ce produit est tombé ou a été endommagé de quelque manière. F) Si le produit montre un changement significatif dans sa performance—Cela indique une nécessité de maintenance.
16. **Pièces détachées** : Si des pièces détachées sont requises, assurez-vous que le technicien utilise les mêmes pièces que le fabricant ou des pièces ayant les mêmes caractéristiques que les originales. Des substitutions non autorisées pourraient causer un incendie, une électrocution ou autres dangers.
17. **Contrôle de sécurité** : Si des réparations ont été effectuées sur ce produit, demandez au technicien de faire les contrôles de sécurité recommandés par le fabricant afin de déterminer que l'appareil est en bonne condition de fonctionnement.
18. **Chaleur** : Ce produit devrait être placé loin de sources de chaleur comme des radiateurs, des indicateurs de chaleur, de cuisinières ou autres produits (y compris des amplificateurs) étant source de chaleur.

Coby Electronics Corporation

1991 Marcus Ave, Suite 301
Lake Success, NY 11042

www.cobyusa.com

www.ecoby.com

Coby is a registered trademark of Coby Electronics Corporation. Printed in China.

COBY es la marca registrada de COBY Electronics Corporation. Imprimido en China.

Coby est une marque de fabrique de Coby Electronics Corporation. Imprimé en Chine.

Print v1.0