

# Digital Video Cassette Recorder 8

---

## Operating Instructions

Before operating the unit, please read this manual thoroughly, and retain it for future reference.

## Инструкции по эксплуатации

Перед эксплуатацией аппарата внимательно прочтите, пожалуйста, данное руководство и сохраняйте его для дальнейших справок.

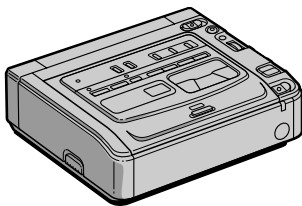

**Digital 8**  
*GV-D200E*



**WARNING**

To prevent fire or shock hazard, do not expose the unit to rain or moisture.

To avoid electrical shock, do not open the cabinet.

Refer servicing to qualified personnel only.

**ATTENTION**

The electromagnetic fields at the specific frequencies may influence the picture and sound of this digital video cassette recorder.

**ПРЕДУПРЕЖДЕНИЕ**

Для предотвращения возгорания или опасности электрического удара не выставляйте аппарат на дождь или влагу.

Во избежание поражения электрическим током не открывайте корпус.

За обслуживанием обращайтесь только к квалифицированному обслуживающему персоналу.

**ВНИМАНИЕ**

Электромагнитные поля на определенных частотах могут влиять на изображение и звук, воспроизводимые данным цифровым кассетным видеоманитофоном.

# Table of contents

---

## Getting started

Using this manual .....	5
Checking supplied accessories .....	7
Step 1 Connecting to a TV .....	8
Step 2 Preparing the power supply .....	10
Connecting to the mains .....	10
Using with a battery pack (not supplied) .....	11
Step 3 Inserting a cassette .....	14

---

## Basic Operations

Playing back a tape .....	15
Recording from the other VCR or TV .....	23

---

## Advanced Operations

Enlarging playback images – PB ZOOM .....	27
Watching a tape with special effects – Picture effect .....	29
Watching a tape with special performances – Digital effect .....	31
Quickly locating a scene – Zero set memory .....	34
Searching with recording date – Date search .....	36
Searching for a photo – Photo search/Photo scan .....	38
Displaying recording data and screen indicators – Data code function .....	40
Superimposing a title .....	42
Making your own titles .....	44

---

## Editing

Dubbing a tape .....	46
Dubbing only desired scenes – Digital program editing .....	50
Using with an analogue video unit and a personal computer – Signal convert function .....	62
Inserting a scene from the other (playback) VCR – Insert Editing .....	64

---

## Customizing Your VCR

Changing the menu settings .....	67
Resetting the date and time .....	76

---

## Additional Information

Digital8  system, recording, and playback .....	78
About i.LINK .....	81
Troubleshooting .....	84
Self-diagnosis display .....	86
Warning indicators and messages .....	87
Using your VCR abroad .....	94
Maintenance information and precautions .....	95
Specifications .....	101

---

## Quick Reference

Identifying the parts and controls .....	103
Index .....	108

**Подготовка к эксплуатации**

Использование данного руководства .....	5
Проверка прилагаемых принадлежностей .....	7
Шаг 1 Подключение к телевизору .....	8
Пункт 2 Подготовка источника питания .....	10
Подключение к сетевой розетке .....	10
Использование батарейного блока (не входит в комплект) .....	11
Пункт 3 Установка кассеты .....	14

**Основные операции**

Воспроизведение ленты .....	15
Запись с другого видеомэгнитофона или телевизора .....	23

**Усовершенствованные операции**

Увеличение воспроизводимых изображений – РВ ZOOM .....	27
Просмотр кассет со специальными эффектами – Эффект изображения .....	29
Просмотр кассет со специальными эффектами – Цифровой эффект .....	31
Быстрый поиск эпизода – Память нулевой отметки .....	34
Поиск по дате записи – Поиск даты .....	36
Поиск фото – Фотопоиск/Фотосканирование .....	38
Отображение данных записи и экранных индикаторов – Функция кода данных .....	40
Наложение титра .....	42
Создание собственных титров .....	44

**Монтаж**

Перезапись кассеты .....	46
Перезапись только нужных эпизодов – Цифровой монтаж по программе .....	50
Использование с аналоговым видеоборудованием и персональным компьютером – Функция преобразования сигнала .....	62
Вставка эпизода с другого (воспроизводящего) видеомэгнитофона – Монтаж вставки .....	64

**Выполнение индивидуальных настроек видеомэгнитофона**

Изменение установок меню .....	67
Переустановка даты и времени .....	76

**Дополнительная информация**

Система Digital8 <b>Ⓜ</b> , запись и воспроизведение .....	78
О кабеле i.LINK .....	81
Устранение неисправностей .....	89
Индикация самодиагностики .....	91
Предупреждающие индикаторы и сообщения .....	92
Использование видеомэгнитофона за границей .....	94
Информация по уходу за аппаратом и меры предосторожности .....	95
Технические характеристики .....	102

**Краткий справочник**

Обозначение деталей и органов управления .....	103
АЛФАВИТНЫЙ УКАЗАТЕЛЬ .....	109

## Using this manual

As you read through this manual, buttons and settings on your VCR are shown in capital letters. e.g. Set the POWER switch to ON.

When you carry out an operation, you can hear a beep sound to indicate that the operation is being carried out.

### Before using your VCR

With your VCR, you can use Hi8 **Hi8**/Digital8 **8** video cassettes. Your VCR records and plays back pictures in the Digital8 **8** system. Also, your VCR plays back tapes recorded in the Hi8 **Hi8**/standard 8 **8** (analogue) system. However, you cannot use the functions in “Advanced Operations” on page 27 to 45 for playback in the Hi8 **Hi8**/standard 8 **8** system. To enable smooth transition, we recommend that you do not mix pictures recorded in Hi8 **Hi8**/standard 8 **8** with the Digital8 **8** system on a tape.

### Note on TV colour systems

TV colour systems differ from country to country. To view your recordings on a TV, you need a PAL system-based TV.

### Copyright precautions

Television programmes, films, video tapes, and other materials may be copyrighted. Unauthorized recording of such materials may be contrary to the provision of the copyright laws.

## Использование данного руководства

При чтении данного руководства учитывайте, что кнопки и установки на видеомагнитофоне показаны заглавными буквами.

Например. Установите переключатель POWER в положение ON.

При выполнении операции на видеомагнитофоне Вы сможете услышать зуммерный сигнал, подтверждающий выполнение операции.

### Перед первым использованием видеомагнитофона

Этот видеомагнитофон используется с видеокассетами Hi8 **Hi8**/Digital8 **8**. Он выполняет запись и воспроизведение изображений в системе Digital8 **8**. Кроме того, видеомагнитофон может воспроизводить кассеты, записанные в (аналоговой) системе Hi8 **Hi8**/standard 8 **8**. Однако функции, описанные в разделе “Усовершенствованные операции” на стр. с 27 по 45, нельзя использовать для воспроизведения в системе Hi8 **Hi8**/standard 8 **8**. Для обеспечения плавного перехода на одной кассете рекомендуется не записывать изображения в различных системах - Hi8 **Hi8**/standard 8 **8** и Digital8 **8**.

### Системы цветного телевидения

Системы цветного телевидения отличаются в зависимости от страны. Для просмотра Ваших записей на экране телевизора необходимо использовать телевизор на базе системы PAL.

### Предостережение об авторском праве

Телевизионные программы, кинофильмы, видеоленты и другие материалы могут быть защищены авторским правом. Нелицензированная запись таких материалов может противоречить положениям закона об авторском праве.

## Using this manual

### Precautions on VCR care

- Do not let your VCR get wet. Keep your VCR away from rain and sea water. Letting your VCR get wet may cause your VCR to malfunction. Sometimes this malfunction cannot be repaired [a].
- Never leave your VCR exposed to temperatures above 60°C (140°F), such as in a car parked in the sun or under direct sunlight [b].

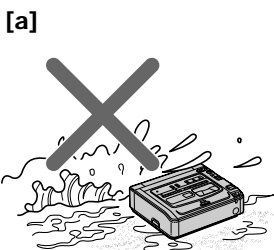

Contents of the recording cannot be compensated if recording or playback is not made due to a malfunction of the VCR, video tape, etc.

## Использование данного руководства

### Меры предосторожности при уходе за видеомэгниетоном

- Не допускайте, чтобы видеомэгниетоном становился влажным. Предохраняйте видеомэгниетоном от дождя и морской воды. Если Вы намочите видеомэгниетоном, то это может привести к неисправности аппарата. Иногда неисправность устранить невозможно [a].
- Никогда не оставляйте видеомэгниетоном в местах, где температура поднимается выше 60°C (140°F), например, в автомобиле, припаркованном в солнечном месте, или под прямым солнечным светом [b].

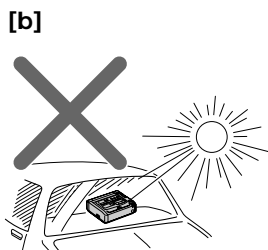

Содержимое записанного материала невозможно восстановить, если запись или воспроизведение не получились по причине неисправности видеомэгниетоном, видеоленты и т.д.

# Checking supplied accessories

Make sure that the following accessories are supplied with your VCR.

# Проверка прилагаемых принадлежностей

Убедитесь, что следующие принадлежности входят в комплект этого видеомagneтoфона.

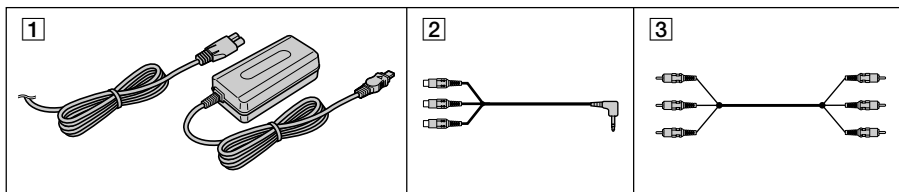

**1** AC-L10A/L10B/L10C AC power adaptor (1),  
Mains lead (1) (p.10, 12)

**2** A/V converting cable (1) (p. 23, 62)

**3** A/V connecting cable (1) (p. 8, 23, 46, 62)

**1** Сетевой адаптер переменного тока  
AC-L10A/L10B/L10C (1), провод  
электропитания (1) (стр. 10, 12)

**2** Преобразовательный кабель аудио/  
видео (1) (стр. 23, 62)

**3** Соединительный кабель аудио/видео  
(1) (стр. 8, 23, 46, 62)

## Step 1 Connecting to a TV

Connect your VCR to your TV or to the other VCR with the A/V connecting cable supplied with your VCR to watch the playback picture on the TV screen. Connect the plugs to the jacks of the same colours on your VCR and the TV or the other VCR. Refer to the operating instructions of your TV or the other VCR.

Open the jack cover. Connect your VCR to the TV using the A/V connecting cable. Then, set the TV/VCR selector on the TV to VCR.

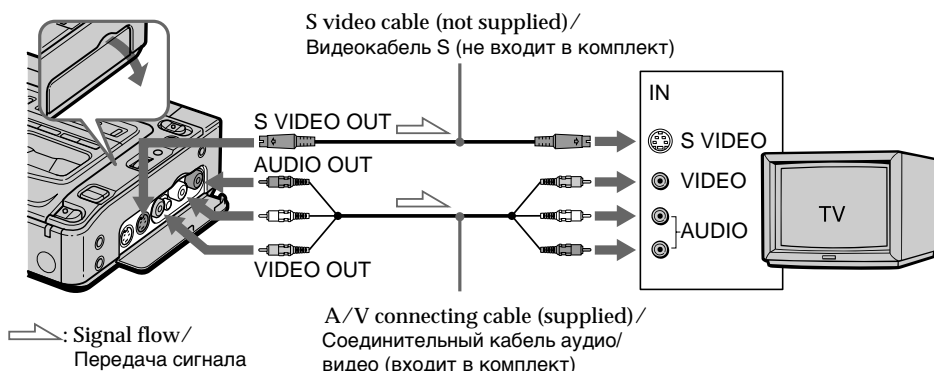

### If your TV is already connected to the other VCR

Connect your VCR to the LINE IN input on the other VCR with the A/V connecting cable (supplied). Set the input selector on the VCR to LINE.

### If your TV or the other VCR is a monaural type

Connect the yellow plug of the A/V connecting cable to the video input jack and the white plug to the audio input jack on the other VCR or the TV. You do not connect the red plug. With this connection, the sound is monaural even in stereo mode.

## Шаг 1 Подключение к телевизору

Для просмотра воспроизводимого изображения на экране телевизора подсоедините видеомаягнитофон к телевизору или другому видеомаягнитофону с помощью соединительного кабеля аудио/видео, который входит в комплект поставки видеомаягнитофона. Подключите штекеры к гнездам того же цвета видеомаягнитофона и телевизора или другого видеомаягнитофона. См. инструкции по эксплуатации Вашего телевизора или другого видеомаягнитофона.

Откройте крышку гнезд. Подключите видеомаягнитофон к телевизору с помощью соединительного кабеля аудио/видео. Затем установите селектор TV/VCR на телевизоре в положение VCR.

### Если телевизор уже подсоединен к другому видеомаягнитофону

Подсоедините видеомаягнитофон к входному гнезду LINE IN на другом видеомаягнитофоне с помощью соединительного кабеля аудио/видео (входит в комплект). Установите селектор входного сигнала на видеомаягнитофоне в положение LINE.

### Если Ваш телевизор или другой видеомаягнитофон монофонического типа

Подсоедините желтый штекер соединительного кабеля аудио/видео к входному гнезду видеосигнала, а белый штекер - к входному гнезду аудиосигнала на другом видеомаягнитофоне или телевизоре. Не подключайте красный штекер. При этом подключении звук будет монофоническим, даже если выбран режим стерео.



## Step 1 Connecting to a TV

---

### To connect to a TV or the other VCR without video/audio input jacks

Use a PAL system RFU adaptor (not supplied). Refer to the operating instructions of your TV or the other VCR and the RFU adaptor. With an RFU adaptor, the sound is monaural even on stereo models.

---

**If your TV or the other VCR has an S video jack**  
Connect using an S video cable (not supplied) to obtain high-quality pictures.

With this connection, you do not need to connect the yellow (video) plug of the A/V connecting cable.

Connect an S video cable (not supplied) to the S VIDEO OUT jack on your VCR and the S video jack on the TV or the other VCR.

## Шаг 1 Подключение к телевизору

---

### Для подключения к телевизору или другому видеомагнитофону, не оснащенным входными гнездами видео/аудио

Используйте адаптер RFU системы PAL (не входит в комплект). См. инструкции по эксплуатации Вашего телевизора или другого видеомагнитофона и адаптера RFU. При подключении адаптера RFU звук будет монофоническим, даже если подключенная модель является устройством с функцией стерео.

---

### Если на телевизоре или другом видеомагнитофоне имеется видеогнездо S

Для получения высококачественных изображений используйте при подсоединении видеокабель S (не входит в комплект). При таком соединении не понадобится подключать желтый штекер (видео) соединительного кабеля аудио/видео. Подключите видеокабель S (не входит в комплект) к гнезду S VIDEO OUT на этом видеомагнитофоне и к видеогнезду S на телевизоре или другом видеомагнитофоне.

## Step 2 Preparing the power supply

### Connecting to the mains

When you use your VCR for an extended period, we recommend that you power it from the mains using the AC power adaptor.

- (1) Open the DC IN jack cover and connect the AC power adaptor to the DC IN jack on your VCR with the plug's ▲ mark facing right.
- (2) Connect the mains lead to the AC power adaptor.
- (3) Connect the mains lead to the mains.

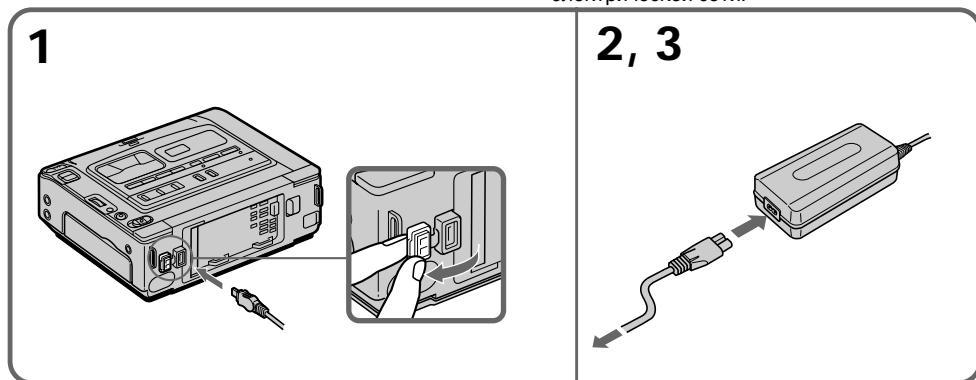

### PRECAUTION

The set is not disconnected from the AC power source (the mains) as long as it is connected to the mains, even if the set itself has been turned off.

### Notes

- The AC power adaptor can supply power even if the battery pack (not supplied) is attached to your VCR.
- The DC IN jack has “source priority”. This means that the battery pack (not supplied) cannot supply any power if the mains lead is connected to the DC IN jack, even when the mains lead is not plugged into the mains.
- Keep the AC power adaptor away from your VCR if the picture is disturbed.

### When you use your VCR outdoors

Use the battery pack (not supplied) (p. 11).

### Using a car battery

Use the Sony DC Adaptor/Charger (not supplied).

## Пункт 2 Подготовка источника питания

### Подключение к сетевой розетке

При длительной эксплуатации видеомагнитофона рекомендуется использовать питание от электрической сети с помощью сетевого адаптера переменного тока.

- (1) Откройте крышку гнезда DC IN и подсоедините сетевой адаптер переменного тока к гнезду DC IN, так чтобы метка ▲ на штекере была направлена вправо.
- (2) Подсоедините провод электропитания к адаптеру переменного тока.
- (3) Подсоедините сетевой шнур к электрической сети.

### ПРЕДОСТЕРЕЖЕНИЕ

Аппарат не отключается от источника питания переменного тока, пока он подсоединен к электрической сети, даже если сам аппарат выключен.

### Примечания

- Питание от сетевого адаптера переменного тока может подаваться даже в случае, если батарейный блок прикреплен к Вашему видеомагнитофону.
- Гнездо DC IN обладает “приоритетом источника”. Это означает, что питание от батарейного блока не подается, пока провод электропитания подсоединен к гнезду DC IN, даже если провод электропитания не включен в сетевую розетку.
- Если изображение искажается, отодвиньте сетевой адаптер переменного тока подальше от видеомагнитофона.

### При использовании видеомагнитофона вне помещения

Используйте батарейный блок (не входит в комплект) (стр. 11)

### Использование автомобильного аккумулятора

Используйте адаптер/зарядное устройство постоянного тока Sony (не входит в комплект).

## Step 2 Preparing the power supply

### Using with a battery pack (not supplied)

Install the battery pack to use your VCR outdoors.

Your VCR operates only with the "InfoLITHIUM" battery pack (L series).

### Installing the battery pack

Press and slide the battery pack in the direction of the arrow.

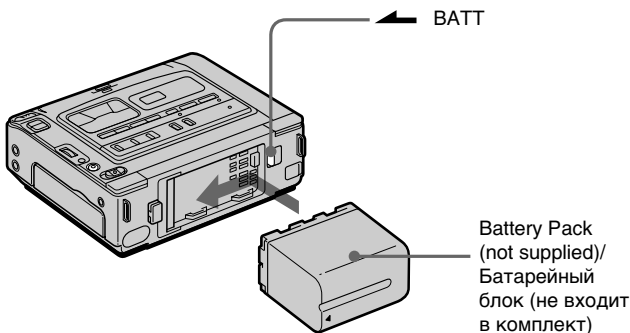

### To remove the battery pack

While pressing  BATT, slide the battery pack to the right.

### After installing the battery pack

Do not carry your VCR by holding the battery pack. If you do so, the battery pack may slide off and cause damage to your VCR.

### Remaining battery time indicator

When you use an InfoLITHIUM battery pack, the remaining battery time is displayed on the monitor screen. It may not be displayed properly, however, depending on the conditions and circumstances of use. The message appears when the battery is dead. After you set the POWER switch to ON, it takes about 1 minute for the correct remaining battery time to be displayed.

## Пункт 2 Подготовка источника питания

### Использование батарейного блока (не входит в комплект)

Установите батарейный блок, чтобы использовать видеомэгагнитофон вне помещения. Ваш видеомэгагнитофон работает только с батарейным блоком "InfoLITHIUM" (серии L).

### Установка батарейного блока

Нажмите на батарейный блок и сдвиньте его в направлении стрелки.

### Для снятия батарейного блока

Нажимая на кнопку  BATT, сдвиньте батарейный блок вправо.

### После установки батарейного блока

Не переносите свой видеомэгагнитофон, держа его за батарейный блок. В противном случае, батарейный блок может соскользнуть с этого видеомэгагнитофона, что может привести к его повреждению.

### Индикатор оставшегося времени работы батареи

При использовании батарейного блока InfoLITHIUM оставшееся время работы батареи отображается на экране монитора. Оно может отображаться не совсем точно, в зависимости от условий и обстоятельств, в которых используется аппаратура. Когда батарея разряжена, отображается соответствующее сообщение. При установке переключателя POWER в положение ON, пройдет около 1 минуты, прежде чем на дисплее появится правильное время оставшегося заряда батарейного блока.

## Пункт 2 Подготовка источника питания

## Step 2 Preparing the power supply

### Charging the battery pack

Use the battery pack after charging it for your VCR.

You can charge the battery with your VCR.

- (1) Install the battery pack.
- (2) Open the DC IN jack cover and connect the AC power adaptor (supplied with your VCR) to the DC IN jack with the plug's ▲ mark facing right.
- (3) Connect the mains lead to the AC power adaptor.
- (4) Connect the mains lead to the mains.
- (5) Set the POWER switch to OFF. When charging begins, the POWER ON/CHARGE lamp lights up orange.

### Зарядка батарейного блока

Используйте батарейный блок для этого видеомэгаффона после его зарядки.

Батарейный блок можно заряжать, не снимая его с видеомэгаффона.

- (1) Установите батарейный блок.
- (2) Откройте крышку гнезда DC IN и подсоедините сетевой адаптер переменного тока (прилагается к видеомэгаффону) к гнезду DC IN, так чтобы метка ▲ на штекере была повернута вправо.
- (3) Подсоедините провод электропитания к адаптеру переменного тока.
- (4) Подсоедините сетевой шнур к электрической сети.
- (5) Установите переключатель POWER в положение OFF. Когда зарядка начинается, лампочка POWER ON/CHARGE загорается оранжевым светом.

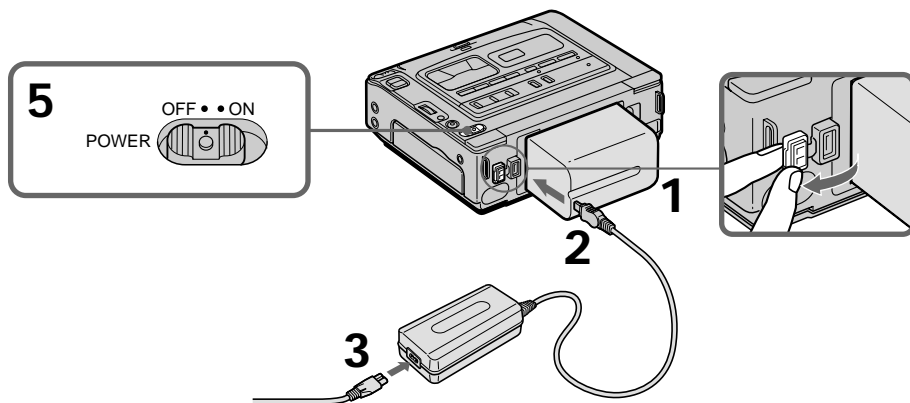

### After charging the battery pack

Disconnect the AC power adaptor from the DC IN jack on your VCR.

### После зарядки батарейного блока

Отсоедините сетевой адаптер переменного тока от гнезда DC IN на видеомэгаффоне.

### Notes

- Prevent metallic objects from coming into contact with the metal parts of the DC plug of the AC power adaptor. Otherwise, a short-circuit may occur and damage the AC power adaptor.
- Keep the battery pack dry.
- If the battery pack is not to be used for an extended period, charge the battery pack once fully, and then use it until it fully discharges again. Keep the battery pack in a cool place.

### Примечания

- Не допускайте контакта металлических предметов с металлическими частями штекера постоянного тока сетевого адаптера. Иначе может произойти короткое замыкание и повреждение Вашего видеомэгаффона.
- Всегда удаляйте влагу с батарейного блока.
- Если батарейный блок не будет использоваться в течение длительного промежутка времени, полностью зарядите его, а затем используйте, пока он не разрядится окончательно. Храните батарейный блок в прохладном месте.

When the battery pack is charged fully  
The POWER ON/CHARGE lamp goes off.

Когда батарейный блок заряжен полностью  
Лампочка POWER ON/CHARGE не горит.

Step 2 Preparing the power supply

Charging time/Время зарядки

Battery pack/ Батарейный блок	Full charge (Normal charge)/ Полная зарядка (нормальная зарядка)
NP-F330	150(90)
NP-F530/F550	210(150)
NP-F730/F750	300(240)
NP-F930/F950	390(330)
NP-F960	420(360)

Approximate number of minutes to charge an empty battery pack

Приблизительное время в минутах для зарядки полностью разряженного батарейного блока.

Playing time/Время воспроизведения

Battery pack/ Батарейный блок	Playing time/ Время воспроизведения
NP-F330	105 (95)
NP-F530	175 (160)
NP-F550	210 (190)
NP-F730	365 (325)
NP-F750	440 (395)
NP-F930	575 (520)
NP-F950	675 (610)
NP-F960	790 (710)

Approximate number of minutes when you use a fully charged battery pack

Приблизительное время в минутах при использовании полностью заряженного батарейного блока

Numbers in parentheses “ ( ) ” indicate the time using a normally charged battery pack. The battery life will be shorter if you use your VCR in a cold environment.

Цифры в скобках “ ( ) ” указывают время при использовании батарейного блока с нормальной зарядкой. При использовании видеомагнитофона в холодных условиях срок службы батарейного блока сокращается.

The table shows the playing time for tapes recorded in the Digital8  system. The playing time of tapes recorded in the Hi8/standard 8 system is reduced by about 20%.

В таблице отображается время воспроизведения для кассет, записанных в системе Digital8 . Время воспроизведения кассет, записанных в системе Hi8/standard 8, уменьшается примерно на 20%.

You can charge the battery pack abroad  
For details, refer to page 94.

**Батарейный блок можно заряжать, находясь за границей**

Подробные сведения см. на стр. 94.

If the power goes off even though the battery remaining indicator shows that the battery pack has enough power to operate  
Charge the battery pack fully again so that the battery remaining indicator is corrected.

**Если питание отключается, хотя индикатор оставшегося времени работы батареи показывает достаточный для работы заряд**

Снова полностью зарядите батарейный блок, чтобы индикатор правильно показывал оставшееся время работы батареи.

What is “InfoLITHIUM”?

The “InfoLITHIUM” is a lithium ion battery pack which can exchange data, such as battery consumption, with compatible electronic equipment. This VCR is compatible with the “InfoLITHIUM” battery pack (L series). Your VCR operates only with the “InfoLITHIUM” battery pack. The “InfoLITHIUM” battery pack has the  mark.

**Что такое “InfoLITHIUM”?**

“InfoLITHIUM” представляет собой ионно-литиевый батарейный блок, который может обмениваться данными, такими как потребление энергии батарейного блока, с совместимым электронным оборудованием. Этот видеомагнитофон совместим с батарейным блоком “InfoLITHIUM” (серии L). Ваш видеомагнитофон работает только с батарейным блоком “InfoLITHIUM”. На батарейном блоке “InfoLITHIUM” имеется метка . “InfoLITHIUM” является торговой маркой корпорации Sony.

“InfoLITHIUM” is a trademark of Sony Corporation.

## Step 3 Inserting a cassette

We recommend using Hi8 **Hi8**/Digital8 **D8** video cassettes.

- (1) Prepare the power supply (p. 10 - 13).
- (2) While pressing the small blue button, slide EJECT in the direction of the arrow. The cassette compartment automatically lifts up and opens.
- (3) Insert a cassette with the window facing up.
- (4) Close the cassette compartment by pressing the **PUSH** mark on the cassette compartment.

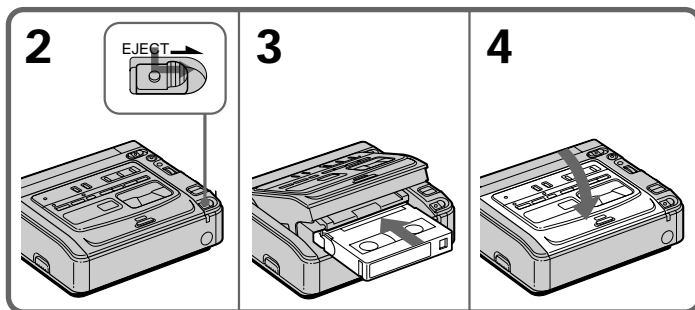

### To eject a cassette

Follow the procedure above, and eject the cassette in step 3.

### Notes

- Do not insert your fingers or touch inside of the cassette compartment with your fingers when it is open. It may cause your VCR to malfunction.
- Your VCR records pictures in the Digital8 **D8** system.
- The recording time when you use your VCR is 2/3 of indicated time on Hi8 **Hi8** (PAL) tape. If you select the LP mode in the menu settings, indicated time on Hi8 **Hi8** (PAL) tape.
- If you use standard 8 **8** tape, be sure to play back the tape on your VCR. Mosaic pattern noise may appear when you play back standard 8 **8** tape on other VCRs.

### To prevent accidental erasure

Slide the write-protect tab on the cassette to expose the red mark.

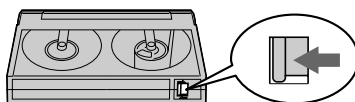

## Пункт 3 Установка кассеты

Рекомендуется использовать кассеты Hi8 **Hi8**/Digital8 **D8**.

- (1) Подготовьте источник питания (стр. 10-13).
- (2) Нажав небольшую синюю кнопку, передвиньте переключатель EJECT в направлении стрелки. Кассетный отсек автоматически поднимется вверх и откроется.
- (3) Вставьте кассету так, чтобы окошко было обращено вверх.
- (4) Закройте кассетный отсек, нажав на нем кнопку **PUSH**.

### Для извлечения кассеты

Выполните указанную выше процедуру и выньте кассету в пункте 3.

### Примечания

- Когда кассетный отсек открыт, не прикасайтесь пальцами к его внутренним частям. Это может привести к неисправности видеомагнитофона.
- Ваш видеомагнитофон записывает изображения в системе Digital8 **D8**.
- Время записи при использовании Вашего видеомагнитофона составляет 2/3 от времени, обозначенного на кассете Hi8 **Hi8** (PAL). При выборе режима LP в настройках меню, время обозначено на кассете Hi8 **Hi8** (PAL).
- Если используется кассета standard 8 **8**, ее следует воспроизводить на этом же видеомагнитофоне. При воспроизведении кассеты standard 8 **8** на других видеомагнитофонах могут появляться мозаичные помехи.

### Для предотвращения случайного стирания

Передвиньте лепесток защиты записи на кассете, так чтобы появилась красная метка.

## Playing back a tape

- (1) Connect your VCR to a TV (p. 8).
- (2) Prepare the power supply and insert a cassette to play back (p. 10 - 14).
- (3) While pressing the small green button on the POWER switch, set it to ON.  
The POWER ON/CHARGE lamp (green) on the front lights up.
- (4) Press ▷ to start playback.

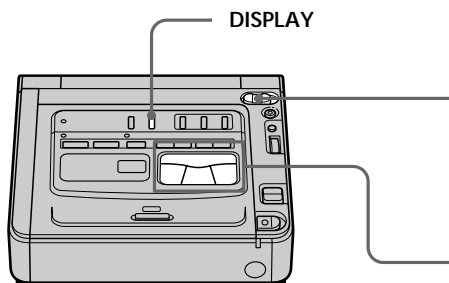

### To stop playback

Press ■.

#### Notes on the DISPLAY button

- When you connect your VCR to a TV, you can confirm the screen indicators on the monitor screen.
- Press DISPLAY to display the screen indicators. To make the indicators disappear, press it again.

## Воспроизведение ленты

- (1) Подсоедините видеомэагнитофон к телевизору (стр. 8).
- (2) Подготовьте источник питания и вставьте кассету для воспроизведения (стр. 10-14).
- (3) Нажав на маленькую зеленую кнопку на переключателе POWER, установите его в положение ON.  
Загорается (зеленая) лампочка POWER ON/CHARGE, расположенная на передней панели.
- (4) Нажмите кнопку ▷ для начала воспроизведения.

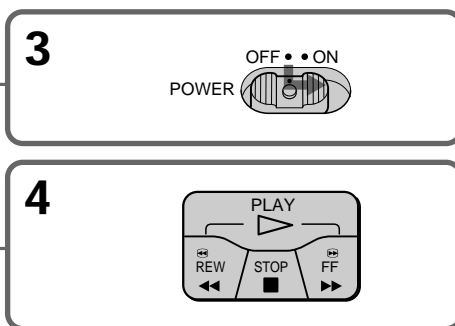

### Для остановки воспроизведения

Нажмите кнопку ■.

#### Примечания относительно кнопки DISPLAY

- Если видеомэагнитофон подсоединить к телевизору, то экранные индикаторы можно проверять на экране монитора.
- Нажмите кнопку DISPLAY для отображения экранных индикаторов. Нажмите ее еще раз, чтобы индикаторы исчезли.

## Playing back a tape

### Various playback modes

To operate the video control buttons, set the POWER switch to ON.

#### To view a still image (playback pause)

Press **II** during playback. The PAUSE lamp (orange) lights up. To resume playback, press **II** or **▷**.

#### To advance the tape

Press **▶▶** in stop mode. To resume normal playback, press **▷**.

#### To rewind the tape

Press **◀◀** in stop mode. To resume normal playback, press **▷**.

#### To change the playback direction

Press **◀II<** during playback to reverse the playback direction. To resume normal playback, press **▷**.

#### To locate a scene while searching the picture (picture search)

Keep pressing **◀◀** or **▶▶** during playback. To resume normal playback, release the button.

#### To monitor the high-speed picture at high speed while advancing or rewinding the tape (skip scan)

Keep pressing **◀◀** while rewinding or **▶▶** while advancing the tape. To resume rewinding or advancing, release the button.

#### To view the picture at slow speed (slow playback)

Press **▶▶** during playback. For slow playback in the reverse direction, press **◀II<** during playback, then press **▶▶**. To resume normal playback, press **▷**.

#### To view the picture at double speed

Press **×2** during playback. For double speed playback in the reverse direction, press **◀II<** during playback, then press **×2**. To resume normal playback, press **▷**.

#### To view the picture frame-by-frame

Press **>II▶ FRAME (+)** in playback pause mode. For frame-by-frame playback in the reverse direction, press **◀II< FRAME (-)** in playback pause mode. To resume normal playback, press **▷**.

## Воспроизведение ленты

### Различные режимы воспроизведения

Для использования кнопок управления видеоизображением установите переключатель POWER в положение ON.

#### Для просмотра неподвижного изображения (пауза воспроизведения)

Во время воспроизведения нажмите кнопку **II**. Загорится лампочка PAUSE (оранжевым светом). Для возобновления обычного воспроизведения нажмите кнопку **II** или **▷**.

#### Для ускоренной перемотки ленты вперед

В режиме остановки нажмите кнопку **▶▶**. Для возобновления обычного воспроизведения нажмите кнопку **▷**.

#### Для ускоренной перемотки ленты назад

Нажмите в режиме остановки кнопку **◀◀**. Для возобновления обычного воспроизведения нажмите кнопку **▷**.

#### Для изменения направления воспроизведения

Во время воспроизведения нажмите кнопку **◀II<** для изменения направления воспроизведения. Для возобновления обычного воспроизведения нажмите кнопку **▷**.

#### Для отыскания эпизода во время поиска изображения (поиск изображения)

Держите нажатой кнопку **◀◀** или **▶▶** во время воспроизведения. Для возобновления обычного воспроизведения отпустите кнопку.

#### Для контроля изображения на высокой скорости во время перемотки ленты вперед или назад (поиск методом прогона)

Держите нажатой кнопку **◀◀** во время перемотки ленты назад или кнопку **▶▶** во время перемотки ленты вперед. Для возобновления перемотки ленты вперед или назад отпустите кнопку.



#### Для просмотра воспроизведения изображения на замедленной скорости (замедленное воспроизведение)

Во время воспроизведения нажмите кнопку **▶▶**. Для замедленного воспроизведения в обратном направлении во время воспроизведения нажмите кнопку **◀II<**, затем нажмите кнопку **▶▶**. Для возобновления обычного воспроизведения нажмите кнопку **▷**.



## Playing back a tape

### In these various playback modes

- Noise may appear when your VCR plays back tapes recorded in the Hi8/standard 8 system.
- Sound is muted.
- The previous recording may appear as a mosaic image when playing back in the Digital8  system.
- The VCR does not automatically detect Digital8  or Hi8/standard 8 system in the various playback modes.

### Notes on the playback pause mode

- When playback pause mode lasts for 3 minutes, your VCR automatically enters the stop mode. To resume playback, press .
- The previous recording may appear.

### Slow playback for tapes recorded in the Digital8 system

Slow playback mode can be performed smoothly on your VCR; however, this function does not work for an output signal from the  DV IN/OUT jack.

### When you play back a tape in reverse

Horizontal noise may appear at the center or top and bottom of the screen. This is not a malfunction.

### Using headphones

Connect headphones (not supplied) to the  jack (p. 105). You can adjust the volume of the headphones by using the VOLUME +/- buttons.

## Воспроизведение ленты



### Для просмотра воспроизведения изображения на удвоенной скорости

Во время воспроизведения нажмите кнопку  $\times 2$ . Для воспроизведения на удвоенной скорости в обратном направлении во время воспроизведения нажмите кнопку  $\blacktriangleleft \triangleleft$ , затем нажмите кнопку  $\times 2$ . Для возобновления обычного воспроизведения нажмите кнопку  $\triangleright$ .

### Для покадрового просмотра воспроизведения изображения

Нажмите кнопку  $\triangleright \parallel \blacktriangleright$  FRAME (+) в режиме паузы воспроизведения. Для покадрового воспроизведения в обратном направлении нажмите кнопку  $\blacktriangleleft \parallel \triangleleft$  FRAME (-) в режиме паузы воспроизведения. Для возобновления обычного воспроизведения нажмите кнопку  $\triangleright$ .

### При работе в различных режимах воспроизведения

- При воспроизведении на Вашем видеомаягнитофоне кассет, записанных в системе Hi8/standard 8, могут появиться помехи.
- Звук будет приглушен.
- При воспроизведении в системе Digital8  предыдущая запись может отображаться как мозаичное изображение.
- При работе в различных режимах воспроизведения видеомаягнитофон не распознает системы Digital8  или Hi8/standard 8 автоматически.

### Примечания относительно режима паузы воспроизведения

- Если видеомаягнитофон находится в режиме паузы воспроизведения 3 минуты, он автоматически перейдет в режим остановки. Для возобновления обычного воспроизведения нажмите кнопку  $\triangleright$ .
- Может появиться предыдущая запись.

### Замедленное воспроизведение кассет, записанных в системе Digital8

Режим замедленного воспроизведения может выполняться на Вашем видеомаягнитофоне без помех; однако эта функция не работает, когда выходной сигнал выдается через гнездо  DV IN/OUT.

### При воспроизведении ленты в обратном направлении

В центре или вверху и внизу экрана могут появляться горизонтальные помехи. Однако это не является неисправностью.

### Использование головных телефонов

Подсоедините головные телефоны (не входят в комплект) к гнезду  (стр. 105). Громкость в головных телефонах можно отрегулировать с помощью кнопок VOLUME +/-.

### Playing back a dual soundtrack tape

When you play back a dual soundtrack tape, select the desired sound in the menu settings.

- (1) Press MENU to display the menu settings.
- (2) Turn the SEL/PUSH EXEC dial to select **VCR**, then press the dial.
- (3) Turn the SEL/PUSH EXEC dial to select HiFi SOUND, then press the dial.
- (4) Turn the SEL/PUSH EXEC dial to select the desired sound, then press the dial.  
For details about the sound mode, refer to page 67.
- (5) Press MENU to make the menu disappear.

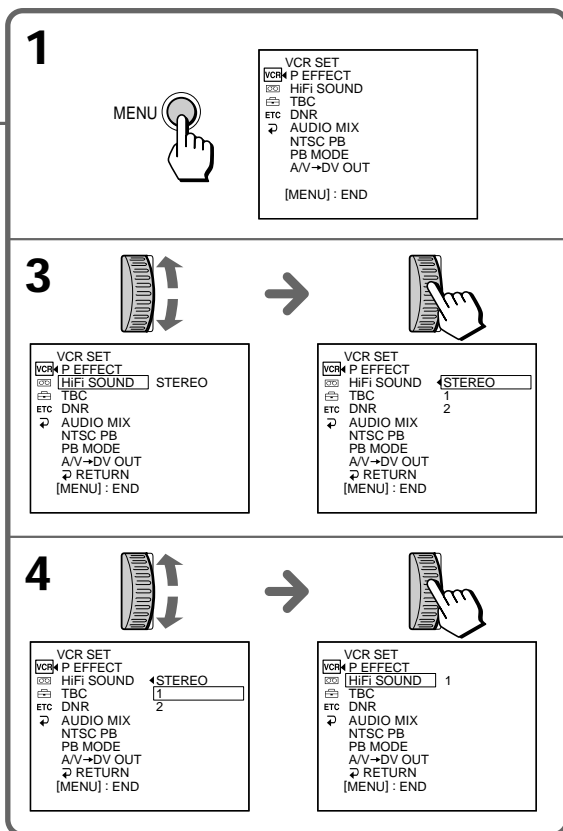
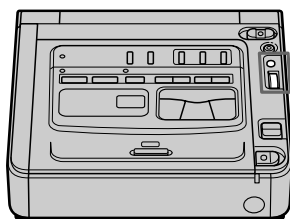

### Воспроизведение ленты с двойной звуковой дорожкой

При воспроизведении ленты с двойной звуковой дорожкой выберите нужный звук в меню.

- (1) Нажмите кнопку MENU для отображения установок меню.
- (2) Поверните диск SEL/PUSH EXEC для выбора установки **VCR**, а затем нажмите на диск.
- (3) Поверните диск SEL/PUSH EXEC для выбора HiFi SOUND, а затем нажмите на диск.
- (4) Поверните диск SEL/PUSH EXEC для выбора нужного звука, а затем нажмите на диск.  
Подробные сведения о звуковых режимах см. на соответствующих страницах (стр. 67).
- (5) Нажмите кнопку MENU для того, чтобы убрать меню.

## Playing back a tape

### Using a Remote Commander

You can operate your VCR using the Remote Commander supplied with a Sony product. Set COMMANDER in the menu settings, according to the remote control code of the Sony product.

Code	Sony product
VTR 1	Betamax VCR
VTR 2	8mm video camera recorder Digital video camera recorder 8mm VCR
VTR 3	VHS VCR
VTR 4	Digital VCR Digital video camera recorder
VTR 5 and 6	Digital VCR

#### Note

You cannot set the POWER switch to ON or OFF, or eject the cassette with the Remote Commander.

## Воспроизведение ленты

### Использование пульта дистанционного управления

Управлять Вашим видеомagneитофоном можно с помощью пульта дистанционного управления, прилагаемого к аппаратуре Sony. Установите для параметра COMMANDER в установках меню соответствующий код пульта дистанционного управления аппаратуры Sony.

Код	Аппаратура Sony
VTR 1	Видеомagneитофон Betamax
VTR 2	Видеокамера стандарта 8mm Цифровая видеокамера Видеомagneитофон стандарта 8mm
VTR 3	Видеомagneитофон VHS
VTR 4	Цифровой видеомagneитофон Цифровая видеокамера
VTR 5 и 6	Цифровой видеомagneитофон

#### Примечание

С помощью пульта дистанционного управления нельзя установить переключатель POWER в положение ON или OFF или извлечь кассету.

## Playing back a tape

---

### Wide mode playback and recording

Pictures recorded with a Sony digital video camera recorder that have an aspect ratio of 16:9 on your VCR can be played back. For details, refer to the operating instructions of your TV. The picture during playback on a normal TV [a] or a wide-screen TV [b] are compressed in the widthwise direction. If you set screen mode of the 16:9 wide-screen TV to the full mode, you can see normal images [c].

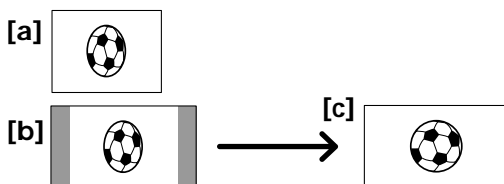

---

**When recording a 16:9 screen**  
Your VCR automatically detects the wide mode signals and records in wide mode.

## Воспроизведение ленты

---

### Воспроизведение и запись в широкоэкранный режим

На Вашем видеомэгнитофоне можно воспроизводить изображения, записанные с помощью цифровой видеокамеры Sony и имеющие формат изображения 16:9. Подробные сведения см. в инструкции по эксплуатации Вашего телевизора.

Изображение во время воспроизведения на обычном телевизоре [a] или на широкоэкранный телевизоре [b] будет сжато по ширине. При установке полноэкранный режима широкоэкранный телевизора с форматом 16:9 изображения будут иметь обычный размер [c].

---

**При записи изображения формата 16:9**  
Ваш видеомэгнитофон автоматически распознает сигналы широкоформатного режима и записывает в этом режиме.

## Playing back a tape

### Using the AV cordless IR receiver

Once you connect the AV cordless IR receiver (not supplied) to your TV or the other VCR, you can easily view the picture on your TV. For details, refer to the operating instructions of the AV cordless IR receiver.

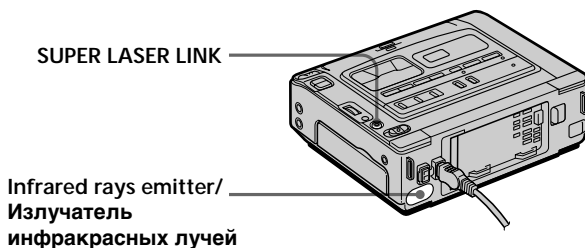

- (1) After connecting your TV and the AV cordless IR receiver, set the POWER switch on the AV cordless IR receiver to ON.
- (2) Turn the TV on and set the TV/VCR selector on the TV to VCR.
- (3) Set the POWER switch on your VCR to ON.
- (4) Press SUPER LASER LINK. The lamp on the SUPER LASER LINK button lights up.
- (5) Press ▷ on your VCR to start playback.
- (6) Point your VCR at the AV cordless IR receiver. Adjust the position of your VCR and the AV cordless IR receiver to obtain clear playback pictures.

## Воспроизведение ленты

### Использование беспроводного ИК аудиовидеоприемника

После подсоединения беспроводного ИК аудиовидеоприемника (не входит в комплект) к Вашему телевизору или другому видеомагнитофону можно просматривать изображение на экране телевизора. Подробные сведения см. в инструкции по эксплуатации беспроводного ИК аудиовидеоприемника.

- (1) После подсоединения беспроводного ИК аудиовидеоприемника к Вашему телевизору установите переключатель POWER на беспроводном ИК аудиовидеоприемнике в положение ON.
- (2) Включите телевизор и установите селектор TV/VCR на телевизоре в положение VCR.
- (3) Установите переключатель POWER на видеомагнитофоне в положение ON.
- (4) Нажмите кнопку SUPER LASER LINK. Загорится лампочка SUPER LASER LINK.
- (5) Нажмите кнопку ▷ на видеомагнитофоне для начала воспроизведения.
- (6) Направьте видеомагнитофон на беспроводный ИК аудиовидеоприемник. Отрегулируйте положение видеомагнитофона и беспроводного ИК аудиовидеоприемника для получения четкого воспроизводимого изображения.

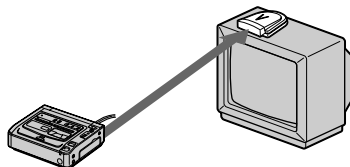

### To cancel the super laser link function

Press SUPER LASER LINK. The lamp on the SUPER LASER LINK button goes off.

### Для отмены функции лазерного суперканала передачи сигналов

Нажмите кнопку SUPER LASER LINK. Лампочка SUPER LASER LINK погаснет.

## Playing back a tape

---

### If you turn the power off

The super laser link function turns off automatically.

### If you use a Sony TV

- You can turn on the TV automatically when you press SUPER LASER LINK. To do so, make sure you
  - Turn the TV's main switch on.
  - Set AUTO TV ON to ON in the menu settings.
  - Point the infrared rays emitter at the TV's remote sensor.
- You can switch the video input of the TV automatically to the one which the AV cordless IR receiver is connected. To do so, set AUTO TV ON to ON and TV INPUT to the same video input (1, 2, 3) in the menu settings. With some models, however, the picture and sound may be interrupted momentarily when the video input is switched.
- The above feature may not work on some TV models.

### When the super laser link function is activated (the lamp on the SUPER LASER LINK button lights up)

Your VCR consumes power. Press SUPER LASER LINK to turn off the super laser link function when it is not needed.



is a trademark of Sony Corporation.

## Воспроизведение ленты

---

### При выключении питания

Функция лазерного суперканала передачи сигналов отключится автоматически.

### При использовании телевизора Sony

- Можно включить телевизор автоматически, если нажать кнопку SUPER LASER LINK. Для этого убедитесь, что
  - Включена кнопка питания телевизора.
  - Команда AUTO TV ON установлена в положение ON в установках меню.
  - Инфракрасный излучатель направлен на датчик дистанционного управления телевизора.
- Можно автоматически переключиться на тот видеовход телевизора, к которому подсоединен беспроводный ИК аудиовидеоприемник. Для этого установите команду AUTO TV ON в положение ON, а TV INPUT на тот же видеовход (1, 2, 3), который указан в установках меню. В некоторых моделях при переключении на видеовход могут кратковременно отключаться изображение и звук.
- Указанная выше функция может не поддерживаться в некоторых моделях телевизоров.

### При включенном лазерном суперканале передачи сигналов (при этом подсвечивается кнопка SUPER LASER LINK)

Видеомагнитофон потребляет энергию. Нажмите кнопку SUPER LASER LINK, чтобы отключить функцию лазерного суперканала передачи сигналов, если она не требуется.



является торговой маркой корпорации Sony.

# Recording from the other VCR or TV

## Using the A/V connecting cable

You can record a tape from the other VCR or a TV programme that has audio/video outputs. Use your VCR as a recorder.

- (1) Insert a blank tape (or a tape you want to record over) into your (recording) VCR. If you are recording a tape from the other (playback) VCR, insert a recorded tape into the other (playback) VCR.
- (2) Set the POWER switch to ON.
- (3) Press REC and the button on its right simultaneously on your (recording) VCR, then immediately press **||** on your (recording) VCR. The REC (red) and PAUSE (orange) lamps light up.
- (4) Press **▷** on the other (playback) VCR to start playback if you are recording a tape from the other (playback) VCR. Select a TV programme if you are recording from TV. The picture from a TV or the other (playback) VCR appears on the TV screen or a monitor screen of the other (playback) VCR.
- (5) Press **||** on your (recording) VCR at the scene where you want to start recording from. The REC lamp remains on and the lamp on the **|| PAUSE** button goes off.

# Запись с другого видеомэагнитофона или телевизора

## Использование соединительного кабеля аудио/видео

Можно выполнить запись на кассету с другого видеомэагнитофона или записать телепередачу с телевизора, который имеет выходы видео/аудио. Используйте видеомэагнитофон в качестве записывающего устройства.

- (1) Вставьте чистую кассету (или кассету, на которую Вы хотите выполнить запись) в свой (записывающий) видеомэагнитофон. При записи с другого видеомэагнитофона вставьте кассету, с которой будет производиться запись, в другой (воспроизводящий) видеомэагнитофон.
- (2) Установите переключатель POWER в положение ON.
- (3) Одновременно нажмите кнопку REC и кнопку справа от нее на (записывающем) видеомэагнитофоне, затем сразу нажмите кнопку **||** на (записывающем) видеомэагнитофоне. Загорятся две лампочки: REC (красная) и PAUSE (оранжевая).
- (4) Если запись выполняется с другого (воспроизводящего) видеомэагнитофона, нажмите на нем кнопку **▷** для начала воспроизведения. Выберите телевизионную программу, если запись выполняется с телевизора. Изображение с телевизора или другого (воспроизводящего) видеомэагнитофона появится на экране телевизора или монитора этого (воспроизводящего) видеомэагнитофона.
- (5) Нажмите кнопку **||** на Вашем (записывающем) видеомэагнитофоне в том месте, где нужно начать запись. Лампочка REC продолжает гореть, а лампочка над кнопкой **|| PAUSE** погаснет.

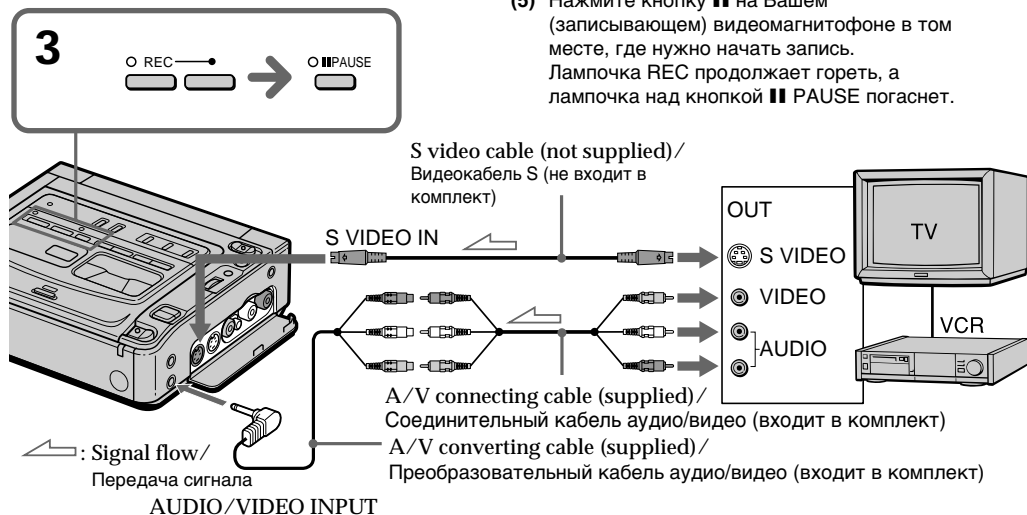

## Recording from the other VCR or TV

### When you have finished recording a tape

Press ■ on both your (recording) VCR and the other (playback) VCR.

#### Notes

- To enable smooth transition, we recommend that you do not mix pictures recorded in the Hi8/standard 8 with the Digital8 Ⓜ system on a tape.
- If you use fast-forward or slow-playback mode on the other (playback) VCR, the image being recorded may fluctuate. When you record from the other (playback) VCR, be sure to play back the original tape at normal speed.
- You can record a picture from another VCR or TV of PAL system only, not from the VCR or TV of SECAM system.

#### If the other (playback) VCR or TV is a monaural type

Connect the yellow plug of the A/V connecting cable to the video output jack and the white plug to the audio output jack on the VCR or the TV. (Do not connect the red plug.) The sound is monaural.

#### If your TV or the other (playback) VCR has an S video jack

Connect using an S video cable (not supplied) to obtain high-quality pictures.

With this connection, you do not need to connect the yellow (video) plug of the A/V connecting cable.

Connect an S video cable (not supplied) to the S video jacks of both your (recording) VCR and the TV or the other (playback) VCR.

## Запись с другого видеоманитофона или телевизора

### После завершения записи кассеты

Нажмите кнопку ■ на этом (записывающем) и другом (воспроизводящем) видеоманитофонах.

#### Примечания

- Для обеспечения плавного перехода на одной кассете рекомендуется не записывать изображения в различных системах - Hi8/standard 8 и Digital8 Ⓜ.
- Во время быстрой перемотки вперед или в режиме замедленного воспроизведения на другом (воспроизводящем) видеоманитофоне, записываемое изображение может дрожать. При записи с другого (воспроизводящего) видеоманитофона, воспроизводите кассету оригинала на обычной скорости.
- Вы можете записывать изображение только с другого видеоманитофона или телевизора системы PAL. Запись изображения с другого видеоманитофона или телевизора системы SECAM невозможна.

#### Если другой (воспроизводящий) видеоманитон или телевизор монофонического типа

Подключите желтый штекер соединительного кабеля аудио/видео к выходному гнезду видеосигнала, а белый штекер к выходному гнезду аудиосигнала на видеоманитофоне или телевизоре. (Не подключайте красный штекер.) Звук будет монофоническим.

#### Если на телевизоре или другом (воспроизводящем) видеоманитофоне имеется видеогнездо S

Выполните соединение с помощью видеокабеля S (не входит в комплект) для получения высококачественных изображений.

При таком соединении не понадобится подключать желтый штекер (видео) соединительного кабеля аудио/видео.



Подсоедините видеокабель S (не входит в комплект) к видеогнездам S на Вашем (записывающем) видеоманитофоне и телевизоре или другом (воспроизводящем) видеоманитофоне.



## Recording from the other VCR or TV

### Using the i.LINK cable (DV connecting cable)



Simply connect the i.LINK cable (DV connecting cable) (not supplied) to the  DV IN/OUT or DV IN/OUT jack of the DV products. With digital-to-digital connection, video and audio signals are transmitted in digital form for high-quality editing.

- (1) Insert a blank tape (or a tape you want to record over) into your (recording) VCR, and insert the recorded tape into the other (playback) VCR.
- (2) Set the POWER switch to ON.
- (3) Press REC and the button on its right simultaneously on your (recording) VCR, then immediately press  on your (recording) VCR.  
The REC (red) and PAUSE (orange) lamps light up.
- (4) Press  on the other (playback) VCR to start playback.  
The picture from a TV or the other (playback) VCR appears on the TV screen or a monitor screen of the other (playback) VCR.
- (5) Press  on your (recording) VCR at the scene where you want to start recording from.  
The REC lamp remains on and the PAUSE lamp goes off.

## Запись с другого видеоманитора или телевизора

### Использование кабеля i.LINK (соединительный кабель DV)

Просто подсоедините кабель i.LINK (соединительный кабель DV) (не входит в комплект) к гнезду  DV IN/OUT или к гнезду DV IN/OUT аппаратов DV. При использовании цифрового соединения видео- и аудиосигналы передаются в цифровом виде для последующего высококачественного монтажа.

- (1) Вставьте чистую кассету (или кассету, на которую Вы хотите выполнить запись) в свой (записывающий) видеоманитон, и вставьте записанную кассету в другой (воспроизводящий) видеоманитон.
- (2) Установите переключатель POWER в положение ON.
- (3) Одновременно нажмите кнопку REC и кнопку справа от нее на Вашем (записывающем) видеоманитоне, затем сразу нажмите кнопку  на Вашем (записывающем) видеоманитоне. Загорятся две лампочки: REC (красная) и PAUSE (оранжевая).
- (4) Нажмите кнопку  на другом (воспроизводящем) видеоманитоне для начала воспроизведения. Изображение с телевизора или другого (воспроизводящего) видеоманитона появится на экране телевизора или монитора этого (воспроизводящего) видеоманитона.
- (5) Нажмите кнопку  на Вашем (записывающем) видеоманитоне в том месте, где нужно начать запись. Лампочка REC продолжает гореть, а лампочка PAUSE погаснет.

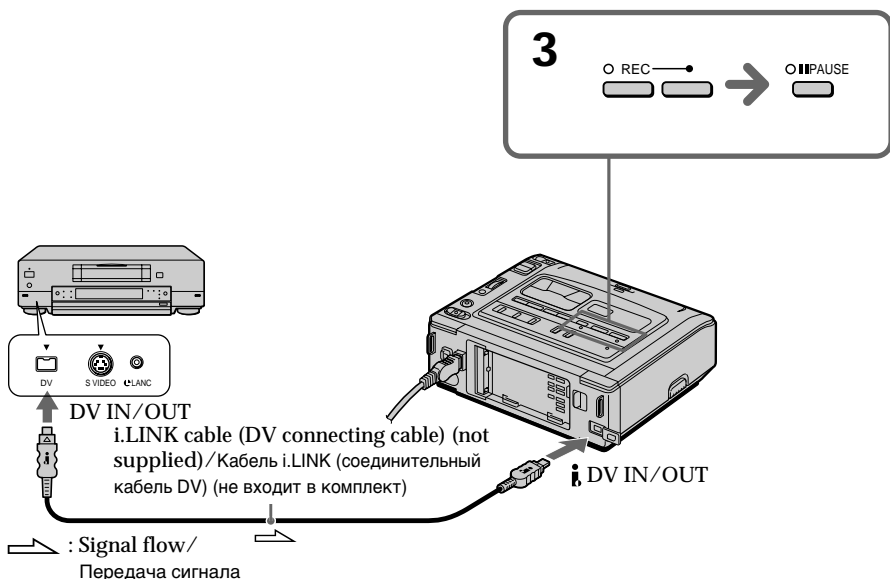

## Recording from the other VCR or TV

---

### When you have finished recording a tape

Press **■** on both your (recording) VCR and the other (playback) VCR.

---

#### Note

If the connected equipment has a different kind of i.LINK system, it is not compatible with your VCR.

You can connect one VCR only using the i.LINK cable (DV connecting cable).

#### During digital editing

The colour of the display may be uneven. However, this does not affect the dubbed picture.

#### If you record a playback pause picture with the DV IN/OUT jack

The recorded picture becomes rough, and when you play back the picture using your VCR, the picture may jitter.

#### Before recording

Make sure that the DV IN indicator appears on the monitor screen by pressing the DISPLAY button.

## Запись с другого видеомаягнитофона или телевизора

---

### После завершения записи кассеты

Нажмите кнопку **■** на этом (записывающем) и другом (воспроизводящем) видеомаягнитофоне.

---

#### Примечание

Если подключенная аппаратура использует другой тип системы i.LINK, она не совместима с этим видеомаягнитофоном.

**Вы можете подсоединить только один видеомаягнитофон с помощью кабеля i.LINK (соединительный кабель DV).**

#### Во время цифрового монтажа

Цвет изображения может быть неоднородным. Однако это не влияет на перезапись изображения.

#### При записи неподвижного изображения с помощью гнезда DV IN/OUT

Записываемое изображение становится неровным. При воспроизведении изображения на данном видеомаягнитофоне оно может дрожать.

#### Перед записью

Убедитесь, что при нажатии на кнопку DISPLAY на экране монитора отображается индикатор DV IN.

## Enlarging playback images – PB ZOOM

You can enlarge moving and still images played back on tape.

- (1) Press PB ZOOM on your VCR while you are playing back. The image is enlarged, and  $\uparrow \downarrow$   $\leftarrow \rightarrow$  appear on the monitor screen.
- (2) Turn the SEL/PUSH EXEC dial to move the enlarged image, then press the dial.
  - $\uparrow$ : The image moves downwards.
  - $\downarrow$ : The image moves upwards.
- (3) Turn the SEL/PUSH EXEC dial to move the enlarged image, then press the dial.
  - $\leftarrow$ : The image moves rightward (Turn the dial downwards.)
  - $\rightarrow$ : The image moves leftward (Turn the dial upwards.)

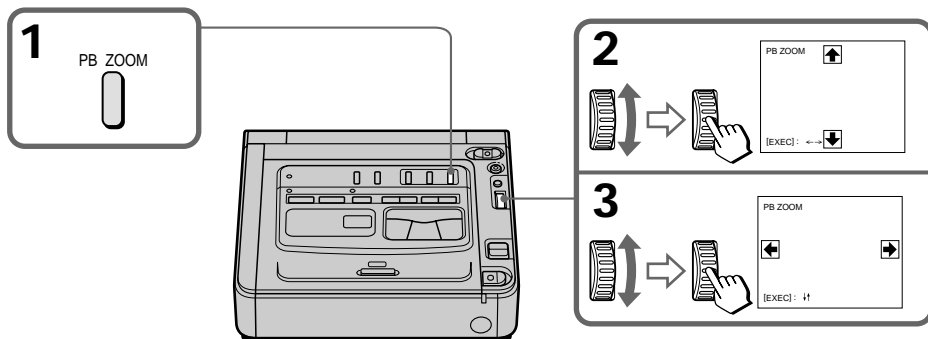

## Увеличение воспроизводимых изображений – PB ZOOM

Можно увеличивать подвижные и неподвижные изображения, воспроизводимые на кассетах.

- (1) Во время воспроизведения нажмите кнопку PB ZOOM на Вашем видеомаягнитофоне. Изображение будет увеличено, а на экране монитора появится  $\uparrow \downarrow$   $\leftarrow \rightarrow$ .
- (2) Поверните диск SEL/PUSH EXEC для перемещения увеличенного изображения, затем нажмите на диск.
  - $\uparrow$ : Изображение перемещается вниз.
  - $\downarrow$ : Изображение перемещается вверх.
- (3) Поверните диск SEL/PUSH EXEC для перемещения увеличенного изображения, затем нажмите на диск.
  - $\leftarrow$ : Изображение смещается вправо (Поверните диск вниз.)
  - $\rightarrow$ : Изображение перемещается влево (Поверните диск вверх.)

## Enlarging playback images – PB ZOOM

---

### To cancel the PB ZOOM function

Press PB ZOOM again.

#### Notes

- The PB ZOOM function works only for tapes recorded in the Digital8  system.
- You cannot process externally input scenes using the PB ZOOM function.
- You cannot record pictures that you have processed using the PB ZOOM function with your VCR. To record pictures that you have processed using the PB ZOOM function, record the pictures on the other VCR using your VCR as a player.

#### Pictures processed by the PB ZOOM function

Pictures processed by the PB ZOOM function are not output through the  DV IN/OUT jack.

#### When you set the POWER switch to OFF or stop playback

The PB ZOOM function is automatically cancelled.

## Увеличение воспроизводимых изображений – PB ZOOM

---

### Для выключения функции PB ZOOM

Нажмите кнопку PB ZOOM еще раз.

#### Примечания

- Функция PB ZOOM работает только для кассет, записанных в системе Digital8 .
- Вы не можете видеоизменять с помощью функции PB ZOOM изображения, полученные от внешнего источника.
- Вы не можете записывать изображения, которые были видеоизменены с помощью функции PB ZOOM этого видеомэгнитофона. Для записи изображений, которые были видеоизменены с помощью функции PB ZOOM, запишите изображения на другой видеомэгнитофон, используя свой видеомэгнитофон в качестве плеера.

#### Изображения, видеоизмененные с помощью функции PB ZOOM

Изображения, видеоизмененные с помощью функции PB ZOOM, не передаются через гнездо  DV IN/OUT.

#### При установке переключателя POWER в положение OFF или остановке воспроизведения

Функция PB ZOOM автоматически отключится.

# Watching a tape with special effects – Picture effect

You can digitally process playback images to obtain special effects like those in films or on TV.

**NEG.ART [a]** : The colours and brightness of the image are reversed.

**SEPIA** : The image is sepia.

**B&W** : The image is monochrome (black-and-white).

**SOLARIZE [b]** : The light intensity is clearer, and the image looks like an illustration.

[a]



[b]



- Press MENU during playback.
- Turn the SEL/PUSH EXEC dial to select **[VCR]**, then press the dial.
- Turn the SEL/PUSH EXEC dial to select P EFFECT, then press the dial.
- Turn the SEL/PUSH EXEC dial to select the desired picture effect mode, then press the dial.

The indicator changes as follows:

NEG.ART ↔ SEPIA ↔ B&W ↔

SOLARIZE

- Press MENU to make the menu settings disappear.

# Просмотр кассет со специальными эффектами – Эффект изображения

Можно выполнять цифровую обработку воспроизводимых изображений для получения специальных эффектов, как в кинофильмах или на телевидении.

**NEG.ART [a]** : Установки цвета и яркости изображения сохраняются.

**SEPIA** : Изображение будет цвета сепии.

**B&W** : Изображение будет монохромным (черно-белым).

**SOLARIZE [b]** : Интенсивность света будет увеличена, а изображение будет выглядеть, как рисунок.

- Нажмите кнопку MENU во время воспроизведения.
- Поверните диск SEL/PUSH EXEC для выбора установки **[VCR]**, а затем нажмите на диск.
- Поверните диск SEL/PUSH EXEC для выбора P EFFECT, а затем нажмите на диск.
- Поверните диск SEL/PUSH EXEC для выбора нужного режима эффекта изображения, а затем нажмите на диск. Индикатор будет изменяться следующим образом:  
NEG.ART ↔ SEPIA ↔ B&W ↔ SOLARIZE
- Нажмите кнопку MENU, чтобы исчезли установки меню.

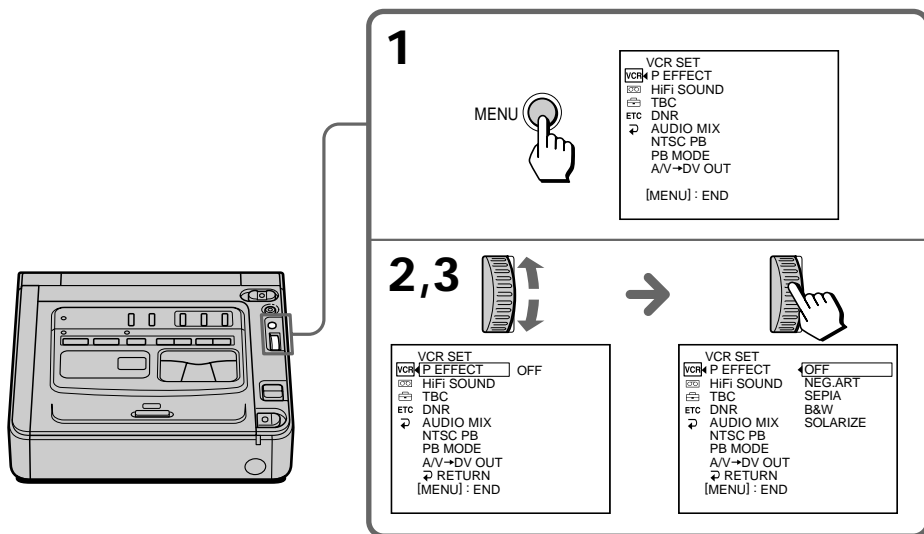

## Watching a tape with special effects – Picture effect

---

### Notes

- The picture effect function works only for tapes recorded in the Digital8  system.
- You cannot process externally input scenes using the picture effect function.
- You cannot record pictures that you have processed using the picture effect function with your VCR. To record pictures that you have processed using the picture effect function, record the pictures on the other VCR using your VCR as a player.

### Pictures processed by the picture effect function

Pictures processed by the picture effect function are not output through the  DV IN/OUT jack.

### When you set the POWER switch to OFF or stop playback

The picture effect function is automatically cancelled.

## Просмотр кассет со специальными эффектами – Эффект изображения

---

### Примечания

- Функция эффекта изображения работает только для кассет, записанных в системе Digital8 .
- Вы не можете видоизменять изображения, введенные из внешнего источника, с помощью функции эффектов изображения.
- Вы не можете записывать изображения, которые были видоизменены с помощью функции эффекта изображения этого видеомagneитофона. Для записи изображений, которые были видоизменены с помощью функции эффектов изображения, запишите изображения на другой видеомagneитофон, используя этот видеомagneитофон в качестве плеера.

### Изображения, видоизмененные с помощью функции эффектов изображения

Изображения, видоизмененные с помощью функции эффектов изображения, не передаются через гнездо  DV IN/OUT.

### При установке переключателя POWER в положение OFF или остановке воспроизведения

Функция эффектов изображения автоматически отключается.

# Watching a tape with special performances – Digital effect

You can add special effects on playback images using the various digital functions.

## STILL

You can play back a still image so that it is superimposed on a moving image.

## FLASH (FLASH MOTION)

You can play back still images successively at constant intervals.

## LUMI. (LUMINANCEKEY)

You can mask a brighter area in a still image with a moving image.

## TRAIL

You can play back the image so that an incidental trailing image is left.

# Просмотр кассет со специальными эффектами – Цифровой эффект

Вы можете добавлять специальные эффекты к воспроизводимому изображению с помощью различных цифровых функций.

## STILL

Можно воспроизводить неподвижное изображение и накладывать его на подвижное изображение.

## FLASH (FLASH MOTION)

Неподвижные изображения можно воспроизводить последовательно через постоянные интервалы.

## LUMI. (LUMINANCEKEY)

Вы можете изменять яркие места на неподвижном изображении на подвижные изображения.

## TRAIL

Вы можете воспроизводить изображение с эффектом запаздывания.

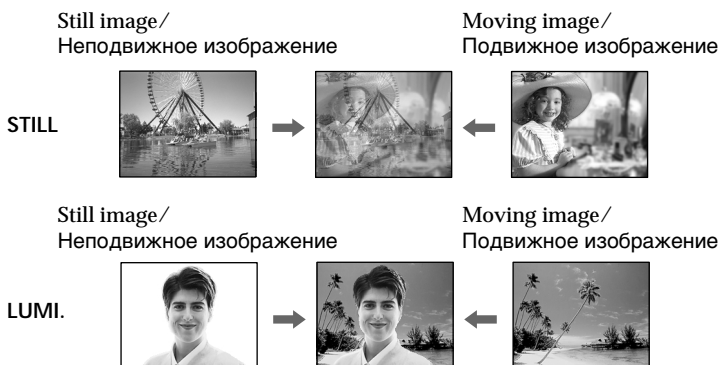

## Watching a tape with special performances – Digital effect

- (1) Press DIGITAL EFFECT during playback. The digital effect indicator appears.
- (2) Turn the SEL/PUSH EXEC dial to select the desired digital effect mode. The indicator changes as follows:  
STILL ↔ FLASH ↔ LUMI. ↔ TRAIL
- (3) Press the SEL/PUSH EXEC dial. The indicator lights up and the bars appear. In the STILL and LUMI. modes, the still image is stored in memory.
- (4) Turn the SEL/PUSH EXEC dial to adjust the effect as follows:

STILL – The rate of the still image you want to superimpose on the moving image

FLASH – The interval of flash motion

LUMI. – The colour scheme of the area in the still image which is to be masked with a moving image

TRAIL – The vanishing time of the incidental image

When the number of bars on the monitor screen getting bigger, the digital effect will be getting bigger.

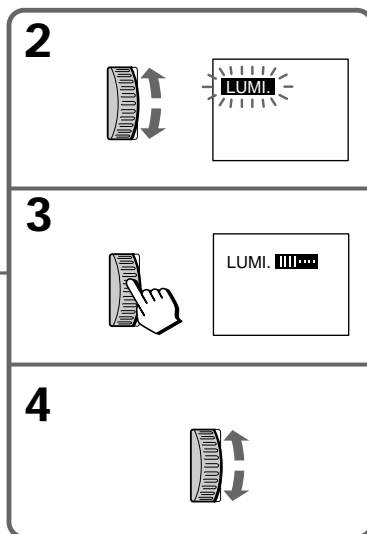
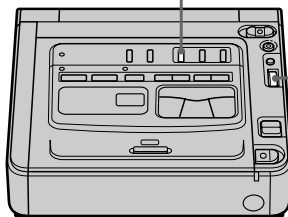
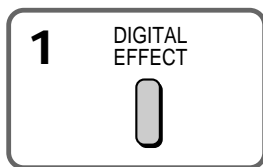

**To cancel the digital effect function**  
Press DIGITAL EFFECT again.

## Просмотр кассет со специальными эффектами – Цифровой эффект

- (1) Нажмите кнопку DIGITAL EFFECT во время воспроизведения. Появится индикатор цифрового эффекта.
- (2) Поверните диск SEL/PUSH EXEC для выбора режима нужного цифрового эффекта. Индикатор будет изменяться следующим образом:  
STILL ↔ FLASH ↔ LUMI. ↔ TRAIL
- (3) Нажмите на диск SEL/PUSH EXEC. Высветится индикатор и появятся полосы. В режимах STILL и LUMI. неподвижное изображение будет сохранено в памяти.
- (4) Поверните диск SEL/PUSH EXEC для регулировки изображения следующим образом:

STILL – Интенсивность неподвижного изображения, которое нужно наложить на подвижное изображение

FLASH – Интервал прерывистого движения

LUMI. – Цветовая гамма области неподвижного изображения, которую нужно заменить подвижным изображением

TRAIL – Время исчезновения побочного изображения

При увеличении числа полос на экране монитора цифровой эффект усилится.

**Для отмены функции цифровых эффектов**

Нажмите кнопку DIGITAL EFFECT еще раз.



## Watching a tape with special performances – Digital effect

### Notes

- The digital effect function works only for tapes recorded in the Digital8  system.
- You cannot process externally input scenes using the digital effect function.
- You cannot record images that you have processed using the digital effect function with your VCR. To record images that you have processed using the digital effect function, record the images on the other VCR using your VCR as a player.

### Pictures processed by the digital effect function

Pictures processed by the digital effect function are not output through the  DV IN/OUT jack.

### When you set the POWER switch to OFF or stop playback

The digital effect function is automatically cancelled.

## Просмотр кассет со специальными эффектами – Цифровой эффект

### Примечания

- Функция цифрового эффекта работает только для кассет, записанных в системе Digital8 .
- Вы не можете видоизменять изображения, введенные из внешнего источника, с помощью функции цифровых эффектов.
- Вы не можете записывать изображения, которые были видоизменены с помощью функции цифрового эффекта этого видеомэгнитофона. Для записи изображений, которые были видоизменены с помощью функции цифрового эффекта, запишите изображения на другой видеомэгнитофон, используя этот видеомэгнитофон в качестве плеера.

### Изображения, видоизмененные с помощью функции цифровых эффектов

Изображения, видоизмененные с помощью функции цифровых эффектов, не передаются через гнездо  DV IN/OUT.

### При установке переключателя POWER в положение OFF или остановке воспроизведения

Функция цифровых эффектов автоматически отключится.

## Quickly locating a scene – Zero set memory

Your VCR goes forward or backward to stop automatically at a desired scene having a counter value of "0:00:00".

Use the Remote Commander supplied with a Sony digital video camera recorder for this operation.

For details, refer to the operating instructions of the digital video camera recorder.

Use this function, for example, to view a desired scene later on during playback.

- (1) Press DISPLAY during playback.
- (2) Press ZERO SET MEMORY on the Remote Commander at the point you want to locate later. The counter shows "0:00:00" and the ZERO SET MEMORY indicator flashes.
- (3) Press ■ when you want to stop playback.
- (4) Press ◀◀ to rewind the tape to the counter's zero point. The tape stops automatically when the counter reaches approximately zero. The ZERO SET MEMORY indicator disappears and the time code appears.
- (5) Press ▶▶. Playback starts from the counter's zero point.

## Быстрый поиск эпизода – Память нулевой отметки

Видеомагнитофон выполняет перемотку вперед или назад с автоматической остановкой на нужном эпизоде, где показание счетчика ленты равно "0:00:00".

Для этой операции используйте пульт дистанционного управления, поставляемый с цифровой видеокамерой Sony.

Подробные сведения см. в инструкции по эксплуатации цифровой видеокамеры.

Используйте эту функцию, например, для просмотра нужного эпизода позже во время воспроизведения.

- (1) Нажмите кнопку DISPLAY во время воспроизведения.
- (2) Нажмите кнопку ZERO SET MEMORY на пульте дистанционного управления в том месте, которое Вы захотите найти позже. Показание счетчика изменится на "0:00:00", и начнет мигать индикатор ZERO SET MEMORY.
- (3) Нажмите кнопку ■, когда необходимо остановить воспроизведение.
- (4) Нажмите кнопку ◀◀, чтобы перемотать ленту назад к нулевой точке счетчика ленты. Лента остановится автоматически, если счетчик достигнет приблизительно нулевой отметки. Индикатор ZERO SET MEMORY исчезнет, и появится код времени.
- (5) Нажмите кнопку ▶▶. Воспроизведение начнется с нулевой отметки счетчика.

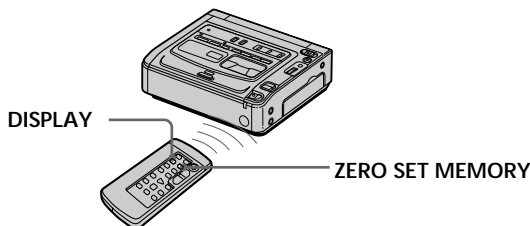

## Quickly locating a scene – Zero set memory

---

### Notes

- The zero set memory function works only for tapes recorded in the Digital8 **HD** system.
- When you press ZERO SET MEMORY again before rewinding the tape, the zero set memory function is cancelled.
- There may be a discrepancy of several seconds from the time code.

### If a tape has a blank portion between recorded portions

The zero set memory function may not work correctly.

## Быстрый поиск эпизода – Память нулевой отметки

---

### Примечания

- Функция памяти нулевой отметки работает только для кассет, записанных в системе Digital8 **HD**.
- Если еще раз нажать кнопку ZERO SET MEMORY до начала перемотки ленты назад, то функция памяти нулевой отметки будет отменена.
- Между кодом времени и действительным временем может быть расхождение в несколько секунд.

### Если на записанной ленте имеются незаписанные участки

Функция памяти нулевой отметки может работать неверно.

## Searching with recording date – Date search

You can automatically search for the point where the recording date changes and start playback from that point (**Date search**). Use the Remote Commander supplied with a Sony digital video camera recorder for this operation.

For details, refer to the operating instructions of the digital video camera recorder.

Use this function to check where recording dates change or to edit the tape at each recording date.

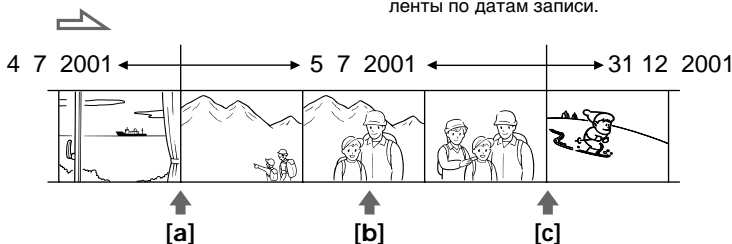

- (1) Press **SEARCH MODE** on the Remote Commander repeatedly, until the date search indicator appears.

The indicator changes as follows:  
DATE SEARCH → PHOTO SEARCH → PHOTO SCAN

- (2) When the current position is [b], press **◀◀** to search towards [a] or press **▶▶** to search towards [c]. Your VCR automatically starts playback at the point where the date changes. Each time you press **◀◀** or **▶▶**, the VCR searches for the previous or next date.

## Поиск по дате записи – Поиск даты

Можно автоматически выполнять поиск места, где изменяется дата записи, и начинать воспроизведение с этого места (**поиск даты**). Для этой операции используйте пульт дистанционного управления, поставляемый с цифровой видеокамерой Sony.

Подробные сведения см. в инструкции по эксплуатации цифровой видеокамеры.

Используйте эту функцию для проверки, где изменяются даты записи, или выполнения монтажа ленты по датам записи.

- (1) Нажимайте кнопку **SEARCH MODE** на пульте дистанционного управления, пока не появится индикатор поиска даты.

Индикатор будет изменяться следующим образом:  
DATE SEARCH → PHOTO SEARCH → PHOTO SCAN

- (2) Если лента находится в положении [b], нажмите кнопку **◀◀** для поиска в направлении эпизода [a] или кнопку **▶▶** для поиска в направлении эпизода [c]. Видеомагнитофон автоматически начнет воспроизведение в том месте, где дата изменяется. При каждом нажатии кнопки **◀◀** или **▶▶** видеомагнитофон выполняет поиск предыдущей или следующей даты.

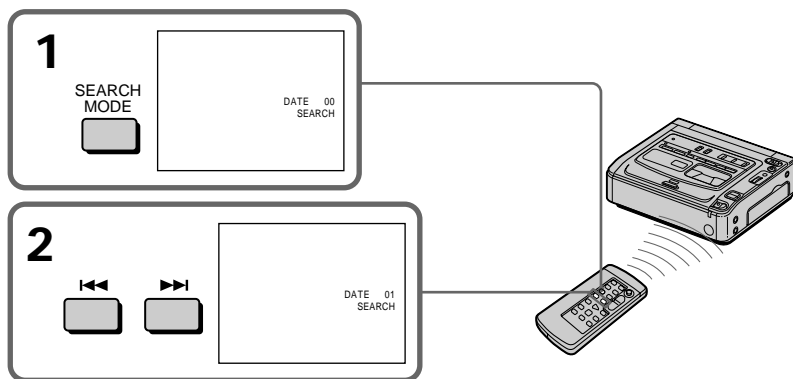

**To stop searching**  
Press **■**.

**Для остановки поиска**  
Нажмите кнопку **■**.

## Searching with recording date – Date search

---

### Notes

- The date search works only for tapes recorded in the Digital8  system.
- The date search works only for tapes recorded with the date and time set.
- If one day's recording is less than two minutes, your VCR may not accurately find the point where the recording date changes.

### If a tape has a blank portion between recorded portions

The date search function may not work correctly.

## Поиск по дате записи – Поиск даты

---

### Примечания

- Поиск по дате работает только для кассет, записанных в системе Digital8 .
- Поиск по дате работает только для кассет, записанных с установкой даты и времени.
- Если продолжительность записи одного дня менее двух минут, видеомагнитофон может неточно найти место, где изменяется дата.

### Если на записанной ленте имеются незаписанные участки

Функция поиска даты может работать неправильно.

# Searching for a photo – Photo search/Photo scan

You can search for the still image recorded on a tape with a Sony digital video camera recorder (**photo search**).

You can also search for still images one after another and display each image for five seconds automatically (**photo scan**). Use the Remote Commander supplied with a Sony digital video camera recorder for these operations.

For details, refer to the operating instructions of a Sony digital video camera recorder.

Use these functions to check the still images or to edit only still images.

## Searching for a photo

- (1) Press **SEARCH MODE** on the Remote Commander repeatedly, until the photo search indicator appears.  
The indicator changes as follows:  
DATE SEARCH → PHOTO SEARCH → PHOTO SCAN
- (2) Press **◀◀** or **▶▶** to select the photo for playback. Each time you press **◀◀** or **▶▶**, your VCR searches for the previous or next photo. Your VCR automatically starts playback from the photo.

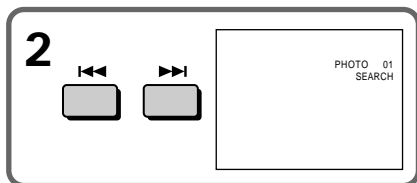
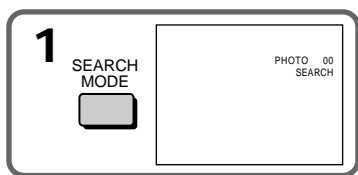

**To stop searching**  
Press ■.

# Поиск фото – Фотописк/ Фотосканирование

Можно выполнить поиск неподвижного изображения, записанного на кассете с помощью цифровой видеокамеры Sony (**фотописк**).

Можно также выполнять поиск неподвижных изображений поочередно и автоматически отображать каждое из них в течение пяти секунд (**фотосканирование**). Для этих операций используйте пульт дистанционного управления, поставляемый с цифровой видеокамерой Sony. Подробные сведения содержатся в инструкции по эксплуатации цифровой видеокамеры Sony. Эти функции используются для проверки или редактирования только неподвижных изображений.

## Поиск фото

- (1) Нажимайте кнопку **SEARCH MODE** на пульте дистанционного управления, пока не появится индикатор поиска фото. Индикатор будет изменяться следующим образом:  
DATE SEARCH → PHOTO SEARCH → PHOTO SCAN
- (2) Нажмите кнопку **◀◀** или **▶▶**, чтобы выбрать фото для воспроизведения. При каждом нажатии кнопки **◀◀** или **▶▶** видеомаягнитофон выполняет поиск предыдущего или следующего фото. Видеомаягнитофон автоматически начнет воспроизведение с этого фото.

**Для остановки поиска**  
Нажмите кнопку ■.

## Searching for a photo – Photo search/Photo scan

### Scanning photo

- (1) Press **SEARCH MODE** on the Remote Commander repeatedly, until the photo scan indicator appears.  
The indicator changes as follows:  
DATE SEARCH → PHOTO SEARCH → PHOTO SCAN
- (2) Press **◀◀** or **▶▶**.  
Each photo is played back for about 5 seconds automatically.

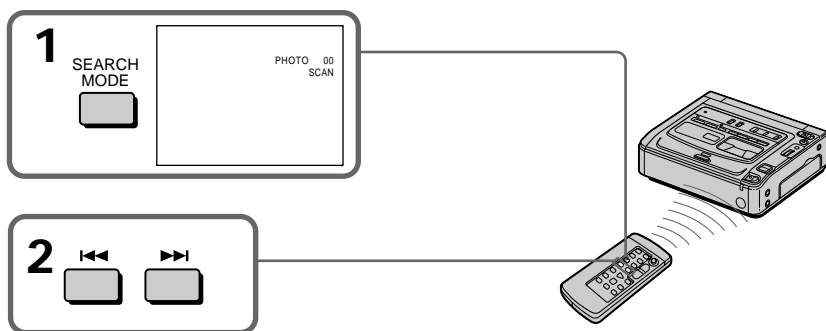

### To stop scanning

Press **■**.

#### Note

The photo search and photo scan functions work only for tapes recorded in the Digital8 **Ⓜ** system.

If a tape has a blank portion between recorded portions

The photo search and photo scan functions may not work correctly.

## Поиск фото – Фотопоиск/Фотосканирование

### Сканирование фото

- (1) Нажимайте кнопку **SEARCH MODE** на пульте дистанционного управления, пока не появится индикатор поиска фотосканирования.  
Индикатор будет изменяться следующим образом:  
DATE SEARCH → PHOTO SEARCH → PHOTO SCAN
- (2) Нажмите кнопку **◀◀** или **▶▶**.  
Каждое фото будет автоматически отображаться примерно 5 секунд.

### Для остановки сканирования

Нажмите кнопку **■**.

#### Примечание

Функции фотопоиска и фотосканирования работают только для кассет, записанных в системе Digital8 **Ⓜ**.

**Если на записанной ленте имеются незаписанные участки**

Функции фотопоиска и фотосканирования могут работать неправильно.

# Displaying recording data and screen indicators – Data code function

When you playback tapes recorded by your VCR, you can check the recording date/time. Also, when you playback tapes recorded by a Digital8  system video camera recorder with the data code function, you can check the recording date/time and various settings when you have recorded.

## Using the data code function

Your VCR automatically stores the date/time and the recording data used during the recording in the memory of the tape.

DATA CODE

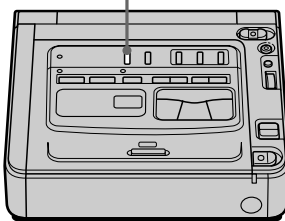

Press DATA CODE on your VCR.

The display changes as follows:  
date/time → various settings (SteadyShot, exposure AUTO/MANUAL, white balance, gain, shutter speed, aperture value) → no indicator

Date/time  
Дата/время

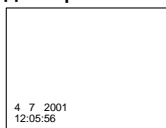

- [a] SteadyShot OFF indicator
- [b] Exposure mode indicator
- [c] White balance indicator
- [d] Gain indicator
- [e] Shutter speed indicator
- [f] Aperture value

To not display various settings  
Set DATA CODE to DATE in the menu settings (p. 67).

The display changes as follows:  
date/time → no indicator

# Отображение данных записи и экранных индикаторов – Функция кода данных

При воспроизведении кассет, записанных с помощью этого видеомэгагнитофона, можно проверить дату и время записи.

Кроме того, при воспроизведении кассет, записанных с помощью видеокамеры системы Digital8  с функцией кода данных, можно проверить дату и время записи, а также другие записанные параметры.

## Использование функции кода данных

Данный видеомэгагнитофон автоматически записывает дату и время, а также все другие данные, используемые во время записи, в кассетную память.

Нажмите кнопку DATA CODE на видеомэгагнитофоне.

Индикация будет изменяться следующим образом:  
дата/время → разные установки (устойчивая съемка, корректировка экспозиции AUTO/MANUAL, баланс белого, усиление, скорость затвора, величина диафрагмы) → без индикации

Various settings  
Разные установки

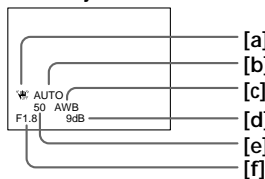

- [a] Индикатор выключенной устойчивой съемки (OFF)
- [b] Индикатор режима экспозиции
- [c] Индикатор баланса белого
- [d] Индикатор усиления
- [e] Индикатор скорости затвора
- [f] Величина диафрагмы

Для отмены отображения разных установок

Установите параметр DATA CODE в положение DATE в установках меню (стр. 67).

Индикация будет изменяться следующим образом:  
дата/время → без индикации



## Displaying recording data and screen indicators – Data code function

### Note on the data code function

The data code function works only for tapes recorded in the Digital8  system.

### Recording data

Recording data is the information of your VCR or camcorder when you have recorded.

When you use the data code function, bars (--- -- ---- and --:--:--) appear if

- A blank section of the tape is being played back.
- The tape is unreadable due to tape damage or noise.
- The tape was recorded by a camcorder or your VCR without the date and time settings.

### Data code

When you connect your VCR to the TV, the data code appears on the TV screen.

## Отображение данных записи и экранных индикаторов – Функция кода данных

### Примечания относительно функции кода данных

Функция кода данных работает только для кассет, записанных в системе Digital8 .

### Записанные данные

Записанные данные - это информация о том, когда была выполнена запись видеомагнитофоном или камкодером.

При использовании функции кода данных появляются полосы (--- -- ---- и --:--:--), если

- Воспроизводится незаписанный участок на ленте.
- Лента не поддается считыванию из-за повреждений или помех.
- Запись на ленту была выполнена, когда в видеокамере или видеомагнитофоне не были установлены дата и время.

### Код данных

Если видеомагнитофон подсоединить к телевизору, код данных также будет отображаться на экране телевизора.

# Superimposing a title

You can select one of eight preset titles and two custom titles (p. 44). You can also select the language, colour, size, and position of titles.



- (1) Press TITLE to display the title menu.
- (2) Turn the SEL/PUSH EXEC dial to select , then press the dial.
- (3) Turn the SEL/PUSH EXEC dial to select the desired title, then press the dial. The titles are displayed in the language you selected.
- (4) Change the colour, size, or position, if necessary.
  - ① Turn the SEL/PUSH EXEC dial to select the colour, size, or position, then press the dial. The item appears.
  - ② Turn the SEL/PUSH EXEC dial to select the desired item, then press the dial.
  - ③ Repeat steps ① and ② until the title is laid out as desired.
- (5) Turn the SEL/PUSH EXEC dial to select TITLE, then press the SEL/PUSH EXEC dial again to complete the setting.
- (6) Press REC to start recording.
- (7) When you want to stop recording the title, press TITLE.

# Наложение титра

Вы можете выбрать один из восьми предварительно установленных и двух собственных титров (стр. 44). Можно также выбирать язык, цвет, размер и положение титров.

- (1) Нажмите кнопку TITLE для отображения меню титров.
- (2) Поверните диск SEL/PUSH EXEC для выбора установки , а затем нажмите на диск.
- (3) Поверните диск SEL/PUSH EXEC для выбора нужного титра, затем нажмите на диск. Титры отображаются на выбранном языке.
- (4) Измените цвет, размер или положение титра, если нужно.
  - ① Поверните диск SEL/PUSH EXEC для выбора цвета, размера или положения, затем нажмите на диск. Появится элемент.
  - ② Поверните диск SEL/PUSH EXEC для выбора нужного элемента, затем нажмите на диск.
  - ③ Повторяйте пункты ① и ② до тех пор, пока титр не будет расположен надлежащим образом.
- (5) Поверните диск SEL/PUSH EXEC для выбора TITLE, затем снова нажмите на диск SEL/PUSH EXEC для завершения установки.
- (6) Нажмите кнопку REC для начала записи.
- (7) Когда потребуется остановить запись титра, нажмите кнопку TITLE.

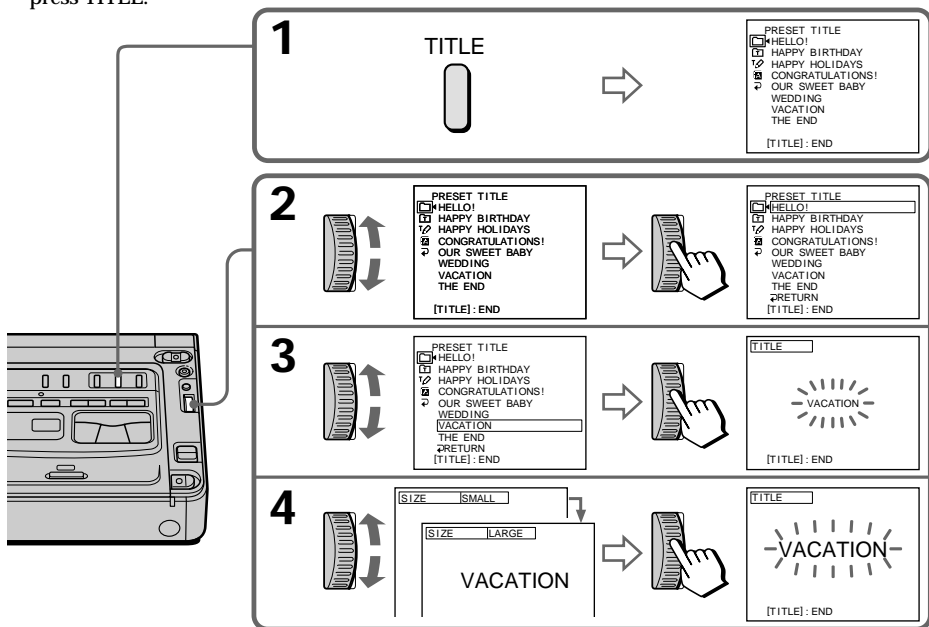

## Superimposing a title

### To superimpose the title while you are recording

Press TITLE while you are recording, and carry out steps 2 to 5. When you press the SEL/PUSH EXEC dial at step 5, the title is recorded.

### To select the language of a preset title

If you want to change the language, select  before step 2. Then select the desired language and return to step 2.

### To use the custom title

If you want to use the custom title, select  in step 2.

### Title setting

- The title colour changes as follows :  
WHITE ↔ YELLOW ↔ VIOLET ↔ RED ↔ CYAN ↔ GREEN ↔ BLUE
- The title size changes as follows :  
SMALL ↔ LARGE  
You cannot input more than 12 characters in LARGE size.
- The title position changes as follows :  
1 ↔ 2 ↔ 3 ↔ 4 ↔ 5 ↔ 6 ↔ 7 ↔ 8 ↔ 9  
When the number of the title position getting larger, the title is positioned in getting lower on the monitor screen.  
When you select the title size to LARGE, you cannot choose position 9.

### When you are selecting and setting the title

You cannot record the title displayed on the screen.

### While you are playing back

You can superimpose a title. However, the title is not recorded on the tape.

You can record a title when you dub a tape by connecting your VCR to the other VCR with the A/V connecting cable. If you use the i.LINK cable (DV connecting cable) (not supplied) instead of the A/V connecting cable, you cannot record the title.

## Наложение титра

### Чтобы наложить титр во время записи

Нажмите кнопку TITLE во время записи и выполните пункты с 2 по 5. После нажатия на диск SEL/PUSH EXEC в пункте 5 начнется запись титра.

### Чтобы выбрать язык предварительно установленного титра

Если необходимо изменить язык, выберите  перед выполнением пункта 2. Затем выберите необходимый язык и вернитесь к пункту 2.

### Для использования собственного титра

Если нужно использовать собственный титр, выберите  в пункте 2.

### Установка титра

- Цвет титра изменяется следующим образом:  
WHITE (БЕЛЫЙ) ↔ YELLOW (ЖЕЛТЫЙ) ↔ VIOLET (ФИОЛЕТОВЫЙ) ↔ RED (КРАСНЫЙ) ↔ CYAN (ГОЛУБОЙ) ↔ GREEN (ЗЕЛЕНый) ↔ BLUE (СИНИЙ)
- Размер титра изменяется следующим образом:  
SMALL (МАЛЕНЬКИЙ) ↔ LARGE (БОЛЬШОЙ)  
При LARGE размере нельзя ввести более 12 символов.
- Позиция титра изменяется следующим образом:  
1 ↔ 2 ↔ 3 ↔ 4 ↔ 5 ↔ 6 ↔ 7 ↔ 8 ↔ 9  
При увеличении номера позиции титра он будет располагаться ниже на экране монитора. Если выбран размер титра LARGE (большой), нельзя выбрать положение 9.

### При выборе и установке титра

Запись титра, отображаемого на экране, невозможна.

### Во время воспроизведения

Можно наложить титр. Однако, титр не записывается на ленту.

Титр можно записать во время перезаписи кассеты, подключив видеомагнитофон к другому видеомагнитофону с помощью соединительного кабеля аудио/видео. Если вместо соединительного кабеля аудио/видео используется кабель i.LINK (соединительный кабель DV) (не входит в комплект), запись титра невозможна.

# Making your own titles

You can make up to two titles and store them in your VCR. Each title can have up to 20 characters.

- (1) Press TITLE.
- (2) Turn the SEL/PUSH EXEC dial to select , then press the dial.
- (3) Turn the SEL/PUSH EXEC dial to select the first line (CUSTOM1) or second line (CUSTOM2), then press the dial.
- (4) Turn the SEL/PUSH EXEC dial to select the column of the desired character, then press the dial.
- (5) Turn the SEL/PUSH EXEC dial to select the desired character, then press the dial.
- (6) Repeat steps 4 and 5 until you have selected all characters and completed the title.
- (7) To finish making your own titles, turn the SEL/PUSH EXEC dial to select [SET], then press the dial. The title is stored in memory.
- (8) Press TITLE to make the title menu disappear.







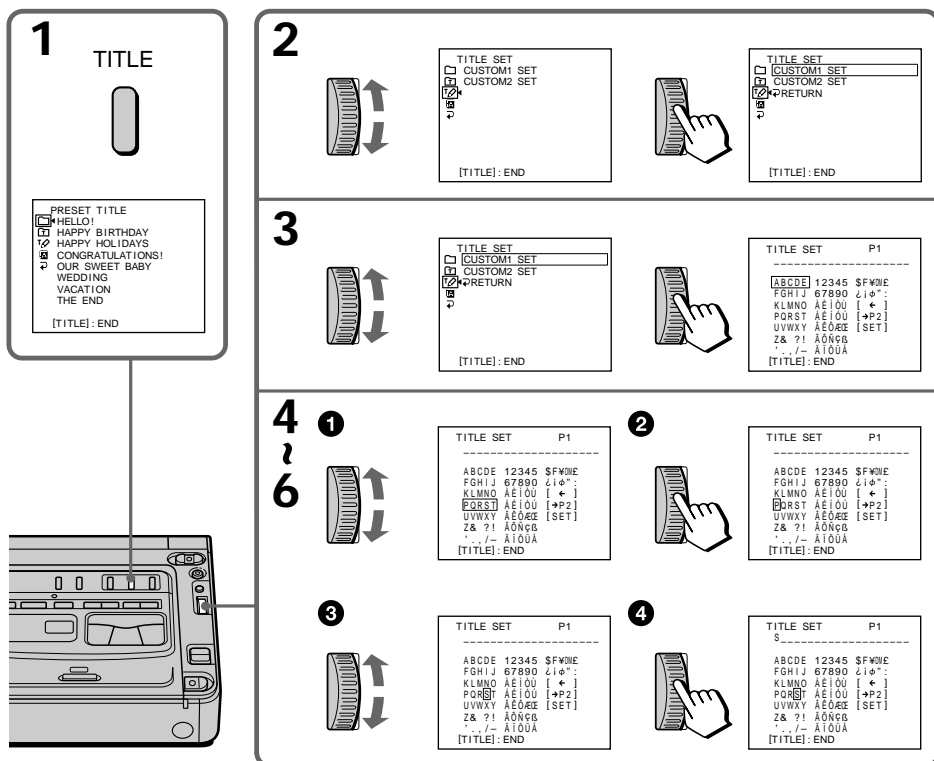

# Создание собственных титров

Можно создать не более двух титров и сохранить их в видеомагнитофоне. Каждый титр может содержать не более 20 символов.

- (1) Нажмите кнопку TITLE.
- (2) Поверните диск SEL/PUSH EXEC для выбора установки , а затем нажмите на диск.
- (3) Поверните диск SEL/PUSH EXEC для выбора первой строки (CUSTOM1) или второй строки (CUSTOM2), затем нажмите на диск.
- (4) Поверните диск SEL/PUSH EXEC для выбора колонки с нужным символом, затем нажмите на диск.
- (5) Поверните диск SEL/PUSH EXEC для выбора нужного символа, затем нажмите на диск.
- (6) Повторяйте пункты 4 и 5 до тех пор, пока не будут выбраны все символы и полностью набран титр.
- (7) Для завершения составления собственных титров поверните диск SEL/PUSH EXEC для выбора [SET], затем нажмите на диск. Титр будет сохранен в памяти.
- (8) Нажмите кнопку TITLE, чтобы исчезло меню титров.



**1** TITLE

PRESET TITLE  
 HELLO!  
 HAPPY BIRTHDAY  
 HAPPY HOLIDAYS  
 CONGRATULATIONS!  
 OUR SWEET BABY  
 WEDDING  
 VACATION  
 THE END  
 [TITLE]: END

**2**

TITLE SET SET  
 CUSTOM1 SET  
 CUSTOM2 SET  
 RETURN  
 [TITLE]: END

TITLE SET  
 CUSTOM1 SET  
 CUSTOM2 SET  
 RETURN  
 [TITLE]: END

**3**

TITLE SET P1  
 -----  
 ABCDE 12345 \$FW%  
 FGHIJ 67890 <|>:  
 KLMNO AEIOU [ + ]  
 PQRSZ AEIOU [ \*P2 ]  
 UVWXY AEOE [ SET ]  
 Z & ? ! AONCB  
 . , / - AIOUA  
 [TITLE]: END

**4** **1**

TITLE SET P1  
 -----  
 ABCDE 12345 \$FW%  
 FGHIJ 67890 <|>:  
 KLMNO AEIOU [ + ]  
 PQRSZ AEIOU [ \*P2 ]  
 UVWXY AEOE [ SET ]  
 Z & ? ! AONCB  
 . , / - AIOUA  
 [TITLE]: END

**2**

TITLE SET P1  
 -----  
 ABCDE 12345 \$FW%  
 FGHIJ 67890 <|>:  
 KLMNO AEIOU [ + ]  
 PQRSZ AEIOU [ \*P2 ]  
 UVWXY AEOE [ SET ]  
 Z & ? ! AONCB  
 . , / - AIOUA  
 [TITLE]: END

**3**

TITLE SET P1  
 -----  
 ABCDE 12345 \$FW%  
 FGHIJ 67890 <|>:  
 KLMNO AEIOU [ + ]  
 PQRSZ AEIOU [ \*P2 ]  
 UVWXY AEOE [ SET ]  
 Z & ? ! AONCB  
 . , / - AIOUA  
 [TITLE]: END

**4**

TITLE SET P1  
 -----  
 S  
 ABCDE 12345 \$FW%  
 FGHIJ 67890 <|>:  
 KLMNO AEIOU [ + ]  
 PQRSZ AEIOU [ \*P2 ]  
 UVWXY AEOE [ SET ]  
 Z & ? ! AONCB  
 . , / - AIOUA  
 [TITLE]: END

## Making your own titles

---

### To change a title you have stored

In step 3, select CUSTOM1 or CUSTOM2, depending on which title you want to change, then press the SEL/PUSH EXEC dial. Turn the SEL/PUSH EXEC dial to select [←], then press the dial to delete the title. The last character is erased. Enter the new title as desired.

---

### If you select [→P2]

The menu for selecting alphabet and Russian characters appears. Select [→P1] to return to the previous screen.

### To erase a character

Select [←]. The last character is erased.

### To enter a space

Select [Z& ?!], then select the blank space.

## Создание собственных титров

---

### Для изменения сохраненного в памяти титра

В пункте 3 выберите установку CUSTOM1 или CUSTOM2, в зависимости от того, какой титр нужно изменить, затем нажмите на диск SEL/PUSH EXEC. Поверните диск SEL/PUSH EXEC для выбора установки [←], а затем нажмите на диск для удаления титра. Последний символ будет удален. Введите требуемый новый титр.

---

### Если выбрать элемент [→P2]

Появится меню для выбора русского алфавита. Выберите [→P1] для возврата в предыдущий экран.

### Для удаления символа

Выберите [←]. Последний символ будет удален.

### Для ввода пробела

Выберите [Z& ?!], затем выберите пробел.

## Dubbing a tape

### Using the A/V connecting cable

Connect your VCR to the other (recording) VCR using the A/V connecting cable supplied with your VCR.

- (1) Insert a blank tape (or a tape you want to record over) into the other (recording) VCR, and insert the recorded tape into your (playback) VCR.
- (2) Set the input selector on the other (recording) VCR to LINE. For details, refer to the operating instructions of the other (recording) VCR.
- (3) Set the POWER switch to ON.
- (4) Press  $\triangleright$  PLAY to play back the recorded tape on your (playback) VCR.
- (5) Start recording on the other (recording) VCR. For details, refer to the operating instructions of the other (recording) VCR.

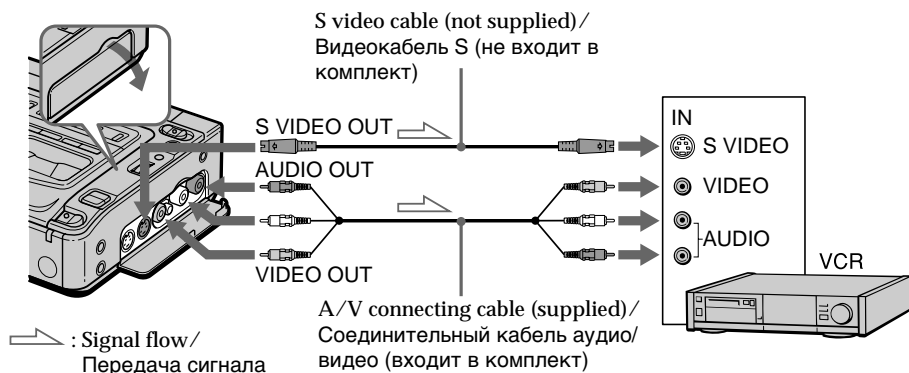

### When you have finished dubbing a tape

Press  $\blacksquare$  on both your (playback) VCR and the other (recording) VCR.

## Перезапись кассеты

### Использование соединительного кабеля аудио/видео

Подсоедините свой видеомаягнитофон к другому (записывающему) видеомаягнитофону с помощью соединительного кабеля аудио/ видео, который входит в комплект поставки видеомаягнитофона.

- (1) Вставьте незаписанную ленту (или ленту, на которую Вы хотите выполнить запись) в другой (записывающий) видеомаягнитофон и вставьте записанную ленту в свой (воспроизводящий) видеомаягнитофон.
- (2) Установите селектор входного сигнала на другом (записывающем) видеомаягнитофоне в положение LINE. Подробные сведения см. в инструкции по эксплуатации второго (записывающего) видеомаягнитофона.
- (3) Установите переключатель POWER в положение ON.
- (4) Нажмите кнопку  $\triangleright$  PLAY, чтобы начать воспроизведение записанной ленты на этом (воспроизводящем) видеомаягнитофоне.
- (5) Начните запись на другом (записывающем) видеомаягнитофоне. Подробные сведения см. в инструкции по эксплуатации другого (записывающего) видеомаягнитофона.

## Dubbing a tape

### Be sure to clear the indicators from the screen

If they are displayed, press the following buttons to not record the indicators on the dubbed tape

- DISPLAY
- DATA CODE

You can edit on VCRs that support the following systems

**8** 8 mm, **Hi8** Hi8, **VHS** VHS, **S-VHS** S-VHS, **VHS-C** VHS-C, **S-VHS-C** S-VHS-C, **ED** Betamax, **ED Beta** ED Betamax, <sup>Mini</sup>**DV** mini DV, **DV** DV, or **D** Digital8

### If the other (recording) VCR is a monaural type

Connect the yellow plug of the A/V connecting cable to the video input jack and the white plug to the audio input jack on the VCR. You do not need to connect the red plug. With this connection, the sound will be monaural.

### If the other (recording) VCR has an S video jack

Connect using an S video cable (not supplied) to obtain high-quality pictures.

With this connection, you do not need to connect the yellow (video) plug of the A/V connecting cable.

Connect an S video cable (not supplied) to the S video jacks of both your (playback) VCR and the other (recording) VCR.

## Перезапись кассеты

### Обязательно отключите индикаторы на экране

Если они отображаются, нажмите следующие кнопки, чтобы не записывать индикаторы на перезаписываемую ленту

- DISPLAY
- DATA CODE

### Монтаж можно выполнять на видеомагнитофонах, которые поддерживают следующие системы

**8** 8 mm, **Hi8** Hi8, **VHS** VHS, **S-VHS** S-VHS, **VHS-C** VHS-C, **S-VHS-C** S-VHS-C, **ED** Betamax, **ED Beta** ED Betamax, <sup>Mini</sup>**DV** mini DV, **DV** DV или **D** Digital8

### Если второй (записывающий) видеомагнитофон является монофоническим

Подсоедините желтый штекер соединительного кабеля аудио/видео к входному гнезду видеосигнала, а белый штекер - к входному гнезду аудиосигнала на видеомагнитофоне. Красный штекер подключать не нужно. При этом подключении звук будет монофоническим.

### Если на другом (записывающем) видеомагнитофоне имеется видеогнездо S

Для получения высококачественных изображений используйте при подсоединении видеокабель S (не входит в комплект).

При таком соединении не понадобится подключать желтый штекер (видео) соединительного кабеля аудио/видео.

Подсоедините видеокабель S (не входит в комплект) к видеогнездам S на Вашем (воспроизводящем) и другом (записывающем) видеомагнитофонах.

## Dubbing a tape

### Using the i.LINK cable (DV connecting cable)

Simply connect the i.LINK cable (DV connecting cable) (not supplied) to **i** DV IN/OUT and to DV IN/OUT of the DV products. With digital-to-digital connection, video and audio signals are transmitted in digital form for high-quality editing. You cannot dub the screen indicators.

- (1) Insert a blank tape (or a tape you want to record over) into the other (recording) VCR, and insert the recorded tape into your (playback) VCR.
- (2) Set the input selector on the other (recording) VCR to DV IN if it is available. For details, refer to the operating instructions of the other (recording) VCR.
- (3) Set the POWER switch to ON.
- (4) Play back the recorded tape on your (playback) VCR.
- (5) Start recording on the other (recording) VCR. For details, refer to the operating instructions of the other (recording) VCR.

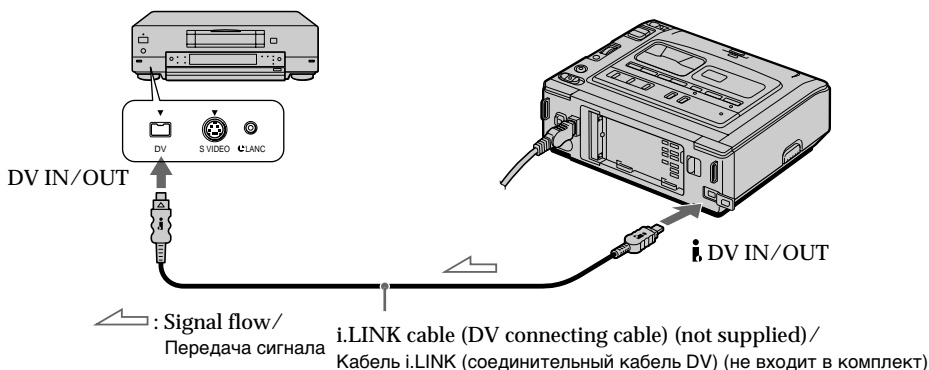

### When you have finished dubbing a tape

Press **■** on both your (playback) VCR and the other (recording) VCR.

## Перезапись кассеты

### Использование кабеля i.LINK (соединительный кабель DV)

Просто подсоедините кабель i.LINK (соединительный кабель DV) (не входит в комплект) к гнезду **i** DV IN/OUT и гнезду DV IN/OUT аппаратов DV. При использовании цифрового соединения видео- и аудиосигналы передаются в цифровом виде для последующего высококачественного монтажа. Экранные индикаторы не перезаписываются.

- (1) Вставьте незаписанную ленту (или ленту, на которую Вы хотите выполнить запись) в другой (записывающий) видеомагнитофон и вставьте записанную ленту в свой (воспроизводящий) видеомагнитофон.
- (2) Установите селектор входного сигнала на другом (записывающем) видеомагнитофоне в положение DV IN, если таковое имеется. Подробные сведения см. в инструкции по эксплуатации другого (записывающего) видеомагнитофона.
- (3) Установите переключатель POWER в положение ON.
- (4) Начните воспроизведение записанной ленты на Вашем (воспроизводящем) видеомагнитофоне.
- (5) Начните запись на другом (записывающем) видеомагнитофоне. Подробные сведения см. в инструкции по эксплуатации другого (записывающего) видеомагнитофона.



## Dubbing a tape

---

**Note on tapes that are not recorded in the Digital8 (D) system**

The picture may fluctuate. This is not a malfunction.

**During playback of tapes recorded in the Hi8/standard 8 system**

Digital signals are output as the image signals from the  DV IN/OUT jack.

**You can connect one VCR only using the i.LINK cable (DV connecting cable).**

See page 81 for more information about i.LINK.

**If you record a playback pause picture with the  DV IN/OUT jack**

The recorded picture becomes rough. Also, when you play back the recorded pictures on other video equipment, the picture may jitter.

## Перезапись кассеты

---

**Примечание относительно кассет, которые записаны не в системе Digital8 (D)**

Изображение может быть неустойчивым. Однако это не является неисправностью.

**При воспроизведении кассет, записанных в системе Hi8/standard 8**

Цифровые сигналы выдаются, как сигналы изображения, через гнездо  DV IN/OUT.

**Вы можете подсоединить только один видеомэгнитофон с помощью кабеля i.LINK (соединительный кабель DV).**

Подробные сведения о i.LINK см. на стр. 81.

**При записи неподвижного изображения через гнездо  DV IN/OUT**

Записываемое изображение становится неровным. Кроме того, при воспроизведении записанного изображения на другой видеоаппаратуре оно может дрожать.

# Dubbing only desired scenes – Digital program editing

You can duplicate selected scenes (programmes) for editing onto a tape without operating the other (recording) VCR.

Scenes can be selected by frame.



## Before operating the Digital program editing

**Step 1** Connecting the other (recording) VCR (p. 50).

**Step 2** Setting the other (recording) VCR for operation (p. 51).

**Step 3** Adjusting the synchronicity of the other (recording) VCR (p. 57).

When you dub using the same (recording) VCR again, you can skip steps 2 and 3.

## Using the Digital program editing function

**Operation 1** Making the programme (p. 59).

**Operation 2** Performing a Digital program editing (dubbing a tape) (p. 61).

### Notes

- The Digital program editing works only for tapes recorded in the Digital8 **Ⓜ** system.
- You cannot dub the display indicators.
- When you edit a digital video, the operation signals cannot be sent with **LANC**.
- When you confirm the set-up video screen, connect your (playing) VCR to a TV, or a monitor using the super laser link function.

## Step 1: Connecting the other (recording) VCR

You can connect either the A/V connecting cable or the i.LINK cable (DV connecting cable).

When you use the A/V connecting cable, connect the devices as illustrated on page 46.

When you use the i.LINK cable (DV connecting cable), connect the devices as illustrated on page 48.

# Перезапись только нужных эпизодов – Цифровой монтаж по программе

Можно дублировать на кассете выбранные для монтажа эпизоды (программы) без помощи другого (записывающего) видеомагнитофона. Эпизоды можно выбирать по кадрам.

## Перед началом цифрового монтажа по программе

**Шаг 1** Подключение другого (записывающего) видеомагнитофона (стр. 50).

**Шаг 2** Настройка другого (записывающего) видеомагнитофона для работы (стр. 51).

**Шаг 3** Регулировка синхронности другого (записывающего) видеомагнитофона (стр. 57).

Если в дальнейшем перезапись выполняется с помощью того же (записывающего) видеомагнитофона, шаги 2 и 3 можно пропустить.

## Использование функции цифрового монтажа по программе

**Операция 1** Создание программы (стр. 59).

**Операция 2** Выполнение цифрового монтажа по программе (перезапись кассеты) (стр. 61).

### Примечания

- Функция цифрового монтажа по программе работает только для кассет, записанных в системе Digital8 **Ⓜ**.
- Индикаторы на дисплее не перезаписываются.
- При монтаже цифрового видео сигналы управления невозможно пересылать через **LANC**.
- После выбора нужного видеобразия подсоедините Ваш (воспроизводящий) видеомагнитофон к телевизору или монитору с помощью функции лазерного суперканала передачи сигналов.

## Шаг 1: Подключение другого (записывающего) видеомагнитофона

Можно подключить соединительный кабель A/V или кабель i.LINK (соединительный кабель DV). При использовании соединительного кабеля A/V подключите устройства, как показано на странице 46. При использовании кабеля i.LINK (соединительный кабель DV) подключите устройства, как показано на стр. 48.

**Step 2: Setting the other  
(recording) VCR for operation  
- Using the A/V connecting cable**

To edit using the other (recording) VCR, send the control signal by infrared ray to the remote sensor on the other (recording) VCR. When you connect using the A/V connecting cable, follow the procedures below.

**Setting the IR SETUP code**

- (1) Set the POWER switch to ON on your (playback) VCR.
- (2) Turn the power of the other (recording) VCR on, then set the input selector to LINE. When you connect a digital video camera recorder, set its POWER switch to VCR/VTR.
- (3) Press MENU to display the menu settings.
- (4) Turn the SEL/PUSH EXEC dial to select **ETC**, then press the dial.
- (5) Turn the SEL/PUSH EXEC dial to select EDIT SET, then press the dial.
- (6) Turn the SEL/PUSH EXEC dial to select CONTROL, then press the dial.
- (7) Turn the SEL/PUSH EXEC dial to select IR, then press the dial.
- (8) Turn the SEL/PUSH EXEC dial to select IR SETUP, then press the dial.
- (9) Turn the SEL/PUSH EXEC dial to select the IR SETUP code of the other (recording) VCR (p. 52), then press the dial.

**Шаг 2: Настройка другого  
(записывающего) видеомagneфона  
для работы - Использование  
соединительного кабеля аудио/видео**

Для выполнения монтажа с использованием другого (записывающего) видеомagneфона можно посылать ИК-сигналы управления на его датчик дистанционного управления. Если подключение производится с помощью соединительного аудио/видео кабеля, выполняйте процедуры, указанные ниже.

**Установка кода IR SETUP**

- (1) Установите переключатель POWER в положение ON на (воспроизводящем) видеомagneфоне.
- (2) Включите питание другого (записывающего) видеомagneфона и установите селектор входного сигнала в положение LINE. При подсоединении цифровой видеокамеры установите ее переключатель POWER в положение VCR/VTR.
- (3) Нажмите кнопку MENU для отображения установок меню.
- (4) Поверните диск SEL/PUSH EXEC для выбора установки **ETC**, а затем нажмите на диск.
- (5) Поверните диск SEL/PUSH EXEC для выбора EDIT SET, а затем нажмите на диск.
- (6) Поверните диск SEL/PUSH EXEC для выбора CONTROL, а затем нажмите на диск.
- (7) Поверните диск SEL/PUSH EXEC для выбора IR, а затем нажмите на диск.
- (8) Поверните диск SEL/PUSH EXEC для выбора IR SETUP, а затем нажмите на диск.
- (9) Поверните диск SEL/PUSH EXEC, чтобы выбрать код IR SETUP другого (записывающего) видеомagneфона (стр. 52), затем нажмите на диск.

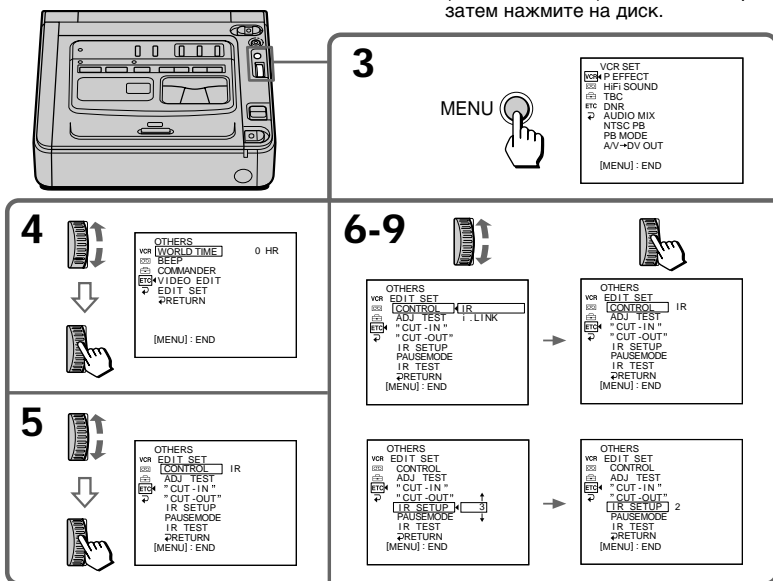

## Dubbing only desired scenes - Digital program editing

### About the IR SETUP code

The IR SETUP code is stored in the memory of your VCR. Be sure to set the correct code, depending on the other (recording) VCR. The default setting is code number 3.

Brand Фирма-изготовитель	IR SETUP code Код IR SETUP
Sony	1, 2, 3, 4, 5, 6
Aiwa	47, 53, 54
Akai	62, 50, 74
Alba	73
Aristona	84
Baird	36, 30
Blaupunkt	83, 78
Bush	74
Canon	97
CGM	47, 83, 36
Clatronic	73
Daewoo	26
Ferguson	76
Fisher	73
Funai	80
Goldstar	47
Goodmans	26, 84
Grundig	83, 9
Hitachi	42, 56
ITT/Nokia Instant	36
JVC	12, 14, 15, 11, 21
Kendo	47
Loewe	16, 47, 84
Luxor	89
Mark	26*
Matsui	47, 60, 58*
Mitsubishi	28, 29

\* TV/VCR component/TB/компонент телевизора/видеомагнитофона

### Note on the IR SETUP code

The Digital program editing does not work if the VCR is not corresponded to IR SETUP codes.

## Перезапись только нужных эпизодов – Цифровой монтаж по программе

### Информация о коде IR SETUP

Код IR SETUP содержится в памяти видеомагнитофона. Установите правильный код, соответствующий другому (записывающему) видеомагнитофону. По умолчанию устанавливается код 3.

Brand Фирма-изготовитель	IR SETUP code Код IR SETUP
Nokia	89, 36
Nokia Oceanic	89
Nordmende	76
Okano	60, 62, 63
Orion	70, 58*
Panasonic	16, 78, 96
Philips	83, 84, 86
Phonola	83, 84
Roadstar	47
SABA	76, 21
Samsung	93, 94, 52, 22
Sanyo	36
Schneider	84, 10
SEG	73
Seleco	47, 74
Sharp	89, 98
Siemens	10, 36
Tandberg	26
Telefunken	91, 92
Tensai	73
Thomson	76, 100
Thorn	36, 47
Toshiba	40
Universum	92, 70, 47
W.W. House	47
Watoson	83, 58

### Примечание относительно кода IR SETUP

Функция цифрового монтажа по программе не работает, если видеомагнитофон не соответствует кодам IR SETUP.

## Dubbing only desired scenes - Digital program editing

### Setting the modes to cancel the recording pause on the other (recording) VCR

- (1) Turn the SEL/PUSH EXEC dial to select PAUSEMODE, then press the dial.
- (2) Turn the SEL/PUSH EXEC dial to select the mode to cancel recording pause on the other (recording) VCR, then press the dial. The correct button depends on the other (recording) VCR. Refer to the operating instructions of the other (recording) VCR.

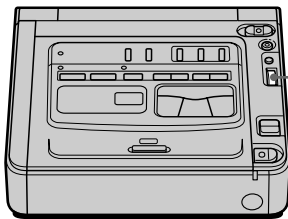

## Перезапись только нужных эпизодов – Цифровой монтаж по программе

### Установка режимов для отмены паузы при записи на другом (записывающем) видеомаягнитофоне

- (1) Поверните диск SEL/PUSH EXEC для выбора PAUSEMODE, а затем нажмите на диск.
- (2) Поверните диск SEL/PUSH EXEC, чтобы выбрать режим для отмены паузы при записи на другом (записывающем) видеомаягнитофоне, а затем нажмите на диск. Выбор правильной кнопки зависит от другого (записывающего) видеомаягнитофона. Обратитесь к инструкциям по эксплуатации другого (записывающего) видеомаягнитофона.

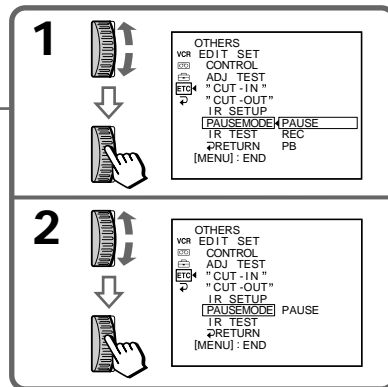

### The buttons to cancel recording pause on the other (recording) VCR

Select the buttons when you cancel recording pause on the other (recording) VCR, and start recording.

The buttons vary depending on the other (recording) VCR. To cancel recording pause

- Select “PAUSE” if the button to cancel recording pause is ■■.
- Select “REC” if the button to cancel recording pause is ●.
- Select “PB” if the button to cancel recording pause is ►.

### Кнопки для отмены паузы при записи на другом (записывающем) видеомаягнитофоне

Выберите эти кнопки при отмене паузы при записи на другом (записывающем) видеомаягнитофоне и начните запись.

Кнопки могут быть разными в зависимости от модели (записывающего) видеомаягнитофона.

Для отмены паузы при записи

- Выберите “PAUSE”, если кнопка для отмены паузы при записи - ■■.
- Выберите “REC”, если кнопка для отмены паузы записи - ●.
- Выберите “PB”, если кнопка для отмены паузы записи - ►.

## Dubbing only desired scenes - Digital program editing

### Setting your (playback) VCR and the other (recording) VCR to face each other

Locate the infrared rays emitter of your (playback) VCR to face it towards the remote sensor of the other (recording) VCR. Set the devices more than 30 cm (12 in.) apart, and remove any obstacles between the devices.

## Перезапись только нужных эпизодов – Цифровой монтаж по программе

### Установите этот (воспроизводящий) и другой (записывающий) видеомagnитофоны так, чтобы они находились друг против друга

Инфракрасный излучатель этого (воспроизводящего) видеомagnитофона необходимо направить на датчик дистанционного управления другого (записывающего) видеомagnитофона. Установите устройства на расстоянии более 30 см (12 дюймов.) друг от друга и уберите любые препятствия между ними.

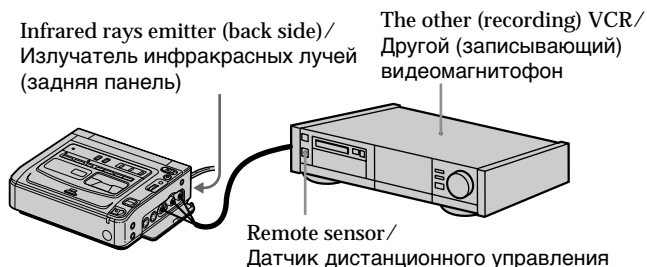

## Dubbing only desired scenes - Digital program editing

### Confirming the other (recording) VCR operation

- (1) Insert a recordable tape into the other (recording) VCR, then set to recording pause.
  - (2) Turn the SEL/PUSH EXEC dial to select IR TEST, then press the dial.
  - (3) Turn the SEL/PUSH EXEC dial to select EXECUTE, then press the dial.
- If the other (recording) VCR starts recording, the setting is correct.  
When finished, the indicator changes to COMPLETE.

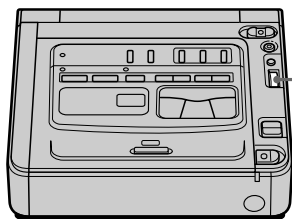

## Перезапись только нужных эпизодов – Цифровой монтаж по программе

### Проверка работы другого (записывающего) видеомagnитофона

- (1) Вставьте кассету для записи в другой (записывающий) видеомagnитофон, затем установите режим паузы записи.
  - (2) Поверните диск SEL/PUSH EXEC для выбора IR TEST, а затем нажмите на диск.
  - (3) Поверните диск SEL/PUSH EXEC для выбора установки EXECUTE, затем нажмите на диск.
- Если другой (записывающий) видеомagnитофон производит запись, это означает правильную настройку.  
По окончании индикатор изменится на COMPLETE.

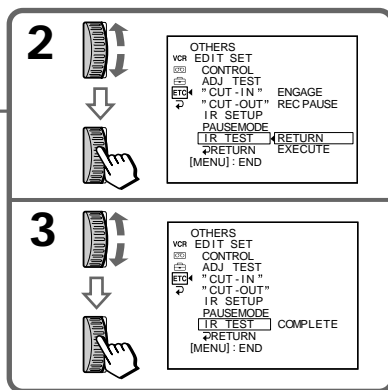

### If the other (recording) VCR operates correctly

Skip to step 3 on page 57.

### If the other (recording) VCR does not operate correctly

- Set the IR SETUP code, or select the button to cancel the recording pause on the other (recording) VCR.
- Place your (playback) VCR at least 30 cm (12 in.) away from the other (recording) VCR.
- Refer to the operating instructions of the other (recording) VCR.

### Если другой (записывающий) видеомagnитофон работает правильно

Перейдите к шагу 3 на стр. 57.

### Если другой (записывающий) видеомagnитофон работает неправильно

- Установите код IR SETUP или выберите кнопку для отмены паузы при записи на другом (записывающем) видеомagnитофоне.
- Установите (воспроизводящий) видеомagnитофон на расстоянии не менее 30 см (12 дюймов.) от другого (записывающего) видеомagnитофона.
- Обратитесь к инструкциям по эксплуатации другого (записывающего) видеомagnитофона.

## Dubbing only desired scenes - Digital program editing

### Step 2: Setting the other (recording) VCR for operation - Using the i.LINK cable (DV connecting cable)

When you connect using the i.LINK cable (DV connecting cable) (not supplied), follow the procedures below.

- (1) Set the POWER switch to ON on your (playback) VCR.
- (2) Turn the power of the other (recording) VCR on, then set the input selector to DV input. When you connect a digital video camera recorder, set its POWER switch to VCR/VTR.
- (3) Press MENU to display the menu settings.
- (4) Turn the SEL/PUSH EXEC dial to select **ETC**, then press the dial.
- (5) Turn the SEL/PUSH EXEC dial to select **EDIT SET**, then press the dial.
- (6) Turn the SEL/PUSH EXEC dial to select **CONTROL**, then press the dial.
- (7) Turn the SEL/PUSH EXEC dial to select **i.LINK**, then press the dial.

## Перезапись только нужных эпизодов – Цифровой монтаж по программе

### Шаг 2: Настройка другого (записывающего) видеомагнитофона для работы - Использование кабеля i.LINK (соединительный кабель DV)

При выполнении соединения с помощью кабеля i.LINK (соединительный кабель DV) (не входит в комплект) выполняйте процедуры, указанные ниже.

- (1) Установите переключатель POWER в положение ON на этом (воспроизводящем) видеомагнитофоне.
- (2) Включите питание другого (записывающего) видеомагнитофона и установите селектор входного сигнала в положение DV. При подсоединении цифровой видеокамеры установите ее переключатель POWER в положение VCR/VTR.
- (3) Нажмите кнопку MENU для отображения установок меню.
- (4) Поверните диск SEL/PUSH EXEC для выбора установки **ETC**, а затем нажмите на диск.
- (5) Поверните диск SEL/PUSH EXEC для выбора **EDIT SET**, а затем нажмите на диск.
- (6) Поверните диск SEL/PUSH EXEC для выбора **CONTROL**, а затем нажмите на диск.
- (7) Поверните диск SEL/PUSH EXEC для выбора **i.LINK**, а затем нажмите на диск.

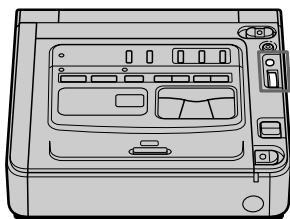

3



VCR SET  
VCR P EFFECT  
HI FI SOUND  
TBC  
ETC DNR  
AUDIO MIX  
NTSC PB  
PB MODE  
AV→DV OUT  
[MENU] : END

6,7



5



OTHERS  
VCR [WORLD TIME] 0 HR  
[EDIT] BEEP  
[ETC] COMMANDER  
VIDEO EDIT  
EDIT SET  
RETURN  
[MENU] : END



OTHERS  
VCR [EDIT SET] [CONTROL] IR  
[EDIT] ADJ TEST  
" CUT-IN " " CUT-OUT "  
IR SETUP  
PAUSEMODE  
IR TEST  
RETURN  
[MENU] : END

OTHERS  
VCR [EDIT SET] [CONTROL] IR  
[EDIT] ADJ TEST  
" CUT-IN " " CUT-OUT "  
IR SETUP  
PAUSEMODE  
IR TEST  
RETURN  
[MENU] : END

OTHERS  
VCR [EDIT SET] [CONTROL] IR  
[EDIT] ADJ TEST i.LINK  
" CUT-IN " " CUT-OUT "  
IR SETUP  
PAUSEMODE  
IR TEST  
RETURN  
[MENU] : END

OTHERS  
VCR [EDIT SET] [CONTROL] IR  
[EDIT] ADJ TEST i.LINK  
" CUT-IN " " CUT-OUT "  
IR SETUP  
PAUSEMODE  
IR TEST  
RETURN  
[MENU] : END

OTHERS  
VCR [EDIT SET] [CONTROL] i.LINK  
[EDIT] ADJ TEST " CUT-IN " " CUT-OUT "  
IR SETUP  
PAUSEMODE  
IR TEST  
RETURN  
[MENU] : END

If you connect using the i.LINK cable (DV connecting cable)

With digital-to-digital connection, video and audio signals are transmitted in digital form for high-quality editing.

Если подключение производится с помощью кабеля i.LINK (соединительный кабель DV)

При использовании цифрового соединения видео- и аудиосигналы передаются в цифровом виде для последующего высококачественного монтажа.



### **Step 3: Adjusting the synchronicity of the other (recording) VCR**

You can adjust the synchronicity of your (playback) VCR and the other (recording) VCR. First, eject the tape from your (playback) VCR. Have a pen and paper ready for notes.

- (1) Insert a blank tape (or a tape you want to record over) into the other (recording) VCR, then set to recording pause. When you select i.LINK in CONTROL, the above procedure is not necessary.
- (2) Turn the SEL/PUSH EXEC dial to select ADJ TEST, then press the dial.
- (3) Turn the SEL/PUSH EXEC dial to select EXECUTE, then press the dial. IN and OUT are recorded on the image for five times each to calculate the numerical values for adjusting the synchronicity. The EXECUTING indicator flashes on the monitor screen. When finished, the indicator changes to COMPLETE.
- (4) Rewind the tape in the other (recording) VCR, then start slow playback. Take a note of the opening numerical value of each IN and the closing numerical value of each OUT.
- (5) Calculate the average of all the opening numerical values of each IN, and the average of all the closing numerical values of each OUT.
- (6) Turn the SEL/PUSH EXEC dial to select "CUT-IN", then press the dial.
- (7) Turn the SEL/PUSH EXEC dial to select the average numerical value of IN, then press the dial. The calculated start position for recording is set.
- (8) Turn the SEL/PUSH EXEC dial to select "CUT-OUT", then press the dial.
- (9) Turn the SEL/PUSH EXEC dial to select the average numerical value of OUT, then press the dial. The calculated stop position for recording is set.
- (10) Turn the SEL/PUSH EXEC dial to select RETURN, then press the dial.

### **Шаг 3: Регулировка синхронности другого (записывающего) видеомагнитофона**

Можно отрегулировать синхронность этого (воспроизводящего) и другого (записывающего) видеомагнитофона.

Сначала извлеките кассету из этого (воспроизводящего) видеомагнитофона. Приготовьте ручку и бумагу для записок.

- (1) Вставьте чистую кассету (или кассету, на которую нужно выполнить запись) в другой (записывающий) видеомагнитофон, затем установите режим паузы записи. При выборе i.LINK в переключателе CONTROL описанная выше процедура является необязательной.
- (2) Поверните диск SEL/PUSH EXEC для выбора ADJ TEST, а затем нажмите на диск.
- (3) Поверните диск SEL/PUSH EXEC для выбора установки EXECUTE, затем нажмите на диск. На изображение запишутся по пять меток IN и OUT, позволяющих рассчитать числовые значения для регулировки синхронности. На экране монитора мигает индикатор EXECUTING. По окончании индикатор изменится на COMPLETE.
- (4) Перемотайте кассету в другом (записывающем) видеомагнитофоне на начало, затем включите замедленное воспроизведение. Обратите внимание на начальное числовое значение каждой метки IN и конечное числовое значение каждой метки OUT.
- (5) Рассчитайте среднее значение всех начальных числовых значений каждой метки IN, а также среднее значение всех конечных числовых значений каждой метки OUT.
- (6) Поверните диск SEL/PUSH EXEC для выбора "CUT-IN", а затем нажмите на диск.
- (7) Поверните диск SEL/PUSH EXEC для выбора среднего числового значения IN, затем нажмите на диск. Рассчитанное начальное положение для записи установлено.
- (8) Поверните диск SEL/PUSH EXEC для выбора "CUT-OUT", а затем нажмите на диск.
- (9) Поверните диск SEL/PUSH EXEC для выбора среднего числового значения OUT, затем нажмите на диск. Рассчитанное конечное положение для записи установлено.
- (10) Поверните диск SEL/PUSH EXEC для выбора RETURN, а затем нажмите на диск.

## Dubbing only desired scenes – Digital program editing

## Перезапись только нужных эпизодов – Цифровой монтаж по программе

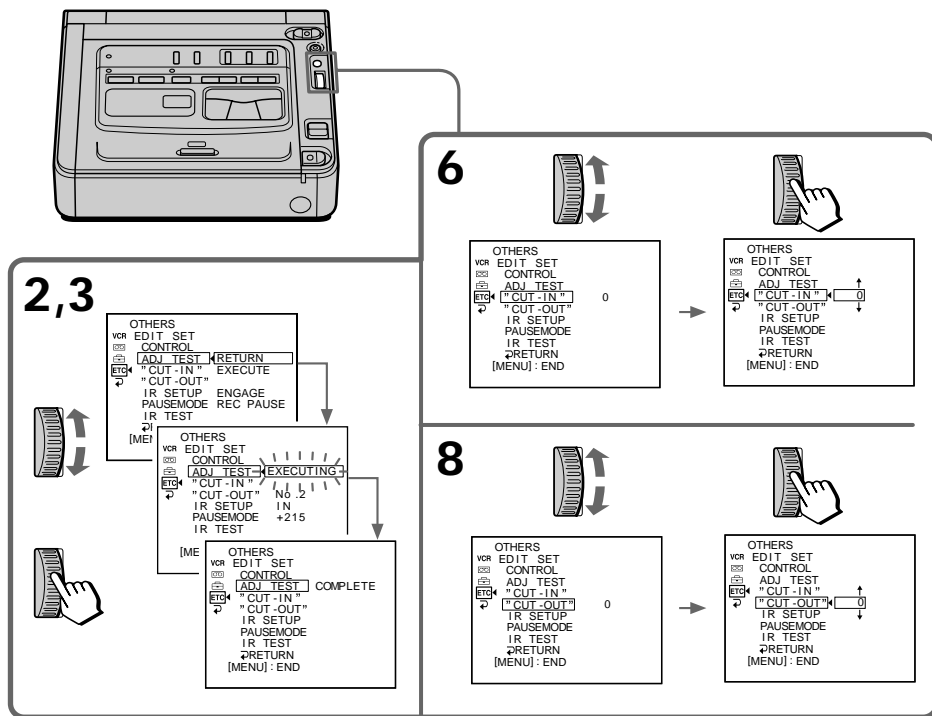

### Notes

- If you start recording from the very beginning of the tape, the first few seconds of the tape may not be recorded properly. Be sure to allow about 10 seconds' lead before starting the recording.
- When you complete step 3, the image to adjust the synchronicity is recorded for about 50 seconds.

When you connect with the i.LINK cable (DV connecting cable)

You may not be able to operate the dubbing function correctly, depending on the other VCR. Keep the i.LINK connection, and follow the procedure from step 2 on page 51.

### Примечания

- Если запись начинается с самого начала кассеты, то первые несколько секунд на ленту может записываться изображение неудовлетворительного качества. Прежде чем начать запись, необходимо пропустить приблизительно 10 секунд на ленте.
- По завершении шага 3 изображение для регулировки синхронности записывается в течение 50 секунд.

При подключении с помощью кабеля i.LINK (соединительный кабель DV)

Функция перезаписи может работать неправильно в зависимости от другого видеомаягнитофона. Не отключая соединение с помощью кабеля i.LINK, выполните процедуру из пункта 2 на стр. 51.

## Dubbing only desired scenes - Digital program editing

## Перезапись только нужных эпизодов – Цифровой монтаж по программе

### Operation 1: Making the programme

- (1) Insert the tape for playback into your (playback) VCR, and insert a tape for recording into the other (recording) VCR.
- (2) Press MENU to display the menu settings.
- (3) Turn the SEL/PUSH EXEC dial to select **ETC**, then press the dial.
- (4) Turn the SEL/PUSH EXEC dial to select VIDEO EDIT, then press the dial.
- (5) Search for the beginning of the first scene you want to insert using the video operation buttons, then press **II** to suspend playback momentarily (p. 16).
- (6) Press the SEL/PUSH EXEC dial. The IN point of the first programme is set, and the top part of the programme mark changes to light blue.
- (7) Search for the end of the first scene you want to insert using the video operation buttons, then press **II** to suspend playback momentarily.
- (8) Press the SEL/PUSH EXEC dial. The OUT point of the first programme is set, then the bottom part of the programme mark changes to light blue.
- (9) Repeat steps 5 to 8, then set programme. When the programme is set, the programme mark changes to light blue. You can set a maximum of 20 programmes.

### Операция 1: Создание программы

- (1) Вставьте кассету, с которой необходимо сделать запись, в этот (воспроизводящий) видеоманитофон, а кассету для записи - в другой (записывающий) видеоманитофон.
- (2) Нажмите кнопку MENU для отображения установок меню.
- (3) Поверните диск SEL/PUSH EXEC для выбора установок **ETC**, а затем нажмите на диск.
- (4) Поверните диск SEL/PUSH EXEC для выбора VIDEO EDIT, затем нажмите на диск.
- (5) С помощью кнопок управления видео найдите начало первого эпизода, который Вы хотите вставить, затем нажмите **II**, чтобы на время приостановить воспроизведение (стр. 16).
- (6) Нажмите на диск SEL/PUSH EXEC. Место начала IN первого запрограммированного эпизода установлено, и цвет верхнего индикатора метки программы меняется на светло-голубой.
- (7) С помощью кнопок управления видео найдите конец первого эпизода, который Вы хотите вставить, и нажмите кнопку **II**, чтобы ненадолго прервать воспроизведение.
- (8) Нажмите на диск SEL/PUSH EXEC. Место окончания OUT первого запрограммированного эпизода установлено, и цвет нижнего индикатора метки программы меняется на светло-голубой.
- (9) Повторите пункты с 5 по 8, затем завершите программирование. После завершения программирования цвет индикатора метки программы меняется на светло-голубой. Можно составить не более 20 программ.

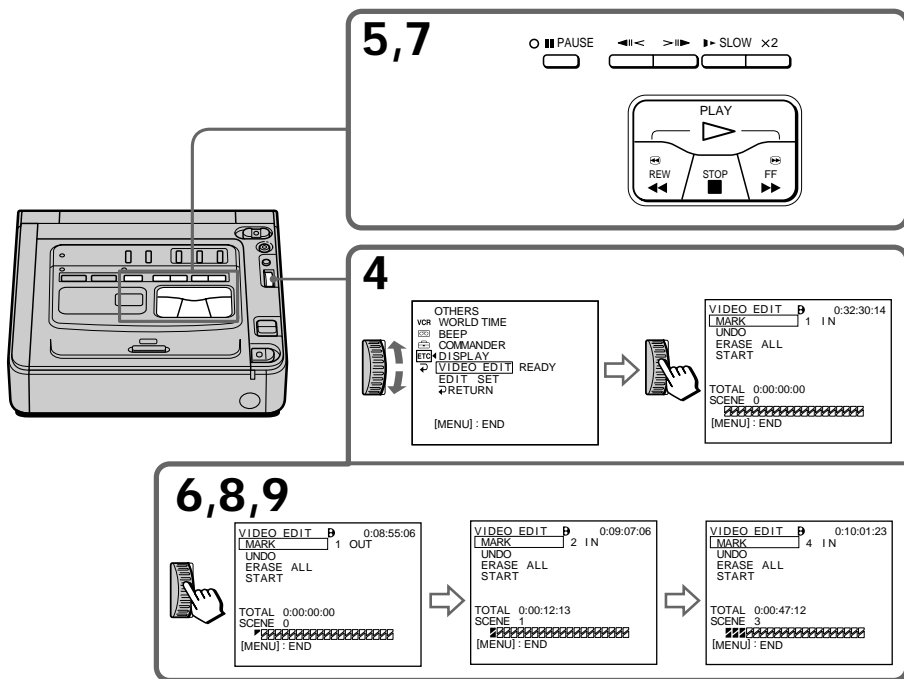

## Dubbing only desired scenes – Digital program editing

---

### Erasing the programme you have set

Erase OUT first and then IN from the last programme.

- (1) Turn the SEL/PUSH EXEC dial to select UNDO, then press the dial.
- (2) Turn the SEL/PUSH EXEC dial to select EXECUTE, then press the dial.  
The last set programme mark flashes, then the setting is cancelled.

#### To cancel erasing

Select RETURN in step 2, then press the dial.

### Erasing all programmes

- (1) Select VIDEO EDIT in **[ETC]** in the menu settings.
- (2) Turn the SEL/PUSH EXEC dial to select ERASE ALL, then press the dial.
- (3) Turn the SEL/PUSH EXEC dial to select EXECUTE, then press the dial.  
All the programme marks flash, then the settings are cancelled.

#### To cancel erasing all programmes

Select RETURN in step 3, then press the dial.

#### To cancel a programme you have set

Press MENU.

The programme is stored in memory until the tape is ejected.

---

#### You cannot set IN and OUT when

- You use a tape that is recorded in other than Digital8 **[D]** system.
- The tape has a blank portion.

#### The total time code may not be displayed correctly when

- You use a tape that is recorded in other than Digital8 **[D]** system.
- There is a blank portion between IN and OUT on the tape.

#### When you select PB MODE to **Hi 8/8** in the menu settings

You cannot operate the Digital program editing.

## Перезапись только нужных эпизодов – Цифровой монтаж по программе

---

### Удаление заданной программы

Сначала удалите метку OUT, а затем метку IN последнего запрограммированного эпизода.

- (1) Поверните диск SEL/PUSH EXEC для выбора UNDO, а затем нажмите на диск.
- (2) Поверните диск SEL/PUSH EXEC для выбора установки EXECUTE, затем нажмите на диск. Индикатор последнего запрограммированного эпизода начнет мигать, и установки для этого эпизода сбросятся.

#### Для отмены удаления

Выберите RETURN в пункте 2, затем нажмите на диск.

### Удаление из программы всех запрограммированных эпизодов

- (1) Выберите VIDEO EDIT в **[ETC]** в установках меню.
- (2) Поверните диск SEL/PUSH EXEC для выбора ERASE ALL, а затем нажмите на диск.
- (3) Поверните диск SEL/PUSH EXEC для выбора установки EXECUTE, затем нажмите на диск. Все индикаторы запрограммированных эпизодов начнут мигать, и установки сбросятся.

#### Для отмены удаления всех запрограммированных эпизодов

Выберите RETURN в пункте 3, затем нажмите на диск.

#### Для отмены программы

Нажмите кнопку MENU.

Программа хранится в памяти до момента извлечения кассеты.

---

#### Невозможно установить метки IN и OUT, если

- Используется кассета с записью, выполненной не в системе Digital8 **[D]**.
- На ленте имеется незаписанный участок.

#### Код общего времени может отображаться неправильно, если

- Используется кассета с записью, выполненной не в системе Digital8 **[D]**.
- На кассете есть незаписанный участок между метками IN и OUT.

#### При выборе значения **Hi 8/8** для PB MODE в установках меню

Невозможно выполнять цифровой монтаж по программе.

## Dubbing only desired scenes – Digital program editing

### Operation 2: Performing a Digital program editing (dubbing a tape)

Make sure both your (playback) VCR and the other (recording) VCR are connected, and that the other (recording) VCR is set to recording pause. When you use the i.LINK cable (DV connecting cable) the following procedure is not necessary.

When you use a digital video camera recorder, set its POWER switch to VCR/VTR.

- (1) Select VIDEO EDIT in **[ETC]** in the menu settings.
- (2) Turn the SEL/PUSH EXEC dial to select START, then press the dial.
- (3) Turn the SEL/PUSH EXEC dial to select EXECUTE, then press the dial. Search for the beginning of the first programme, then start dubbing. The programme mark flashes. The SEARCH indicator appears during search on the monitor screen. The programme indicator changes to light blue after the dubbing is complete.

When the dubbing ends, both your (playback) VCR and the other (recording) VCR automatically stop.

#### To stop dubbing

Press **■** using the video operation buttons.

#### To end the Digital program editing function

Your (playback) VCR stops when the dubbing is complete. Then the display returns to VIDEO EDIT in the menu settings.

Press MENU to end the Digital program editing function.

#### You cannot record on the other VCR when

- The cassette is not inserted.
- The tape has run out.
- The write-protect tab is set to expose the red mark.
- The IR SETUP code is not correct. (When IR is selected.)
- The button to cancel recording pause is not correct. (When IR is selected.) (p. 53)
- The programmes to operate the Digital program editing have not been made.
- i.LINK is selected but the i.LINK cable (DV connecting cable) is not connected.
- The power of the other (recording) VCR is not turned on.

## Перезапись только нужных эпизодов – Цифровой монтаж по программе

### Операция 2: Выполнение цифрового монтажа по программе (перезапись кассеты)

Убедитесь, что этот (воспроизводящий) и другой (записывающий) видеомагнитофоны подключены друг к другу, а другой (записывающий) видеомагнитофон включен в режим паузы при записи. При использовании кабеля i.LINK (соединительный кабель DV) описанная ниже процедура является необязательной.

При записи на цифровую видеокамеру установите ее переключатель POWER в положение VCR/VTR.

- (1) Выберите VIDEO EDIT в **[ETC]** в установках меню.
- (2) Поверните диск SEL/PUSH EXEC для выбора START, а затем нажмите на диск.
- (3) Поверните диск SEL/PUSH EXEC для выбора установки EXECUTE, затем нажмите на диск. Найдите начало первого запрограммированного эпизода и начните перезапись. Замигает индикатор программы. Во время поиска на экране монитора появляется индикатор SEARCH. После завершения перезаписи цвет индикатора программы меняется на светло-голубой.

По окончании перезаписи этот (воспроизводящий) и другой (записывающий) видеомагнитофоны автоматически останавливаются.

#### Для остановки перезаписи

Нажмите **■** с помощью кнопок управления видео.

#### Чтобы отключить функцию цифрового монтажа программы

Этот (воспроизводящий) видеомагнитофон останавливается по завершении перезаписи. Затем на дисплее снова появляется команда VIDEO EDIT в установках меню.

Нажмите кнопку MENU для отключения функции монтажа программы.

#### На другой видеомагнитофон не удастся произвести запись, если

- Не вставлена кассета.
- Закончилась лента.
- Лепесток защиты записи установлен так, что видна красная метка.
- Неправильный код IR SETUP. (Когда выбран IR.)
- Кнопка для отмены паузы при записи является неверной. (Когда выбран IR.) (стр. 53)
- Не создана программа управления функцией цифрового монтажа по программе.
- Выбрана установка i.LINK, но кабель i.LINK (соединительный кабель DV) не подключен.
- Другой (записывающий) видеомагнитофон не включен.

# Using with an analogue video unit and a personal computer – Signal convert function

You can convert analogue video signals into digital video signals via your VCR connect to a personal computer and analogue video unit.

## Capturing images and sound from an analogue video unit

### Analogue video signals → Digital video signals

- (1) Set the POWER switch to ON.
- (2) Set A/V → DV OUT to ON in **[VCR]** in the menu settings (p. 67).  
“A/V → DV” appears on the monitor screen.
- (3) Start playback on the analogue video unit.
- (4) Start capturing procedures on your personal computer.

The operation procedures depend on your personal computer and the software which you use.

For details on how to capture images, refer to the instruction manual of your personal computer and software.

# Использование с аналоговым видеоборудованием и персональным компьютером – Функция преобразования сигнала

Можно производить преобразование аналоговых видеосигналов в цифровые видеосигналы путем подключения Вашего видеомagneфона к персональному компьютеру и аналоговому видеоустройству.

## Перенос изображения и звука с аналогового видеоустройства

### Аналоговые видеосигналы → Цифровые видеосигналы

- (1) Установите переключатель POWER в положение ON.
- (2) Установите команду A/V → DV OUT в положение ON в **[VCR]** в установках меню (стр. 67).  
На экране монитора появится “A/V → DV”.
- (3) Включите режим воспроизведения на аналоговом видеоустройстве.
- (4) Начните перенос на персональный компьютер.  
Порядок действий при этом зависит от используемого персонального компьютера и программного обеспечения. Более подробную информацию о переносе изображений см. в инструкциях по эксплуатации персонального компьютера и программного обеспечения.

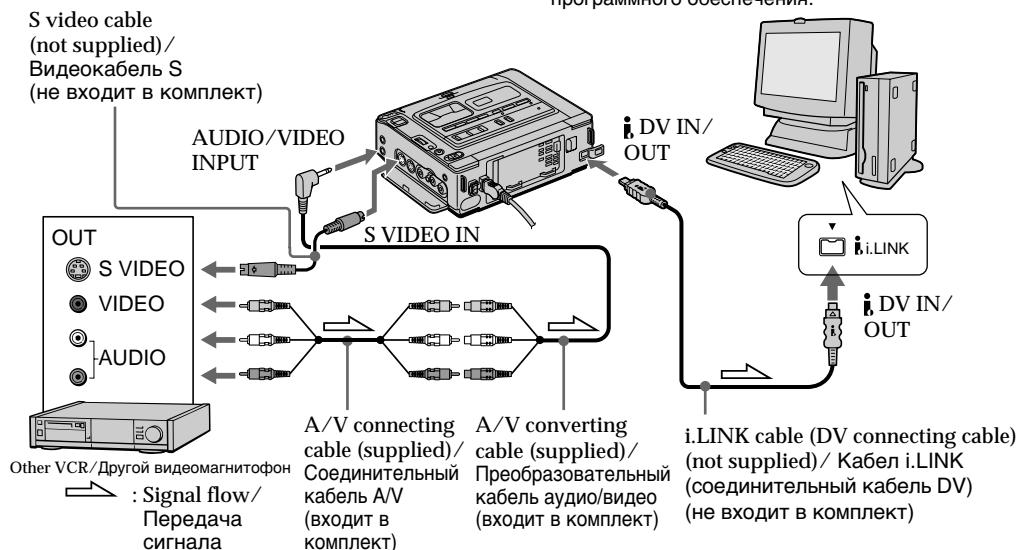

### After capturing images and sound

Stop capturing procedures on your personal computer, and stop the playback on the analogue video unit.

### После переноса изображения и звука

Прекратите процедуру переноса на персональный компьютер и остановите воспроизведение на аналоговом видеоустройстве.

## Using with an analogue video unit and a personal computer – Signal convert function

---

### Notes

- You need to install software which can exchange video signals.
- Depending on the condition of the analogue video signals, the personal computer may not be able to output the images correctly when you convert analogue video signals into digital video signals via your VCR. Depending on the analogue video unit, the image may contain noise or incorrect colours.
- You cannot record or capture the video output via your VCR when the video includes copyright protection signals.

### If the other VCR has an S video jack

Connect using an S video cable (not supplied) to obtain high-quality pictures.

With this connection, you do not need to connect the yellow (video) plug of the A/V connecting cable.

Connect an S video cable (not supplied) to the S video jacks of both VCRs.

## Использование с аналоговым видеоборудованием и персональным компьютером – Функция преобразования сигнала

---

### Примечания

- Вам нужно установить программное обеспечение, обеспечивающее обмен видеосигналами.
- В зависимости от качества аналогового видеосигнала, персональный компьютер может неправильно отображать кадры после преобразования видеомагнитофоном аналоговых видеосигналов в цифровые. В зависимости от аналогового видеоустройства, изображение может быть расплывчатым или с неправильной цветопередачей.
- Нельзя выполнить запись или перенос видеоизображения с помощью этого видеомагнитофона, если видеопрограмма имеет сигналы для защиты авторских прав.

### Если на другом видеомагнитофоне имеется видеогнездо S

Выполните соединение с помощью видеокабеля S (не входит в комплект) для получения высококачественных изображений.

При таком соединении не понадобится подключать желтый штекер (видео) соединительного кабеля аудио/видео.

Подсоедините видеокабель S (не входит в комплект) к видеогнездам S на обоих видеомагнитофонах.

# Inserting a scene from the other (playback) VCR – Insert Editing

You can insert a new scene and sound from the other (playback) VCR onto your originally recorded tape by specifying the insert start and end points. Use the Remote Commander supplied with a Sony digital camera recorder for this operation.

Connections are the same as in “Recording from the other VCR or TV” on page 23 and 25.

Insert a cassette containing the desired scene in the other (playback) VCR to insert into your (recording) VCR.

# Вставка эпизода с другого (воспроизводящего) видеоманитофона – Монтаж вставки

Можно вставить новый эпизод и звук с другого (воспроизводящего) видеоманитофона на уже записанную ленту, указав места их начала и окончания. Для этой операции используйте пульт дистанционного управления, поставляемый с цифровой видеокамерой Sony.

Соединения аналогичны описанным в разделе “Запись с другого видеоманитофона или телевизора” на стр. 23 и 25.

Вставьте в другой (воспроизводящий) видеоманитофон кассету с тем эпизодом, который требуется записать на этот (записывающий) видеоманитофон.

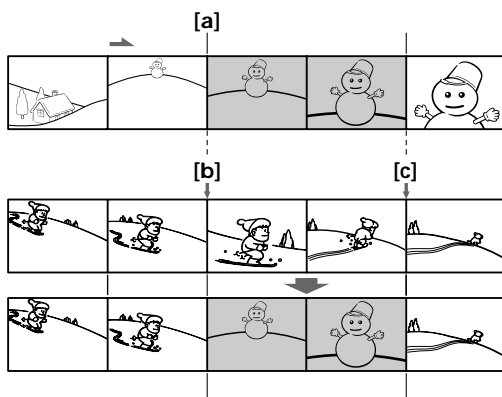



## Inserting a scene from the other (playback) VCR – Insert Editing

- (1) Set the POWER switch to ON.
- (2) On the other (playback) VCR, locate just before the insert start point [a], then press PAUSE to set the other (playback) VCR to the playback pause mode.
- (3) On your (recording) VCR, locate the insert end point [c] by pressing ◀◀ or ▶▶. Then press ■■ to set your (recording) VCR to the playback pause mode.
- (4) Press ZERO SET MEMORY on the Remote Commander. The ZERO SET MEMORY indicator flashes and the end point of the insert is stored in memory. The counter shows “0:00:00”.
- (5) On your (recording) VCR, locate the insert start point [b] by pressing ◀◀, then press REC and the button on its right simultaneously to set your (recording) VCR to the recording pause mode.
- (6) First press PAUSE on the other (playback) VCR, and after a few seconds press ■■ on your (recording) VCR to start inserting the new scene. Inserting automatically stops near the zero point on the counter. Your (recording) VCR automatically stops. The end point [c] of the insert stored in memory is cancelled.

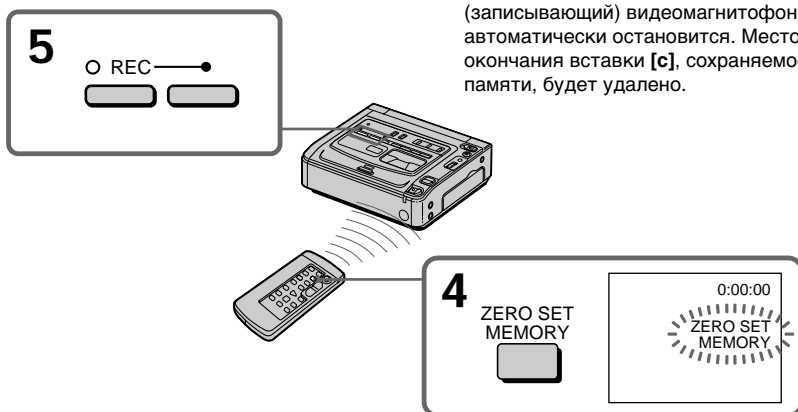

### To change the insert end point

Press ZERO SET MEMORY again after step 5 to erase the ZERO SET MEMORY indicator and begin from step 3.

## Вставка эпизода с другого (воспроизводящего) видеомагнитофона – Монтаж вставки

- (1) Установите переключатель POWER в положение ON.
- (2) На другом (воспроизводящем) видеомагнитофоне найдите место, где будет вставлен эпизод [a], затем нажмите кнопку PAUSE для установки другого (воспроизводящего) видеомагнитофона в режим паузы воспроизведения.
- (3) На (записывающем) видеомагнитофоне найдите конец вставляемого эпизода [c], нажав кнопку ◀◀ или ▶▶. Затем нажмите кнопку ■■ для установки этого (записывающего) видеомагнитофона в режим паузы воспроизведения.
- (4) Нажмите кнопку ZERO SET MEMORY на пульте дистанционного управления. Индикатор ZERO SET MEMORY начнет мигать, а место окончания вставки будет сохранено в памяти. Показание счетчика станет равным “0:00:00”.
- (5) На этом (записывающем) видеомагнитофоне найдите место начала вставляемого эпизода [b], нажав кнопку ◀◀, затем одновременно нажмите кнопку REC и кнопку справа от нее для установки этого (записывающего) видеомагнитофона в режим паузы воспроизведения.
- (6) Сначала нажмите кнопку PAUSE на другом (воспроизводящем) видеомагнитофоне и, спустя несколько секунд, кнопку ■■ на этом (записывающем) видеомагнитофоне для начала вставки новой сцены. Вставка автоматически прекратится в месте нулевой отметки счетчика. Этот (записывающий) видеомагнитофон автоматически остановится. Место окончания вставки [c], сохраняемое в памяти, будет удалено.

### Для изменения места окончания вставки

Снова нажмите кнопку ZERO SET MEMORY после пункта 5 для удаления индикатора ZERO SET MEMORY и начните с пункта 3.

## Inserting a scene from the other (playback) VCR – Insert Editing

---

### Notes

- The zero set memory function works only for tapes recorded in the Digital8 **FD** system.
- The picture and sound recorded on the section between the insert start and end points will be erased when you insert the new scene.

### When the inserted picture is played back

The picture may be distorted at the end of the inserted section. This is not a malfunction.

### To insert a scene without setting the insert end point

Skip step 3 and 4. Press **■** when you want to stop inserting.

## Вставка эпизода с другого (воспроизводящего) видеоманитофона – Монтаж вставки

---

### Примечания

- Функция памяти нулевой отметки работает только для кассет, записанных в системе Digital8 **FD**.
- Изображение и звук, записанные на ленте между местами начала и окончания вставки, будут стерты при вставке нового эпизода.

### При воспроизведении вставленного изображения

В конце вставленного эпизода изображение может искажаться. Однако это не является неисправностью.

### Для вставки эпизода без указания места окончания вставки

Пропустите пункты 3 и 4. Нажмите кнопку **■**, когда нужно остановить вставку.

# Changing the menu settings

To change the mode settings in the menu settings, select the menu items with the SEL/PUSH EXEC dial. The default settings can be partially changed. First, select the icon, then the menu item, and then the mode.

- (1) Press MENU to display the menu settings.
- (2) Turn the SEL/PUSH EXEC dial to select the desired icon, then press the dial to set.
- (3) Turn the SEL/PUSH EXEC dial to select the desired item, then press the dial to set.
- (4) Turn the SEL/PUSH EXEC dial to select the desired mode, and press the dial to set.
- (5) If you want to change other items, select RETURN and press the dial, then repeat steps from 2 to 4.

For details, refer to “Selecting the mode setting of each item” (p. 68).

# Изменение установок меню

Для изменения установок режима в установках меню выберите элементы меню с помощью диска SEL/PUSH EXEC. Заводские установки могут частично отличаться. Сначала выберите значок, затем элемент меню, а затем режим.

- (1) Нажмите кнопку MENU для отображения установок меню.
- (2) Поверните диск SEL/PUSH EXEC для выбора нужного значка, а затем нажмите диск для выполнения установки.
- (3) Поверните диск SEL/PUSH EXEC для выбора нужного элемента, затем для установки нажмите на диск.
- (4) Поверните диск SEL/PUSH EXEC для выбора нужного значка, а затем нажмите диск для выполнения установки.
- (5) Если нужно изменить другие пункты, выберите команду RETURN, а затем нажмите на диск, после чего повторите пункты со 2 по 4.

Подробные сведения приведены в разделе “Выбор установок режима каждого элемента” (стр. 72).

**1**

MENU

VCR SET  
 VCR P EFFECT  
 HI-FI SOUND  
 TRC  
 ETC DNR  
 AUDIO MIX  
 NTSC PB  
 PB MODE  
 A/V-DV OUT  
 [MENU]: END

**2**

VCR SET  
 VCR P EFFECT  
 HI-FI SOUND  
 ETC  
 OTHERS  
 VCR WORLD TIME  
 BEEP  
 COMMANDER  
 VIDEO EDIT  
 EDIT SET

OTHERS  
 VCR WORLD TIME 0 HR  
 BEEP  
 COMMANDER  
 VIDEO EDIT  
 EDIT SET  
 RETURN

**3**

OTHERS  
 VCR WORLD TIME 0 HR  
 BEEP  
 COMMANDER  
 VIDEO EDIT  
 EDIT SET  
 RETURN

OTHERS  
 VCR WORLD TIME  
 BEEP  
 COMMANDER VTR2  
 VIDEO EDIT  
 EDIT SET  
 RETURN

MANUAL SET  
 VCR WORLD TIME  
 BEEP  
 COMMANDER VTR1  
 VIDEO EDIT VTR2  
 EDIT SET VTR3  
 RETURN VTR4

**4**

MANUAL SET  
 VCR WORLD TIME  
 BEEP  
 COMMANDER 1 VTR1  
 VIDEO EDIT VTR2  
 EDIT SET VTR3  
 RETURN VTR4  
 VTR5  
 VTR6

OTHERS  
 VCR WORLD TIME  
 BEEP  
 COMMANDER VTR3  
 VIDEO EDIT  
 EDIT SET  
 RETURN

**To make the menu display disappear**  
 Press MENU again.

**Для того чтобы скрыть индикацию меню**  
 Нажмите кнопку MENU еще раз.





## Changing the menu settings

Menu items are displayed as the following icons:

-  VCR SET
-  TAPE SET
-  SETUP MENU
-  OTHERS

## Изменение установок меню

Элементы меню отображаются в виде следующих значков:

-  VCR SET
-  TAPE SET
-  SETUP MENU
-  OTHERS

### English

Selecting the mode setting of each item ● is the default setting.

The monitor screen shows only the items you can operate at the moment.

Icon/item	Mode	Meaning
 P EFFECT	● OFF	No special effects are obtained for images
	NEG.ART	The colours and brightness of the image are reversed
	SEPIA	The image is sepia
	B&W	The image is monochrome (black-and-white)
	SOLARIZE	The light intensity is clearer, and the image looks like an illustration
HiFi SOUND	● STEREO	To play back a stereo tape or dual sound track tape with main and sub sound (p. 80)
	1	To play back a stereo tape with the left sound or a dual sound track tape with main sound
	2	To play back a stereo tape with the right sound or a dual sound track tape with sub sound
TBC*	● ON	To correct jitter
	OFF	To not correct jitter. Set TBC to OFF when playing back a tape on which you have dubbed over and recorded the signals of a TV game or similar machine
TBC stands for "Time Base Corrector."		
DNR*	● ON	To reduce picture noise
	OFF	To reduce a conspicuous afterimage when the picture has a lot of movement



DNR stands for "Digital Noise Reduction."

\* When you play back tapes recorded in the Hi8/standard 8 system only.

#### Note on P EFFECT

The picture effect function works only for tapes recorded in the Digital8  system.

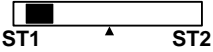
## Changing the menu settings

Icon/item	Mode	Meaning
 AUDIO MIX	----	To adjust the balance between the stereo 1 and stereo 2
		
PB MODE	<ul style="list-style-type: none"> <li>● AUTO</li> </ul>	To automatically select the system (Hi8/standard 8 or Digital8  ) that was used to record on the tape, and play back the tape
	<ul style="list-style-type: none"> <li><b>Hi8/8</b></li> </ul>	To play back a tape that was recorded in the Hi8/standard 8 system when your VCR does not automatically distinguish the recording system
A/V → DV OUT	<ul style="list-style-type: none"> <li>● OFF</li> </ul>	To convert digital video signals into analogue video signals via your VCR
	<ul style="list-style-type: none"> <li>ON</li> </ul>	To convert analogue video signals into digital video signals via your VCR (p. 62)
NTSC PB	<ul style="list-style-type: none"> <li>● ON PAL TV</li> </ul>	To play back a tape recorded in the NTSC colour system on a PAL system TV
	<ul style="list-style-type: none"> <li>NTSC4.43</li> </ul>	To play back a tape recorded in the NTSC colour system on a TV with the NTSC4.43 mode

### Notes on AUDIO MIX

- You can adjust the balance only for tapes recorded in the Digital8  system.
- When playing back a tape recorded in the 16-bit mode, you cannot adjust the balance.

### Note on PB MODE



- The mode will return to the default setting when
- you remove the battery pack or power source.
  - you turn the POWER switch to OFF.

### Note on NTSC PB

When you play back a tape on a Multi System TV, select the best mode while viewing the picture on TV.

(Continued on the following page)



## Changing the menu settings

Icon/item	Mode	Meaning
 REC MODE	● SP	To record in the SP (Standard Play) mode
	LP	To increase the recording time to 1.5 times the SP mode
AUDIO MODE*	● 12BIT	To record or play back in the 12-bit mode (two stereo sounds)
	16BIT	To record or play back in the 16-bit mode (the one stereo sound with high quality)
 REMAIN	● AUTO	To display the remaining tape bar <ul style="list-style-type: none"> <li>• for about 8 seconds after your VCR is turned on and calculates the remaining amount of tape</li> <li>• for about 8 seconds after a cassette is inserted and your VCR calculates the remaining amount of tape</li> <li>• for about 8 seconds after ▷ is pressed</li> <li>• for about 8 seconds after the DISPLAY button is pressed</li> <li>• during tape rewinding, forwarding, or picture search</li> </ul>
	ON	To always display the remaining tape bar
DATA CODE	● DATE/CAM	To display date, time, and recording data during playback
	DATE	To display date and time during playback

### \* To dub a tape to the other VCR

You cannot select AUDIO MODE for tapes recorded in the Digital8  system. However, you can select AUDIO MODE when you dub tapes recorded in the Hi8/standard 8 system to the other VCR using the i.LINK cable (DV connecting cable).



### Note on REC MODE

When you record on the standard 8  tape, your VCR records in the SP mode even if you select the LP mode in the menu settings. In this case, the indicator “8mm TAPE → SP REC, Hi8 TAPE → LP/SP REC” appears on the monitor screen. Use Hi8  tapes for the LP mode.

### Notes on the LP mode

- When you record a tape in the LP mode on your VCR, we recommend playing the tape on your VCR. When you play back the tape on other VCRs or camcorders, noise may occur in images or sound.
- When you record in the SP and LP modes on one tape or you record some scenes in the LP mode, the playback image may be distorted or the time code may not be written properly between scenes.

## Changing the menu settings

Icon/item	Mode	Meaning
 CLOCK SET	----	To reset the date or time (p. 76)
AUTO TV ON	● OFF	----
	ON	To automatically turn on the Sony TV when using the super laser link function
TV INPUT	● VIDEO1 VIDEO2 VIDEO3	To switch the video input on a Sony TV when using the super laser link function (p. 22)
	OFF	----
LTR SIZE	● NORMAL	To display selected menu items in normal size
	2×	To display selected menu items at twice the normal size
DEMO MODE	● OFF	To cancel the demonstration mode
	ON	To make the demonstration appear
 WORLD TIME	----	To set the clock to the local time Turn the SEL/PUSH EXEC dial to set a time zone difference. The clock changes by the time difference you set here. If you set the time difference to 0, the clock returns to the originally set time.
BEEP	● MELODY	To output the melody when you set the POWER switch to ON, change the menu settings, or when an unusual condition occurs on your VCR
	NORMAL	To output the beep sound instead of the melody
	OFF	To cancel all sound
COMMANDER	● VTR2	To activate your VCR with a Remote Commander supplied with a Sony video camera recorder
	VTR1-6	To activate your VCR with a Remote Commander supplied with a Sony product. For details, refer to "Playing back a tape" (p. 19).
	OFF	To deactivate the Remote Commander to avoid remote control misoperation caused by other VCR's remote control
VIDEO EDIT	----	To make a programme and perform video editing (p. 50)
EDIT SET	----	To adjust and set the synchronicity of your VCR and the other VCR for dubbing in edit set mode

### Note on DEMO MODE

You cannot select DEMO MODE when a cassette is inserted in your VCR.

### In more than 5 minutes after removing the power source

The AUDIO MIX and HiFi SOUND items are returned to their default settings.

The other menu items are held in memory even when the battery is removed.

## Изменение установок меню

### Русский

**Выбор установок режима каждого элемента** ● является установкой по умолчанию.

На экране монитора отображаются только те элементы, с которыми можно в данный момент работать.

Пиктограмма/пункт	Режим	Назначение
VCR P EFFECT	● OFF	Специальные эффекты не добавляются в изображения
	NEG.ART	Установки цвета и яркости изображения сохраняются
	SEPIA	Изображение будет цвета сепии
	B&W	Изображение будет монохромным (черно-белым)
	SOLARIZE	Интенсивность света будет увеличена, а изображение будет выглядеть, как рисунок
HiFi SOUND	● STEREO	Для воспроизведения стереофонической ленты или ленты с дорожкой двойного звучания с основным и вспомогательным звуком (стр. 80)
	1	Для воспроизведения стереофонической ленты со звуком левого канала или ленты с двойной звуковой дорожкой с основным звуком
	2	Для воспроизведения стереофонической ленты со звуком правого канала или ленты с двойной звуковой дорожкой со вспомогательным звуком
TBC*	● ON	Для исправления дрожания
	OFF	Чтобы не исправлять дрожание. Установите TBC в положение OFF при воспроизведении ленты, на которую производилась перезапись и запись сигналов с телевизионной игровой приставки или подобного устройства
TBC означает "Time Base Corrector" (Корректировка временной развертки).		
DNR*	● ON	Для уменьшения искажения изображения
	OFF	Для уменьшения видимого остаточного изображения при движении

DNR означает "Digital Noise Reduction" (Цифровое шумопонижение).



\* Только при воспроизведении кассет, записанных в системах Hi8/standard 8.

#### Примечание относительно P EFFECT

Функция эффекта изображения работает только для кассет, записанных в системе Digital8.

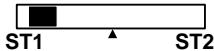

## Изменение установок меню

Пиктограмма/пункт	Режим	Назначение
 AUDIO MIX	---	Для регулировки баланса между стереофоническим каналом 1 и стереофоническим каналом 2
		
PB MODE	● AUTO	Для автоматического выбора системы (Hi8/standard 8 или Digital8  ) , которая использовалась при записи кассеты, и воспроизведения кассеты
	<b>Hi8/8</b>	Для воспроизведения кассеты, записанной в системе Hi8/standard 8, если видеомагнитофон автоматически не распознает записывающую систему
A/V → DV OUT	● OFF	Для преобразования цифровых видеосигналов в аналоговые с помощью видеомагнитофона
	ON	Для преобразования аналоговых видеосигналов в цифровые с помощью видеомагнитофона (стр. 62)
NTSC PB	● ON PAL TV	Для воспроизведения кассеты, записанной в системе цветного телевидения NTSC на телевизоре системы PAL
	NTSC4.43	Для воспроизведения кассеты, записанной в системе цветного телевидения NTSC на телевизоре с режимом NTSC4.43

### Примечание относительно режима AUDIO MIX

- Можно настроить баланс для кассет, записанных в системе Digital8 .
- При воспроизведении ленты, записанной в 16-битовом режиме, нельзя регулировать баланс.



### Примечание относительно режима PB MODE

Для данного режима устанавливается настройка по умолчанию в следующих случаях  
 – при удалении батарейного блока или отключении питания.  
 – при установке переключателя POWER в положение OFF.

### Примечания относительно режима NTSC PB

При воспроизведении ленты на телевизоре, поддерживающем несколько систем, выберите наилучший режим во время просмотра изображения на телевизоре.

## Изменение установок меню



Пиктограмма/пункт	Режим	Назначение
 REC MODE	● SP	Для записи в режиме SP (стандартное воспроизведение)
	LP	Для увеличения времени записи в 1,5 раза по сравнению с режимом SP
AUDIO MODE*	● 12BIT	Для записи или воспроизведения в 12-битовом режиме (два стереофонических звука)
	16BIT	Для записи или воспроизведения в 16-битовом режиме (один стереофонический высококачественный звук).
 REMAIN	● AUTO	Для отображения индикатора оставшейся ленты <ul style="list-style-type: none"><li>около 8 секунд после того, как видеомагнитофон включится и вычислит оставшееся количество ленты</li><li>около 8 секунд после того, как будет вставлена кассета и видеомагнитофон вычислит оставшееся количество ленты</li><li>около 8 секунд после нажатия кнопки </li><li>около 8 секунд после нажатия кнопки DISPLAY</li><li>во время перемотки ленты назад, вперед или поиска изображения</li></ul>
	ON	Для постоянного отображения индикатора оставшейся ленты
DATA CODE	● DATE/CAM	Для отображения даты, времени и даты записи во время воспроизведения
	DATE	Для отображения даты и времени во время воспроизведения

### \* Для перезаписи кассеты на другом видеомагнитофоне

Для кассет, записанных в системе Digital8 , нельзя выбрать AUDIO MODE.

Однако можно выбрать AUDIO MODE при перезаписи кассет, записанных в системе Hi8/standard 8, на другой видеомагнитофон с помощью кабеля i.LINK (соединительный кабель DV).



### Примечание относительно режима REC MODE

При записи на кассете Standard 8  этот видеомагнитофон записывает в режиме SP, даже если в настройках меню выбран режим LP. В этом случае на экране монитора появится индикатор "8mm TAPE → SP REC, Hi8 TAPE → LP/SP REC". Для записи в режиме LP используйте кассеты Hi8 .

### Примечания относительно режима LP

- Если запись на кассету в режиме LP выполнена на этом видеомагнитофоне, ее рекомендуется воспроизводить на этом же видеомагнитофоне. При воспроизведении этой ленты на других видеомагнитофонах или камкордерах изображение и звук могут быть нечеткими.
- Если запись на ленте выполняется в режимах SP и LP или некоторые эпизоды записываются в режиме LP, то воспроизводимое изображение может быть искажено или код времени неправильно записан между эпизодами.

## Изменение установок меню

Пиктограмма/пункт	Режим	Назначение
 <b>CLOCK SET</b>	----	Для переустановки даты и времени (стр. 76)
<b>AUTO TV ON</b>	● OFF ON	----- Для автоматического включения телевизора Sony TV при использовании функции лазерного суперканала передачи сигналов
<b>TV INPUT</b>	● VIDEO1 VIDEO2 VIDEO3 OFF	----- Для переключения видеовхода на телевизоре Sony при использовании функции лазерного суперканала передачи сигналов (стр. 22)
<b>LTR SIZE</b>	● NORMAL 2x	----- Для отображения выбранных пунктов меню с обычным размером Для отображения выбранных пунктов меню размером вдвое больше обычного
<b>DEMO MODE</b>	● OFF ON	----- Для отмены режима демонстрации Для отображения демонстрации
 <b>WORLD TIME</b>	----	Для установки часов на местное время. Поверните диск SEL/PUSH EXEC для установки разницы во времени между часовыми поясами. Значение времени изменится в зависимости от установленной разницы. Если для разницы во времени установлено значение 0, то часы вернуться к первоначально установленному времени.
<b>BEEP</b>	● MELODY NORMAL OFF	----- Для прослушивания мелодии при установке переключателя POWER в положение ON, изменении настроек меню или нештатной ситуации с этим видеомагнитофоном Для вывода зуммерного звукового сигнала вместо мелодичного Для отключения всех звуковых сигналов
<b>COMMANDER</b>	● VTR2 VTR1-6 OFF	----- Для включения видеомагнитофона с помощью пульта дистанционного управления, поставляемого с видеокамерой Sony Для включения видеомагнитофона с помощью пульта дистанционного управления, поставляемого с устройством Sony. Подробные сведения содержатся в разделе "Воспроизведение ленты" (стр.19) Для выключения пульта дистанционного управления во избежание его неправильного срабатывания, вызванного функционированием пульта дистанционного управления другого KBM
<b>VIDEO EDIT</b>	----	Для создания программы и выполнения видеомонтажа (стр. 50)
<b>EDIT SET</b>	----	Для настройки и включения режима синхронности этого видеомагнитофона с другим видеомагнитофоном при перезаписи в режиме видеомонтажа

### Примечания относительно режима DEMO MODE

Если кассета вставлена в видеомагнитофон, нельзя выбрать команду DEMO MODE.

### Если после извлечения источника питания пройдет более 5 минут

Пункты AUDIO MIX и HiFi SOUND вернуться к установкам по умолчанию.

Другие установки меню будут оставаться в памяти, даже если будет вынут батарейный блок.

## Resetting the date and time

---

The default clock setting is set to Hong Kong time.

If you do not use your VCR for about six months, the date and time settings may be deleted because the vanadium-lithium battery installed in your VCR will have been discharged.

Charge the battery before you reset the date and time.

First, set the year, then the month, the day, the hour and then the minute.

- (1) Press MENU to display the menu settings.
- (2) Turn the SEL/PUSH EXEC dial to select , then press the dial.
- (3) Turn the SEL/PUSH EXEC dial to select CLOCK SET, then press the dial.
- (4) Turn the SEL/PUSH EXEC dial to adjust the desired year, then press the dial.
- (5) Set the month, day, and hour by turning the SEL/PUSH EXEC dial and pressing the dial.
- (6) Set the minute by turning the SEL/PUSH EXEC dial and pressing the dial by the time signal. The clock starts to move.
- (7) Press MENU to make the menu settings disappear.

## Переустановка даты и времени

---

По умолчанию часы установлены на время в Гонконге.

Если видеоманитофон не использовался около шести месяцев, установки даты и времени могут удалиться, поскольку ванадиево-литиевая батарейка, установленная в видеоманитофоне, разрядится.

Зарядите батарейку, прежде чем установить дату и время.

Сначала установите год, затем месяц, день, час и минуты.

- (1) Нажмите кнопку MENU для отображения установок меню.
- (2) Поверните диск SEL/PUSH EXEC для выбора установки , а затем нажмите на диск.
- (3) Поверните диск SEL/PUSH EXEC для выбора CLOCK SET, затем нажмите на диск.
- (4) Поверните диск SEL/PUSH EXEC для выбора нужного года, а затем нажмите диск.
- (5) Установите месяц, день и час путем вращения диска SEL/PUSH EXEC и нажатия на него.
- (6) Установите минуты путем вращения диска SEL/PUSH EXEC и нажатия на диск по сигналу точного времени. Часы начнут работать.
- (7) Нажмите кнопку MENU, чтобы исчезли установки меню.

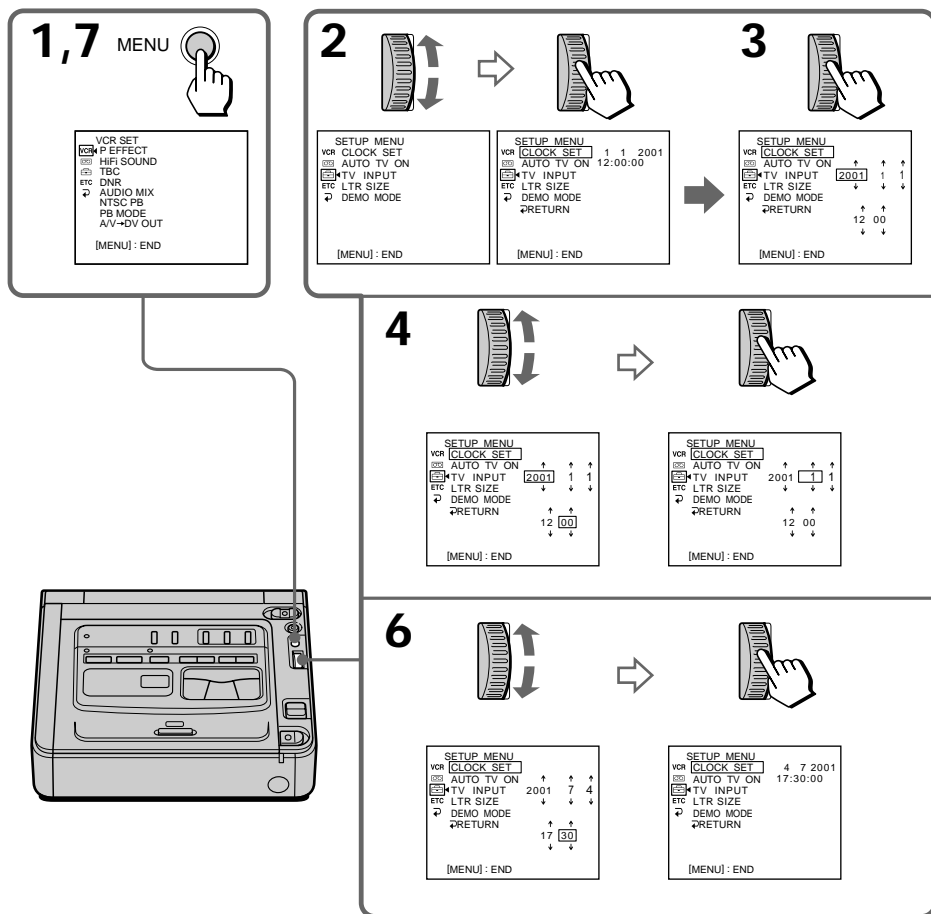

Customizing Your VCR Выполнение индивидуальных настроек видеомагнитофона

The year changes as follows:

Год будет изменяться следующим образом:

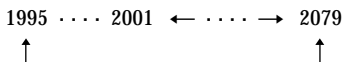

If you do not set the date and time “-----” “-:--:-” is recorded on the data code of the tape.



Если Вы не установите дату и время На кассете в коде даты будет записана индикация “-----” “-:--:-”.

**Note on the time indicator**  
The internal clock of your VCR operates on a 24-hour cycle.



**Примечание относительно индикатора времени**  
Внутренние часы видеомагнитофона работают в 24-часовом режиме.





## Digital8 system, recording, and playback



### What is the “Digital8 system”?

This video system has been developed to enable digital recording to Hi8 /Digital8  video cassette.







### Usable cassette tapes

We recommend using Hi8 /Digital8  video cassettes.\*

The recording time when you use your Digital8  system VCR on Hi8 /standard 8  tape is 2/3 the recording time of the conventional Hi8 /standard 8  system VCR. (90 minutes of recording time becomes 60 minutes in the SP mode.)

\* If you use standard 8  tape, be sure to play back the tape on your VCR (the GV-D200E). Mosaic pattern noise may appear when you play back standard 8  tape on other VCRs (including another GV-D200E).

### Notes

- Tapes recorded in the Digital8  system cannot be played back on a Hi8 /standard 8  (analogue) system machine.
- RC time codes and data codes recorded on Hi8 /standard 8  (analogue) systems cannot be displayed on the monitor screen.
- PCM sound recorded on Hi8 /standard 8  (analogue) systems cannot be played back with your VCR.



 is a trademark.

 is a trademark.



 is a trademark.





## Система Digital8 , запись и воспроизведение



### Что такое система “Digital8 ”?

Эта система разработана для обеспечения цифровой записи на видеокассету Hi8 /Digital8 .







### Используемые кассеты

Рекомендуется использовать кассеты Hi8 /Digital8 .

Время записи при использовании видеомэгнитофона системы Digital8  на кассете Hi8 /standard 8  составляет 2/3 от времени записи, выполняемой на обычном видеомэгнитофоне системы Hi8 /standard 8 . (Время записи 90 минут становится равным 60 минутам в режиме SP.)

\* Если используется кассета standard 8 , эту кассету следует воспроизводить на этом же видеомэгнитофоне (модели GV-D200E). При воспроизведении кассеты standard 8  на других видеомэгнитофонах (включая GV-D200E) могут появляться мозаичные помехи.

### Примечания

- Кассеты, записанные в системе Digital8 , нельзя воспроизводить на (аналоговом) аппарате системы Hi8 /standard 8 .
- Коды времени и данных видеомэгнитофона, записанные в (аналоговых) системах Hi8 /standard 8 , не отображаются на экране монитора.
- Звук ИКМ, записанный в (аналоговой) системе Hi8 /standard 8 , не воспроизводится на Вашем видеомэгнитофоне.



 - торговая марка.



 - торговая марка.

 - торговая марка.



## Digital8 system, recording and playback













### Playback system

The Digital8  system or Hi8 /standard 8  system is automatically detected before the tape is played back.

During playback of tapes recorded in the Hi8 /standard 8  system, digital signals are output as the image and sound signals from the  DV IN/OUT jack.

### Display during automatic detection of system

The Digital8  system or Hi8 /standard 8  system is automatically detected, and the playback system is automatically switched to. During switching of systems, the screen turns blue, and the following displays appear. A hissing noise also sometimes can be heard.

 → / : During switching from Digital8  to Hi8 /standard 8   
/  → : During switching from Hi8 /standard 8  to Digital8 

### When you play back

#### Playing back a NTSC-recorded tape

You can play back tapes recorded in the NTSC video system on the monitor screen, if the tape is recorded in the SP mode.

### Copyright signal

#### When you play back



Using any other VCR, you cannot record on a tape that has recorded copyright control signals for copyright protection of software which is played back on your VCR.



#### When you record

You cannot record software on your VCR that contains copyright control signals for copyright protection of software. COPY INHIBIT appears on the monitor screen or TV screen if you try to record such software. Your VCR does not record copyright control signals on the tape when it records.



## Система Digital8 , запись и воспроизведение













### Система воспроизведения

Системы Digital8  или Hi8 /standard 8  автоматически распознаются перед началом воспроизведения кассеты.

Во время воспроизведения кассет, записанных в системе Hi8 /standard 8 , цифровые сигналы выдаются, как сигналы изображения и звука, через гнездо  DV IN/OUT.

### Индикация на дисплее во время автоматического распознавания системы

Системы Digital8  или Hi8 /standard 8  распознаются автоматически, после чего воспроизведение начинается в нужной системе. Во время переключения систем экран становится голубым и появляется следующая индикация. Иногда также может быть слышно шипение.

 → / : Во время переключения с Digital8  на Hi8 /standard 8   
/  → : Во время переключения с Hi8 /standard 8  на Digital8 

### При воспроизведении

#### Воспроизведение кассеты, записанной в системе NTSC

Если кассета записана в режиме SP, можно воспроизводить кассеты, записанные в видеосистеме NTSC, на экране монитора.

### Сигнал авторского права

#### При воспроизведении

Используя любой другой видеомагнитофон, Вы не сможете выполнить запись на ленту, на которой записаны сигналы авторского права для защиты авторских прав программ, воспроизводимых на Вашем видеомагнитофоне.

#### При записи

Нельзя выполнять запись программы, которая содержит сигналы авторского права для защиты авторских прав программы, на этом видеомагнитофоне. При попытке записи такой программы на экране монитора или телевизора появится индикация COPY INHIBIT. Во время записи этот видеомагнитофон не записывает сигналы авторского права на ленту.

## Digital8 system, recording, and playback

### When you play back a dual sound track tape

#### When you use tapes recorded in the Digital8 system

When you play back a Digital8  system tape which is dubbed from a dual sound track tape recorded in the DV system, set HiFi SOUND to the desired mode in the menu settings (p. 67).

#### Sound from monitor

HiFi Sound Mode	Playing back a stereo tape	Playing back a dual sound track tape
STEREO	Stereo	Main sound and Sub sound
1	Lch	Main sound
2	Rch	Sub sound

#### When you use a tape recorded in the Hi8/standard 8 system

When you play back a dual sound track tape recorded in an AFM HiFi stereo system, set HiFi SOUND to the desired mode in the menu settings (p. 67).

#### Sound from monitor

HiFi Sound Mode	Playing back a stereo tape	Playing back a dual sound track tape
STEREO	Stereo	Main sound and sub sound
1	Monaural	Main sound
2	Unnatural Sound	Sub sound

You cannot record dual sound programmes on your VCR.

## Система Digital8 , запись и воспроизведение

### При воспроизведении ленты с двойной звуковой дорожкой

#### При использовании кассет, записанных в системе Digital8

При воспроизведении кассеты, перезаписанной в системе Digital8  с кассеты с двойной звуковой дорожкой в системе DV, установите требуемый режим для команды HiFi SOUND в установках меню (стр. 67).

#### Звук с монитора

Режим HiFi Sound	Воспроизведение стереофонической ленты	Воспроизведение ленты с двойной звуковой дорожкой
STEREO	Сtereo	Основной и вспомогательный звук
1	ЛЕВ КАН	Основной звук
2	ПРАВ КАН	Вспомогательный звук

#### При использовании кассет, записанных в системе Hi8/standard 8

При воспроизведении кассеты с двойной звуковой дорожкой, записанной в стереосистеме AFM HiFi, установите требуемый режим для команды HiFi SOUND в установках меню (стр. 67).

#### Звук с монитора

Режим HiFi Sound	Воспроизведение стереофонической ленты	Воспроизведение ленты с двойной звуковой дорожкой
STEREO	Сtereo	Основной и вспомогательный звук
1	Монофонический	Основной звук
2	Неестественный звук	Вспомогательный звук

На этом видеомэгнитофоне невозможно записывать программы с двойной звуковой дорожкой.



## About i.LINK

---

The DV jack on this unit is an i.LINK-compliant DV IN/OUT jack. This section describes the i.LINK standard and its features.

### What is “i.LINK”?

i.LINK is a digital serial interface for handling digital video, digital audio, and other data in two directions between equipment having the i.LINK jack, and for controlling other equipment.

i.LINK-compatible equipment can be connected by a single i.LINK cable. Possible applications are operations and data transactions with various digital AV equipment.

When two or more i.LINK-compatible equipment are connected to this unit in a daisy chain, operations and data transactions are possible with not only the equipment that this unit is connected to, but also with other devices via the directly connected equipment.

Note, however, that the method of operation sometimes varies according to the characteristics and specifications of the equipment to be connected, and that operations and data transactions are sometimes not possible on some connected equipment.

---

### Note

Normally, only one piece of equipment can be connected to this unit by the i.LINK cable (DV connecting cable). When connecting this unit to i.LINK-compatible equipment having two or more i.LINK jacks (DV jacks), refer to the instruction manual of the equipment to be connected.

## О кабеле i.LINK

---

Гнездо DV на данном аппарате является i.LINK-совместимым гнездом DV IN/OUT. В данном разделе описывается стандарт i.LINK и его особенности.

### Что такое “i.LINK”?

i.LINK - это цифровой последовательный интерфейс для передачи цифрового видео- и аудиосигнала, а также других данных между оборудованием, имеющим гнездо i.LINK, в двух направлениях, а также для управления другим оборудованием.

i.LINK-совместимое оборудование должно подключаться с помощью одного кабеля i.LINK. Может использоваться с различным цифровым аудио-видео оборудованием для управления и передачи данных.

Когда одно или несколько i.LINK-совместимых устройств подключены к данному аппарату по последовательной схеме опроса, управление и передача данных возможны не только для устройства, к которому подключен данный аппарат, но также и для других устройств через оборудование, подключенное напрямую.

Следует, однако, иметь в виду, что метод управления иногда меняется в соответствии с характеристиками и спецификациями подключенного оборудования. Кроме этого, управление и передача данных иногда бывают невозможны на некоторых подключенных устройствах.

---

### Примечание

Обычно, с помощью кабеля i.LINK (соединительный кабель DV) к данному аппарату можно подключить только одно устройство. При подключении данного аппарата к i.LINK-совместимому устройству, имеющему два или более гнезд i.LINK (гнезд DV), обратитесь к инструкциям по эксплуатации подключаемого оборудования.

## About i.LINK

### About the Name “i.LINK”

i.LINK is a more familiar term for IEEE 1394 data transport bus proposed by SONY, and is a trademark approved by many corporations. IEEE 1394 is an international standard standardized by the Institute of Electrical and Electronic Engineers.

### i.LINK Baud rate

i.LINK's maximum baud rate varies according to the equipment. Three maximum baud rates are defined:

S100 (approx. 100Mbps\*)

S200 (approx. 200Mbps)

S400 (approx. 400Mbps)

The baud rate is listed under “Specifications” in the instruction manual of each equipment. It is also indicated near the i.LINK jack on some equipment.

The maximum baud rate of equipment on which it is not indicated such as this unit is “S100”.

When units are connected to equipment having a different maximum baud rate, the baud rate sometimes differs from the indicated baud rate.

#### \* What is “Mbps”?

Mbps stands for megabits per second, or the amount of data that can be sent or received in one second. For example, a baud rate of 100Mbps means that 100 megabits of data can be sent in one second.

## О кабеле i.LINK

### О названии “i.LINK”

i.LINK является более знакомым термином для шины передачи данных стандарта IEEE 1394, предложенным корпорацией SONY. i.LINK является торговой маркой, признанной многими корпорациями.

IEEE 1394 - это международный стандарт, принятый институтом инженеров по электротехнике и радиоэлектронике.

### Скорость передачи в бодах по кабелю i.LINK

Максимальная скорость передачи в бодах по кабелю i.LINK изменяется в зависимости от оборудования. Определены три максимальные скорости передачи в бодах:

S100 (прибл. 100 Мбит/с\*)

S200 (прибл. 200 Мбит/с)

S400 (прибл. 400 Мбит/с)

Скорость передачи в бодах указывается в разделе “Характеристики” инструкций по эксплуатации каждого устройства. На некоторых устройствах она указывается рядом с гнездом i.LINK.

Максимальная скорость передачи в бодах для устройства, на котором она не указана, например, для данного аппарата, равна “S100”. При подключении данного аппарата к устройству, имеющему другую максимальную скорость передачи в бодах, эта скорость иногда отличается от указанной.

#### \* Что такое “Мбит/с”?

Мбит/с соответствует числу мегабит в секунду или объему данных, которые можно принимать или передавать за одну секунду. Например, скорость передачи в бодах, равная 100 Мбит/с, означает, что в одну секунду можно передать 100 мегабит данных.

## About i.LINK

### i.LINK Functions on this unit

For details on how to dub when this unit is connected to other video equipments having DV jacks, refer to “Dubbing a tape” (p. 46).

This unit can also be connected to other i.LINK (DV) compatible equipments made by SONY (e.g. VAIO series personal computer) other than video equipment.

Before connecting this unit to a personal computer, make sure that application software supported by this unit is already installed on the personal computer.

For details on precautions when connecting this unit, also refer to the instruction manuals for the equipment to be connected.

### Required i.LINK Cable

Use the Sony i.LINK 4-pin-to-4-pin cable (during DV dubbing).

i.LINK and  are trademarks.

## О кабеле i.LINK

### Функции i.LINK на данном аппарате

Более подробную информацию о перезаписи, когда этот аппарат подключен в другому видеоборудованию, имеющему гнезда DV, см. в разделе “Перезапись кассеты” (стр. 46). Данный аппарат также можно подключать к другому i.LINK (DV) совместимому оборудованию фирмы SONY (например, персональный компьютер серии VAIO), не являющемуся видеоборудованием.

Перед подключением этого аппарата к персональному компьютеру, проверьте, установлено ли на компьютере программное обеспечение, прилагаемое к данному аппарату. Более подробную информацию о мерах предосторожности при подключении данного аппарата также можно найти в инструкциях по эксплуатации подключаемого оборудования.







### Требуемый кабель i.LINK

Используйте кабель Sony i.LINK 4-на-4-штырька (во время перезаписи цифрового видео).

i.LINK и  - торговые марки.

# Troubleshooting

If you run into any problem using your VCR, use the following table to troubleshoot the problem. If the problem persists, disconnect the power source and contact your Sony dealer or a local authorized Sony service facility. If “C:□□:□□” appears on the monitor screen, the self-diagnosis display function has worked. Refer to “Self-diagnosis display” (p. 86).

Symptom	Cause and/or Corrective Actions
The power does not turn on.	<ul style="list-style-type: none"> <li>• The AC power adaptor is not connected to the mains. → Connect the AC power adaptor to the mains (p. 10).</li> <li>• The battery pack is not installed, or is dead or nearly dead. → Install a charged battery pack (p. 11 - 13).</li> </ul>
You cannot playback.	<ul style="list-style-type: none"> <li>• The POWER switch is not set to ON. → Set it to ON (p. 15).</li> <li>• The tape has run out. → Rewind the tape (p. 16).</li> </ul>
There are horizontal lines on the picture or the playback picture is not clear or does not appear.	<ul style="list-style-type: none"> <li>• The video head may be dirty. → Clean the heads using a Sony V8-25CLD cleaning cassette (not supplied) (p. 96).</li> </ul>
No sound or only a low sound is heard when playing back a tape.	<ul style="list-style-type: none"> <li>• The stereo tape is played back with HiFi SOUND set to 2 in the menu settings. → Set it to STEREO (p. 67).</li> <li>• AUDIO MIX is set to ST2 side in the menu settings. → Adjust AUDIO MIX (p. 67).</li> </ul>
The date search does not work correctly.	<ul style="list-style-type: none"> <li>• The tape has a blank portion between recorded portions (p. 37).</li> </ul>
The picture which is recorded in the Digital8  system is not played back.	<ul style="list-style-type: none"> <li>• PB MODE is set to /8 in the menu settings. → Set it to AUTO (p. 67).</li> </ul>
The tape which is recorded in the Hi8/standard 8 system is not played back correctly.	<ul style="list-style-type: none"> <li>• Set PB MODE to /8 in the menu settings (p. 67).</li> </ul>
You cannot record.	<ul style="list-style-type: none"> <li>• The POWER switch is not set to ON. → Set it to ON (p. 15).</li> <li>• The tape has run out. → Rewind the tape or insert a new one (p. 14, 16).</li> <li>• The write-protect tab is set to expose the red mark. → Use a new tape or slide the tab (p. 14).</li> <li>• The tape is stuck to the drum (moisture condensation). → Remove the cassette and leave your VCR for at least 1 hour to acclimatize (p. 95).</li> </ul>
You cannot record in the LP mode.	<ul style="list-style-type: none"> <li>• The tape is the standard 8 tape. → Use Hi8 /Digital8  tapes (p. 70).</li> </ul>
The cassette cannot be removed from the holder.	<ul style="list-style-type: none"> <li>• The power source is disconnected. → Connect it firmly (p. 10).</li> <li>• The battery is dead. → Use a charged battery pack (p. 11-13).</li> </ul>
The  and  indicators flash and no functions except for cassette ejection work.	<ul style="list-style-type: none"> <li>• Moisture condensation has occurred. → Remove the cassette and leave your VCR for at least 1 hour to acclimatize (p. 95).</li> </ul>

## Troubleshooting

Symptom	Cause and/or Corrective Actions
No function works even though the power is on.	<ul style="list-style-type: none"><li>• Disconnect the mains lead of the AC power adaptor or remove the battery, then reconnect it after about one minute. Turn the power on. If the functions still do not work, press the RESET button on the backside of your (recording) VCR using a sharp-pointed object. (If you press the RESET button, all the settings including the date and time return to the default.)</li></ul>
The battery pack is quickly discharged.	<ul style="list-style-type: none"><li>• The operating temperature is too low.</li><li>• The battery pack is not fully charged.<ul style="list-style-type: none"><li>→ Charge the battery pack fully again (p. 12).</li></ul></li><li>• The battery pack is completely dead, and cannot be recharged.<ul style="list-style-type: none"><li>→ Replace with a new battery pack (p. 11).</li></ul></li></ul>
You cannot charge the battery pack.	<ul style="list-style-type: none"><li>• The POWER switch is not set to OFF.<ul style="list-style-type: none"><li>→ Set it to OFF.</li></ul></li></ul>
While charging the battery pack, the POWER ON/CHARGE lamp flashes.	<ul style="list-style-type: none"><li>• Something is wrong with the battery pack.<ul style="list-style-type: none"><li>→ Contact your Sony dealer or a local authorized Sony service facility.</li></ul></li></ul>
The melody or beep sounds for 5 seconds.	<ul style="list-style-type: none"><li>• Moisture condensation has occurred.<ul style="list-style-type: none"><li>→ Remove the cassette and leave your (recording) VCR for at least 1 hour to acclimatize (p. 95).</li></ul></li><li>• Some trouble has occurred in your (recording) VCR.<ul style="list-style-type: none"><li>→ Remove the cassette and insert it again, then operate your (recording) VCR.</li></ul></li></ul>
While editing using the i.LINK cable (DV connecting cable), the recording picture cannot be monitored.	<ul style="list-style-type: none"><li>• Remove the i.LINK cable (DV connecting cable), and connect it again.</li></ul>
Digital program editing does not function.	<ul style="list-style-type: none"><li>• The input selector on the other (playback) VCR is not set correctly.<ul style="list-style-type: none"><li>→ Check the connection and set the input selector on the other (playback) VCR again (p. 46, 48).</li></ul></li><li>• Your (recording) VCR is connected to on Sony DV equipment, using the i.LINK cable (DV connecting cable).<ul style="list-style-type: none"><li>→ Keep the connection, and follow the procedure on page 51 to 55.</li></ul></li><li>• Setting a programme on a blank portion of the tape is attempted.<ul style="list-style-type: none"><li>→ Set the programme again on a recorded portion (p. 59).</li></ul></li><li>• Your (recording) VCR and the other (playback) VCR are not synchronized.<ul style="list-style-type: none"><li>→ Adjust the synchronicity (p. 57).</li></ul></li></ul>
The Remote Commander supplied with a Sony digital video camera recorder does not work.	<ul style="list-style-type: none"><li>• The remote control code is not set correctly or set to OFF.<ul style="list-style-type: none"><li>→ Set COMMANDER in the menu settings (p 19, 67).</li></ul></li><li>• Something is blocking the infrared rays.<ul style="list-style-type: none"><li>→ Remove the obstacle.</li></ul></li><li>• The batteries are inserted in the battery holder with the + - polarities incorrectly matching the + - marks.<ul style="list-style-type: none"><li>→ Insert the batteries with the correct polarity.</li></ul></li><li>• The batteries are dead.<ul style="list-style-type: none"><li>→ Insert new ones.</li></ul></li></ul>

# Self-diagnosis display

Your VCR has a self-diagnosis display function. This function displays the current condition of your VCR as a 5-digit code (a combination of letters and figures) on the monitor screen. If a 5-digit code is displayed, check the following code chart. The last two digits (indicated by □□) will differ depending on the state of your VCR.

Monitor screen

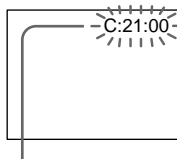

### Self-diagnosis display

- C:□□:□□  
You can service your VCR yourself.
- E:□□:□□  
Contact your Sony dealer or a local authorized Sony facility.

Five-digit display	Cause and/or Corrective Actions
C:04:□□	<ul style="list-style-type: none"> <li>• You are using a battery pack that is not an “InfoLITHIUM” battery pack. → Use an “InfoLITHIUM” battery pack (p. 11, 13).</li> </ul>
C:21:□□	<ul style="list-style-type: none"> <li>• Moisture condensation has occurred. → Remove the cassette and leave your VCR for at least 1 hour to acclimatize (p. 95).</li> </ul>
C:22:□□	<ul style="list-style-type: none"> <li>• The video heads are dirty. → Clean the heads using a Sony V8-25CLD cleaning cassette (not supplied) (p. 96).</li> </ul>
C:31:□□	<ul style="list-style-type: none"> <li>• A malfunction, other than the above, that you can service has occurred. → Remove the cassette and insert it again, then operate your VCR. → Disconnect the power cord of the AC power adaptor or remove the battery pack. After reconnecting the power source, operate your VCR.</li> </ul>
C:32:□□	
E:61:□□	<ul style="list-style-type: none"> <li>• A malfunction that you cannot service has occurred. → Contact your Sony dealer or a local authorized Sony service facility and inform them of the 5-digit code (example: E:61:10).</li> </ul>
E:62:□□	

If you are unable to rectify the problem even if you try corrective actions a few times, contact your Sony dealer or a local authorized Sony service facility.

# Warning indicators and messages

















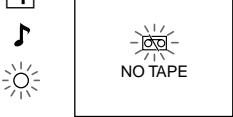

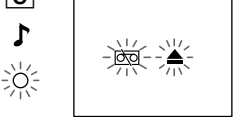

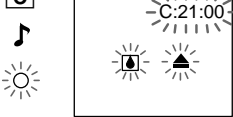

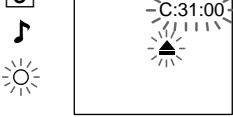

If the CAUTION lamp and the indicators on the monitor screen flash, check the following:

If the CAUTION lamp flashes, but no indicators appear on the monitor screen, contact your Sony dealer or a local authorized Sony facility.

 : You can hear the beep sound when BEEP is set to MELODY/NORMAL in the menu settings.

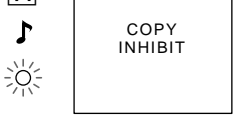
 : The POWER ON/CHARGE lamp flashes green.

 : The CAUTION lamp flashes yellow.

<p><b>1</b></p>  <p>Slow flashing → Fast flashing</p>	<p><b>2</b></p>  <p>3min </p>	<p><b>3</b></p>  <p>  TAPE END</p>
<p><b>4</b></p>  <p> NO TAPE</p>	<p><b>5</b></p>  <p> </p>	<p><b>6</b></p>  <p>  C:21:00</p>
<p><b>7</b></p>  <p>  ↔ CLEANING CASSETTE</p>	<p><b>8</b></p>  <p>CLOCK SET</p>	<p><b>9</b></p>  <p>  C:31:00</p>
<p><b>10</b></p>  <p> FOR "Info LITHIUM" BATTERY ONLY</p>	<p><b>11</b></p>  <p> COPY INHIBIT</p>	<p><b>12</b></p>  <p> 8mm TAPE → SP REC HI8 TAPE → LP/SP REC</p>

**1 The battery is weak or dead.**

Slow flashing: The battery is weak.

Fast flashing: The battery is empty or dead (p. 12).

Depending on conditions, the  indicator may flash, even if there are 5 to 10 minutes remaining.

**2 The tape is near the end.**

The flashing is slow, and the REC lamp flashes.

**3 The tape has run out.**

The flashing becomes rapid.

When you press the REC button, the indicators appear.

**4 No tape has been inserted.**



When you press the REC button, the indicators appear.

**5 The write protect tab on the tape is set (red).**

When you press the REC button, the indicators appear.

## Warning indicators and messages

---

- 6] Moisture condensation has occurred (p. 95).
- 7] The video heads may be contaminated (p. 96).
- 8] The clock is not set.  
When this message appears even though you set the date and time, the vanadium-lithium battery is discharged. Charge the vanadium-lithium battery (p. 97).
- 9] Some other trouble has occurred.  
Disconnect the power source and contact your Sony dealer or a local authorized facility.
- 10] The battery is not the "InfoLITHIUM" type.
- 11] You cannot dub the recordings.  
You tried to record a picture that has a copyright control signal (p. 79).
- 12] You cannot record in the LP mode.  
Use Hi8 /Digital8  tapes when you record in the LP mode (p. 70).



# Устранение неисправностей

Если возникают какие-либо проблемы при использовании этого видеомэгнитофона, воспользуйтесь следующей таблицей для поиска и устранения неисправностей. Если проблема не устраняется, то следует отсоединить источник питания и обратиться в сервисный центр Sony или в местное уполномоченное предприятие по обслуживанию изделий Sony. Если на экране монитора появляется индикация "C:□□:□□", это означает, что сработала функция индикации самодиагностики. См. раздел "Индикация самодиагностики" (стр. 91).

Симптом	Вероятная причина и/или способ устранения
Не включается питание.	<ul style="list-style-type: none"> <li>Адаптер переменного тока не подсоединен к сети. → Подсоедините адаптер переменного тока к сети (стр. 10).</li> <li>Не установлен батарейный блок, либо он разряжен или почти разряжен. → Установите заряженный батарейный блок (стр. 11-13).</li> </ul>
Воспроизведение не работает.	<ul style="list-style-type: none"> <li>Переключатель POWER не установлен в положение ON. → Установите его в положение ON (стр. 15).</li> <li>Закончилась лента. → Перемотайте ленту назад (стр. 16).</li> </ul>
На изображении присутствуют горизонтальные полосы, или воспроизводимое изображение нечеткое либо не отображается на экране.	<ul style="list-style-type: none"> <li>Возможно, загрязнена видеоголовка. → Почистите видеоголовку с помощью чистящей кассеты Sony V8-25CLD (не входит в комплект) (стр. 96).</li> </ul>
При воспроизведении ленты нет звука или уровень громкости низкий.	<ul style="list-style-type: none"> <li>Воспроизводится стереокассета, когда в установках меню для HiFi SOUND выбрано значение 2. → Установите значение STEREO (стр. 67).</li> <li>Команда AUDIO MIX установлена в положение ST2 в установках меню. → Отрегулируйте команду AUDIO MIX (стр. 67).</li> </ul>
Функция поиска даты работает неправильно.	<ul style="list-style-type: none"> <li>На ленте имеется незаписанный участок между записанными частями. (стр. 37).</li> </ul>
Не воспроизводится изображение, записанное в системе Digital8  .	<ul style="list-style-type: none"> <li>В установках меню для PB MODE выбрано <b>Hi8/8</b>. → Установите значение AUTO (стр. 67).</li> </ul>
Запись, выполненная в системе Hi8/standard 8, воспроизводится некорректно.	<ul style="list-style-type: none"> <li>В установках меню установите для PB MODE значение <b>Hi8/8</b> (стр. 67).</li> </ul>
Запись не работает.	<ul style="list-style-type: none"> <li>Переключатель POWER не установлен в положение ON. → Установите его в положение ON (стр. 15).</li> <li>Закончилась лента. → Перемотайте ленту назад или вставьте новую кассету (стр. 14, 16).</li> <li>Лепесток защиты записи установлен так, что видна красная метка. → Используйте новую кассету или передвиньте лепесток (стр. 14).</li> <li>Лента прилипла к барабану (конденсация влаги). → Извлеките кассету и оставьте Ваш видеомэгнитофон примерно на 1 час для акклиматизации (стр. 95).</li> </ul>
Не выполняется запись в режиме LP.	<ul style="list-style-type: none"> <li>Используется кассета standard 8. → Используйте кассеты Hi8 <b>Hi8/8</b>/Digital8  (стр. 74).</li> </ul>
Кассета не вынимается из держателя.	<ul style="list-style-type: none"> <li>Отсоединен источник питания. → Надежно подсоедините его (стр. 10).</li> <li>Батарея полностью разряжена. → Используйте заряженный батарейный блок (стр. 11-13).</li> </ul>
Мигают индикаторы  и  , и никакие функции, кроме извлечения кассеты, не работают.	<ul style="list-style-type: none"> <li>Произошла конденсация влаги. → Извлеките кассету и оставьте Ваш видеомэгнитофон примерно на 1 час для акклиматизации (стр. 95).</li> </ul>

## Устранение неисправностей

Симптом	Вероятная причина и/или способ устранения
Даже при включенном питании не работает ни одна из функций.	<ul style="list-style-type: none"><li>Отсоедините провод адаптера переменного тока или отключите батарейный блок, затем спустя приблизительно одну минуту подсоедините снова. Включите питание. Если функции все еще не работают, нажмите кнопку RESET на задней панели этого (записывающего) видеомагнитофона, используя при этом заостренный предмет. (При нажатии кнопки RESET все установки, включая дату и время, вернутся к первоначальным.</li></ul>
Батарейный блок быстро разряжается.	<ul style="list-style-type: none"><li>Слишком низкая температура окружающей среды.</li><li>Батарейный блок заряжен не полностью.<ul style="list-style-type: none"><li>→ Снова полностью зарядите батарейный блок (стр. 12).</li></ul></li><li>Батарейный блок полностью разряжен и не может быть перезаряжен.<ul style="list-style-type: none"><li>→ Замените его на новый батарейный блок (стр. 11).</li></ul></li></ul>
Батарейный блок не заряжается.	<ul style="list-style-type: none"><li>Переключатель POWER не установлен в положение OFF.<ul style="list-style-type: none"><li>→ Установите его в положение OFF.</li></ul></li></ul>
Во время зарядки батарейного блока мигает лампочка POWER ON/CHARGE.	<ul style="list-style-type: none"><li>Неисправность батарейного блока.<ul style="list-style-type: none"><li>→ Обратитесь в сервисный центр Sony или в местное уполномоченное предприятие по обслуживанию изделий Sony.</li></ul></li></ul>
В течение 5 секунд звучит мелодия или зуммерный сигнал.	<ul style="list-style-type: none"><li>Произошла конденсация влаги.<ul style="list-style-type: none"><li>→ Извлеките кассету и оставьте Ваш (записывающий) видеомагнитофон примерно на 1 час для акклиматизации (стр. 95).</li></ul></li><li>Возникли некоторые неполадки в Вашем (записывающем) видеомагнитофоне.<ul style="list-style-type: none"><li>→ Извлеките кассету и вставьте ее снова, затем включите Ваш (записывающий) видеомагнитофон.</li></ul></li></ul>
Во время монтажа с помощью кабеля i.LINK (соединительный кабель DV) нельзя просматривать записываемое изображение.	<ul style="list-style-type: none"><li>Отсоедините кабель i.LINK (соединительный кабель DV) и снова подсоедините его.</li></ul>
Не работает функция цифрового монтажа по программе.	<ul style="list-style-type: none"><li>Селектор входного сигнала другого (записывающего) видеомагнитофона установлен неправильно.<ul style="list-style-type: none"><li>→ Проверьте соединение и снова установите селектор входного сигнала другого (записывающего) видеомагнитофона (стр. 46, 48).</li></ul></li><li>Ваш (записывающий) видеомагнитофон подсоединен к аппаратуре DV фирмы Sony с помощью кабеля i.LINK (соединительный кабель DV).<ul style="list-style-type: none"><li>→ Не отключая соединение, выполните процедуру, описанную на стр. 51 - 55.</li></ul></li><li>Попытка установки программы на незаписанную часть ленты.<ul style="list-style-type: none"><li>→ Установите программу еще раз на записанную часть ленты (стр. 59).</li></ul></li><li>Этот (записывающий) и другой (воспроизводящий) видеомагнитофон не синхронизированы.<ul style="list-style-type: none"><li>→ Отрегулируйте синхронность (стр. 57).</li></ul></li></ul>
Пульт дистанционного управления, поставляемый с цифровой видеокамерой Sony, не работает.	<ul style="list-style-type: none"><li>Режим пульта дистанционного управления установлен неправильно или находится в положении OFF.<ul style="list-style-type: none"><li>→ Установите COMMANDER в установках меню (стр. 19, 67).</li></ul></li><li>Что-то препятствует прохождению инфракрасных лучей.<ul style="list-style-type: none"><li>→ Устраните препятствие.</li></ul></li><li>Батарейки установлены так, что указатели полярности + - на них не совпадают со знаками + -, имеющимися в держателе.<ul style="list-style-type: none"><li>→ Вставьте батарейки, соблюдая полярность.</li></ul></li><li>Батарейки полностью разряжены.<ul style="list-style-type: none"><li>→ Вставьте новые батарейки.</li></ul></li></ul>

# Индикация самодиагностики

В Вашем видеомагнитофоне имеется функция индикации самодиагностики.

Эта функция отображает текущее состояние Вашего видеомагнитофона в виде 5-значного кода (комбинация из одной буквы и цифр) на экране монитора.

Если отображается 5-значный код, необходимо обратиться к следующей таблице кодов.

Последние две цифры (обозначенные как □□) будут отличаться в зависимости от состояния видеомагнитофона.

## Экран монитора

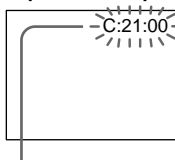

### Индикация самодиагностики

#### •C:□□:□□

Вы можете выполнить обслуживание Вашего видеомагнитофона самостоятельно.

#### •E:□□:□□

Обратитесь в сервисный центр Sony или в местное уполномоченное предприятие по обслуживанию изделий Sony.

Пятизначная индикация	Вероятная причина и/или способ устранения
C:04:□□	<ul style="list-style-type: none"> <li>Используемый батарейный блок не является блоком "InfoLITHIUM". → Используйте батарейный блок "InfoLITHIUM" (стр. 11, 13).</li> </ul>
C:21:□□	<ul style="list-style-type: none"> <li>Произошла конденсация влаги. → Извлеките кассету и оставьте Ваш видеомагнитофон примерно на 1 час для акклиматизации (стр. 95).</li> </ul>
C:22:□□	<ul style="list-style-type: none"> <li>Загрязнены видеоголовки. → Почистите видеоголовки с помощью чистящей кассеты Sony V8-25CLD (не входит в комплект) (стр. 96).</li> </ul>
C:31:□□ C:32:□□	<ul style="list-style-type: none"> <li>Произошла неисправность, отличная от приведенных выше, которую Вы можете устранить самостоятельно. → Извлеките кассету и вставьте ее снова, затем включите Ваш видеомагнитофон. → Отсоедините провод адаптера переменного тока от электросети или извлеките батарейный блок. Снова подсоедините источник питания, затем включите видеомагнитофон.</li> </ul>
E:61:□□ E:62:□□	<ul style="list-style-type: none"> <li>Произошла неисправность, которую нельзя устранить самостоятельно. → Обратитесь в сервисный центр Sony или в местное уполномоченное предприятие по обслуживанию изделий Sony и сообщите отображаемый 5-значный код (пример: E:61:10).</li> </ul>

Если Вы не можете самостоятельно устранить неполадку даже после нескольких попыток использования соответствующих методов устранения, обратитесь в сервисный центр Sony или в местное уполномоченное предприятие по обслуживанию изделий Sony.

# Предупреждающие индикаторы и сообщения









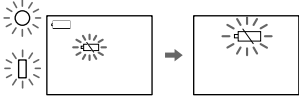
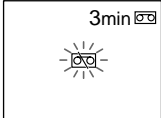

Если лампочка CAUTION и индикаторы на экране монитора мигают, проверьте следующее:

Если лампочка CAUTION мигает, но индикаторы на экране монитора не появляются, обратитесь в сервисный центр Sony или в местное уполномоченное предприятие по обслуживанию изделий Sony.

 : Слышен звуковой сигнал, если параметр BEEP в меню установлен на MELODY/NORMAL.

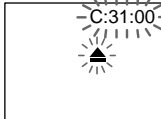
 : Лампочка POWER ON/CHARGE мигает зеленым цветом.

 : Лампочка CAUTION мигает желтый цветом.

<p><b>1</b></p>  <p>Медленное мигание → Быстрое мигание</p>	<p><b>2</b></p> 	<p><b>3</b></p>  <p>TAPE END</p>
<p><b>4</b></p>  <p>NO TAPE</p>	<p><b>5</b></p> 	<p><b>6</b></p>  <p>C:21:00</p>
<p><b>7</b></p>  <p>CLEANING CASSETTE</p>	<p><b>8</b></p>  <p>CLOCK SET</p>	<p><b>9</b></p>  <p>C:31:00</p>
<p><b>10</b></p>  <p>FOR "Info LITHIUM" BATTERY ONLY</p>	<p><b>11</b></p>  <p>COPY INHIBIT</p>	<p><b>12</b></p>  <p>8mm TAPE → SP REC Hi8 TAPE → LP/SP REC</p>

**1 Батарея почти или полностью разряжена.**

Медленное мигание: Батарея почти разряжена.

Быстрое мигание: Батарея отсутствует или полностью разряжена (стр. 12).

В зависимости от условий может мигать индикатор , даже если еще осталось заряда на 5 – 10 минут.

**2 Лента почти достигла конца.**

Мигание медленное, мигает также лампочка REC.

**3 Закончилась лента.**

Мигание становится быстрым.

Если нажать на кнопку REC, появятся индикаторы.

**4 Не вставлена лента.**



Если нажать на кнопку REC, появятся индикаторы.

**5 Лепесток защиты записи установлен (красный).**

Если нажать на кнопку REC, появятся индикаторы.

## Предупреждающие индикаторы и сообщения

---

- 6** Произошла конденсация влаги (стр. 95).
- 7** Возможно, загрязнены видеоголовки (стр. 96).
- 8** Часы не настроены.  
Если это сообщение отображается, даже если установлены дата и время, значит ванадиево-литиевая батарейка разрядилась. Зарядите ванадиево-литиевую батарейку (стр. 97).
- 9** Возникли какие-то другие неполадки.  
Отключите источник питания и обратитесь в сервисный центр Sony или в местное уполномоченное предприятие по обслуживанию.
- 10** Установлена батарейка не “InfoLITHIUM”, а другого типа.
- 11** Не выполняется перезапись.  
Вы попытались записать изображение, содержащее сигнал авторского права (стр. 79).
- 12** Не выполняется запись в режиме LP.  
При записи в режиме LP используйте кассеты Hi8 /Digital8  (стр. 74).

# Using your VCR abroad

## Using your VCR abroad

You can use your VCR in any country or area with the supplied AC power adaptor with your VCR within 100 V to 240 V AC, 50/60 Hz.

Your VCR is a PAL system based VCR. If you want to view the playback picture on your TV, it must be a PAL system based TV with a AUDIO/VIDEO input jack.

The following shows TV colour systems used overseas.

### PAL system

Australia, Austria, Belgium, China, Czech Republic, Denmark, Finland, Germany, Great Britain, Holland, Hong Kong, Italy, Kuwait, Malaysia, New Zealand, Norway, Portugal, Singapore, Slovak Republic, Spain, Sweden, Switzerland, Thailand, etc.

### PAL-M system

Brazil

### PAL-N system

Argentina, Paraguay, Uruguay

### NTSC system

Bahama Islands, Bolivia, Canada, Central America, Chile, Colombia, Ecuador, Jamaica, Japan, Korea, Mexico, Peru, Surinam, Taiwan, the Philippines, the U.S.A., Venezuela, etc.

### SECAM system

Bulgaria, France, Guyana, Hungary, Iran, Iraq, Monaco, Poland, Russia, Ukraine, etc.

## Simple setting of clock by time difference

You can easily set the clock to the local time by setting a time difference. Select **WORLD TIME** in the menu settings (p. 67). See page 71 for more information.

# Использование видеомэгнитофона за границей

## Использование видеомэгнитофона за границей

Вы можете использовать этот видеомэгнитофон в любой стране или области благодаря прилагаемому к нему сетевому адаптеру переменного тока, который можно подключать к сети с напряжением от 100 до 240 В переменного тока и частотой 50/60 Гц.

В этом видеомэгнитофоне используется система PAL. Если Вы хотите просмотреть воспроизводимое изображение на телевизоре, то это должен быть телевизор, работающий в системе PAL и оснащенный входными гнездами AUDIO/VIDEO.

Ниже приведены системы цветного телевидения, используемые за рубежом.

### Система PAL

Австралия, Австрия, Бельгия, Китай, Чешская Республика, Дания, Финляндия, Германия, Великобритания, Голландия, Гонконг, Италия, Кувейт, Малайзия, Новая Зеландия, Норвегия, Португалия, Сингапур, Словацкая Республика, Испания, Швеция, Швейцария, Таиланд и т.д.

### Система PAL-M

Бразилия

### Система PAL-N

Аргентина, Парагвай, Уругвай

### Система NTSC

Багамские острова, Боливия, Канада, Центральная Америка, Чили, Колумбия, Эквадор, Ямайка, Япония, Корея, Мексика, Перу, Суринам, Тайвань, Филиппины, США, Венесуэла и т.д.

### Система SECAM



Болгария, Франция, Гайана, Венгрия, Иран, Ирак, Монако, Польша, Россия, Украина и т.д.

## Простая установка разницы во времени на часах

Можно легко установить местное время на часах путем установки разницы во времени. Выберите команду **WORLD TIME** в установках меню (стр. 67). Подробные сведения см. на стр. 75.

# Maintenance information and precautions

## Moisture condensation

If your VCR is brought directly from a cold place to a warm place, moisture may condense inside your VCR or on the surface of the tape. In this condition, the tape may stick to the head drum and be damaged or your VCR may not operate correctly. If there is moisture inside your VCR, the beep sounds and the  indicator flashes. If the  indicator flashes at the same time, a cassette is inserted in your VCR.

### If moisture condensation occurs

None of the functions except cassette ejection will work. Eject the cassette, turn off your VCR, and leave it for about 1 hour with the cassette compartment open. Your VCR can be used again if the  indicator does not appear when the power is turned on again.

### Note on moisture condensation

Moisture may condense when you bring your VCR from a cold place into a warm place (or vice versa) or when you use your VCR in a hot place as follows



- You bring your VCR from a ski slope into a place warmed up by a heating device.
- You bring your VCR from an air-conditioned car or room into a hot place outside.
- You use your VCR after a squall or a shower.
- You use your VCR in a high temperature and humid place.

### How to prevent moisture condensation

When you bring your VCR from a cold place into a warm place, put your VCR in a plastic bag and tightly seal it. Remove the bag when the air temperature inside the plastic bag has reached the surrounding temperature (after about 1 hour).

# Информация по уходу за аппаратом и меры предосторожности

## Конденсация влаги

Если видеомэгнитофон принесен из холодного места в теплое помещение, то внутри видеомэгнитофона или на поверхности ленты может произойти конденсация влаги. В таком состоянии лента может прилипнуть к барабану головки и повредиться, или видеомэгнитофон не сможет работать надлежащим образом. Если внутри видеомэгнитофона произошла конденсация влаги, прозвучит звуковой сигнал и замигает индикатор . Если одновременно мигает индикатор , это значит, что в видеомэгнитофон вставлена кассета.

### Если произошла конденсация влаги

Не будут работать никакие функции кроме извлечения кассеты. Извлеките кассету, выключите видеомэгнитофон и оставьте его примерно на 1 час с открытым отсеком для кассеты. Видеомэгнитофон снова можно использовать, если индикатор  не появляется при повторном включении питания.

### Примечание относительно конденсации влаги

- Влага может образоваться, если Вы принесете видеомэгнитофон из холодного места в теплое (или наоборот) или когда Вы используете видеомэгнитофон в жарком месте в следующих случаях
- Вы принесли видеомэгнитофон с лыжного склона в помещение, где работает обогреватель.
  - Вы вынесли видеомэгнитофон из автомобиля или из комнаты с воздушным кондиционированием в жаркое место на улице.
  - Вы используете Ваш видеомэгнитофон после грозы или дождя.
  - Вы используете видеомэгнитофон в месте с высокой температурой воздуха и повышенной влажностью.

### Как предотвратить конденсацию влаги

Если видеомэгнитофон принесен из холодного места в теплое, то положите его в полиэтиленовый пакет и плотно заклейте его. Выньте видеомэгнитофон из полиэтиленового пакета, когда температура воздуха внутри пакета достигнет температуры окружающего воздуха (приблизительно через 1 час).



### Maintenance information

#### Cleaning the video head

To ensure normal recording and clear pictures, clean the video heads.

#### When you playback/record in the Digital8 system

The video head may be dirty if

- mosaic-pattern noise appears on the playback picture.
- playback pictures do not move.
- playback pictures are hardly visible.
- playback pictures do not appear.
- the  indicator and " CLEANING CASSETTE" message appear alternately on the monitor screen.



or/или

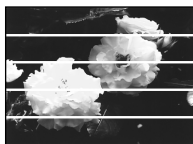

#### When you play back in the Hi8/standard 8 (analogue) system

The video head may be dirty if

- playback pictures contain noise.
- playback pictures are hardly visible.
- playback pictures do not appear.



or/или

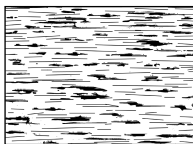

If the above problem occurs, clean the video heads with a Sony V8-25CLD cleaning cassette (not supplied). Check the picture and if the above problem persists, repeat cleaning.



### Информация по уходу за аппаратом

#### Чистка видео головок

Для обеспечения нормальной записи и четкого изображения следует периодически чистить видео головки.

#### При воспроизведении/записи в системе Digital8

Видео головки, возможно, загрязнены, если

- на воспроизводимом изображении появляются помехи в виде мозаики.
- воспроизводимое изображение не двигается.
- воспроизводимое изображение почти невидимо.
- изображение отсутствует.
- на экране монитора попеременно появляются индикатор  и сообщение " CLEANING CASSETTE".

#### При воспроизведении в (аналоговой) системе Hi8/standard 8

Видео головки, возможно, загрязнены, если

- на воспроизводимом изображении имеются помехи.
- воспроизводимое изображение почти невидимо.
- изображение отсутствует.

При возникновении перечисленных выше проблем почистите видео головки с помощью чистящей кассеты Sony V8-25CLD (не входит в комплект). Проверьте качество изображения и, если проблему устранить не удалось, повторите чистку.



## Maintenance information and precautions

### Charging the vanadium-lithium battery in your VCR

Your VCR comes with a vanadium-lithium battery installed so as to retain the date and time, etc., regardless of the setting of the POWER switch. The vanadium-lithium battery is always charged as long as you are using your VCR. The battery, however, will become discharged gradually if you do not use your VCR. It will be completely discharged in about six months if you do not use your VCR at all. Even if the vanadium-lithium battery is not charged, it will not affect the VCR operation. To retain the date and time, etc., charge the battery if the battery is discharged.

#### Charging the vanadium-lithium battery:

Connect your VCR to the mains using the AC power adaptor supplied with your VCR, or connect your VCR to a charged battery and leave your VCR switched off for more than 24 hours.

## Информация по уходу за аппаратом и меры предосторожности

### Зарядка ванадиево-литиевой батареи в видеомагнитофоне

В Вашем видеомагнитофоне установлена ванадиево-литиевая батарейка, которая сохраняет в памяти дату и время и т.п. независимо от положения переключателя POWER. Ванадиево-литиевая батарейка всегда заряжается во время использования видеомагнитофона. Однако, если видеомагнитофон не используется, батарейка будет постепенно разряжаться. Если видеомагнитофон совсем не используется, батарейка полностью разрядится примерно через шесть месяцев. Даже если ванадиево-литиевая батарея не заряжена, это никак не повлияет на работу видеомагнитофона. Если батарея разряжена, то для сохранения даты, времени и т.д. ее необходимо зарядить.

#### Зарядка ванадиево-литиевой батареи:

Подсоедините видеомагнитофон к электрической сети с помощью прилагаемого к нему сетевого адаптера переменного тока или к заряженному батарейному блоку и оставьте видеомагнитофон с выключенным питанием более, чем на 24 часа.

### Precautions

#### VCR operation

- Operate your VCR on 7.2 V (battery pack) or 8.4 V (AC power adaptor).
- For DC or AC operation, use the accessories recommended in this operating instructions.
- If any solid object or liquid gets inside the casing, unplug your VCR and have it checked by a Sony dealer before operating it any further.
- Handle your VCR rightly, and do not give a mechanical shock.
- Keep the POWER switch set to OFF when you are not using your VCR.
- Do not wrap your VCR with a towel, for example, and operate it. Doing so might cause heat to build up inside.
- Keep your VCR away from strong magnetic fields or mechanical vibration. Noise may appear on the image.
- If your VCR is used in a cold place, a residual image may appear on the monitor screen. This is not a malfunction.
- While using your VCR, the bottom of the VCR may heat up. This is not a malfunction.

#### On handling tapes

Do not insert anything into the small holes on the rear of the cassette. These holes are used to sense the type and thickness of the tape and if the recording tab is in or out.

#### VCR care

- Remove the tape, and periodically turn on the power and play back a tape for about 3 minutes when your VCR is not to be used for a long time.
- Clean the VCR body with a dry soft cloth, or a soft cloth lightly moistened with a mild detergent solution. Do not use any type of solvent which may damage the finish.
- Do not let sand get into your VCR. When you use your VCR on a sandy beach or in a dusty place, protect it from the sand or dust. Sand or dust may cause your VCR to malfunction, and sometimes this malfunction cannot be repaired.

### Меры предосторожности

#### Работа видеомэагнитофона

- Видеомэагнитофон должен работать от напряжения 7,2 В (батаре́йный блок) или 8,4 В (сетевой адаптер переменного тока).
- Для работы видеомэагнитофона от источника постоянного или переменного тока используйте принадлежносты, рекомендуемые в настоящей инструкции по эксплуатации.
- Если внутрь корпуса попал какой-либо твердый предмет или жидкосты, выключите видеомэагнитофон и перед дальнейшей эксплуатацией проверьте его у дилера Sony.
- Обращайтесь с видеомэагнитофоном аккуратно и не подвергайте его сильному механическому воздействию.
- Если видеомэагнитофон не используется, переводите переключатель POWER в положение OFF.
- Не заворачивайте видеомэагнитофон, например, в полотенце, и не эксплуатируйте его в таком состоянии. В этом случае может произойти повышение температуры внутри видеомэагнитофона.
- Не подвергайте видеомэагнитофон воздействию сильных магнитных полей или механической вибрации. На изображении могут возникнуть помехи.
- Если видеомэагнитофон используется на холоде, на экране монитора может появляться остаточное изображение. Однако это не является неисправностью.
- Во время эксплуатации нижняя сторона видеомэагнитофона может нагреваться. Однако это не является неисправностью.

#### Обращение с кассетами

Не вставляйте никакие предметы в маленькие отверстия с задней стороны кассеты. Эти отверстия используются для определения типа и толщины ленты, а также для определения наличия лепестка защиты от записи.

#### Уход за видеомэагнитофоном

- Когда видеомэагнитофон в течение длительного времени не используется, вынимайте кассету, а также периодически включайте питание и воспроизведение кассеты примерно на три минуты.
- Чистите корпус видеомэагнитофона с помощью сухой мягкой ткани или мягкой ткани, слегка смоченной в слабом растворе моющего средства. Не пользуйтесь растворителями, которые могут повредить покрытие.
- Не допускайте попадания песка в видеомэагнитофон. Если Вы используете видеомэагнитофон на песчаном пляже или в пыльном месте, предохраняйте аппарат от песка или пыли. Песок и пыль могут стать причиной неисправностей видеомэагнитофона, которые иногда невозможно устранить.

## Maintenance information and precautions

### Connection to your personal computer

- When recording with the i.LINK cable the image processed or edited by your personal computer, use a new Hi8 Hi8/Digital8 tape.
- When you capture the pictures recorded in the Hi8 Hi8/standard8 system to a personal computer, dub the recordings to the Digital8 or DV system first, then capture them to the personal computer.

### When inputting the image recorded by Hi8/standard 8 system into a Sony VAIO

The Programme Capture function of DVgate motion doesn't work. To use this function, dub the image into a Digital8 or DV tape first, and then input it into a Sony VAIO.

### AC power adaptor

- Unplug the unit from the mains when you do not intend to use the unit for a long time. To disconnect the mains lead, pull it out by the plug. Never pull the mains lead itself.
- Do not operate the unit with a damaged cord or if the unit has been dropped or damaged.
- Do not bend the mains lead forcibly, or place a heavy object on it. This will damage the cord and may cause fire or electrical shock.
- Prevent metallic objects from coming into contact with the metal parts of the plugs or jacks. If this happens, a short may occur and the unit may be damaged.
- Always keep metal contacts clean.
- Do not disassemble the unit.
- Do not apply mechanical shock or drop the unit.
- While the unit is in use, particularly during charging, keep it away from AM receivers and video equipment. AM receivers and video equipment disturb AM reception and video operation.
- The unit becomes warm during use. This is not a malfunction.
- Do not place the unit in locations that are
  - Extremely hot or cold
  - Dusty or dirty
  - Very humid
  - Vibrating

## Информация по уходу за аппаратом и меры предосторожности

### Подключение к персональному компьютеру

- При записи с помощью кабеля i.LINK изображений, обработанных или измененных на ПК, используйте новую кассету Hi8 Hi8/Digital8.
- При переносе изображений, записанных в системе Hi8 Hi8/standard8, на ПК сначала перепишите записи в системе Digital8 или DV, затем перенесите их на ПК.

### При переносе изображения, записанного в системе Hi8/standard 8, на персональный компьютер Sony VAIO

Функция Programme Capture (Перенос по программе) программы DVgate motion не работает. Для использования этой функции сначала перепишите изображение на кассету Digital8 или DV, а затем перенесите его на персональный компьютер Sony VAIO.

### Сетевой адаптер переменного тока

- Отсоедините аппарат от электрической сети, если Вы не собираетесь его использовать длительное время. Для отключения от сети электропитания, потяните сетевой шнур за вилку. Никогда не тяните за сам шнур.
- Не эксплуатируйте аппарат, когда поврежден шнур питания, или если аппарат упал или поврежден.
- Сильно не сгибайте сетевой провод и не ставьте на него тяжелые предметы. Это вызовет повреждение провода и может привести к пожару или поражению электрическим током.
- Никакие металлические предметы не должны соприкасаться с металлическими частями штекеров или гнезд. В этом случае может произойти короткое замыкание, и аппарат может выйти из строя.
- Всегда держите в чистоте металлические контакты.
- Не разбирайте аппарат.
- Не подвергайте аппарат механическим воздействиям и не роняйте его.
- При использовании аппарата, особенно во время зарядки, держите его подальше от AM-радиоприемников и видеоаппаратуры. AM-радиоприемники и видеоаппаратура нарушают прием AM-сигнала и работу видеоаппаратуры.
- В процессе эксплуатации аппарат нагревается. Однако это не является неисправностью.
- Не размещайте аппарат в местах
  - Чрезмерно жарких или холодных
  - Пыльных или грязных
  - Очень влажных
  - Подверженных вибрации

### Battery pack

- Use only the specified charger or video equipment with the charging function.
- To prevent an accidental short circuit, do not allow metal objects to come into contact with the battery terminals.
- Keep the battery pack away from fire.
- Never expose the battery pack to temperatures above 60°C (140°F), such as in a car parked in the sun or under direct sunlight.
- Keep the battery pack dry.
- Do not expose the battery pack to any mechanical shock.
- Do not disassemble nor modify the battery pack.
- Attach the battery pack to the video equipment securely.
- Charging while some capacity remains does not affect the original battery capacity.

### Батарейный блок

- Используйте только указанное зарядное устройство или видеоаппаратуру с функцией зарядки.
- Для предотвращения случайного короткого замыкания не допускайте контакта металлических предметов с полюсами батарейного блока.
- Не держите батарейный блок вблизи огня.
- Никогда не подвергайте батарейный блок воздействию температур свыше 60°C (140°F), например, не оставляйте его в автомобиле, припаркованном в солнечном месте, или под прямым солнечным светом.
- Всегда удаляйте влагу с батарейного блока.
- Не подвергайте батарейный блок воздействию механических ударов.
- Не разбирайте и не изменяйте батарейный блок.
- Надежно прикрепляйте батарейный блок к видеоаппаратуре.
- Зарядка не полностью разряженных батарей не влияет на первоначальную их емкость.

# Specifications

## VCR

### System

Video recording system

2 rotary heads

Helical scanning system

Audio recording system

Rotary heads, PCM system

Quantization: 12 bits (Fs 32 kHz,

stereo 1, stereo 2), 16 bits (Fs

48 kHz, stereo)

Video signal

PAL colour, CCIR standards

Recommended cassette

Hi8 /Digital8  video

cassette

Recording/playback time (using

90 min. Hi8 (PAL) video

cassette)

SP mode: 1 hour

LP mode: 1 hour and 30 minutes

Fastforward/rewind time (using

90 min. Hi8 (PAL) video cassette)

Approx. 5 minutes and 15 seconds

### Input/output

#### connectors

S video input

4-pin mini DIN

Luminance signal: 1 Vp-p,

75 Ω, unbalanced

Chrominance signal: 0.3 Vp-p,

75 Ω, unbalanced

S video output

4-pin mini DIN

Luminance signal: 1 Vp-p,

75 Ω, unbalanced

Chrominance signal: 0.3 Vp-p,

75 Ω, unbalanced

Audio/Video input

AV MINIJACK

Video: 1 Vp-p, 75 Ω, unbalanced,

sync negative

Audio: 327 mV, input impedance

more than 47 kΩ

Video output

Phono jack, 1 Vp-p, 75 Ω,

unbalanced, sync negative

Audio output

Phono jacks (2) 327 mV, output

impedance less than 1 kΩ

RFU DC OUT

Special minijack DC 5V

 DV input/output

4-pin connector

Headphone jack

Stereo minijack (ø 3.5 mm)

LANC  jack

Stereo mini-minijack (ø 2.5 mm)

### General

Power requirements

7.2 V (battery pack)

8.4 V (AC power adaptor)

Average power consumption

(when using the battery pack)

3.0 W (Digital8  system)

Operating temperature

0 °C to 40 °C (32 °F to 104 °F)

Storage temperature

-20 °C to +60 °C (-4 °F to +140 °F)

Dimensions (Approx.)

148 × 50 × 135 mm

(5 7/8 × 2 × 5 3/8 in.) (w/h/d)

Mass (approx.)

660 g (1 lb 7 oz)

excluding the battery pack and

cassette

Supplied accessories

See page 7.

## AC power adaptor

Power requirements

100 - 240 V AC, 50/60 Hz

Power consumption

23 W

Output voltage

DC OUT: 8.4 V, 1.5 A in the

operating mode

Operating temperature

0 °C to 40 °C (32 °F to 104 °F)

Storage temperature

-20 °C to +60 °C (-4 °F to +140 °F)

Dimensions (approx.)

125 × 39 × 62 mm

(5 × 1 9/16 × 2 1/2 in.) (w/h/d)

excluding projecting parts

Mass (approx.)

280 g (9.8 oz)

excluding power cord

Cord length (approx.)

Power cord: 2 m (6.6 feet)

Connecting cord: 1.6 m (5.2 feet)

Design and specifications are

subject to change without notice.

# Технические характеристики

## Видеомагнитофон

### Система

#### Система видеозаписи

2 вращающиеся головки

Система наклонной

механической развертки

#### Система аудиозаписи

Вращающиеся головки,

система ИКМ

Дискретизация: 12 бит (сдвиг

частоты 32 кГц, стерео 1,

стерео 2), 16 бит

(Сдвиг частоты 48 кГц, стерео)

#### Видеосигнал

Цветовой сигнал PAL, стандарт

МККР

#### Рекомендуемая кассета

Видеокассета Hi8 **Hi8/**

Digital8 **↔**

#### Время записи/

воспроизведения при

использовании 90 мин.

видеокассеты Hi8 (PAL)

Режим SP: 1 час

Режим LP: 1 час 30 минут

#### Время ускоренной перемотки

вперед/назад при

использовании 90 мин.

видеокассеты Hi8 (PAL)

Прибл. 5 минут и 15 секунд

### Вход/выход

#### Разъемы

#### Видеовход S

4-штырьковое мини-гнездо DIN

Сигнал яркости: 1 В на точку,

75 Ω (Ом), несимметричный

Сигнал цветности: 0,3 В на

точку, 75 Ω (Ом),

несимметричный

#### Видеовыход S

4-штырьковое мини-гнездо DIN

Сигнал яркости: 1 В на точку,

75 Ω (Ом), несимметричный

Сигнал цветности: 0,3 В на

точку, 75 Ω (Ом),

несимметричный

#### Аудио/видео вход

AV MINI JACK

Видео: 1 В на штырек, 75 Ω

(Ом), несбалансированный,

синхронегативный

Аудио: 327 мВ, полное входное

сопротивление - более

47 кΩ (кОм)

### Видеовыход

Гнездо для подключения

проигрывателя, 1 В на штырек,

75 Ω (Ом),

несбалансированный,

синхронегативный

### Аудиовыход

Гнезда для подключения

проигрывателя (2) 327 мВ,

полное выходное

сопротивление менее

1 кΩ (кОм)

### RFU DC OUT

Специальное мини-гнездо DC

5 В

### Вход/выход DV

4-штырьковый разъем

### Гнездо головных телефонов

Стереофоническое мини-

гнездо (ø 3,5 мм (мм))

### Гнездо LANC

Стереофоническое мини-

гнездо (ø 2,5 мм (мм))

### Общие

#### Питание

7,2 В (батареиный блок)

8,4 В (сетевой адаптер

переменного тока)

#### Средняя потребляемая

мощность

(при использовании

батареиного блока)

3,0 W (Вт) (Система Digital8 **↔**)

#### Рабочие температуры

от 0°C до 40°C

#### Допустимые температуры

при хранении

от -20°C до +60°C

#### Размеры (приблиз.)

148 × 50 × 135 мм (мм) (ш/в/д)

#### Масса (прибл.)

660 g (г)

без батарейного блока и

кассеты

#### Комплектация

См. стр. 7.

## Сетевой адаптер переменного тока

### Питание

100 – 240 В переменного тока,

50/60 Гц

### Потребляемая мощность

23 W (Вт)

### Выходное напряжение

DC OUT: 8,4 В, 1,5 А в рабочем

режиме

### Рабочие температуры

от 0°C до 40°C

### Допустимые температуры

при хранении

от -20°C до +60°C

### Размеры (приблиз.)

125 × 39 × 62 мм (мм) (ш/в/д),

не включая выступающие

части

### Масса (прибл.)

280 g (г)

без сетевого шнура

### Длина шнура (прибл.)

Сетевой шнур: 2 м (м)

Соединительный шнур:

1,6 м (м)

Конструкция и технические

характеристики могут быть

изменены без

предварительного

уведомления.

## Identifying the parts and controls

## Обозначение деталей и органов управления

## VCR

## Видеомагнитофон

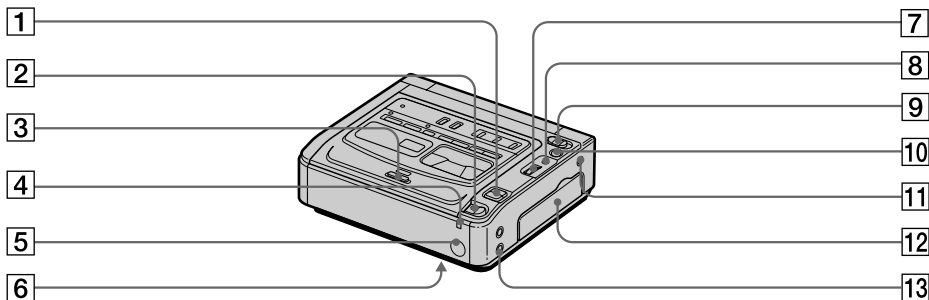

- 1 VOLUME +/- buttons
- 2 EJECT knob (p. 14)
- 3 Cassette compartment (p. 14)
- 4 POWER ON/CHARGE lamp (p. 15)
- 5 Remote sensor  
Aim a Remote Commander (not supplied) here for remote control.
- 6 RESET button (bottom) (p. 85)
- 7 SEL/PUSH EXEC dial (p. 18, 67)
- 8 MENU button (p. 67)
- 9 POWER switch (p. 15)
- 10 SUPER LASER LINK button (p. 21)
- 11 LANC  jack  
LANC stands for Local Application Control Bus System. The LANC control jack is used for controlling the tape transport of video equipment and peripherals connected to it. This jack has the same function as the jack indicated as control L or REMOTE.
- 12 Jack cover (p. 8)
- 13 AUDIO/VIDEO INPUT jack (p. 23, 62)

- 1 Кнопки VOLUME +/-
- 2 Кнопка EJECT (стр. 14)
- 3 Кассетный отсек (стр. 14)
- 4 Лампочка POWER ON/CHARGE (стр. 15)
- 5 Датчик дистанционного управления  
Направьте на него пульт дистанционного управления (не входит в комплект) для удаленного управления аппаратом.
- 6 Кнопка RESET (внизу) (стр. 90)
- 7 Диск SEL/PUSH EXEC (стр. 18, 67)
- 8 Кнопка MENU (стр. 67)
- 9 Переключатель POWER (стр. 15)
- 10 Кнопка SUPER LASER LINK (стр. 21)
- 11 Гнездо LANC   
LANC означает систему канала местного управления. Гнездо управления LANC используется для контроля за лентопротяжным механизмом видеоаппаратуры и подключенными к ней периферийными устройствами. Данное гнездо имеет такую же функцию, как и гнезда управления, обозначенные как L или REMOTE.
- 12 Крышка гнезд (стр. 8)
- 13 Входное гнездо AUDIO/VIDEO INPUT (стр. 23, 62)

This mark indicates that this product is a genuine accessory for Sony video products. When purchasing Sony video products, Sony recommends that you purchase accessories with this "GENUINE VIDEO ACCESSORIES" mark.



Данный знак означает, что это изделие является подлинной принадлежностью для видеоаппаратуры Sony. При покупке видеоаппаратуры Sony рекомендуется приобретать для нее принадлежности со знаком "GENUINE VIDEO ACCESSORIES".



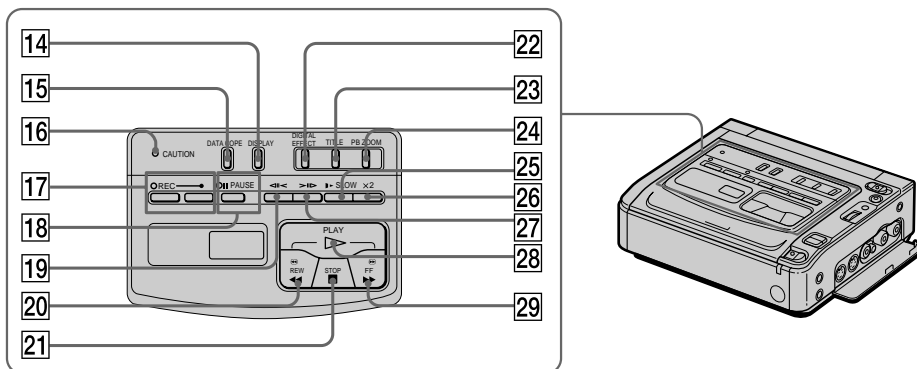

- 14 DISPLAY button (p. 15)
- 15 DATA CODE button (p. 40)
- 16 CAUTION lamp (p. 87)
- 17 REC (recording) buttons and lamp (p. 23)
- 18 PAUSE (pause) button and lamp (p. 23)
- 19 ◀◀ FRAME (-) button (p. 16)
- 20 ◀◀ REW (rewind) button (p. 16)
- 21 ■ STOP (stop) button (p. 15)
- 22 DIGITAL EFFECT button (p. 32)
- 23 TITLE button (p. 42, 44)
- 24 PB (playback) ZOOM button (p. 27)
- 25 ▶▶ SLOW button (p. 16)
- 26 x2 button (p. 16)
- 27 >>> FRAME (+) button (p. 16)
- 28 ▷ PLAY (playback) button (p. 15, 16)
- 29 ▶▶▶ FF (fastforward) button (p. 16)

- 14 Кнопка DISPLAY (стр. 15)
- 15 Кнопка DATA CODE (стр. 40)
- 16 Лампочка CAUTION (стр. 92)
- 17 Кнопки и лампочка REC (запись) (стр. 23)
- 18 Кнопка и лампочка PAUSE (пауза) (стр. 23)
- 19 Кнопка ◀◀ FRAME (-) (стр. 16)
- 20 ◀◀ Кнопка REW (ускоренная перемотка назад) (стр. 16)
- 21 ■ Кнопка STOP (стоп) (стр. 15)
- 22 Кнопка DIGITAL EFFECT (стр. 32)
- 23 Кнопка TITLE (стр. 42, 44)
- 24 Кнопка PB (воспроизведение) ZOOM (стр. 27)
- 25 Кнопка ▶▶ SLOW (стр. 16)
- 26 Кнопка x2 (стр. 16)
- 27 Кнопка >>> FRAME (+) (стр. 16)
- 28 Кнопка ▷ PLAY (воспроизведение) (стр. 15, 16)
- 29 Кнопка ▶▶▶ FF (ускоренная перемотка вперед) (стр. 16)



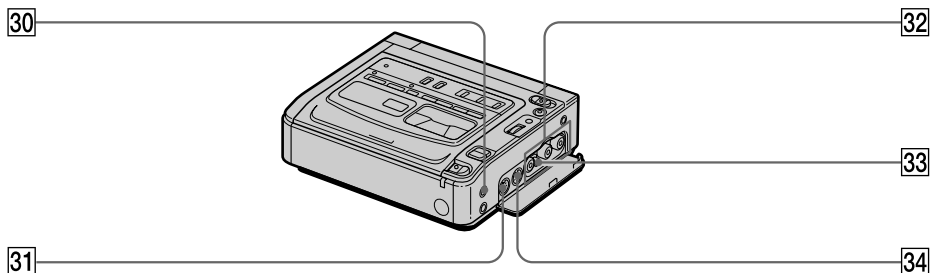

30 🎧 (headphones) jack (p. 17)

31 S VIDEO IN jack (p. 23, 62)

32 VIDEO/AUDIO L/R OUT jacks (p. 8, 23, 46, 62)

33 RFU DC OUT jack (p. 9)

34 S VIDEO OUT jack (p. 8, 46)

30 Гнездо 🎧 (головные телефоны) (стр. 17)

31 Гнездо S VIDEO IN (стр. 23, 62)

32 Гнезда VIDEO/AUDIO L/R OUT (стр. 8, 23, 46, 62)

33 Гнездо RFU DC OUT (стр. 9)

34 Гнездо S VIDEO OUT (стр. 8, 46)

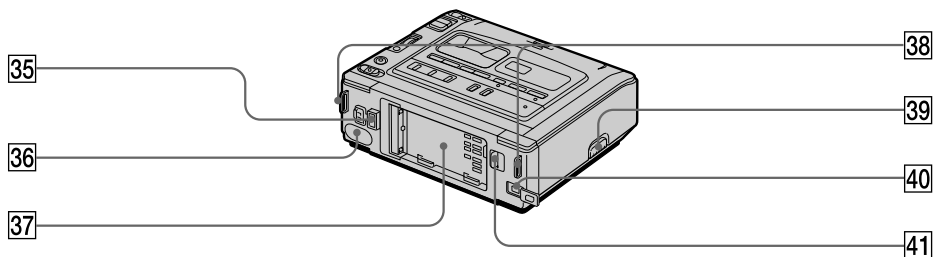

35 DC IN jack (p. 10, 12)

36 Infrared rays emitter (p. 21, 54)

37 Battery mounting surface (p. 11)

38 Hooks for shoulder strap

39 RELEASE knob

40 DV IN/OUT jack (p. 25, 48, 62)

The DV IN/OUT jack is i.LINK compatible.

41 BATT release lever (p. 11)

35 Гнездо DC IN (стр. 10, 12)

36 Инфракрасный излучатель (стр. 21, 54)

37 Поверхность для установки батареи (стр. 11)

38 Крючки для плечевого ремня

39 Кнопка RELEASE

40 Гнездо DV IN/OUT (стр. 25, 48, 62)

Гнездо DV IN/OUT поддерживает передачу сигналов по стандарту i.LINK.

41 Рычажок освобождения BATT (стр. 11)

## Operation indicators

## Рабочие индикаторы

### Monitor screen

### Экран монитора

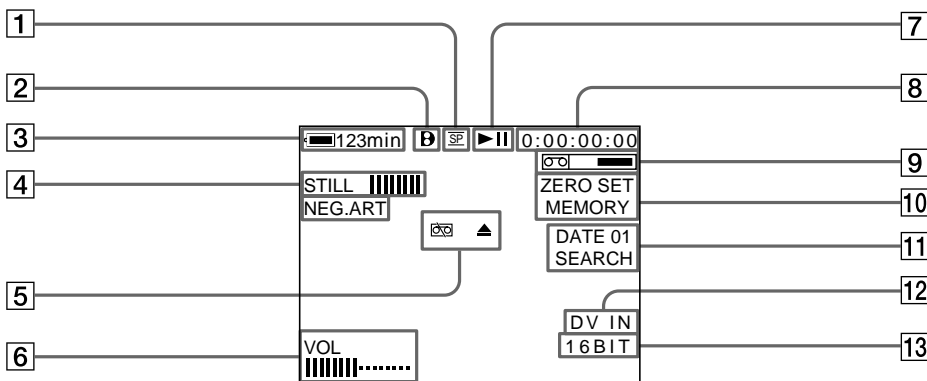

- 1 Recording mode indicator (p. 70)
- 2 Format indicator (p. 79)  
**F**, **Hi 8** or **8** indicator appears.
- 3 Remaining battery time indicator
- 4 Picture effect indicator (p. 29)/Digital effect indicator (p. 32)
- 5 Warning indicators (p. 87)
- 6 Volume indicator/Data code indicator (p. 40)
- 7 Video control mode indicator (p. 16)
- 8 Tape counter indicator (p. 34)/Time code indicator/Self-diagnosis display (p. 86)
- 9 Remaining tape indicator
- 10 ZERO SET MEMORY indicator (p. 34, 65)
- 11 Search mode indicator (p. 36, 38, 39)
- 12 DV IN indicator (p. 26)/A/V → DV indicator (p. 62)
- 13 Audio mode indicator (p. 70)

- 1 Индикатор режима записи (стр. 74)
- 2 Индикатор формата (стр. 79)  
 Появится индикатор **F**, **Hi 8** или **8**.
- 3 Индикатор оставшегося времени работы батареи
- 4 Индикатор эффекта изображения (стр. 29)/Индикатор цифровых эффектов (стр. 32)
- 5 Предупреждающие индикаторы (стр. 92)
- 6 Индикатор громкости/Индикатор кода данных (стр. 40)
- 7 Индикатор режима видеоконтроля (стр. 16)
- 8 Индикатор счетчика ленты (стр. 34)/Индикатор кода времени/Индикация самодиагностики (стр. 91)
- 9 Индикатор оставшейся ленты
- 10 Индикатор ZERO SET MEMORY (стр. 34, 65)
- 11 Индикатор режима поиска (стр. 36, 38, 39)
- 12 Индикатор DV IN (стр. 26)/Индикатор A/V → DV (стр. 62)
- 13 Индикатор аудиорежима (стр. 74)

### About the time code

A time code is recorded on the tape to search for scenes easily. Your VCR records the time code during recording. Press DISPLAY to check the time code. Hour, minutes, seconds, and frames appear on the monitor screen or on the TV screen. "0:00:00:00" is recorded at the beginning of the tape. If there is a blank portion on the tape, however, "0:00:00:00" is recorded after the blank portion. You cannot rewrite the time code later. The time code of your VCR is a drop frame system. It may skip some frames to adjust the time code.

### Код времени

На кассету записывается код времени, позволяющий быстро найти нужный эпизод. Видеомагнитофон записывает код времени во время записи. Нажмите кнопку DISPLAY для проверки кода времени. На экране монитора или телевизора появятся часы, минуты, секунды и кадры. В начале ленты записывается "0:00:00:00". Однако, если на ленте имеется незаписанный участок, "0:00:00:00" записывается после незаписанного участка. Впоследствии код времени нельзя перезаписать. Для кода времени в этом видеомагнитофоне используется система пропуска кадра. Она может пропускать некоторые кадры для корректировки кода времени.

# Index

## A

AC power adaptor ..... 7, 10, 12  
 AFM HiFi Sound ..... 80  
 AUDIO MIX ..... 69  
 AUDIO MODE ..... 70  
 A/V connecting cable  
 ..... 7, 8, 23, 46, 62  
 A/V converting cable ..... 7, 23, 62

## B

Battery pack ..... 11  
 BEEP ..... 71, 87

## C

Charging battery ..... 12  
 Clock set ..... 76  
 Connection  
 (dubbing a tape) ..... 46  
 (viewing on TV) ..... 8  
 Connection to your personal  
 computer ..... 62

## D, E

Data code ..... 40, 70  
 Date search ..... 36  
 DC IN jack ..... 10, 12  
 DEMO MODE ..... 71  
 DIGITAL EFFECT ..... 31  
 Digital 8 system ..... 78  
 Digital program editing ..... 50  
 DISPLAY ..... 15  
 Dual sound track tape ..... 18, 80  
 Dubbing a tape ..... 46  
 DV connecting  
 cable ..... 25, 48, 62, 81  
 DV IN/OUT jack ..... 25, 48, 62, 81

## F, G

Full charge ..... 12

## H

Headphone jack ..... 105  
 HiFi SOUND ..... 18, 68, 80

## I, J, K

i.LINK ..... 25, 48, 62, 81  
 "InfoLITHIUM" battery ..... 11, 13  
 Infrared rays emitter ..... 21, 54

## L

LANC  ..... 50, 103

## M

Main sound ..... 80  
 Menu settings ..... 67  
 Moisture condensation ..... 95

## N

NTSC system ..... 94

## O

Operation indicators ..... 107

## P, Q

PAL system ..... 94  
 PB MODE ..... 69  
 PB ZOOM ..... 27  
 Photo scan ..... 39  
 Photo search ..... 38  
 PICTURE EFFECT ..... 29  
 Picture search ..... 16  
 Playback ..... 15  
 Playback pause ..... 16  
 Power sources  
 (battery pack) ..... 11  
 (the mains) ..... 10

## R

REC MODE ..... 70  
 Remaining battery time  
 indicator ..... 11  
 Remaining tape indicator ..... 107  
 Remote Commander .....  
 ..... 19, 34, 36, 38, 64  
 Remote control jack  
 (LANC) ..... 103  
 Remote sensor ..... 103  
 RESET ..... 85, 103

## S

SEL/PUSH EXEC dial ..... 103  
 Self-diagnosis display ..... 86  
 Signal convert function ..... 62  
 Slow playback ..... 16  
 Stereo tape ..... 80  
 Sub sound ..... 80  
 SUPER LASER LINK ..... 21  
 S VIDEO jack ..... 8, 23, 46, 62

## T, U

Tape counter ..... 34  
 Title ..... 42, 44  
 Time code ..... 107  
 TV colour systems ..... 94

## V

Various playback ..... 16  
 Video head ..... 96

## W, X, Y

Warning indicators ..... 87  
 Wide mode ..... 20  
 WORLD TIME ..... 71  
 Write-protect tab ..... 14

## Z

Zero set memory ..... 34, 65

## АЛФАВИТНЫЙ УКАЗАТЕЛЬ

## А, Б, В

Аудиорежим .....	70
Батарейный блок .....	11
Батарея "InfoLITHIUM" .....	11, 13
Воспроизведение .....	15
Вспомогательный звук .....	80

## Г

Гнездо DC IN .....	10, 12
Гнездо DV IN/OUT ... ..	25, 48, 62, 81
Гнездо LANC .....	103
Гнездо S VIDEO .....	8, 23, 46, 62
Гнездо головных телефонов .....	105
Гнездо дистанционного управления (LANC) .....	103
Головки .....	96

## Д, З

Датчик дистанционного управления .....	103
Диск SEL/PUSH EXEC .....	103
ДИСПЛЕЙ .....	15
Замедленное воспроизведение .....	16
Зарядка батареи .....	12
Звук AFM HiFi .....	80
Звуковой сигнал .....	71

## И

Излучатель SUPER LASER LINK .....	21
Излучатель инфракрасных лучей .....	21, 54
Индикатор оставшейся ленты .....	107
Индикатор ставшегося времени работы батареи .....	11
Индикация самодиагностики ... ..	86
Источники питания (батарейный блок) .....	11
(электрическая сеть) .....	10

## К, Л, Н, О

Кабель i.LINK .....	25, 48, 62, 81
Кнопка RESET .....	85, 103
Код времени .....	107
Код данных .....	40
Конденсация влаги .....	95
Лента с двойной звуковой дорожкой .....	18, 80
Лепесток защиты записи .....	14
Настройка часов .....	76
Основной звук .....	80

## П

Память нулевой отметки ... ..	34, 65
Пауза воспроизведения .....	16
Перезапись ленты .....	46
Подключение (перезапись ленты) .....	46
(просмотр на экране телевизора) .....	8
Подключение к ПК .....	62
Поиск даты .....	36
Поиск изображения .....	16
Полная зарядка .....	12
Предупреждающие индикаторы .....	87
Преобразовательный кабель аудио/видео .....	7, 23, 62
Пульт дистанционного управления .....	19, 34, 36, 38, 64

## Р

Рабочие индикаторы .....	107
Различные режимы воспроизведения .....	16
Режим AUDIO MIX .....	69
Режим DEMO .....	71
Режим HiFi SOUND .....	18, 68, 80
Режим PB MODE .....	69
Режим REC MODE .....	70

## С

Сетевой адаптер переменного тока .....	7, 10, 12
Система Digital 8 .....	78
Система NTSC .....	94
Система PAL .....	94
Системы цветного телевидения .....	94
Соединительный кабель DV .....	25, 48, 62
Соединительный кабель аудио/ видео .....	7, 8, 23, 46, 62
Стерефоническая лента .....	80
Счетчик ленты .....	34

## Т, У, Ф

Титр .....	42, 44
Установки меню .....	67
Фотопоиск .....	38
Фотосканирование .....	39
Функция PB ZOOM .....	27
Функция WORLD TIME .....	71
Функция преобразования сигнала .....	62

## Ц, Ш, Э

Цифровой монтаж программы .	50
ЦИФРОВОЙ ЭФФЕКТ .....	31
Широкоэкранный режим .....	20
Эффект изображения .....	29

## А

AUDIO MIX .....	69
AUDIO MODE .....	70

## В, С

BEEP .....	75, 92
------------	--------

## D, E, F, G

DEMO .....	71
DIGITAL EFFECT .....	31
DISPLAY .....	47

## H

HiFi SOUND .....	68, 80
------------------	--------

## I, J, K

i.LINK .....	25, 81
--------------	--------

## L, M, N, O

LANC  .....	50, 103
--	---------

## P, Q

PB MODE .....	69
PB ZOOM .....	27

## R

REC MODE .....	70
RESET .....	103

## S, T, U, V

SUPER LASER LINK .....	21
------------------------	----

## W, X, Y, Z

WORLD TIME .....	94
------------------	----





Изготовитель: Сони Корпорейшн  
Адрес: 6-7-35 Киташинагава,  
Шинагава-ку, Токио 141-0001, Япония  
Страна-производитель: Япония

---

Sony **on** line

<http://www.world.sony.com/>

Printed on recycled paper

Sony Corporation Printed in Japan

