

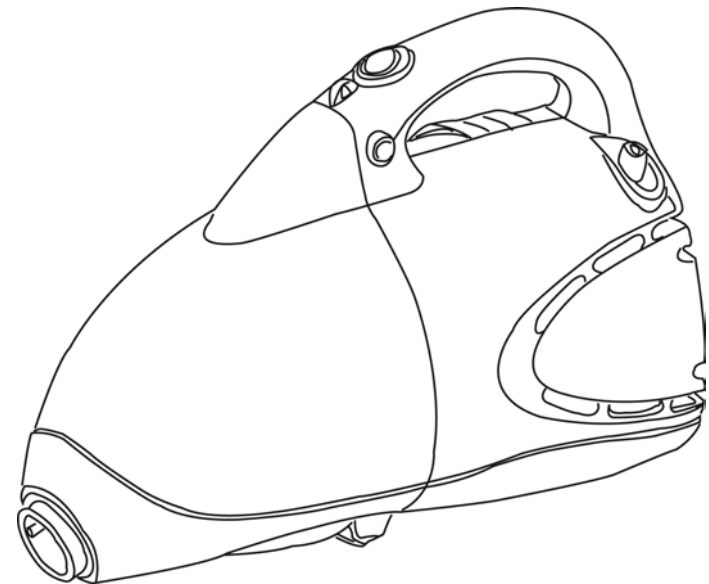

**RETRACTOR™ TOTAL SYSTEM VAC
ASPIRADORA COMPLETA RETRACTOR™
ASPIRATEUR RETRACTEUR^{MC} TOTAL**

**OWNER'S MANUAL
MANUAL DEL USUARIO
GUIDE D'UTILISATION**

**Models/Modelos/Modèles EP187 - EP187C - EP187G
120V., 60Hz., 7.1 Amps**



USA: EURO-PRO Operating LLC
94 Main Mill Street, Door 16
Plattsburgh, NY 12901

Canada: EURO-PRO Operating LLC
4400 Bois Franc
St. Laurent, QC H4S 1A7

Tel.: 1 (800) 798-7398
www.sharkvac.com

EURO-PRO 

Modèles
EP187
EP187C
EP187G



GARANTIE LIMITEE DE TROIS (3) ANS

EURO-PRO Operating LLC garantit ce produit contre toute défectuosité matérielle ou de main d'œuvre pour une période de trois (3) ans à compter de la date d'achat, dans le cadre d'une utilisation domestique normale, en vertu des conditions, exclusions et exceptions suivantes.

Si votre appareil cesse de fonctionner correctement dans le cadre d'un usage domestique normal, et ce, pendant la période de garantie, retournez l'appareil au complet et ses accessoires, port payé, à :

É.-U. : **EURO-PRO Operating LLC**, 94 Main Mill Street, Door 16, Plattsburgh, NY 12901

Canada : **EURO-PRO Operating LLC**, 4400 Bois Franc, St-Laurent, QC H9S 1A7

Si **EURO-PRO Operating LLC** constate que l'appareil comporte une défectuosité matérielle ou de main-d'œuvre, **EURO-PRO Operating LLC** le réparera ou le remplacera sans frais de votre part. Une preuve d'achat indiquant la date d'achat et un montant de 9,95 \$ pour la manutention et l'envoi de retour doivent être inclus.*

Les pièces non durables, y compris, sans s'y limiter, les filtres, les filtres de coupelle à poussière HEPA, les composants électriques et les brosses exigeant normalement d'être remplacées sont exclues de la garantie.

La responsabilité de **EURO-PRO Operating LLC** ne se limite qu'au coût des pièces de rechange ou de l'appareil, à notre discrétion. Cette garantie ne couvre pas l'usure normale des pièces et ne couvre pas les appareils altérés ou utilisés à des fins commerciales. Cette garantie limitée exclut les dommages causés par le mésusage, l'abus, la manipulation négligente ainsi que par une manutention en transit ou un emballage inadéquats. Cette garantie ne couvre pas les défectuosités ou dommages découlant directement ou indirectement du transport, des réparations, des altérations ou de l'entretien apportés au produit ou à ses pièces par un réparateur non autorisé par **EURO-PRO Operating LLC**.

Cette garantie couvre l'acheteur initial du produit et exclut toute autre garantie juridique ou conventionnelle. Le cas échéant, **EURO-PRO Operating LLC** n'est tenue qu'aux obligations spécifiques assumées par elle de façon expresse en vertu des conditions de cette garantie limitée. **En aucun cas EURO-PRO Operating LLC** ne sera-t-elle tenue responsable de dommages indirects de quelque nature que ce soit. Certains états ou provinces n'autorisent pas l'exclusion ou la limitation des dommages indirects. Ainsi, la disposition ci-devant pourrait ne pas s'appliquer à vous.

Cette garantie vous confère des droits juridiques précis pouvant varier d'un état ou d'une province à l'autre.

***Important :** Emballez soigneusement l'appareil afin d'éviter tout dommage durant le transport. Avant d'emballer l'appareil, assurez-vous d'y apposer une étiquette portant vos nom, adresse complète et numéro de téléphone ainsi qu'une note précisant les détails de l'achat, le modèle et le problème éprouvé par l'appareil. Nous vous recommandons d'assurer votre colis (les dommages survenus durant le transport ne sont pas couverts par la garantie). Indiquez « AUX SOINS DU SERVICE À LA CLIENTÈLE » sur l'emballage extérieur. Comme nous nous efforçons en tout temps d'améliorer nos produits, les spécifications décrites dans ce guide sont sujettes à changement sans préavis.



FICHE D'ENREGISTREMENT DU PROPRIÉTAIRE CONSUMMATEURS CANADIENS SEULEMENT

Veuillez remplir cette fiche d'enregistrement et la poster dans les dix (10) jours suivant l'achat. L'enregistrement nous permettra de communiquer avec vous en cas d'avis sur la sécurité du produit. En nous retournant cette fiche, vous convenez avoir lu et compris les consignes d'utilisation et les avertissements qui les accompagnent.

RETOURNEZ À : EURO-PRO Operating LLC, 4400, Bois Franc, St-Laurent (QC) H4S 1A7

Modèles: EP187 - EP187C – EP187G

Modèle de l'appareil

Date d'achat

Nom du détaillant

Nom du propriétaire

Adresse

Ville

Prov.

Code postal

POUR COMMANDER DES FILTRES DE COUPELLE À POUSSIÈRE DE RECHANGE

POUR COMMANDER DES FILTRES DE RECHANGE OU POUR DU SOUTIEN TECHNIQUE Modèles EP187 - EP187C - EP187G

Filtre HEPA de rechange n° XSH187

Appelez : 1 (800) 798-7398

Du lundi au vendredi, de 8h30 à 17h00 heure normale de l'Est
OU

visitez notre site Web : www.sharkvac.com

Remarque: Après chaque utilisation - retirez toujours l'écran à débris du filtre de la coupelle HEPA, « secouez » vigoureusement le filtre HEPA jusqu'à ce qu'il n'y reste plus de poussière. Le filtre doit être rincé et complètement séché au moins une fois par mois, ou lorsque la succion semble diminuer.

Pour laver votre filtre HEPA, tenez la cartouche du filtre par sa bride et rincez-la sous le robinet jusqu'à ce que la poussière visible soit éliminée. Le filtre HEPA pourrait subir une certaine décoloration. Ceci est normal et n'affectera en rien sa performance. Lorsque vous avez terminé, secouez pour éliminer tout excédent d'eau. **NE LAVEZ PAS** au lave-vaisselle.

Après leur nettoyage, il est important que vous laissiez le filtre de coupelle HEPA sécher **COMPLÈTEMENT** avant de les réutiliser. Le temps de séchage à l'air recommandé est de 24 heures. **NE PAS SÉCHER À LA SÈCHEUSE.**

IMPORTANT SAFETY INSTRUCTIONS

When using your **RETRACTOR™ TOTAL SYSTEM VAC**, basic safety precautions should always be observed, including the following:

1. Read all instructions before using your hand vacuum.
 2. Use the system only for its intended use.
 3. To protect against a risk of electric shock, do not immerse any part of the system in water or other liquids.
 4. Never yank cord to disconnect from outlet; instead, grasp plug and pull to disconnect. Always hold the power cord when rewind. Do **NOT** allow the power cord to whip when rewinding.
 5. Do not allow cord to touch hot surfaces.
 6. Do not run appliance over cord.
 7. Do not operate the system with a damaged cord or plug, or if the appliance or any other part of the system has been dropped or damaged. To avoid the risk of electric shock, do not disassemble or attempt to repair the hand vacuum. Return the system to **EURO-PRO Operating LLC** (see warranty) for examination and repair. Incorrect re-assembly or repair can cause a risk of electrical shock or injury to persons when the hand vacuum is used.
 8. Close supervision is necessary for any appliance being used by or near children. Do not leave the system unattended while connected.
 9. Keep hair, loose clothing, fingers and all parts of body away from opening and moving parts.
 10. Do not use to pick up flammable or combustible liquids such as gasoline or use in areas where they may be present.
 11. Do not pick up anything that is burning or smoking such as cigarettes, matches or hot ashes.
 12. Use extra care when cleaning on stairs.
 13. Do not use the hand vacuum without the dust cup filter in place.
 14. This appliance is intended only for household use. Follow all user instructions in this manual.
- To reduce the risk of fire, electric shock, or injury:**
- Do not leave the hand vacuum plugged in when unattended. Unplug the electrical cord when not in use and before servicing.
 - Do not allow to be used as a toy. Close attention is necessary when used by or near children, pets or plants.
 - Use only as described in this manual. Use only manufacturer's recommended accessories.
 - Do not pull cord, use cord as a handle, close a door on cord, or pull cord around sharp edges or corners. Keep cord away from heated surfaces.
 - Use only extension cords UL-rated or cUL at 15 amperes. extension cords rated for less amperage may overheat. Care should be taken to arrange the cord so that the cord cannot be pulled or tripped over.
 - Turn off all controls as applicable before unplugging from electrical outlet.
 - Do not unplug by pulling on cord. To unplug, grasp the plug, not the cord.
 - Do not handle plug or hand vacuum with wet hands or operate without shoes.
 - Do not put any objects into openings. Do not use with any opening blocked. Keep free of dust, lint, hair and anything else that may reduce air flow.
 - Store your appliance indoors in a cool, dry area.
 - Keep your work area well lit.
 - Do not immerse the hand vacuum into water or other liquids.
 - Keep end of hose, wands and other openings away from your face and body.
 - Use only on dry surfaces.
 - Using improper voltage may result in damage to the motor and possible injury to the user. Correct voltage is listed on rating label.

SAVE THESE INSTRUCTIONS

For Household Use Only

WARNING: To reduce the risk of electric shock, this appliance has a polarized plug (one blade is wider than the other). This plug will fit in a polarized outlet only one way. If the plug does not fit fully in the outlet, reverse the plug. If it still does not fit, contact a qualified electrician to install the proper outlet. Do not modify the plug in any way.

GETTING TO KNOW YOUR SHARK RETRACTOR

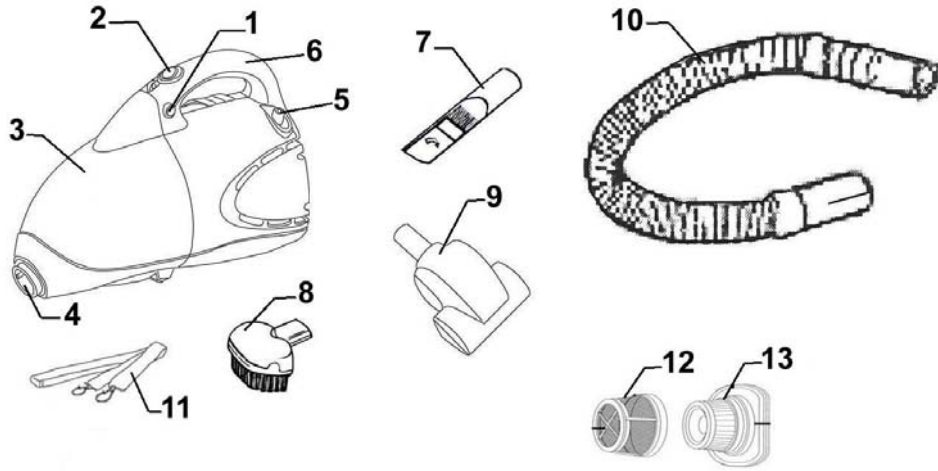

- | | |
|----------------------------|-----------------------------|
| 1. Dust Cup Release Button | 8. Dusting Brush |
| 2. On/Off Switch | 9. Air Driven Turbo Brush |
| 3. Dust Cup (Container) | 10. Flexible Hose |
| 4. Suction Hole | 11. Shoulder Strap |
| 5. Cord Retractor Button | 12. Debris Screen |
| 6. Handle | 13. HEPA Filter |
| 7. Crevice Tool | 14. Storage Bag (not shown) |

Technical Specifications

Voltage: 120V., 60Hz.
Power: 7.1 Amps

Note: Illustrations may differ from actual product

CONSIGNES D'UTILISATION

Thermostat du moteur

Important : Cet appareil est équipé d'un thermostat de protection du moteur. Si, pour une raison quelconque, l'aspirateur devait surchauffer, le thermostat l'éteindra automatiquement. Si ceci devait arriver:

- Appuyez une fois sur le bouton On/Off.
- Débranchez la fiche de l'alimentation.
- Vérifiez la source de la surchauffe (ex. : boyau ou filtre obstrués).

- Si le boyau ou le filtre sont obstrués, retirez toute obstruction du boyau et remplacez le filtre.
- Attendez au moins 45 minutes avant de réutiliser l'aspirateur.
- Une fois l'appareil refroidi pendant 45 minutes, branchez-le et appuyez sur le bouton On/Off. L'aspirateur devrait redémarrer.
- Si l'aspirateur ne démarre toujours pas, contactez le service à la clientèle au 1 (800) 798-7398.

GUIDE DE DÉPANNAGE

PROBLÈME	CAUSE PROBABLE	SOLUTION POSSIBLE
L'ASPIRATEUR PORTATIF NE FONCTIONNE PAS	<ol style="list-style-type: none"> 1. Le cordon n'est pas branché dans la prise. 2. La prise ne fonctionne pas. 3. Réparations requises. 4. Le thermostat s'est enclenché. 	<ol style="list-style-type: none"> 1. Branchez bien l'appareil. 2. Vérifiez le fusible ou le disjoncteur. Remplacez le fusible ou réinitialisez le disjoncteur. 3. Appelez le 1 (800) 798-7398. 4. Éteignez l'appareil et débranchez-le. Laissez refroidir l'appareil et remettez-le en marche.
L'ASPIRATEUR PORTATIF N'ASPIRE PAS OU SA PUISSANCE DE SUCCION EST FAIBLE	<ol style="list-style-type: none"> 1. La coupelle est pleine. 2. L'appareil est bloqué. 3. Le filtre de coupelle à poussière HEPA doit être nettoyé ou remplacé. 4. Le boyau est obstrué. 	<ol style="list-style-type: none"> 1. Videz la coupelle. 2. Éteignez l'appareil et débranchez-le. Retirez le filtre de la coupelle, et retirez tout objet obstruant le passage d'air. 3. Nettoyez ou remplacez le filtre HEPA de la coupelle. 4. Éteignez l'appareil et débranchez-le. Retirez les obstructions.
L'ÉLECTROBROSSE NE TOURNE PAS OU TOURNE LENTEMENT	<ol style="list-style-type: none"> 1. La brosse rotative ou le coudé sont obstrués. 2. La courroie est cassée. 3. Le boyau est obstrué. 4. Le filtre de coupelle à poussière HEPA est bouché. 	<ol style="list-style-type: none"> 1. Retirez toute obstruction. 2. Appelez le 1 (800) 798-7398. 3. Retirez toute obstruction. 4. Nettoyez le filtre de coupelle à poussière HEPA.
DE LA POUSSIÈRE S'ÉCHAPPE DE L'ASPIRATEUR PORTATIF	<ol style="list-style-type: none"> 1. La coupelle est pleine. 2. Le filtre de la coupelle à poussière HEPA est mal installée. 3. Il y a un trou dans le filtre HEPA. 	<ol style="list-style-type: none"> 1. Videz la coupelle 2. Consultez les instructions du filtre de coupelle à poussière HEPA 3. Remplacez le filtre de coupelle à poussière HEPA.
LE BOYAU OU LES BROSSES DE L'ASPIRATEUR PORTATIF N'ASPIRENT PAS	<ol style="list-style-type: none"> 1. Le boyau est obstrué. 2. La coupelle est pleine. 	<ol style="list-style-type: none"> 1. Retirez le boyau et (ou) les brosses. Retirez toute obstruction du boyau. 2. Videz et nettoyez la coupelle à poussière.

Utilisation de la fonction Retracteur^{MC}

1. Trouvez le bouton Retracteur^{MC} sur l'appareil. (Fig. 6)

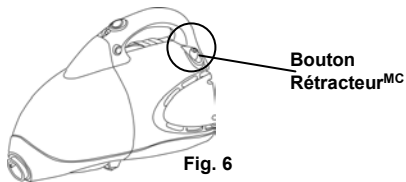

2. Une fois le cordon allongé, enfoncez le bouton Retracteur^{MC}.
3. Relâchez le bouton pour arrêter le rembobinage.

AVERTISSEMENT: Ne laissez pas la corde fouetter. Cela pourrait causer des blessures.

Nettoyage et changement du filtre de coupelle à poussière HEPA

Avertissement: Débranchez toujours l'appareil avant d'ouvrir la coupelle à poussière (réservoir).

1. Pour retirer la coupelle (récipient), appuyez sur son bouton de relâche et détachez-la (fig. 7).
2. Retirez le filtre de coupelle à poussière HEPA. (Fig. 8)



3. Retirez la poussière de la coupelle (récipient).
4. Séparez l'écran à débris de la cartouche du filtre HEPA en agrippant l'écran d'une main et le cadre du filtre de l'autre et en tirant de chaque côté. (Fig. 9)

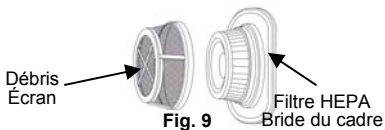

5. Rincez le filtre à débris sous le robinet jusqu'à ce qu'il soit propre. Séchez à l'air ou à l'aide d'une lingette à vaisselle. **NE LAVEZ PAS** au lave-vaisselle.
6. Pour nettoyer la cartouche du filtre HEPA, tenez le filtre par la bride du cadre et secouez le filtre vigoureusement dans l'intérieur d'une poubelle, jusqu'à ce qu'aucune poussière ne sorte du filtre. (Fig. 10)

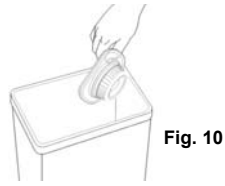

Assurez-vous de ne pas endommager le filtre plaqué pendant le nettoyage. Une décoloration normale peut survenir pendant l'utilisation. La performance n'est **PAS** affectée.

7. Réassemblez le filtre à débris à la cartouche de filtre HEPA et replacez-les dans la coupelle à poussière. Assurez-vous que le jeu de filtre est bien installé dans la coupelle.
8. Attachez la coupelle à poussière à l'aspirateur.

Important: N'utilisez pas la cartouche de filtre HEPA sans l'écran à débris.

AVERTISSEMENT: Il est très important de s'assurer que la poussière fine qui adhère au filtre est entièrement éliminée. Cette fine poussière réduira gravement la capacité de succion de votre aspirateur. « Secouez » le filtre HEPA chaque fois que la coupelle à poussière est vidée.

REMARQUE: Le matériel blanc plissé du filtre HEPA subira une décoloration avec le temps. Ceci est **NORMAL** et **N'AFFECTERA EN RIEN** sa performance. Si le filtre HEPA

est correctement « secoué » après chaque utilisation et que la succion ne revient pas à 100 %, nous vous suggérons de le « secouer » vigoureusement jusqu'à ce qu'aucune poussière ne s'y trouve. Rincez-le ensuite sous le robinet et laissez sécher à l'air durant 24 heures avant de le replacer dans l'aspirateur. (Fig. A) Lavez-le une fois par mois ou lorsque la succion semble réduite.



Warning: Always unplug from electrical outlet before opening the dust cup (container).

Note: HEPA dust cup filter must be used when operating the hand vacuum.

How To Operate Your Hand Vac

1. To open the dust cup (container), push dust cup release button and pull out the dust cup. Verify that the HEPA dust cup filter with the debris screen is inside, then re-attach the dust cup (container) to the hand vacuum. (Fig. 1)

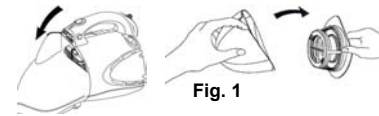

2. To use the hand vacuum with the shoulder strap, attach it to the unit as shown in Fig. 2.



3. To attach the crevice tool, turbo brush, dusting brush accessory to the hand vacuum, push attachment into the suction hole. (Fig. 3)

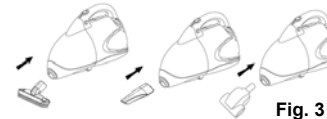

4. To use the flexible hose, push the smaller end of the hose into the suction hole, then attach the desired accessory to the other end of the flexible hose. (Fig. 4)

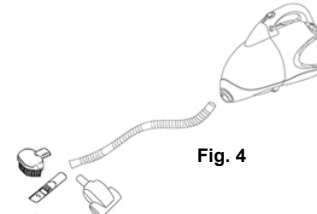

How To Operate Your Hand Vacuum

1. Hold the hand vacuum firmly in your hand by the handle.
2. Push the On/Off switch to "On" position.
3. Start vacuuming.

Caution: The hand vacuum is a very powerful unit. Make sure that you hold it firmly, otherwise it can slip out of your hand and cause injury.

Using the Unit With Air Driven Turbo Brush and Hose

1. Attach one end of the hose to the hand vacuum.
2. Attach the air driven turbo brush to the other end of the hose.
3. Attach the shoulder strap to the vacuum and hang it from your shoulder.
4. You can now proceed to vacuum with your air driven turbo brush.

NOTE: The air driven turbo brush can also be attached directly onto the unit, or the extension tubes. To ensure peak performance from the air driven turbo brush:

1. Empty the dust cup frequently.
2. "TapClean" the HEPA dust cup filter every time dust cup is emptied.
3. Ensure that the rotating brush is kept free of hair and string which may accumulate and decrease brush performance.
4. Keep air driven turbo brush turbine free of dirt and foreign matter.

Cleaning Air Driven Turbo Brush

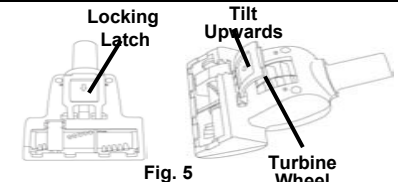

From time to time, the turbine of your turbo brush will require cleaning. To do this:

1. Remove the turbo brush from the hose or unit.
2. Turn turbo brush over and open the hinged cover to access the turbine wheel. (Fig. 5)
3. There may be some dust, lint, hair, etc on the turbine wheel. Remove as much of this as possible.
4. You may also use the unit's hose to remove any additional debris from the turbine.

OPERATING INSTRUCTIONS

Using The Retractor™ Cord Feature

1. Locate the Cord Retractor™ button on the unit. (Fig. 6)

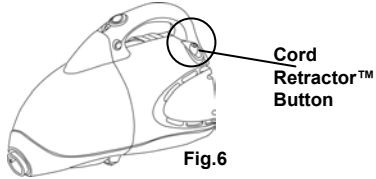

2. When cord is extended, push the cord Retractor™ Button down.
 3. Release button to stop cord action.
- WARNING: Do not allow cord to whip as it retracts, this could cause injury.**

Cleaning & Changing the HEPA Dust Cup Filter

Warning: Always unplug the unit from electrical outlet before opening the dust cup (container).

1. To open the dust cup (container), push the release button and detach the dust cup (container). (Fig. 7)
2. Pull out the HEPA dust cup filter. (Fig. 8)



3. Empty the dust from the dust cup (container).
4. Separate the debris screen from the HEPA filter cartridge by grasping the debris screen with one hand and the filter frame with the other and pull apart. (Fig. 9)

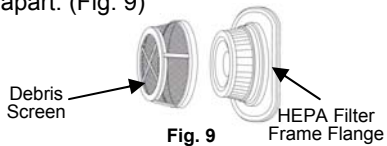

5. Rinse the debris screen under the faucet until clean. Allow to air dry or dry with a clean dish towel. Do NOT wash in dishwasher.
6. To clean the HEPA filter cartridge, hold filter by frame flange and tap filter vigorously on the inside wall of a dust container (garbage can), until no more dust comes out of the filter. (Fig. 10)

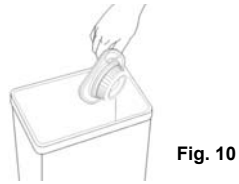

- Ensure that you do not damage the pleated filter material during cleaning. Also note that discoloration occurs during use. This is normal and does NOT affect the filter's performance.
7. Reassemble the debris screen to the HEPA filter cartridge and replace into dust cup (container). Ensure that the filter assembly is completely seated inside the dust cup (container).
 8. Attach the dust cup (container) to the hand vacuum.

Important: Do NOT use the HEPA filter cartridge without the debris screen in place.

Warning: It is very important to ensure that the fine dust which adheres to the filter media is completely removed. This fine dust powder is left on the filter will severely reduce the suction performance of your vacuum. TapClean every time the dust cup is emptied.

PLEASE NOTE: The white pleated filter material in the HEPA Dust Cup Filter will discolor over time -This is NORMAL and will NOT affect the performance of the filter. If the HEPA Dust Cup Filter is properly "TapCleaned" after each use and suction does not return to 100%, then we suggest that the HEPA filter be "TapCleaned" vigorously until no

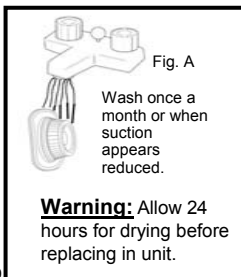

more dust can be removed, then rinsed under the faucet and allowed to dry for 24 hours before refitting into the vacuum. (Fig. A) Wash once a month or when suction appears reduced.

CONSIGNES D'UTILISATION

Avertissement : Débranchez toujours l'appareil avant d'ouvrir la coupelle à poussière (récipient).

Avertissement : Le filtre de coupelle à poussière HEPA doit être utilisé avec l'aspirateur portatif.

Utilisation de votre aspirateur portatif

1. Pour ouvrir la coupelle à poussière (récipient), poussez sur son bouton de relâche et tirez sur la coupelle. Vérifiez que le filtre à poussière HEPA est à l'intérieur avec son écran à débris et attachez la coupelle (récipient) sur l'aspirateur portatif. (Fig. 1)

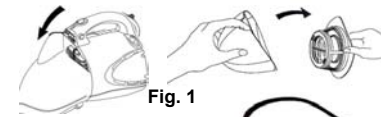

2. Pour utiliser l'aspirateur avec la bandoulière, attachez-la à l'appareil tel qu'illustré. (Fig. 2)



3. Pour attacher le suceur plat, l'électrobrosse ou la brosse à épousseter à l'aspirateur, poussez l'accessoire dans la trappe de succion. (Fig. 3)

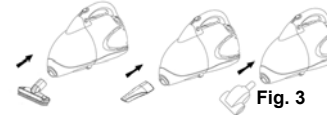

4. Pour utiliser le boyau souple, poussez la petite extrémité du boyau dans la trappe de succion et attachez la brosse désirée à l'autre extrémité. (Fig. 4)

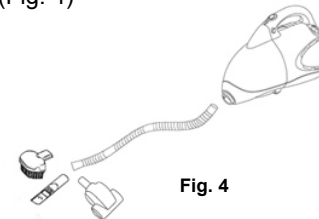

Utilisation de votre aspirateur portatif

1. Tenez fermement l'aspirateur dans la main par sa poignée.
2. Appuyez sur le bouton On/Off.
3. Aspirez.

Mise en garde: L'aspirateur portatif est très puissant. Assurez-vous de bien le tenir : il pourrait vous glisser des mains et vous blesser.

Utilisation avec l'électrobrosse et le boyau pneumatiques

1. Attachez une extrémité du boyau à l'aspirateur.
2. Attachez l'électrobrosse pneumatique à l'autre extrémité.
3. Attachez la bandoulière à l'aspirateur et mettez-la sur votre épaule.
4. Vous êtes prêt à nettoyer vos meubles avec l'électrobrosse pneumatique.

REMARQUE: L'électrobrosse pneumatique peut aussi être fixée directement sur l'appareil ou les tubes de rallonge. Afin d'assurer une performance optimale à votre électrobrosse pneumatique:

1. Videz fréquemment la coupelle à poussière.
2. « Secouez » toujours le filtre de la coupelle HEPA, chaque fois que la coupelle est vidée.
3. Assurez-vous que la brosse rotative est libre de cheveux et de fils qui pourraient nuire au rendement de la brosse.
4. Gardez la turbine de l'électrobrosse pneumatique libre de poussière et de corps étrangers.

Nettoyage de l'électrobrosse pneumatique

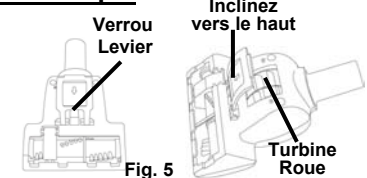

La turbine de votre électrobrosse doit être nettoyée de temps à autres. Pour ce faire:

1. Retirez l'électrobrosse du boyau ou de l'appareil.
2. Retournez l'électrobrosse et ouvrez le couvercle à charnière afin d'accéder à la roue de turbine. (Fig. 5)
3. De la poussière, de la peluche, des cheveux, etc. peuvent s'être accumulés sur la roue de turbine. Retirez-en le plus possible.
4. Vous pouvez aussi utiliser le boyau de l'appareil pour retirer tout débris additionnel de la turbine.

FAMILIARISEZ-VOUS AVEC VOTRE RETRACTEUR SHARK

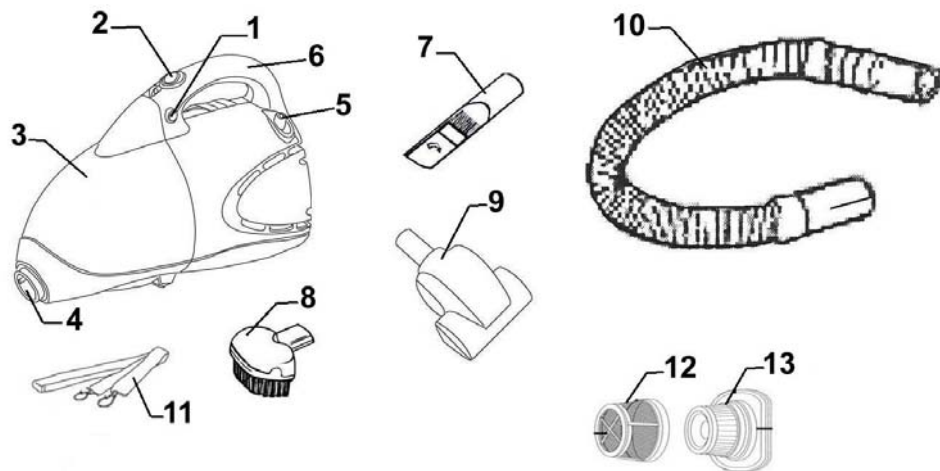

- | | |
|-------------------------------------|-------------------------------------|
| 1. Bouton de relâche de la coupelle | 8. Brosse à épousseter |
| 2. Bouton de mise en marche | 9. Électrobrosse pneumatique |
| 3. Coupelle à poussière (réservoir) | 10. Boyau souple |
| 4. Trappe de succion | 11. Bandoulière |
| 5. Bouton Rétracteur | 12. Écran à débris |
| 6. Poignée | 13. Filtre HEPA |
| 7. Suceur plat | 14. Sac de rangement (non illustré) |

Spécifications techniques

Tension : 120 V, 60 Hz
 Intensité : 7.1 A

Avertissement : Les illustrations peuvent différer du produit lui-même.

OPERATING INSTRUCTIONS

Motor Thermostat

Important: This unit is equipped with a motor protective thermostat. If for some reason the vacuum cleaner should overheat, the thermostat will automatically turn the unit off. Should this occur:

- Push the On/Off button once.
- Disconnect the plug from the power source.
- Check the source of overheating problem. (i.e. clogged hose or filter)

- If clogged hose or filter is found, unclog the hose and replace the filters.
- Wait at least 45 minutes before attempting to reuse the vacuum.
- After unit has cooled down for 45 minutes, plug in the cleaner and push the On/Off button. The vacuum should start again.
- If the vacuum still does not start, contact customer service at 1 (800) 798-7398.

TROUBLESHOOTING GUIDE

PROBLEM	POSSIBLE REASON	POSSIBLE SOLUTION
HAND VACUUM WILL NOT OPERATE	<ol style="list-style-type: none"> 1. Power cord not firmly plugged into outlet. 2. No power in wall outlet. 3. Needs servicing. 4. Thermostat has tripped. 	<ol style="list-style-type: none"> 1. Plug unit in firmly. 2. Check fuse or breaker. Replace fuse/reset breaker. 3. Call 1 (800) 798-7398. 4. Turn the unit off and unplug from outlet. Allow unit to cool down, then restart
HAND VACUUM WILL NOT PICK-UP OR SUCTION POWER IS WEAK	<ol style="list-style-type: none"> 1. Dust cup is full. 2. Unit clogged. 3. HEPA dust cup filter needs cleaning or replacing. 4. Hose clogged 	<ol style="list-style-type: none"> 1. Empty dust cup 2. Turn unit off and unplug from wall outlet. Remove HEPA dust cup filter and check for object(s) in air duct and remove. 3. Clean or replace HEPA dust cup filter. 4. Turn unit off and unplug from wall outlet. Check for objects in hose
TURBO BRUSH DOES NOT ROTATE OR ROTATES SLOWLY	<ol style="list-style-type: none"> 1. Rotating brush or elbow obstructed. 2. Belt broken. 3. Hose obstructed. 4. HEPA dust cup filter clogged. 	<ol style="list-style-type: none"> 1. Clear obstructions. 2. Call 1 (800) 798-7398. 3. Clear obstruction. 4. Clean HEPA dust cup filter.
DUST ESCAPING FROM HAND VACUUM	<ol style="list-style-type: none"> 1. Dust cup is full. 2. HEPA Dust Cup Filter is not installed correctly. 3. There is a puncture/hole in HEPA Dust Cup Filter. 	<ol style="list-style-type: none"> 1. Empty dust cup. 2. Review HEPA Dust Cup Filter instructions. 3. Replace HEPA dust cup filter.
HAND VACUUM HOSE OR BRUSHES WILL NOT PICK-UP	<ol style="list-style-type: none"> 1. Hose clogged. 2. Dust cup is full. 	<ol style="list-style-type: none"> 1. Remove hose and/or brushes. Remove obstruction from hose. 2. Empty and clean dust cup.

ORDERING REPLACEMENT DUST CUP FILTERS

TO ORDER REPLACEMENT FILTERS or FOR TECHNICAL SUPPORT

for Models EP187 - EP187C - EP187G

Replacement HEPA Filter SKU# XSH187

Call: 1 (800) 798-7398

Monday to Friday 8:30 A.M. - 5:00 P.M. Eastern Standard Time

or

visit our website: www.sharkvac.com

Please Note: After each Use - Always remove the Filter Debris Screen from the HEPA Dust Cup Filter, then vigorously "TapClean" HEPA Filter until no more dust can be removed. Filter should be rinsed and completely dried at least once a month or when suction appears reduced.

To wash your HEPA Dust Cup Filter, hold filter cartridge by frame flange and rinse under a tap until all observable dirt has been removed. Some discoloration of the HEPA filter material may occur, this is normal and will not affect the filter's performance. When finished, shake off excess water. Do **NOT** wash in dishwasher. It is important that when you wash the HEPA dust cup filter, you allow it to dry **COMPLETELY** before using again. We recommend 24 hours to air dry. **DO NOT DRY IN DRYER.**

CONSIGNES DE SÉCURITÉ IMPORTANTES

Lors de l'utilisation de votre **ASPIRATEUR RETRACTEUR^{MC} TOTAL**, des précautions élémentaires doivent être observées :

1. Lisez toutes les directives avant d'utiliser votre aspirateur portatif.
 2. N'utilisez l'appareil qu'aux fins pour lesquelles il est conçu.
 3. Afin d'éviter l'électrocution, n'immergez pas l'appareil ou ses composants.
 4. Évitez de débrancher l'appareil en tirant le cordon. Tirez plutôt la fiche hors de la prise pour la débrancher. Tenez toujours le cordon lors que vous le rembobinez. **Ne laissez pas** fouetter le cordon lorsque vous rembobinez.
 5. **Évitez** que le cordon touche des surfaces chaudes.
 6. **Évitez** de passer l'aspirateur sur le cordon.
 7. **N'utilisez pas** l'appareil si le cordon d'alimentation ou la fiche sont endommagés ou si l'appareil ou une de ses composantes ont été échappés ou endommagés. Afin d'éviter tout risque d'électrocution, évitez de démonter ou de tenter de réparer l'aspirateur. Retournez l'appareil à **EURO-PRO Operating LLC** (voir la garantie) pour examen et réparations. Un réassemblage ou réparation inadéquats peuvent poser des risques d'électrocution ou de blessures aux personnes utilisant l'**aspirateur portatif**.
 8. Une surveillance étroite est nécessaire lors de l'usage de tout appareil par des enfants ou à proximité. Ne laissez pas l'appareil branché sans surveillance.
 9. Tenez toutes les parties du corps, cheveux, vêtements lâches, et doigts éloignés des ouvertures et des pièces en mouvement.
 10. **N'utilisez pas** l'aspirateur pour aspirer des liquides inflammables ou combustibles tels que le carburant ne l'utilisez pas dans des endroits où de tels liquides sont présents.
 11. **Évitez** d'aspirer des briquettes de charbon chaudes, des mégots de cigarette ou tout objet chaud, fumant ou brûlant.
 12. Soyez particulièrement prudent en nettoyant les escaliers.
 13. **N'utilisez pas** l'aspirateur sans son filtre de coupelle à poussière.
 14. Cet appareil est conçu pour un usage domestique seulement. Suivez les directives figurant dans ce guide.
- Pour réduire le risque d'incendie, de choc électrique ou de blessures :**
- **Ne laissez pas** l'aspirateur portatif branché sans surveillance. Lorsque celui-ci n'est pas utilisé ou lorsque vous l'entretenez, débranchez le cordon d'alimentation.
 - **Cet appareil n'est pas un jouet.** Une surveillance étroite est nécessaire lors de l'usage par des enfants ou à proximité des enfants, animaux ou plantes.
 - N'utilisez cet appareil que de la façon décrite dans ce guide. N'utilisez que les accessoires recommandés par le fabricant.
 - **Évitez** de tirer le cordon, d'utiliser le cordon comme une poignée, de fermer une porte sur le cordon, ou de tirer le cordon sur des arêtes vives ou des coins. Éloignez le cordon de toute surface chauffée.
 - Utilisez **seulement** des rallonges homologuées UL ou cUL de 15 ampères. Les rallonges de calibre moindre pourraient surchauffer. Disposez les rallonges de façon à ce que personne ne puisse les tirer ou y trébucher.
 - Éteignez toutes les commandes avant de débrancher l'appareil.
 - **Ne débranchez pas** l'appareil en tirant sur le cordon d'alimentation. Pour débrancher, agrippez la fiche, et non le cordon.
 - **Évitez** de manipuler la fiche ou l'aspirateur portatif avec les mains mouillées ou pieds nus.
 - **Ne mettez aucun** objet dans les ouvertures. Évitez d'utiliser si une ouverture est obstruée. Assurez-vous que les ouvertures sont libres de poussière, peluche, cheveux et de tout ce qui pourrait réduire le débit d'air.
 - Rangez l'appareil à l'intérieur dans un endroit frais et sec.
 - Assurez-vous que votre espace de travail est bien éclairé.
 - **N'immergez pas** l'aspirateur portatif.
 - Gardez votre visage et votre corps à l'abri de l'extrémité du boyau, des tubes et autres ouvertures.
 - N'utilisez l'aspirateur que sur des surfaces sèches.
 - L'usage d'une tension incorrecte peut causer des dommages au moteur et, possiblement, des blessures à l'utilisateur. La tension adéquate est indiquée sur l'étiquette de régime.

CONSERVEZ CES INSTRUCTIONS

Pour usage domestique seulement

AVERTISSEMENT: Afin de réduire les risques de choc électrique, cet appareil est doté d'un cordon à fiche polarisée (une lame est plus large que l'autre). Cette fiche ne s'insère que dans un seul sens dans une prise polarisée. Si la fiche ne s'insère pas dans la prise, retournez la fiche. Si elle ne s'adapte toujours pas, contactez un électricien qualifié afin d'installer la prise appropriée. N'altérez la fiche d'aucune façon.

Modelos
EP187
EP187C
EP187G



GARANTIA LIMITADA DE TRES (3) ANOS

EURO-PRO Operating LLC garantiza este producto contra defectos de materiales y mano de obra por un término de tres (3) años a partir de la fecha de compra original, siempre que sea utilizado para uso doméstico normal, sujeto a las siguientes condiciones, exclusiones y excepciones.

Si su artefacto no funciona correctamente al utilizarlo bajo condiciones domésticas normales dentro del período de garantía, devuelva el artefacto completo y los accesorios, pagando el envío, a:

U.S.: **EURO-PRO Operating LLC**, 94 Main Mill Street, Door 16, Plattsburgh, N.Y. 12901
Canadá: **EURO-PRO Operating LLC**, 4400 Bois Franc, St Laurent Qc H9S 1A7

Si el artefacto presenta un defecto de materiales o mano de obra, **EURO-PRO Operating LLC** lo reparará o reemplazará sin cargo. El envío debe incluir un comprobante de la fecha de compra y \$ 9.95 para cubrir los gastos de envío. *

Los insumos tales como, sin limitación, filtros HEPA, cepillos y partes eléctricas que normalmente necesitan ser reemplazados son explícitamente excluidos de la garantía.

La responsabilidad de **EURO-PRO Operating LLC** se limita únicamente al costo de reparación o reemplazo de la unidad, a nuestro criterio. Esta garantía no cubre el desgaste normal de las partes y no cubre ninguna unidad que haya sido alterada o utilizada con fines comerciales. Esta garantía limitada no cubre daños ocasionados por uso inadecuado, abuso, negligencia o daños causados por embalaje inapropiado o maltrato durante el transporte. Esta garantía no cubre daños o defectos causados o resultantes durante el transporte para su reparación o alteraciones del producto o cualquiera de sus partes, realizadas por una persona no autorizada por **EURO-PRO Operating LLC**.

Esta garantía es válida para el comprador original del producto y excluye cualquier otra garantía legal y/o convencional. La responsabilidad de **EURO-PRO Operating LLC**, de existir, se limita a las obligaciones específicas asumidas expresamente bajo los términos de esta garantía limitada. Bajo ninguna circunstancia **EURO-PRO Operating LLC** será responsable por daños incidentales o indirectos de ninguna clase. Algunos estados no permiten la exclusión o limitación de daños consiguientes o incidentales, por lo tanto lo anterior puede no ser válido para usted.

Esta garantía le otorga derechos legales específicos, y usted puede también tener otros derechos los que varían de estado a estado o de provincia a provincia.

***Importante: Embale el producto cuidadosamente para evitar daños durante el transporte. Asegúrese de incluir un comprobante de la fecha de compra y de colocarle una etiqueta al producto con su nombre, dirección completa y número de teléfono, una nota proporcionando información de la compra, número de modelo y una descripción del problema. Le recomendamos asegurar el paquete (puesto que la garantía no cubre daños de envío). Escriba en el exterior del paquete "ATTENTION CUSTOMER SERVICE". Nosotros nos esforzamos constantemente en mejorar nuestros productos, por lo tanto las especificaciones aquí indicadas pueden cambiar sin previo aviso.**



TARJETA DE REGISTRO DEL CLIENTE PARA CONSUMIDORES CANADIENSES ÚNICAMENTE

Complete y envíe la tarjeta de registro del producto dentro de los diez (10) días posteriores a la compra. El registro nos permitirá contactarnos con usted en caso de existir alguna notificación de seguridad con respecto al producto. Retornando esta tarjeta usted reconoce haber leído y entendido las instrucciones de uso y advertencias incluidas en estas instrucciones.

ENVIAR A: EURO-PRO Operating LLC, 4400 Bois Franc, St Laurent Qc H4S 1A7

Modelos EP187 - EP187C - EP187G

Modelo del Artefacto

Fecha de compra

Nombre del Negocio

Nombre del Usuario

Dirección

Ciudad

Provincia

Código Postal

Models
EP187
EP187C
EP187G



THREE (3) YEAR LIMITED WARRANTY

EURO-PRO Operating LLC warrants this product to be free from defects in material and workmanship for a period of three (3) years from the date of the original purchase, when utilized for normal household use, subject to the following conditions, exclusions and exceptions.

If your appliance fails to operate properly while in use under normal household conditions within the warranty period, return the complete appliance and accessories, freight prepaid to:

U.S.: **EURO-PRO Operating LLC**, 94 Main Mill Street, Door 16, Plattsburgh, N.Y. 12901
Canada: **EURO-PRO Operating LLC**, 4400 Bois Franc, St Laurent, Qc H9S 1A7

If the appliance is found to be defective in material or workmanship, **EURO-PRO Operating LLC** will repair or replace it free of charge. Proof of purchase date and \$ 9.95 to cover the cost of return shipping and handling must be included. *

Non-durable parts including, without limitation, HEPA Dust Cup Filters, filters, brushes and electrical parts which normally require replacement are specifically excluded from warranty.

The liability of **EURO-PRO Operating LLC** is limited solely to the cost of the repair or replacement of the unit at our option. This warranty does not cover normal wear of parts and does not apply to any unit that has been tampered with or used for commercial purposes. This limited warranty does not cover damage caused by misuse, abuse, negligent handling or damage due to faulty packaging or mishandling in transit. This warranty does not cover damage or defects caused by or resulting from damages from shipping or repairs, service or alterations to the product or any of its parts, which have been performed by a repair person not authorized by **EURO-PRO Operating LLC**.

This warranty is extended to the original purchaser of the unit and excludes all other legal and/or conventional warranties. The responsibility of **EURO-PRO Operating LLC** if any, is limited to the specific obligations expressly assumed by it under the terms of the limited warranty. **In no event is EURO-PRO Operating LLC** liable for incidental or consequential damages of any nature whatsoever. Some states do not permit the exclusion or limitation of incidental or consequential damages, so the above may not apply to you.

This warranty gives you specific legal rights, and you may also have other rights which vary from state to state or province to province.

***Important: Carefully pack item to avoid damage in shipping. Be sure to include proof of purchase date and to attach tag to item before packing with your name, complete address and phone number with a note giving purchase information, model number and what you believe is the problem with item. We recommend you insure the package (as damage in shipping is not covered by your warranty). Mark the outside of your package "ATTENTION CUSTOMER SERVICE". We are constantly striving to improve our products, therefore the specifications contained herein are subject to change without notice.**



OWNERSHIP REGISTRATION CARD CANADIAN CONSUMERS ONLY

Please fill out and mail the product registration card within ten (10) days of purchase. The registration will enable us to contact you in the unlikely event of a product safety notification. By returning this card you acknowledge to have read and understood the instructions for use, and warnings set forth in the accompanying instructions.

RETURN TO: **EURO-PRO Operating LLC**, 4400 Bois Franc, St Laurent, Qc H4S 1A7

Models: EP187 - EP187C - EP187G

Appliance model

Date purchased

Name of store

Owner's name

Address

City

Prov.

Postal Code

INSTRUCCIONES IMPORTANTES DE SEGURIDAD

Al usar su **ASPIRADORA RETRACTOR™**, siempre debe seguir precauciones básicas de seguridad, incluyendo las siguientes:

1. Lea completamente las instrucciones antes de utilizarla.
 2. Use el aparato únicamente en las aplicaciones para las que fue diseñado.
 3. Para evitar el riesgo de descarga eléctrica, no sumerja ninguna parte del sistema en agua o ningún otro líquido.
 4. Nunca tire del cable para desenchufarlo, agárrelo y tire del enchufe. Siempre sostenga el cable de alimentación al enrollarlo. **NO** permita que el cable se sacuda fuertemente al enrollarlo.
 5. No deje que el cable entre en contacto con superficies calientes.
 6. No pase el artefacto por encima del cable de alimentación.
 7. No use el sistema con un cable o enchufe dañado, o si el artefacto o cualquiera de sus partes se ha caído o dañado. Para evitar el riesgo de descarga eléctrica, no desarme o intente reparar la aspiradora. Retorne el sistema a **EURO-PRO Operating LLC** (ver garantía) para que sea examinado y reparado. El armado o reparación incorrecta puede crear riesgo de descarga eléctrica o heridas a personas al utilizar la aspiradora.
 8. Tenga mucho cuidado al utilizar cualquier aparato eléctrico cerca de niños. No deje el sistema desatendido mientras esté enchufado.
 9. Mantenga el cabello, la ropa suelta, los dedos y toda parte del cuerpo alejados de las aberturas y de las partes móviles.
 10. No la use para recoger líquidos inflamables o combustibles como gasolina ni la use en áreas donde puedan estar presentes.
 11. No recoja nada que se esté quemando o echando humo, como cigarrillos, fósforos, o cenizas calientes.
 12. Tenga especial cuidado al limpiar escaleras.
 13. **NO** use la aspiradora sin tener el filtro colocado en su lugar.
 14. Este artefacto eléctrico es para uso domiciliario solamente. Siga todas las instrucciones de este manual.
- Para reducir el riesgo de incendio, descarga eléctrica o daños personales:**
- **No** deje la aspiradora enchufada cuando esté desatendida. Desenchúfela cuando no la utilice o antes de realizarle algún servicio.
 - No permita que se utilice como un juguete. Debe tener mucho cuidado al ser utilizada por o cerca de niños, mascotas o plantas.
 - Utilícela solamente como se indica en este manual. Use únicamente los accesorios recomendados por el fabricante.
 - No tire del cable, no lo utilice como manija, no lo apriete con una puerta, o tire del cable a través de esquinas o bordes filosos. Mantenga el cable alejado de superficies calientes.
 - Use únicamente cables de extensión aprobados por UL o cUL para 15 amperes. Los cables de menor capacidad pueden recalentarse. Tenga cuidado al colocar el cable para que nadie lo tiree o se tropiece con él.
 - Apague todos los controles que correspondan antes de desenchufarla del tomacorriente.
 - No lo desenchufe tirando del cable. Para desenchufarlo, tire del enchufe, no del cable.
 - **No** toque el enchufe o la aspiradora con las manos húmedas o la utilice descalzo.
 - No introduzca ningún objeto en las ranuras. No la use con alguna abertura obstruida. Manténgala sin tierra, pelusa, cabellos o cualquier otra cosa que pueda reducir la circulación de aire.
 - Siempre guarde su artefacto en el interior en un lugar frío y seco.
 - Mantenga el área de trabajo bien iluminada.
 - No sumerja la aspiradora en agua o ningún otro líquido.
 - Mantenga el extremo de la manguera, tubos y otras aberturas alejados de su cara y de su cuerpo.
 - Utilícela solamente en superficies secas.
 - El uso de un voltaje incorrecto puede dañar el motor y posiblemente lesionar al usuario. El voltaje correcto está impreso en la etiqueta del producto.

CONSERVE ESTAS INSTRUCCIONES Para Uso Doméstico Solamente

ADVERTENCIA: Para reducir el riesgo de una descarga eléctrica, este artefacto posee un enchufe polarizado (una pata es más ancha que la otra). Este enchufe entra completamente en un tomacorriente polarizado en una sola posición. De no ser así, inviértalo, y si aún así no entra completamente, llame a un electricista calificado para que instale un tomacorriente apropiado. No intente modificar el enchufe de ninguna manera.

COMPRA DE FILTROS CONTRA EL POLVO

PARA COMPRAR FILTROS DE REPUESTO O POR SOPORTE TÉCNICO

para Modelos EP187 - EP187C - EP187G

Filtro HEPA de Repuesto SKU# XSH187

Llame al: 1 (800) 798-7398

de Lunes a Viernes de 8:30 AM hasta 5:00 PM Eastern Standard Time

O

visite nuestro sitio de Internet: www.sharkvac.com

Observaciones: Luego de cada uso, remueva el filtro de desechos del filtro HEPA y limpie profundamente ("TapClean") el filtro HEPA hasta que no salga más tierra. El filtro debe enjuagarse y secarse completamente por lo menos una vez al mes o cuando se note una disminución en la succión. Para lavar su filtro tipo HEPA del recipiente de la tierra, sostenga el cartucho del filtro por el bastidor y enjuáguelo debajo de la canilla hasta quitarle toda la tierra. El material del filtro HEPA puede perder el color, esto es normal y no afectará el rendimiento del filtro. Al terminar, sacuda el exceso de agua. **NO** lo lave en el lavavajillas. Es muy importante que al lavar el filtro HEPA lo deje secar **COMPLETAMENTE** antes de volver a usarlo. Le recomendamos dejarlos secar por 24 horas. **NO LOS SEQUE EN LA SECADORA.**

INSTRUCCIONES DE USO

Termostato del Motor

Importante: Esta unidad está equipada con un termostato de protección del motor. Si la aspiradora se sobrecalienta por cualquier motivo, el termostato la apagará automáticamente. Si esto sucede:

- Presione una vez el botón de encendido.
- Desconecte el cable del tomacorriente.
- Verifique la fuente del sobrecalentamiento. (Por ejemplo manguera o filtro tapados)

- Si encuentra la manguera o el filtro tapados, destape la manguera y reemplace el filtro.
- Espere 45 minutos antes de usar nuevamente la aspiradora.
- Una vez que la unidad se haya enfriado, enchúfela y presione el botón de encendido. La aspiradora deberá encenderse nuevamente.
- Si la aspiradora todavía no funciona, llame al servicio al cliente al 1 (800) 798-7398.

GUÍA PARA EL DIAGNÓSTICO DE PROBLEMAS

PROBLEMA	POSIBLE CAUSA	POSIBLE SOLUCIÓN
LA ASPIRADORA NO FUNCIONA	<ol style="list-style-type: none"> 1. Cable mal enchufado en el tomacorriente. 2. El tomacorriente no funciona. 3. Necesita reparación. 4. El termostato se ha disparado. 	<ol style="list-style-type: none"> 1. Enchúfela firmemente. 2. Verifique el fusible o la llave general. Reemplace el fusible/encienda la llave general. 3. Llame al 1 (800) 798-7398. 4. Apague la unidad y desenchúfela del tomacorriente. Deje que se enfríe, luego enciéndala nuevamente.
NO LEVANTA LA TIERRA O LA SUCCIÓN ES MUY DÉBIL.	<ol style="list-style-type: none"> 1. Recipiente para la tierra está lleno. 2. Unidad tapada. 3. Filtro HEPA debe ser limpiado o reemplazado. 4. Manguera tapada. 	<ol style="list-style-type: none"> 1. Vacíe el recipiente de la tierra. 2. Apague la unidad y desenchúfela del tomacorriente. Quite el filtro HEPA y verifique que no haya nada tapando el conducto del aire. 3. Limpie o reemplace el filtro HEPA. 4. Apague la unidad y desenchúfela del tomacorriente. Verifique que no haya nada dentro de la manguera.
EL CEPILLO NO ROTA O ROTA MUY LENTAMENTE	<ol style="list-style-type: none"> 1. Turbina o codo del cepillo giratorio obstruido. 2. Correa rota. 3. Manguera tapada. 4. Filtro HEPA tapado. 	<ol style="list-style-type: none"> 1. Limpie las obstrucciones. 2. Llame al 1 (800) 798-7398. 3. Limpie las obstrucciones. 4. Limpie el filtro HEPA.
SALE TIERRA DE LA ASPIRADORA	<ol style="list-style-type: none"> 1. Recipiente para la tierra está lleno. 2. El filtro HEPA no está instalado correctamente. 3. El filtro HEPA está perforado o roto. 	<ol style="list-style-type: none"> 1. Vacíe el recipiente de la tierra. 2. Repase las instrucciones del filtro HEPA. 3. Reemplace el filtro HEPA.
MANGUERA O CEPILLOS DE LA ASPIRADORA NO ABSORBEN	<ol style="list-style-type: none"> 1. Manguera tapada. 2. Recipiente para la tierra está lleno. 	<ol style="list-style-type: none"> 1. Quite la manguera y/o cepillos. Quite la obstrucción de la manguera. 2. Vacíe y limpie el recipiente para la tierra.

PARTES DE SU ASPIRADORA SHARK RETRACTOR

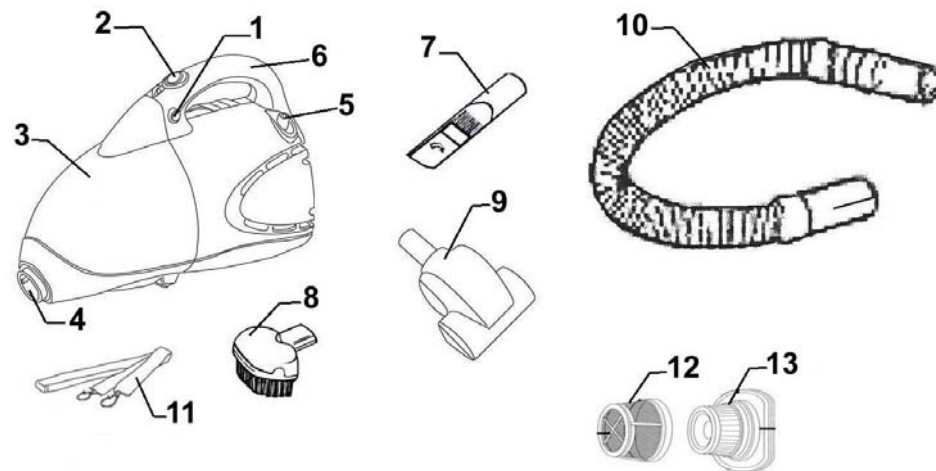

1. Botón para Destrabar el Recipiente de la Tierra
2. Botón de Encendido
3. Recipiente para Tierra
4. Agujero de Succión
5. Botón para Enrollar el Cable
6. Mango
7. Cabezal Esquinero

8. Cepillo Limpiador
9. Cepillo Impulsado a Aire
10. Manguera Flexible
11. Correa para Hombro
12. Filtro de Desechos
13. Filtro HEPA
14. Bolsa para Accesorios (no se muestra)

Especificaciones Técnicas

Voltaje: 120V., 60Hz.
Potencia: 7.1 Amperes

Nota: El dibujo puede no ser igual al producto real.

INSTRUCCIONES DE USO

Advertencia: Siempre desenchufe la unidad antes de abrir el recipiente de la tierra.

Nota: El filtro HEPA debe estar instalado al usar la aspiradora.

Instrucciones de Uso

1. Para quitar el recipiente de la tierra, presione el botón para destrabarlo y quite el recipiente. Verifique que el filtro HEPA y el filtro de desechos estén instalados, luego vuelva a colocar el recipiente de la tierra. (Fig. 1)

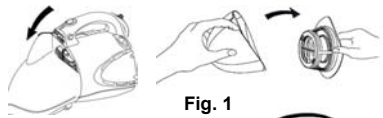

Fig. 1

2. Para usar la aspiradora con la correa para el hombro, colóquela en la unidad como se indica en la Fig. 2.



Fig. 2

3. Para colocar la boquilla esquinera, el cepillo impulsado a aire o el cepillo limpiador en la aspiradora, inserte el accesorio en el orificio de succión. (Fig. 3)



Fig. 3

4. Para usar la manguera flexible, inserte el extremo más pequeño de la manguera en el orificio de succión, luego inserte el accesorio deseado en el otro extremo de la manguera flexible. (Fig. 4)

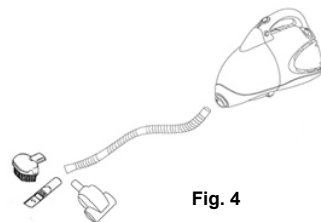

Fig. 4

Instrucciones de Uso

1. Sostenga firmemente el mango de la aspiradora en su mano.
2. Encienda la unidad con el botón de encendido.
3. Comience a aspirar.

Advertencia: La aspiradora es una unidad muy potente. Asegúrese de sostenerla firmemente, de lo contrario se le puede caer y causarle daño.

Uso de la Unidad con el Cepillo Impulsado a Aire y la Manguera

1. Coloque un extremo de la manguera en la aspiradora.
2. Coloque el cepillo impulsado a aire en el otro extremo de la manguera.
3. Coloque la correa para el hombro en la aspiradora y cuélguesela del hombro.
4. Ahora puede empezar a usar la aspiradora con el cepillo impulsado a aire.

NOTA: El cepillo impulsado a aire también se puede colocar directamente en la unidad, o en los tubos de extensión. Para asegurar la máxima potencia del cepillo impulsado a aire:

1. Vacíe el recipiente de la tierra frecuentemente.
2. Sacuda ("TapClean") el filtro HEPA cada vez que vacíe el recipiente de la tierra.
3. Verifique que el cepillo giratorio permanezca libre de cabellos e hilos que pueden acumularse y disminuir la eficiencia del cepillo.
4. Mantenga la turbina del cepillo impulsado a aire libre de tierra y materiales extraños.

Limpieza del Cepillo Impulsado a Aire

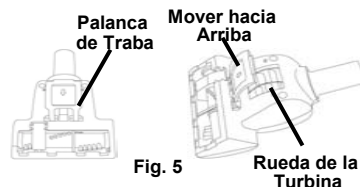

Fig. 5

La turbina de su cepillo necesitará una limpieza de vez en cuando. Para hacerlo:

1. Quite el cepillo impulsado a aire de la manguera o el tubo de extensión.
2. De vuelta el cepillo y abra la tapa con bisagras para obtener el acceso a la rueda de la turbina. (Fig. 5)
3. Puede haber tierra, pelusa, cabellos, etc. en la rueda de la turbina. Quite todo lo que sea posible.
4. También puede utilizar la manguera de la unidad para remover cualquier suciedad adicional de la turbina.

INSTRUCCIONES DE USO

Uso de la Función Retractor™ para el Cable

1. Localice el botón para enrollar el cable en la unidad. (Fig. 6)

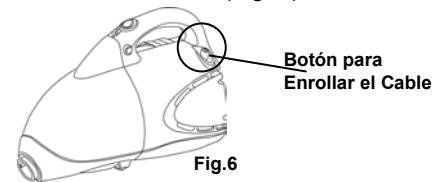

Fig. 6

2. Cuando el cable esté extendido, presione el botón para enrollarlo.
3. Suelte el botón para detener la acción de enrollado.

ADVERTENCIA: No deje que el cable se sacuda al enrollarse, podría lastimarlo.

Limpieza y Reemplazo del Filtro HEPA del Recipiente de la Tierra

Advertencia: Siempre desenchufe la unidad antes de abrir el recipiente de la tierra.

1. Para abrir el recipiente de la tierra, presione el botón y quítelo. (Fig. 7)
2. Quite el filtro HEPA. (Fig. 8)

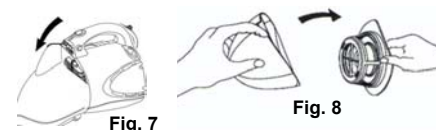

Fig. 7

Fig. 8

3. Vacíe la tierra del recipiente.
4. Separe el filtro de desechos del filtro HEPA agarrando el filtro de desechos con una mano y el cuerpo del filtro con la otra y separándolos. (Fig. 9)

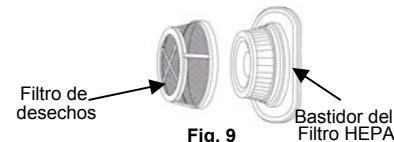

Fig. 9

5. Enjuague el filtro de desechos debajo de la canilla hasta que esté limpio. Déjelo secar al aire o séquelo con un repasador limpio. **NO** lo lave en el lavavajillas.
6. Para limpiar el cartucho del filtro HEPA, sosténgalo del bastidor y golpéelo fuertemente contra la pared interior de un bote de basura hasta que no salga más tierra del filtro. (Fig. 10).



Fig. 10

Asegúrese de no dañar el material de los pliegos del filtro al limpiarlo. El filtro puede perder color con el uso. Esto es normal y **NO** afecta el rendimiento del filtro.

7. Vuelva a colocar el filtro de residuos en el cartucho de filtrado HEPA y colóquelo dentro del recipiente de la tierra. Verifique que el conjunto de filtros quede bien instalado dentro del recipiente de la tierra.
8. Coloque el recipiente de la tierra dentro de la aspiradora.

Importante: No use el cartucho de filtrado HEPA sin el filtro de desechos en su lugar.

ADVERTENCIA: Es muy importante asegurarse de que no quede nada del polvo fino que se adhiere al material del filtro. El polvo fino que queda en el filtro disminuye enormemente el rendimiento de succión de la aspiradora. Límpielo cada vez que vacíe el recipiente de la tierra.

OBSERVACIÓN: El material blanco del filtro HEPA se descolorará al tiempo – Esto es NORMAL y NO afectará el rendimiento del filtro. Si el filtro HEPA se limpia correctamente luego de cada uso y la succión no vuelve al 100%, le sugerimos que golpee fuertemente el filtro HEPA ("TapClean") hasta que no le salga más tierra, luego enjuáguelo debajo

de la canilla y déjelo secar al aire por 24 horas antes de volverlo a instalar en la aspiradora. (Fig. A) Le recomendamos lavarlo una vez por mes, o cuando se reduzca su capacidad de succión.

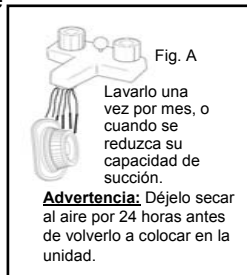

Fig. A

Lavarlo una vez por mes, o cuando se reduzca su capacidad de succión.

Advertencia: Déjelo secar al aire por 24 horas antes de volverlo a colocar en la unidad.