

BLACK & DECKER®

Dust Buster™

Automotive Vac
Aspirateur pour véhicule
Aspiradora automotriz

INSTRUCTION MANUAL

Date Code:

Catalog No: AV1600B

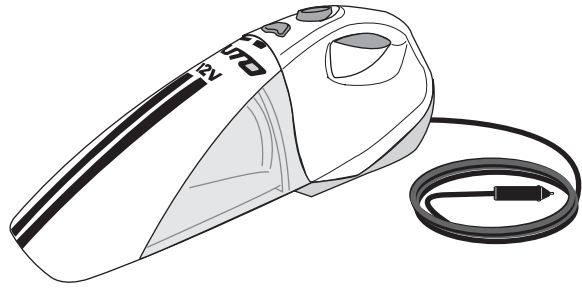

BEFORE RETURNING THIS PRODUCT
FOR ANY REASON PLEASE CALL

1-800-54-HOW-TO (544-6986)

IF YOU SHOULD EXPERIENCE A PROBLEM
WITH YOUR BLACK & DECKER PRODUCT,
CALL 1-800-54-HOW-TO (544-6986).

BEFORE YOU CALL, HAVE THE FOLLOWING INFORMATION
AVAILABLE, CATALOG NO., TYPE NO., AND DATE CODE.
IN MOST CASES, A BLACK & DECKER REPRESENTATIVE CAN RESOLVE
YOUR PROBLEM OVER THE PHONE. IF YOU HAVE A SUGGESTION OR
COMMENT, GIVE US A CALL. YOUR FEEDBACK IS VITAL TO BLACK & DECKER.

AVANT DE RETOURNER LE PRODUIT, PEU IMPORTE
LA RAISON, PRIÈRE DE COMPOSER LE 1 800 544-6986

ANTES DE DEVOLVER ESTE PRODUCTO POR CUALQUIER RAZÓN POR
FAVOR LLAME (Únicamente para propósitos de México) (55)5326-7100

SAVE THIS MANUAL FOR FUTURE REFERENCE.

VEA EL ESPAÑOL EN LA CONTRAPORTADA.

INSTRUCTIVO DE OPERACIÓN, CENTROS DE SERVICIO Y PÓLIZA DE GARANTÍA.
ADVERTENCIA: LÉASE ESTE INSTRUCTIVO ANTES DE USAR EL PRODUCTO.

Catalog No. AV1600B
Copyright © 2006 Black & Decker

FORM NO. 5145268-01

PRINTED IN CHINA
JAN. 2006

IMPORTANT SAFEGUARDS

When using electrical appliances, basic safety precautions should always be followed, including the following: **PLEASE READ ALL INSTRUCTIONS CAREFULLY BEFORE USING THE UNIT.**

⚠ WARNING: This product contains chemicals, including lead, known to the State of California to cause cancer, and birth defects or other reproductive harm. Wash hands after handling.

⚠ WARNING: To reduce the risk of fire, electrical shock or injury:

- The intended use is described in this manual. The use of any accessory or attachment or the performance of any operation with this appliance other than those recommended in this instruction manual may present a risk of personal injury.
- Close supervision is necessary when any appliance is used by or near children. Do not allow to be used as a toy.
- Keep children and animals at a safe distance when using this appliance.
- Never pull the power lead to disconnect the plug from the cigarette lighter socket. Keep the lead away from heat, oil and sharp edges.
- Be careful not to pinch the lead in the vehicle's doors, windows or levers.
- Do not use DustBuster® automotive vac to pick up liquids, toxic substances, flammable or combustible liquids such as gasoline or use in areas where they may be present.
- Do not operate in the presence of explosives and/or flammable fumes or liquids.
- Do not operate any appliance with a damaged cord or after the appliance malfunctions, is left outdoors, dropped into water or is damaged in any manner. Return the appliance to any authorized service facility.
- Keep hair, loose clothing, and all parts of body away from openings and moving parts.
- Do not insert accessories when unit is running.
- Do not put any object into unit openings. Do not use with any openings blocked; keep free of dust, lint, hair, and anything that may reduce air flow.
- Do not operate the unit without a filter in place. Replace a damaged filter promptly.
- Do not vacuum burning or smoking materials, such as lit cigarette butts, matches or hot ashes.
- Do not use on or near hot surfaces.
- When not in use, the appliance should be stored in a dry place. Children should not have access to stored appliances.
- Before use, check the appliance for damaged or defective parts. Check for breakage of parts, damage to switches and any other conditions that may affect its operation.
- Have any damaged or defective parts repaired or replaced by an authorized repair agent.
- Regularly check the power lead for damage. Replace the lead if it is damaged or defective.
- Never attempt to remove or replace any parts other than those specified in this manual.
- The appliance is designed for use with 12V negative ground vehicle battery systems.
- **⚠ WARNING:** Do not operate the appliance with systems which have positive ground or a different voltage.
- The cigarette lighter socket may not be live when the ignition is off and/or the key is removed. If in doubt, consult your vehicle's owner's manual for information regarding the above.
- Use only as described in this manual. Use only manufacturer's recommended attachments.
- Do not use the appliance near water. Do not immerse the appliance in water.
- Keep the motor draught away from your eyes and face.

SAVE THESE INSTRUCTIONS

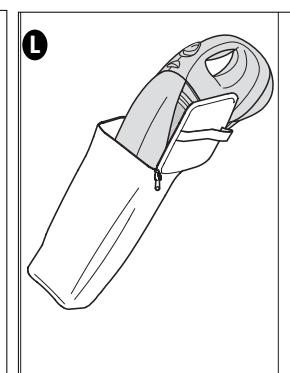
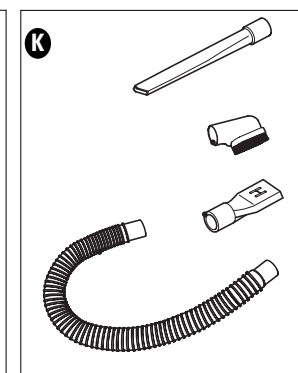
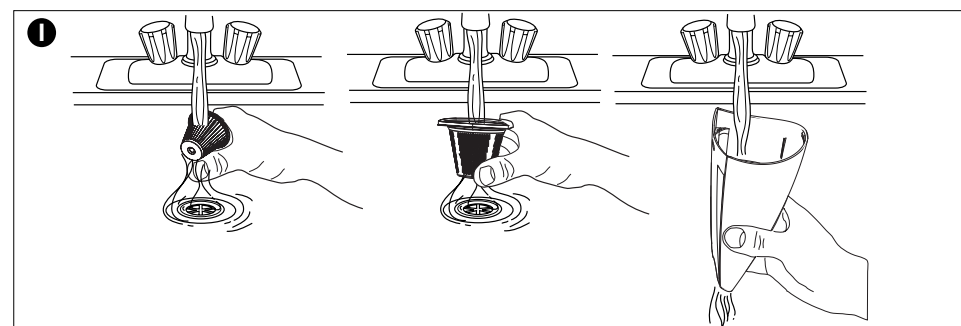
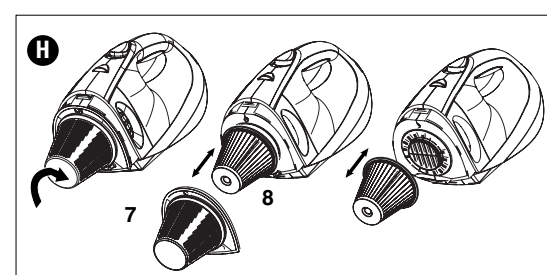
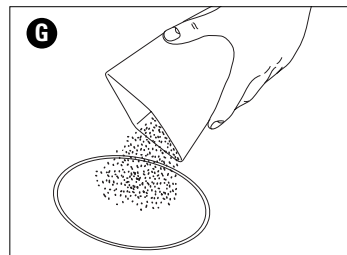
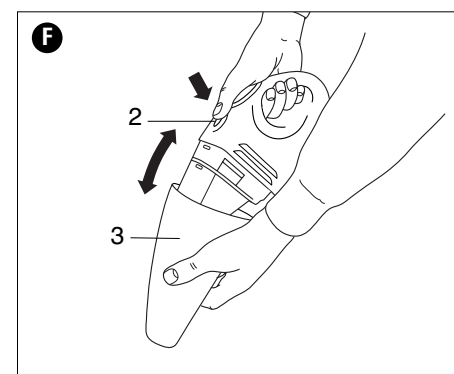
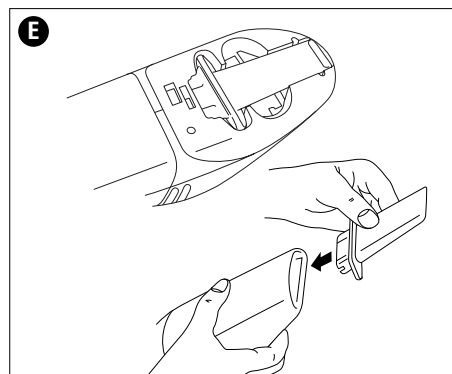
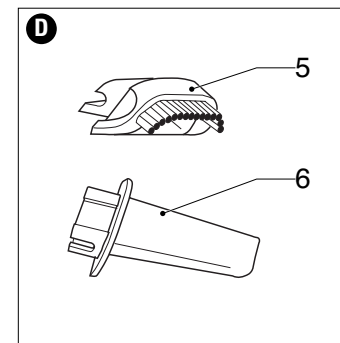
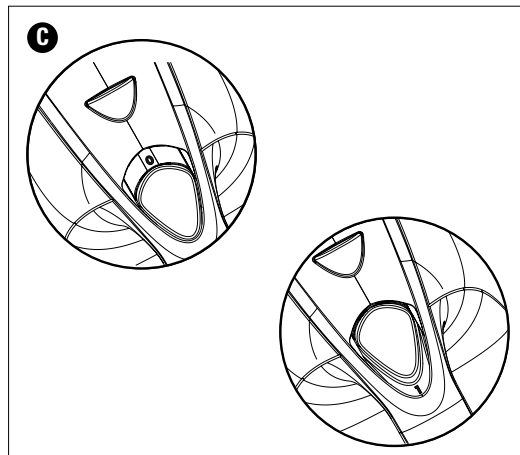
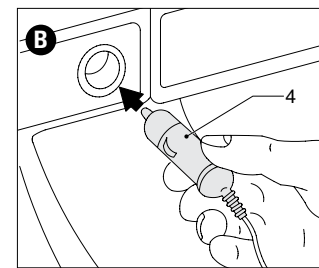
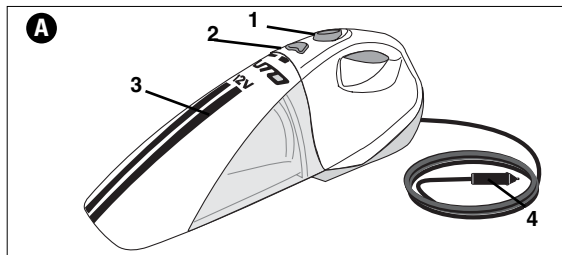

Product Features (Fig. A)

1. On/Off slide switch
2. Release button
3. Dust bowl
4. Cigarette lighter connector

How To Use

CONNECTING TO THE VEHICLE'S POWER SUPPLY (FIG. B)

- Make sure that the appliance is switched off.
- Remove the cigarette lighter from the socket.
- Plug the connector (4) into the cigarette lighter socket.

OPERATING THE APPLIANCE (FIG. C)

- To switch on, slide the on/off switch (1) forward.
- To switch off, slide the on/off switch back.
- The appliance can be used for periods of up to 30 minutes without noticeably affecting the power of a normally charged car battery in good condition.

⚠ WARNING: Extended use will drain the battery power.

- Do not run the vehicle's engine while cleaning. This can shorten the life of the appliance.
- This appliance is intended for household use only and not for commercial or industrial use.

ACCESSORIES (FIG. D & E)

The appliance is supplied with the following accessories:

- A hard brush (5) for upholstery.
- A crevice tool (6) for confined spaces.

The accessories are stored beneath the rear of the appliance.

To fit an accessory, proceed as follows:

- Take the accessories from the appliance.
- Insert the appropriate accessory into the front of the appliance.

TROUBLESHOOTING

If the product does not work, follow the instructions below. If this does not solve the problem, please contact your local Black & Decker repair agent.

- Make sure the connector (4) is plugged into the cigarette lighter socket correctly.
- Make sure your vehicle battery system is of the 12 V negative ground type.

CLEANING AND MAINTENANCE

⚠ WARNING: Regularly clean the filters.

CLEANING THE DUST BOWL AND FILTERS (FIG. F, G, H & I)

The filters are re-usable and should be cleaned regularly.

- Press the release button (2) and remove the dust bowl (3) (fig. F).
- Remove any dust from the dust bowl (fig. G).
- Remove the filters (7 & 8) by twisting them clockwise (fig. H).
- Brush any loose dust off the filters.
- Wash the filters in warm, soapy water (fig. I). The bowl can also be washed if necessary.
- Make sure the dust bowl and filters are dry.
- Refit the filters (7 & 8) onto the appliance, twisting them counterclockwise until they lock into place.
- Refit the dust bowl onto the appliance. Make sure the dust bowl clicks into place.

Important! Optimum dust collection will only be achieved with clean filters and an empty dust bowl. If dust begins to fall back out of the appliance after switching it off, this indicates that the dust bowl is full and must be emptied.

⚠ WARNING:

- Never use the appliance without the filters.
- Do not immerse the appliance in water (fig. J).

REPLACING THE FILTERS (FIG. F & H)

The filters should be replaced every 6 to 9 months and whenever worn or damaged.

Replacement filters are available from your Black & Decker dealer (cat. no. VF100).

- Press the release button (2) and remove the dust bowl (3) (fig. F).
- Remove the filters (7 & 8) by twisting them clockwise (fig. H).
- Fit the new filters (7 & 8) onto the appliance, twisting them counterclockwise until they lock into place.
- Refit the dust bowl onto the appliance. Make sure the dust bowl clicks into position.

ADDITIONAL ACCESSORIES (FIG. K & L)

- an extension hose and a hose connector
- a brush for carpets and upholstery – an extended crevice tool for the most difficult to reach areas.

When not in use, the appliance and the accessories can be stored in the storage bag.

To fit an accessory, proceed as follows:

- Fit the hose connector onto the nose of the appliance.
- Attach one end of the hose to the connector.
- Attach the appropriate accessory to the other end of the hose.

MAINTENANCE

Use only mild soap and damp cloth to clean the vac. Never let any liquid get inside the vac; never immerse any part of the vac into a liquid.

NOTE: Make sure the vacuum is completely dry before using it.

IMPORTANT: To assure product SAFETY and RELIABILITY, repairs, maintenance and adjustment (other than those listed in this manual) should be performed by authorized service centers or other qualified service organizations, always using identical replacement parts.

SERVICE INFORMATION

Black & Decker offers a full network of company-owned and authorized service locations throughout North America. All Black & Decker Service Centers are staffed with trained personnel to provide customers with efficient and reliable power tool service.

Whether you need technical advice, repair, or genuine factory replacement parts, contact the Black & Decker location nearest you. To find your local service location, refer to the yellow page directory under “Tools—Electric” or call: **1-800-54-HOW TO (544-6986)**.

FULL TWO-YEAR HOME USE WARRANTY

Black & Decker (U.S.) Inc. warrants this product for two years against any defects in material or workmanship. The defective product will be replaced or repaired at no charge in either of two ways.

The first, which will result in exchanges only, is to return the product to the retailer from whom it was purchased (provided that the store is a participating retailer). Returns should be made within the time period of the retailer’s policy for exchanges (usually 30 to 90 days after the sale). Proof of purchase may be required. Please check with the retailer for their specific return policy regarding returns that are beyond the time set for exchanges.

The second option is to take or send the product (prepaid) to a Black & Decker owned or authorized Service Center for repair or replacement at our option. Proof of purchase may be required. Black & Decker owned and authorized Service Centers are listed under “Tools-Electric” in the yellow pages of the phone directory.

This warranty does not apply to accessories. This warranty gives you specific legal rights and you may have other rights which vary from state to state. Should you have any questions, contact the manager of your nearest Black & Decker Service Center.

This product is not intended for commercial use.

Imported by
Black & Decker (U.S.) Inc.,
701 E. Joppa Rd.
Towson, MD 21286 U.S.A.



See 'Tools-Electric'
– Yellow Pages –
for Service & Sales



AVANT DE RETOURNER LE PRODUIT, PEU IMPORTE LA RAISON, PRIÈRE DE COMPOSER LE 1 800 544-6986

IMPORTANTES MISES EN GARDE

Lorsqu'on utilise un appareil électrique, il faut toujours respecter certaines règles de sécurité fondamentales, notamment les suivantes. **LIRE ATTENTIVEMENT TOUTES LES DIRECTIVES AVANT D'UTILISER L'APPAREIL.**

⚠ AVERTISSEMENT : Le produit renferme des produits chimiques, dont du plomb. Selon l'état de la Californie, ce produit chimique peut causer le cancer ainsi que des malformations congénitales, et il présente d'autres dangers au système reproductif humain. Se laver les mains après l'utilisation.

⚠ AVERTISSEMENT : Afin de minimiser les risques d'incendie, de secousses électriques ou de blessures, faire ce qui suit :

- Le présent guide décrit l'utilisation prévue pour l'appareil. L'utilisation de tout accessoire ou de l'appareil à des fins autres que celles décrites au présent guide présente des risques de blessures.
- Exercer une étroite surveillance lorsqu'on utilise l'appareil près d'un enfant ou que l'appareil est utilisé par ce dernier. Il ne s'agit pas d'un jouet.
- Éloigner les enfants et les animaux à une distance sûre lorsqu'on se sert de l'appareil.
- Ne jamais tirer sur le fil d'alimentation pour retirer la fiche de la douille de l'allume-cigarettes. Éloigner le fil de toute source de chaleur, flaque d'huile et arête tranchante.
- Prendre soin de ne pas coincer le fil dans une portière, une fenêtre ou un levier du véhicule.
- Ne pas se servir d'un aspirateur portatif DustBuster^{md} pour déchets secs afin d'aspirer des liquides, des substances toxiques, des liquides inflammables ou combustibles (de l'essence, par exemple), ni s'en servir dans un endroit renfermant de tels produits.
- Ne pas se servir de l'appareil en présence de vapeurs explosives ou inflammables.
- Ne pas utiliser un appareil dont le cordon est endommagé, ni un appareil qui ne fonctionne

pas bien, qui est tombé, endommagé, resté à l'extérieur ou a été immergé. Le confier à un centre de service autorisé.

- Éloigner les cheveux, les vêtements amples et les membres du corps des orifices et des pièces mobiles de l'appareil.
- Ne pas installer d'accessoires lorsque l'appareil fonctionne.
- Ne pas insérer d'objets dans les ouvertures de l'appareil. Ne pas utiliser l'appareil lorsqu'une de ses ouvertures est bloquée. Enlever la poussière, la charpie, les cheveux et toute autre matière susceptible de réduire le débit d'air.
- Ne pas faire fonctionner l'appareil sans filtre. Remplacer sans tarder le filtre s'il est endommagé.
- Ne pas se servir de l'appareil pour aspirer des substances en combustion, comme des mégots allumés, des allumettes ou des cendres chaudes provenant d'un foyer.
- Ne pas utiliser l'appareil sur des surfaces chaudes ni près de celles-ci.
- Lorsque l'appareil ne sert pas, il faut le ranger dans un endroit sec hors de portée des enfants.
- Avant d'utiliser l'appareil, vérifier s'il est en bon état. En vérifier les pièces, les interrupteurs ou tout autre facteur qui pourrait nuire à son bon fonctionnement.
- Confier la réparation ou le remplacement de toute pièce défectueuse à un réparateur qualifié.
- Vérifier régulièrement l'état du fil d'alimentation. Le faire remplacer au besoin.
- Ne jamais tenter de retirer ni de remplacer toute autre pièce que celles spécifiées dans le présent guide.
- L'appareil est conçu pour fonctionner avec une batterie de véhicule de 12 V à mise à la terre négative.

⚠ AVERTISSEMENT : Ne pas utiliser l'appareil avec une batterie à mise à la terre positive ni à une tension différente.

- Il se peut que la douille de l'allume-cigarettes ne soit pas sous tension lorsque le moteur du véhicule ne fonctionne pas ou lorsque la clé est retirée. En cas de doute, consulter le manuel du véhicule pour y trouver de plus amples renseignements à ce sujet.
- Utiliser l'appareil seulement de la manière décrite dans le présent guide. Utiliser seulement les accessoires recommandés par le fabricant.
- Afin d'éviter les risques de secousses électriques, ne pas immerger l'appareil ni son chargeur.
- Éloigner l'air évacué par le moteur des yeux et du visage.

CONSERVER CES DIRECTIVES

Composants (fig. A)

1. Interrupteur marche-arrêt à glissière
2. Bouton de dégagement
3. Bac à poussière
4. Connecteur de l'allume-cigarettes

Utilisation

BRANCHEMENT À L'ALIMENTATION DU VÉHICULE (FIG. B)

- S'assurer que l'appareil est à la position hors tension (OFF).
- Retirer l'allume-cigarettes de la douille.
- Brancher le connecteur (4) dans la douille de l'allume-cigarettes.

FONCTIONNEMENT DE L'APPAREIL (FIG. C)

- Pour mettre l'appareil en marche, faire glisser l'interrupteur (1) vers l'avant.
- Pour mettre l'appareil hors service, faire glisser l'interrupteur vers l'arrière.
- L'appareil peut servir pendant des périodes consécutives d'au plus 30 minutes sans affecter la charge d'une batterie de véhicule en bon état.

⚠ AVERTISSEMENT : Une utilisation prolongée épuisera la batterie.

- Ne pas faire fonctionner le moteur du véhicule lorsqu'on se sert de l'appareil. On réduit la durée utile de l'appareil de la sorte.
- L'appareil est conçu pour une utilisation domestique seulement et non industrielle ou commerciale.

ACCESSOIRES (FIG. D ET E)

L'appareil vient avec les accessoires suivants :

- une brosse rigide à tissu (5);
- un suceur plat (6) pour atteindre les endroits étroits.

Les accessoires se trouvent sous l'arrière de l'appareil.

Pour insérer un accessoire, faire ce qui suit.

- Prendre l'accessoire sur l'appareil.
- Insérer l'accessoire approprié dans la partie avant de l'appareil.

GUIDE DE DÉPANNAGE

Lorsque l'appareil ne fonctionne pas, faire ce qui suit. Lorsque les solutions suivantes ne règlent pas le problème, communiquer avec l'agent autorisé de Black & Decker de la région.

- S'assurer que le connecteur (4) est bien branché dans la douille de l'allume-cigarettes.
- S'assurer que la batterie du véhicule en est une de 12 V à mise à la terre négative.

NETTOYAGE ET ENTRETIEN

⚠ AVERTISSEMENT : Il faut nettoyer régulièrement les filtres.

NETTOYAGE DU BAC À POUSSIÈRE ET DES FILTRES (FIG. F, G, H ET I)

Les filtres sont réutilisables et il faudrait les nettoyer régulièrement.

- Enfoncer le bouton de dégagement (2) et retirer le bac à poussière (3) (fig. F).
- Éliminer toute poussière du bac à poussière (Fig. G).
- Enlever les filtres (7 et 8) en les faisant tourner dans le sens horaire (fig. H).
- Brosser les filtres pour en détacher toute poussière.
- Laver les filtres dans de l'eau chaude savonneuse (fig. I). On peut également laver le bac à poussière.
- S'assurer que le bac à poussière et les filtres sont bien secs.
- Réinstaller les filtres (7 et 8) en place en les faisant tourner dans le sens antihoraire jusqu'à ce qu'il s'enclenche en place.
- Réinstaller le bac à poussière. S'assurer qu'il s'enclenche en place.

Important! On peut optimiser l'aspiration de poussière en utilisant des filtres propres et en vidant le bac à poussière. Lorsque de la poussière ressort de l'appareil en l'éteignant, cela signifie que le bac à poussière est plein et qu'il faut le vider.

⚠ AVERTISSEMENT :

- Ne jamais utiliser l'appareil sans les filtres en place.
- Ne jamais immerger l'appareil (J).

REMPLACEMENT DES FILTRES (FIG. F ET H)

Il faut remplacer les filtres aux 6 à 9 mois ou lorsqu'ils sont usés ou endommagés. On peut se procurer des filtres de rechange (mod. n° VF100) chez les détaillants Black & Decker de la région.

- Enfoncer le bouton de dégagement (2) et retirer le bac à poussière (3) (fig. F).
- Enlever les filtres (7 et 8) en les faisant tourner dans le sens horaire (fig. H).

- Instalar los nuevos filtros (7 y 8) en place en les faisant tourner dans le sens antihoraire jusqu'à ce qu'il s'enclenche en place.
- Réinstaller le bac à poussière. S'assurer qu'il s'enclenche en place.

ACCESOIRES SUPPLÉMENTAIRES (FIG. K ET L)

- un tuyau de rallonge et un raccord de tuyau.
- une brosse pour les tapis et la tapisserie des sièges
- un embout prolongateur pour les zones difficiles d'accès.

Lorsqu'ils ne sont pas utilisés, l'outil et ses accessoires peuvent être rangés dans leur sac.

Procédez comme suit pour la mise en place d'un accessoire :

- Placez le raccord du tuyau sur la buse de l'appareil.
- Fixez une extrémité du tuyau au raccord.
- Fixez l'accessoire désiré à l'autre extrémité du tuyau.

ENTRETIEN

Utiliser seulement du savon doux et un chiffon humide pour nettoyer l'appareil. Ne jamais laisser un liquide s'infiltrer dans l'appareil ni ne jamais immerger toute composante de l'appareil.

NOTE : S'assurer que l'appareil est bien sec avant de s'en servir de nouveau.

IMPORTANT : Pour assurer la SÉCURITÉ et la FIABILITÉ du produit, n'en confier les réparations, l'entretien et le réglage qu'au personnel des centres de services autorisés qui n'utilisent que des pièces de rechanges identiques.

RENSEIGNEMENTS RELATIFS AU SERVICE

Black & Decker exploite un réseau complet de centres de service et d'ateliers d'entretien autorisés par toute l'Amérique du Nord. Le personnel de tous les centres de service Black & Decker a reçu la formation voulue pour assurer l'entretien efficace et fiable des outils électriques.

Pour obtenir des renseignements d'ordre technique, des conseils relatifs aux réparations ou des pièces de rechange d'origine, communiquer avec le centre de service Black & Decker de la région.

On peut trouver l'adresse du centre de service de la région dans l'annuaire des Pages Jaunes à la rubrique «Outils électriques» ou en composant le numéro suivant :

1 800 544-6986.

GARANTIE COMPLÈTE DE DEUX ANS POUR UTILISATION DOMESTIQUE

Black & Decker garantit le produit pour une période de deux ans contre tout vice de matière ou de fabrication. Le produit défectueux sera réparé ou remplacé sans frais en vertu de l'alternative suivante.

Le premier choix ne donne droit qu'à un échange; il s'agit de retourner le produit chez le détaillant d'où il provient (si celui-ci participe au programme d'échange). Il faut alors retourner le produit dans le délai imparti par le détaillant (habituellement, entre 30 et 90 jours de la date d'achat). Le détaillant peut exiger une preuve d'achat. Prière de vérifier avec le détaillant quant à sa politique relative aux retours au-delà des délais accordés pour l'échange.

Le second choix consiste à retourner le produit (port payé) à un centre de service Black & Decker où il sera réparé ou remplacé, à notre gré. Une preuve d'achat peut être exigée. Les coordonnées des centres de service Black & Decker se trouvent à la rubrique «Outils électriques» des Pages jaunes.

La présente garantie ne couvre pas les accessoires. Les modalités de la présente garantie donnent des droits légaux spécifiques. L'utilisateur peut se prévaloir d'autres droits selon l'état ou la province qu'il habite. Pour obtenir de plus amples renseignements, communiquer avec le directeur du centre de service Black & Decker de la région. Le produit n'est pas conçu pour une utilisation commerciale.

Imported by / Importé par
Black & Decker Canada Inc.
100 Central Ave.
Brockville (Ontario) K6V 5W6

Voir la rubrique "Outils électriques"
des Pages Jaunes
pour le service et les ventes.



ANTES DE DEVOLVER ESTE PRODUCTO POR CUALQUIER RAZÓN, POR FAVOR LLAME (Únicamente para propósitos de México) (55)5326-7100

INSTRUCCIONES DE SEGURIDAD

Cuando use aparatos eléctricos, debe seguir ciertas precauciones básicas de seguridad, entre las que se incluyen las siguientes: **POR FAVOR LEA CUIDADOSAMENTE TODAS LAS INSTRUCCIONES ANTES DE USAR LA UNIDAD.**

⚠ ADVERTENCIA: Este producto contiene químicos, incluyendo plomo, que en el Estado de California se consideran como causantes de cáncer y defectos congénitos u otros daños reproductivos. Lave sus manos después de manejarlo.

⚠ ADVERTENCIA: para reducir el riesgo de incendio, choque eléctrico o lesiones:

- Este manual describe el uso designado. El empleo de cualquier accesorio o dispositivo, o el desempeño de cualquier operación con este aparato diferentes a aquéllas recomendadas por este manual de instrucciones pueden presentar riesgos de lesiones personales.
- Se requiere supervisión cercana cuando este aparato es utilizado por niños, o cerca de ellos. No permita que se emplee como juguete.
- Conserve a niños y animales a distancia segura cuando utilice este aparato.
- Nunca tire del cable para desconectar la clavija de la toma del encendedor de cigarrillos. Conserve el cable alejado de calor, aceite y cantos afilados.
- Tenga cuidado de no machucar el cable con las puertas, ventanas o manijas del vehículo.
- No utilice la aspiradora automotriz DustBuster® para recoger líquidos, sustancias tóxicas, líquidos combustibles o inflamables como gasolina, ni la use en áreas en donde puedan estar presentes.
- No se opere en presencia de vapores o líquidos explosivos y(o) inflamables.
- No opere ningún aparato con el cable dañados o después de que haya fallado, se hay dejado a la intemperie, haya caído al agua o se haya dañado en cualquier otra manera. Lleve el aparato a cualquier estación de servicio autorizado.
- Conserve el cabello, ropas suelta y todas las demás partes del cuerpo lejos de aberturas y piezas móviles.
- No inserte los accesorios cuando la unidad esté en funcionamiento.
- No ponga ningún objeto en las aberturas de la unidad. No se use con ninguna abertura bloqueada; consérvelas libres de polvo, pelusas, cabellos y cualquier otra cosa que reduzca el flujo de aire.
- No opere la unidad sin tener un filtro en su sitio. Reemplace inmediatamente un filtro dañado.
- No aspire materiales quemándose o humeando, como colillas de cigarro, cerillos o cenizas calientes.
- No se use sobre superficies calientes, ni cerca de ellas.
- Cuando no se use, el aparato debe guardarse en un lugar seco. Los niños no deben tener acceso a los aparatos guardados.
- Antes de usarlo, revise el aparato en busca de piezas dañadas o defectuosas. Verifique que no haya partes rotas, daños en los interruptores y cualesquiera otras condiciones que pudiesen afectar su operación.
- Haga reparar o cambiar las piezas defectuosa en una estación de servicio autorizado.
- Revise el cable regularmente en busca de daños. Cámbielo si está dañado o defectuoso.
- Nunca intente quitar o cambiar cualquier parte diferente a las especificadas en este manual.
- Este aparato está diseñado para usarse para usarse con los vehículos con batería de 12 V con tierra negativa.

⚠ ADVERTENCIA: no utilice el aparato con sistemas de tierra positiva o con voltajes diferentes.

- El encendedor de cigarrillos puede no estar activo cuando el interruptor de encendido del vehículo esté en posición de apagado y (o) la llave esté fuera. Si tiene duda, consulte el manual del propietario de su vehículo.
- Útese únicamente como se describe en este manual. Utilice únicamente los dispositivos recomendados por el fabricante.
- No utilice el aparato cerca del agua. No sumerja el aparato en agua.
- Conserve el motor alejado de su cara y de sus ojos.

CONSERVE ESTAS INSTRUCCIONES

Características del producto (Fig. A)

1. Interruptor deslizable
2. Botón de liberación
3. Depósito de polvo
4. Conector para encendedor de cigarrillos

Cómo usar

CONEXIÓN A LA TOMA DE CORRIENTE DEL VEHÍCULO (FIG. B)

- Asegúrese de que el aparato esté apagado.
- Retire el encendedor de cigarrillos de la toma.
- Enchufe el conector (4) en la toma del encendedor de cigarrillos.

OPERACIÓN DEL APARATO (FIG. C)

- Para encender el aparato, deslice el interruptor (1) hacia delante.
- Para apagarlo, deslice el interruptor hacia atrás.
- El aparato debe usarse por períodos de hasta 30 minutos sin afectar notablemente la potencia de una batería de auto cargada normalmente y en buenas condiciones.

⚠ ADVERTENCIA: El uso prolongado drenará la carga de la batería.

- No encienda el motor del vehículo durante el uso de la aspiradora. Esto puede acortar su vida útil.
- Este aparato está diseñado únicamente para uso doméstico y no para uso comercial o industrial.

ACCESORIOS (FIG. D Y E)

El aparato viene con los siguientes accesorios:

- Un cepillo duro (5) para tapicería.
- Un esquinero (6) para espacios confinados.

Los accesorios pueden guardarse en la parte trasera del aparato.

Para colocar un accesorio, proceda como sigue:

- Tome los accesorios del aparato.
- Inserte el accesorio apropiado en el frente del aparato.

SOLUCIÓN A PROBLEMAS FRECUENTES

Si el producto no funciona, siga las instrucciones enumeradas a continuación. Si esto no soluciona el problema, por favor comuníquese con el agente de servicio de Black & Decker de su localidad.

- Asegúrese de que el conector (4) esté enchufado correctamente en la toma del encendedor de cigarrillos.
- Asegúrese que el sistema de batería de su vehículo sea de 12V con tierra negativa.

LIMPIEZA Y MANTENIMIENTO

⚠ ADVERTENCIA: limpie los filtros con regularidad.

LIMPIEZA DEL DEPÓSITO DE POLVO Y LOS FILTROS (FIG. F, G, H Y I)

Los filtros son reutilizables y deben limpiarse regularmente.

- Oprima el botón de liberación (2) y retire el depósito de polvo (3) (fig. F).
- Elimine todo el polvo del depósito (fig. G).
- Saque los filtros (7 y 8) girando en el sentido de las manecillas del reloj (fig. H).
- Cepille el polvo de los filtros.
- Lave los filtros en agua jabonosa tibia (fig. I). El depósito puede lavarse en caso necesario.
- Asegúrese que el depósito y los filtros estén secos.
- Coloque de nuevo los filtros (7 y 8) en el aparato girándolos en sentido opuesto a las manecillas del reloj hasta que asienten en su sitio.
- Instale el depósito para polvo en el aparato. Asegúrese de que el depósito de polvo asiente en su sitio.

¡Importante! La recolección de polvo óptima sólo se logrará con filtros limpios y el depósito de polvo vacío. Si el polvo comienza a salirse del aparato después de apagarlo, esto indica que el depósito de polvo está lleno y hay que vaciarlo.

⚠ ADVERTENCIA:

- Nunca utilice el aparato sin los filtros.
- Nunca sumerja el aparato en agua (fig. J).

CAMBIO DE LOS FILTROS (FIG. F Y H)

Los filtros deben reemplazarse cada 6 a 9 meses y siempre que se hayan desgastado o dañado. Los filtros de repuesto están a su disposición con su distribuidor Black & Decker (cat. No. VF100).

- Oprima el botón de liberación (2) y retire el depósito de polvo (3) (Fig. F).
- Saque los filtros (7 y 8) girando en el sentido de las manecillas del reloj (fig. H).
- Coloque los filtros nuevos (7 y 8) en el aparato, girando en sentido opuesto a las manecillas del reloj hasta asegurarlos en su sitio.
- Coloque de nuevo el depósito de polvo n el aparato. Asegúrese de que el depósito asiente en posición.

ACCESORIOS ADICIONALES (FIG. K Y L)

- una manguera alargada y un conector de manguera.
- un cepillo para alfombras y tapicería.
- un útil con hendidura alargado para acceder a las zonas más difíciles.

Cuando no se utilicen, el aparato y los accesorios se pueden guardar en la bolsa de almacenamiento.

Para colocar un accesorio, proceda de la forma siguiente:

- Coloque el conector de la manguera en la boquilla del aparato.
- Enganche un extremo de la manguera al conector.
- Enganche el otro extremo de la manguera al accesorio correspondiente.

MANTENIMIENTO

Utilice únicamente jabón suave y un trapo húmedo para limpiar la aspiradora. Nunca permita que se introduzcan líquidos en ella; nunca sumerja ninguna parte de la aspiradora en un líquido.

NOTA: Asegúrese que la aspiradora esté completamente seca antes de usarla.

IMPORTANTE: Para garantizar la SEGURIDAD y la CONFIABILIDAD del producto, las reparaciones, el mantenimiento y los ajustes (diferentes a los mencionados en este manual) deberán llevarse a cabo en centros de servicio autorizado u otras organizaciones de servicio calificado, que siempre utilicen refacciones idénticas.

INFORMACION DE SERVICIO

Black & Decker ofrece una red completa de centros de servicio propiedad de la compañía y franquiciados a través de toda Norteamérica. Todos los centros de servicio Black & Decker cuentan con personal capacitado para proporcionar el servicio a herramientas más eficiente y confiable.

Siempre que necesite consejo técnico, reparaciones o partes de repuesto genuinas, comuníquese con el centro Black & Decker más cercano a usted.

Para encontrar su centro de servicio local, consulte la sección amarilla bajo "Herramientas eléctricas", o llame al: **(55) 5326-7100**

GARANTIA COMPLETA PARA USO DOMESTICO POR DOS AÑOS

Black & Decker (U.S.) garantiza este producto por dos años completos contra cualquier falla originada por materiales o mano de obra defectuosos. El producto defectuoso será reemplazado o reparado sin cargo alguno en cualquiera de las siguientes dos maneras:

La primera, que resulta únicamente en cambios, es regresar el producto al vendedor al que se compró (en la suposición que es un distribuidor participante). Las devoluciones deberán hacerse dentro del tiempo estipulado por la política de cambios del distribuidor (usualmente de 30 a 90 días después de la venta). Se puede requerir prueba de compra. Por favor verifique con el vendedor las políticas específicas de devolución relacionadas a las devoluciones en tiempo posterior al estipulado para cambios.

La segunda opción es llevar o enviar el producto (con porte pagado) a los centros de servicio Black & Decker propios o autorizados, para que la reparemos o reemplacemos a nuestra opción. Se puede requerir prueba de compra. Los centros de servicio Black & Decker propios y autorizados están enlistados bajo "Herramientas eléctricas" en la sección amarilla del directorio telefónico.

Esta garantía no se aplica a los accesorios. Esta garantía le otorga derechos legales específicos y usted puede tener otros que varíen de estado a estado. Si tiene preguntas, comuníquese con el gerente del Centro de Servicio Black & Decker más cercano a usted.

Este producto no está diseñado para uso comercial.

Black & Decker, S.A. de C.V.

ESPECIFICACIONES

AV1600 12V ---- DC

Para reparación y servicio de sus herramientas eléctricas, favor de dirigirse al Centro de Servicio más cercano:

CULIACAN, SIN
Av. Nicolás Bravo #1063 Sur
(667) 7 12 42 11
Col. Industrial Bravo

GUADALAJARA, JAL
Av. La Paz #1779
(33) 3825 6978
Col. Americana Sector Juarez

MEXICO, D.F.
Eje Central Lázaro Cardenas
No. 18
(55) 5588 9377
Local D, Col. Obrera

MERIDA, YUC
Calle 63 #459-A
(999) 928 5038
Col. Centro

MONTERREY, N.L.
Av. Francisco I. Madero
No.831
(81) 8375 2313
Col. Centro

PUEBLA, PUE
17 Norte #205
(222) 246 3714
Col. Centro

QUERETARO, QRO
Av. Madero 139 Pte.
(442) 214 1660
Col. Centro

SAN LUIS POTOSI, SLP
Av. Universidad 1525
(444) 814 2383
Col. San Luis

TORREON, COAH
Blvd. Independencia, 96 Pte.
(871) 716 5265
Col. Centro

VERACRUZ, VER
Prolongación Díaz Mirón #4280
(229)921 7016
Col. Remes

VILLAHERMOSA, TAB
Constitución 516-A
(993) 312 5111
Col. Centro

PARA OTRAS LOCALIDADES LLAME AL: (55) 5326 7100

Para servicio y ventas consulte
"HERRAMIENTAS ELECTRICAS"
en la sección amarilla.



IMPORTADOR: BLACK & DECKER S.A. DE C.V.
BOSQUES DE CIDROS ACCESO RADIATAS NO. 42
BOSQUES DE LAS LOMAS, 05120 MEXICO, D.F.
(55) 5326-7100