

AUS GUTEM GRUND

**GRUNDIG**

**COLOR TELEVISION**



**LED 32 VLE 8040C**

# CUPRINS

---

3	INSTALARE ȘI SIGURANȚĂ	2-	MODUL TELETEXT
4	INFORMAȚII GENERALE	2	Mod text FLOF și text normal
4	Caracteristici speciale ale televizorului dumneavoastră	2	Funcții suplimentare
4	Primirea stațiilor digitale	28	FUNCȚII DE CONVENIENȚĂ
5	Note importante privind protecția mediului	29	CONTROL PARENTAL
6	CONECTARE/PREGĂTIRE	30	FUNCȚIILE CRONOMETRU
6	Conectarea antenei și a cablului de rețea	32	MODUL USB
-	Introducerea bateriilor în telecomandă	32	Formatele de fișiere
8	PREZENTARE GENERALĂ	32	Conectarea suportului extern de date
8	Conexiuni și comenzi prezente pe televizor	33	Browser-ul de fișiere
10	Telecomanda – funcții principale	33	Setări în meniul de configurare USB
11	Telecomanda – toate funcțiile	33	Redare – Funcții de bază
12	SETĂRI	34	Funcții suplimentare de redare
12	Căutarea posturilor de televiziune	35	UTILIZAREA DISPOZITIVELOR EXTERNE
13	Modificarea canalelor stocate pentru posturi digitale	35	High definition – HD ready
14	Setări de imagine	35	Opțiuni de conectare
15	Setări audio	36	Conectarea unui dispozitiv extern
1-	FUNCȚIONAREA TELEVIZORULUI	3	Utilizarea unui înregistrator video, lector DVD sau set-top box
1-	Funcții de bază	3-	Căști
18	Modul Eco	3-	Sistem Hi-fi /receptor AV
18	Funcția Zoom	38	Conectarea unui computer
18	Funcția Zap	39	Ce este Interfața comună?
18	Ghid TV electronic	39	Introducerea modulului CA
19	Modificarea formatului imaginii	39	Control acces pentru modulul CA și cartela inteligentă
20	ÎNREGISTRARE PRIN USB	40	SETĂRI SPECIALE
20	Informații privind înregistrarea și reproducerea programelor de televiziune	40	Reglajul posturilor digitale de televiziune
20	Posibile restricții în utilizarea unui suport extern de date	42	Reglajul posturilor analogice de televiziune
21	Conectarea suportului extern de date	43	Modificarea canalelor stocate pentru posturi analogice
21	Setări pentru modul PVR	45	INFORMAȚII
23	Time shift – întreruperea temporară a programelor	45	Afișarea informațiilor privind semnalul
23	Înregistrare	45	Actualizarea software-ului
24	Configurarea programelor pentru înregistrare	45	Programarea prealabilă a telecomenzii pentru alte dispozitive GRUNDIG
25	Redare	46	Date tehnice
26	Sortarea sau ștergerea programelor din lista de înregistrare	46	Informații de service pentru distribuitori
		46	Notă privind mediul
		4-	Depanare
		48	Informații suplimentare privind unitățile comercializate în Regatul Unit.

# INSTALARE ȘI SIGURANȚĂ

La instalarea televizorului dumneavoastră, luați în considerare informațiile următoare..

- Acest televizor este conceput pentru a primi și reda semnale video și audio.  
Se interzic în mod clar alte utilizări.
- Distanța vizuală ideală este de 5 ori diagonală ecranului.
- Căderea luminii din exterior pe ecran afectează calitatea imaginii.
- Pentru o ventilație suficientă, asigurați-vă că există un spațiu suficient împrejur în unitatea de perete.
- Televizorul este destinat utilizării în încăperi uscate. În cazul în care îl utilizați în spațiu deschis, asigurați-vă că este protejat împotriva umidității precum ploaia sau apa împropăscată. Nu expuneți televizorul la umiditate.
- Nu așezați recipiente, cum sunt vasele, pe televizor deoarece există riscul vărsării de lichid, reprezentând astfel un risc pentru siguranță.
- Așezați televizorul pe o suprafață solidă, plană.
- Nu așezați obiecte cum ar fi ziarele pe televizor sau bucăți de pânză sau elemente similare sub acesta.
- Acumularea de căldură poate fi periculoasă și scurtează durata de funcționare a televizorului. Din motive de siguranță, apălați un specialist pentru a îndepărta depunerile de murdărie din aparat din când în când.
- Nu așezați televizorul aproape de unitățile de încălzire sau în lumina directă a soarelui deoarece se va diminua răcirea.
- Indiferent de situație, nu deschideți televizorul.
- Se exclud revendicările de garanție pentru defecțiuni rezultate în urma manipulării necorespunzătoare.
- Asigurați-vă că unitatea de alimentare de la rețea sau cablul de alimentare (dacă există) nu sunt deteriorate.
- Televizorul poate fi utilizat exclusiv cu adaptorul/cablul de rețea furnizate.
- - Furtunile cu descărcări electrice reprezintă un pericol pentru toate dispozitivele electrice. Chiar dacă televizorul este oprit, acesta poate fi deteriorat de un trăsnet care lovește rețeaua sau cablul de antenă. Deconectați întotdeauna fișele alimentării de la rețea și ale antenei în timpul unei furtuni.

- Curățați ecranul cu o cârpă moale, umedă. Utilizați doar apă obișnuită.
- Curățați carcasa televizorului LCD cu ajutorul cârpei incluse. Utilizați doar apă obișnuită.
- Atunci când vă decideți unde să așezați aparatul, rețineți că suprafețele de mobilă sunt acoperite cu diferite tipuri de lac și plastic, majoritatea dintre acestea conținând aditivi chimici. Acestea pot produce coroziunea picioarelor aparatului, ducând astfel la apariția petelor pe suprafața mobilierului care pot fi dificil sau imposibil de îndepărtat.
- Ecranul televizorului dumneavoastră LCD respectă cele mai înalte standarde de calitate și a fost verificat din punct de vedere al defecțiunilor pixelilor. În ciuda atenției deosebite acordate în procesul de fabricație, motivele tehnologice fac imposibilă reducerea completă a posibilității ca unii pixeli să prezinte defecțiuni. Cu condiția să se încadreze în limitele specificate de standardul DIN, defecțiunile de acest tip ale pixelilor nu pot fi considerate defect conform garanției.



Pentru a preveni răspândirea focului, țineți în permanență lămpărilor sau alte flăcări deschise la distanță de acest produs.

- Nu conectați alt echipament în timp ce aparatul este pornit. Opriiți de asemenea celelalte echipamente înainte de a le conecta.
- Conectați aparatul la priza de rețea doar după ce ați conectat dispozitivele externe și antena.
- Asigurați-vă că ștecherul este ușor accesibil.

## Atenție:

- Dacă doriți să utilizați o consolă de perete pentru televizorul dumneavoastră, citiți cu atenție instrucțiunile de asamblare a consolei de perete sau apălați la furnizorul specializat.
- La achiziționarea consolei de perete, asigurați-vă că toate punctele de fixare necesare de pe televizor sunt prezente pe consola de perete și că sunt utilizate toate la montare.

# INFORMAȚII GENERALE

---

## Caracteristici speciale ale televizorului dumneavoastră

- Televizorul vă oferă posibilitatea de a recepționa și urmări posturi digitale (prin DVB-T și DVB-C), inclusiv în High Definition (HD).

În prezent, recepționarea acestor posturi digitale de televiziune în format High Definition este posibilă doar în unele țări din Europa.

- Deși acest televizor respectă standardele DVB-T și DVB-C curente începând cu august 2009, nu este garantată însă compatibilitatea sa cu difuzările digitale terestre DVB-T viitoare și cu difuzările digitale prin cablu DVB-C.

Acest televizor poate recepționa și procesa toate posturile analogice și pe cele digitale necriptate. Acest televizor este prevăzut cu un receptor digital și analogic integrat. Receptorul digital convertește semnalele posturilor digitale pentru a oferi o calitate extraordinară a sunetului și a imaginii.

- Ghidul TV (doar în cazul posturilor digitale) vă informează imediat cu privire la modificările de program și oferă o imagine generală a programelor tuturor posturilor pentru zilele următoare. Informații detaliate privind posturile individuale – dacă sunt furnizate de emițător – sunt disponibile și în ghidul electronic de programe.
- Puteți conecta diferite suporturi de date la mufa USB, de exemplu o unitate de disc externă, un stick de memorie USB sau o cameră digitală. Cu ajutorul browser-ului de fișiere puteți selecta și reda formatele de fișiere dorite (de exemplu, date MP4, MP3 sau JPEG). Puteți înregistra preferințele personale în ceea ce privește difuzările.
- Posturile digitale sunt convertite de televizor și se pot afla pe suportul USB extern inclus de date (de exemplu, un hard-disc extern și un stick de memorie USB). Pentru informații detaliate referitoare la înregistrarea și redarea difuzărilor, consultați pagina 20.

- Funcția Time Shift este o caracteristică tehnică specială.

În timpul redării de pe suportul extern de date USB, puteți apăsa pe un buton de pe telecomandă pentru a introduce în pauză canalele pe care le urmăriți și pentru a le relua ulterior.

Pe parcursul unei înregistrări aflate în desfășurare, puteți selecta și urmări diferite transmisii din arhivă.

## Recepția posturilor digitale

- Pentru a recepționa posturi digitale (DVB-T) aveți nevoie de o antenă digitală de acoperiș sau de interior (antenă pasivă sau activă de interior prevăzută cu propria sursă de alimentare).
- Cablul de antenă sau rețeaua de cablu TV care transmit în format DVB-C vor fi conectate la televizor pentru a recepta transmisiile DVB-C.
- Spre deosebire de transmisia analogică, nu fiecare post are propria frecvență de transmisie. În schimb, mai multe posturi sunt grupate în așa-numitele „bouquet” la nivel regional sau național. Puteți regăsi informațiile privind transmisia curentă pe teletext de la diferiți emițători sau puteți consulta un ghid TV sau Internetul.
- Diferite posturi digitale de televiziune furnizate de emițători privați sunt criptate (DVB-T și DVBC). Urmărirea acestor posturi și înregistrarea și funcțiile de redare sunt posibile doar cu modulul CI adecvat și un SmartCard (cartelă inteligentă). Consultați distribuitorul specializat.

Gama de posturi disponibile de la instituțiile publice de difuzare (ARD cu EinsExtra, EinsFestival sau ZDF cu ZDF Info și toate posturile terță parte) nu sunt criptate și pot fi recepționate fără un SmartCard.

# INFORMAȚII GENERALE

---

## Note importante privind protecția mediului

- Televizorul nu este deconectat complet de la sursa de alimentare atunci când este oprit din butonul de stand-by de pe telecomandă sau de pe televizor.
- Dacă nu intenționați să utilizați televizorul câteva zile, deconectați ștecherul de la priză. Astfel, televizorul nu consumă electricitate.
- Dacă televizorul este prevăzut cu un întrerupător de rețea, acesta poate fi utilizat pentru oprirea televizorului iar televizorul este deconectat de la rețea și nu consumă electricitate.
- În modul stand-by mode, consumul de energie este foarte redus. Acest nivel redus de electricitate este necesar pentru a asigura funcționarea adecvată a caracteristicilor de conveniență, cum ar fi cronometrul de pornire.
- Televizorul consumă mai puțină electricitate atunci când setarea luminozității este redusă.
- Dacă urmați aceste sfaturi, economisiți energie și bani dar aduceți și o contribuție importantă la protecția mediului.

# CONECTARE/PREGĂTIRE

## Conectarea antenei și a cablului de rețea

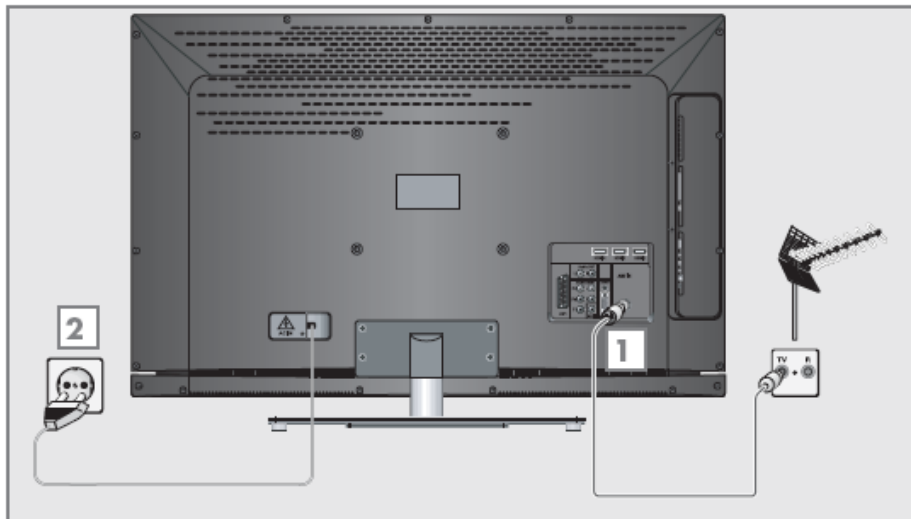

1 Pentru posturile digitale de televiziune (DVB-T), conectați cablul antenei de acoperiș, de interior (antennă pasivă sau activă de interior prevăzută cu propria sursă de alimentare) în mufa pentru antenă „ANT IN” de pe televizor;

sau

pentru posturile digitale ale rețelei de cablu TV (DVB-C), conectați cablul de antenă la mufa pentru antenă „ANT IN” de pe televizor;

sau

pentru posturile analogice, conectați cablul de antenă la mufa pentru antenă „ANT IN” de pe televizor.



**Notă:**

- La conectarea unei antene de interior, este posibil să fie nevoie să încercați diferite poziții până când obțineți recepția optimă.

2 Conectați cablul de rețea la priza de perete.

**Notă:**

- Conectați aparatul la priza de rețea doar după ce ați conectat dispozitivele externe și antena.
- Conectați televizorul utilizând exclusiv cablul de alimentare furnizat la o priză corespunzătoare, legată la pământ.
- Nu utilizați o fișă de adaptare sau un prelungitor care nu respectă standardele de siguranță aplicabile. Nu modificați cablul de alimentare.

# CONECTARE/PREGĂTIRE

## Introducerea bateriilor în telecomandă

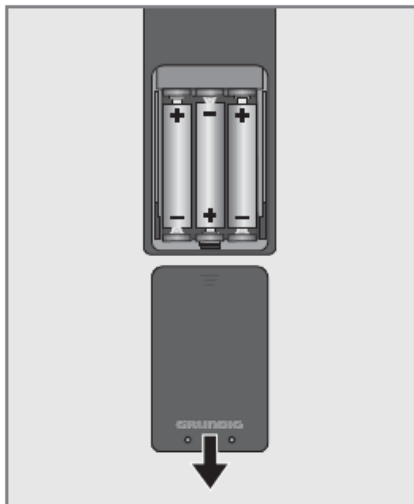

1 Deschideți compartimentul pentru baterii, îndepărtând capacul.

2 Introduceți bateriile (3 x 1,5 V micro de exemplu R03 sau AAA), respectați polaritatea (marcată la baza compartimentului pentru baterii). 3 Închideți compartimentul pentru baterii.

### Notă:

- În cazul în care televizorul nu mai reacționează corespunzător la comenzile telecomenzii, este posibil ca bateriile să fie descărcate. Nu uitați să îndepărtați bateriile folosite.
- Producătorul nu își asumă răspunderea pentru defecțiunile rezultate din cauza bateriilor folosite.

## Notă privind mediul



Acest simbol prezent pe baterie sau pe ambalaj indică faptul că bateria furnizată alături de acest produs nu va fi tratată ca deșeu menajer. La anumite baterii, acest simbol poate fi utilizat în combinație cu un simbol chimic. Dacă bateria conține mai mult de 0,0005% mercur sau 0,004% plumb, sunt adăugate simbolurile chimice pentru mercur (Hg) sau plumb (Pb). Bateriile, inclusiv cele care nu conțin metale grele, nu pot fi aruncate alături de deșeurile menajere. Înlăturați bateriile folosite într-un mod sigur pentru mediul înconjurător. Informați-vă cu privire la reglementările legale aplicabile în zona dumneavoastră.

# PREZENTARE GENERALĂ

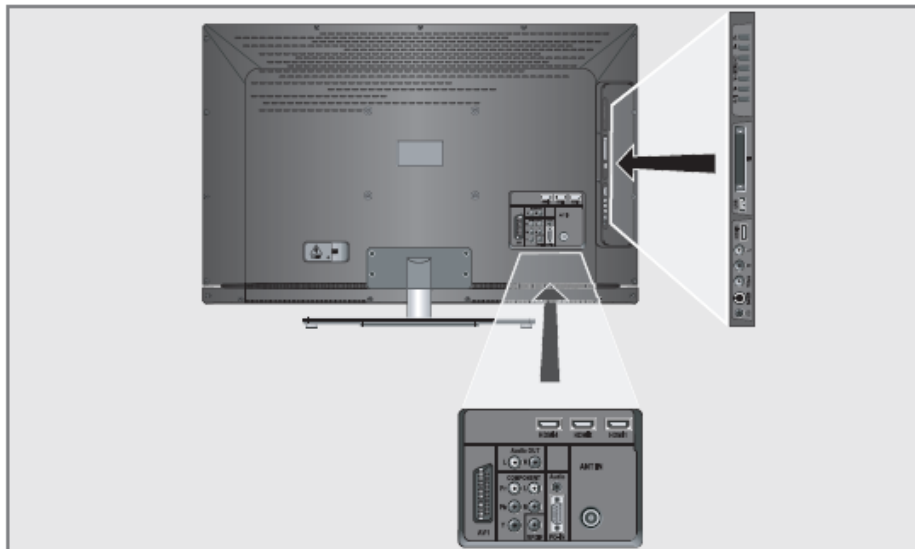

AV1	Mufă Euro/AV (semnal FBAS, semnal RGB).	HDMI4	Mufă HDMI, intrare semnal audio/video(HDMI).
AUDIO OUT L R	Ieșire audio.		Conexiune căști (mufă jack 3,5 mm)
COMPONENT Y Pb Pr	Intrare semnal video (semnal YUV)	S-VHS	Intrare semnal video pentru camcorder S-Video .
L R	Intrare semnal audio (semnal YUV)	Video	Intrare semnal video pentru camcorder.
SPDIF	Mufe ieșire audio (coaxial) pentru semnale PCM/AC3. Pentru conectarea la un amplificator audio/video de canale sau receptor AV.	L R	Intrare semnal audio pentru camcorder.
PC Audio	Intrare semnal audio pentru computer.	HDMI3	Mufă HDMI, intrare semnal audio/video(HDMI).
PC- N	Mufă VGA, intrare semnal video pentru computer.	USB	Mufă USB pentru suporturi de date externe și funcție PVR.
ANT IN	Mufă antenă	CI	Slot Interfață comună.
HDMI1	Mufă HDMI, intrare semnal audio/video(HDMI).		
HDMI2	Mufă HDMI, intrare semnal audio/video(HDMI).		



# PREZENTARE GENERALĂ

---



Pornește televizorul și îl readuce în mod stand-by.  
Singurul mod de deconectare a televizorului de la sursa de alimentare de la rețea este deconectarea ștecherului.

**V- V +**

Reglează volumul.  
Selectează funcțiile meniului.

**MENU**

Deschide meniul principal.  
Selectați elementul de meniu utilizând „P+” sau „P-”.  
Activați funcția cu ajutorul butoanelor „V+” sau „V-”.  
Setați funcția cu ajutorul butoanelor „V+” sau „V-”.  
Închideți meniul utilizând „MENU”.



Deschide preselectarea pentru canalele AV.  
Selectați în meniu cu „P+” sau „P-”, confirmați cu „V+” sau „V-”.

**P- P +**

Pornesc televizorul din modul stand-by.  
Selecte post.  
Selectează o funcție în meniu.

# PREZENTARE GENERALĂ

## Telecomanda-funcții principale

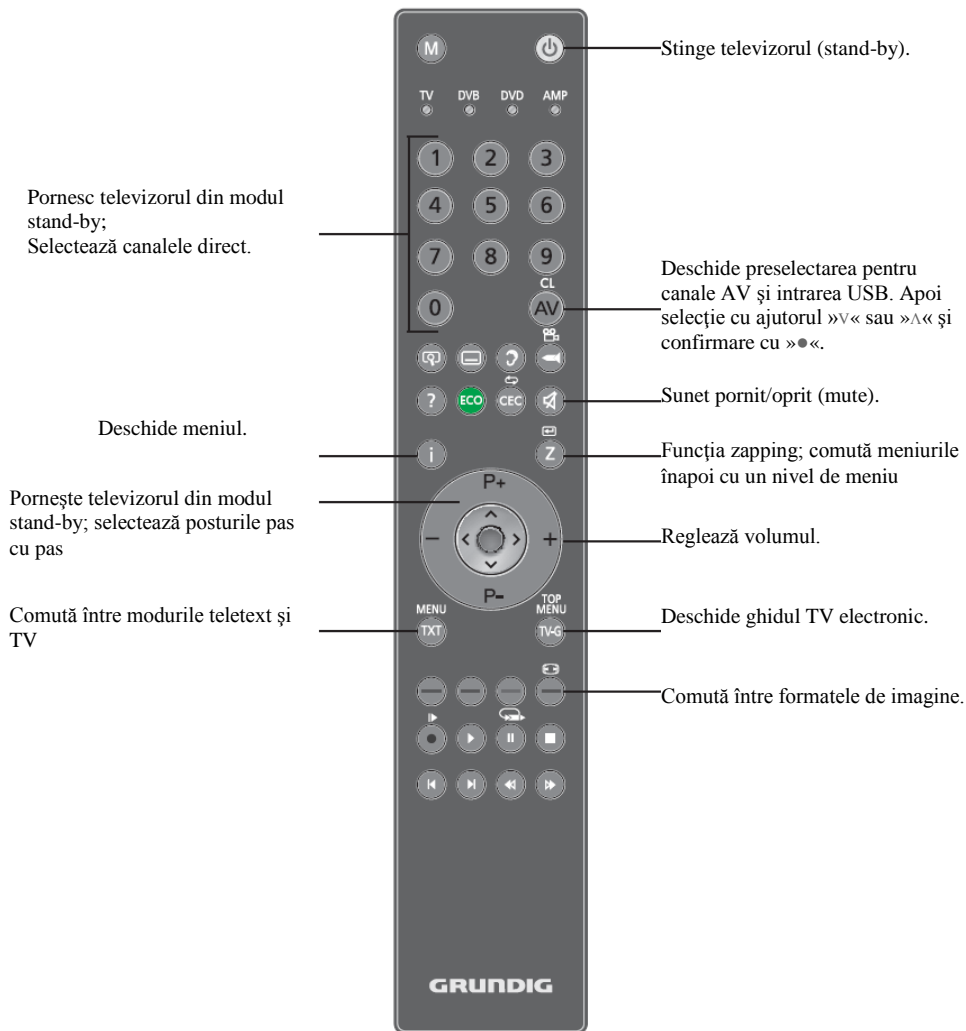

### Controlul cursorului

∧ Deplasează cursorul în meniuri în sus și în jos

< > Deplasează cursorul spre stânga/dreapta

- Apelează lista de canale; activează diferite funcții.

# PREZENTARE GENERALĂ



Mărește imaginea.



Selectează diferite subtitrări (în funcționare digitală TV).

Deschide lista înregistrată;



Selectează o limbă diferită (în funcționare digitală TV).

?

Afișează numărul și numele unui post.

ECO  
CEC

Modul ECO pornit/oprit.

Selectează funcția de repetare din browser-ul de fișiere.

AV

Deschide preselecția pentru canalele AV și intrarea USB. Apoi selecție cu „V” sau „^” și confirmare cu „\*”.

-(red)  
(roșu)

Selectează o pagină în modul teletext.

-(green)  
(verde)

Selectează o pagină în modul teletext.

-(yellow)  
(galben)

Selectează capitole în modul teletext.

-(blue)  
(albastru)

Selectează subiecte în modul teletext.



Inițializează înregistrarea (în utilizare digitală, cu înregistrare exclusiv prin intermediul suporturilor de date externe).



Pornește redarea în browser-ul de fișiere.

Repetă o selecție a unui program înregistrat.



Înghețare a imaginii;

Comută pe pauză redare:

activarea funcției time-shift în timpul semnalului în direct (în utilizarea televiziunii digitale, exclusiv prin suporturi de date externe).



Selectează funcția de ecran împărțit în modul teletext.

Încheie redarea în browser-ul de fișiere.

Încheie înregistrarea sau redarea în modul PVR.



Selectează diferite setări de sunet (în funcționare analogică TV);

Comută pe dimensiune dublă a caracterelor în modul teletext;

Selectează piesa următoare/imaginea următoare din browser-ul de fișiere.



Selectează diferite setări de imagine; actualizează o pagină în modul teletext.

Selectează piesa anterioară/imaginea anterioară din browser-ul de fișiere.

Pagină ținută în modul teletext;

Pornește căutarea inversă a imaginii în browser-ul de fișiere.

Selectează lista de canale („All Channels”;

„RADIO”, „FAV1” până la „FAV4”);

Arată răspunsuri în modul teletext.

Pornește căutarea înainte a imaginii în browser-ul de fișiere.

M

Trece pe funcționarea unui receptor digital GRUNDIG.

Receptor digital GRUNDIG cu unitate de disc (PDR), lector DVD GRUNDIG, înregistrator DVD GRUNDIG sau receptor AV GRUNDIG.

Apăsați „M” până când se aprinde ecranul „DR”, „DVD” sau „AMP”.

Selectați apoi ecranul dorit.

Dacă nu apăsați un buton în timp de 10 secunde, telecomanda revine în modul televizor („TV”).

Puteți modifica programarea prealabilă, consultați pagina 45.

# SETĂRI

## Căutarea posturilor de televiziune

Televizorul este prevăzut cu o funcție de reglaj automat care caută canale TV analogice și digitale.

Inițializați căutarea și aveți posibilitatea să sortați posturile de televiziune în ordinea preferată.

Există 550 poziții pentru canale digitale și 99 pentru canale analogice, cărora le puteți alocă posturile TV din conexiunea prin antenă sau prin cablu (canale analogice).

1 Apăsăți „8”, „1...0” or „P+” sau „P-” pentru a porni televizorul din modul stand-by.

– La prima punere în funcțiune a aparatului, apare meniul „Installation Guide” (Ghid de instalare).

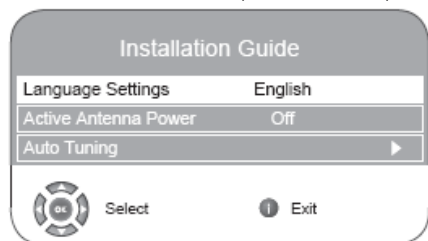

2 Apăsăți „<” sau „>” pentru a selecta limba.

### Ajutor:

- Dacă pe ecran nu apare meniul „Installation Guide”, realizați setarea respectând instrucțiunile de readucere a televizorului în starea din fabrică, de la pagina 28.

### Notă

- Sursa de alimentare a antenei poate fi activată doar dacă antena este efectiv o antenă de interior activă, prevăzută cu amplificator de semnal și dacă nu este deja alimentată cu tensiune prin intermediul unei fișe de rețea (sau o alimentare similară). În caz contrar, puteți provoca un scurtcircuit și defecțiuni iremediabile ale antenei.

3 Selectați funcția „Active Antenna Power” cu ajutorul butoanelor „V” sau „^”. Apăsăți „<” sau „>” pentru a porni tensiunea antenei „On” (Doar canale DVB-T).

4 Selectați funcția „Auto Tuning” cu ajutorul butoanelor „V” sau „^” și confirmați cu „●”.

– funcția „Country Selection” este activă.

5 Apăsăți „<” sau „>” pentru a selecta țara.

6 Selectați funcția „Scan Type” cu ajutorul butoanelor „V” sau „^”.

Apăsăți „<” sau „>” pentru a selecta dacă doriți să căutați exclusiv posturi de televiziune digitale (DTV), exclusiv posturi de televiziune analogice (ATV) sau ambele (ATV & DTV).

7 Selectați „Time zone” cu ajutorul butoanelor „V” sau „^”.

Apăsăți „<” sau „>” pentru a selecta fusul orar.

8 Selectați funcția „TV Connection Type” cu ajutorul butoanelor „V” sau „^”.

Apăsăți „<” sau „>” dacă doriți să căutați conexiune prin cablu „Cable” sau conexiune aeriană (Aerial).

– Funcția „Aerial” pentru a căuta canale TV terestre (DVB-T);

### sau

– „cable”, căutare programe TV oferite de providerul de cablu (DVB-C).

### Ajutor:

7 Dacă selectați „Cable”, apare ecranul de selectare a tipului de căutare. Consultați capitolul „Reglajul tuturor posturilor digitale de televiziune în conexiune aeriană prin funcția auto tuning” de la pagina 42, Punctul 7.

9 Apăsăți „●” pentru a începe căutarea.

– Apare meniul „Searching...” și începe căutarea posturilor TV. Această operațiune poate dura câteva minute, în funcție de numărul de posturi de televiziune recepționate.

– Căutarea se încheie când apare mesajul „Programme Table”.

### Notă:

- Căutarea poate fi încheiată înainte de vreme, cu ajutorul „i”.

# SETĂRI

## Modificarea canalelor stocate pentru posturi digitale

Puteți modifica ordinea canalelor găsite, puteți șterge canalele de care nu aveți nevoie și puteți bloca accesul la anumite presetări (control parental).

Apăsați „**■**” (albastru) pentru a comuta între „Programme Table – ALL TYPE”, „Programme Table – DTV”, „Programme Table – RADIO” și „Programme Table – ATV”.

Apăsați „**■**” (roșu) pentru a afișa canalele alocate unei rețele.

Apăsați „**◀**” pentru a trece lista de canale la pagina următoare, apăsați „**▶**” pentru a trece înapoi la pagina anterioară.

Deschiderea listei de canale

1 Deschideți meniul utilizând „**i**”.

– Este afișat meniul „PICTURE”.

2 Selectați meniul „CHANNEL SETUP” cu ajutorul butoanelor „**<**” sau „**>**”.

3 Selectați funcția „Programme Table” cu ajutorul butoanelor „**V**” sau „**^**” și confirmați cu „**●**”.

– Este afișat meniul „Programme Table”.

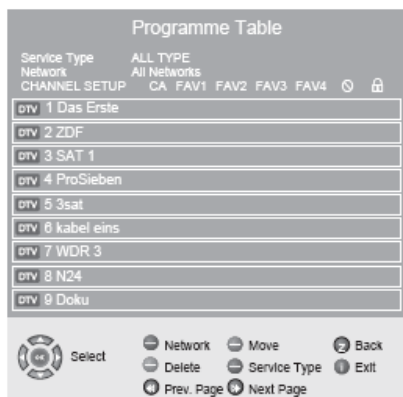

## Mutarea canalelor în diferite setări prestabilite

1 În meniul „Programme Table”, apăsați butoanele „**V**” sau „**^**” pentru a selecta canalul care va fi mutat.

2 Apăsați „**■**” (verde) pentru a selecta canalul.

3 Selectați noua presetare utilizând „1...0”.

4 Apăsați „**●**” pentru a confirma intrarea.

Note:

- Pentru a sorta celelalte canale de televiziune, repetați pașii 1 până la 4.

- Atunci când mutați un canal, numărul prestabilit al canalului este alocat postului de televiziune. Dacă de exemplu, postul de televiziune

“5 ProSieben” este mutat în poziția prestabilită 7, această secvență poate fi confirmată cu ajutorul butoanelor „**V**” sau „**^**”.

La selectarea cu ajutorul butoanelor numerice „1...0”, veți realiza selecția prin butonul numeric „5”.

- Posturile alocate numerelor prestabilite fixate (cum sunt posturile franceze codificate LCN) nu pot fi mutate.

## Crearea unei liste de favorite

Puteți selecta canalele favorite și le puteți salva în până la patru liste (FAV1 până la FAV4).

1 În meniul „Programme Table”, selectați canalul de televiziune utilizând „**V**” sau „**^**”.

2 „Împingeți” canalul de televiziune utilizând „**<**” sau „**>**” în lista de favorite 1 până la 4 și salvați utilizând „**●**”.

– Poziția din lista de favorite este marcată cu „**■**”.

– Puteți introduce același canal în mai mult de o listă de favorite.

Notă:

- Puteți șterge canalele din lista de favorite. Apăsați „**V**” sau „**^**” și „**m**” sau „**,**” pentru a selecta canalul și „**●**” pentru a-l șterge.

# SETĂRI

## Ștergerea canalelor

1 În meniul „Programme Table”, apăsați butoanele „V” sau „^” pentru a selecta canalul care va fi șters și apăsați „■” (galben) pentru confirmare.

2 Apăsați „■” (verde) pentru a confirma ștergerea.

### Note:

- Apăsați „■” (roșu) pentru a șterge toate canalele.
- Setările prestabilite ale căror canale au fost șterse nu mai sunt indicate în „Programme Table”.

## Omiterea posturilor de televiziune

Puteți marca posturile de televiziune care să fie omise atunci când selectați cu „V” sau „^”. Selecția se poate realiza de asemenea utilizând butoanele numerice.

1 În meniul „Programme Table”, selectați canalul de televiziune utilizând „V” sau „^”.

2 Apăsați butonul „>” pentru a trece la simbolul „-” și apăsați „●” pentru a selecta canalul de televiziune. –Canalul este marcat cu „-”.

### Notă:

- Canalele pot fi activate din nou. Apăsați „V” sau „^” pentru a selecta canalul, apăsați „>” pentru a trece la simbolul „-” și apăsați „●” pentru a activa canalul din nou.

## Finalizarea setărilor

1 Apăsați „i” pentru a finaliza setările.

## Setări de imagine

1 Deschideți meniul utilizând „i”.  
– Este afișat meniul „PICTURE”.

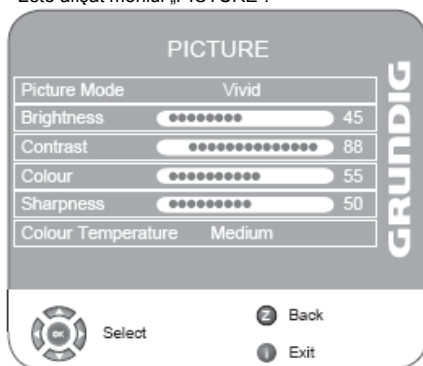

2 Selectați „Picture Mode”, „Brightness”, „Contrast”, „Colour”, „Sharpness” sau „Colour Temperature” utilizând butoanele „V” sau „^”.

Selectați valoarea cu ajutorul butoanelor „<” sau „>” și confirmați cu „●”.

### Notă:

Alte setări pot fi regăsite pe a doua pagină a meniului „PICTURE”.

3 Treceți la a doua pagină a meniului utilizând „V” și confirmați „Advanced Picture Settings” utilizând „●”.

4 Selectați „DNR”, „MPEG NR.”, „Vibrant colour”, „Perfect Clear”, „Dynamic Contrast”, „Dynamic Backlight” sau „Backlight” cu ajutorul butoanelor „V” sau „^”.

Selectați valoarea cu ajutorul butoanelor „<” sau „>” și confirmați cu „●”.

# SETĂRI

## Note:

- Puteți selecta funcția „MPEG NR.” doar în setări prestabilite digitale și AV.
- „MPEG NR.” reduce interferențele produse de artefacte (blocuri de pixeli) de la posturile digitale cu compresie MPEG (precum cele de la receptoare DVBT sau cititoare de DVD-uri).
- „Dynamic Contrast” contrastul se reglează în funcție de conținutul imaginii pentru a asigura contrastul optim.
- „Dynamic Backlight” lumina de fundal se reglează în funcție de conținutul imaginii pentru a asigura contrastul optim.
- Puteți modifica lumina de fundal doar dacă funcția „Dynamic Backlight” este dezactivată.

5 Apăsați „i” pentru a finaliza setarea.

## Setări audio

- 1 Deschideți meniul utilizând „i”.
- Este afișat meniul „PICTURE”.
- 2 Selectați meniul „SOUND” cu ajutorul butoanelor „<” sau „>” și confirmați cu „•”.

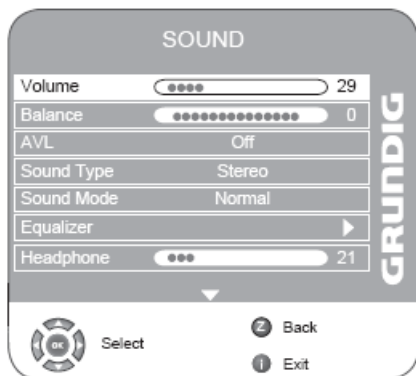

## Volum

1 Selectați „Volume” utilizând „V” or „^” și reglați setarea utilizând butoanele „<” sau „>”.

## Balans

1 Selectați „Balance” utilizând „V” or „^” și reglați setarea utilizând butoanele „<” sau „>”.

## Volum automat

Canalele de televiziune sunt transmise la volume diferite. Funcția de limitare automată a volumului (AVL) înseamnă că volumul este menținut la același nivel atunci când comutați canalele.

1 Selectați „AVL” utilizând butoanele „V” sau „^” și selectați apoi „On” utilizând butoanele „<” or „>”.

## Notă:

- Dacă setarea „SRS” a fost selectată pe rândul „Sound Mode”, rândul AVL nu poate fi selectat.

## Stereo / două canale, mono

Dacă dispozitivul recepționează programe cu două canale, de ex. un film cu sunetul original pe canalul de sunet B (afișaj: „Dual II”) și versiunea dublată pe canalul de sunet A (afișaj: „Dual I”), puteți selecta canalul de sunet dorit.

În cazul în care dispozitivul recepționează programe stereo sau Nicam, acesta comută automat pe sunet stereo (afișaj: „Stereo”).

În cazul în care calitatea de recepționare a sunetului este slabă, puteți comuta sunetul pe „Mono”.

1 Selectați „Sound Type” utilizând „V” or „^” și reglați setarea utilizând butoanele „<” sau „>”.

## Lățime stereo

Lățește ieșirea audio pentru programe stereo și îmbunătățește sunetul cu recepție mono.

1 Selectați funcția „Sound Mode” cu ajutorul butoanelor „V” sau „^”.

2 Apăsați „<” sau „>” pentru a selecta setarea „Spatial”.

# SETĂRI

---

## SRS TruSurround XT\*

SRS TruSurround XT este o tehnologie audio patentată integrată în televizor și care are nevoie doar de difuzoarele incluse pentru a produce un efect Sound Surround.

- 1 Selectați rândul „Sound Mode” cu ajutorul butoanelor „V” sau „^”.
- 2 Selectați setarea „SRS” cu ajutorul butoanelor „<” sau „>”.

## Egalizator

Egalizatorul vă oferă patru setări prestabilite de sunet (Music, Sports, Movie și Speech) și una pe care o puteți crea dumneavoastră (User).

- 1 Selectați funcția „Equalizer” cu ajutorul butoanelor „V” sau „^” și confirmați cu „●”.
- Apare meniul „Equalizer”.

## Notă:

- Dacă setarea „SRS” a fost selectată pe rândul „Sound Mode”, rândul „Equalizer” nu poate fi selectat.
- 2 Selectați setarea audio „User” cu ajutorul butoanelor „<” sau „>” și confirmați cu „V”.
- Banda de frecvență “120 Hz” este activată.
- 3 Setati valoarea dorită cu ajutorul butoanelor „V” sau „^” și selectați următoarea bandă de frecvență cu ajutorul butoanelor „<” or „>”.
  - 4 Apăsati „Z” pentru a salva setarea.

## Descriere audio (Audio Description) (subtitrări audio)

Descrierea audio este un canal audio suplimentar destinat persoanelor cu probleme de vedere. Sunt descrise activitățile, mediul ambiant, modificările de scene sau aspectul, gesturile și expresiile faciale ale actorilor.

În cazul posturilor de televiziune digitale, acest sunet este transmis în același timp cu sunetul normal. Acesta depinde de programul difuzat.

- 1 Treceți la a doua pagină a meniului utilizând „V” și confirmați „Audio Description” utilizând „●”.
- 2 Selectați „Audio Description” utilizând butoanele „V” sau „^” și apăsați butoanele „<” sau „>” pentru a selecta „On”.
- 3 Selectați „Volume” utilizând „V” or „^” și reglați utilizând butoanele „<” sau „>”.

## TruBass și Dialog Clarity

Setarea „TruBass” vă oferă un efect de bas amplificat. „Dialog Clarity” recunoaște secțiunile de dialog din înregistrările audio și îmbunătățește reproducerea dialogului.

Cele două funcții pot fi regăsite pe a doua pagină a meniului „SOUND”.

## Notă:

- Setarea „SRS” trebuie selectată de pe rândul „Sound Mode”.
- 1 Selectați „TruBass” sau „Dialog Clarity” cu ajutorul butoanelor „V” sau „^”.
  - 2 Selectați setarea cu ajutorul butoanelor „<” sau „>”.
  - 3 Apăsati „Z” pentru a finaliza setarea.

## Finalizarea setărilor

- 1 Apăsati „i” pentru a finaliza setările.

\* Produs sub licența SRS Labs, Inc.

TruSurround XT, SRS și simbolul  sunt mărci înregistrate ale SRS Labs, Inc.



# FUNȚIONAREA TELEVIZORULUI

## Funcții de bază Pornire și oprire



1 Apăsați „”, „1...0” or „P+” sau „P-” pentru a porni televizorul din modul stand-by.

2 Apăsați butonul „” pentru a trece televizorul în modul stand-by.

## Selectarea canalelor

1 Utilizați „1...0” pentru a selecta canalele direct.

2 Apăsați „P+” sau „P-” pentru a derula canalele în sus și în jos.

3 Deschideți lista de canale apăsând „”, selectați postul utilizând „V” sau „^”, apăsați „” pentru a confirma canalul.

Apăsați „i” pentru a închide lista de canale.

## Selectarea posturilor din liste

Puteți selecta posturi din diferite liste (de ex. All Channels, FAV1).

1 Apăsați „” pentru a apela prezentarea generală a listelor de canale.

– Este afișată prezentarea generală.

2 Apăsați „V” sau „^” pentru a selecta lista de canale și „” pentru a confirma.

3 Apăsați „V” sau „^” pentru a selecta canalul și „” pentru a confirma.

4 Apăsați „i” pentru a părăsi lista de canale.

## Selectarea canalelor AV

1 Apelați meniul „INPUT Source” utilizând butonul „AV”.

2 Selectați poziția canalului AV dorit cu ajutorul butoanelor „V” sau „^” și apăsați „” pentru confirmare.

Notă:

- Comutați înapoi la canalul de televiziune utilizând butoanele „1...0”.

## Comutarea între canale digitale și analogice

1 Deschideți meniul „INPUT Source” apăsând butonul „AV”.

2 Apăsați „V” sau „^” pentru a selecta „DTV” (presetări digitale) sau „ATV” (presetări analogice) și apăsați „” pentru a confirma.

## Ajustarea volumului

1 Ajustați volumul cu ajutorul butoanelor „-” sau „+”.

## Oprirea sonorului

1 Utilizați „P” pentru a opri sunetul ( silențios ) și pentru a-l porni din nou.

## Afișarea informațiilor

1 Apăsați „?” pentru a afișa informațiile.

– Afișajul dispare automat după scurt timp.

## Înghețarea imaginii

Dacă doriți să vizualizați o anumită scenă mai mult timp, aveți posibilitatea de a îngheța imaginea programului curent.

1 Apăsați butonul „”.

2 Pentru a părăsi această funcție, apăsați „3” din nou.

## Notă:

- 7 Dacă la televizor este conectat un suport de date formatat, opțiunea Freeze-frame (înghețare imagine) funcționează ca opțiune Time shift. Opțiunea Time shift este descrisă la pagina 23.

## Setări de imagine

Puteți selecta diferite setări de imagine.

1 Selectați imaginea dorită din „User”, „Sports”, „Movie”, „Natural” sau „Vivid” cu „”.

– Puteți modifica setarea de imagine „User”, consultați capitolul ”Picture settings” de la pagina 14.

# FUNȚIONAREA TELEVIZORULUI

## Setări de sunet

Puteți selecta diferite setări audio atunci când urmăriți canalele analogice.

1 Selectați „User”, „Speech”, „Movie”, „Sports”, „Music” sau apăsând .

– Puteți modifica setarea audio „User” - consultați capitolul „Egalizator” de la pagina 16.

## Limbă audio

Puteți selecta diferite limbi atunci când urmăriți canalele digitale. Acesta depinde de programul difuzat.

1 Apăsați  pentru a deschide meniul de selectare.

2 Selectați limba utilizând butoanele „V” sau „^” și apăsați „•” pentru confirmare.

## Subtitrări

Puteți selecta diferite subtitrări atunci când urmăriți canalele digitale. Acesta depinde de programul difuzat.

1 Apăsați  pentru a deschide meniul de selectare.

2 Selectați subtitrarea utilizând butoanele „V” sau „^” și apăsați „•” pentru confirmare.

## Modul Eco

Cu această funcție, veți obține un consum redus de putere.

1 Activați funcția apăsând „ECO”

2 Pentru a dezactiva funcția modului ECO, apăsați „ECO”.

## Funcția Zoom

Cu ajutorul acestei funcții, puteți mări imaginea pe televizor sau computer.

1 Activați funcția zoom apăsând și ținând apăsat butonul .

## Funcția Zap

Această funcție vă permite să salvați canalul de televiziune pe care îl urmăriți în prezent și să comutați pe alte canale (zapping).

1 Selectați canalul pe care doriți să îl salvați în memoria zap cu ajutorul „1...0” sau „P+”, „P-” și salvați apăsând pe „Z”.

2 Schimbați canalele utilizând „1...0” sau „^”, „V”.

3 Puteți utiliza butonul „Z” pentru a comuta între canalul salvat și canalul urmărit anterior.

4 Apăsați „i” pentru a părăsi funcția zap.

## Ghid TV electronic

Ghidul electronic de programe oferă o prezentare generală a tuturor programelor care vor fi difuzate în săptămâna următoare (exclusiv pentru posturile digitale).

1 Apăsați „TV-G” pentru a vizualiza informațiile programelor.

## Notă:

- Nu toate posturile oferă un ghid TV detaliat.
- Numeroși emițători oferă programul zilnic însă fără descrieri detaliate.

- Există emițători care nu oferă niciun fel de informație.

2 Selectați postul de televiziune cu ajutorul butoanelor „V” sau „^”.

– Sunt afișate difuzările indicate pe canalul de televiziune selectat pentru astăzi.



În plus, informațiile privind difuzările transmise în prezent sunt afișate cu informații detaliate.

3 Apăsați „>” pentru a comuta pe descrierile detaliate ale transmisiilor de azi.

## Notă:

Puteți deschide și închide informațiile vaste ale programului utilizând „?”.

4 Apăsați „V” pentru a selecta informațiile din programul următor și „^” pentru a reveni la informațiile difuzărilor curente.

5 Apăsați „” (verde) pentru a selecta zilele următoare și „” (roșu) pentru a reveni la ziua curentă.

6 Reveniți la selecția postului apăsând „<”.

## Notă:

Apăsați „” (albastru) și „•” pentru a transfera programul selectat în contorul de memorie.

7 Apăsați „i” pentru a părăsi ghidul electronic de programe.

# FUNȚIONAREA TELEVIZORULUI \_\_\_\_\_

## Modificarea formatului imaginii

Televizorul comută automat pe formatul 16:9 dacă acest format este detectat prin intermediul mufei Euro-AV.

Puteți modifica de asemenea manual formatul imaginii.

1 Selectați formatul imaginii utilizând „” (albastru) Formatul de imagine selectat, de exemplu „16:9”, apare pe ecran.

– Puteți alege între următoarele formate de imagine:

## Format „Auto MATIC”

Formatul imaginii este comutat automat pe "16:9" pentru programele 16:9.

Formatul imaginii este comutat automat pe "4:3" pentru programele 4:3.

## Formate „16:9” și „14:9”

În timpul redării programelor în format 4:3, imaginea este alungită pe orizontală dacă se selectează "16:9" sau „14:9”.

Geometria imaginii este alungită orizontal.

În cazul surselor de semnal 16:9 (de la un „set-top box” la o mufă Euro-AV), imaginea umple complet ecranul și la geometria corectă.

## Format „4:3”

Imaginea este prezentată în format 4:3.

## Format „LetterBox”

Setarea letterbox este adecvată pentru programele în format 16:9.

Chenarele negre prezente de obicei în partea superioară și în partea inferioară a ecranului sunt eliminate, imaginile 4:3 umplu ecranul.

Imaginile transmise sunt mărite însă sunt ușor trunchiate în partea superioară și în partea inferioară. Geometria imaginii rămâne neschimbată.

## Format „Subtitle”

Dacă nu puteți citi subtitrările care apar în partea inferioară a ecranului, selectați „Subtitle”.

## Format „Panorama”

Această setare este potrivită pentru filmele cu un raport lățime/înălțime mare.

În timpul redării programelor în format 4:3, imaginea este alungită pe orizontală dacă se selectează funcția „Panorama”. Geometria imaginii este alungită orizontal.

# ÎNREGISTRARE PRIN USB \_\_\_\_\_

## Informații privind înregistrarea și reproducerea programelor de televiziune

■ Înregistrarea și redarea programelor pot fi realizate exclusiv în cazul posturilor de televiziune digitale (DVB-T și DVB-C).

■ Posturile digitale de televiziune (DVB-T și DVB-C) pe care le puteți înregistra și reda depind și de postul difuzat.

■ Înregistrarea și redarea programelor cât și funcția TimeShift se pot desfășura exclusiv cu ajutorul unui suport extern de date (unitate de disc sau stick USB).

■ Suportul de date trebuie să aibă o capacitate de cel puțin 2 GB.

■ Înregistrările se pot realiza pe majoritatea suporturilor de date de pe piață. Nu putem garanta însă funcționarea tuturor suporturilor de date.

■ Dacă înregistrați un program pe un suport extern de date, îl puteți urmări doar pe televizor.

■ Nu veți putea urmări respectivul program pe un alt dispozitiv.

■ Dacă trimiteți televizorul la reparat și este necesară înlocuirea componentelor hardware, este posibil să nu puteți reda înregistrările din nou pe televizorul reparat.

## Posibile restricții în utilizarea unui suport extern de date

■ În funcție de postul de difuzare, este posibil să întâlniți diferite restricții ale unor funcții din partea unor posturi de televiziune.

## GRUNDIG nu are nicio influență asupra acestor restricții.

■ Dacă înregistrați și salvați un program în arhiva unui suport extern de date, redarea poate fi restricționată.

■ Emițătorul vă poate permite să urmăriți acest program o dată sau de mai multe ori însă poate de asemenea să îl pună la dispoziție pe o anumită perioadă de timp.

■ Posturile împotriva cărora sunt protejați copiii solicită instantaneu un număr PIN înainte de inițializarea înregistrării. Înregistrarea nu poate fi inițializată dacă nu este oferită această autorizare.

■ Emițătorul poate restricționa de asemenea copierea unui program de pe un post digital de televiziune pe un înregistrator video sau DVD utilizând mufa „SCART” (semnal analogic imagine/sunet). Acest lucru este valabil cu condiția ca dispozitivul să fie compatibil cu funcția de copiere.

# ÎNREGISTRARE PRIN USB

## Conectarea suportului extern de date

### Note:

- Înainte de conectarea suportului de date, comutați televizorul în stand-by utilizând butonul „8”. Conectați dispozitivul și porniți televizorul din nou.
- Înainte de deconectarea suportului de date, televizorul trebuie trecut inițial în stand-by, în caz contrar se pot deteriora fișierele.

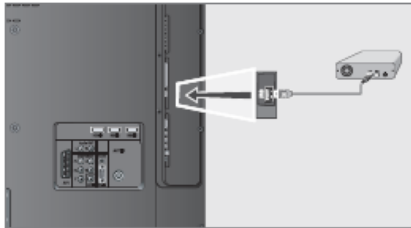

1 Conectați interfața USB „USB” a televizorului și mufa corespunzătoare la dispozitivul de stocare a datelor (unitate de disc externă, cameră digitală, cititor de card sau lector de MP3-uri) utilizând un cablu USB;

sau

conectați stickul de memorie la interfața USB „USB” a televizorului.

2 ,,  apare atunci când conectați suportul de date.

Selectați ,,  No” cu ajutorul ,,>” și apăsați ,,●” pentru confirmare

## Setări pentru modul PVR

### Notă:

- Meniul „PVR File System” poate fi selectat exclusiv în timpul utilizării în direct (la utilizarea unui canal de televiziune digital).

## Selectarea meniului

- Deschideți meniul utilizând ,,i”.
- Este afișat meniul „PICTURE”.
- Selectați „OPTIONS” utilizând butoanele „<” sau „>” și apăsați ,,●” pentru confirmare.
- Treceți la a doua pagină a meniului utilizând „v” și confirmați „PVR File System” utilizând „,,”.

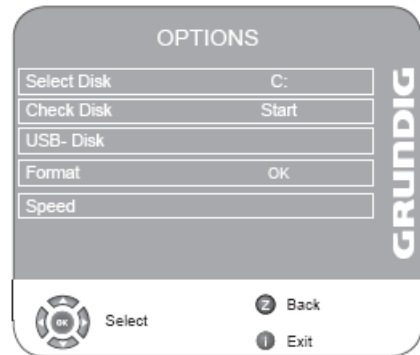

## Formatarea suportului extern de date

Înainte de prima înregistrare, suportul extern de date trebuie formatat. În același timp, specificați spațiul de memorie de pe suportul de date disponibil pentru funcția time shift, înregistrare și redare.

Pe un stick USB cu o memorie de 2 GB de exemplu, puteți alege doar între opțiunile „1GB” și „All”.

Pe o unitate de disc cu o memorie de 100 GB de exemplu, o puteți împărți în pași de 1 GB de la „1GB” la „19GB” sau „All”.

1 Selectați „Disk Maintenance” utilizând butoanele „v” sau „^” și apăsați „,,” pentru confirmare.

# ÎNREGISTRARE PRIN USB \_\_\_\_\_

2 Selectați „Format” utilizând butoanele „V” sau „^” și apăsați „●” pentru confirmare.

– Este afișat spațiul maxim de memorie disponibilă pe suportul extern de date. Sistemul indică de asemenea durata pe care puteți înregistra programe pe unitatea de disc.

## Notă:

- Dacă pe suportul de date există alte date (imagini sau fișiere MP3, de exemplu), acestea vor fi salvate înainte de formatare.

- Dacă utilizați suportul de date în scopuri multiple (fișiere de imagini/muzică și înregistrare prin USB), vă recomandăm să realizați partiții. Realizarea partițiilor poate fi realizată exclusiv cu ajutorul unui computer.

3 Selectați spațiul de memorie necesar cu ajutorul butoanelor „<” sau „>”.

4 Selectați „OK” utilizând butoanele „V” sau „^” și apăsați „●” pentru confirmare.

## Atenție:

- Dacă se confirmă următoarea întrebare de securitate, toate datele din partiția pentru înregistrare prin USB de pe suportul de date vor fi șterse!

5 Selectați întrebarea de securitate (butonul „OK”) cu ajutorul „<” sau „>” și apăsați „●” pentru confirmare;

sau

selectați „No” cu ajutorul butoanelor „<” sau „>” (dacă nu doriți să formatați suportul de date) și apăsați „●” pentru confirmare.

– După confirmarea prin apăsarea butonului „OK”, suportul extern de date este formatat; această operațiune poate necesita timp.

6 Apăsați „i” pentru a finaliza setarea.

## Testarea suportului extern de date

După formatarea suportului extern de date, puteți testa dacă este adecvat pentru funcții.

1 Selectați „Disk Maintenance” utilizând butoanele „V” sau „^” și apăsați „●” pentru confirmare.

2 Selectați „Check Disk” utilizând butoanele „V” sau „^” și apăsați „●” pentru confirmare.

– După testare, este indicat pe rândul „Speed”.

Este afișat de asemenea formatul pentru care este adecvat suportul de date.

## Selectarea unei partiții de pe suportul extern de date

Dacă pe suportul extern de date există mai multe partiții, puteți selecta una.

1 Selectați „Disk Maintenance” utilizând butoanele „V” sau „^” și apăsați „●” pentru confirmare.

2 Selectați „Select Disk” utilizând butoanele „V” sau „^” și apăsați „●” pentru confirmare.

3 Selectați partiția (Disc) utilizând butoanele „<” sau „>” și apăsați „●” pentru confirmare.

4 Selectați „OK” utilizând butoanele „V” sau „^” și apăsați „●” pentru confirmare.

5 Apăsați „i” pentru a finaliza setarea.

## Informațiile de pe suportul extern de date

Aveți posibilitatea de a apela informațiile de pe suportul extern de date sau de a-l formata.

1 Selectați „Disk Information” utilizând butoanele „V” sau „^” și apăsați „●” pentru confirmare.

– Sunt afișate informațiile de pe disc. Acestea conțin durata time shift, dimensiunea rămasă și dimensiunea totală.

2 Apăsați „i” pentru a părăsi meniul.

# ÎNREGISTRARE PRIN USB \_\_\_\_\_

## 23 Time shift – întreruperea temporară a programelor

Puteți întrerupe temporar programul pe care îl urmăriți.

Aceasta este o funcție utilă de exemplu dacă sună telefonul în timp ce urmăriți un film și nu doriți să pierdeți nimic.

Pe ecran apare un afișaj de înghețare a imaginii iar programul este înregistrat în memoria time shift a suportului extern de date.

În modul time shift puteți înregistra maxim 10 minute din programul curent.

1 Apăsați „” în timpul difuzării.

– Televizorul comută pe înghețarea imaginii și este afișată întârzierea, de ex. „- 00:00:01”.

2 Pentru a relua difuzarea, apăsați „”.

– Sistemul continuă înregistrarea difuzării în timp ce urmăriți programul.

### Notă:

- Funcțiile următoare sunt posibile atunci când televizorul se află în modul time shift:

– Derularea rapidă înapoi, apăsați „” de mai multe ori, în funcție de viteza dorită (imaginea este înghețată în timpul derulării).

- Derularea rapidă înainte, apăsați „W” de mai multe ori, în funcție de viteza dorită.

- Selectați pauza apăsând „”.

3 Apăsați „” pentru a încheia funcția time shift.

– Apare mesajul „Live Broadcast”.

– Scenele din memoria time shift sunt șterse.

## Înregistrare

Puteți înregistra programe. Datele acestor programe sunt înregistrate pe un suport extern de date iar arhiva este gestionată prin intermediul televizorului.

Următoarele valori aproximative se aplică înregistrării:

– Timpul de înregistrare pentru programele high-definition (HD) este de 8 minute cu 1 GB de memorie, pentru programe standard este de 28 minute.

– În timpul înregistrării puteți urmări un alt program din arhivă.

– Nu puteți modifica setările prestabilite.

## Înregistrarea imediată a unui program

1 Selectați programul utilizând „1...0” sau „P+”, „P-” și apăsați „”.

– Sunt afișate informațiile privind înregistrarea: Simbolul de înregistrare, numele canalului, programul, timpul de înregistrare și spațiul de memorie disponibil.

– Aceste informații dispar după scurt timp;

– Doar simbolul de înregistrare luminează intermitent în partea dreaptă inferioară a ecranului și este afișat timpul de înregistrare.

2 Pentru a încheia înregistrarea, apăsați „”.

### Note:

- Când finalizați înregistrarea, aceasta este stocată automat pe suportul extern..

- Puteți vizualiza suportul de date cu ajutorul „Recorded List”, apăsând pe „”.

- În cazul deconectării suportului extern de date în timpul înregistrării, procesul de înregistrare rămas este anulat automat și nu este salvat pe suportul extern de date.

# ÎNREGISTRARE PRIN USB

## Înregistrarea unui program din lista de canale

- 1 Apăsați „●” pentru a deschide lista de canale.
- 2 Apăsați „V”, „^”, „<” sau „>” pentru a selecta programul și „●” pentru a confirma.
- 3 Apăsați „i” pentru a părăsi lista de canale.
- 4 Apăsați „●” pentru a începe înregistrarea.  
– Sunt afișate informațiile privind înregistrarea:  
Simbolul de înregistrare, numele canalului, programul, timpul de înregistrare și spațiul de memorie disponibil.  
– Aceste informații dispar după scurt timp;  
Doar simbolul de înregistrare luminează intermitent în partea dreaptă inferioară a ecranului și este afișat timpul de înregistrare.
- 5 Pentru a încheia înregistrarea, apăsați „7”.

## Configurarea programelor pentru înregistrare – utilizarea ghidului electronic de programe

Puteți utiliza datele din ghidul electronic de programe (EPG) pentru înregistrare.

Puteți selecta până la cinci programe pentru înregistrare.

- 1 Apăsați „TV-G” pentru a deschide ghidul electronic de programe (EPG).
- 2 Selectați postul de televiziune cu ajutorul butoanelor „V” sau „^”.
- 3 Apăsați „>” pentru a comuta pe transmisia de azi.
- 4 Apăsați „V” sau „^” pentru a selecta înregistrarea programului.
- 5 Apăsați „●” și „●” pentru a adăuga transmisiile la cronometru.  
– Meniul „Timer list” este afișat alături de datele programului curent.

## Notă:

- Datele pentru programele din meniul „Timer list” pot fi editate, consultați „Editing timer recording data” (Editarea datelor de înregistrare cronometru).
- 6 Apăsați „i” pentru a părăsi meniul „Timer list”

## Note:

- Înainte de a începe înregistrarea cronometrată, apare un mesaj de avertizare cu o numărătoare inversă de 20 secunde; aceasta vă oferă posibilitatea de a reveni la canalul de televiziune setat.
- Dacă înregistrarea cronometrată începe în timpul redării, aceasta din urmă nu este întreruptă. Înregistrarea are loc automat pe fundal atâta timp cât nu selectați „Yes” la afișarea mesajului de numărătoare inversă.

## – introducând datele manual

Puteți selecta până la cinci programe pentru înregistrare.

- 1 Selectați meniul de intrare apăsând „TV-G” și apoi „●”.
- 2 Selectați „Programme” utilizând butoanele „V” sau „^” și apăsați butoanele „<” sau „>” pentru a selecta programul.
- 3 Selectați „Start Date” utilizând „V” sau „^” și introduceți data utilizând „1...0” (an, lună, zi).
- 4 Selectați „Start Tme” utilizând butoanele „V” sau „^” și introduceți ora utilizând „1...0”.
- 5 Selectați „End Date” utilizând „V” sau „^” și introduceți data utilizând „1...0” (an, lună, zi).
- 6 Selectați „End Tme” utilizând butoanele „V” sau „^” și introduceți ora utilizând „1...0”.
- 7 Selectați „Mode” utilizând „V” sau „^” și apăsați butoanele „<” sau „>” pentru a selecta „Once” (o dată), „Every Day” (zilnic), „Weekly” (săptămânal) sau „Monthly” (lunar).
- 8 Pentru a salva setarea, apăsați „●”.
- Timpul de înregistrare este programat.
- 9 Apăsați „i” pentru a părăsi meniul.

## Note:



- Înainte de a începe înregistrarea cronometrată, apare un mesaj de avertizare cu o numărătoare inversă de 20 secunde; aceasta vă oferă posibilitatea de a reveni la canalul de televiziune setat.
- Dacă înregistrarea cronometrată începe în timpul redării, aceasta din urmă nu este întreruptă. Înregistrarea are loc automat pe fundal atâta timp cât nu selectați „Yes” la afișarea mesajului de numărătoare inversă.



# ÎNREGISTRARE PRIN USB \_\_\_\_\_



## Ediarea datelor de înregistrare din meniul cronometrului

Puteți edita datele pentru înregistrările cronometrate programate.

- 1 Selectați meniul cronometrului apăsând „TV-G”,  și  “ (galben) succesiv.
- Este afișat meniul „Timer list”.
- 2 Selectați titlul programului care va fi editat cu ajutorul „V” sau „^” și activați poziția cronometrului utilizând  “ (albastru).
- Este afișat meniul de intrare.
- 3 Selectați opțiunea solicitată utilizând butoanele „V” sau „^” și editați datele utilizând butoanele „1...0” și „<” sau „>”.
- 4 Apăsați „●” pentru a confirma intrările.
- 5 Apăsați „|” pentru a părăsi meniul.

## Ștergerea datelor de înregistrare din meniul cronometrului

Puteți șterge înregistrările programate.

- 1 Selectați meniul cronometrului apăsând „TV-G”,  și  “ (galben) succesiv.
- Este afișat meniul „Timer list”.
- 2 Selectați titlul programului care va fi șters cu ajutorul „V” sau „^” și ștergeți poziția cronometrului utilizând  “ (roșu).
- 3 Apăsați „|” pentru a părăsi meniul.

## Redare

Programele înregistrate – inițializate manual sau cu ajutorul funcției de cronometru – sunt stocate pe suportul extern de date. Puteți deschide arhiva de pe suportul extern de date apăsând „<”.

## Selectarea unei transmisii din lista înregistrată

- 1 Apăsați „<” pentru a deschide lista înregistrată.
- Apare meniul „Recorded List”.
- 2 Apăsați „V” sau „^” pentru a selecta difuzarea și  “ sau „●” pentru a inițializa redarea.
- 3 Apăsați „■” pentru a încheia redarea.
- Televizorul comută pe difuzarea curentă.

## Căutare înainte/înapoi a imaginii

- 1 În timpul redării, apăsați „>” în mod repetat pentru a selecta viteza redării (2x, 4x, 8x sau 16x); sau apăsați „<<” în mod repetat pentru a selecta viteza redării (2x, 4x, 8x sau 16x); Imaginea este înghețată în timpul derulării.

## Repetarea unei scene selectate (A-B)

Puteți marca începutul și sfârșitul unei scene, acestea este redată apoi în mod repetat.

- 1 Marcați punctul de început A apăsând „8” de două ori la scena dorită în timpul redării.
- Această scenă este marcată la punctul de început A.
- 2 Marcați punctul de sfârșit B apăsând „8” încă o dată la scena dorită în timpul redării.
- Această scenă este marcată la punctul de sfârșit B.
- Televizorul repetă programul dintre aceste două puncte.
- 3 Apăsați „■” pentru a părăsi funcția.

## Redare în timpul unei înregistrări

În timpul unei înregistrări, puteți urmări programul pe care îl înregistrați sau puteți urmări un program diferit pe care l-ați înregistrat deja.

- 1 Selectați postul care va fi înregistrat utilizând „1...0” sau „P+”, „P-” și apăsați  “ pentru a inițializa înregistrarea.
- 2 Selectați meniul „Recording list” apăsând „<”.
- Selectați programul dorit utilizând butoanele „V” sau „^” și apăsați „●” pentru a inițializa redarea.
- Înregistrarea continuă pe fundal.
- 3 Apăsați „■” pentru a încheia redarea.
- 4 Apăsați „■” pentru a opri înregistrarea.



# ÎNREGISTRARE PRIN USB \_\_\_\_\_

## Sortarea sau ștergerea programelor din lista de înregistrare

Puteți sorta programele înregistrate în funcție de diferite criterii (post, canal sau timp) sau le puteți șterge din listă.



### Sortarea programelor

Puteți sorta programele în meniul „Recording list” în ordine ascendentă în funcție de post, canal sau timp.

- 1 Selectați meniul „Recording list” apăsând „”.  
– Este afișat meniul „Recording list”.
- 2 Apăsați „” pentru a alege criteriul de selecție.  
– Programele sunt sortate în funcție de post, canal sau timp.
- 3 Apăsați „i” pentru a părăsi meniul „Recording list”

### Ștergerea programelor

Puteți șterge programe din lista de înregistrare.

- 1 Selectați meniul „Recording list” apăsând „”.  
– Este afișat meniul „Recording list”.
- 2 Selectați programul care va fi șters cu ajutorul „V” sau „^”.
- 3 Apăsați „” (roșu) pentru a șterge programul.
- 4 Confirmați interogarea de securitate utilizând „<” sau „>” pentru a selecta butonul „Yes” și apăsați „•” pentru confirmare.

Notă:

- Nu puteți șterge din meniul „Recording List” programele înregistrate sau redade în prezent.
- 5 Apăsați „i” pentru a părăsi meniul „Recording list”

# MODUL TELETEXT \_\_\_\_\_

## Mod text FLOF și text normal

- 1 Apăsați „TXT” pentru a comuta pe modul teletext.
- 2 Utilizați „1...0” pentru a introduce direct numărul paginii sau utilizați butoanele „V” și „^” pentru a derula paginile ascendent și descendent (pentru a reveni la pagina 100, apăsați „i”).

### Notă:

- În partea inferioară a ecranului veți observa un rând de informații constând din câmp de text roșu, verde și, în funcție de post, galben și albastru. Telecomanda este prevăzută cu butoane în culorile corespunzătoare.
- 3 Apăsați „■” (roșu), „■” (verde), „■” (galben) sau „■” (albastru) pentru a selecta o pagină de teletext. Aceasta depinde de opțiunile din rândul de informații.
  - 4 Apăsați „TXT” pentru a închide modul teletext.

## Funcții suplimentare

### Saltul peste timpul de așteptare

În timpul căutării unei pagini, puteți comuta pe canalul de televiziune.

- 1 Introduceți numărul paginii de teletext utilizând „1...0” și apoi apăsați „▶”.  
– Numărul paginii este afișat imediat ce este găsită pagina.
- 2 Apăsați „▶” pentru a comuta pe pagina de teletext.

### Mărirea dimensiunii caracterelor

Dacă aveți dificultăți în a citi textul de pe ecran, puteți dubla dimensiunea caracterelor.

- 1 Pentru a mări dimensiunea caracterelor unei pagini de teletext, apăsați „DOUBLE” în mod repetat.

### Oprirea paginii

O pagina multiplă poate conține mai multe subpagini care sunt derulate automate de postul transmis.

- 1 Opriți subpaginile utilizând „◀”.
- 2 Apăsați „◀” pentru a părăsi funcția.

## Apelarea directă a unei subpagini

Dacă pagina de teletext selectată conține mai multe pagini, este afișat numărul subpaginii curente cât și numărul total de pagini.

- 1 Apelați subpagina utilizând „□”.
- 2 Apăsați „0...9” pentru a accesa subpagina.

- 3 Apăsați „□” pentru a părăsi funcția.

### Prezentarea răspunsului

Anumite pagini de teletext conțin „răspunsuri ascunse” sau informații care pot fi apelate.

- 1 Afișați informațiile utilizând „▶▶”.

- 2 Ascundeți informațiile utilizând „▶▶▶”.

### Split screen (Ecran împărțit)

Cu ajutorul acestei funcții, puteți urmări canalul de televiziune în partea stângă și pagina de teletext în partea dreaptă.

- 1 Pentru a activa funcția de ecran împărțit, apăsați „■”.  
– Canalul de televiziune și pagina de teletext apar unul lângă celălalt pe ecran.
- 2 Pentru a dezactiva funcția de ecran împărțit, apăsați „■”.

# FUNȚII DE CONVENIENȚĂ \_\_\_\_\_

## Funcții de conveniență

- 1 Deschideți meniul utilizând „i”.
- Este afișat meniul „PICTURE”.
- 2 Selectați „OPTIONS” utilizând butoanele „<” sau „>” și apăsați „•” pentru confirmare.

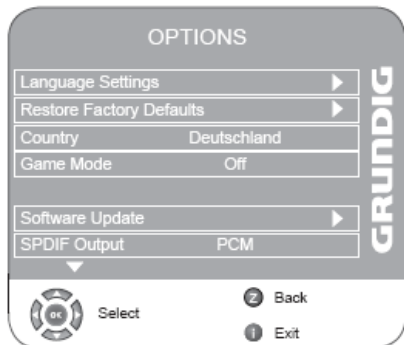

## Modificarea limbii meniului

- 1 Selectați „Language Settings” utilizând butoanele „V” sau „^” și apăsați „•” pentru confirmare.
- 2 Selectați „Language Settings” cu ajutorul butoanelor „V” sau „^”.
- 3 Selectați limba meniului cu ajutorul butoanelor „<” sau „>”.
- 4 Apăsați „i” pentru a finaliza setarea.

## Setări limbă

(exclusiv pentru canalele de televiziune digitală)

Puteți modifica aspectul subtitrărilor sau le puteți dezactiva, puteți selecta limba subtitrării, selecta o a doua limbă pentru subtitrare și selecta limba audio și o a doua limbă audio.

- 1 Selectați „Language Settings” utilizând butoanele „V” sau „^” și apăsați „•” pentru confirmare.
- 2 Selectați „Audio Languages”, „Subtitle languages”, „Hard of Hearing” utilizând butoanele „V” sau „^” și apăsați „•” pentru confirmare.
- 3 Selectați „Primary” sau „Secondary” utilizând butoanele „V” sau „^” și apăsați „•” pentru confirmare.
- 4 Apăsați „<” sau „>” pentru a realiza setarea.

- 5 Selectați „Close” utilizând butoanele „V” sau „^” și apăsați „•” pentru confirmare.
- 6 Apăsați „i” pentru a finaliza setarea.

**Resetarea televizorului la starea inițială** Această funcție vă oferă posibilitatea de a șterge listele cu posturi și toate setările personalizate.

- 1 Selectați „Restore Factory Defaults” utilizând butoanele „V” sau „^” și apăsați „•” pentru confirmare.
- 2 Selectați butonul „Yes” cu ajutorul butoanelor „<” sau „>” și confirmați funcția de resetare cu „•”.
- Este afișat meniul „Installation Guide”.
- 3 Continuați setările conform descrierii din capitolul referitor la căutarea posturilor de televiziune de la pagina 12.

## Modul Game (joc)

Această funcție este disponibilă exclusiv pentru canalele prestabilite „HDMI1”, „HDMI2”, „HDMI3”, „HDMI4”, „YBPBR” sau „PC”.

Utilizați această funcție pentru a regla setările ecranului televizorului pentru jocuri.

Nu mai aveți posibilitatea de a realiza setări în meniul „PICTURE”.

- 1 Selectați funcția „Game Mode” cu ajutorul butoanelor „V” sau „^”.
- 2 Apăsați „<” sau „>” pentru a activa sau dezactiva funcția
- 3 Apăsați „i” pentru a finaliza setarea.

## Selectarea semnalului audio pentru ieșire digitală

Prin această funcție, selectați dacă semnalul audio este emis de la mufa „SPDIF” în format de date PCM sau în format AC3.

- 1 Selectați „SPDIF Output” apăsând „V” sau „^”.
- 2 Selectați formatul („PCM” sau „Dolby\* D”) apăsând „<” sau „>”.
- 3 Apăsați „i” pentru a finaliza setarea.

\* „Dolby” și simbolul dublu D sunt mărci înregistrate ale Dolby Laboratories.

Produs sub licența Dolby Laboratories.

# CONTROL PARENTAL

Deschideți meniul utilizând „i”.

– Este afișat meniul „PICTURE”.

2 Selectați meniul „Parental control” utilizând butoanele „<” sau „>” și apăsați „•” pentru confirmare.

3 Introduceți codul PIN „0000” utilizând „1 ... 0”.

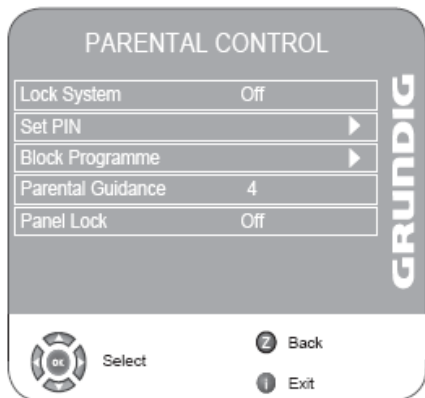

## Blocarea sistemului

Cu ajutorul acestei funcții puteți bloca meniurile televizorului astfel încât să poată fi accesate exclusiv prin introducerea unui cod PIN.

1 Selectați funcția „Lock System” cu ajutorul butoanelor „V” sau „^”.

2 Activați blocarea cu ajutorul butoanelor „<” sau „>”.

3 Apăsați „i” pentru a finaliza setarea.

## Schimbarea codului PIN

În locul codului implicit „0000”, puteți introduce un cod personal.

Rețineți codul personal.

1 Selectați „Set PIN” utilizând butoanele „V” sau „^” și apăsați „•” pentru confirmare.

2 Introduceți noul cod personal PIN utilizând „1 ... 0”, din patru cifre.

3 Introduceți din nou codul personal PIN utilizând „1...0” și apăsați „•” pentru confirmare.

4 Apăsați „i” pentru a finaliza setarea.

## Blocarea unui canal de televiziune

Puteți bloca acele canale individuale de televiziune care nu sunt adecvate pentru copii utilizând un cod personal PIN.

1 Selectați „Block Programme” utilizând butoanele „V” sau „^” și apăsați „•” pentru confirmare.

– Este afișată lista de canale.

2 Selectați canalul de televiziune din „Programme Table” cu ajutorul butoanelor „V” sau „^” și apăsați „■” (verde) pentru confirmare.

– Simbolul „■” este afișat în fața canalului în meniul Programme Table.

3 Apăsați „i” pentru a finaliza setarea.

Notă:

Apăsați „V” sau „^” pentru a debloca respectivul canal și dezactivați blocarea apăsând „■” (verde).

## Autorizarea canalelor

Există filme al căror conținut sau scene nu sunt adecvate pentru copii.

Anumite programe conțin informații care identifică acest conținut sau scene și au primit un nivel de acces de la 4 la 18. Puteți selecta unul dintre nivelurile de acces, autorizând astfel redarea.

1 Selectați funcția „Parental Guidance” cu ajutorul butoanelor „V” sau „^”.

2 Selectați nivelul de acces cu ajutorul butoanelor „<” sau „>”.

3 Apăsați „i” pentru a finaliza setarea.

## Blocarea panoului de comandă (control parental)

Dacă este activată blocarea panoului de comandă, butoanele de pe televizor nu funcționează.

1 Selectați funcția „Panel Lock” cu ajutorul butoanelor „V” sau „^”.

2 Activați (On) sau dezactivați (Off) panoul de comandă cu ajutorul butoanelor „<” sau „>”.

3 Apăsați „i” pentru a finaliza setarea.

# FUNȚIILE CRONOMETRULUI\_\_\_\_\_

Deschideți meniul utilizând „I”.

– Este afișat meniul „PICTURE”.

2 Selectați meniul „TIMER” utilizând butoanele „<” sau „>” și apăsați „●” pentru confirmare.

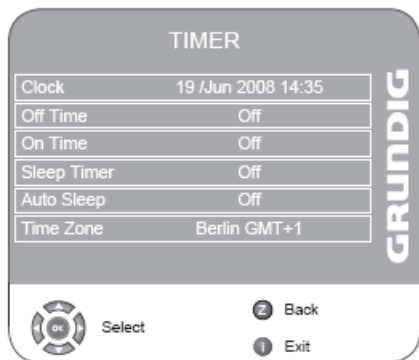

## Cronometrul de stingere

În meniul „Off Time”, puteți introduce un timp de stingere pentru televizor.

Televizorul se stinge după ce s-a scurs timpul introdus.

1 Selectați „Off Time” utilizând butoanele „V” sau „^” și apăsați „●” pentru confirmare.

2 Selectați „Repeat” utilizând „V” or „^” și selectați setarea modul butoanele „<” sau „>”.

3 Selectați „Hour” utilizând butoanele „V” sau „^” și introduceți ora utilizând „1...0”.

4 Selectați „Minute” utilizând butoanele „V” sau „^” și introduceți ora utilizând „1...0”.

5 Selectați „Close” utilizând butoanele „V” sau „^” și apăsați „●” pentru confirmare.

6 Apăsați „I” pentru a finaliza setarea.

## Cronometrul de pornire

În meniul „On Time”, puteți introduce un timp de pornire pentru televizor.

Televizorul pornește la volumul prestabilit și pe canalul dorit după scurgerea timpul stabilit în modul stand-by.

1 Selectați „On Time” utilizând butoanele „V” sau „^” și apăsați „●” pentru confirmare.

2 Selectați „Activate” utilizând butoanele „V” sau „^” pentru a alege când să pornească televizorul.

3 Selectați „Hour” utilizând butoanele „V” sau „^” și introduceți ora utilizând „1...0”.

4 Selectați „Minute” utilizând butoanele „V” sau „^” și introduceți ora utilizând „1...0”.

5 Selectați „Volume” cu ajutorul butoanelor „V” sau „^” și setați volumul apăsând butoanele „<” sau „>”.

6 Selectați „Mode” cu ajutorul butoanelor „V” sau „^” și apăsați „<” sau „>” pentru a selecta „DTV” sau „ATV”.

7 Selectați „Program” cu ajutorul „V” sau „^” și introduceți canalul de televiziune apăsând „<” sau „>”.

8 Selectați „Close” utilizând butoanele „V” sau „^” și apăsați „●” pentru confirmare.

9 Apăsați „I” pentru a finaliza setarea.

## Introducerea timpului de stingere (Sleep Timer)

În meniul „Sleep Timer”, puteți introduce un timp de stingere pentru televizor. După scurgerea acestui timp, televizorul trece în modul stand-by.

1 Selectați „Sleep Timer” cu ajutorul butoanelor „V” sau „^”.

2 Selectați timpul de stingere cu ajutorul butoanelor „<” sau „>”.

### Notă:

- Dezactivați funcția apăsând butoanele „<” sau „>” pentru a o seta pe „Off”.
- 3 Apăsați „I” pentru a finaliza setarea.

# FUNȚIILE CRONOMETRULUI \_\_\_\_\_

## Stingere automată (Auto Timer)

Dacă este activată această funcție, televizorul trece în stand-by după 5 minute dacă nu se transmite semnal video.

1 Selectați „Auto Sleep” cu ajutorul butoanelor „V” sau „^”.

2 Apăsați „<” sau „>” pentru a activa funcția „On”.

## Notă:

- Dezactivați funcția apăsând butoanele „<” sau „>” pentru a o seta pe „Off”.

3 Apăsați „i” pentru a finaliza setarea.

## Setarea fusului orar

Televizorul detectează automat diferența locală față de Timpul Mediu din Greenwich (canalul selectat oferă un semnal de timp). Puteți seta personal diferența de oră locală dacă nu este detectată ora sau dacă nu este aceeași cu ora locală.

1 Selectați „Time zone” cu ajutorul butoanelor „V” sau „^”.

2 Setati fusul orar cu ajutorul „<” sau „>” (în Germania: + 1,00 oră).

3 Apăsați „i” pentru a finaliza setarea.

# MODUL USB \_\_\_\_\_

## Formatele de fișiere

Televizorul dumneavoastră poate fi utilizat prin intermediul intrării USB cu următoarele formate de fișiere.

### Date video MP4

Procesul MP4 a fost conceput pentru comprimarea fișierelor video.

Un video MP4 este un codificator/decodificator, bazat pe sistemul de comprimare MPEG-4 utilizat pentru decriptarea și afișarea datelor video comprimate.

Acesta permite televizorului să redede fișiere video în format MPEG 4 SP.

Fișierele MPEG 4 SP sunt „împachetate” cu datele audio – comprimate utilizând MP3, AAC sau Dolby Digital© - în acest fișier „AVI” sau „MP4”.

### Date audio MP3/WMA

MP3 înseamnă MPEG-1 Audio Layer 3 și își are originea în standardul Motion Picture Expert Group (MPEG) dezvoltat pentru comprimarea datelor audio și video.

WMA este un standard de comprimare a datelor audio (Windows Media Audio).

Aceste formate permit salvarea fișierelor audio pe un computer, cu o calitate a sunetului similară cu cea a unui CD:

Fișierele MP3 pot fi organizate în foldere și subfoldere similare fișierelor de pe un computer.

### Date imagine JPEG

JPEG înseamnă Joint Picture Experts Group. Acest proces a fost conceput pentru comprimarea fișierelor de imagini.

Fișierele JPEG pot fi salvate pe un suport de date alături de alte tipuri de fișiere.

Fișierele pot fi compilate în foldere.

Această structură este similară cu cea a unui CD MP3.

## Conectarea suportului extern de date

Înainte de conectarea suportului de date, comutați televizorul în stand-by utilizând butonul „8”. Conectați dispozitivul și porniți televizorul din nou.

Înainte de deconectarea suportului de date, televizorul trebuie trecut inițial în stand-by, în caz contrar se pot deteriora fișierele.

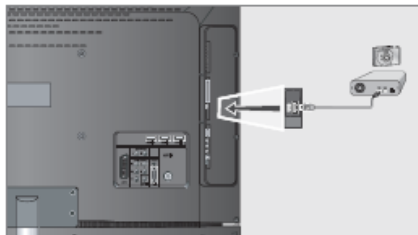

1 Conectați interfața USB „USB” a televizorului și mufa corespunzătoare la dispozitivul de stocare a datelor (unitate de disc externă, cameră digitală, cititor de card sau lector de MP3-uri) utilizând un cablu USB;

sau

conectați stickul de memorie la interfața USB „USB” a televizorului.

### Notă:

- Nu este posibil transferul bidirecțional definit pentru dispozitivele ITE (Information Technology Equipment – Echipament tehnologia informației) în EN 55022/EN 55024.
- Transferul USB în sine nu este un mod de operare. Acesta este doar o funcție suplimentară.

2 Confirmați afișajul „ Yes” utilizând „”.

– Apare browser-ul de fișiere.



# MODUL USB \_\_\_\_\_

## Browser-ul de fișiere

Browser-ul de fișiere afișează datele (date AVI, JPEG, MP3, MP4 sau WMA) oferite de suportul extern de date.

Dacă un suport de date conține diferite formate de fișiere, aveți posibilitatea să dezactivați datele de care nu aveți nevoie în redare utilizând o funcție filtru (All Supported, Text, Movie, Music, Photo).

## Meniul principal al browser-ului de fișiere

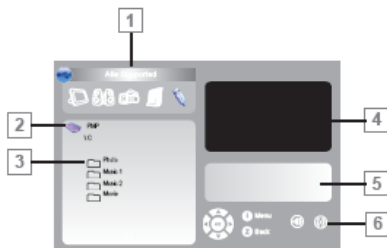

- 1 Format de date selectat.
- 2 Numele suportului de date.
- 3 Total foldere pe suportul de date.
- 4 Imagine inclusă a unei imagini JPEG selectate.
- 5 Informații stare pentru fișierul selectat.
- 6 Navigare meniu.

## Setări în meniul de configurare USB

### Deschiderea meniului de configurare USB

- 1 Deschideți meniul utilizând „i”.
- Este afișat meniul „PICTURE”.
- 2 Selectați meniul „USB setup” cu ajutorul butoanelor „<” sau „>”.

## Comutarea pe previzualizare automată

Dacă este activată previzualizarea automată, puteți vizualiza imaginea JPEG selectată în meniul principal al browser-ului de fișiere.

- 1 Selectați „Auto Preview” cu ajutorul butoanelor „V” sau „^”.
- 2 Apăsați „<” sau „>” pentru a activa funcția (on).
- 3 Apăsați „i” pentru a finaliza setarea.

## Selectarea duratei de afișare a prezentării de diapozitive

- 1 Selectați funcția „Slide Show Interval” cu ajutorul butoanelor „V” sau „^”.
- 2 Selectați timpul de stingere (3, 5, 10 secunde) cu ajutorul butoanelor „<” sau „>”.
- 3 Apăsați „i” pentru a finaliza setarea.

## Selectarea modului de afișare

- 1 Selectați funcția „View Mode” cu ajutorul butoanelor „V” sau „^”.
- 2 Apăsați „<” sau „>” pentru a selecta funcția.
- 3 Apăsați „i” pentru a finaliza setarea.

## Redare – Funcții de bază

- 1 Apăsați „AV” pentru a selecta suportul de date, apăsați „V” sau „^” pentru a selecta „USB” și apăsați „•” pentru confirmare.
- Este afișat browser-ul de fișiere („Conținutul”) suportului de date.
- 2 Selectați formatul de fișier (All Supported, Text, Movie, Music, Photo) cu ajutorul butoanelor „<” sau „>”.
  - 3 Comutați pe prezentarea generală a fișierului utilizând „•”.
  - 4 Selectați fișierul dorit utilizând butoanele „V” sau „^” și apăsați „•” pentru confirmare.
- Apare o listă de subdirectoare.

## Notă:

- Reveniți la folderul principal utilizând „Z”.
- 5 Selectați piesa sau imaginea cu ajutorul „V” sau „^” și porniți redarea apăsând „▶” (roșu).

# MODUL USB \_\_\_\_\_

## Notă:

- Puteți vizualiza informațiile referitoare la film apăsând „?”.
- Pentru redarea datelor MP3 sau WMA, informațiile referitoare la album, piesă și interpret sunt afișate în partea dreaptă a meniului..
- La redarea datelor de imagine, în partea dreaptă a meniului sunt afișate informații referitoare la rezoluție și dimensiune.
- Browser-ul de fișiere este dezactivat la redarea datelor de imagine. Apăsați „■” pentru a reveni la browser-ul de fișiere.

6 Apăsați „■” pentru a opri temporar redarea.

7 Apăsați „▶” pentru a relua redarea.

8 Apăsați „■” pentru a încheia redarea.

– Apare browser-ul de fișiere.

## Notă:

- Pentru a reveni la folderul principal, apăsați „Λ” pentru a selecta pictograma folderului „📁” apoi apăsați „●”

## Funcții suplimentare de redare

În funcție de formatele de fișiere utilizate, sunt posibile următoarele funcții suplimentare.

Dacă pe ecranul televizorului apare simbolul „🔄”, funcția selectată nu funcționează în cazul acestui fișier.

## Redarea pieselor selectate

Redați doar piesele marcate.

1 Selectați piesa cu ajutorul butoanelor „V” sau „Λ” și marcați utilizând butonul „●”.

2 Selectați piesa următoare cu ajutorul butoanelor „V” sau „Λ” și marcați utilizând butonul „●”.

3 Porniți redarea cu ajutorul butonului „8”.

4 Apăsați „■” pentru a încheia redarea.

## Notă:

Pentru a îndepărta marcarea, selectați piesa utilizând „V” sau „Λ” și dezactivați marcajul cu ajutorul „●”.

## Selectarea unei piese sau a unei imagini pas cu pas (SKIP)

1 În timpul redării, selectați următoarea piesă/imagine dorită cu ajutorul „▶”.

2 Selectați piesa/imaginea anterioară cu ajutorul „◀”.

– Redarea începe cu piesa sau imaginea selectată de dumneavoastră.

## Căutare înainte (doar fișiere video MP4)

Puteți selecta diferite viteze (2 rotații, 4 rotații, 8 rotații și 16 rotații înainte și înapoi).

1 Selectați viteza de redare în timpul redării apăsând „◀◀” sau „▶▶”.

2 Apăsați „▶” pentru a relua redarea.

**Mărirea/micșorarea imaginii** exclusiv fișiere video JPEG/MP4) Această funcție vă permite să măriți sau să reduceți diferite secțiuni de imagine.

1 Apăsați „🔍” în timpul pauzei sau al redării.

**Rotirea afișajului imaginii** (exclusiv fișiere JPEG) Imaginile pot fi rotite la 90°.

1 În timpul redării, apăsați „<” sau „>” pentru a roti imaginile cu 90°.

## Repetarea funcțiilor

Opțiuni:

– „🔁” piesa selectată este repetată o dată;

– „🔁” toate piesele sunt redade repetat.

1 Înainte de redare, selectați funcția de repetare cu ajutorul „CEC”.

2 Porniți redarea cu „▶”.

3 Dezactivați funcția de repetare cu „CEC”.

– Afișajul se modifică în „🔁”.

# UTILIZAREA EXTERNE \_\_\_\_\_

# DISPOZITIVELOR



## High definition – HD ready

Televizorul dumneavoastră poate reda semnale de televiziune high-definition (HDTV).

Puteți conecta sursele de intrare (HDTV Set-top box

sau lector DVD High Definition) la mufa „HDMI (semnal HDTV digital).

Această funcție vă permite să vizualizați programe HDTV digitale chiar dacă sunt prevăzute cu protecție la copiere (HDCP High Bandwidth Digital Content Protection – Protecția conținutului digital pentru lățime ridicată de bandă).

## Opțiuni de conectare

- Mufele televizorului la care conectați dispozitivele externe depind de mufele cu care este echipat dispozitivul extern și de semnalele disponibile.
- Rețineți că în cazul a numeroase dispozitive externe, rezoluția semnalului video trebuie adaptată la mufele de intrare ale televizorului (consultați manualul de instrucțiuni al dispozitivului extern).
- Puteți afla ce valori trebuie să setați consultând instrucțiunile din secțiunea referitoare la opțiunile de conectare.
- Nu conectați alt echipament în timp ce aparatul este pornit. Opriiți de asemenea celelalte echipamente înainte de a le conecta.
- Conectați aparatul la priză de rețea doar după ce ați conectat dispozitivele externe.

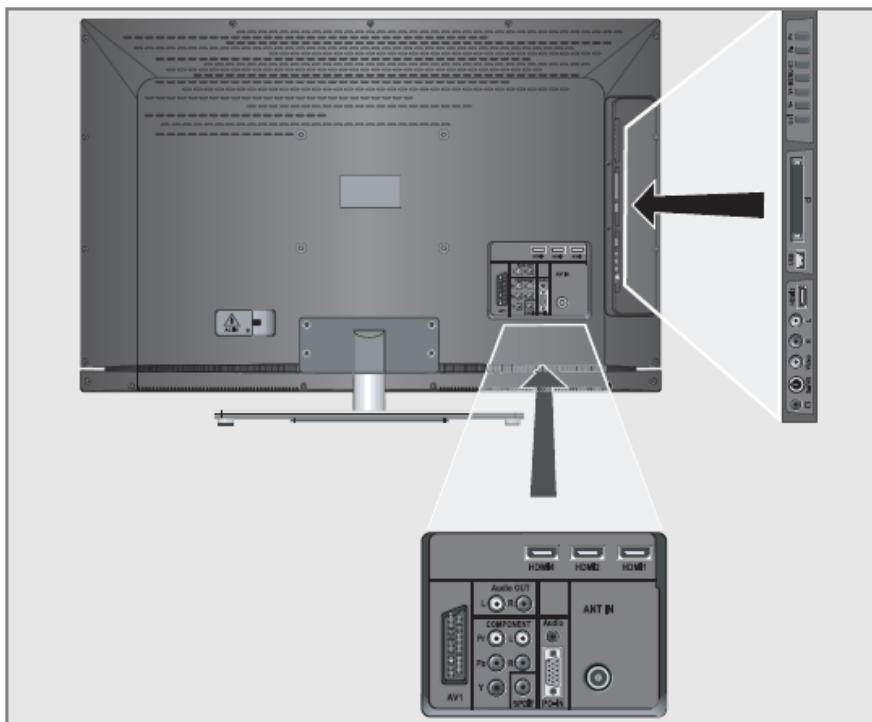

# UTILIZAREA EXTERNE \_\_\_\_\_

# DISPOZITIVELOR

## Conectarea unui dispozitiv extern

### Cu semnal audio/video digital

- Dispozitive adecvate: Receptor digital prin satelit, Playstation, lector BluRay, lector/înregistrator DVD, set-top box, notebook, computere.
- Semnal video: video digital, rezoluție: standard 576p; HDTV 720p, 1080i, 1080p.
- Semnal audio: audio digital (stereo, comprimare canale multiple, necomprimat).
- Poziție canal "HDMI1" sau "HDMI2", "HDMI3" sau "HDMI4".

1 Conectați mufa „HDMI1”, „HDMI2”, „HDMI3” sau „HDMI4” de la televizor și mufa HDMI corespunzătoare de pe dispozitivul extern utilizând un cablu HDMI standard (semnal digital video și audio).

### Cu un semnal video analogic (progresiv)

- Dispozitive adecvate: Lector/înregistrator DVD, consolă jocuri.
- Semnal video: YUV; rezoluție: standard 576p; HDTV 720p, 1080i, 1080p.
- Semnal video: stereo, analogic.
- Poziție canal "YPBPR".

1 Conectați mufele „COMPONENT Y Pb Pr” de la televizor și mufele corespunzătoare de la dispozitivul extern utilizând cabluri (semnal video).

2 Conectați mufele „COMPONENT L R” de la televizor la mufele corespunzătoare de la dispozitivul extern utilizând cabluri (semnal audio).

### Utilizarea mufei Euro/AV

- Dispozitive adecvate: Receptor digital prin satelit, lector/înregistrator DVD, set-top box, consolă jocuri, înregistrator video, decodor.
- Semnal video: FBAS/RGB.
- Semnal audio: stereo, analogic.
- Poziție canal „AV1”.

1 Conectați mufa „AV 1” de la televizor și mufa corespunzătoare de la dispozitivul extern utilizând un cablu EURO-AV (semnal video și audio).

## Notă:

- Dacă este activată această funcție, decodorul (conectat la mufa "AV1") oferă un semnal audio/video decodificat.

1 Deschideți meniul utilizând „i”.

– Este afișat meniul „PICTURE”.

2 Selectați „OPTIONS” utilizând butoanele „<” sau „>” și apăsați „\*” pentru confirmare.

3 Selectați funcția „Decoder Settings” cu ajutorul butoanelor „V” sau „A”.

4 Apăsați „<” sau „>” pentru a activa funcția „On”.

5 Apăsați „i” pentru a finaliza setarea.

### Cu semnal S-Video

- Dispozitive adecvate: Lector/înregistrator DVD, înregistrator video, înregistrator cameră, notebook, computer.
- Semnal video: Y/C.
- Semnal audio: stereo, analogic.
- Poziție canal "S-VIDEO”.

1 Conectați mufa „S-VHS” de la televizor și mufa corespunzătoare de la dispozitivul extern utilizând un cablu S-Video (semnal video).

2 Conectați mufele „L R” de la televizor la mufele corespunzătoare de la dispozitivul extern utilizând cabluri (semnal audio).

### Cu un semnal TV analogic

- Geeignete Geräte: Receptor digital prin satelit, lector/înregistrator DVD, Set Top Box, înregistrator cameră.
- Semnal video: FBAS.
- Semnal audio: stereo, analogic.
- Poziție canal „VIDEO”.

1 Conectați mufa "Video" de la televizor și mufa corespunzătoare de la dispozitivul extern utilizând un cabluri (semnal video).

2 Conectați mufele "L R" de la televizor la mufele corespunzătoare de la dispozitivul extern utilizând cabluri (semnal audio).

## Notă:

- Nu trebuie să existe semnale video la mufele "Video" și "S-VHS" în același timp. Aceasta ar putea duce la perturbații ale imaginii.

# UTILIZAREA EXTERNE \_\_\_\_\_

# DISPOZITIVELOR

## Utilizarea unui înregistrator video, lector DVD sau set-top box

1 Porniți înregistratorul video, lectorul DVD sau set-top box-ul și selectați funcția pe care doriți să o utilizați.

2 Apăsăți „AV”, , selectați canalul semnalului de intrare cu ajutorul „^” sau „V” („AV1”, „VIDEO”, „S-VIDEO”, „HDMI1”, „HDMI2”, „HDMI3”, „HDMI4” or „YPBPR”) și apăsați „•” pentru confirmare.

## Căști

### Conectarea căștilor

1 Conectați mufa jack a căștilor (priză jack 3,5 mm ø) în mufa pentru căști din partea dreaptă a televizorului.

### Selectarea setărilor audio pentru căști

1 Deschideți meniul utilizând „i”.

– Este afișat meniul „PICTURE”.

2 Selectați meniul „SOUND” cu ajutorul butoanelor „<” sau „>” și confirmați cu „•”.

3 Selectați „Headphone” cu ajutorul butoanelor „V” sau „^”.

4 Ajustați volumul cu ajutorul butoanelor „<” sau „>”.

5 Apăsăți „i” pentru a finaliza setarea.

## Notă:

- Ascultarea la căști la volum înalt pe perioade îndelungate poate dăuna auzului.

## Sistem hi-fi/receptor AV Conectarea sistemului hi-fi / receptorului AV

1 Conectați mufa „SPDIF” de la televizor la mufa corespunzătoare de la receptorul AV utilizând un cablu (semnal audio digital).

## sau

conectați mufa „Audio OUT” a televizorului și mufa corespunzătoare a sistemului hi-fi / receptorului AV utilizând un cablu.

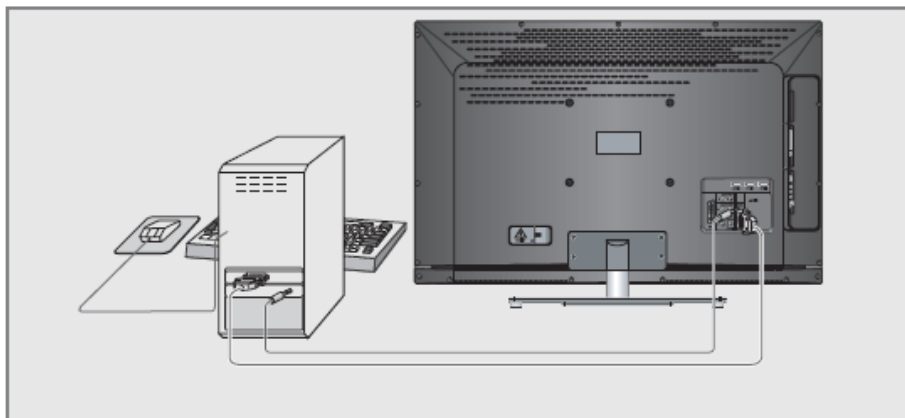

### Conectarea unui computer

- 1 Conectați mufa „PC-IN” de la televizor la mufa corespunzătoare de la computer utilizând un cablu VGA.
- 2 Conectați mufa „PC Audio” de la televizor la mufa corespunzătoare de la computer utilizând un cablu (semnal audio).

### Notă:

- Reglați computerul la monitor (de exemplu, rezoluția imaginii 1280 x 768, frecvență imagine 60 Hz).

### Selectarea poziției canalului pentru computer

- 1 Apăsați „AV”, selectați „PC” utilizând butoanele „V” sau „^” și apăsați „,” pentru confirmare.

### Setări pentru computer

- 1 Deschideți meniul utilizând „P”.
- Este afișat meniul „PICTURE”.
- 2 Selectați meniul „PC SETUP” cu ajutorul butoanelor „<” sau „>” și confirmați cu „.”.
- 3 Selectați funcția sau setarea dorită utilizând butoanele „V” sau „^” și apăsați butoanele „<” sau „>” pentru executare.

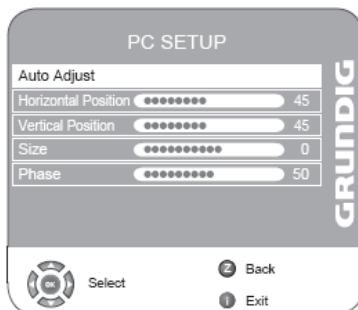

### - Opțiuni:

- |                       |                                                                            |
|-----------------------|----------------------------------------------------------------------------|
| „Auto Adjust”         | Pentru configurarea automată a computerului;                               |
| „Horizontal Position” | Ajustează poziția imaginii pe orizontală;                                  |
| „Vertical Position”   | Ajustează poziția imaginii pe verticală;                                   |
| „Size”                | Setează frecvența ciclului.                                                |
| „Phase”               | Îndepărtează licărirea orizontală, imaginea ștearsă și liniile orizontale. |

- 4 Apăsați „P” pentru a finaliza setările.

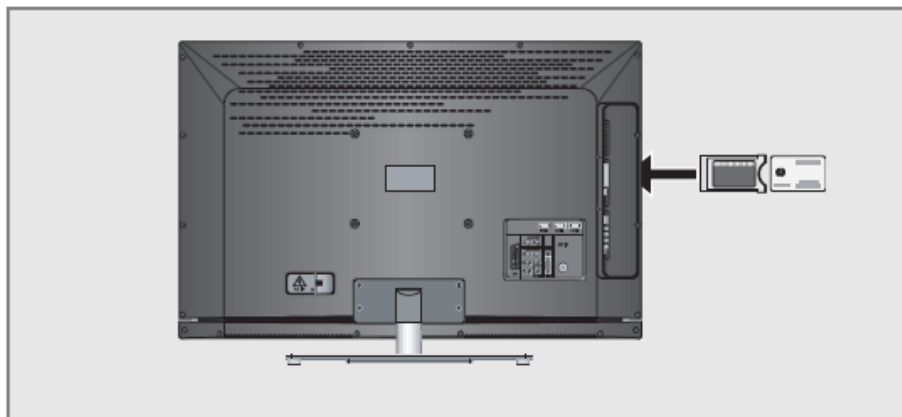

## Ce este Interfața comună?

Interfața comună (CI) este o interfață pentru receptoarele DVB.

Posturile codificate pot fi urmărite doar cu ajutorul unui modul CA adecvat pentru sistemul de codificare și cartela inteligentă (smart card) corespunzătoare.

Televizorul este echipat cu un slot de Interfață comună în care pot fi introduse module CA de la diferiți provideri.

Puteți introduce cartela inteligentă a providerului în modulul CA pentru a activa posturile criptate pe care doriți să le urmăriți.

## Introducerea modulului CA

### Note:

- Scoateți aparatul din funcțiune înainte de introducerea modulului CA în slotul „CI”.

1 Introduceți cartela inteligentă în modulul CA.

2 Introduceți modulul CA alături de cartela inteligentă în slotul „CI” al televizorului.

### Notă:

- Pentru a vedea ce modul CA module se află în slotul Interfeței comune, mergeți la submeniul „CA - Module”.

## Control acces pentru modulul CA și cartela inteligentă

1 Deschideți meniul utilizând „i”.

– Este afișat meniul „PICTURE”.

2 Selectați meniul „CHANNEL SETUP” cu ajutorul butoanelor „<” sau „>” și confirmați cu „e”.

3 Selectați „CA-Module” utilizând butoanele „V” sau „^” și apăsați „,,” pentru confirmare.

### Note:

- Acest meniu oferă instrucțiuni de operare și – după ce introduceți codul PIN – acces la canalele furnizorului PAY-TV.
  - Setările rămase sunt descrise în manualele modulului CA și ale cartelei inteligente.
- 4 Apăsați „i” pentru a finaliza setările.

# SETĂRI SPECIALE

## Reglajul posturilor digitale de televiziune

Această căutare șterge toate posturile de televiziune incluse în lista de canale!

## Reglajul tuturor posturilor digitale de televiziune în conexiune prin cablu prin funcția de auto tuning

1 Deschideți meniul utilizând „i”.

– Apare meniul „PICTURE”.

2 Selectați meniul „CHANNEL SETUP” cu ajutorul butoanelor „<” sau „>”.

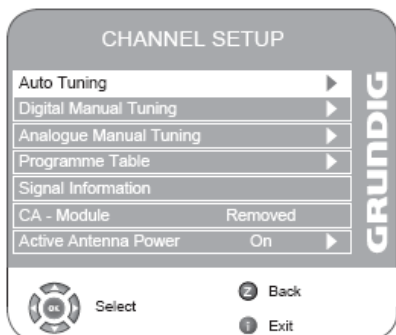

3 Selectați funcția „Auto Tuning” cu ajutorul butoanelor „V” sau „^” și confirmați cu „•”.

4 Selectați „Country Selection” prin apăsarea „V” sau „^” și apăsați „<” sau or „>” pentru a realiza setarea..

5 Selectați „Scan Type” cu ajutorul butonului „V” și apăsați „<” sau „>” pentru a selecta „DTV”.

6 Selectați funcția „TV Connection Type” cu ajutorul butonului „V”.

Apăsați „<” sau „>” pentru a selecta „Cable” și apăsați „•”.

– Este afișat meniul pentru parametri de căutare, funcția „Scan Type” este activă.

7 Apăsați „<” sau „>” pentru a selecta tipul de scanare „Quick” sau „Full”.

– Funcția de scanare „Quick” configurează canalele în funcție de informațiile operatorului de cablu în semnalul de difuzare.

– Network ID” realizează instalarea corespunzătoare pentru rețeaua dumneavoastră. În cazul în care cunoașteți Network ID, introduceți-l; în caz contrar, selectați setările auto recomandate pentru „Frequency” sau „Symbol Rate” este „Auto”.

– Selectați „Full” dacă scanarea nu poate fi realizată cu opțiunea „Fast”.

– Toate canalele curente sunt configurate și stocate în scanare „Full”. Acest proces de scanare poate necesita mult timp. Această opțiune este recomandată dacă operatorul de cablu nu este compatibil cu funcția de scanare rapidă.

### Note:

- Puteți accelera căutarea.. Pentru acest lucru, aveți nevoie de informații referitoare la frecvență și ID rețea. În general, puteți obține aceste date de la operatorul de cablu sau le puteți regăsi pe forumuri, pe Internet.

De exemplu, frecvența 402MHz și ID rețea 61441 pot fi introduse pentru Germania.

8 Începeți căutarea cu „•”.

9 Selectați interogarea de securitate (butonul („Yes” ) cu ajutorul „<” sau „>” și apăsați „•” pentru confirmare;

sau

selectați „No” utilizând butoanele „<” sau „>” (dacă nu doriți să porniți căutarea) și apăsați „•” pentru confirmare.

– Apare meniul „Searching...” și începe căutarea posturilor TV digitale. Această operațiune poate dura câteva minute, în funcție de numărul de posturi de televiziune recepționate.

– Căutarea se încheie când apare mesajul „Programme Table”.

### Notă:

▪ Puteți opri căutarea apăsând „i”.

10 Apăsați „i” pentru a finaliza setările.



# SETĂRI SPECIALE

## Reglajul posturilor digitale de televiziune la conexiunea prin cablu – prin introducerea frecvenței

### Note:

- Pentru a realiza această setare, deschideți meniul „Station search”, mergeți la rândul „TV connection type” și selectați opțiunea „Cable”.
- Pentru informații privind rata simbolului și valorile modulației, consultați operatorul de cablu.

1 Deschideți meniul utilizând „i”.

– Apare meniul „PICTURE”.

2 Selectați meniul „CHANNEL SETUP” cu ajutorul butoanelor „<” sau „>”.

3 Selectați „Digital Manual Tuning” utilizând butoanele „V” sau „^” și apăsați „●” pentru confirmare.

– Apare meniul „Digital Manual Tuning” cu rândul „Frequency” selectat.

4 Introduceți frecvența sub forma unui număr cu șase cifre utilizând butoanele „1...0”.

5 Selectați „Symbol Rate” utilizând butoanele „V” sau „^” și introduceți rata simbolului sub forma unui număr cu patru cifre, utilizând butoanele „1...0”.

6 Selectați „Modulation” cu ajutorul „V” sau „^” și introduceți valoarea necesară utilizând „<” sau „>”.

7 Apăsați „●” pentru a confirma intrarea.

– După puțin timp, sunt afișate numele posturilor TV.

8 Apăsați „i” pentru a finaliza setarea.

## Reglajul tuturor posturilor digitale de televiziune în conexiune aeriană prin funcția de auto tuning

1 Deschideți meniul utilizând „i”.

– Apare meniul „PICTURE”.

2 Selectați meniul „CHANNEL SETUP” cu ajutorul butoanelor „<” sau „>”.

3 Selectați funcția „Auto Tuning” cu ajutorul butoanelor „V” sau „^” și confirmați cu „●”.

4 Selectați „Country Selection” prin apăsarea „V” sau „^” și apăsați „<” sau or „>” pentru a realiza setarea.

5 Selectați „Scan Type” cu ajutorul butonului „V” și apăsați „<” sau „>” pentru a selecta „DTV”.

6 Selectați funcția „TV Connection Type” cu ajutorul butonului „V”.

Apăsați „<” sau „>” pentru a selecta „Aerial” și apăsați „●”.

7 Selectați interogarea de securitate (butonul („Yes” ) cu ajutorul „<” sau „>” și apăsați „●” pentru confirmare;

sau

selectați „No” utilizând butoanele „<” sau „>” (dacă nu doriți să porniți căutarea) și apăsați „●” pentru confirmare.

– Apare meniul „Searching...” și începe căutarea posturilor TV digitale. Această operațiune poate dura câteva minute, în funcție de numărul de posturi de televiziune recepționate.

– Căutarea se încheie când apare mesajul „Programme Table”.

Notă:

- Puteți opri căutarea apăsând „i”.

8 Apăsați „i” pentru a finaliza setarea.

## Reglajul posturilor digitale de televiziune la conexiunea aeriană – prin introducerea numerelor de canale

1 Deschideți meniul utilizând „i”.

– Apare meniul „PICTURE”.

2 Selectați meniul „CHANNEL SETUP” cu ajutorul butoanelor „<” sau „>”.

3 Selectați „Digital Manual Tuning” utilizând butoanele „V” sau „^” și apăsați „●” pentru confirmare.

– Apare meniul „Digital Manual Tuning”.

4 Introduceți direct numărul canalului utilizând „1 ... 0” și apăsați „●” pentru confirmare.

– Căutarea se încheie atunci când canalele găsite apar în listă.

5 Apăsați „i” pentru a finaliza setarea.

# SETĂRI SPECIALE

## Reglajul posturilor analogice de televiziune

Aceste setări sunt necesare doar dacă nu recepționați posturi digitale sau dacă doriți să reglați din nou toate canalele analogice.

Postul de televiziune poate fi configurat direct sau cu ajutorul căutării.

Posturile de televiziune analogice sunt enumerate în lista de canale după posturile de televiziune digitale.

## Comutarea televizorului pe canale analogice

1 Deschideți meniul „INPUT source” apăsând butonul „AV”.

2 Selectați sursa de intrare „ATV” utilizând butoanele „V” sau „A” și apăsați „●” pentru confirmare.

Notă:

Operațiunile suplimentare sunt explicate în secțiunile următoare.

## Reglajul repetat al tuturor canalelor analogice de televiziune

Notă:

Conectați cablul antenei de acoperiș (pentru posturile analogice) la mufa pentru antenă „ANT IN” de pe televizor.

1 Deschideți meniul utilizând „i”.

– Apare meniul „PICTURE”.

2 Selectați meniul „CHANNEL SETUP” cu ajutorul butoanelor „<” sau „>”.

3 Selectați funcția „Autotuning” cu ajutorul butoanelor „V” sau „A” și confirmați cu „●”.

4 Selectați „Country Selection” prin apăsarea „V” sau „A” și apăsați „<” sau or „>” pentru a realiza setarea.

5 Selectați funcția „Scan Type” cu ajutorul butonului „V”.

Apăsați „<” sau „>” pentru a selecta ecranul „ATV”.  
6 Incepeți căutarea cu „●”.

7 Selectați interogarea de securitate (butonul („Yes” ) cu ajutorul „<” sau „>” și apăsați „●” pentru confirmare;

sau

selectați „No” utilizând butoanele „<” sau „>” (dacă nu doriți să porniți căutarea) și apăsați „●” pentru confirmare.

– Apare meniul „Searching...” și începe căutarea posturilor TV analogice. Această operațiune poate dura câteva minute, în funcție de numărul de posturi de televiziune recepționate.

– Căutarea se încheie când apare mesajul „Programme Table”.

Notă:

■ Puteți opri căutarea apăsând „i”.

8 Apăsați „i” pentru a finaliza setarea.

## Reglajul canalelor analogice de televiziune prin introducerea numerelor de canale

1 Deschideți meniul utilizând „i”.

– Apare meniul „PICTURE”.

2 Selectați meniul „CHANNEL SETUP” cu ajutorul butoanelor „<” sau „>”.

3 Selectați „Analogue Manual Tuning” utilizând butoanele „V” sau „A” și apăsați „●” pentru confirmare.

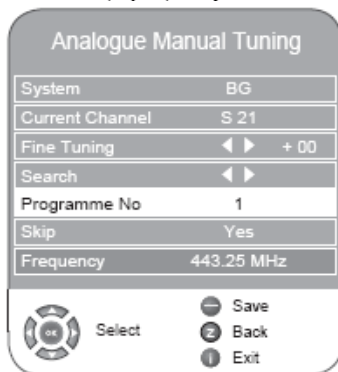

# SETĂRI SPECIALE

4 Selectați „Programme No” apăsând „V” sau „^” și apăsați „<” sau „>” pentru setare.

5 Selectați „Current Channel” cu ajutorul butoanelor „V” sau „^”.

6 Apăsați „\*” pentru a alege între „S” (canal special) sau „C” (canal)

7 Introduceți numărul canalului cu ajutorul butoanelor „<” sau „>” pas cu pas sau direct, cu ajutorul „1...0”.

## Notă:

Sistemul curent este afișat pe rândul „System”. În cazul în care culoarea și/sau sunetul nu funcționează corect, selectați „System” utilizând „V” sau „^”.

Selectați setarea necesară cu ajutorul butoanelor „<” sau „>”.

8 Apăsați „—” (roșu) pentru a finaliza setarea.

## Notă:

■ Pentru a configura celelalte posturi de televiziune, repetați pașii 4 până la 8.

9 Apăsați „i” pentru a finaliza setarea.

## Reglajul fin al posturilor analogice de televiziune

Televizorul se reglează la recepția cea mai bună posibilă. În zonele în care recepția este slabă, este posibil să fie necesar reglajul fin manual.

1 Selectați posturile cu ajutorul butoanelor „1 ... 0” direct sau pas cu pas cu ajutorul „V” sau „^”.

2 Deschideți meniul utilizând „i”.

– Apare meniul „PICTURE”.

3 Selectați meniul „CHANNEL SETUP” cu ajutorul butoanelor „<” sau „>”.

4 Selectați „Analogue Manual Tuning” utilizând butoanele „V” sau „^” și apăsați „\*” pentru confirmare.

5 Selectați „Fine Tuning” utilizând „V” sau „^” și reglați utilizând butoanele „<” sau „>”.

6 Apăsați „—” (roșu) pentru a finaliza setarea.

7 Apăsați „i” pentru a finaliza setarea.

## Modificarea canalelor stocate pentru posturi analogice

În cazul în care canalele au fost stocate prin căutarea automată de canale din timpul reglajului canalelor de televiziune, le puteți șterge. Puteți stoca de asemenea posturile într-o presetare diferită, puteți modifica sau introduce numele unui post și puteți omite canale.

## Selectarea listei de canale

1 Deschideți meniul utilizând „i”.

– Este afișat meniul „PICTURE”.

2 Selectați meniul „CHANNEL SETUP” cu ajutorul butoanelor „<” sau „>” și confirmați cu „\*”.

3 Selectați „Programme Table” utilizând butoanele „V” sau „^” și apăsați „\*” pentru confirmare.

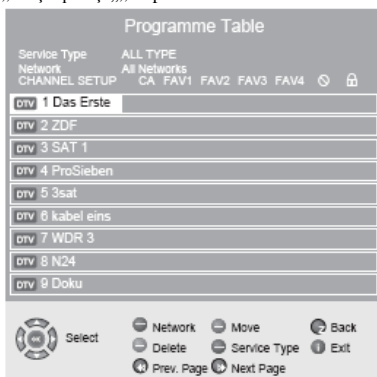

## Ștergerea canalelor

1 În meniul „Programme Table”, apăsați butoanele „V”, „^”, „\*” sau „m” pentru a selecta canalul care va fi șters și apăsați „—” (galben) pentru confirmare.

2 Apăsați „—” (verde) pentru a confirma ștergerea.

## Notă:

Apăsați „—” (roșu) pentru a șterge toate canalele.

# SETĂRI SPECIALE

## Sortarea canalelor de televiziune

1 În meniul „Programme Table”, selectați canalul de televiziune care va fi mutat utilizând „V”, „^”, „▶” sau „◀”

2 Marcați canalul cu „—” (verde)

3 Selectați o nouă poziție a canalului apăsând „V”, „^”, „▶” sau „◀” apoi apăsați „●” pentru confirmare.

–Toate canalele următoare se deplasează o poziție..

### Notă:

- Pentru sortarea celorlalte canale de televiziune, repetați pașii 1 până la 3.

## Introducerea numelor canalelor (maxim 8 caractere)

1 În meniul „Programme Table”, selectați canalul dorit utilizând „V”, „^”, „▶” sau „◀”

2 Marcați canalul cu „—” (roșu)

3 Selectați literele sau numerele cu ajutorul „^” sau „V”, treceți la poziția următoare cu „<” sau „>” și repetați.

4 Stocați numele canalului cu „●”

### Notă:

Pentru a introduce nume suplimentare de canale, repetați pașii 1 până la 4.

## Omiterea canalelor de televiziune

Puteți marca posturile de televiziune care să fie omise atunci când selectați cu „^” sau „V”. **Selecția se poate realiza de asemenea utilizând butoanele numerice.**

1 În meniul „Programme Table”, selectați canalul dorit utilizând „V”, „^”, „▶” sau „◀”

2 Apăsați butonul „>” pentru a trece la simbolul „⊖” și apăsați „●” pentru a selecta canalul de televiziune.

– Canalul este marcat cu „⊖”.

### Notă:

Canalele pot fi activate din nou. Apăsați „V”, „^”, „▶” sau „◀” pentru a selecta canalul, apăsați „>” pentru a trece la simbolul „⊖” și apăsați „●” pentru a activa canalul din nou.

## Crearea unei liste de favorite

Puteți selecta canalele favorite și le puteți salva în până la patru liste (FAV1 până la FAV4).

1 În meniul „Programme Table”, selectați canalul dorit utilizând „V”, „^”, „▶” sau „◀”

2 „Împingeți” canalul de televiziune utilizând „<” sau „>”.

În lista de favorite 1 până la 4 și salvați cu „●”.

– Poziția din lista de favorite este marcată cu „✓”.

– Puteți introduce același canal în mai mult de o listă de favorite.

### Notă:

- Puteți șterge canalele din lista de favorite. Apăsați „V”, „^”, „▶” sau „m” pentru a selecta canalul și „●” pentru a-l șterge.

## Finalizarea setărilor

1 Apăsați „i” pentru a finaliza setările.

# INFORMAȚII

---

## Afișarea informațiilor privind semnalul

(exclusiv pentru canalele de televiziune digitală)

1 Deschideți meniul utilizând „1”.

– Apare meniul „PICTURE”.

2 Selectați meniul „CHANNEL SETUP” cu ajutorul butoanelor „<” sau „>”.

3 Selectați „Signal Information” utilizând butoanele „V” sau „^” și apăsați „,” sau „.” pentru confirmare.

– Veți observa informații referitoare la canal, rețea, modulație, rată simbol, calitate și intensitatea semnalului.

### Note:

- Secțiunea inferioară a meniului indică proprietățile semnalului. Cu cât bara pentru „Quality” și „Signal Strength” se extinde spre dreapta, cu atât este mai bună recepția semnalului.

- Nivelul semnalului nu depinde doar de sistemul receptorului, ci și de canalul activ în prezent. **Rețineți** acest lucru atunci când aliniați antena utilizând ecranul de nivel al semnalului.

4 Apăsați „1” pentru a închide ecranul.

## Actualizarea software-ului

(exclusiv pentru canalele de televiziune digitală)

1 Deschideți meniul utilizând „1”.

– Apare meniul „PICTURE”.

2 Selectați meniul „OPTIONS” cu ajutorul butoanelor „<” sau „>”.

3 Selectați meniul „Software Update” cu ajutorul butoanelor „V” sau „^”.

4 Apăsați „.” pentru a porni actualizarea software-ului.

– Dacă este posibil, software-ul este actualizat automat.

5 Apăsați „1” pentru a finaliza setarea.

## Programarea prealabilă a telecomenzii pentru alte dispozitive GRUNDIG

- „DR” a fost programat pentru operarea unui receptor digital GRUNDIG (telecomandă nivelul 1).

- „DVD” a fost programat pentru operarea unui lector DVD GRUNDIG.

- „AMP” a fost programat pentru operarea unui receptor AV GRUNDIG.

- Funcțiile disponibile depinde de modelul de dispozitiv utilizat.

## Modificarea programării prealabile a telecomenzii

1 Apăsați și țineți apăsat „M” și apăsați trei butoane numerice pentru a introduce codul:

„1”, „2”, „3” pentru un lector DVD GRUNDIG.

„4”, „5”, „6” pentru un înregistrator DVD GRUNDIG.

„1”, „4”, „7” pentru un receptor digital GRUNDIG (telecomandă nivelul 1).

„2”, „5”, „8” pentru un receptor digital GRUNDIG (telecomandă nivelul 2).

„3”, „6”, „9” pentru un receptor digital GRUNDIG cu unitate de disc (PDR).

# INFORMAȚII

---

## Date tehnice

Tensiune de funcționare:  
220-240 V ~ 50-60 Hz

Consum de putere:  
în funcțiune 76 W  
în stand-by 0,2 W

Consum maxim de putere:  
în funcțiune 110 W

Consum anual de putere:  
112 kWh

Eficiență:  
7

Ieșire sunet:  
2 x 20 wați muzică  
2 x 10 undă sinusoidală

Intervale de recepție:  
Analogic:  
C01 ... C80, canale speciale S01 .....S41

Cablu:  
Bandă completă 110MHz 862MHz  
Modulație: 16QAM, 32QAM, 64QAM,  
128QAM și 256QAM

Rată simbol: 4,0 Msim/s până la 7,0 Msim/s

Digital:  
VHF/UHF Lățime bandă 7 MHz și 8 MHz  
Moduri COFDM: 2k și 8k  
Constelație: 16QAM, 64QAM, Q PSK

Canale presetate:  
550 (digital), 99 (analogic) și 9 AV,  
1 USB

Dimensiune ecran:  
80 cm/ 32"  
Rezoluție maximă:

WUXGA 1920 x 1080

Greutate:  
aprox. 12 kg

## Informații de service pentru distribuitori



Televizorul poate fi utilizat exclusiv cu adaptorul de rețea furnizat.

Produsul este conform cu următoarele directive UE:  
Directiva 2006/95/EG pentru

echipament electric destinat utilizării în intervale de tensiune definite.

Directiva 2004/108/EG privind compatibilitatea electromagnetică.

Dispozitivul este conform cu următoarele standarde:  
EN 60065, EN 55013, EN 55020, EN 55022, EN 55024.

## Notă privind mediul



Acest produs a fost fabricat din piese și materiale de înaltă calitate care pot fi reutilizate și reciclate.

În consecință, nu aruncați produsul alături de deșeurile menajere obișnuite la sfârșitul duratei de funcționare. Duceți produsul la un punct de colectare pentru reciclarea dispozitivelor electrice și electronice. Acest aspect este indicat de acest simbol prezent pe produs, în manualul de operare și pe ambalaj. Informați-vă cu privire la punctele de colectare administrate de autoritatea locală. Contribuiți la protecția mediului înconjurător reciclând produsele folosite.

# INFORMAȚII \_\_\_\_\_

În cazul în care soluțiile de remediere furnizate mai jos nu funcționează, consultați un distribuitor autorizat GRUNDIG. Rețineți că defecțiunile pot fi cauzate de asemenea de dispozitive externe precum înregistratoarele video sau receptoarele prin satelit.

Problemă	Cauză posibilă	Soluție
Ecran aprins (purici) însă fără post Contrast imagine slab Interferență în imagine și/sau sunet	Cablu antenă	Este conectat cablul de antenă?
	Nici un post TV programat	Poniți o căutare de posturi
	Setările de imagine sunt configurate greșit	Reglați luminozitatea, contrastul sau culoarea
	Problemă la post	Testați cu un post diferit
Imagine fantomă, imagine reflectată Lipsă culoare Imagine prezentă dar fără sunet	Interferență cauzată de alte dispozitive	Schimbați poziția dispozitivului
	Setare canal	Configurare/reglaj fin automat sau manual al canalului
	Antenă	Verificați cablul sau sistemul antenei
	Intensitatea culorii la maxim	Reduceți culoarea
	Configurație TV standard (dacă este disponibilă opțiunea de setare)	Selectați standardul de culoare corect
	Problemă la post	Test cu un alt canal
Teletext lipsă sau defectuos	Volum setat la minim	Dați mai tare sau activați volumul
	Problemă la post	Test cu un alt canal
	Postul de televiziune (nu are teletext) sau sistemul antenei	Testați un alt canal pentru reglaj fin și imagine fantomă
	Semnalul postului este prea slab	Verificați sistemul antenei
Nu funcționează telecomanda	Nu există conexiune optică	Îndreptați telecomanda spre televizor
	Bateriile telecomenzii	Verificați bateriile, înlocuiți dacă este necesar
	Stare de funcționare nedefinită	Scoateți televizorul din funcțiune aproximativ 2 minute, acționând butonul principal
Imaginea este întunecată în modul PC	Configurare incorectă pentru rezoluția imaginii și frecvența imaginii pe computer	Modificați configurația de pe computer (de exemplu, rezoluția imaginii 1280 x 768, frecvența imaginii 60 Hz)

## NOTĂ:

- Acesta este un produs din Clasa A. În funcționare, dispozitivul poate provoca interferențe radio. În acest caz, este posibil ca utilizatorul să trebuiască să remedieze acest aspect. Contactați distribuitorul specializat.

# INFORMAȚII

---

## Informații suplimentare privind unitățile comercializate în Regatul Unit.

Unitățile comercializate în Regatul Unit sunt adecvate pentru funcționarea de la o sursă de alimentare de la rețea de 240V AC 50Hz.

Gama de receptoare de sistem multiplu este concepută pentru a funcționa în majoritatea țărilor Europene. Totuși, sistemul de ștehere și prize pentru Regatul Unit diferă de multe țări europene.

Acest aparat a fost furnizat cu o fișă de conversie fixă, aprobată, pentru utilizarea în Regatul Unit. Această fișă de conversie este prevăzută cu o siguranță de 5A.

În cazul în care acest aparat este furnizat doar cu o fișă Euro cu 2 pini, care nu este adecvată pentru utilizarea în Regatul Unit, aceasta trebuie îndepărtată imediat. Un electrician calificat va monta o fișă aprobată cu 3 pini, de 13 A.

### Notă:

- Fișa Euro trebuie distrusă pentru a evita posibilele electrocutări în cazul introducerii unei prize.

În cazul utilizării unei fișe care nu poate fi recablătată sau a unei fișe cu 3 pini care poate fi recablătată (BS1363), aceasta trebuie prevăzută cu o siguranță BS1362 de 5A aprobată ASTA sau BSI. În cazul utilizării unui alt tip de fișă, aceasta trebuie protejată de o siguranță de 5 A fie în fișă, fie la panoul de distribuție. Dacă acest tip de fișă se defectează, asigurați-vă că siguranța este îndepărtată înainte de aruncare, pentru a elimina potențialele electrocutări.

Dacă este necesară înlocuirea siguranței la fișa care nu poate fi recablătată, se vor utiliza tipul și clasa corecte (BS1362 de 5A aprobată ASTA sau BSI) iar capacul siguranței va fi montat la loc. În cazul în care capacul siguranței este pierdut sau deteriorat, nu se vor utiliza conductorul de cablu și fișa înainte de înlocuirea acestuia. Capacul de siguranțe pentru înlocuire vor fi obținute de la distribuitor.

### Important:

- Firele din cablul de alimentare sunt codate prin culori în conformitate cu următorul cod:  
ALBASTRU - NEUTRU  
MARO – SUB TENSIUNE

Deoarece este posibil ca respectivele culori de cabluri ale aparatului să nu corespundă cu terminalele cu marcaje colorate din filă, procedați după cum urmează:

Conectați firul ALBASTRU la terminalul fișei marcat cu litera „N” sau colorat în negru.

Conectați firul MARO la terminalul fișei marcat cu litera „L” sau colorat în roșu.

Sub nicio formă nu se vor conecta firele la terminalul marcat cu litera „E”, simbolul de legare la pământ „V”, colorat în verde sau verde și galben.



Pentru mai multe detalii despre televizoarele Grundig, va rugam vizitati: [www.grundig.com.ro](http://www.grundig.com.ro)