

Fisher-Price®

L4511



www.fisher-price.com

GB Consumer Information **F Informations consommateurs** **D Verbraucherinformation**
NL Consumenteninformatie **I Informazioni per l'acquirente** **E Información al consumidor**
DK Forbrugeroplysninger **P Informação ao consumidor** **FI Tietoa kuluttajille**
N Forbrukerinformasjon **S Konsumentinformation** **GR Πληροφορίες προς τον Καταναλωτή**

- GB** • Please keep this instruction sheet for future reference, as it contains important information.
- Requires three "AA" batteries (included).
 - Adult assembly is required for battery replacement.
 - Tool required for battery replacement and to remove product from package: Phillips screwdriver (not included).
 - Wipe with a clean cloth dampened with a mild soap and water solution. Do not immerse.
- F** • Conserver ce mode d'emploi pour s'y référer en cas de besoin car il contient des informations importantes.
- Fonctionne avec trois piles AA (fournies).
 - Les piles doivent être remplacées par un adulte.
 - Outil nécessaire pour le remplacement des piles et pour retirer le produit de l'emballage : un tournevis cruciforme (non fourni).
 - Essuyer avec un chiffon propre légèrement imbibé d'eau savonneuse. Ne pas immerger.
- D** • Diese Anleitung bitte für mögliche Rückfragen aufbewahren. Sie enthält wichtige Informationen.
- Drei Batterien AA erforderlich (enthalten).
 - Das Auswechseln und Einlegen der Batterien muss von einem Erwachsenen vorgenommen werden.
 - Zum Auswechseln und Einlegen der Batterien sowie zum Herausnehmen des Produkts aus der Verpackung ist ein Kreuzschlitzschraubenzieher (nicht enthalten) erforderlich.
 - Das Produkt zum Reinigen mit einem sauberen, mit milder Seifenlösung angefeuchteten Tuch abwischen. Nicht in Wasser tauchen.
- NL** • Bewaar deze gebruiksaanwijzing; kan later nog van pas komen.
- Werk op drie "AA" batterijen (inbegrepen).
 - Batterijen moeten door een volwassene worden vervangen.
 - Om de batterijen te vervangen en het product uit de verpakking te verwijderen heeft u een kruiskopschroevendraaier nodig (niet inbegrepen).
 - Dit speelgoed kan worden schoongeveegd met een schoon doekje dat een beetje vochtig is gemaakt met een sopje. Niet in water onderdompelen.
- I** • Conservare queste istruzioni per eventuale riferimento. Contengono importanti informazioni.
- Richiede tre pile formato stilo "AA" (incluse).
 - Le pile devono essere sostituite da un adulto.
 - Attrezzo richiesto per la sostituzione delle pile e per estrarre il prodotto dalla confezione: cacciavite a stella (non incluso).
 - Passare con un panno umido pulito e sapone neutro. Non immergere.
- E** • Guardar estas instrucciones para futura referencia, ya que contienen información de importancia acerca de este producto.
- Funciona con tres pilas "AA" (incluidas).
 - La colocación de las pilas debe ser realizada por un adulto.
 - Para sustituir las pilas gastadas del juguete y para sacarlo de la caja, se necesita un destornillador de estrella (no incluido).
 - LEA LAS INSTRUCCIONES ANTES DE USAR ESTE PRODUCTO.
 - Limpiar el juguete con un paño mojado con agua y jabón neutro. No sumergirlo en agua.
- DK** • Denne brugsanvisning indeholder vigtige oplysninger og bør gemmes til senere brug.
- Der skal bruges tre "AA"-batterier (medfølger) i legetøjet.
 - Batterierne skal sættes i af en voksen.
 - Der skal bruges en stjerneskruetrækker (medfølger ikke), når batterierne skal sættes i og produktet tages ud af pakken.
 - Kan gøres rent med en ren klud, der er fugtet i mildt sæbevand. Må ikke nedsænkes i vand.
- P** • Guarde estas instruções para referência futura, pois contém informação importante.
- Funciona com 3 pilhas "AA" (incluídas).
 - A instalação das pilhas deve ser feita por um adulto.
 - Ferramenta necessária à instalação das pilhas e para retirar o produto da embalagem: chave de fendas Phillips (não incluída).
 - Limpe com um pano limpo, água e um sabão neutro. Não mergulhe o brinquedo.
- FI** • Säilytä käyttöohje vastaisen varalle. Siinä on tärkeää tietoa.
- Leluun tarvitaan kolme AA-paristoa (mukana pakkauksessa).
 - Paristojen vaihtoon tarvitaan aikuista.
 - Paristojen vaihtoon ja lelun ottamiseen pakkauksesta tarvitaan ristipäämeisseliä (ei mukana pakkauksessa).
 - Pyyhi lelu mietoon pesuaineliuokseen kostutetulla pyyhkeellä. Älä upota sitä veteen.
- N** • Ta vare på denne bruksanvisningen. Den inneholder viktig informasjon som kan komme til nytte senere.
- Bruker tre AA-batterier (medfølger).
 - Batterier må settes i av en voksen.
 - Verktøy til skifting av batterier og for å løsne produktet fra emballasjen: stjerneskrujern (følger ikke med).
 - Tørk av med en ren klut fuktet i mildt såpevann. Dypp aldri leken ned i vann.
- S** • Spara dessa anvisningar, de innehåller viktig information.
- Kräver 3 AA-batterier (ingår).
 - Kräver monteringshjälp av vuxen vid byte av batterier.
 - Verktyg som krävs för att byta batterier och för att lossa produkten från förpackningen: Stjärnskruvmejsel (medföljer ej).
 - Torka av med en trasa som fuktats i vatten och ett mildt rengöringsmedel. Sänk inte ned leksaken i vatten.
- GR** • Κρατήστε αυτές τις οδηγίες για μελλοντική χρήση, καθώς περιέχουν σημαντικές πληροφορίες.
- Απαιτούνται τρεις μπαταρίες "AA" (περιλαμβάνονται).
 - Η τοποθέτηση των μπαταριών να γίνεται από ενήλικα.
 - Εργαλείο για την τοποθέτηση των μπαταριών και την απομάκρυνση του προϊόντος από τη συσκευασία: σταυροκατσάβιδο (δεν περιλαμβάνεται).
 - Σκουπίστε το προϊόν με ένα καθαρό πανί, βρεγμένο με λίγο νερό και σαπούνι. Μη βυθίζετε το προϊόν.

ENG ICES-003 **FR NMB-003**

ENG This Class B digital apparatus complies with Canadian ICES-003.

FR Cet appareil numérique de la classe B est conforme à la norme NMB-003 du Canada.

(GB) Parts (F) Pièces (D) Teile (NL) Onderdelen (I) Componenti (E) Piezas
(DK) Dele (P) Peças (FI) Osat (N) Deler (S) Delar (GR) Μέρη



- | | |
|---------------|---------------|
| (GB) Lion | (DK) Løve |
| (F) Lion | (P) Leão |
| (D) Löwenkopf | (FI) Leijona |
| (NL) Leeuw | (N) Løve |
| (I) Leoncino | (S) Lejon |
| (E) León | (GR) Λιοντάρι |



- (GB) 2 Front Wheels (Small)
(F) 2 roues avant (petite taille)
(D) 2 Vorderräder (klein)
(NL) 2 voorwielen (klein)
(I) 2 ruote anteriori (piccole)
(E) 2 ruedas delanteras (pequeñas)
(DK) 2 forhjul (små)
(P) 2 rodas dianteiras (pequenas)
(FI) Kaksi etupyörää (pienet)
(N) 2 forhjul (små)
(S) 2 framhjul (små)
(GR) 2 Μπροστινές Ρόδες (Μικρές)



- | | |
|-------------|--------------|
| (GB) Seat | (DK) Sæde |
| (F) Siège | (P) Assento |
| (D) Sitz | (FI) Istuin |
| (NL) Zitzje | (N) Sete |
| (I) Sellino | (S) Sits |
| (E) Asiento | (GR) Κάθισμα |

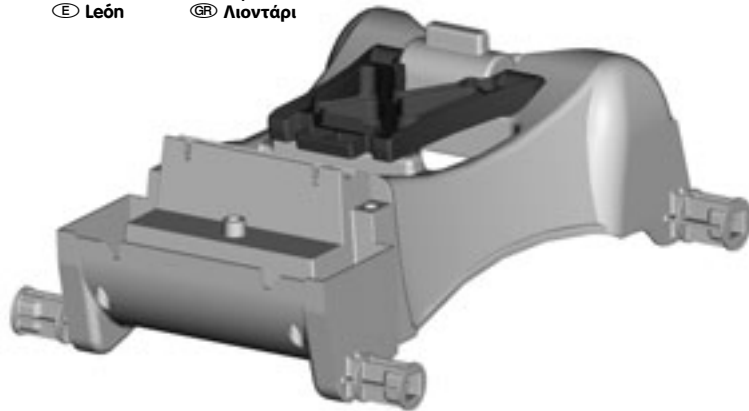

- | | |
|-------------|---------------|
| (GB) Frame | (DK) Ramme |
| (F) Châssis | (P) Estrutura |
| (D) Rahmen | (FI) Runko |
| (NL) Frame | (N) Ramme |
| (I) Telaio | (S) Ram |
| (E) Armazón | (GR) Πλαίσιο |



- | | |
|---------------------------|-------------------|
| (GB) 4 Hubs | (DK) 4 nav |
| (F) 4 moyeux | (P) 4 eixos |
| (D) 4 Radkappen | (FI) 4 naraa |
| (NL) 4 wieloppen | (N) 4 nav |
| (I) 4 mozzi | (S) 4 nav |
| (E) 4 cubos de las ruedas | (GR) 4 Στηρίγματα |



- | | |
|-------------------------------------|---------------------------------|
| (GB) 2 Rear Wheels (Large) | (DK) 2 baghjul (store) |
| (F) 2 roues arrière (grande taille) | (P) 2 rodas traseiras (grandes) |
| (D) 2 Hinterräder (groß) | (FI) Kaksi takapyörää (suuret) |
| (NL) 2 achterwielen (groot) | (N) 2 Bakhjul (store) |
| (I) 2 ruote posteriori (grandi) | (S) 2 bakhjul (stora) |
| (E) 2 ruedas traseras (grandes) | (GR) 2 Πίσω Ρόδες (Μεγάλες) |



- (GB) #8 x 1,9 cm (3/4") Screws - 9
(F) 9 vis n° 8 de 1,9 cm
(D) Nr. 8 x 1,9 cm Schrauben - 9
(NL) Nr. 8 x 1,9 cm Schroef - 9
(I) 9 - Viti #8 x 1,9 cm
(E) 9 Tornillos n°8 de 1,9 cm
(DK) #8 x 1,9 cm skruer - 9 stk
(P) 9 parafusos n° 8 de 1,9 cm
(FI) Yhdeksän #8 x 1,9 sentin ruuvia
(N) 9 skruer (nr. 8 x 1,9 cm)
(S) Nr 8 x 1,9 cm skruv - 9
(GR) #8 x 1,9 εκ. Βίδες - 9

- (GB) Shown Actual Size
(F) Illustration à taille réelle
(D) In Originalgröße abgebildet
(NL) Afbeelding op ware grootte
(I) Dimensione reale
(E) Mostrado a tamaño real.
(DK) Vist i naturlig størrelse
(P) Mostrado em Tamanho Real
(FI) Oikeassa koossa
(N) Vist i naturlig størrelse
(S) Verklig storlek
(GR) Φυσικό Μέγεθος

- (GB) **Note:** Tighten and loosen all screws with a Phillips screwdriver. Do not over-tighten screws.
(F) **Remarque:** serrer et desserrer toutes les vis à l'aide d'un tournevis cruciforme. Ne pas trop les serrer.
(D) **Hinweis:** Alle Schrauben mit einem Kreuzschlitzschraubenzieher festziehen und lösen. Die Schrauben nicht zu fest anziehen, damit sie nicht überdrehen.

- (NL) **NB:** Alle schroeven los- en vastdraaien met een kruiskopschroevendraaier. Niet te strak vastdraaien.
(I) **Nota:** Stringere e allentare tutte le viti con un cacciavite a stella Non forzare.
(E) **Consejo:** Ajustar los tornillos con un destornillador de estrella, sin apretar en exceso.
(DK) **Bemærk:** Alle skruer spændes og løsnes med en stjerneskruetrækker. Pas på ikke at spænde dem for hårdt.
(P) **Atenção:** Aparafusar e desparafusar com uma chave de fendas Phillips. Não apertar excessivamente os parafusos.
(FI) **Huom.:** Kiristä ja avaa ruuvit aina ristipäämeissellillä. Älä kiristä liikaa.
(N) **Merk:** Stram og løsne alle skruene med et stjerneskruejern. Ikke skru for hardt til.
(S) **OBS:** Dra åt och lossa alla skruvar med en stjärnskrummejsel. Dra inte åt för hårt.
(GR) **Σημείωση:** Σφίξτε και χαλαρώστε τις βίδες με ένα σταυροκατσάβιδο. Μην σφίξετε υπερβολικά.

Ⓒ Assembly Ⓕ Assemblage Ⓓ Zusammenbau Ⓖ In elkaar zetten
Ⓘ Montaggio Ⓔ Montaje Ⓗ Sådan samles produktet Ⓟ Montagem
Ⓕ Kokoaminen Ⓖ Montering Ⓗ Montering Ⓒ Συναρμολόγηση



Ⓒ CAUTION Ⓕ ATTENTION Ⓓ VORSICHT Ⓖ WAARSCHUWING
Ⓘ AVVERTENZA Ⓔ PRECAUCIÓN Ⓗ ADVARSEL Ⓟ ATENÇÃO
Ⓕ HUOMAUTUS Ⓖ FORSIKTIG Ⓗ VIKTIGT Ⓒ ΠΡΟΣΟΧΗ

Ⓒ This product contains small parts.
For assembly by an adult. Take extra
care during unpacking and assembly.

Ⓕ Ce produit contient des petits éléments.
Le jouet doit être assemblé par un adulte
uniquement. Faire très attention lors du
déballage et de l'assemblage.

Ⓓ Das Produkt enthält verschluckbare
Kleinteile. Das Produkt ist ausschließlich
für den Zusammenbau durch einen
Erwachsenen vorgesehen. Bitte
besonders vorsichtig auspacken
und zusammenbauen.

Ⓖ Dit product bevat kleine onderdelen.
Moet in elkaar worden gezet door een
volwassene. Wees extra voorzichtig
tijdens uitpakken en in elkaar zetten.

Ⓘ Il prodotto contiene pezzi di piccole
dimensioni. Il prodotto deve essere
montato da un adulto. Estrarre e montare
il prodotto con estrema cautela.

Ⓔ Este producto contiene piezas pequeñas,
necesarias para su montaje. Deben ser
manejadas exclusivamente por un adulto.

Ⓗ Dette produkt indeholder små dele.
Skal samles af en voksen. Vær ekstra
forsigtig under udpakning og samling.

Ⓟ Este produto contém peças pequenas.
A montagem deve ser feita por um adulto.
Redobrar cuidados ao desembalar
e montar o produto.

Ⓕ Tuote sisältää pieniä osia. Sen
kokoamiseen tarvitaan aikuista.
Ole varovainen tuotetta pakkauksesta
ottaessa ja kootessa.

Ⓖ Dette produktet inneholder små deler.
Må monteres av en voksen. Vær forsiktig
når du pakker ut og monterer
dette produktet.

Ⓗ Produkten innehåller smådelar. Avsedd
att monteras av en vuxen. Var extra
försiktig vid uppakning och montering.

Ⓒ Το προϊόν περιέχει μικρά κομμάτια.
Η συναρμολόγηση πρέπει να γίνεται
από ενήλικα. Δείξτε ιδιαίτερη προσοχή
κατά το άνοιγμα της συσκευασίας και
τη συναρμολόγηση.

(GB) Assembly (F) Assemblage (D) Zusammenbau (NL) In elkaar zetten
 (I) Montaggio (E) Montaje (DK) Sådan samles produktet (P) Montagem
 (FI) Kokoaminen (N) Montering (S) Montering (GR) Συναρμολόγηση

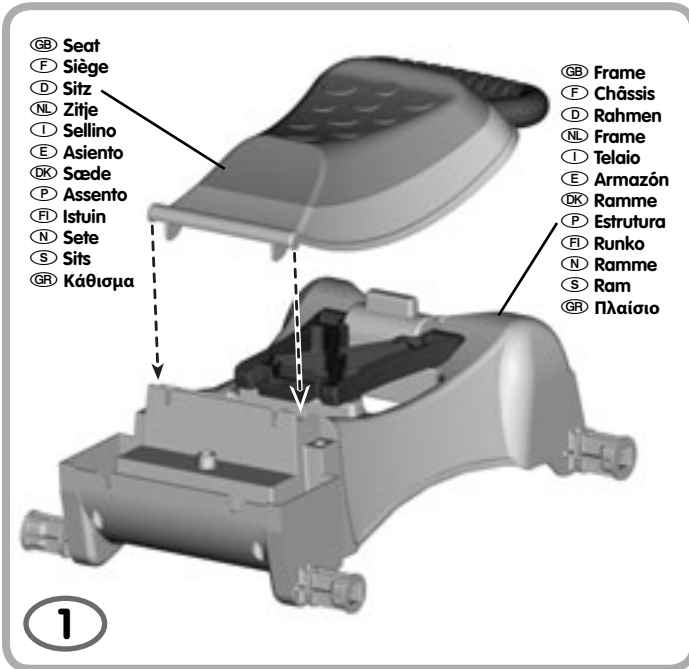

- (GB) • Fit the seat onto the frame, as shown.
- (F) • Fixer le siège au châssis, comme illustré.
- (D) • Den Sitz wie dargestellt auf den Rahmen setzen.
- (NL) • Plaats het zitje op het frame zoals afgebeeld.
- (I) • Posizionare il sellino sul telaio, come illustrato.
- (E) • Ajustar el asiento en el armazón según se muestra en la figura.
- (DK) • Sæt sædet fast på rammen som vist.
- (P) • Encaixe o assento na estrutura, como mostra a imagem.
- (FI) • Aseta istuin kuvan mukaisesti rungon päälle.
- (N) • Fest setet på rammen, som vist.
- (S) • Sätt sitsen på ramen, som bilden visar.
- (GR) • Προσαρμόστε το κάθισμα στο πλαίσιο, όπως απεικονίζεται.



- (GB) • Fit the lion onto the frame.
- (F) • Fixer le lion au châssis.
- (D) • Den Löwenkopf auf den Rahmen setzen.
- (NL) • Plaats de leeuw op het frame.
- (I) • Posizionare il leoncino sul telaio.
- (E) • Ajustar el león en el armazón.
- (DK) • Sæt løven fast på rammen.
- (P) • Encaixe o leão na estrutura.
- (FI) • Aseta leijona rungon päälle.
- (N) • Fest løven til rammen.
- (S) • Sätt lejonet på ramen.
- (GR) • Προσαρμόστε το λιονταράκι στο πλαίσιο.

(GB) Assembly (F) Assemblage (D) Zusammenbau (NL) In elkaar zetten
 (I) Montaggio (E) Montaje (DK) Sådan samles produktet (P) Montagem
 (FI) Kokoaminen (N) Montering (S) Montering (GR) Συναρμολόγηση

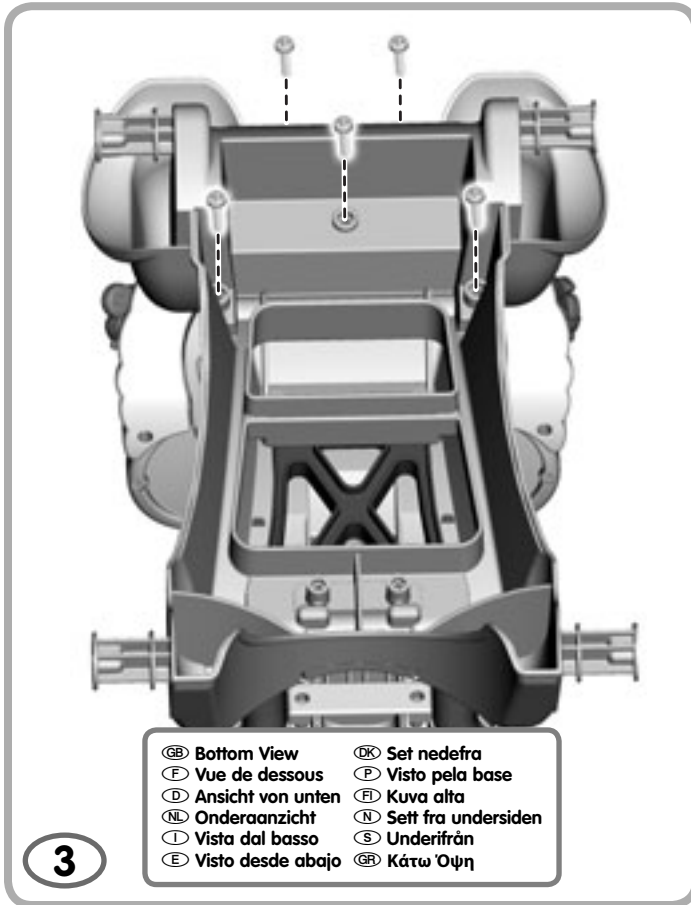

- | | |
|-----------------------|-------------------------|
| (GB) Bottom View | (DK) Set nedefra |
| (F) Vue de dessous | (P) Visto pela base |
| (D) Ansicht von unten | (FI) Kuva alta |
| (NL) Onderaanzicht | (N) Sett fra undersiden |
| (I) Vista dal basso | (S) Underifrån |
| (E) Visto desde abajo | (GR) Κάτω Όψη |

- 3**
- (GB) • While holding the lion in place, turn the assembly upside down.
• Insert five screws through the frame and into the lion. Tighten the screws.
 - (F) • Tout en maintenant le lion en place, retourner le jouet.
• Insérer cinq vis dans le châssis et dans le lion. Serrer les vis.
 - (D) • Den Löwenkopf in seiner Position halten, und dabei die Einheit umdrehen.
• Fünf Schrauben durch den Rahmen in den Löwenkopf stecken. Die Schrauben festziehen.
 - (NL) • Draai het frame om terwijl u de leeuw op z'n plaats houdt.
• Steek via het frame vijf schroeven in de leeuw. Draai de schroeven vast.
 - (I) • Tenendo il leoncino in posizione, capovolgere la struttura.
• Inserire cinque viti nel telaio e nel leoncino. Stringere le viti.
 - (E) • Mantener el león en su sitio y dar la vuelta al conjunto.
• Introducir cinco tornillos y unir el armazón al león. Apretar los tornillos. Ajustar los tornillos con un destornillador de estrella.
 - (DK) • Hold fast på løven, og vend samlingen om.
• Før fem skruer gennem rammen og ind i løven. Spænd skruerne.
 - (P) • Segurando o leão no lugar, vire a montagem ao contrário.
• Insira 5 parafusos através da estrutura até ao leão. Aparafuse.
 - (FI) • Leijonaa paikallaan pitäen käänä rakennelma ylösalaisin.
• Kiinnitä viisi ruuvia rungon läpi leijonaan. Kiristä ruuvit.
 - (N) • Hold løven på plass mens du snur det hele riktig vei.
• Sett fem skruer gjennom rammen og inn i løven. Stram til skruene.
 - (S) • Håll lejonet på plats och vänd monteringen upp och ned.
• Skruva fem skruvar genom ramen in i lejonet. Dra åt skruvarna.
 - (GR) • Ενώ κρατάτε το λιονταράκι στη θέση του, γυρίστε το συναρμολογημένο κομμάτι ανάποδα.
• Περάστε πέντε βίδες μέσα από το πλαίσιο και μέσα στο λιονταράκι. Σφίξτε τις βίδες.

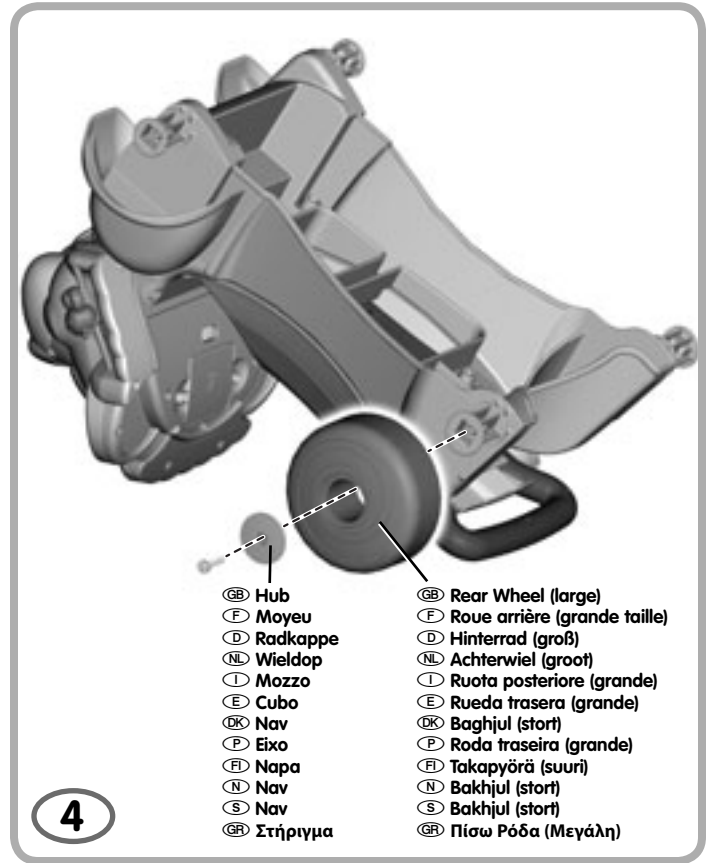

- | | |
|---------------|----------------------------------|
| (GB) Hub | (GB) Rear Wheel (large) |
| (F) Moyeu | (F) Roue arrière (grande taille) |
| (D) Radkappe | (D) Hinterrad (groß) |
| (NL) Wieldop | (NL) Achterwiel (groot) |
| (I) Mozzo | (I) Ruota posteriore (grande) |
| (E) Cubo | (E) Rueda trasera (grande) |
| (DK) Nav | (DK) Baghjul (stort) |
| (P) Eixo | (P) Roda traseira (grande) |
| (FI) Napa | (FI) Takaryörä (suuri) |
| (N) Nav | (N) Bakhjul (stort) |
| (S) Nav | (S) Bakhjul (stort) |
| (GR) Στήριγμα | (GR) Πίσω Ρόδα (Μεγάλη) |

- 4**
- (GB) • Fit a rear wheel (large) onto the rear axle.
• Fit a hub into the centre of the rear wheel.
• Insert a screw into the centre of the hub and tighten.
• Repeat this procedure to attach the other rear (large) wheel.
 - (F) • Fixer une roue arrière (grande taille) sur l'essieu arrière.
• Fixer un moyeu au centre de la roue arrière.
• Insérer une vis au centre du moyeu et serrer.
• Procéder de la même manière pour fixer l'autre roue arrière (grande taille).
 - (D) • Ein Hinterrad (groß) auf die Hinterachse stecken.
• Eine Radkappe auf die Mitte des Hinterrads stecken.
• Eine Schraube in die Radkappenmitte stecken und festziehen.
• Diesen Vorgang zum Befestigen des anderen Hinterrads (groß) wiederholen.
 - (NL) • Schuif een achterwiel op de achteras.
• Plaats een wieldop op het midden van het achterwiel.
• Steek een schroef in het midden van de wieldop en draai vast.
• Bevestig het andere achterwiel op dezelfde manier.
 - (I) • Posizionare una ruota posteriore (grande) sull'asse posteriore.
• Inserire un mozzo nel centro della ruota posteriore.
• Inserire una vite nel centro del mozzo e stringere.
• Ripetere l'operazione per agganciare l'altra ruota posteriore (grande).
 - (E) • Introducir la rueda trasera (grande) en el eje de atrás.
• Colocar uno de los cubos en el centro de la rueda.
• Introducir un tornillo en el centro del cubo y apretarlo.
• Repetir esta operación con la otra rueda trasera.
 - (DK) • Sæt et baghjul (stort hjul) fast på bagakslen.
• Sæt et nav ind i midten af baghjelet.
• Før en skrue ind i midten af navet, og spænd den.
• Fastgør det andet baghjul på samme måde.
 - (P) • Insira uma roda traseira (grande) no eixo traseiro.
• Insira um eixo no centro da roda traseira.
• Insira um parafuso no centro do eixo e aparafuse.
• Repita este procedimento para prender a outra roda (grande) traseira.

(GB) Assembly (F) Assemblage (D) Zusammenbau (NL) In elkaar zetten
 (I) Montaggio (E) Montaje (DK) Sådan samles produktet (P) Montagem
 (FI) Kokoaminen (N) Montering (S) Montering (GR) Συναρμολόγηση

- (FI) • Aseta (suuri) takapyörä taka-akselille.
 • Aseta napa takapyörän keskelle.
 • Kiinnitä napa keskeltä ruuvilla.
 • Kiinnitä toinen (suuri) takapyörä samalla lailla.
- (N) • Fest et bakhjul (stort) inn på bakakselen.
 • Fest et nav inn på midten av bakhjulet.
 • Sett en skruve inn i midten av navet og stram til.
 • Det andre bakhjulet (stort) monteres på samme måte.
- (S) • Passa in ett bakhjul (stort) på bakaxeln.
 • Passa in ett nav i mitten av bakhjulet.
 • Skruva in en skruv i mitten av navet och dra åt.
 • Upprepa för att fästa det andra bakhjulet.
- (GR) • Προσαρμόστε μία από τις πίσω ρόδες (μεγάλη) στον πίσω άξονα.
 • Προσαρμόστε ένα στήριγμα στο κέντρο της πίσω ρόδας.
 • Βιδώστε μία βίδα στο κέντρο του στηρίγματος.
 • Επαναλάβετε τη διαδικασία για να προσαρμόσετε και την άλλη πίσω ρόδα (μεγάλη).

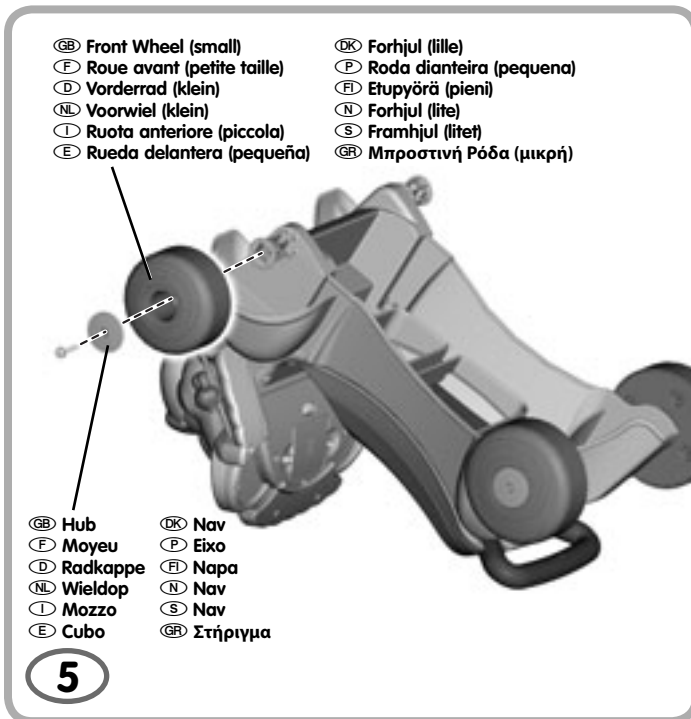

- (GB) • Fit a front wheel (small) onto the front axle.
 • Fit a hub into the centre of the front wheel.
 • Insert a screw into the centre of the hub and tighten.
 • Repeat this procedure to attach the other front (small) wheel.
Assembly is now complete. Set the assembly upright.
- (F) • Fixer une roue avant (petite taille) sur l'essieu avant.
 • Fixer un moyeu au centre de la roue avant.
 • Insérer une vis au centre du moyeu et serrer.
 • Procéder de la même manière pour attacher l'autre roue avant (petite).
L'assemblage est maintenant terminé. Mettre le jouet à la verticale.
- (D) • Ein Vorderrad (klein) auf die Hinterachse stecken.
 • Eine Radkappe auf die Mitte des Vorderrads stecken.
 • Eine Schraube in die Radkappenmitte stecken und festziehen.
 • Diesen Vorgang zum Befestigen des anderen Vorderrads (klein) wiederholen.
Der Zusammenbau ist nun abgeschlossen. Den Zusammenbau umdrehen und aufrecht hinstellen.

- (NL) • Schuif een voorwiel over de vooras.
 • Plaats een wiel op het midden van het voorwiel.
 • Steek een schroef in het midden van de wielop en draai vast.
 • Bevestig het andere voorwiel op dezelfde manier.
Het in elkaar zetten is nu voltooid. Zet het frame weer rechtop.
- (I) • Posizionare una ruota anteriore (piccola) sull'asse frontale.
 • Inserire un mozzo nel centro della ruota anteriore.
 • Inserire una vite nel centro del mozzo e stringere.
 • Ripetere l'operazione per agganciare l'altra ruota anteriore (piccola).
Il montaggio è ora completo. Raddrizzare il prodotto.
- (E) • Introducir la rueda delantera (pequeña) en el eje de delante.
 • Colocar un cubo en el centro de la rueda.
 • Introducir un tornillo en el centro del cubo y apretarlo.
 • Repetir esta operación con la otra rueda delantera.
El montaje del producto ha finalizado. Darle la vuelta.
- (DK) • Sæt et forhjul (lille hjul) fast på forakslen.
 • Sæt et nav ind i midten af forhjulet.
 • Før en skruve ind i midten af navet, og spænd den.
 • Følg det andet forhjul på samme måde.
Produktet er nu samlet. Rejs samlingen op.
- (P) • Insira uma roda (pequena) dianteira no eixo dianteiro.
 • Insira um eixo no centro da roda dianteira.
 • Insira um parafuso no centro do eixo e aparafuse.
 • Repita este procedimento para prender a outra roda (pequena) dianteira.
A montagem está completa. Coloque a montagem na vertical.
- (FI) • Aseta (pieni) etupyörä etuakselille.
 • Aseta napa etupyörän keskelle.
 • Kiinnitä napa keskeltä ruuvilla.
 • Kiinnitä toinen (pieni) etupyörä samalla lailla.
Nyt lelu on valmis. Käännä se oikein päin.
- (N) • Fest er forhjul (lite) på forakselen.
 • Fest et nav inn på midten av forhjulet.
 • Sett en skruve inn i midten av navet og stram til.
 • Det andre forhjulet (lite) monteres på samme måte.
Monteringen er ferdig. Snu det hele rett vei igjen.
- (S) • Passa in ett framhjul (litet) på framaxeln.
 • Passa in ett nav i mitten av framhjulet.
 • Skruva in en skruv i mitten av navet och dra åt.
 • Upprepa för att fästa det andra framhjulet.
Monteringen är nu klar. Vänd monteringen rätt.
- (GR) • Προσαρμόστε μία μπροστινή ρόδα (μικρή) στον μπροστινό άξονα.
 • Προσαρμόστε ένα στήριγμα στο κέντρο της μπροστινής ρόδας.
 • Βιδώστε μία βίδα στο κέντρο του στηρίγματος.
 • Επαναλάβετε τη διαδικασία για να προσαρμόσετε και την άλλη μπροστινή (μικρή) ρόδα.
Η συναρμολόγηση έχει ολοκληρωθεί. Γυρίστε ίσια το συναρμολογημένο κομμάτι.

(GB) Before Use (F) Avant utilisation (D) Vor dem Spielen (NL) Vóór gebruik (I) Prima dell'uso
 (E) Antes de empezar a jugar (DK) Inden legetøjet tages i brug (P) Antes da Utilização
 (FI) Ennen käyttöä (N) Før bruk (S) Före användning (GR) Πριν από την Πρώτη Χρήση



(GB) CAUTION (F) ATTENTION (D) VORSICHT (NL) WAARSCHUWING
 (I) AVVERTENZA (E) PRECAUCIÓN (DK) ADVARSEL (P) ATENÇÃO
 (FI) HUOMAUTUS (N) FORSIKTIG (S) VIKTIGT (GR) ΠΡΟΣΟΧΗ

- (GB) Please keep small parts such as plastic tabs out of children's reach. Throw the plastic tab away.
- (F) Tenir les petits éléments tels que les languettes en plastique hors de la portée des enfants. Jeter la languette en plastique.
- (D) Verschluckbare Kleinteile, wie Kunststoffflaschen, außerhalb der Reichweite von Kindern aufbewahren. Die Kunststoffflasche entsorgen.
- (NL) Houd kleine onderdelen zoals plastic tabjes buiten bereik van kinderen. Gooi het plastic tabje weg.
- (I) Tenere i pezzi di piccole dimensioni come le languette di plastica fuori dalla portata dei bambini. Eliminare la linguetta di plastica con la dovuta cautela.
- (E) Mantener las piezas pequeñas, como las lengüetas de plástico, fuera del alcance de

los niños. Retirar y desechar la lengüeta de plástico del juguete.

- (DK) Alle små dele som f.eks. plasttappe skal opbevares utilgængeligt for børn. Plasttappe kasseres.
- (P) Mantenha peças pequenas como linguetas de plástico longe do alcance das crianças. Coloque a lingueta de plástico no lixo.
- (FI) Pidä pienet osat, kuten muovikielekkeet, poissa lasten ulottuvilta. Heitä muovikieleke pois.
- (N) Smådeler, for eksempel plastbiter, må oppbevares utilgjengelig for barn. Kast plastbiten.
- (S) Håll smådelar, som t.ex. plastflikar, utom räckhåll för barn. Släng plastfliken.
- (GR) Κρατήστε τα μικρά αντικείμενα, όπως τους πλαστικούς συνδέσμους, μακριά από τα παιδιά. Πετάξτε τον πλαστικό σύνδεσμο.

(GB) **Note:** A plastic tab was attached to the toy for in-store demonstration purposes. While the tab may have already been removed, check back of the lion to be sure. If the plastic tab is still attached, pull and remove the tab from the toy. Throw the plastic tab away.

- (F) **Remarque :** une languette en plastique a été fixée au jouet pour permettre des démonstrations en magasin. Cette languette a peut-être déjà été retirée. Regarder au dos du lion pour vérifier. Si la languette en plastique est toujours en place, tirer dessus pour l'enlever. Jeter la languette en plastique.
- (D) **Hinweis:** Für Demonstrationszwecke im Geschäft wurde eine Kunststoffflasche an dem Produkt angebracht. Diese Lasche kann schon entfernt worden sein. Schauen Sie bitte auf der Rückseite des Löwen nach. Befindet sich die Lasche noch am Produkt, ziehen Sie sie heraus und entfernen Sie sie. Die Kunststoffflasche entsorgen.
- (NL) **NB:** Er is een plastic tabje aan het speelgoed bevestigd om het in de winkel te demonstreren. Hoewel het tabje soms al is verwijderd, adviseren wij om dit toch even te controleren aan de achterkant van de leeuw. Als het tabje nog aan het speelgoed zit, kunt u het gewoon lostrekken en weggooien.

(I) **Nota:** È stata agganciata una linguetta di plastica al giocattolo per la dimostrazione. Verificare sul retro del leoncino che la linguetta non sia già stata rimossa. In caso contrario, tirarla e rimuoverla dal giocattolo. Eliminare la linguetta di plastica con la dovuta cautela.

(E) **Atención:** este juguete incorpora una lengüeta de plástico para demostración del producto en la tienda. La lengüeta está situada en la parte posterior del león y puede que ya haya sido retirada en la tienda. Compruébalo y si no es así, tire de ella hasta sacarla y deséchela. Desechar la lengüeta de plástico.

(DK) **Bemærk:** På legetøjet findes en plasttap, der kun bruges, når legetøjet demonstreres i butikken. Tappen er muligvis allerede blevet fjernet, men se bag på løven for en sikkerheds skyld. Hvis plasttappen ikke er fjernet, fjernes den ved at trække i den. Plasttappen kasseres.

(P) **Atenção:** O brinquedo inclui uma lingueta de plástico para efeitos de demonstração na loja. A lingueta já poderá ter sido retirada, mas verifique na parte de trás do leão para ter a certeza. Se a lingueta ainda estiver presa ao produto, puxe-a e retire-a. Coloque a lingueta de plástico no lixo.

(FI) **Huom.:** Leluun on kiinnitetty kokeilu varten muovikieleke. Se on saatettu jo irrottaa, mutta varmista asia leijonan takaa. Jos se on vielä paikallaan, vedä se irti ja heitä pois.

(N) **Merk:** Det har vært festet en plastbit til leken for demonstrasjonsbruk i butikken. Plastbiten bak på løven er kanskje fjernet, men dette bør for sikkerhets skyld kontrolleres. Dersom plastbiten fremdeles er festet til leken, skal den tas av. Kast plastbiten.

(S) **Tips:** Det finns en plastflik på leksaken för demonstration i butiken. Fliken kan ha tagits bort, men kontrollera baksidan av lejonet för säkerhets skull. Dra loss fliken från leksaken om den fortfarande sitter kvar. Släng plastfliken.

(GR) **Σημείωση:** Ο πλαστικός σύνδεσμος που είναι συνδεδεμένος στο παιχνίδι είναι μόνο για τη δοκιμή του προϊόντος. Ο πλαστικός σύνδεσμος μπορεί να έχει ήδη αφαιρεθεί. Για να βεβαιωθείτε όμως, ελέγξτε το πίσω μέρος του λιονταριού. Εάν ο πλαστικός σύνδεσμος είναι συνδεδεμένος, τραβήξτε, αφαιρέστε και πετάξτε τον από το παιχνίδι.

- (GB) Battery Replacement (F) Remplacement des piles (D) Ersetzen der Batterien
 (NL) Het vervangen van de batterijen (I) Sostituzione delle pile (E) Sustitución de las pilas
 (DK) Isætning af batterier (P) Substituição das pilhas (FI) Paristojen vaihto
 (N) Skifting av batterier (S) Batteribyte (GR) Αντικατάσταση Μπαταριών

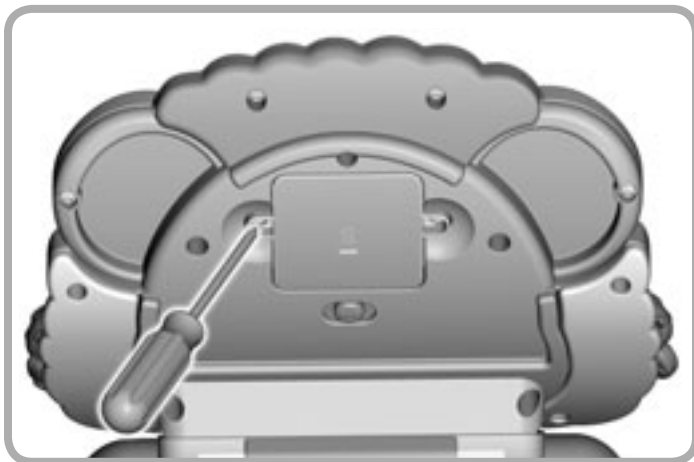

(GB) **For best performance, we recommend that you replace the batteries that came with this toy, with three, new "AA" (LR6) alkaline batteries.**

- Locate the battery compartment on the back of the lion.
- Loosen the screws in the battery compartment door with a Phillips screwdriver. Remove the battery compartment door.
- Insert three "AA" (LR6) **alkaline** batteries.

Hint: We recommend using **alkaline** batteries for longer battery life.

- Replace the battery compartment door and tighten the screws.
- When sounds or lights become faint or stop, it's time for an adult to change the batteries!

(F) **Pour un meilleur résultat, il est conseillé de remplacer les piles fournies avec le jouet par trois piles alcalines AA (LR6) neuves.**

- Repérer le compartiment des piles à l'arrière du lion.
- Desserrer les vis du couvercle du compartiment des piles à l'aide d'un tournevis cruciforme. Retirer le couvercle.
- Insérer trois piles **alcalines** AA (LR6).

Conseil: il est recommandé d'utiliser des piles **alcalines** car elles durent plus longtemps.

- Remplacer le couvercle du compartiment des piles et serrer les vis.
- Lorsque les sons ou les lumières du jouet faiblissent ou s'arrêtent, il est temps qu'un adulte change les piles.

(D) **Für optimale Leistung empfehlen wir, die Batterien, die diesem Produkt beigelegt sind, nach dem Kauf durch drei neue Alkali-Batterien AA (LR6) zu ersetzen.**

- Das Batteriefach befindet sich auf der Rückseite des Löwen.
- Die in der Abdeckung befindlichen Schrauben mit einem Kreuzschlitzschraubenzieher lösen und beiseite legen.
- Drei **Alkali**-Batterien (LR6) einlegen.

Hinweis: Für optimale Leistung und längere Lebensdauer empfehlen wir den Gebrauch von **Alkali**-Batterien.

- Die Batteriefachabdeckung wieder einsetzen, und die Schrauben festziehen.
- Werden die Geräusche oder Lichter schwächer oder funktionieren nicht mehr, müssen die Batterien von einem Erwachsenen ausgetauscht werden!

(NL) **Voor de beste prestaties adviseren wij de bijgeleverde batterijen te vervangen door drie nieuwe "AA" (LR6) alkalinebatterijen.**

- De batterijhouder bevindt zich aan de achterkant van de leeuw.
- Draai met een kruiskopschroevendraaier de schroeven in het batterijklepje los en leg het even apart.
- Plaats drie "AA" (LR6) **alkaline**batterijen.

Tip: Wij adviseren het gebruik van **alkaline**batterijen; deze gaan langer mee.

- Zet het batterijklepje weer op z'n plaats en draai de schroeven vast.
- Als de lichtjes of geluidjes zwakker worden of helemaal niet meer werken, moet een volwassene de batterijen vervangen!

(I) **Per un funzionamento ottimale, sostituire le pile fornite con il giocattolo con tre pile alcaline nuove formato stilo "AA" (LR6).**

- Localizzare lo scomparto pile sul retro del leoncino.
- Allentare le viti dello sportello dello scomparto pile con un cacciavite a stella e rimuovere lo sportello.
- Inserire tre pile **alcaline** formato stilo "AA" (LR6).

Suggerimento: usare pile **alcaline** per una maggiore durata.

- Rimettere lo sportello e stringere le viti.
- Un adulto deve sostituire le pile nel caso in cui i suoni o le luci dovessero affievolirsi o interrompersi.

(E) **Las pilas que incorpora el juguete son sólo a efectos de demostración. Para que el juguete funcione perfectamente, recomendamos sustituirlas al adquirirlo por 3 nuevas pilas alcalinas AA/LR6.**

- El compartimento de las pilas está en la parte posterior del león.
- Desatornillar los tornillos de la tapa del compartimento de las pilas con un destornillador de estrella y retirarla.
- Introducir tres pilas **alcalinas** AA (LR6) en el compartimento.

Atención: recomendamos utilizar exclusivamente pilas alcalinas. Las pilas no **alcalinas** pueden afectar al funcionamiento de este juguete.

- Volver a tapar el compartimento y atornillar la tapa.
- Si los sonidos o las luces funcionan débilmente o dejan de funcionar por completo, sustituir las pilas gastadas.

(DK) **Vi anbefaler, at de batterier, der følger med legetøjet, udskiftes med tre nye alkaliske "AA"-batterier (LR6), så legetøjet fungerer bedst muligt.**

- Find batterirummet bag på løven.
- Løsn skruerne i dækslet med en stjerneskruetrækker. Tag dækslet af.
- Sæt tre **alkaliske** "AA"-batterier i (LR6).

Tip: Vi anbefaler, at man bruger **alkaliske** batterier, der har længere levetid.

- Sæt dækslet på igen, og spænd skruerne.
- Hvis legetøjets lys eller lyde bliver svage eller ikke fungerer, bør batterierne udskiftes af en voksen!

(P) **Para um melhor funcionamento, recomendamos que as pilhas incluídas sejam substituídas por 3 pilhas novas "AA" (LR6) alcalinas.**

- O compartimento de pilhas localiza-se na parte de trás do leão.
- Desaparafuse a tampa do compartimento de pilhas com uma chave de fendas Phillips. Retire a tampa do compartimento de pilhas.
- Instale 3 pilhas "AA" (LR6) **alcalinas**.

Atenção: Recomendamos a utilização de pilhas **alcalinas** para um funcionamento mais duradouro.

- Volte a colocar a tampa no compartimento de pilhas e aparafuse.
- Se os sons ou as luzes enfraquecerem ou deixarem de funcionar, substitua as pilhas!

(GB) Battery Replacement (F) Remplacement des piles (D) Ersetzen der Batterien
 (NL) Het vervangen van de batterijen (I) Sostituzione delle pile (E) Sustitución de las pilas
 (DK) Isætning af batterier (P) Substituição das pilhas (FI) Paristojen vaihto
 (N) Skifting av batterier (S) Batteribyte (GR) Αντικατάσταση Μπαταριών

(FI) **Lelu toimii parhaiten, kun vaihdat siinä alun perin olleiden paristojen tilalle kolme uutta AA (LR6)-alkaliparistoa.**

- Paristokotelon kansi on leijonan takana.
- Avaa kannen ruuvit ristipäämeissellillä. Irrota kansi.
- Aseta koteloon kolme AA (LR6)-alkaliparistoa.

Vihje: Suosittelemme pitkäkestoisia alkaliparistoja.

- Pane kansi takaisin paikalleen, ja kiristä ruuvit.
- Kun äänet tai valot heikenevät tai sammuvat, aikuisen on aika vaihtaa paristot.

(N) **For best ytelse bør du bytte ut de medfølgende batteriene med tre nye alkaliske AA-batterier (LR6).**

- Batterirommet er på baksiden av løven.
- Bruk et stjerneskruejern til å løsne skruene i batteriromdekselet. Ta av batteridekselet.
- Sett inn tre alkaliske AA-batterier (LR6).

Tips: Alkaliske batterier varer lenger enn andre batterier.

- Sett batteriromdekselet på plass igjen og stram skruene.
- Når lydene eller lysene blir svake eller ikke virker lenger, er det på tide at en voksen skifter batteriene.

(S) **För bästa prestanda rekommenderar vi att du byter ut batterierna i leksaken mot tre nya, alkaliska AA-batterier (LR6).**

- Batterifacket sitter på lejonets baksida.
- Lossa skruvarna i batterifacksluckan med en stjärnskruvmejsel. Ta bort batteriluckan.
- Sätt i tre alkaliska AA-batterier (LR6).
- **Tips: Alkaliska batterier håller längre.**
- Sätt tillbaka luckan till batterifacket och skruva fast den.
- När ljud och ljus i leksaken börjar bli svaga eller helt försvinner, är det dags att låta en vuxen byta batterierna!

(GR) **Για καλύτερη απόδοση, συνιστούμε να αντικαταστήσετε τις μπαταρίες που περιλαμβάνονται στο παιχνίδι με τρεις, καινούριες αλκαλικές μπαταρίες μεγέθους "AA" (LR6).**

- Βρείτε το πορτάκι της θήκης των μπαταριών στο πίσω μέρος του λιονταριού.
- Χαλαρώστε τις βίδες στο πορτάκι της θήκης των μπαταριών με ένα σταυροκατσάβιδο.
- Τοποθετήστε τρεις αλκαλικές μπαταρίες μεγέθους "AA" (LR6).
- **Συμβουλή:** Για μεγαλύτερη διάρκεια λειτουργίας χρησιμοποιείτε αλκαλικές μπαταρίες.

- Κλείστε το πορτάκι της θήκης μπαταριών και σφίξτε τις βίδες.
- Όταν οι ήχοι ή τα φώτα από το παιχνίδι αρχίσουν να εξασθενούν ή σταματήσουν να λειτουργούν, τότε αλλάξτε τις μπαταρίες.

Η αντικατάσταση των μπαταριών να γίνεται μόνο από ενήλικες.



- (GB) • Protect the environment by not disposing of this product with household waste (2002/96/EC). Check your local authority for recycling advice and facilities.

- (F) • Protéger l'environnement en ne jetant pas ce produit avec les ordures ménagères (2002/96/EC). Consulter la municipalité pour obtenir des conseils sur le recyclage et connaître les déchetteries de la région.

- (D) • Schützen Sie die Umwelt, indem Sie dieses Produkt nicht in den Hausmüll geben (2002/96/EG). Wenden Sie sich bitte an die zuständigen Behörden hinsichtlich der Entsorgung und Informationen zu öffentlichen Rücknahmestellen.

- (NL) • Denk aan het milieu en zet dit product niet bij het huishoudafval (2002/96/EG). Win advies in bij uw gemeente en informeer naar faciliteiten voor recycling.

- (I) • Proteggi l'ambiente: non gettare questo prodotto con i rifiuti domestici normali (2002/96/EC). Rivolgiti alle autorità locali competenti per i consigli sul riciclaggio e le relative strutture di smaltimento.

- (E) • No tirar este producto en la basura doméstica (2002/96/EC). Para más información sobre la eliminación correcta de residuos, póngase en contacto con la Junta de Residuos o el Ayuntamiento de su localidad.

- (DK) • Beskyt miljøet ved ikke at smide dette produkt ud sammen med husholdningsaffald (2002/96/EU). Kontakt de lokale myndigheder for oplysninger om genbrugsordninger.

- (P) • Proteja o ambiente - não coloque este brinquedo no lixo doméstico (2002/96/CE). Para mais informações sobre conselhos de reciclagem e locais de recolha de lixo, entre em contacto com os organismos locais responsáveis.

- (FI) • Suojele ympäristöä: älä hävitä tuotetta talousjätteen mukana (2002/96/EY). Kierrätystä ja kierrätyspalveluja koskevia ohjeita saa paikallisviranomaisilta.

- (N) • Ta vare på miljøet ved ikke å kaste dette produktet som vanlig avfall (2002/96/EC). Kontakt de lokale myndighetene for å få tips om resirkulering.

- (S) • Skydda miljön genom att inte kasta den här produkten i hushållsoporna (2002/96/EG). Kontakta din lokala myndighet för information om återvinning.

- (GR) • Προστατέψτε το περιβάλλον. Μην εναποθέτετε το προϊόν αυτό με απόβλητα οικιακής προέλευσης (οδηγία 2002/96/EC). Συμβουλευτείτε την κατά τόπο αρμόδια αρχή για περισσότερες οδηγίες και πληροφορίες για την ανακύκλωση.

GB Battery Safety Information **F Mises en garde au sujet des piles**

D Batteriesicherheitshinweise **NL Batterij-informatie** **I Norme di sicurezza per le pile**

E Información de seguridad acerca de las pilas **DK Information om sikker brug af batterier**

P Informação sobre pilhas **FI Yleisiä ohjeita paristojen ja akkujen turvallisesta käytöstä**

N Sikkerhetsinformasjon om batteriene **S Batteriinformation** **GR Πληροφορίες για τις Μπαταρίες**

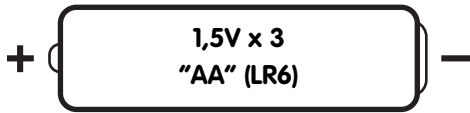

GB In exceptional circumstances, batteries may leak fluids that can cause a chemical burn injury or ruin your toy. To avoid battery leakage:

- Do not mix old and new batteries or batteries of different types: alkaline, standard (carbon-zinc) or rechargeable (nickel-cadmium).
- Insert batteries as indicated inside the battery compartment.
- Remove batteries during long periods of non-use. Always remove exhausted batteries from the toy. Dispose of batteries safely. Do not dispose of the product in a fire. The batteries inside may explode or leak.
- Never short-circuit the battery terminals.
- Use only batteries of the same or equivalent type, as recommended.
- Do not charge non-rechargeable batteries.
- Remove rechargeable batteries from the toy before charging.
- If removable, rechargeable batteries are used, they are only to be charged under adult supervision.

F Dans des circonstances exceptionnelles, des substances liquides peuvent s'écouler des piles et provoquer des brûlures chimiques ou endommager le jouet. Pour éviter tout écoulement des piles :

- Ne pas mélanger des piles usées avec des piles neuves ni mélanger différents types de piles : alcalines, standard (carbone-zinc) ou rechargeables (nickel-cadmium).
- Insérer les piles comme indiqué à l'intérieur du compartiment des piles.
- Enlever les piles lorsque le produit n'est pas utilisé pendant une longue période. Ne jamais laisser des piles usées dans le produit. Jeter les piles usées dans un conteneur réservé à cet usage. Ne pas jeter le produit au feu. Les piles incluses pourraient exploser ou couler.
- Ne jamais court-circuiter les bornes des piles.
- Utiliser uniquement des piles de même type ou de type équivalent, comme conseillé.
- Ne pas recharger des piles non rechargeables.
- Les piles rechargeables doivent être retirées du produit avant la charge.
- En cas d'utilisation de piles rechargeables, celles-ci ne doivent être chargées que par un adulte.

D In Ausnahmefällen können Batterien auslaufen. Die auslaufende Flüssigkeit kann Verbrennungen verursachen oder das Produkt zerstören. Um ein Auslaufen von Batterien zu vermeiden, beachten Sie bitte folgende Hinweise:

- Niemals Alkali-Batterien, Standardbatterien (Zink-Kohle) oder wiederaufladbare Nickel-Cadmium-Zellen miteinander kombinieren. Niemals alte und neue Batterien zusammen einlegen.
- Immer alle Batterien zur gleichen Zeit auswechseln. Darauf achten, dass die Batterien in der richtigen Polrichtung (+/-) eingelegt sind.
- Die Batterien immer herausnehmen, wenn das Produkt längere Zeit nicht benutzt wird. Alte oder verbrauchte Batterien immer aus dem Produkt entfernen. Batterien zum Entsorgen nicht ins Feuer werfen, da die Batterien explodieren oder auslaufen können. Die Anschlussklemmen dürfen nicht kurzgeschlossen werden.
- Nur Batterien desselben oder eines entsprechenden Batterietyps wie empfohlen verwenden.
- Nicht wiederaufladbare Batterien dürfen nicht aufgeladen werden.
- Wiederaufladbare Batterien vor dem Aufladen immer aus dem Produkt herausnehmen.
- Das Aufladen wiederaufladbarer Batterien darf nur unter Aufsicht eines Erwachsenen durchgeführt werden.
- Batterien sicher und vorschriftsgemäß entsorgen.

NL In uitzonderlijke omstandigheden kan uit batterijen vloeistof lekken die brandwonden kan veroorzaken of het product onherstelbaar kan beschadigen. Om batterijlekkage te voorkomen:

- Nooit oude en nieuwe batterijen of batterijen van een verschillend type bij elkaar gebruiken: alkaline-, standaard (koolstof-zink) of oplaadbare (nikkel-cadmium) batterijen.
- Plaats de batterijen zoals aangegeven in de batterijhouder.
- Batterijen uit het product verwijderen wanneer het langere tijd wordt gebruikt. Lege batterijen altijd uit het product verwijderen. Batterijen inleveren als KCA. Batterijen niet in het vuur gooien. De batterijen kunnen dan ontploffen of gaan lekken.
- Zorg ervoor dat er geen kortsluiting bij de batterijpolen optreedt.
- Gebruik uitsluitend dezelfde - of hetzelfde type - batterijen als wordt aanbevolen.
- Niet-oplaadbare batterijen mogen niet worden opgeladen.
- Oplaadbare batterijen uit het product verwijderen voordat ze worden opgeladen.
- Als er uitneembare oplaadbare batterijen worden gebruikt, mogen die alleen onder toezicht van een volwassene worden opgeladen.

I In casi eccezionali le pile potrebbero presentare perdite di liquido che potrebbero causare ustioni da sostanze chimiche o danneggiare il giocattolo. Per prevenire le perdite di liquido:

- Non mischiare pile vecchie e nuove o pile di tipo diverso: alcaline, standard (zinco-carbone) o ricaricabili (nickel-cadmio).
- Inserire le pile come indicato all'interno dell'apposito scomparto.
- Estrarre le pile quando il giocattolo non viene utilizzato per periodi di tempo prolungati. Estrarre sempre le pile scariche dal giocattolo. Eliminare le pile con la dovuta cautela. Non gettare le pile nel fuoco. Potrebbero esplodere o presentare perdite di liquido.
- Non cortocircuitare mai i terminali delle pile.
- Usare solo pile dello stesso tipo o equivalenti, come raccomandato.
- Non ricaricare pile non ricaricabili.
- Estrarre le pile ricaricabili dal giocattolo prima della ricarica.
- Ricaricare le pile ricaricabili removibili solo sotto la supervisione di un adulto.

E En circunstancias excepcionales, las pilas pueden desprender líquido corrosivo que puede provocar quemaduras o dañar el juguete. Para evitar el derrame de líquido corrosivo:

- No mezclar pilas nuevas con gastadas ni pilas de diferentes tipos: alcalinas, estándar (carbono-zinc) y recargables (níquel-cadmio).
- Colocar las pilas tal como se indica en el interior del compartimento.
- Retirar las pilas del juguete si no se va a utilizar durante un largo período de tiempo. No dejar nunca pilas gastadas en el juguete. Un escape de líquido corrosivo podría estropearlo. Desechar las pilas gastadas en un contenedor de reciclaje de pilas. No quemar el juguete ya que las pilas de su interior podrían explotar o desprender líquido corrosivo.
- Evitar cortocircuitos en los polos de las pilas.
- Utilizar pilas del tipo recomendado en las instrucciones o equivalente.
- No intentar cargar pilas no-recargables.
- Antes de recargar las pilas recargables, sacarlas del juguete.
- Recargar las pilas recargables siempre bajo supervisión de un adulto.

DK I sjældne tilfælde kan batterier lække væske, som kan ætse huden eller ødelægge produktet. Sådan undgår du batterilækage:

- Bland ikke nye og gamle batterier eller forskellige batterityper: alkaliske batterier, almindelige batterier (kul-zink) og genopladelige batterier (nikkel-cadmium).
- Læg batterierne i som vist i batterirummet.
- Tag batterierne ud, hvis produktet ikke skal bruges i længere tid. Fjern altid brugte batterier fra produktet. Benyt en batteriindsamlingsordning, når batterierne skal kasseres. Produktet må ikke brændes, da batterierne kan eksplodere eller lække.
- Batteriernes poler må aldrig kortsluttes.
- Brug kun batterier af samme eller tilsvarende type som dem, der anbefales.
- Ikke-genopladelige batterier må ikke oplades.
- Genopladelige batterier skal tages ud af produktet, før de oplades.
- Hvis der bruges udtagede, genopladelige batterier, må de kun oplades under opsyn af en voksen.

(GB) Battery Safety Information (F) Mises en garde au sujet des piles
(D) Batteriesicherheitshinweise (NL) Batterij-informatie (I) Norme di sicurezza per le pile
(E) Información de seguridad acerca de las pilas (DK) Information om sikker brug af batterier
(P) Informação sobre pilhas (FI) Yleisiä ohjeita paristojen ja akkujen turvallisesta käytöstä
(N) Sikkerhetsinformasjon om batteriene (S) Batteriinformation (GR) Πληροφορίες για τις Μπαταρίες

- (P) Em circunstâncias excepcionais, as pilhas podem derramar fluido passível de causar queimaduras ou danificar o produto. Para evitar o derrame de fluido:
- Não misturar pilhas gastas com pilhas novas, nem pilhas de tipos diferentes: alcalinas, standard (carbono-zinco) ou recarregáveis (níquel-cádmio).
 - Instalar as pilhas conforme indicado no interior do compartimento de pilhas.
 - Retirar as pilhas do brinquedo se ele não for usado durante longos períodos de tempo. Retirar sempre as pilhas gastas do produto. Colocar as pilhas gastas em local apropriado. Não eliminar o produto no fogo. As pilhas podem explodir ou derramar fluido.
 - Não provocar curto-circuito nos terminais das pilhas.
 - Usar apenas pilhas do mesmo tipo ou equivalentes, conforme recomendado.
 - Não carregar pilhas não recarregáveis.
 - Antes de carregar as pilhas, retirar as pilhas recarregáveis do produto.
 - Se forem usadas pilhas removíveis e recarregáveis, devem ser carregadas apenas por um adulto.
- (FI) Jos paristoja tai akkuja käsittelee väärin, niistä voi vuotaa nesteitä, jotka saattavat aiheuttaa kemiallisen palovamman tai pilata tuotteen. Noudata siksi seuraavia ohjeita:
- Älä käytä sekaisin eri-ikäisiä äläkä erilaisia paristoja ja akkuja: tavallisia ja alkaliparistoja ja ladattavia akkuja.
 - Aseta paristot ja akut kotelon merkkien mukaisesti.
 - Irrota paristot ja akut, jos tuote on pitkään käyttämättä. Irrota loppuun kuluneet paristot ja akut. Hävitä ne asianmukaisesti. Älä polta tuotetta. Sen sisällä olevat paristot tai akut saattavat räjähtää tai vuotaa.
 - Älä koskaan aiheuta oikosulkuja pariston tai akun napojen välille.
 - Käytä vain suositellun tyyppisiä tai vastaavia paristoja ja akkuja.
 - Älä lataa paristoja uudestaan.
 - Irrota ladattavat akut tuotteesta ennen lataamista.
 - Jos käytät irrotettavia akkuja, muista että ne saa ladata vain aikuisen valvonnassa.
- (N) I unntakstilfeller kan batteriene lekke væsker som kan føre til kjemiske brannskår eller ødelegge leken. Slik unngår du batterilekkasje:
- Ikke bruk gamle og nye batterier eller ulike typer batterier samtidig: alkaliske, standard (karbon/sink) eller oppladbare (nikkel/kadmium).
 - Sett inn batteriene i henhold til merkingen i batterirommet.
 - Ta ut batteriene hvis produktet blir stående lenge ubrukt. Ta alltid ut flate batterier. Kast batteriene på en forsvarlig måte. Produktet må ikke brennes. Batteriene kan da eksplodere eller lekke.
 - Batteripolene må aldri kortsluttes.
 - Bruk bare batterier av samme eller tilsvarende type som anbefalt.
 - Forsøk aldri å lade ikke-oppladbare batterier.
 - Ta ut oppladbare batterier fra leken før lading.
 - Hvis det brukes oppladbare batterier, må en voksen være med når batteriene skal lades.
- (S) I undantagsfall kan batterierna läcka vätska som kan orsaka kemiska brännskador eller förstöra leksaken. Undvik batteriläckage:
- Blanda inte gamla och nya batterier eller olika slags batterier: dvs. alkaliska med vanliga eller uppladdningsbara.
 - Lägg i batterierna på det sätt som visas i batterifacket.
 - Ta ut batterierna om du inte ska använda leksaken under en längre tid. Ta alltid ut uttjänta batterier ur leksaken. Avfallshantera batterierna på ett miljövänligt sätt. Försök inte elda upp produkten. Batterierna kan explodera eller läcka.
 - Batteripolerna får inte kortslutas.
 - Använd bara batterier av den rekommenderade typen (eller motsvarande).
 - Försök aldrig ladda upp icke laddningsbara batterier.
 - Ta alltid ut laddningsbara batterier ur produkten före laddning.
 - Om uttagbara laddningsbara batterier används ska de endast laddas under överinseende av en vuxen.
- (GR) Σε εξαιρετικές περιπτώσεις, στις μπαταρίες μπορεί να προκληθεί διαρροή με αποτέλεσμα να προκληθούν εγκαύματα ή να καταστραφεί το προϊόν. Για να αποφύγετε τη διαρροή:
- Μη χρησιμοποιείτε παράλληλα καινούριες και παλιές αλκαλικές, συμβατικές ή επαναφορτιζόμενες (νικελίου-καδμίου) μπαταρίες.
 - Τοποθετήστε τους πόλους των μπαταριών, όπως υποδεικνύεται μέσα στη θήκη.
 - Αφαιρείτε τις μπαταρίες όταν πρόκειται να μη χρησιμοποιήσετε το προϊόν για μεγάλο χρονικό διάστημα. Αφαιρείτε πάντα τις μπαταρίες που έχουν εξαντληθεί από το προϊόν. Παρακαλούμε πετάτε τις παλιές μπαταρίες στους ειδικούς κάδους ανακύκλωσης. Μην πετάτε το προϊόν σε φωτιά. Μπορεί να προκληθεί έκρηξη ή διαρροή από τις μπαταρίες που περιέχονται.
 - Μη βραχυκυκλώνετε τους πόλους των μπαταριών.
 - Χρησιμοποιήστε μπαταρίες ίδιου ή παρόμοιου τύπου με αυτόν που συνιστούμε.
 - Οι μη επαναφορτιζόμενες μπαταρίες δεν πρέπει να φορτίζονται.
 - Αφαιρείτε τις επαναφορτιζόμενες μπαταρίες πριν τις φορτίσετε.
 - Η φόρτιση των επαναφορτιζόμενων μπαταριών πρέπει να γίνεται μόνο από ενήλικες.

- (GB) Rider to Walker (F) Transformation du Porteur en Pousseur
 (D) Vom Rutschfahrzeug zur Lauflernhilfe (NL) Van rijwagentje naar loopwagentje
 (I) Da Cavalcabile a Primi Passi (E) Cómo convertir el correpasillos en andador
 (DK) Kørevogn til gåvogn (P) De "Triciclo" a Andador (FI) Ajettavasta kävelyleluksi
 (N) Lekebil til gåbil (S) Åkleksak till gåleksak (GR) Οχηματάκι σε Στράτα

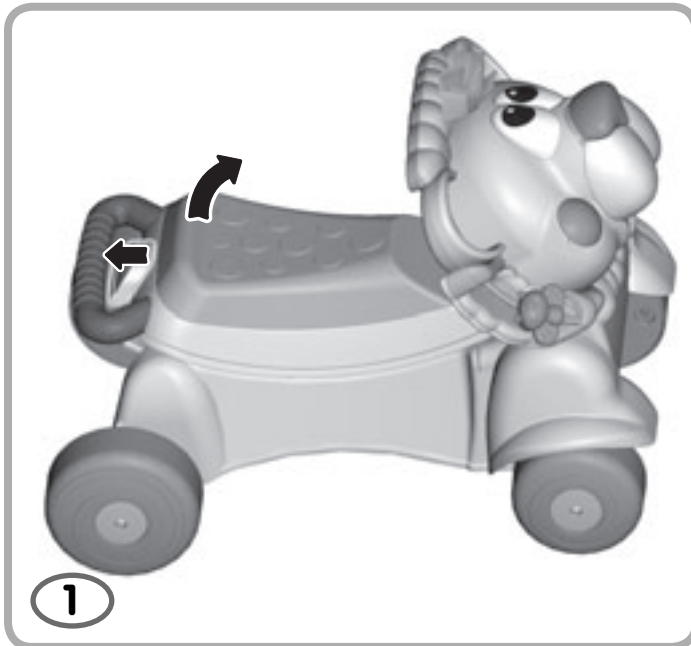

- (GB) • Pull out the latch on the back of the seat and lift the seat.
 (F) • Tirer sur le loquet à l'arrière du siège, puis soulever le siège.
 (D) • Die hinten am Sitz befindliche Lasche herausziehen, und den Sitz hochklappen.
 (NL) • Trek aan de achterkant van het zitje het veerslotje uit en zet het zitje omhoog.
 (I) • Estrarre il fermo situato sul retro del sellino e sollevare il sellino.
 (E) • Tirar de la pieza de bloqueo que se encuentra en la parte posterior y levantar el asiento.
 (DK) • Hiv ud i smæklåsen bag på sædet, og løft sædet op.
 (P) • Puxe a lingueta na parte de trás do assento e levante o assento.
 (FI) • Vedä istuimen takana oleva salpa ulos, ja nosta istuinta.
 (N) • Dra ut håndtaket bak på setet og løft opp setet.
 (S) • Dra ut spärren på baksidan och lyft sitsen.
 (GR) • Τραβήξτε προς τα έξω το μάνταλο του καθίσματος και σηκώστε το κάθισμα.

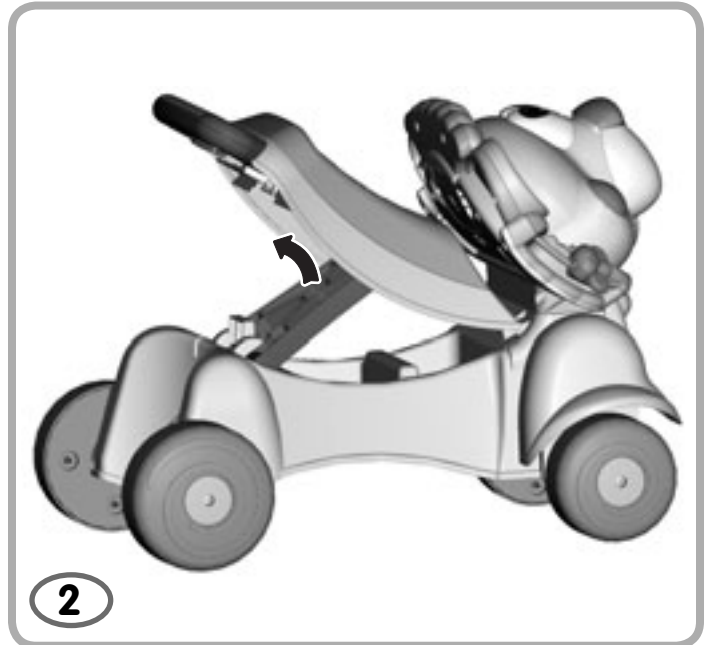

- (GB) • Lift the support and "snap" it into the opening under the seat.
 • Push down on the handle to be sure it's secure.
 (F) • Soulever la structure de soutien et l'enclencher dans l'ouverture sous le siège de sorte à entendre un "clac"
 • Appuyer sur la poignée pour s'assurer qu'elle est correctement enclenchée.
 (D) • Die Stütze hochklappen und in der unter dem Sitz befindlichen Öffnung einrasten lassen.
 • Den Griff herunterdrücken, um sicherzustellen, dass er sicher und fest sitzt.
 (NL) • Vervolgens de steun omhoog doen en vastklikken in de opening aan de onderkant van het zitje.
 • Druk even op het handvat om te controleren of alles goed vastzit.
 (I) • Sollevare il supporto e "agganciarlo" nell'apertura situata sotto il sellino.
 • Premere l'impugnatura per fissarla in posizione.
 (E) • Levantar el soporte y encajarlo en la ranura de debajo del asiento.
 • Empujar para comprobar que está bien fijado.
 (DK) • Løft støttestangen op, og "klik" den fast i åbningen under sædet.
 • Tryk ned på håndtaget for at kontrollere, at den sidder ordentligt fast.
 (P) • Levante o suporte e encaixe-o na abertura sob o assento.
 • Pressione a pega para verificar se está bem fixa.
 (FI) • Nosta tuki ylös, ja napsauta se istuimen alla olevaan aukkoon.
 • Varmista kädensijaa painamalla, että se on tukevasti paikallaan.
 (N) • Løft støtten og klikk den inn i åpningen under setet.
 • Skyv håndtaket ned for å kontrollere at det er godt festet.
 (S) • Lyft stödet och knäpp fastdet i öppningen under sitsen.
 • Tryck ned handtaget för att kontrollera att det sitter säkert.
 (GR) • Σηκώστε το στηρίγμα και "ασφαλίστε" το στο άνοιγμα κάτω από το κάθισμα.
 • Πιέστε τη λαβή προς τα κάτω για να βεβαιωθείτε ότι έχει ασφαλίσει.

- (GB) Walker to Rider (F) Transformation du Pousseur en Porteur
 (D) Von der Lauflernhilfe zum Rutschfahrzeug (NL) Loopwagentje naar Rijwagentje
 (I) Da Primi Passi a Cavalcabile (E) Cómo convertir el andador en correpassillos
 (DK) Gåvogn til kørevogn (P) De Andador a "Triciclo" (FI) Kävelyelusta ajettavaksi
 (N) Gåbil til lekebil (S) Gåleksak till åkleksak (GR) Στράτα σε Οχηματάκι

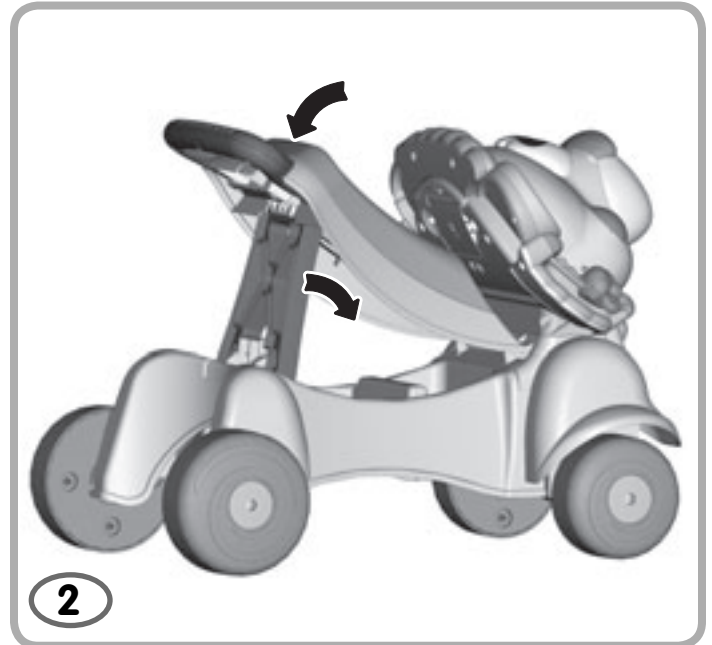
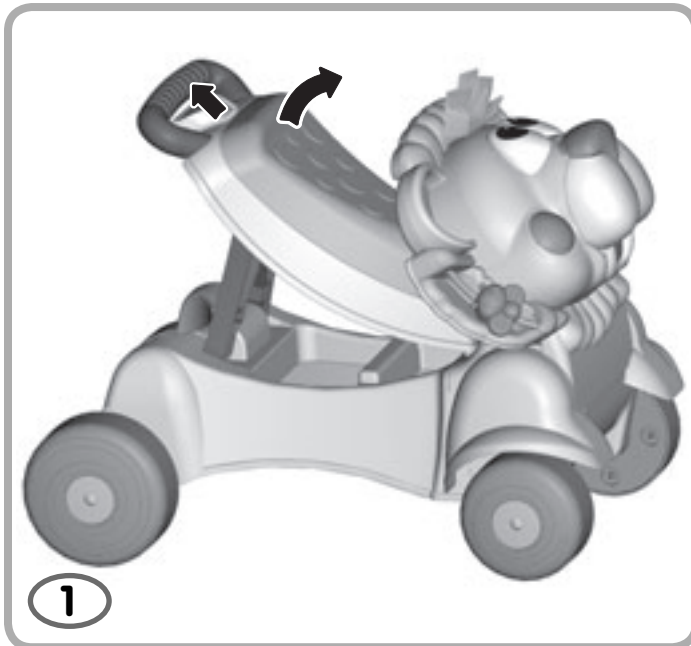

- (GB) • Pull out the latch on the back of the seat and lift the seat.
 (F) • Tirer sur le loquet à l'arrière du siège et soulever le siège.
 (D) • Die hinten am Sitz befindliche Lasche herausziehen, und den Sitz hochklappen.
 (NL) • Trek aan de achterkant van het zitje het veerslotje uit en zet het zitje omhoog.
 (I) • Estrarre il fermo situato sul retro del sellino e sollevare il seggiolino.
 (E) • Tirar de la pieza de bloqueo que se encuentra en la parte posterior y levantar el asiento.
 (DK) • Hiv ud i smæklåsen bag på sædet, og løft sædet op.
 (P) • Puxe para fora a lingueta na parte de trás do assento e levante o assento.
 (FI) • Vedä istuimen takana oleva salpa ulos, ja nosti istuinta.
 (N) • Dra ut håndtaket bak på setet og løft opp setet.
 (S) • Dra ut spärren på baksidan och lyft sitsen.
 (GR) • Τραβήξτε προς τα έξω το μάνταλο που βρίσκεται στο πίσω μέρος του καθίσματος και σηκώστε το κάθισμα.

- (GB) • Lower the support and lower the seat.
 (F) • Ranger la structure de soutien et baisser le siège.
 (D) • Die Stütze einklappen, und den Sitz herunterklappen.
 (NL) • Doe de steun en het zitje omlaag.
 (I) • Abbassare il supporto e il sellino.
 (E) • Bajar el soporte y el asiento.
 (DK) • Læg støttestangen og sædet ned.
 (P) • Baixe o suporte e o assento.
 (FI) • Laske tuki ja istuin alas.
 (N) • Senk støtten og bøy ned setet.
 (S) • Sänk stödet och sitsen.
 (GR) • Κατεβάστε το στήριγμα και το κάθισμα.

- GB** Flashing Lights and Lively Music! **F** Des lumières clignotantes et de la musique entraînante !
D Blinkende Lichter und fröhliche Musik! **NL** Knipperende lichtjes en grappige muziek!
I Luci lampeggianti e musica allegra! **E** ¡Luces de colores y música marchosa!
DK Blinkende lys og munter musik! **P** Luzes que piscam e música alegre!
FI Vilkkuvia valoja ja iloista musiikkia! **N** Blinkende lys og livlig musikk!
S Blinkade ljus och livlig musik! **GR** Φώτα που Αναβοσβήνουν και Μουσική!



- I** • Spostare la leva di attivazione/volume del giocattolo su on con volume basso ; on con volume alto o off .
- Premere il naso del leoncino per attivare le simpatiche luci e i suoni.
- E** • Deslizar el interruptor de encendido/volumen del juguete hasta la posición de encendido con volumen bajo , encendido con volumen alto o apagado .
- Para disfrutar de luces y sonidos divertidos, apretar la nariz del león.
- DK** • Stil afbryder/lydstyrkeknappen på lav styrke , høj styrke eller slukket .
- Tryk på løvens næse for blinkende lys og sjove lyde.
- P** • Mova o botão de ligação/volume no brinquedo para "ligado com volume baixo" ; "ligado com volume alto" ou "desligado" .
- Pressionar o nariz do leão para activar luzes e sons engraçados.
- FI** • Lelun päällä on yhdistetty virtakytkin ja äänenvoimakkuuden säädin, jossa on kolme asentoa: hiljaiset äänet , voimakkaat äänet ja virta pois .
- Kun leijonan kuonosta painaa, valot vilkkuvat ja kuuluu hauskoja ääniä.
- N** • Skjv på/av- og volumbryteren på leken til på med lavt volum , på med høyt volum eller av .
- Trykk på snuten til løven for å se morsomme lys og høre musikk.
- S** • För strömbrytaren/volymkontrollen på leksaken till läget på med låg volym , på med hög volym eller av .
- Tryck på lejonets nos för att se ljus och höra ljud.
- GR** • Σύρετε το διακόπτη λειτουργίας/έντασης ήχου που βρίσκεται στο παιχνίδι στο ανοιχτό με χαμηλή ένταση ήχου , στο ανοιχτό με υψηλή ένταση ήχου ή στο κλειστό .
- Πατήστε τη μύτη του λιονταριού για φώτα και ήχους!

- GB** • Slide the power/volume switch on the toy to on with low volume ; on with high volume or off .
- Press the lion's nose for fun lights and sounds.
- F** • Glisser le bouton alimentation/volume situé sur le jouet sur marche à volume faible , marche à volume fort ou arrêt .
- Appuyer sur le nez du lion pour voir des lumières amusantes et entendre des sons rigolos.
- D** • Den Ein-/Ausschalter/Lautstärkereger des Produkts auf EIN-leise EIN-laut oder AUS stellen.
- Für Lichter und Geräusche auf die Nase des Löwen drücken.
- NL** • Zet de aan/uit- en volumeknop op AAN met laag volume , AAN met hoog volume of op UIT .
- Druk op de neus van de leeuw voor grappige lichtjes en geluidjes.

GB Consumer Information **F** Informations consommateurs **D** Verbraucherinformation
NL Consumenteninformatie **I** Informazioni per l'acquirente **E** Información al consumidor
DK Forbrugeroplysninger **P** Informação ao consumidor **FI** Tietoa kuluttajille
N Forbrukerinformasjon **S** Konsumentinformation **GR** Πληροφορίες προς τον Καταναλωτή

CANADA

Questions? 1-800-432-5437. Mattel Canada Inc., 6155 Freemont Blvd., Mississauga, Ontario L5R 3W2; www.service.mattel.com.

GREAT BRITAIN

Mattel UK Ltd, Vanwall Business Park, Maidenhead SL6 4UB.
Helpline: 01628 500303; www.service.mattel.com/uk.

FRANCE

Mattel France, 27/33 rue d'Antony, Silic 145, 94523 Rungis Cedex
N° Indigo 0 825 00 00 25 (0,15€TTC/mn) ou www.allomattel.com.

DEUTSCHLAND

Mattel GmbH, An der Trift 75, D-63303 Dreieich.

ÖSTERREICH

Mattel Ges.m.b.H., Triester Str. 14, A-2355 Wiener Neudorf.

SCHWEIZ

Mattel AG, Monbijoustrasse 68, CH-3000 Bern 23.

NEDERLAND

Mattel B.V., Postbus 576, 1180 AN Amstelveen, Nederland.
Gratis nummer: 0800-262 88 35.

BELGIË/BELGIQUE

Mattel Belgium, Consumentenservice, Trade Mart Atomiumsquare,
Bogota 202 - B 275, 1020 Brussels.
Gratis nummer België: 0800-16 936; Gratis nummer Luxemburg:
800-22-784; Gratis nummer Nederland: 0800-262 88 35.

ITALIA

Mattel Italy Srl, Centro Direzionale Maciachini, Via Benigno Crespi 19/C,
20159 Milano.

ESPAÑA

Mattel España, S.A., Aribau 200. 08036 Barcelona. c.service.spain@mattel.com.
Tel: 902.20.30.10; <http://www.service.mattel.com/es>.

SKANDINAVIEN

Mattel Scandinavia A/S, Ringager 4C, 2. sal, DK-2605 Brøndby.
Mattel Northern Europe A/S., Sinikalliontie 3, 02630 ESPOO, Puh. 0303 9060.

PORTUGAL

Mattel Portugal Lda., Av. da República, nº 90/96, 2º andar Fracção 2,
1600-206 Lisboa. Tel. 21-7995765 - consumidor@mattel.com.

SVERIGE

Mattel Sweden, Warfinges Våg 16, S-11251 Stockholm.

ΕΛΛΑΔΑ

Mattel AEBE, Ελληνικού 2, Ελληνικό 16777, ΕΛΛΑΔΑ.

AUSTRALIA

Mattel Australia Pty. Ltd., 658 Church Street, Locked Bag #870, Richmond,
Victoria 3121 Australia. Consumer Advisory Service 1300 135 312.

NEW ZEALAND

16-18 William Pickering Drive, Albany 1331, Auckland.

ASIA

Mattel East Asia Ltd, Room 1106, South Tower, World Finance Centre,
Harbour City, Tsimshatsui, HK, China.

MALAYSIA

Diimport & Diedarkan Oleh: Mattel SEA Ptd Ltd. (993532-P) Lot 13.5,
13th Floor, Menara Lien Hoe, Persiaran Tropicana Golf Country Resort,
47410 PJ. Tel: 03-78803817, Fax: 03-78803867.

POLSKA

Mattel Poland Sp. z o.o., Ul. Kijowska 1, 03-738 Warszawa.

ČESKÁ REPUBLIKA

Mattel Czech Republic s.r.o., The Forum, Václavské nám. 19, Praha 1.

MAGYARORSZÁG

Mattel Toys Hungary Kft, Váci út 91. 2.emelet, 1139 Budapest.

РОССИЯ

Распространяется ООО «ТойДико», официальный эксклюзивный
представитель фирмы Mattel, Inc. в России и СНГ. 107076, Москва а/я 31.
info@toydico.ru

TÜRKİYE

Mattel Oyuncakçılık Tic. Ltd. Şti., Eston Çamlievler, Sarıçam Blok D:1,
34752 İçerenköy, İstanbul.

MÉXICO

Importado y distribuido por Mattel de México, S.A. de C.V.R.F.C.,
Insurgentes Sur #3579, Torre 3, Oficina 601, Col. Tlalpan,
Delegación Tlalpan, C.P. 14020, México, D.F. MME-920701-NB3.
59-05-51-00 Ext. 5206 ó 01-800-463 59-89.

CHILE

Mattel Chile, S.A., Avenida Américo Vespucio 501-B, Quilicura, Santiago, Chile.

VENEZUELA

Mattel de Venezuela, C.A., RIF J301596439, Ave. Mara, C.C. Macaracuay
Plaza, Torre B, Piso 8, Colinas de la California, Caracas 1071.

ARGENTINA

Mattel Argentina, S.A., Curupayí 1186, (1607) – Villa Adelina, Buenos Aires.

COLOMBIA

Mattel Colombia, S.A., calle 123#7-07 P.5, Bogotá.

BRASIL

Mattel do Brasil Ltda. - CNPJ : 54.558.002/0004-72 Av. Tamborê,
1400/1440 Quadra A de 02 a 03 - 06460-000 - Barueri - SP. Serviço de
Atendimento ao Consumidor: (SAC): 0800 550780; sac@mattel.com.

Fisher-Price, Inc., a subsidiary of Mattel, Inc., East Aurora, New York 14052, U.S.A.
©2007 Mattel, Inc. All Rights Reserved. ® and ™ designate U.S. trademarks of Mattel, Inc.

Fisher-Price, Inc., une filiale de Mattel, Inc., East Aurora, New York 14052, É. -U.
©2007 Mattel, Inc. Tous droits réservés. ® et ™ désignent des marques déposées de Mattel, Inc. aux É.-U.