

MR. COFFEE®



MODEL/MODÈLE
MODELO

PTC13-100

Instruction Manual

MR. COFFEE® SINGLE CUP COFFEE BREWER

Manuel d'Instructions

CAFETIÈRE 1 TASSE MR. COFFEE®

Manual de Instrucciones

CAFETERA MR. COFFEE® DE 1 TAZA

Manual de Instruções

CAFETEIRA MR. COFFEE® DE 1 XÍCARA

IMPORTANT SAFEGUARDS

When using electrical appliances, to reduce the risk of fire, electric shock, and/or injury to persons, basic safety precautions should always be followed, including the following:

1. **READ ALL INSTRUCTIONS BEFORE USING THE MACHINE.**
2. Do not touch hot surfaces. Use handles or knobs.
3. To protect against fire, electric shock and injury to persons, do not immerse cord, plugs or machine in water or other liquid.
4. Close adult supervision is necessary when this appliance is used by or near children.
5. Unplug from outlet when coffeemaker is not in use and before cleaning. Allow to cool before putting on or taking off parts and before cleaning the appliance.
6. To disconnect appliance, turn off all controls then remove plug from outlet.
7. Extreme caution must be used when moving the appliance containing hot liquids.
8. Do not operate any appliance with a damaged cord or plug, or after the appliance malfunctions or has been damaged in any manner. Contact your nearest authorized Sunbeam Hospitality Distributor.
9. The use of accessory attachments not recommended by Mr. Coffee® may cause hazards or injuries.
10. Do not use outdoors.
11. Do not let cord hang over edge of table or counter, or touch hot surfaces.
12. Do not place this appliance on or near a hot gas or electric burner or in a heated oven.
13. Do not use appliance for other than intended use.
14. Use on a hard, flat, level surface only to avoid interruption of airflow underneath the appliance.
15. Do not remove mug, or lid, from base while liquid is dripping from basket. Allow basket to cool before removing it from coffeemaker.

WARNING – TO REDUCE THE RISK OF FIRE OR ELECTRIC SHOCK, DO NOT REMOVE ANY SERVICE COVERS.

SAVE THESE INSTRUCTIONS

**There are no user serviceable parts inside the coffeemaker.
Contact your nearest authorized
Sunbeam Hospitality Distributor.**

SPECIAL CORD SET INSTRUCTIONS

- A short power supply cord is provided to reduce the hazards resulting from becoming entangled in or tripping over a longer cord.
- An extension cord may be purchased and used if care is exercised in its use.
- If an extension cord is used, the marked electrical rating of the extension cord must be at least 10 amps and 120 volts. The resulting extended cord must be arranged so that it will not drape over the countertop or tabletop where it can be pulled by children or tripped over accidentally.
- This appliance has a polarized plug (*one blade is wider than the other*). To reduce the risk of electric shock, this plug will fit in a polarized outlet only one way. If the plug does not fit fully in the outlet, reverse the plug. If it still does not fit, contact a qualified electrician. **DO NOT MODIFY THE PLUG IN ANY WAY.**

THIS APPLIANCE IS FOR COMMERCIAL USE

INTRODUCTION

Congratulations! You are the owner of a Mr. Coffee® Single Cup Coffee Brewer.

Please read all of the instructions in this booklet carefully before you begin to use this appliance. Proper care and maintenance will ensure the long life of this appliance and its trouble-free operation. Save these instructions and refer to them often for cleaning and care tips.

TABLE OF CONTENTS

	Page
Important Safeguards	2
Cord Set Instructions	3
Introduction	4
Diagram of Parts	5
Brewing Coffee	6
Cleaning Instructions	7
Limited Warranty	8

DIAGRAM OF PARTS

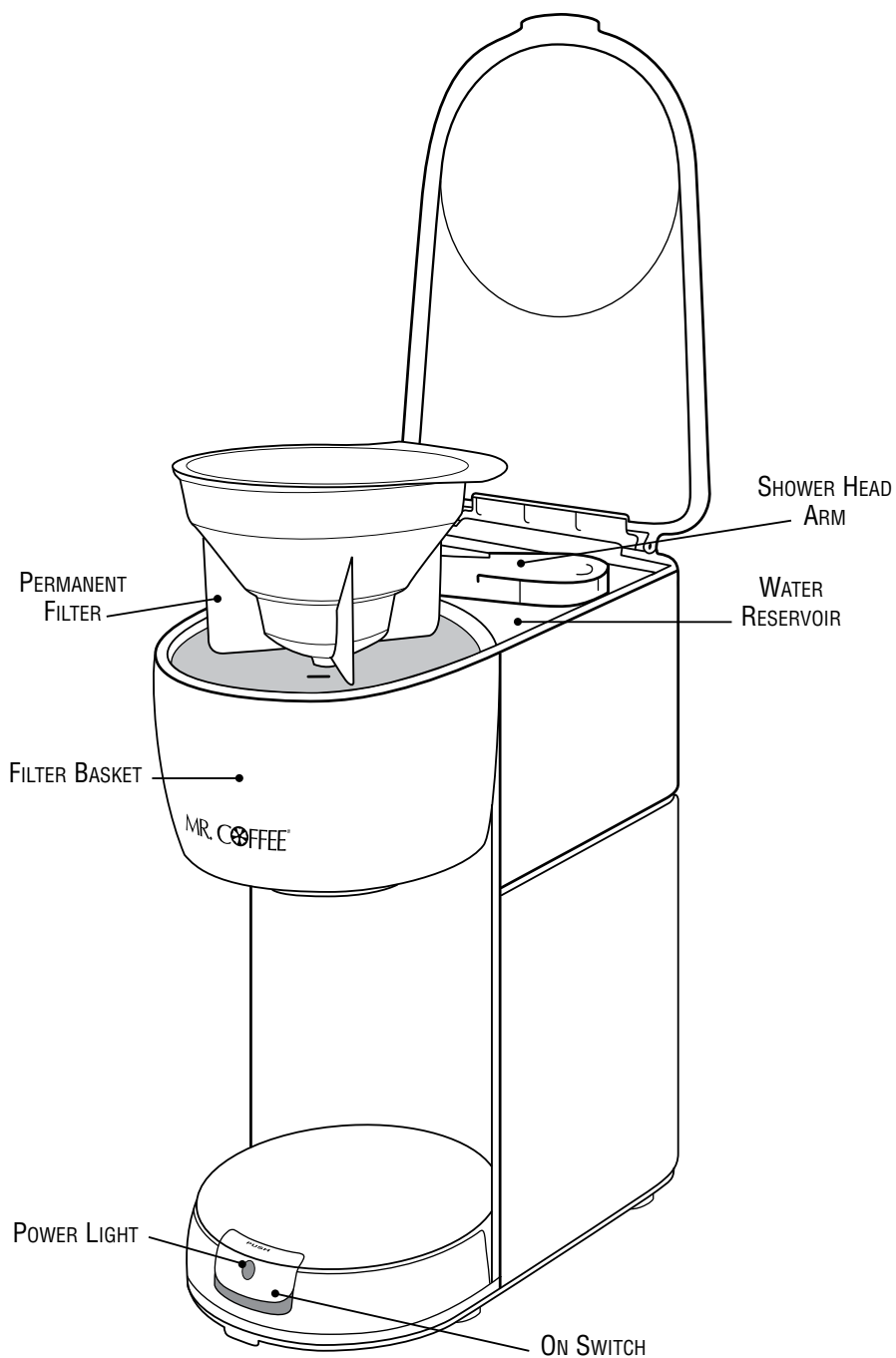

IMPORTANT: Clean Your Mr. Coffee® Single Cup Coffee Brewer Before Using the First Time!

Wash lid and removable filter basket in mild detergent and water.

Rinse each thoroughly. Follow steps 4 through 5 below (*using water only*) to clean the inside of your coffee brewer.

BREWING COFFEE

1. Open the top cover and swing the shower head arm away from the filter basket.
2. Coffee can be placed in the permanent filter.
3. Add Single Cup Coffee Pouch or Pod.
4. Fill a cup with cold tap water and pour it into the water reservoir.
NOTE: To avoid risk of scalding or other injury, do not attempt to brew into any container that can be harmful.
5. Swing shower head filter in place above filter and close the top cover and press the ON switch. The Mr. Coffee® Single Cup Coffee Brewer and power light will automatically shut off when brewing is completed.
6. The Mr. Coffee® Single Cup Coffee Brewer can also be used to heat water for instant food and beverages. **NOTE: Do not place anything other than water in the water reservoir.** Before making hot water, clean the filter basket and permanent filter (*see “Cleaning Instructions” on Page 7*). Pour water in water reservoir. Place contents from instant food or beverage packet into a cup. Close the top cover and press the ON switch.

WARNING

BREWED COFFEE IN FILTER BASKET WILL BE VERY HOT. HANDLE WITH CARE TO AVOID SCALDING. IF FILTER BASKET OVERFLOWS OR IF FILTER BASKET FAILS TO DRAIN INTO CUP DURING BREW CYCLE, DO NOT OPEN OR HANDLE BASKET. UNPLUG COFFEE BREWER AND WAIT FOR CONTENTS TO COOL BEFORE HANDLING!

Cleaning Instructions

Your coffee brewer must be cleaned when you begin to notice excessive steaming or the brewing time increases considerably. This condition is caused by a buildup of lime and mineral deposits from your water. If the pumping action stops before all the water has been pumped out of the machine, then the appliance requires cleaning.

The frequency of cleaning depends on the hardness of water used. The following table gives the suggested cleaning intervals. Please clean your coffee brewer every month.

Suggested Cleaning Interval

Type of Water	Cleaning Frequency
Soft Water	Every 80 brew cycles
Hard Water	Every 40 brew cycles

1. Place one cup of undiluted white household vinegar and one cup of tap water into the cup. Pour the water/vinegar mixture into the water reservoir.
2. Place the cup on the rubber base and press the ON switch.
3. Let all the water/vinegar mixture flow through then discard the mixture.
4. To flush out all traces of vinegar, pour a mug full of tap water into the water reservoir and press ON switch.
5. Discard water and repeat steps 4 and 5.

Unplug the Mr. Coffee® Single Cup Coffee Brewer before cleaning the exterior. The filter basket and permanent filter may be washed in soapy water and rinsed or washed in the top rack of your dishwasher. The exterior of the Mr. Coffee® Single Cup Coffee Brewer can be wiped with a damp cloth.

1-YEAR LIMITED HOSPITALITY WARRANTY

Sunbeam Products, Inc. doing business as Jarden Consumer Solutions in US and Sunbeam Corporation (Canada) Limited doing business as Jarden Consumer Solutions in Canada (collectively “JCS”) warrants that for a period of 1 year from the date of purchase, this product will be free from defects in material and workmanship. JCS, at its option, will repair or replace this product or any component of the product found to be defective during the warranty period. Replacement will be made with a new or remanufactured product or component. If the product is no longer available, replacement may be made with a similar product of equal or greater value. This is your exclusive warranty.

This warranty is valid for the original purchaser from the date of initial purchase and is not transferable. JCS dealers, service centers, or stores selling JCS products do not have the right to alter, modify or any way change the terms and conditions of this warranty.

This warranty does not cover normal wear of parts or damage resulting from any of the following: negligent use or misuse of the product, use on improper voltage or current, use contrary to the operating instructions, disassembly, repair or alteration by anyone other than JCS or an authorized service center. Further, the warranty does not cover Acts of God, such as fire, flood, hurricanes and tornadoes.

JCS shall not be liable for any incidental or consequential damages caused by the breach of any express, implied or statutory warranty or condition. Except to the extent prohibited by applicable law, any implied warranty of merchantability or fitness for a particular purpose is limited in duration to the duration of the above warranty. JCS disclaims all other warranties or conditions, express, implied statutory or otherwise. Some states, provinces or jurisdictions do not allow the exclusion or limitation of incidental or consequential damages or limitations on how long an implied warranty lasts, so the above limitations or exclusion may not apply to you. This warranty gives you specific legal rights, and you may also have other rights that vary from state to state or province to province.

This warranty is only applicable to products purchased by members of the hospitality industry and not to consumer sales.

HOW TO OBTAIN WARRANTY SERVICE

Contact your JCS authorized dealer.

www.sunbeamhospitality.com

PRÉCAUTIONS IMPORTANTES

Lors de l'utilisation d'appareils électriques, il faut toujours suivre un certain nombre de mesures de précautions élémentaires – y compris les suivantes – afin de réduire le risques d'incendie, de choc électrique, et/ou de blessures.

1. **LIRE TOUTES LES INSTRUCTIONS AVANT LA UTILISATION DE LA MACHINE.**
2. Ne pas toucher de surface chaude. Utiliser les manches ou poignées.
3. Pour prévenir les chocs électriques et la blessure aux personnes, pas immerger ou rincer le câbles, le fiches ou le dispositif dan de l'eau ou tout autre liquide
4. Le surveillance étroite d'un adulte est nécessaire lors de l'utilisation du dispositif par des enfants ou à leur proximité.
5. Débrancher la fiche de la prise lorsque l'appareil n'est pas en service ou avant du nettoyer. Laisser le dispositif refroidir avant de mettre ou de retirer une pièce, un accessoire, et avant du nettoyer.
6. Pour débrancher l'appareil, le virage de et enlève alors le bouchon.
7. La prudence doit être utilisée en déplaçant l'appareil contenant des liquides chauds.
8. Ne pas utiliser au dehors.
9. Ne pas laisser le câble pendre sur des bords de tables ou de comptoirs ou toucher des surfaces chaudes.
10. Ne pas placer cet appareil sur ou près de plaques électriques ou à gaz ou dans un four chaud.
11. N'utiliser pas l'appareil que pour les usages prescrits.
12. N'utiliser que sur une surface dure, plate et horizontale pour éviter un interruption de la circulation d'air sur l'appareil.
13. Ne pas enlever la tasse de la base pendant que le liquide s'écoule du panier. Laisser le panier refroidir avant de l'enlever de la cafetière.

**AVERTISSEMENT – POUR DIMINUER LES RISQUES
D’INCENDIE OU DE CHOC ÉLECTRIQUE, N’ENLEVER
AUCUN COUVERCLE D’ENTRETIEN.**

CONSERVER CE MODE D’EMPLOI

**Il n’y a aucune pièce utile à l’intérieur de la cafetière.
Entrez en contact avec votre distributeur autorisé
Sunbeam Hospitality le plus proche.**

INSTRUCTIONS POUR LE CÂBLE SPÉCIAL

- Un câble d’alimentation électrique court est fourni pour réduire le danger liés à des enchevêtrements ou des trébuchements sur un long câble.
- Un rallonge électrique peut être achetée et utilisée si l’on est attentif.
- En cas d’utilisation d’une rallonge électrique, la capacité indiquée de ce câble doit être d’au moins 10 ampères et 120 volts. Le câble et la rallonge doivent être placés de manière à ne pas pendre d’un table ou d’un comptoir, d’où des enfants pourraient tirer dessus, et à ne pas trébucher par dessus.
- Cet appareil est équipé d’une fiche polarisée (*une lame est plus large que l’autre*). Pour réduire les risques de choc électrique, cette fiche ne rentre dans une prise que d’une seule façon. Si la fiche ne rentre pas entièrement dans la prise, la tourner. Si elle ne rentre toujours pas entièrement, contacter un électricien qualifié.
NE PAS MODIFIER LA FICHE DE QUELQUE FAÇON QUE CE SOIT.

CET APPAREIL EST POUR USAGE DOMESTIQUE SEULEMENT

INTRODUCTION

Félicitations! Vous êtes le propriétaire d'une Cafetière 1 tasse Mr. Coffee®

Prière de lire attentivement toutes les instructions, remarques, notes, avertissements et mises en garde contenues dans cet ouvrage avant d'utiliser cette machine. Un soin et un entretien corrects garantiront une longue vie à cet appareil, ainsi que son fonctionnement sans ennui. Conserver ces instructions et s'y reporter souvent pour des conseils de nettoyage et d'entretien.

TABLE DES MATIÈRES

	Page
Précautions Importantes	9
Instructions pour le Câble Spécial	10
Introduction	11
Schéma des Pièces	12
Préparation du Café	13
Instructions de Nettoyage	14
Garantie	15

SCHÉMA DES PIÈCES

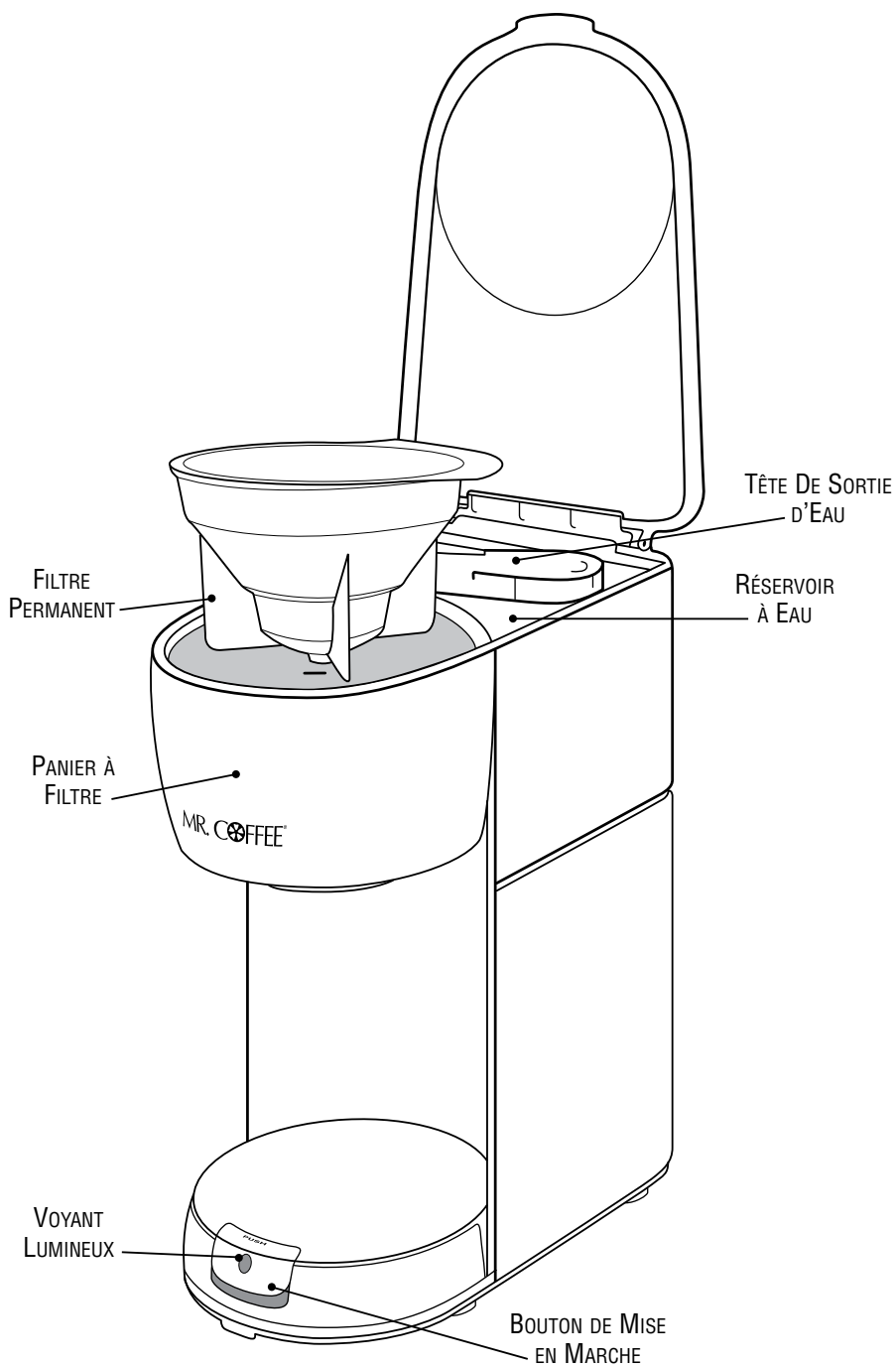

IMPORTANT: Nettoyer votre Cafetière 1 Tasse Mr. Coffee® avant la première utilisation!

Nettoyer la tasse, le couvercle et le panier à filtre amovible dans de l'eau ou un liquide-vaisselle doux.

Bien rincer les pièces. Suivre les instructions 4 à 5 ci-dessous (*avec de l'eau uniquement*) pour nettoyer l'intérieur de votre cafetière.

PRÉPARATION DU CAFÉ

1. Ouvrir le couvercle supérieur et faire pivoter la tête de sortie d'eau hors du panier à filtre.
2. Le café peut être placé dans le filtre permanent.
3. Placer une Paquet ou un Sachet de café personnel dans le panier à filtre.
4. Remplir une tasse avec de l'eau du robinet et verser dans le réservoir à eau. **NOTE: Pour éviter tout risque de brûlure ou autre blessure, ne pas préparer de café dans un récipient autre que la tasse prévus à cet effet.**
5. Faire pivoter la tête de sortie d'eau au-dessus du filtre, remettre le couvercle supérieur en place et mettre en marche. Le Cafetière 1 tasse de Mr. Coffee® et le voyant lumineux s'éteignent automatiquement lorsque la préparation est terminée.
6. Le Cafetière 1 tasse de Mr. Coffee® peut être également utilisé pour chauffer de l'eau pour boissons et repas instantanés. **NOTE: Ne mettre pas quoi que ce soit d'autre que de l'eau dans le réservoir à eau.** Avant de chauffer de l'eau, nettoyer le panier à filtre (*voir les "Instructions de Nettoyage" en Page 14*). Verser l'eau dans le réservoir à eau. Placer le contenu de paquet de boisson instantanée dans la tasse. Fermer le couvercle supérieur et mettre en marche.

ATTENTION

LA PRÉPARATION ET LE CAFÉ MOULU, DANS LE PANIER À FILTRE ET LA TASSE, SONT TRÈS CHAUDS. IL FAUT LES MANIER AVEC PRÉCAUTION AFIN D'ÉVITER TOUT BRÛLÛRE. SI LE PANIER DEBORDE OU SI LE PANIER NE PERMET PAS AU LIQUIDE DE S'ÉCOULER DANS LA CARAFE PENDANT LE CYCLE DE PRÉPARATION, NE PAS OUVRIR OU MANIPULER LE PANIER. DEBRANCHER LA CAFETIÈRE ET ATTENDRE QUE LE CONTENU REFROIDISSE AVANT TOUTE MANIPULATION!

Instructions de Nettoyage

Votre cafetière doit être nettoyée lorsque vous remarquez un excès de vapeur ou lorsque le temps de préparation augmente considérablement. Cette situation est causée par une accumulation de chaux et un dépôt de minéraux en provenance de l'eau. Si l'action de pompage s'arrête avant que toute l'eau ait été pompée par la machine, l'appareil nécessite un nettoyage.

La fréquence de nettoyage dépend du caractère de l'eau utilisée. Le tableau suivante donne des intervalles de nettoyage, à titre indicatif. Prière de nettoyer votre cafetière tous les moins.

Intervalles de Nettoyage, à Titre Indicatif

Type d'eau	Fréquence de Nettoyage
Eau Douce	Toutes les 80 Préparations
Eau Dure	Toutes le 40 Préparations

1. Mettre une tasse de vinaigre blanc de cuisine non dilué et une tasse d'eau du robinet dans la tasse. Verser le mélange d'eau et de vinaigre dans le réservoir à l'eau.
2. Placer la tasse sur la base en caoutchouc et mettre le dispositif en marche.
3. Laisser le mélange d'eau et de vinaigre s'écouler, puis jeter le mélange.
4. Pour éliminer toute trace de vinaigre, verser une tasse remplie d'eau du robinet dans le réservoir à eau et mettre en marche.
5. Déverser l'eau et répéter les étapes 4 et 5.

Il faut débrancher la cafetière personnelle Mr. Coffee® avant de nettoyer l'extérieure. Le panier à filtre, le filtre permanent, la tasse et le couvercle de tasse peuvent être lavés dans de l'eau savonneuse avant d'être rincés, ou dans la partie supérieure du lave-vaisselle. L'extérieur du Cafetière 1 tasse de Mr. Coffee® peut être essuyé avec une linges humide.

GARANTIE LIMITÉ PENDANT 1 AN

Sunbeam Products, Inc. faire les affaires comme Jarden Consumer Solutions dans US et Sunbeam Corporation (Canada) Limited faire les affaires comme Jarden Consumer Solutions (“JCS”) dans Canada offre à ses clients une garantie pendant 1 an à partir de la date d’achat. Elle garantit que ce produit n’aura pas de défauts, soit à cause de matériaux ou à la main d’oeuvre utilisé. JCS s’engage à réparer ou remplacer l’appareil ou une composant quelconque qui ne fonctionne pas, toujours dans la période couverte par la garantie. Le remplacement sera fait avec un produit nouveau ou une partie nouvelle. Si le produit n’est plus disponible, le remplacement sera fait avec un autre produit de caractéristiques de qualité similaires ou supérieures, cela dépendra du choix du fabricant. C’est votre garantie exclusive.

Les distributeurs, intermédiaires, centres de service ou n’importe quelle autre magasin qui vend ou offre le service d’entretien des produits JCS, n’ont pas le droit de altérer, modifier ou changer d’une manière quelconque les termes de cette garantie.

Cette garantie ne couvre pas l’usure des parties ou les dommages, dont l’origine est une mauvaise utilisation du produit, le branchement sur la courant ou le voltage différent de celui qui est indiqué, l’utilisation différente de celle qui est indiquée dans les instructions d’opération, le démontage, les réparations ou altérations faites par des personnes non autorisées par JCS ou un de ses centres de services. La garantie ne couvre non plus des situations fortuites, telles qu’incendies, inondations, ouragans et tornades.

JCS ne sera pas responsable par les dommages resultants d’incidents, ou à la suite des violations des garanties expresses ou implicites. Au moins qu’il soit déterminé par les lois en vigueur, toute garantie commerciale implicite et applicable aura une durée qui sera limitée par la garantie décrite ci-dessus. Certains états, provinces et même juridictions ne permettent pas l’exclusion ou limitation, à la égard de la durée de la garantie, des dommages ou limitants qui resultent d’incidents ou à la suite de-violations de ces garanties. C’est pourquoi les limitations ou exclusions décrites ci-dessus peuvent ne pas être applicables dans votre cas. Cette garantie vous offre des droits légaux spécifiques, en plus d’autres droits qui varient selon l’état.

COMMENT OBTENIR LE SERVICE DE GARANTIE

Mettez – vous en contacte avec le distributeur JCS.

www.sunbeamhospitality.com

PRECAUCIONES IMPORTANTES

Al momento de utilizar aparatos eléctricos, a manera de reducir el peligro de fuego, electrocución, y/o heridas personales, es necesario seguir ciertas normas básicas de seguridad:

1. **LEA TODAS LAS INSTRUCCIONES ANTES DE UTILIZAR ESTE APARATO.**
2. No toque las superficies calientes. Utilice los mangos o perillas.
3. Para prevenir un choque eléctrico y daño a personas, no sumerja el cable o la maquina en el agua o en ningun otro liquido.
4. Es necesaria una estrecha supervision por parte de los adultos si el aparato es utilizado por niños o cerca de estos.
5. Desconecte la cafetera del tomacorrientes si que esta se encuentra en deshuso o antes de limpiarla. Deje enfriar la máquina antes de colocar o quitar cualesquiera de sus componentes o antes de realizar su limpieza.
6. Para desconectar el aparato, retire el enchufe del toma corriente.
7. Suma precaucion debe ser usado cuando mueva el aparato conteniendo liquido caliente.
8. No utilizar al aire libre.
9. No permita que el cable cuelgue de la mesa o mostrador, o que toque superficies calientes.
10. No utilice este aparato sobre o cerca de hornillas eléctricas o a gas calientes o sobre un horno caliente.
11. No utilice este aparato para funciones para las cuales no ha sido diseñado.
12. Utilizese solamente sobre una superficie dura y plana para evitar la interrupción del flujo de aire por debajo del aparato.
13. No retire la tasa de la base mientras aún haya líquido cayendo de la canasta. Permita que la taza se enfríe antes de retirarla de la cafetera.

ADVERTENCIA – ESTE APARATO NO CONTIENE PARTES QUE DEBAN SER REPARADAS POR EL USUARIO.

GUARDE ESTAS INSTRUCCIONES

En el interior de la cafetera no se encuentra ninguna parte que pueda ser remplazada. Contáctese con su distribuidor Sunbeam Hospitality autorizado más cercano.

INSTRUCCIONES DE USO DEL CABLE ALIMENTADOR

- Este aparato viene con un cable de alimentación corto para reducir el peligro de que este se enrede con otros cables.
- Es posible utilizar un cable de extensión, siempre y cuando se lo haga con cuidado.
- En caso de utilizarse un cable de extensión, la potencia marcada del mismo debe ser de por lo menos 10 amperios y 120 voltios. La extensión no debe colgar de la mesa de modo que no entorpezca el paso o pueda ser tirada al suelo por los niños.
- Este aparato viene con un enchufe polarizado (*una pata es mas larga que la otra*). Para reducir el riesgo de choque eléctrico, este enchufe solo puede ser utilizado con un tomacorrientes polarizado de una sola forma. Si el enchufe no entra por completo en el tomacorrientes, invierta el sentido del enchufe. Si aún así este no encaja adecuadamente, contacte a un electricista calificado.

NO MODIFIQUE ESTE ENCHUFE DE NINGUNA FORMA.

ESTE APARATO ES SÓLO PARA USO DOMÉSTICO

INTRODUCCIÓN

Felicitaciones! Usted es el propietario de una Cafetera de 1 Taza Mr. Coffee®

Por favor lea cuidadosamente todas las intrucciones en este folleto antes de comenzar a usar este aparato.Un cidado y mantenimiento adecuados le asegurarán una mayor vida y utilización sin problemas a este aparato. Guarde estas instrucciones para future referencia en caso de necesitar consejos sobre el cuidado y mantenimiento de la cafeteria.

INDICE

	Página
Precauciones Importantes	16
Instrucciones del Cable de Alimentación	17
Introducción	18
Diagrama de Componentes.	19
Filtrando Café	20
Instrucciones para Limpieza	21
Garantía	22

DIAGRAMA DE COMPONENTES

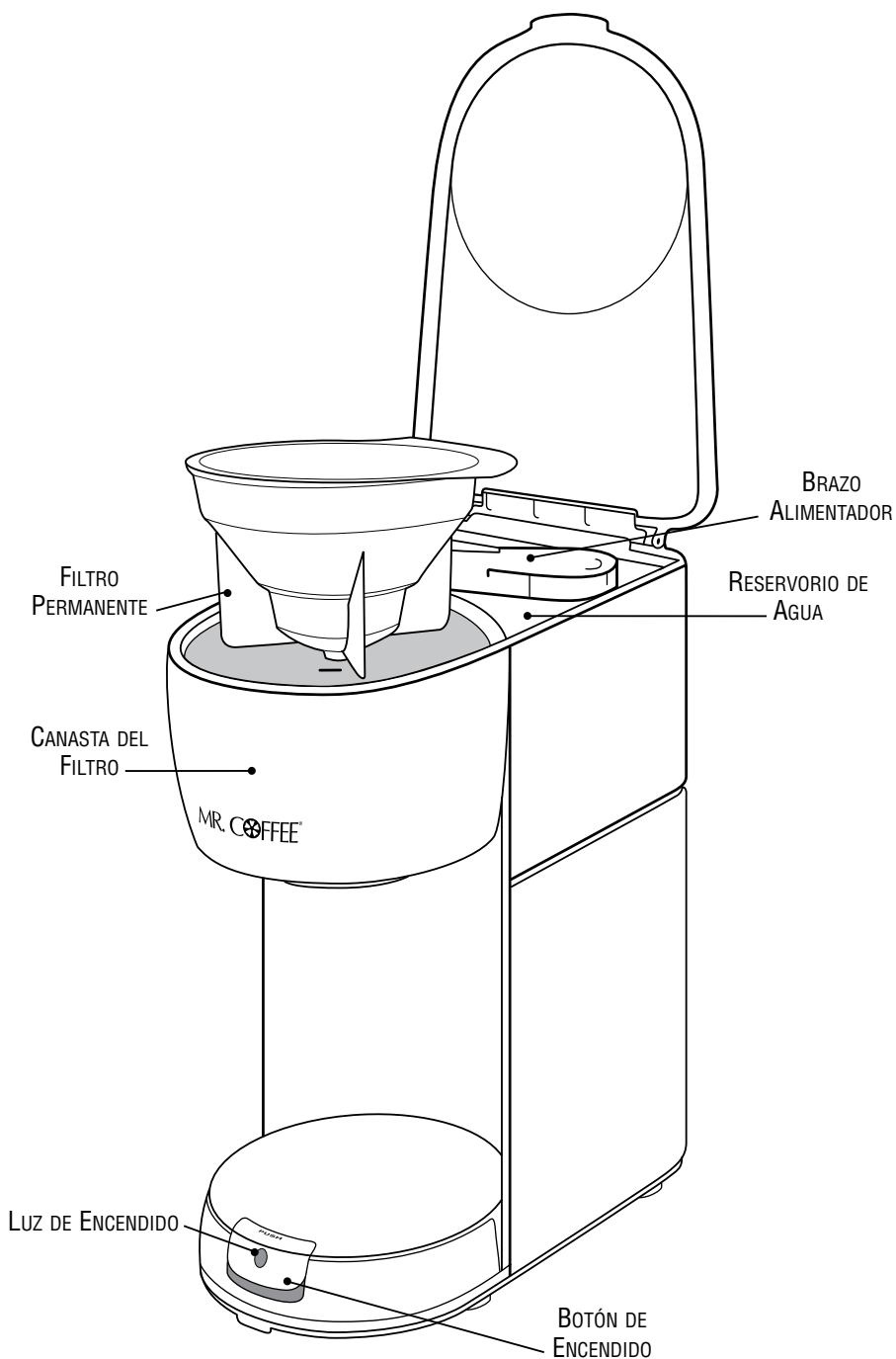

IMPORTANTE: Limpie Su Cafetera Mr. Coffee® de 1 Taza Antes de Filtrar Café por Primera Vez.

Lave la cubierta y el filtro removible en agua y agua jabonosa.

Enjuague por completo. Siga los pasos del 4 al 5 detallados abajo (*use solamente agua*) para limpiar el interior de su cafetera.

FILTRANDO CAFÉ

1. Abra la cubierta superior y mueva el brazo alimentador hacia afuera de la canasta del filtro.
2. Se puede colocar café en el interior del filtro permanente.
3. Añada una Bolsa o un Paquetito de café para una sola taza.
4. Llene la taza con agua de llave fría y viértala al interior del reservorio de agua.
NOTA: Para reducir el riesgo de quemaduras u otras heridas, no trate de filtrar café en cualesquier recipiente que pueda resultar peligroso.
5. Coloque el brazo alimentador de vuelta en su lugar, cierre la tapa y encienda la cafetera. La Cafetera Mr. Coffee® de 1 Taza y la luz de encendido se apagarán automáticamente al momento de finalizar el filtrado.
6. La Cafetera Mr. Coffee® de 1 Taza también puede ser utilizada para calentar agua para la preparación de comidas y bebidas instantáneas. **NOTA: No coloque nada mas que agua al interior del reservorio de agua.** Antes de calentar agua, limpie la canasta del filtro y el filtro permanente (*vea "Instrucciones de Limpieza" en la Página 21*). Vierta agua en el reservorio de agua. Coloque el contenido de su comida o bebida instantánea al interior de la taza. Cierre la tapa y presione el botón de encendido (ON).

ADVERTENCIA

EL CAFÉ EN LA CANASTA DE FILTRADO ESTA MUY CALIENTE. MANIPULELO CON CUIDADO PARA EVITAR QUEMADURAS. SI EL CAFÉ SE DERRAMA POR SOBRE LA CANASTA DE FILTRADO O SI LA CANASTA DEL FILTRO NO FILTRA EL LIQUIDO HACIA EL INTERIOR DE LA TAZA DURANTE EL PROCESO DE FILTRADO, NO ABRA NI TOQUE LA CANASTA. DESCONECTE LA CAFETERA Y ESPERE HASTA QUE EL CONTENIDO SE ENFRÍE ANTES DE TOCAR LA CAFETERA.

Instrucciones de Limpieza

Su cafetera debe ser limpiada si es que Ud. Nota una cantidad de vapor excesiva o si es que el tiempo de filtrado aumenta de forma considerable. Esta condición se produce debido a una acumulación de depósitos minerales en el agua utilizada. Si la acción de bombeo de detiene antes de que el agua haya sido evacuada del interior de la máquina, el aparato requiere limpieza.

La frecuencia de la limpieza depende de la dureza del agua utilizada. La siguiente tabla contiene los intervalos sugeridos de limpieza. Por favor limpie su cafetera todos los meses.

Intervalos de Limpieza Sugeridos

Tipo de Agua	Frecuencia
Agua suave	Cada 80 ciclos de filtrado
Agua dura	Cada 40 ciclos de filtrado

1. Vierta una taza de vinagre blanco no diluido y una tasa de agua de la llave al interior de la taza. Coloque la mezcla de agua y vinagre en el reservorio de agua.
2. Coloque la taza sobre la base de caucho y presione el botón de encendido (ON).
3. Permita que la mezcla de agua y vinagre se filtre por completo y luego descarte la mezcla.
4. Para eliminar todo residuo de vinagre, llene el reservorio de agua con una taza de agua y presione el botón de encendido.
5. Descarte el agua resultante y repita los pasos 4 y 5.

Desconecte la Cafetera Mr. Coffee® de 1 Taza antes de limpiar el exterior. La canasta del filtro y el filtro permanente pueden ser lavadas en agua jabonosa y enjuagada en la rejilla superior de su lava platos. La parte exterior de la cafetera puede ser limpiada con un paño húmedo.

GARANTÍA LIMITADA DE 1 AÑO

Sunbeam Products, Inc haciendo negocios como Jarden Consumer Solutions en US y Sunbeam Corporation (Canada) Limited haciendo negocios como Jarden Consumer Solutions (“JCS”) en Canada garantiza que durante un período de 1 año a partir de la fecha de compra, este producto estará libre de defectos de material y mano de obra. JCS, a su discreción, reparará o cambiará este producto o cualquier componente del mismo que se halle defectuoso dentro del período de garantía. El reemplazo se hará con un producto o componente nuevo o remanufacturado. Si el producto ya no está disponible, el reemplazo se realizará con un producto similar de igual o mayor valor. Esta es su garantía exclusiva.

Esta garantía es válida para el comprador original a partir de la fecha de compra y no es transferible. Los distribuidores o Centros de Servicio JCS no tienen el derecho de alterar, modificar o de manera alguna cambiar los términos y condiciones de esta garantía.

Esta garantía no cubre el desgaste como resultado del uso normal o daño de las partes como consecuencia del uso negligente o mal uso del producto, utilización de un voltaje o corriente inadecuados, uso contrario a las instrucciones de uso, desmontaje, reparación o alteración por cualesquier agente ajeno a JCS o a sus Centros de Servicio Autorizados. Mas aún, la garantía no cubre actos de Dios, tales como incendios, inundación, huracanes y tornados.

JCS no es responsable por daños ocurridos como resultado de la violación de los términos de la garantía. Excepto hasta donde lo prohíben las leyes aplicables, cualquier garantía de comercialización o aptitud tiene una duración limitada a los términos de la garantía antes detallada. Algunos estados, jurisdicciones o provincias no permiten la exclusión o limitación de los daños consecuentes o incidentales o limitaciones respecto de la duración de la garantía, de modo que las antes citadas limitaciones y exclusiones pueden no aplicar a Ud. Esta garantía le brinda derechos legales específicos, además de otros derechos que Ud. pueda tener según sean las leyes de su estado o provincia.

COMO OBTENER SERVICIO DE GARANTÍA

Contacte a su Distribuidor JCS Autorizado.

www.sunbeamhospitality.com

PRECAUÇÕES IMPORTANTES

Ao momento de utilizar aparelhos elétricos, a maneira de reduzir o perigo de fogo, eletrocussão, e/ou feridas pessoais, é necessário seguir certas normas básicas de segurança:

1. **LEIA TODAS AS INSTRUÇÕES ANTES DE UTILIZAR ESTE APARELHO.**
2. Não toque nas superfícies quentes. Utilize os cabos ou perilhas.
3. Para prevenir um choque elétrico e ferida a pessoas, não submerja o fio, toma corrente ou máquina em água ou em nenhum outro líquido.
4. É necessária uma supervisão por parte dos adultos se o aparelho é utilizado por crianças ou perto delas.
5. Desligue a cafeteira da tomada se não esta usando ou, faça o mesmo antes de limpá-la. Deixe esfriar a cafeteira antes de colocar ou tirar qualquer de seus componentes ou antes de realizar sua limpeza.
6. Para desligar eletrodoméstico, volta fora então e retira de saída.
7. A cautela deve ser usada quando mover o eletrodoméstico contendo líquidos quentes.
8. Não utilizar ao ar livre.
9. Não permita que o fio fique pendurado, ou que toque superfícies quentes.
10. Não utilize este aparelho sobre ou perto de queimadores elétricos ou a gás, ou sobre um forno quente.
11. Não utilize este aparelho para funções das quais não foi desenhado.
12. Utilize somente sobre uma superfície dura e plana para evitar a interrupção do fluxo de ar por debaixo do aparelho.
13. Não retire a xícara da base enquanto exista líquido caindo do recipiente. Permita que a xícara esfrie antes de retirá-la da cafeteira.

ADVERTÊNCIA – ESTES APARELHOS NÃO CONTÊM PARTES QUE DEVAM SER REPARADAS PELO USUÁRIO.

GUARDE ESTAS INSTRUÇÕES

No interior da cafeteira não se encontra nenhuma parte que possa ser substituída. Contate-se com seu distribuidor Sunbeam Hospitality autorizado mais próximo.

INSTRUÇÕES DE USO DO FIO ALIMENTADOR

- Este aparelho vem com um fio de alimentação curto para reduzir o perigo que este se enrola com outros fios.
- É possível utilizar um fio de extensão, sempre e quando o faça com cuidado.
- Em caso de utilizar um fio de extensão, a potencia marcada do mesmo deve ser de pelo menos 10 amperios e 120 watts. A extensão não deve pendurar da mesa de modo que não interrompa o passo ou possa ser jogada no chão pelas crianças.
- Este aparelho vem com uma tomada polarizada (*uma pata é mais larga que a outra*). Para reduzir o perigo de choque elétrico, esta tomada só pode ser utilizada com um toma corrente polarizado de uma só forma. Se a tomada não entra por completo no toma corrente, inverta o sentido da tomada. Se ainda assim este não encaixe adequadamente, contate a um electricista qualificado. **NÃO MODIFIQUE ESTA TOMADA DE FORMA ALGUMA.**

ESTE APARELHO É SÓ PARA USO DOMÉSTICO

Introdução

Parabéns! Você é o proprietário de uma Cafeteira de 1 Xícara Mr. Coffee®

Por favor, leia cuidadosamente todas as instruções neste folheto antes de começar a usar este aparelho. Cuidado e manutenção adequados lhe assegurarão uma maior vida e utilização sem problemas a este aparelho. Guarde estas instruções para referência em caso de necessitar conselhos sobre o cuidado e manutenção da cafeteira.

ÍNDICE

	Página
Precauções Importantes	23
Instruções do Fio de Alimentação	24
Introdução	25
Diagrama de Componentes	26
Filtrando Café	27
Instruções para Limpeza	28
Garantia	29

DIAGRAMA DE COMPONENTES

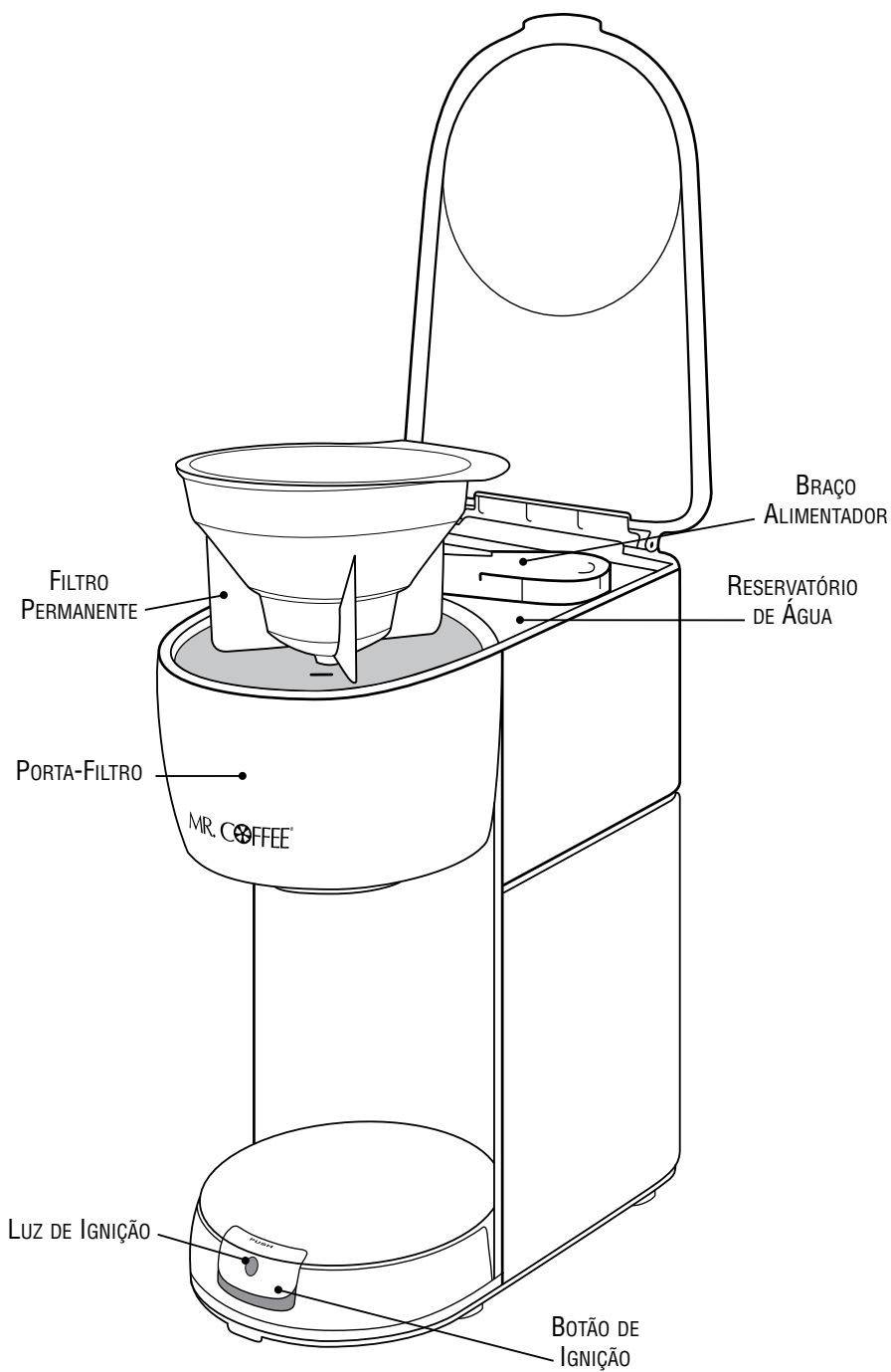

IMPORTANTE: Limpe Sua Cafeteira Mr. Coffee® de 1 Xícara Antes de Filtrar Café pela Primeira Vez.

Lave a tampa e o filtro removível em água e sabão.

Encha completamente. Siga os passos do 4 ao 5 detalhados abaixo (*use somente água*) para limpar o interior de sua cafeteira.

FILTRANDO CAFÉ

1. Abra a tampa superior e mova o braço alimentador para fora do porta-filtro.
2. Pode-se colocar café no interior do filtro permanente.
3. Ponha uma medida de café ou a Pod para uma xícara só.
4. Encha a xícara com água fria e despeje no interior do reservatório de água.
NOTA: Para reduzir o risco de queimaduras ou outras feridas, não trate de filtrar o café em qualquer recipiente que possa resultar perigoso.
5. Coloque o braço alimentador de volta em seu lugar, feche a tampa e ligue a cafeteira. A Cafeteira Mr. Coffee® de 1 Xícara e a luz de ignição se apagará automaticamente no momento de finalizar a filtragem.
6. A Cafeteira Mr. Coffee® de 1 Xícara também pode ser utilizada para esquentar água para a preparação de comidas e bebidas instantâneas. **NOTA: Não coloque nada mais que água no interior do reservatório de água.** Antes de esquentar água, limpe o recipiente e o filtro permanente (*veja “Instruções de Limpeza” na Página 28*). Despeje água no reservatório de água. Coloque o conteúdo de sua comida ou bebida instantânea na xícara. Feche a tampa e pressione o botão (ON).

ADVERTÊNCIA

O CAFÉ NO RECIPIENTE DE FILTRAGEM ESTÁ MUITO QUENTE. MANIPULE-O COM CUIDADO PARA EVITAR QUEIMADURAS. SE O CAFÉ DERRAMA SOBRE O RECIPIENTE DE FILTRAGEM OU SE NÃO filtra O LÍQUIDO DURANTE O PROCESSO DE FILTRAGEM, NÃO ABRA NEM TOQUE NO RECIPIENTE. DESLIGUE A CAFETEIRA E ESPERE ATÉ QUE O CONTEÚDO ESFRIE.

Instruções de Limpeza

Sua cafeteira deve ser limpa se é que nota-se uma quantidade de vapor excessiva ou se o tempo de filtragem aumenta de forma considerável. Esta condição produz devido a uma acumulação de depósitos minerais na água utilizada. Se a ação de bombear se detém antes que a água tenha sido evacuada do interior da cafeteira, o aparelho requer limpeza.

A freqüência da limpeza depende da dureza da água utilizada. A seguinte tabela contém os intervalos sugeridos de limpeza. Por favor, limpe sua cafeteira todos os meses.

Intervalos de Limpeza Sugeridos

Tipo de água	Freqüência
Água suave	Cada 80 ciclos de filtrado
Água dura	Cada 40 ciclos de filtrado

1. Despeje uma xícara de vinagre branco não diluído e uma xícara de água. Coloque a mistura da água e vinagre no reservatório de água.
2. Coloque a xícara sobre a base de borracha e pressione o botão (ON).
3. Permita que a mistura da água e vinagre filtre por completo e logo descarte a mistura.
4. Para eliminar todo o resíduo de vinagre, encha o reservatório de água com uma xícara de água e pressione o botão.
5. Descarte a água resultante e repita os passos 4 e 5.

Desligue a Cafeteira Mr. Coffee® de 1 Xícara antes de limpar o exterior. O porta-filtro e o filtro permanente podem ser lavados em água com sabão e enxaguado. A parte exterior da cafeteira pode ser limpa com um pano úmido.

GARANTIA LIMITADA A 1 ANO

Sunbeam Products, Inc. fazendo negocios como Jarden Consumer Solutions em US e Sunbeam Corporation (Canada) Limited fazendo negocios como Jarden Consumer Solutions (“JCS”) em Canada garante que durante um ano logo da data de compra este produto nao apresentara defeitos de materias ou mao de obra. JCS reparara ou substituirá o produto ou qualquer dos seus componentes que fiquem defeituosos durante o periodo da garantia. A substituição sera feita com um produto ou componente novo. Si o produto ja nao esta disponivel, a substituição sera feita com um produto semelhante de mesmo o superior valor. Esta é sua garantia exclusiva.

Os distribuidores, os negociantes e os centros de serviço JCS ou outras companhias que vendem ou dão serviço aos produtos JCS nao tem o direito de alterar, modificar de nenhuma forma o conteudo e as condições desta garantia.

Esta garantia nao cobre o gasto normal das peças ou os danos causados pelas seguintes causas: uso negligente ou inadequado do produto, uso de voltagem ou corrente inapropriada, uso que contrarie as instruções operacionais, ou desmontagem, reparo ou alteração realizada por pessoas que nao pertençam ao quadro de profissionais dela JCS ou aos centros de assistencia tecnica autorizados. Mais ainda, a garantia nao cobre Atos de Deus, tais como fogo, inundação, furacões e tornados.

A JCS nao sera responsavel por qualquer dano incidental que ocorra como consequencia da violação dos termos explicitos ou implicitos da garantia deste produto ou qualquer parte deste. Salvo que seja proibido pela lei existente, qualquer garantia comercial subentendida para um propósito particular tem uma duração limitada pela garantia descrita acima. Alguns estados nao permitem a exclusao ou limitação de danos incidentais ou consequenciais, nem permitem limitações sobre o tempo de duração duma garantia implicita, portanto as limitações ou exclusoes citadas acima poderao nao ser pertinentes ao caso do cliente. Esta garantia concede direitos juridicos especificos ao cliente, entretanto este podera ter outros direitos que poderao variar de acordo com o estado em questao.

COMO OBTER SERVIÇO DE GARANTIA

Entre em contato com o distribuidor JCS.

www.sunbeamhospitality.com

MR. COFFEE®

©2007 Sunbeam Products, Inc., doing business as Jarden Consumer Solutions.
All rights reserved.

In the U.S., distributed by Sunbeam Products, Inc., doing business as
Jarden Consumer Solutions, Boca Raton, FL 33431.

In Canada, imported and distributed by Sunbeam Corporation (Canada), Limited,
doing business as Jarden Consumer Solutions, Mississauga, Ontario L5R 3V8.
YMI01007

©2007 Sunbeam Products, Inc., faire les affaires comme Jarden Consumer Solutions.
Tous droits réservés.

Aux États-Unis, distribué par Sunbeam Products, Inc., faire les affaires comme
Jarden Consumer Solutions, Boca Raton, FL 33431.

Au Canada, importé et distribué par Sunbeam Corporation (Canada), Limited,
faire les affaires comme Jarden Consumer Solutions, Mississauga, Ontario L5R 3V8.

©2007 Sunbeam Products, Inc., haciendo negocios como Jarden Consumer Solutions.
Todos los derechos reservados.

En los EE. UU., distribuido por Sunbeam Products, Inc., hacienda negocios como
Jarden Consumer Solutions, Boca Ratón, FL 33431.

En Canadá, importado y distribuido por Sunbeam Corporation (Canadá), Limited,
hacienda negocios como Jarden Consumer Solutions, Mississauga, Ontario L5R 3V8.

©2007 Sunbeam Products, Inc., fazendo o negócio como Jarden Consumer Solutions.
Todos direitos reservados.

Nos Estados Unidos, distribuido por Sunbeam Products, Inc., fazendo o negócio como
Jarden Consumer Solutions, Boca Ratón, FL 33431.

No Canada, importado e distribuido por Sunbeam Corporation (Canadá), Limited.,
fazendo o negócio como Jarden Consumer Solutions, Mississauga, Ontario L5R 3V8.

www.sunbeamhospitality.com

Printed in China

Imprimé en Chine

Impreso en China

Impresso em China

P.N. 122819