

# R60

<b>OWNER'S MANUAL</b>	<b>P. 2-9</b>
<b>BETRIEBSANLEITUNG</b>	<b>S. 10-18</b>
<b>MODE D'EMPLOI</b>	<b>P. 19-27</b>
<b>HANDLEIDING</b>	<b>P. 28-36</b>
<b>MANUALE D'USO</b>	<b>P. 37-45</b>
<b>MANUAL DEL USUARIO</b>	<b>P. 46-54</b>
<b>BRUKSANVISNING</b>	<b>S. 55-62</b>
<b>KÄYTTÖOHJE</b>	<b>S. 63-71</b>



SERIAL NUMBER  
SERIENNUMMER  
NUMERO DE SERIE  
SERIENUMMER  
NUMERO DI SERIE  
NÚMERO DE SERIE  
SERIENNUMMER  
SARJANUMERO

# CONTENTS

ASSEMBLY .....	3
EXERCISING .....	3
USE .....	4
CONSOLE .....	6
TRANSPORT AND STORAGE .....	8
MAINTENANCE .....	9
MALFUNCTIONS .....	9
TECHNICAL SPECIFICATIONS.....	9

## IMPORTANT SAFETY INSTRUCTIONS

Read this guide through carefully before assembling, using or servicing your fitness equipment. Please keep the guide somewhere safe; it will provide you now and in the future with the information you need to use and maintain your equipment. Always follow these instructions with care.

## YOUR HEALTH

- Before you start any training, consult a physician to check your state of health.
- If you experience nausea, dizziness or other abnormal symptoms while exercising, stop your workout at once and consult a physician.
- Excessive or improper training may cause health problems.
- To avoid muscular pain and strain, begin each workout by warming up and end it by cooling down (slow rowing at low resistance). Don't forget to stretch at the end of the workout.

## THE EXERCISING ENVIRONMENT

- The equipment is not to be used outdoors.
- Place the equipment on a firm, level surface. Place the equipment on a protective base to avoid any damages to the floor beneath the equipment.
- Make sure that the exercising environment has adequate ventilation.

To avoid catching cold, do not exercise in a draughty place.

- In training, the equipment tolerates an environment measuring +10°C to +35°C. The equipment can be stored in temperatures ranging between -15°C and +40°C. Air humidity in the training or storage environment must never exceed 90 %.
- Allow at least 100 cm of clearance around the equipment.

## THE EQUIPMENT

**WARNING!** Before exercise, always ensure that the front frame is in locked forward position. Always tighten the locking pin before you begin to exercise.

- If children are allowed to use the equipment, they should be supervised and taught to use the equipment properly, keeping in mind the child's physical and mental development and their personality. Also make sure that pet animals keep a safe distance to the product when it is transporting or used for training.
- Before you start using the equipment, make sure that it functions correctly in every way. Do not use a faulty equipment.
- Press the keys with the tip of the finger; your nails may damage the key membrane.
- Never remove the covers.
- Only one person may use the equipment at a time.
- Wear appropriate clothing and shoes when exercising.
- Protect the meter from sunlight and always dry the surface of the meter if there are any drops of sweat on it.
- The equipment has been designed for home use. The Tunturi warranty applies only to faults and malfunctions in home use (24 months). Please register your exercise machine at Tunturi's home page, [www.tunturi.com](http://www.tunturi.com), as soon as possible, preferably within 14 days from

the purchase. Registering will extend the warranty in home use. Further information on warranty terms can be found in the warranty booklet included with the product. Please note that the warranty does not cover damage due to shipping or negligence of adjustment or maintenance instructions described in this manual.

- The equipment must not be used by persons weighing over 135 kg.
- Do not attempt any servicing or adjustments other than those described in this guide. Everything else must be left to someone familiar with the maintenance of electromechanical equipments and authorised under the laws of the country in question to carry out maintenance and repair work.

#### SAVE THIS INSTRUCTION MANUAL

#### WELCOME TO THE WORLD OF TUNTURI

#### EXERCISING!

Your choice shows that you really want to invest in your well being and condition; it also shows you really value high quality and style. With Tunturi Fitness Equipment, you've chosen a high quality, safe and motivating product as your training partner. Whatever your goal in training, we are certain this is the training equipment to get you there. You'll find information about using your exercise equipment and what makes for efficient training at Tunturi's website at [WWW.TUNTURI.COM](http://WWW.TUNTURI.COM).

#### ASSEMBLY

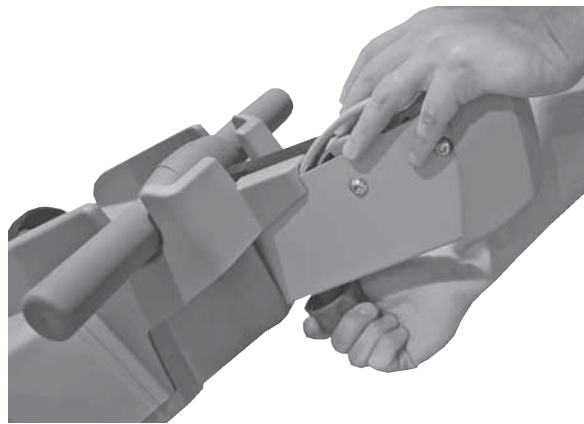
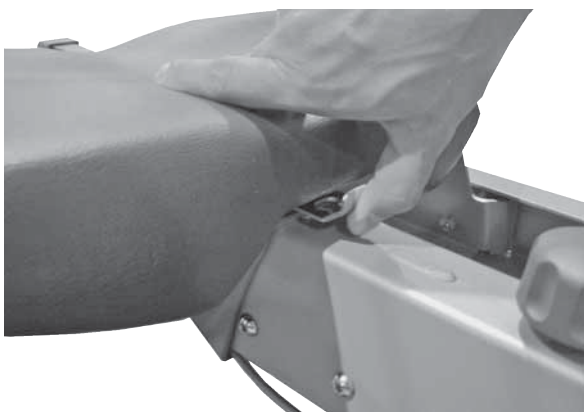

The rowing machine is shipped in the locked storage position. Unlock the front tube's latch under the seat and push the seat back. Push the front tube folded on the frame up and forward. Pull the locking pin up and press the front frame downward simultaneously by the pulley wheel cover. Release the locking pin and ensure that the front frame is in locked forward position. Always tighten the locking pin before you begin to exercise.

#### CONSOLE

Turn the console carefully away from the front frame so that you can remove the battery compartment cover in the back of the console. Open the battery compartment cover carefully from its lower edge. Press in the tab at the bottom of the cover to unlock it, then lift the cover up. Be careful not to damage the wires. Set the batteries (4 x C) in their place according to the markings in the battery compartment. Reattach the cover and adjust the angle of the console appropriately for exercise. The clock in the console uses always batteries, even when the device is not connected to any power source. Otherwise the clock would reset to zero.

Adjust the console so that it is in an appropriate angle for exercise.

#### TRANSFORMER

Connect the transformer power cord to a receptacle. Connect the transformer connector to the plug in the front frame. Always disconnect the power cord from the device and the receptacle after you finish. **NOTE!** Always remove the mains cable from the fitness equipment first, and only then remove it from the power source. Always connect the mains cable to the power source first, and only then connect it to the fitness equipment. Inverted order resets the meter clock display.

Make sure the power cord does not run underneath the equipment.

**IMPORTANT!** The device is shipped with a loop and a hook for securing the rowing machine properly in the storage position. Choose an appropriate storage site for your rowing machine next to a wall and attach the hook tightly to the wall at the right height. Lift the rowing machine to the storage position in front of the hook. Thread the loop provided with the rowing machine around the cross bar and attach the loop to the hook. Do not climb on the rowing machine when it is in storage position!

## EXERCISING

Rowing is a very effective form of exercise. In addition to strengthening the heart and improving circulation, it develops the various groups of large muscles: the back, the abdomen, the arms, the shoulders as well as the pelvis and the legs. Rowing also develops muscular flexibility without exertion of joints, and it is a recommended form of exercise for those who suffer from pains in the neck and shoulder area. Working out using a rowing machine is excellent aerobic exercise, the principle being that the exercise should be suitably light, but of long duration. Aerobic exercise is based on improving the body's maximum oxygen uptake, which in turn improves endurance and fitness. The ability of the body to burn fat as a fuel is directly dependent on its oxygen-uptake capacity.

Aerobic exercise should above all be pleasant. You should perspire, but you should not get out of breath during the workout.

You should exercise at least three times a week, 30 minutes at a time, to reach a basic fitness level. Maintaining this level requires a few exercise sessions each week. Once the basic condition has been reached, it is easily improved, simply by increasing the number of exercise sessions.

Exercise is always rewarding for weight loss, because it is the only way of increasing the energy spent by the body. This is why it is always worthwhile to combine regular exercise with a healthy diet. A dieter should exercise daily - at first 30 minutes or less at a time, gradually increasing the daily workout time to one hour. You should start slowly and at low resistance, because strenuous exercise may subject the heart and circulatory system to excessive strain. As fitness improves, resistance and speed can be increased gradually.

Short sequences at heavy load increase maximum strength and muscular mass, longer sequences at a lighter load trim the body and develop stamina. First find your maximum heart rate i.e. where the rate doesn't increase with added effort. If you don't know your maximum heart rate, please use the following formula as a guide:

## 220 - AGE

These are average values and the maximum varies from person to person. The maximum heart-rate diminishes on average by one point per year. If you belong to a risk group, ask a doctor to measure your maximum heart rate for you.

We have defined three different heart-rate zones to help you with targeted training.

**BEGINNER:** 50-60 % of maximum heart-rate

Also suitable for weight-watchers, convalescents and those who haven't exercised for a long time. Three sessions a week of at least a half-hour each is recommended. Regular exercise considerably improves beginners' respiratory and circulatory performance and you will quickly feel your improvement.

**TRAINER:** 60-70 % of maximum heart-rate

Perfect for improving and maintaining fitness. Even reasonable effort develops the heart and lungs effectively, training for a minimum of 30 minutes at least three times a week. To improve your condition still further, increase either frequency or effort, but not both at the same time!

**ACTIVE TRAINER:** 70-80 % of maximum heart-rate

Exercise at this level suits only the fittest and presupposes long-endurance workouts.

## USE

### ADJUSTING RESISTANCE

During exercise you may increase/decrease exercise intensity by pressing the + / - keys. Increase resistance/pulse with the + and decrease resistance/pulse with the - key.

### TELEMETRIC HEART RATE MEASUREMENT

The console has a heart rate receiver, so you can also use uncoded heart rate belts for heart rate measurement. The most reliable heart rate measurement is achieved with a telemetric device, in which the electrodes of the transmitter fastened to the chest transmit the pulses from the heart to the console by means of an electromagnetic field.

**NOTE!** If you are fitted with a pacemaker, please consult a physician before using a wireless heart rate monitor.

If you want to measure your heart rate this way during your workout, moisten the grooved electrodes on the transmitter belt with saliva or water. Fasten the transmitter just below the chest with the elastic belt, firmly enough so that the electrodes remain in contact with the skin while

exercising, but not so tight that normal breathing is prevented. Attach the transmitter and adjust the flexible belt to an appropriate tightness below chest level so that the electrodes are in contact with the skin during exercise. If you wear the transmitter and belt over a light shirt, moisten the shirt slightly at the points where the electrodes touch the shirt. The transmitter automatically transmits the heart rate reading to the console up to a distance of about 1 m.

If the electrode surfaces are not moist, the heart-rate reading will not appear on the display. If the electrodes are dry, they must be moistened again. Allow the electrodes warm up properly to ensure accurate heart rate measurement. The transmitter is switched to an active state only when it is being used for measurement. Sweat and other moisture can, however, keep the transmitter in an active state and waste battery energy. Therefore it is important to dry the electrodes carefully after use.

When selecting training attire, please note that some fibers used in clothes (e.g. polyester, polyamide) create static electricity, which may prevent reliable heart rate measurement. Please note that a mobile phone, television and other electrical appliances form an electromagnetic field around them, which will cause problems in heart rate measurement.

## ROWING MOTION

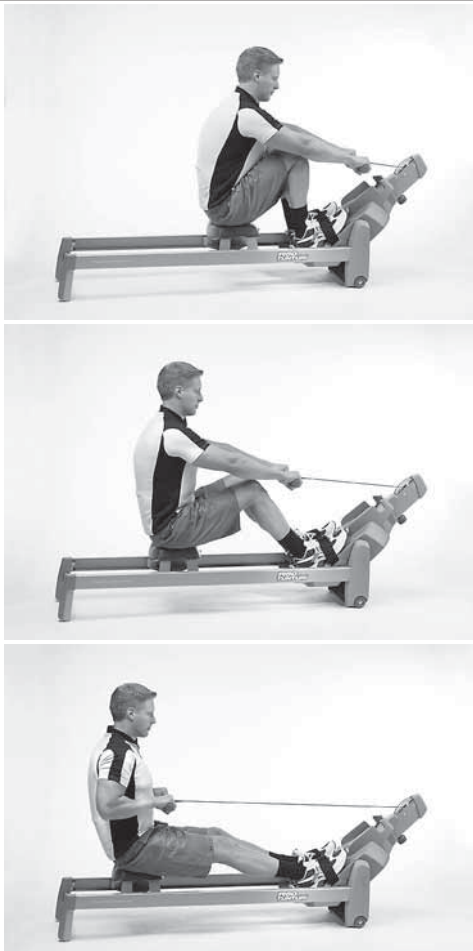

Tighten the footstraps. Take a grip on the bar and start the rowing stroke by leaning slightly forward, with the knees bent and the arms straight. Push yourself backwards straightening your back and your legs simultaneously. Continue the movement until you lean slightly backwards and flex your arms at the same time. Return to the starting position, lean forward and straighten your arms.

## BICEPS (ELBOW FLEXORS)

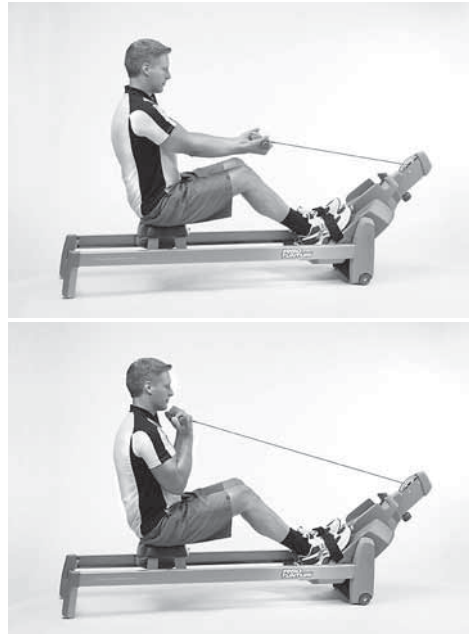

You can develop the biceps while rowing by taking an undergrasp of the bar or in the following way: grasp the bar from underneath, keep your knees straight and your feet under the footstraps. Begin the movement with your arms straight. Bend your arms. You can also develop your biceps by standing in front of the device, grasping either over or under the bar and bending your arms.

## TRICEPS (ELBOW EXTENSORS)

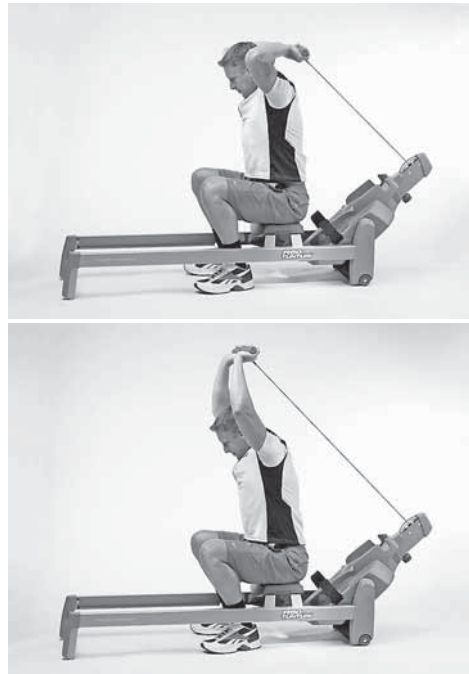

Sit on the seat with your back towards the front frame and grasp hold of the bar. Straighten your arms and pull the bar over your head.

## CHEST MUSCLES

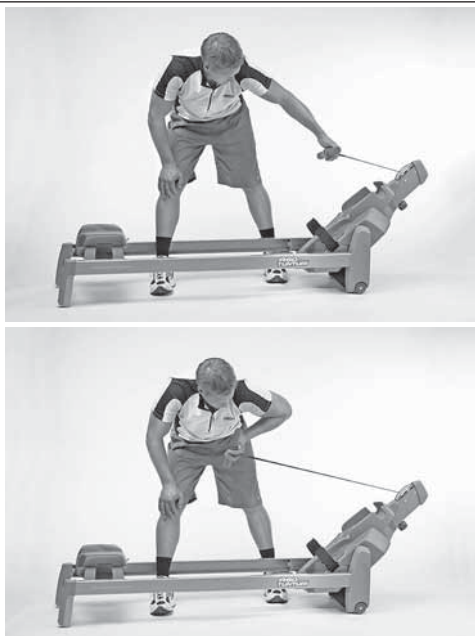

Stand next to the device with a foot between the rails. Pull the bar with the arm bent. Repeat the same with the other arm.

## SHOULDERS



Stand in front of the device and grasp over the bar. Pull the bar upward lifting your shoulders and bending your arms. Straighten your back at the same time.

**IMPORTANT!** Always make sure that the pull wire is not kinked. **NOTE!** Make sure the wire hook does not fray the wire!

## CONSOLE

### KEYS

- 1. SET**  
Selection of the goal values. The same button is also on the remote control of the pull bar.
- 2. RESET.**  
Zeroing the exercising values, ending the exercise and return into main display
- 3. “+ / -“**  
Setting the goal values. The same buttons are also on the remote control of the pull bar.
- 4. RECOVERY**  
Measuring the recovery heart rate
- 5. START/STOP**  
Starting and interrupting the exercise

### PULL-BAR BUTTONS

In order to work, the pull-bar buttons require that the device be connected to the line current. The buttons in question only transmit individual keystrokes to the meter; the meter does not recognize longer keystrokes.

If the pull-bar buttons do not work, first check that the device is connected to the line current. After this, reset the remote-control function by pressing all three pull-bar buttons simultaneously for five seconds. Then, test the operation of the pull-bar buttons.

Note that there is a battery inside the pull bar. If the pull-bar buttons do not operate, replace the battery, and make sure that you place it in the right direction. Note, however, that in home use, the battery will last several years.

**IMPORTANT!** When you finish exercising, return the pull bar to its holder. Never release your grip on the pull bar in the middle of a rowing motion!

### DISPLAY

- 1. Strokes (pull speed/min)**  
The number of pulls/min; there is also a bar below the readout display which indicates pull speed.
- 2. Exercise duration**  
00:00-99:59; measuring at 1 second intervals, h1:40-h9:59 measuring at 1 minute intervals.
- 3. Heart rate during exercise**  
The symbol of a heart blinks simultaneously with your own heart rate during the exercise. The arrow signs show if the heart rate exceeds or surpasses the set values.
- 4. Exercise trip length (km/mile)**  
00.0 – 99.99 km / miles
- 5. Speed (timer for a 500m distance, kmh/mpH)**

time 0-9.59/500m, 00.0-99.9 kmh / mph

**6. Energy consumption (Kcal)**

Estimated total energy consumption during the exercise, 0 –9999 kcal

**7. Clock (Clock)**

Real time clock

**8. Thermometer (Temp C / Temp F)**

Measures the room temperature either in Celsius or Fahrenheit

**9. Hygrometer (Humidity %)**

Measures the room humidity, 0-100%.

**10. Display of main values**

The chosen exercise value shows in large numbers in the middle of the console; other values are shown in the upper row displays.

**11. Display of an exercise profile**

The profile of a preprogrammed exercise program.

**12. Change of batteries**

When the Battery Change symbol is shown, replace the batteries.

### USING THE CONSOLE

The console is turned on by pressing any key. If the device has not been used for five minutes, it automatically switches itself to main display.

Select the desired measuring unit with the switch behind the console. You can select either metric (km, km/h, Celsius) or English (miles, mph, Fahrenheit) units.

Set the clock in the console (Clock) as follows: In main display, press the + and - keys simultaneously for three seconds. The clock is shown in the main number display. Set the right time using the + / - keys; switch from hours to minutes and back to main display by pressing the SET key twice.

### MANUAL-EXERCISE

In manual exercise, you can adjust resistance level during exercise with the + / - keys.

1. You can start the exercise immediately by pressing START/STOP button.
2. You can start exercising by setting goal values. Press + or - key until under the main number display is shown the text "Manual".
3. Press the SET key after which you can set the goal values.
4. TIME = select the desired exercise duration by pressing the + / - keys. Switch to the following step by pressing the SET key.
5. DISTANCE = select the desired distance by pressing the + / - keys. Switch to the following step by pressing the SET key.
6. KCAL= select the goal value of energy consumption by pressing the + / - keys. Switch to the following step by pressing the SET key.
7. PULSE = set the heart rate an upper limit with + / - keys: the display shows a heart symbol and

an arrow upwards. Press the SET key to switch to setting the heart rate a lower limit. The display shows a heart and an arrow downwards. Set the lower limit with + / - keys. If your heart rate exceeds these limits, the limit value in question blinks in the display. To switch back to setting the exercise duration (TIME), press the SET key.

**8.** You can start exercising by pressing the START/STOP key. Start rowing and adjust the resistance if necessary during the exercise.

**9.** You can interrupt the exercise by pressing START/STOP ("Over" is shown in the display).

The program information stays in the console memory for five minutes. If you resume with training within this time, simply press the START/STOP key again to continue.

**10.** You can stop exercising by pressing RESET when the console is in the pause mode.

**11.** If you have set a goal value, the console gives a signal and the displayed value starts blinking after the goal has been reached. Reset the display by first pressing START/STOP and thereafter RESET.

### TARGET HR –EXERCISE

#### (CONSTANT HEART RATE)

For Target HR exercise, you set the desired standard pulse level; during exercise the device automatically maintains the set pulse level regardless of exercise speed.

1. Press + or - key, until the text Target HR is shown under the main number display.
2. Set the desired constant heart rate for the exercise by pressing SET. The display shows the word PULSE and the symbols of a heart and an arrow up / arrow down. You can set the desired heart rate by pressing the "+ / -" keys. Switch to the following step by pressing SET.
3. TIME = select the desired exercise duration by pressing the "+ / -" keys. Switch to the following step by pressing the SET key.
4. DISTANCE = select the desired distance by pressing the "+ / -" keys. Switch to the following step by pressing the SET key.
5. KCAL= select the goal value of energy consumption by pressing the "+ / -" keys. Switch back to setting the exercise duration by pressing the SET key.
6. You can start exercising by pressing the START/STOP key. Start rowing and adjust the heart rate level if necessary during the exercise.
7. You can interrupt the exercise by pressing START/STOP ("Over" is shown in the display). The program information stays in the console memory for five minutes. If you resume with training within this time, simply press the START/STOP key again to continue.
8. You can stop exercising by pressing RESET when the console is in the pause mode.

9. If you have set a goal value, the console gives a signal and the displayed value starts blinking after the goal has been reached. Reset the display by first pressing START/STOP and thereafter RESET.

### EXERCISE PROFILES

1. After the console is switched on, press + or - key until the display shows a profile code (P1-P8) and the profile form. All profiles are so called standard power profiles: the faster you row, the faster you move forward in distance measured by the meter. All of the preprogrammed profiles are 20 minutes in duration.
2. Select the desired profile by the + / - keys. Press SET to switch to setting the exercise profile duration; with the + / - keys you can set the time in five minutes increments between 10 and 90 minutes.
3. Start exercising by pressing START/STOP. Start rowing. With the + / - keys, you can change the resistance level in the section of the profile you are performing at the moment. The + key increases the resistance; the - key decreases it.
4. You can interrupt the exercise by pressing START/STOP ("Over" is shown in the display). The program information stays in the console memory for five minutes. If you resume with training within this time, simply press the START/STOP key again to continue.
5. You can stop exercising by pressing RESET when the console is in the pause mode. If you complete the whole profile, the console gives a signal tune and the displayed value starts blinking after the goal has been reached. Reset the display by first pressing START/STOP and thereafter RESET.

### RECOVERY – MEASURING

#### THE RECOVERY PULSE

Measure your recovery pulse rate at the end of the workout.

1. To start the measuring of the recovery pulse rate, press RECOVERY. The display also shows the word "Recovery".
2. The measuring starts automatically and takes two minutes.
3. Upon completion of the measurement, the display shows the recovery rate as a percentage. The smaller the rate, the fitter you are. Please note that your results are in a relation to the pulse level in the beginning of the measurement, and that your results are personal and cannot directly be compared with any other person's results. In order to improve the reliability of recovery pulse measurement, always try to standardize the measurement situation as accurately as possible; start measuring at the same heart rate level as precisely as possible.

4. To switch back to the main display by pressing RESET. The console will also automatically switch to the main display one minute after the completion of the measurement.

### TRANSPORT AND STORAGE

Move the device according to the following instruction, because lifting the cycle incorrectly may strain your back or cause other risk of accidents:

Stand behind the device and grip the rail with one hand and the seat with the other. Tilt the device so that it rests on the transportation wheels. Move the device by wheeling it on transportation wheels. Lower the device onto floor while holding on to the rail and the seat, all the time remaining behind the device.

Transport the equipment with caution over uneven surfaces, for example over a step. The equipment should never be transported upstairs using the wheels over the steps, instead it must be carried. We recommend that you use a protective base when transporting the equipment.

To prevent malfunctioning of the cycle, store in a dry place with as little temperature variation as possible, protected from dust.

R60 rowing machine may be lifted to an upright space-saving storage position as follows:

1. Loosen the locking pin under the front frame, press the front frame downward slightly and pull the locking pin upward.
2. Open the latch on the left hand side by pressing the tab to the side. Lift the front frame up at the same time.



3. Lower the front frame carefully in between the rails and lock it with the retainer in the front end of the seat. Ensure that the front frame is locked.
4. Grasp the cross bar at the back of the rowing machine and lift the device to an upright position so that it is supported by the front end support legs.



Store the rowing machine in the storage position against a wall in such a way that the front frame cannot fall on anyone by accident.

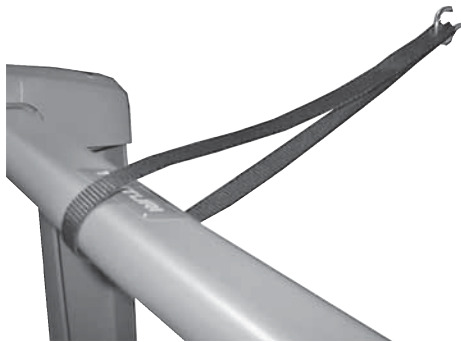

**IMPORTANT!** The device is shipped with a loop and a hook for securing the rowing machine properly in the storage position. Choose an appropriate storage site for your rowing machine next to a wall and attach the hook tightly to the wall at the right height. Lift the rowing machine to the storage position in front of the hook. Thread the loop provided with the rowing machine around the cross bar and attach the loop to the hook. Do not climb on the rowing machine when it is in storage position!

## MAINTENANCE

- The R60 requires very little maintenance. Check, however, from time to time that all screws and nuts are tight.
- Clean the cycle with a damp cloth. Do not use solvents.
- Never remove the protective covers.
- Clean the inner surfaces of the rail if necessary so that the seat moves as smoothly and quietly as possible. If necessary, you may improve the seat movement by adding paraffin to the surface of the rails.

## BATTERY REPLACEMENT

**Meter batteries:** A warning display reports when the batteries of the meter need to be replaced. Turn the meter carefully outward from the front frame so that you can remove the battery box cover on the back of the meter. Open the battery box cover carefully from its lower edge. Be careful not to damage the wires. Replace the batteries (4 "C" batteries) in the battery box according to the markings. Replace the cover.

**Pull-bar battery:** If the pull-bar controls cease to respond completely, replace the battery (3V lithium cell CR2032). Open the cover of the battery box on the back of the pull bar by removing the attachment screw. Replace the battery; make sure you place it in the right direction inside the holder. Replace the cover.

## MALFUNCTIONS

Despite continuous quality control, defects and malfunctions caused by individual components may occur in the equipment. In most cases it's unnecessary to take the whole device in for repair, as it's usually sufficient to replace the defective part.

If the equipment does not function properly during use, contact your Tunturi dealer immediately. Always give the model and serial number of your equipment. Please state also the nature of the problem, conditions of use and purchase date.

If you require spare parts, always give the model, serial number of your equipment and the spare part number for the part you need. The spare part list is at the back of this manual. Use only spare parts mentioned in the spare part list.

## TECHNICAL SPECIFICATIONS

Length.....	200 cm
Width .....	48 cm
Height .....	56 cm
Weight .....	46 kg

The R60 meets the requirements of the EU's EMC Directives on electromagnetic compatibility (89/336/EEC). This product therefore carries the CE label.

The R60 meets EN precision and safety standards (EN-957).

Due to our continuous policy of product development, Tunturi reserves the right to change specifications without notice.

**NOTE!** The instructions must be followed carefully in the assembly, use and maintenance of your equipment. The warranty does not cover damage due to negligence of the assembly, adjustment and maintenance instructions described herein. Changes or modifications not expressly approved by Tunturi Oy Ltd will void the user's authority to operate the equipment!

**We wish you many enjoyable trainings with your new Tunturi training partner!**

# INHALT

MONTAGE.....	11
TRAINIEREN.....	11
BETRIEB.....	12
COCKPIT.....	14
WARTUNG.....	17
BETRIEBSSTÖRUNGEN.....	17
TRANSPORT UND AUFBEWAHRUNG.....	17
TECHNISCHE DATEN.....	18

## WICHTIGE SICHERHEITSHINWEISE

Dieses Handbuch ist ein wesentlicher Bestandteil Ihrer Trainingsausrüstung. Lesen Sie dieses Handbuch bitte sorgfältig durch, bevor Sie Ihr Trainingsgerät montieren, mit ihm trainieren oder es warten. Bitte bewahren Sie dieses Handbuch; es wird Sie jetzt und zukünftig darüber informieren, wie Sie Ihr Gerät benutzen und warten. Befolgen Sie diese Anweisungen immer sorgfältig.

- Vor Beginn eines Trainingsprogrammes einen Arzt konsultieren.

### BITTE BEACHTEN!

Bevor Sie mit dem Training beginnen, vergewissern Sie sich immer, dass der Vorderrahmen vorwärts gerichtet eingerastet ist. Befestigen Sie stets das Sicherungsrad bevor Sie mit dem Training beginnen.

- Bei Übelkeit, Schwindelgefühl oder anderen anomalen Symptomen sollte das Training sofort abgebrochen und unverzüglich ein Arzt aufgesucht werden.
- Aufgrund des natürlichen Spieltriebes und der Experimentierfreudigkeit der Kinder können Situationen und Verhaltensweisen entstehen, für die das Trainingsgerät weder gebaut noch abgesichert ist und die eine Verantwortung seitens des Herstellers ausschliessen. Wenn Sie dennoch Kinder an das Trainingsgerät lassen, müssen Sie deshalb deren geistige und

körperliche Entwicklung und vor allem deren Temperament berücksichtigen, sie gegebenenfalls beaufsichtigen und sie vor allem auf die richtige Benutzung des Gerätes hinweisen.

- Vergewissern Sie sich, dass während des Trainings oder beim Bewegen des Geräts kein Haustier in der Nähe ist.
- Bitte beachten Sie beim Aufstellen des Gerätes, dass in jede Richtung wenigstens 100 cm Freiraum vorhanden ist.
- Das Gerät sollte grundsätzlich nur von einer Person benutzt werden.
- Das Gerät darf nur in Innenräumen benutzt werden.
- Das Gerät auf möglichst ebenen Untergrund stellen.
- Stützen Sie sich nie gegen das Benutzerinterface ab!
- Bedienen Sie die Tasten mit der Fingerkuppe. Ein Fingernagel kann die Membrane der Tasten beschädigen.
- Das Gerät nie ohne die Abdeckungen benutzen.
- Dieses Gerät ist nicht für den Einsatz in Feuchträumen (Sauna, Schwimmbad) vorgesehen.
- Beim Training muss die Umgebungstemperatur zwischen +10°C und +35°C liegen. Zur Aufbewahrung kann das Gerät bei Temperaturen zwischen -15°C und +40°C gelagert werden. Die Luftfeuchtigkeit darf nie 90 % überschreiten.
- Vor Beginn des Trainings sicherstellen, dass das Gerät völlig intakt ist. Auf keinen Fall mit einem fehlerhaften Gerät trainieren.
- Zur Benutzung des Gerätes stets angemessene Kleidung und Schuhwerk tragen.
- Nie die Hände in die Nähe von beweglichen Teilen bringen.
- Zur Vermeidung von Muskelkater Auf- und Abwärmtraining nicht vergessen.

- Keine anderen als die in dieser Betriebsanleitung beschriebenen Wartungsmassnahmen und Einstellungen vornehmen. Die angegebenen Wartungsanweisungen sind einzuhalten.
- Das Gerät darf nicht von Personen benutzt werden, deren Gewicht über 135 kg liegt.
- Ihr neuer Heimtrainer von Tunturi wurde für das Heimtraining entwickelt. Die Garantie dieses Gerätes beträgt 24 Monate für das Heimtraining. Bitte registrieren Sie Ihr Gerät so bald wie möglich, am besten innerhalb 14 Tagen nach dem Kauf. Die Registrierung des Geräts erweitert bei privatem Gebrauch die Garantie. Nähere Informationen zur Garantie auf Ihr Fitnessgerät finden Sie im dem Gerät beiliegenden Garantieheft.

#### HERZLICH WILLKOMMEN IN DER WELT DES TRAINIERENS MIT TUNTURI!

Durch Ihren Kauf haben Sie bewiesen, dass Ihnen Ihre Gesundheit und Ihre Kondition viel wert sind; auch haben Sie gezeigt, dass Sie Qualität zu schätzen wissen. Mit einem Tunturi-Fitnessgerät haben Sie sich für ein hochwertiges, sicheres und motivierendes Produkt als Trainingspartner entschieden. Welches Ziel Sie auch immer mit Ihrem Training verfolgen, wir sind sicher, dass Sie es mit diesem Fitnessgerät erreichen. Hinweise zu Ihrem Trainingsgerät und zum effektiven Training damit finden Sie auf der Internetseite von Tunturi [WWW.TUNTURI.COM](http://WWW.TUNTURI.COM).

#### MONTAGE

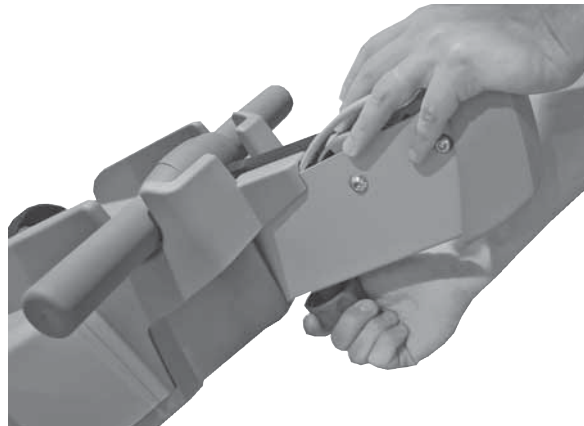
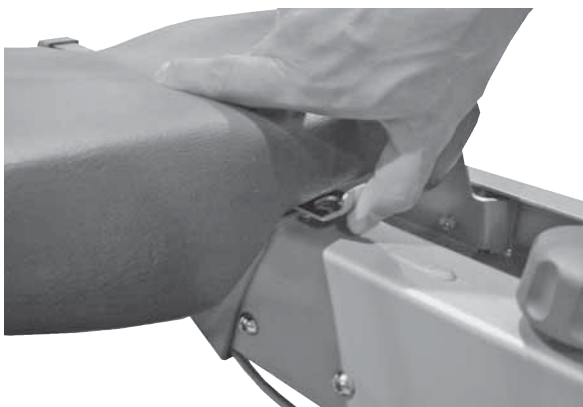

Das Rudergerät wird transportgesichert geliefert. Lösen Sie die Sperre des Vorderrahmens unter dem Sitz und schieben Sie den Sitz zurück. Ziehen Sie den über den Rahmen geklappten Vorderrahmen nach oben und nach vorne. Ziehen Sie den Sicherungsstift hoch und drücken Sie den Vorderrahmen gleichzeitig bei der Seilzugabdeckung nach unten. Lassen Sie den Sicherungsstift los und vergewissern Sie sich, dass der Vorderrahmen vorwärts gerichtet eingerastet ist. Befestigen Sie stets den Sicherungsstift bevor Sie mit dem Training beginnen.

#### COCKPIT

Drehen Sie das Messgerät vorsichtig vom Frontrahmen weg, sodass Sie die Abdeckung des Batteriefachs auf der Rückseite des Messgeräts entfernen können. Öffnen Sie das Batteriefach vorsichtig von der unteren Kante aus. Achten Sie darauf, die Kabel nicht zu beschädigen! Legen Sie die Batterien (4 x C) entsprechend der Markierungen im Batteriefach ein. Setzen Sie die Abdeckung wieder auf und setzen Sie das Messgerät in einem Winkel wieder zurück, der Ihr Training nicht beeinträchtigt. Bitte beachten Sie, dass die Uhr am Cockpit zwar die Batterien benutzt, wenn das Gerät nicht an eine Stromquelle angekoppelt ist; übrigens würde die Uhr sich auf Null stellen.

Stellen Sie das Cockpit so ein, dass es einen für das Training geeigneten Winkel aufweist.

#### TRANSFORMATOR

Schließen das Transformorkabel an einer Steckdose an. Schließen Sie dann den Transformatorstecker an der Steckdose des Vorderrahmens an. Trennen Sie den Transformator immer vom Gerät und dem Netzstrom ab, wenn Sie Ihr Training beendet haben. **BITTE BEACHTEN!** Trennen sie immer erst das Netzkabel vom Fitnessgerät. Anschließend können sie es von der Stromquelle trennen. Verbinden Sie das Netzkabel immer erst mit der Stromquelle. Anschließend können Sie es mit dem Fitnessgerät verbinden. Wenn Sie diese Reihenfolge nicht einhalten, wird

die Anzeigehuhr zurückgesetzt.

Vergewissern Sie sich, dass das Gerät nicht auf dem Netzkabel steht.

**BITTE BEACHTEN!** Das Gerät wird mit einer Schlaufe und einem Haken für eine sichere Befestigung des Rudergeräts in der Aufbewahrungsposition geliefert. Wählen Sie einen geeigneten Aufbewahrungsort für Ihr Rudergerät neben einer Wand und befestigen Sie den Haken in der richtigen Höhe an der Wand. Heben Sie Ihr Rudergerät vor dem Haken in die Aufbewahrungsposition. Führen Sie die mit dem Rudergerät gelieferte Schlaufe um die Querschiene und befestigen Sie die Schlaufe am Haken. Nicht auf das Rudergerät klettern, wenn es sich in der Aufbewahrungsposition befindet!

## TRAINIEREN

Rudern ist eine wirkungsvolle Form des Fitnesstrainings. Es fördert den Blutkreislauf und wirkt sich positiv auf alle großen Muskelgruppen aus: Rücken-, Bauch-, Hand-, Schulter-, Hüft- und Beinmuskulatur. Rudern trainiert den Bewegungsapparat ohne Überbeanspruchung der Gelenke.

Rudern ist eine ausgezeichnete aerobe Trainingsform, d.h. das Training ist zwar leicht, erfordert aber eine lange Trainingsdauer. Das aerobe Training basiert auf einer Verbesserung der max. Sauerstoffaufnahme-fähigkeit, was zu einer Verbesserung von Kondition und Ausdauer führt. Die Fähigkeit des Körpers, Fett zu verbrennen, hängt direkt von der Fähigkeit des Körpers ab, Sauerstoff zu transportieren.

Rudern ist auch eine angenehme Trainingsform. Man muss zwar ins Schwitzen, aber nicht ausser Atem kommen. Das Training sollte aus mindestens drei 30-minütigen Einheiten pro Woche bestehen. So wird eine Grundkondition erreicht. Die Aufrechterhaltung der Kondition setzt zirka zwei Trainingssätze pro Woche voraus. Ist die Grundkondition erreicht, kann diese leicht durch Erhöhen der Trainingsfrequenz verbessert werden.

Eine hohe Belastung und kurze Übungsintervalle eignen sich zur Entwicklung der Maximalkraft und Aufbau der Muskelmasse, leichtere Belastung und längere Übungsintervalle zum Straffen der Muskeln und Entwicklung der Muskelkraft.

Körperliche Betätigung ist ein wichtiges Hilfsmittel zur Reduzierung des Körpergewichtes, denn Training ist das einzige Mittel, den Energieverbrauch des Körpers zu erhöhen. Dabei ist es neben einer kalorienarmen Diät wichtig, regelmässig zu trainieren. Die tägliche Trainingszeit sollte am Anfang 30 Minuten entweder auf einmal oder in kleineren Intervallen betragen und sollte

langsam auf 60 Minuten erhöht werden. Lassen Sie das Training mit geringem Zugwiderstand beginnen. Ermitteln Sie zuerst Ihre maximale Herzfrequenz. Wenn Sie diese nicht kennen, orientieren Sie sich bitte an der nachfolgenden Formel:

### 220 - ALTER

Das Maximum unterscheidet sich von Mensch zu Mensch. Die maximale Herzfrequenz verringert sich pro Jahr durchschnittlich um einen Punkt. Wenn Sie zu einer der bereits genannten Risikogruppen zählen, bitten Sie den Arzt, Ihre maximale Herzfrequenz festzustellen. Wir haben drei Herzfrequenzbereiche definiert, die Sie bei Ihrem zielgerichteten Training unterstützen.

**ANFÄNGER:** 50-60 % der maximalen Herzfrequenz

Sie ist ausserdem für Übergewichtige und Rekonvaleszenten geeignet sowie für diejenigen, die seit langem nicht mehr trainiert haben. Drei Trainingseinheiten pro Woche von jeweils einer halben Stunde Dauer sind angemessen. Regelmässiges Training verbessert die Leistungsfähigkeit der Atmungs- und Kreislauforgane ganz entscheidend.

**FORTGESCHRITTENE:** 60-70 % der maximalen Herzfrequenz

Perfekt geeignet zur Verbesserung und Erhaltung der Fitness. Damit stärken Sie Ihr Herz und Ihre Lungen mehr, als auf dem Anfängerniveau. Wir empfehlen mindestens 3 Trainingseinheiten pro Woche mit jeweils mindestens 30 Minuten. Wenn Sie Ihr Fitnessniveau noch weiter erhöhen möchten, trainieren Sie häufiger oder intensiver, aber nicht beides zugleich.

**AKTIVE SPORTLER:** 70-80 % der maximalen Herzfrequenz

Das Training auf diesem Niveau ist nur für durchtrainierte Sportler geeignet und setzt ein Langzeit-Ausdauertraining voraus.

## BETRIEB

### EINSTELLUNG DES WIDERSTANDES

Sie können die Trainingsintensität während des Trainings durch Drücken der + / - Tasten erhöhen oder senken: Erhöhen Sie den Widerstand/Puls mit der + Taste und senken Sie den Widerstand/Puls mit der - Taste.

### TELEMETRISCHE HERZFREQUENZMESSUNG

Das Cockpit hat einen Herzfrequenzempfänger, so dass Sie zur Herzfrequenzmessung nicht kodierte Messgurte verwenden können. Als zuverlässigste

Art der Herzfrequenzmessung hat sich die drahtlose Herzfrequenzabnahme erwiesen, bei der die Herzschläge mit einem Elektrodengurt von der Brust abgenommen werden. Vom Gurt werden die Impulse danach über ein elektromagnetisches Feld an den Empfänger in der Elektronikanzeige übertragen.

**BITTE BEACHTEN!** Falls Sie einen Herzschrittmacher tragen, lassen Sie sich von Ihrem Arzt bestätigen, dass Sie die drahtlose Herzfrequenzmessung benutzen können.

Zur drahtlosen Herzfrequenzmessung während des Trainings die gegen die Haut kommenden Elektroden am Elektrodengurt sorgfältig mit Wasser oder Speichel anfeuchten. Befestigen Sie den Messwertgeber und stellen Sie den flexiblen Gurt oberhalb der Brust so ein, dass die Elektroden während des Trainings Kontakt zur Haut haben. Wird der Elektrodengurt über einem dünnen Hemd getragen, sind die gegen die Elektroden gerichteten Flächen ebenfalls zu befeuchten. Den Sender mit Hilfe des Gurtes fest unterhalb der Brustmuskulatur befestigen und darauf achten, dass der Gurt beim Training nicht verrutscht. Den Elektrodengurt jedoch nicht so festziehen, dass z. B. die Atmung erschwert wird. Der Sender kann den Pulswert bis zu einer Entfernung von zirka 1 m an den Empfänger übertragen.

Bei trockenen Elektroden wird kein Herzfrequenzwert angezeigt. Ggf. Elektroden wieder anfeuchten. Für eine zuverlässige Herzfrequenzmessung müssen die Elektroden auf Körpertemperatur angewärmt sein. Sind mehrere drahtlose Herzfrequenzmessgeräte gleichzeitig eingesetzt, sollten sie mindestens 1,5 m voneinander entfernt sein. Werden nur ein Herzfrequenzempfänger, aber mehrere Sender eingesetzt, darf sich nur eine Person, die einen Herzfrequenzsender trägt, während der Herzfrequenzmessung innerhalb der Reichweite des Senders befinden. Der Sender schaltet sich aus, wenn der Elektrodengurt abgenommen wird. Er kann jedoch durch Feuchtigkeit neu aktiviert werden, was die Lebensdauer der Batterie verkürzt. Deswegen ist es wichtig, den Sender nach dem Training sorgfältig zu trocknen.

Achten Sie bei Ihrer Trainingskleidung darauf, dass bestimmte für Kleidungsstücke verwendete Fasern (z.B. Polyester, Polyamid) statische elektrische Ladungen verursachen, die ein Hindernis für eine zuverlässige Herzfrequenzmessung sein können. Beachten Sie auch, dass durch Handys, Fernsehgeräte und andere elektrische Geräte elektromagnetische Felder entstehen, die Probleme bei der Herzfrequenzmessung verursachen können.

## RUDERBEWEGUNG

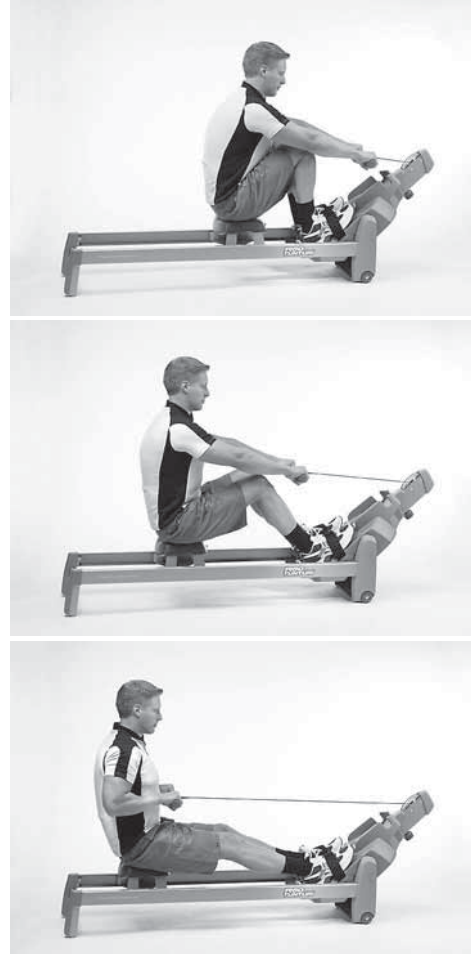

Vor der ersten Ruderbewegung die Fussriemen festziehen. Nehmen Sie die Ausgangsstellung ein. Rücken etwas nach vorne gebeugt, Arme gestreckt, mit beiden Händen die Zugarme von oben umgreifen und mit der Ruderbewegung beginnen. Den Körper bei gleichzeitigem Durchdrücken der Knie nach hinten schieben. Zurück zur Ausgangsstellung, nach vorne beugen und Unterarme strecken. Beim Training den Rücken möglichst gerade halten.

## ARMBEUGER

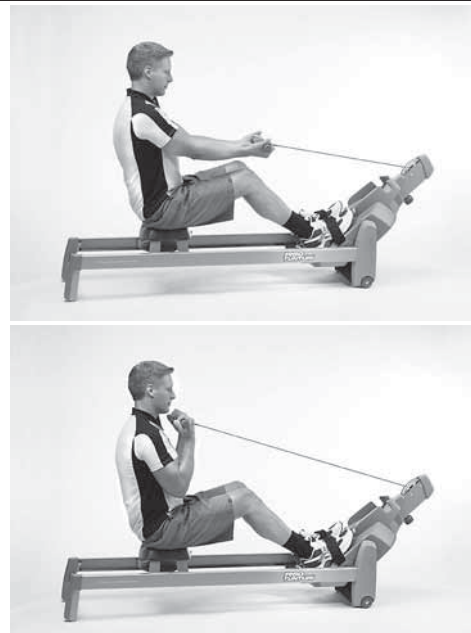

Zugstange im Untergriff umfassen. Füße durch Fussriemen sichern. Knie strecken und Bewegung mit gestreckten Armen anfangen. Nun die Arme beugen. Durch Halten der Zugstange im Untergriff wird der Bizeps noch effizienter trainiert. Sie können auch Ihren Bizeps trainieren, indem Sie sich vor das Gerät stellen, den Griff entweder oben oder unten festhalten und Ihre Arme beugen.

#### ARMSTRECKER



Setzen Sie sich rückwärts auf das Gerät und umfassen Sie die Zugstange. Nun die Arme nach oben durchstrecken.

#### BRUSTMUSKELN



Stellen Sie sich neben das Gerät mit einem Fuß zwischen den Schienen. Den Arm angewinkelt

halten und die Zugstange ziehen. Die Übung mit anderem Arm wiederholen.

#### SCHULTERN



Stellen Sie sich vor das Gerät und greifen Sie über die Stange. Ziehen Sie die Stange nach oben, indem Sie Ihre Schultern heben und Ihre Arme beugen. Machen Sie dabei Ihren Rücken gerade.

**BITTE BEACHTEN!** Vergewissern Sie sich stets, dass der Seilzug nicht geknickt wird. Sicherstellen, dass der Zugbegrenzer das Zugseil nicht verschleisst!

#### COCKPIT

#### BEDIENUNGSTASTEN

1. SET  
Wahl der Zielwerte. Dieselbe Taste findet sich auch auf der Fernbedienung der Zugstange.
2. RESET  
Nullen der Trainingswerte, Enden des Trainings und Rückkehr zur Hauptanzeige.
3. + / -  
Einstellung der Zielwerte. Dieselben Tasten finden sich auch auf der Fernbedienung der Zugstange.
4. RECOVERY  
Messung der Erholungsherzfrequenz.
5. START / STOP  
Das Training starten und unterbrechen.

#### ZUGSTANGENTASTEN

Damit die Tasten auf der Zugstange funktionieren, muss das Gerät an den Netzstrom angeschlossen sein. Die Tasten übertragen nur die Informationen

von einzeln gedrückten Tasten an das Messgerät; das Messgerät erkennt kein längeres Drücken der Tasten.

Wenn die Zugstangentasten nicht funktionieren, überprüfen Sie zuerst, ob das Gerät an den Netzstrom angeschlossen ist. Setzen Sie danach die Fernsteuerung zurück durch gleichzeitiges Drücken der drei Zugstangentasten für 5 Sekunden. Prüfen Sie dann den Betrieb der Zugstangentasten.

Beachten Sie, dass die Zugstange über eine Batterie verfügt. Sollten die Tasten der Zugstange nicht funktionieren, tauschen Sie die Batterie aus und vergewissern Sie sich, dass Sie die neue Batterie richtig herum einsetzen. Bei normalem Gebrauch zu Hause kann die Lebensdauer der Batterie mehrere Jahre betragen.

**WICHTIG:** Setzen Sie nach dem Training die Zugstange auf den Halter zurück. Lassen Sie die Zugstange niemals mitten in einer Ruderbewegung los!

## ANZEIGEN

1. Strokes (Schlaggeschwindigkeit/Min)  
Die Anzahl an Schlägen/Minute; unterhalb der Anzeige befindet sich auch eine Leiste, welche die Schlaggeschwindigkeit wiedergibt.
2. Trainingsdauer  
00:00 – 99:59, Messung nach jeder Sekunde,  
h1:40 – h9:59 Messung nach jeder Minute
3. Herzfrequenz während des Trainings  
Herz-Symbol blinkt im Takt mit der gemessenen Herzfrequenz.
4. Trainingsstrecke (km/mile)  
0.00-99.99 km / miles
5. Speed (Timer für eine 500-Meter-Strecke; kmh/ mph) Zeit 0-9.59/500m.
6. Energieverbrauch (Kcal)  
Der berechnete Gesamtenergieverbrauch während des Trainings: 0-9999 kcal
7. Uhr (Clock)  
Realzeituhr
8. Thermometer (Temp C / Temp F)  
Messung der Raumtemperatur (Celsius oder Fahrenheit)
9. HUMIDITY % (Feuchtigkeit)  
Messung der Raumsfeuchtigkeit, 0-100%
10. Hauptnummerdisplay  
Der gewählte Wert wird in grossen Nummern in der Mitte des Cockpits angezeigt. Andere Werte werden im oberen Rad gezeigt.
11. Profilanzeige des Trainingsprogramms  
Das Profil eines gewählten fertigen Trainingsprogramms.
12. Batterienwechsel  
Das Cockpit warnt im voraus wenn die Batterien gewechselt werden sollen.

## BETRIEB DES COCKPITS

Das Cockpit wird durch Drücken irgendeiner Taste gestartet. Wird das Gerät mehr als fünf Minuten nicht betrieht schaltet sich das Cockpit automatisch aus.

Die gewünschte Messungseinheit mit der Taste auf der Rückseite des Cockpits wählen. Sie können zwischen metrische (km, km/h, Celsius) oder englische (miles, mph, Fahrenheit) Messungseinheiten wählen.

Die Einstellung der Zeit (Clock) geschieht auf folgende Weise: Bei der Hauptanzeige die + und - Tasten gleichzeitig 3 Sekunden drücken. Die Uhr zeigt sich jetzt in dem Display an. Die Zeit mit + 7 - Tasten einstellen. Durch drücken der SET-Taste können Sie von den Stunden zu den Minuten und zurück zu der Hauptanzeige kommen.

## MANUAL-TRAINING

Bei der manuellen Trainiseinstellung können Sie den Widerstandsgrad während des Trainings selbst anpassen.

1. Sie können direkt mit dem Training beginnen, indem Sie die START/STOP-Taste drücken. Passen Sie den Widerstandsgrad während des Trainings mit dem Einstellknopf an.
2. Sie können mit dem Training durch Wahl der Zielwerte anfangen. Die + / - Taste drücken bis am Display das Wort "Manual" steht.
3. Die SET-Taste drücken um die Zielwerte einzustellen.
4. TIME = Trainingsdauer mit der Plus- und Minustasten einstellen. Mit der SET-Taste kommen Sie weiter an die nächste Einstellung.
5. DISTANCE = Trainingsstrecke mit der Plus und Minustasten einstellen. Mit SET-Taste kommen Sie weiter an die nächste Einstellung.
6. KCAL = Zielwerte für Energieverbrauch mit der Plus- und Minustasten einstellen. Mit SET-Taste kommen Sie weiter an die nächste Einstellung.
7. PULSE = Obergrenze für Herzfrequenz mit den Plus- und Minustasten einstellen: das Cockpit zeigt ein Herz und einen "Pfeil oben" an. Durch Drücken der SET -Taste können Sie die Untergrenze für Herzfrequenz mit der Plus- und Minustasten einstellen: das Display zeigt jetzt ein Herz und einen "Pfeil unten" an. Wenn der Herzfrequenzwert die Obergrenze überschreitet, blinkt der betroffene Pfeil an dem Display. Rückkehr zur Einstellung der Trainingsdauer ( = TIME) geschieht durch Drücken der SET-Taste.
8. Sie können mit dem Training durch Drücken der START/STOP -Taste anfangen. Starten Sie zu rudern und beim Bedarf den Widerstand während des Trainings justieren.
9. Sie können das Training durch Drücken der

START/STOP –Taste unterbrechen (das Display zeigt "Over" an. Die Programminformation wird fünf Minuten lang gespeichert. Kehren Sie zurück zum Training während dieser Zeit brauchen Sie nur die START/STOP –Taste aufs neue zu drücken.

10. Während der Pause können Sie das Training durch Drücken der RESET-Taste enden.

11. Wenn Sie sich ein Zielwert eingestellt haben, gibt das Cockpit ein Signallaut und das gezeigte Wert beginnt zu blinken, welches bedeutet dass Sie das Ziel erreicht haben. Die Anzeige mit der START/STOP –Taste nullen und danach noch die RESET-Taste drücken.

## TARGET HR –TRAINING

### (KONSTANTE HERZFREQUENZ)

Für ein Zielpulstraining (Target HR) müssen Sie das gewünschte Standardpulsniveau einstellen; während des Trainings hält das Gerät das eingestellte Pulsniveau ungeachtet der Trainingsgeschwindigkeit aufrecht.

1. Die + / - Taste drücken, bis das Display zeigt "Target HR" an.
2. Das gewünschte Herzfrequenzniveau für das Training durch Drücken der SET-Taste einstellen. Jetzt zeigt das Display "PULSE", ein Herz und ein Pfeil oben/unten an. Das Zielniveau für die Herzfrequenz mit den Plus- und Minustasten einstellen. Mit der SET-Taste kommen Sie weiter an die nächste Einstellung.
3. TIME = Trainingsdauer mit den Plus- und Minustasten einstellen. Mit der SET-Taste kommen Sie weiter an die nächste Einstellung.
4. DISTANCE = Trainingsstrecke mit den Plus und Minustasten einstellen. Mit der SET-Taste kommen Sie weiter an die nächste Einstellung.
5. KCAL = Zielwerte für Energieverbrauch mit den Plus- und Minustasten einstellen. Mit der SET-Taste kommen Sie weiter an die nächste Einstellung. Rückkehr zur Einstellung der Trainingsdauer (= TIME) geschieht durch Drücken der SET-Taste.
6. Sie können mit dem Training durch Drücken der START/STOP –Taste anfangen. Starten Sie zu rudern und beim Bedarf das Herzfrequenzniveau während des Trainings justieren.
7. Sie können das Training durch Drücken der START/STOP –Taste unterbrechen (das Display zeigt "Over" an. Die Programminformation wird für fünf Minuten lang gespeichert. Kehren Sie zurück zum Training während dieser Zeit Minuten brauchen Sie nur die START/STOP –Taste aufs neue zu drücken.
8. Sie können das Training durch Drücken der RESET-Taste enden während das Cockpit in dem Pausenzustand ist.

9. Wenn Sie sich ein Zielwert eingestellt haben, gibt das Cockpit ein Signallaut und das gezeigte Wert beginnt zu blinken, welches bedeutet, dass Sie das Ziel erreicht haben. Das Display mit der START/STOP –Taste nullen und danach noch die RESET-Taste drücken

## TRAININGSPROFILE

1. Nachdem das Cockpit eingeschaltet ist, + oder - Taste drücken bis auf dem Display ein Profilkod (P1-P8) und ein Profilform angezeigt werden. Bei allen Profilen handelt es sich um so genannte Standard-Leistungsprofile: Je schneller Sie rudern, desto schneller bewegen Sie sich auf der von dem Messgerät gemessen Entfernung vorwärts. Die vorprogrammierte Dauer aller Profile beträgt 20 Minuten.

2. Das gewünschte Profil mit der + oder - Taste wählen. Durch Drücken der SET-Taste kann die Dauer des Profils eingestellt werden: mit + / - Tasten kann die Zeit jede fünf Minuten zwischen 10:00 und 90:00 Minuten eingestellt werden.

3. Das Training durch Drücken der START/STOP –Taste beginnen. Beginnen Sie zu rudern.

Durch Drücken der + / - Tasten kann jenes Widerstandsniveau des Profils geändert werden, das gerade im Gang ist. Mit der + Taste nimmt der Widerstand zu; mit der – Taste nimmt er ab.

4. Sie können das Training durch Drücken der START/STOP –Taste unterbrechen (am Cockpit zeigt das Wort "Over". Die Programminformation wird für fünf Minuten lang gespeichert. Kehren Sie zurück zum Training während dieser Zeit brauchen Sie nur die START/STOP –Taste aufs neue zu drücken.

5. Sie können das Training durch Drücken der RESET-Taste beenden, wenn das Cockpit im Pausenzustand ist. Wenn Sie das ganze Profil durchgeführt haben, gibt das Gerät ein Signallaut und blinkt den Zielwert, welches bedeutet dass Sie die Zielwerte erreicht haben. Das Display durch Drücken der START/STOP –Taste nullen und danach die RESET-Taste drücken.

## RECOVERY – MESSUNG DER

### ERHOLUNGSHERZFREQUENZ

Messen Sie Ihre Erholungsherzfrequenz nach dem Training.

1. Die Messung der Erholungsherzfrequenz wird durch Drücken die "RECOVERY"-Taste gestartet. Auch das Display zeigt "Recovery" an.
2. Die Messung startet automatisch und dauert zwei Minuten.
3. Nach dem Ende der Messung zeigt das Display die Erholungsbeziehung als ein Prozentzahl. Je kleiner dieser Zahl ist, desto besser ist Ihre Kondition! Beachten Sie, dass Ihre Ergebnisse



in Beziehung mit dem Pulsniveau vom Messungsanfang steht, und dass Ihre Ergebnisse immer persönliche Ergebnisse sind, die nicht mit Ergebnissen anderer Menschen direkt vergleichbar sind. Zur Verbesserung der Zuverlässigkeit der Messung sollten Sie stets versuchen, den Messvorgang möglichst genau zu standardisieren; beginnen Sie die Messung möglichst genau auf dem gleichen Herzfrequenzniveau.

4. Der Rückkehr zum Hauptdisplay geschieht durch Drücken der RESET-Taste. Das Hauptdisplay stellt auch automatisch auf die Normalanzeige nach einem Minut um.

## WARTUNG

- Die R60 ist weitgehend wartungsfrei. Dennoch sind von Zeit zu Zeit Schrauben und Muttern auf festen Sitz zu überprüfen.
- Das Gerät mit einem feuchten Tuch von Staub und Schmutz befreien. Keine Lösungsmittel verwenden.
- Die Schutzabdeckungen des Gerätes nie abnehmen.
- Reinigen Sie, falls erforderlich, die Innenseiten der Schiene, sodass sich der Sattel so leicht und leise wie möglich bewegt. Sie können ggf. die Sattelbewegung verbessern, indem Sie auf die Oberflächen der Schienen Paraffin auftragen.

## BATTERIEAUSTAUSCH

Batterien des Messgeräts: Eine Warnmeldung zeigt an, wenn die Batterien des Messgeräts ausgetauscht werden müssen. Drehen Sie das Messgerät vorsichtig vom Frontrahmen weg, sodass Sie die Abdeckung des Batteriefachs auf der Rückseite des Messgeräts entfernen können. Öffnen Sie das Batteriefach vorsichtig von der unteren Kante aus. Achten Sie darauf, die Kabel nicht zu beschädigen! Tauschen Sie die Batterien (4 „C“-Batterien) entsprechend der Markierungen aus. Setzen Sie die Abdeckung wieder auf.

Batterie der Zugstange: Öffnen Sie das Batteriefach auf der Rückseite der Zugstange durch Entfernen der Befestigungsschrauben. Tauschen Sie die Batterie aus; vergewissern Sie sich, die neue Batterie in der richtigen Richtung einzulegen. Setzen Sie die Abdeckung wieder auf.

## BETRIEBSSTÖRUNGEN

**BITTE BEACHTEN!** Trotz kontinuierlicher Qualitätsüberwachung können vereinzelt an den Geräten durch einzelne Komponenten verursachte Funktionsstörungen auftreten. Dabei ist es nicht angebracht, das ganze Gerät zur Reparatur zu bringen, da der Fehler meistens durch Austauschen der defekten Komponente behoben werden kann.

Wenn das Gerät während des Gebrauchs nicht einwandfrei funktioniert, wenden Sie sich bitte umgehend an die für Sie zuständige Tunturi-Alleinvertretung. Beschreiben Sie das Problem, die Einsatzbedingungen und teilen Sie das Kaufdatum und die Typenbezeichnung und die Seriennummer Ihres Gerätes mit.

Wenden Sie sich an Ihre nationale Tunturi-Vertretung, wenn Sie Ersatzteile benötigen. Beschreiben Sie die Einsatzbedingungen und teilen Sie das Kaufdatum und die Seriennummer des Gerätes mit. Die Ersatzteilnummern finden Sie in der Liste am Ende dieser Anweisung. Nur Teile in der Ersatzteilliste dürfen verwendet werden.

## TRANSPORT UND AUFBEWAHRUNG

Die Transportanweisungen beachten. Wird das Gerät falsch angehoben bzw. transportiert, kann dies den Rücken belasten oder zu Gefahrensituationen führen.

Das Gerät wie folgt transportieren: stellen Sie sich hinter das Gerät. Mit der einen Hand den Sitz und mit der anderen die Profilschiene umgreifen. Das Gerät auf die Transportrollen am vorderen Ende anheben und an den gewünschten Platz schieben.

Das Gerät nur mit äußerster Vorsicht über eine Schwelle oder andere unebene Flächen transportieren. Das Gerät darf nicht auf den Transportrollen über eine Treppe geschoben werden - es muss unbedingt getragen werden. Ein Verschieben des Gerätes kann manche Fussbodenmaterialien beschädigen, z.B. Holzparkettböden. In diesem Fall müssen Sie den Boden vorher schützen.

Um Funktionsstörungen zu vermeiden, das Gerät in einem möglichst trockenen Raum mit gleichbleibender Temperatur vor Staub geschützt aufbewahren und benutzen.

Das R60 Rudergerät kann zur platzsparenden Aufbewahrung wie folgt in aufrechter Position aufbewahrt werden:

1. Lösen Sie den Sicherungsstift unter dem Vorderrahmen, drücken Sie den Vorderrahmen leicht nach unten und ziehen den Sicherungsstift nach oben.
2. Öffnen Sie die Sperre auf der linken Seite durch Drücken auf die Lasche. Heben Sie gleichzeitig den Vorderrahmen an.



3. Klappen Sie den Vorderrahmen vorsichtig zwischen den Schienen zusammen und verriegeln Sie ihn mit der sich im vorderen Ende des Sitzes befindlichen Halterung. Vergewissern Sie sich, dass der Vorderrahmen sicher befestigt ist.
4. Fassen Sie die Querschienen auf der Rückseite des Rudergeräts und heben Sie das Gerät in eine aufrechte Position, sodass es auf den vorderen Stützen steht.

Verstauen Sie das Rudergerät in der Aufbewahrungsposition so an einer Wand, dass der Vorderrahmen nicht versehentlich auf eine Person fallen kann.

**BITTE BEACHTEN!** Das Gerät wird mit einer Schlaufe und einem Haken für eine sichere Befestigung des Rudergeräts in der Aufbewahrungsposition geliefert. Wählen Sie einen geeigneten Aufbewahrungsort für Ihr Rudergerät neben einer Wand und befestigen Sie den Haken in der richtigen Höhe an der Wand. Heben Sie Ihr Rudergerät vor dem Haken in die Aufbewahrungsposition. Führen Sie die mit dem Rudergerät gelieferte Schlaufe um die Querschienen und befestigen Sie die Schlaufe am Haken. Nicht auf das Rudergerät klettern, wenn es sich in der Aufbewahrungsposition befindet!

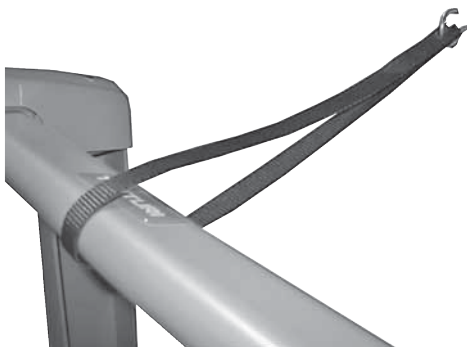

#### TECHNISCHE DATEN

Länge .....	200 cm
Breite .....	48 cm
Höhe.....	56 cm
Gewicht .....	46 kg

Die R60 wurde nach den Richtlinien der EU für elektromagnetische Einheitlichkeit, EMC (89/336/

EWG) gestaltet und trägt das CE Konformitäts-Zeichen.

Die R60 erfüllt die EN-Präzisions- und Sicherheitsstandards (EN-957).

Aufgrund unserer kontinuierlichen Produktentwicklung behält sich Tunturi das Recht vor, Spezifikationen ohne vorherige Ankündigung zu verändern.

**BITTE BEACHTEN:** Die Hinweise bezüglich der Montage, der Benutzung und der Wartung Ihres Geräts müssen sorgfältig beachtet werden. Die Garantie schließt keine Beschädigungen ein, die auf Fahrlässigkeit bei der Montage, Einstellung und Wartung, wie sie in diesem Handbuch beschrieben wurden, zurückzuführen sind. Werden Modifizierungen ohne das Einverständnis der Tunturi Oy Ltd vorgenommen, erlischt jeglicher Garantieanspruch!

**Wir wünschen Ihnen viele angenehme Trainingsstunden mit Ihrem neuen Tunturi Trainingspartner!**

## TABLE DES MATIERES

ASSEMBLAGE.....	20
EXERCICE.....	21
UTILISATION.....	21
UNITE DES COMPTEURS.....	23
MAINTENANCE.....	26
TRANSPORT ET RANGEMENT.....	26
CARACTERISTIQUES TECHNIQUES.....	27

## CONSEILS ET AVERTISSEMENTS

Lisez attentivement ce mode d'emploi avant d'assembler, d'utiliser ou d'effectuer l'entretien de votre appareil sportif. Veuillez conserver ce guide, il contient les renseignements dont vous aurez besoin, maintenant et plus tard, pour utiliser et entretenir votre appareil. Suivez toujours les instructions très rigoureusement.

### VOTRE SANTE

- Consultez votre médecin avant de commencer vos exercices.
- Si vous êtes pris de nausées ou de vertiges ou sentez d'autres symptômes anormaux pendant l'entraînement, interrompez immédiatement la session et consultez votre médecin.
- Afin d'éviter toutes douleurs musculaires, commencez et terminez vos sessions par des mouvements d'échauffement (canotage lent avec une résistance faible). N'oubliez pas non plus d'effectuer des mouvements d'étirement pour terminer votre session.

### MILIEU D'ENTRAINEMENT

- L'appareil ne doit pas être utilisé à l'extérieur.
- Placez l'appareil sur une surface aussi plane que possible. Placez une protection sous l'appareil.
- Assurez-vous d'une ventilation

suffisante, mais évitez toutefois les courants d'air.

- En entraînement, l'appareil supporte des températures de 10°C à 35°C. L'appareil peut aussi être rangé à une température comprise entre -15°C et +40°C. L'hygrométrie du local d'utilisation ou de rangement de l'appareil ne doit jamais excéder 90 %.
- Laissez au moins 100 cm d'espace libre devant, derrière et sur les côtés.

## L'UTILISATION DE L'APPAREIL

**ATTENTION !** Avant de commencer l'exercice, veillez toujours à ce que le cadre de support soit bloqué en position de support. Serrez toujours le bouton de blocage avant de commencer l'exercice.

- Si vous décidez de laisser un enfant utiliser l'appareil, prenez toujours en considération l'état de son développement physique et mental ainsi que son caractère. Donnez à l'enfant les conseils nécessaires pour une bonne utilisation de l'appareil et ne le laissez jamais seul. Veillez également à ce qu'aucun animal de compagnie ne se trouve à proximité de l'appareil pendant le déplacement ou pendant l'utilisation.
- Commencez par vérifier que l'appareil est en parfait état de marche. N'utilisez jamais un appareil défectueux.
- Appuyez sur les touches du bout des doigts: vos ongles risquent d'abîmer la membrane des touches.
- N'utilisez jamais l'appareil avec les protections démontées.
- Ne montez jamais à deux ou à plusieurs sur l'appareil.
- Portez des vêtements et chaussures appropriés.
- Protégez l'unité des compteurs d'une exposition au soleil et séchez toujours la surface de l'unité des compteurs si des gouttes de sueur sont tombées dessus.

- N'effectuez jamais d'autres opérations de réglage et d'entretien que celles mentionnées dans ce guide et suivez bien les conseils d'entretien qui y sont donnés.

- L'appareil ne doit pas être utilisé par des personnes pesant plus de 135 kg.

- Cet appareil peut être utilisé à la maison. La garantie de la société Tunturi Ltd ne couvre que les défauts ou imperfections s'étant manifestées pendant l'utilisation à la maison (24 mois). Nous vous demandons d'enregistrer votre appareil d'exercice sur le site Internet de Tunturi ([www.tunturi.com](http://www.tunturi.com)) à la première occasion, de préférence dans les 14 jours suivant l'achat. L'enregistrement offre une garantie supplémentaire sur l'appareil. Pour information complémentaire sur la garantie de votre équipement de fitness, veuillez consulter la brochure de garantie livrée avec l'appareil. Veuillez noter que la garantie ne couvre pas les dommages causés par un manque de précaution quant aux instructions de montage et d'entretien décrites dans ce mode d'emploi.

- N'essayez pas d'effectuer d'autres entretiens ou réglages que ceux décrits dans ce mode d'emploi. Les autres opérations doivent être laissées aux soins des personnes compétentes dans l'entretien des dispositifs électromagnétiques et autorisées, aux regards des lois du pays concerné (ou équivalent) à accomplir les travaux de maintenance et de réparations. Les instructions de maintenance de ce mode d'emploi doivent être suivies scrupuleusement.

## BIENVENUE DANS LE MONDE DE

### L'ENTRAÎNEMENT TUNTURI !

Votre choix prouve que vous souhaitez réellement investir dans votre bien-être et votre condition; il révèle aussi que vous savez apprécier la haute qualité et l'élégance. En choisissant un équipement sportif Tunturi, vous adoptez un produit de premier choix comme partenaire pour un entraînement motivant en toute sécurité. Quel

que soit votre objectif, nous sommes persuadés que cet appareil est celui qui vous y conduira. Adressez-vous à [WWW.TUNTURI.COM](http://WWW.TUNTURI.COM) pour plus d'informations.

## ASSEMBLAGE

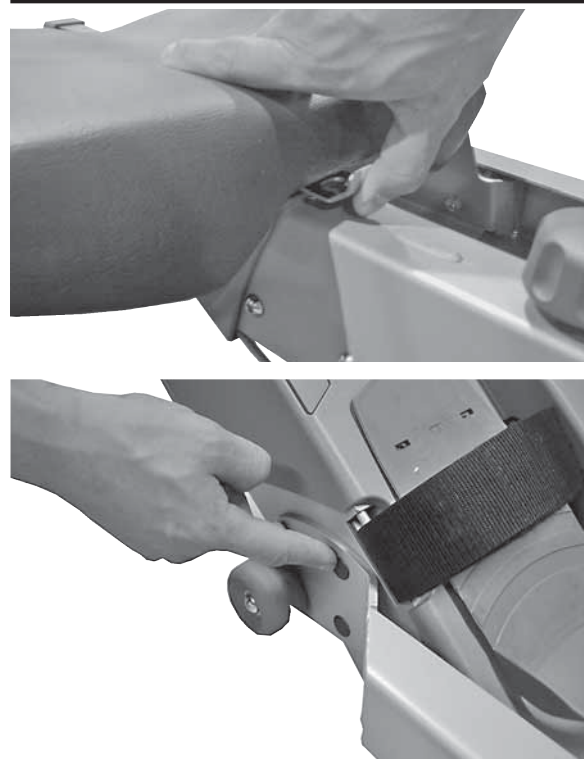

Le rameur est livré bloqué en position de rangement. Débloquez le cadre de support par en dessous du siège et tirez le siège vers l'arrière. Faites glisser le cadre de support situé à l'avant du cadre vers le haut et vers l'avant. Tirez le bouton de blocage vers le haut et poussez le cadre de support vers le bas du côté de la protection des rouleaux de la courroie de transmission. Libérez le bouton de blocage et veillez à ce que le cadre de support soit bloqué en position de support. Serrez toujours le bouton de blocage avant de commencer l'exercice.

## COMPTEUR

Retirez précautionneusement le compteur du cadre de support afin de pouvoir détacher le couvercle du compartiment des piles situé à l'arrière du compteur. Ouvrez doucement le compartiment des piles par le bord inférieur. N'endommagez pas les câbles. Insérez les piles (4 x C) en respectant les polarités. Refermez le couvercle et mettez le compteur à l'endroit idéal pour l'exercice. À noter cependant, l'horloge du compteur utilise l'alimentation des piles lorsque l'équipement n'est pas sous tension, faute de quoi l'horloge se mettrait à zéro.

Réglez le compteur dans l'angle adéquat pour l'exercice.

## TRANSFORMATEUR

Branchez le câble d'alimentation du transformateur dans une prise de courant. Branchez la borne du transformateur dans la fiche située dans le cadre de support. Débranchez toujours le câble d'alimentation de l'appareil et de la prise à la fin de l'exercice. **IMPORTANT !** Retirez systématiquement le câble principal de l'appareil avant de le débrancher de la source d'alimentation. Branchez systématiquement le câble principal à la source d'alimentation avant de le brancher à l'appareil. La réalisation de cette opération dans l'ordre inverse à celui indiqué provoque la réinitialisation du chronomètre.

Assurez-vous que le cordon ne passe pas pardessus l'appareil.

**ATTENTION!** L'appareil est livré avec un anneau et un crochet à l'aide desquels le rameur peut être solidement bloqué en position de rangement. Choisissez un lieu de rangement adapté près d'un mur et fixez le crochet au mur à la bonne hauteur. Soulevez le rameur à hauteur du crochet. Placez l'anneau autour du tube transversal de l'arrière de l'appareil et accrochez l'anneau au crochet. N'utilisez pas le rameur quand il est en position de rangement!

## EXERCICE

Le canotage est une forme d'exercice efficace. Il renforce le cœur et, permettant de faire travailler tous les grands groupes musculaires - dos, ventre, bras, épaules, hanches et jambes - il améliore la circulation du sang. Le canotage permet également d'améliorer la souplesse sans peser sur les articulations et est une forme d'exercice recommandée aux personnes souffrant de douleurs dans la nuque et aux épaules.

Le canotage est aussi une excellente forme d'exercice aérobic qui lie à la fois modération et durée dans les efforts. Un tel exercice vise à améliorer votre capacité maximale d'absorption d'oxygène, donc votre endurance et votre condition physique. La capacité du corps à "brûler" la graisse est directement liée à sa capacité de transporter l'oxygène.

L'exercice aérobic est avant tout un exercice agréable qui devra faire apparaître une légère sueur sur votre peau mais ne devra en aucun cas vous essouffier. Pour vous remettre en forme, il vous faut pratiquer des exercices physiques au moins trois fois par semaine pendant 30 minutes à chaque fois et pour vous maintenir en bonne condition, au moins deux fois par semaine. Une fois un bon niveau de condition atteint, il est facile de l'améliorer en augmentant le nombre des séances d'entraînement.

Si vous désirez perdre des kilos, l'exercice physique vous est d'autant plus important, car c'est le seul moyen d'augmenter la quantité d'énergie consommée par votre organisme. Voilà pourquoi une diète faible en calories doit toujours être accompagnée d'exercices physiques réguliers. Pour obtenir les meilleurs résultats, il est bon de pratiquer des exercices tous les jours, au début pendant 30 minutes (avec ou sans pauses) puis d'augmenter la dose quotidienne progressivement à une heure. Débutez avec une vitesse de canotage et une résistance faibles. Si vous êtes obèse, un effort excessif pourrait surcharger votre système cardiovasculaire. Au fur et à mesure que votre condition s'améliore, vous pourrez augmenter résistance et vitesse.

Pour augmenter la force et la masse musculaires, effectuer de courtes séries à forte charge, pour augmenter la résistance et le tonus musculaires, effectuer de longues séries à faible charge.

Déterminez d'abord votre rythme cardiaque maximum c'est à dire le rythme à partir duquel le pouls n'augmente plus, même si l'effort est accru. Si vous ne connaissez pas votre pouls maximum, utilisez ces formules indicatives :

### 220 - ÂGE

Notez bien que c'est une valeur moyenne et que les maxima varient d'une personne à l'autre. Le pouls maximum diminue, en moyenne, d'une pulsation par année. Si vous faites partie d'un des groupes «à risque», consultez un médecin pour qu'il mesure votre pouls maximum. Nous avons déterminé trois zones de pouls pour vous aider dans vos entraînements soumis à un objectif.

**DÉBUTANT** : 50-60 % du pouls maximum

Ce niveau convient aussi aux personnes désirant perdre du poids ou n'ayant pas pratiqué d'activité physique depuis longtemps ainsi qu'aux convalescents. Il est recommandé de s'entraîner au moins une demi-heure trois fois par semaine. Un exercice régulier améliore, de façon décisive, les performances respiratoires et circulatoires du débutant et les effets d'une meilleure forme sont très vite ressentis.

**ENTRAÎNEMENT** : 60-70 % du pouls maximum

Ce niveau est parfait pour l'amélioration et le maintien d'une bonne condition physique. Il permet de renforcer le cœur et les poumons tout en respectant un effort raisonnable. S'entraîner au moins trois fois par semaine pendant une demi-heure minimum. Pour progresser davantage, augmentez soit la fréquence soit la durée des séances mais pas les deux en même temps !

**ENTRAÎNEMENT ACTIF** : 70-80 % du pouls maximum

L'exercice à ce niveau ne convient qu'aux personnes en excellente condition physique et suppose un entraînement antérieur de longue date.

## UTILISATION

### REGLAGE DE LA RESISTANCE

Vous pouvez régler la résistance pendant l'exercice à l'aide des touches + / -. Pour augmenter la résistance, appuyez sur la touche +; pour la diminuer, appuyez sur la touche -.

### MESURE DU RYTHME CARDIAQUE SANS FIL

Les compteurs sont équipés d'un récepteur, vous pouvez donc utiliser des ceintures télémétriques non codées. La façon la plus fiable de mesurer le pouls est de le faire à l'aide d'un couple émetteur-récepteur sans fil, dans lequel les électrodes de l'émetteur fixé au niveau de la poitrine envoient les pulsations à l'unité des compteurs à travers le champ électromagnétique existant entre l'émetteur et le récepteur. **ATTENTION !** Si vous utilisez un stimulateur cardiaque, vérifiez auprès de votre médecin que vous pouvez utiliser un cardiofréquencemètre sans fil.

Si vous désirez mesurer votre pouls avec la méthode sans fil, commencez par bien mouiller, avec de l'eau ou votre salive, les électrodes de la ceinture de l'émetteur, qui seront en contact avec la peau de votre poitrine. Serrez la ceinture juste en dessous des pectoraux de sorte que les électrodes restent toujours en contact avec la peau pendant l'exercice. Si vous fixez la ceinture sur votre T-shirt, mouillez le T-shirt aux endroits où se posent les électrodes. Placez la ceinture flexible sous les muscles pectoraux de façon à ce que les électrodes de l'émetteur restent constamment en contact avec votre peau tout au long de l'exercice. Ne serrez cependant pas trop la ceinture: vous devez pouvoir respirer normalement. L'émetteur peut transmettre votre pouls à l'unité des compteurs sur une distance d'un mètre au maximum.

Si les électrodes ne sont pas suffisamment mouillées, l'écran n'affichera pas votre pouls. Donc si les électrodes se sont asséchées en contact avec votre peau, il vous faudra les mouiller à nouveau. Pour mesurer le pouls avec un maximum de fiabilité, laissez les électrodes s'échauffer, par contact sur votre peau, à la température de votre corps. Dans le cas où plusieurs équipements de mesure du pouls sans fils sont utilisés en même temps, la distance entre eux doit être d'au moins 1,5 m. D'autre part, si on ne dispose que d'un récepteur mais de plusieurs émetteurs, une seule personne portant un émetteur doit se trouver à l'intérieur de la zone de portée du récepteur, lorsque la mesure du pouls est en cours.

**ATTENTION!** Prenez en compte dans vos vêtements d'entraînement le fait que certaines fibres utilisées dans les vêtements (ex. polyester, polyamide) génèrent de l'électricité statique, ce qui peut entraîner un manque de fiabilité de la mesure du rythme cardiaque. Un téléphone portable, une télévision et d'autres appareils électriques créent un champ électromagnétique autour d'eux, ce qui pose des problèmes dans la mesure du rythme cardiaque.

### MOUVEMENT DE CANOTAGE

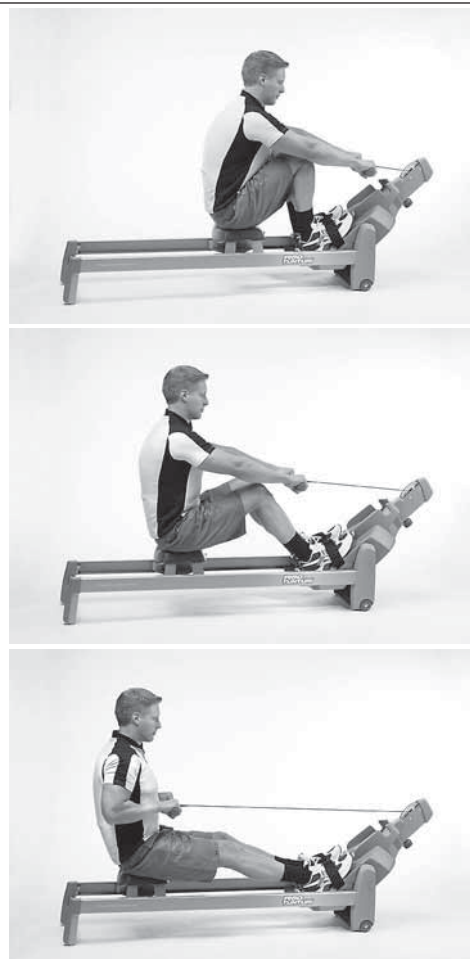

Commencez par bien serrer les sangles de vos repose-pieds. Prenez les avirons et commencez le mouvement de canotage avec le buste légèrement incliné vers l'avant, jambes pliées et bras tendus. Faites glisser le siège vers l'arrière en tendant vos jambes et redressant le dos. Continuez légèrement le mouvement vers l'arrière tout en pliant vos bras. Revenez en position initiale, le buste légèrement incliné vers l'avant et les bras tendus. Gardez toujours le dos bien droit.

**FLECHISSEURS DES BRAS**

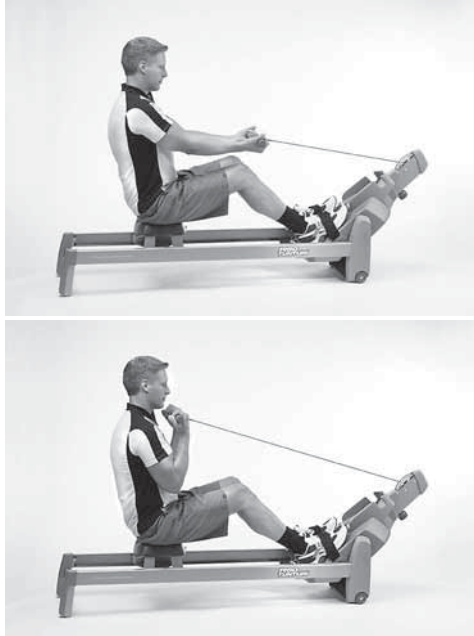

Prendre la barre par en-dessous, allonger les jambes, les pieds dans les courroies et tendre complètement les bras. Plier les bras. Il est également possible de travailler le biceps en effectuant le mouvement normal de canotage, mais avec prise de la barre par en-dessous. Vous pouvez également développer vos biceps en vous levant devant l'appareil et en faisant des exercices de flexion avec un bâton à chaque supination ou pronation.

**EXTENSEURS DES BRAS**

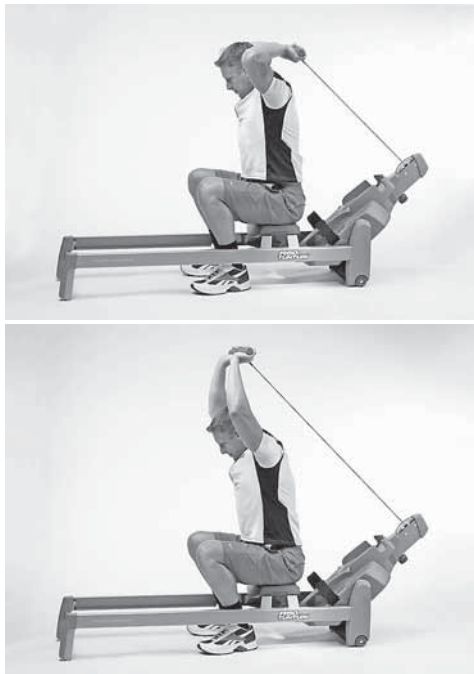

Se mettre en position assise le dos tourné vers le bloc porteur et prendre la barre de derrière les épaules. Tendre les bras vers le haut.

**MUSCLES PECTORAUX**

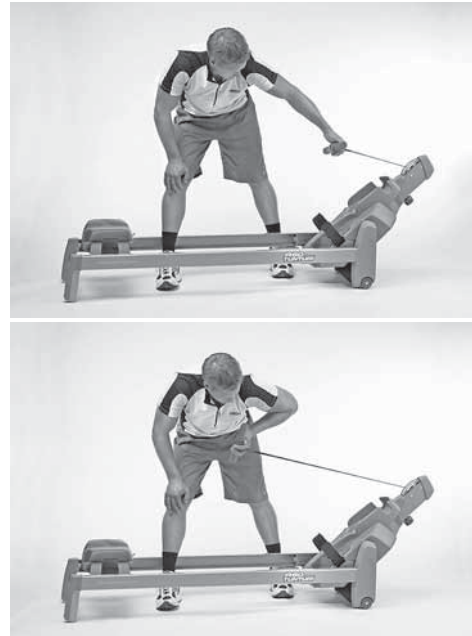

Levez le pied à côté de l'appareil, entre les barres. Tirer la barre vers l'épaule opposée. Effectuer le même mouvement avec l'autre bras.

**ÉPAULES**

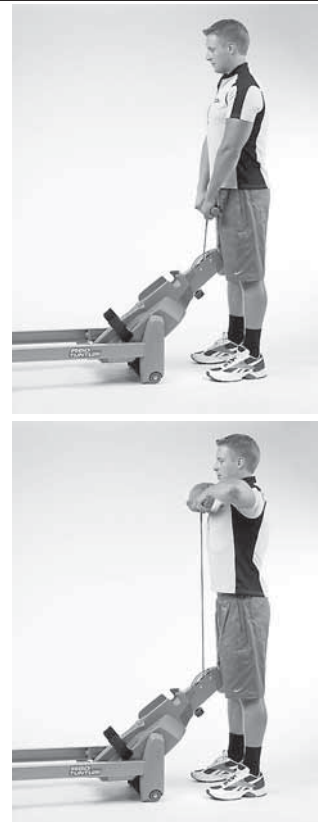

Levez-vous devant l'appareil et mettez-vous en pronation par rapport au bâton. Tirez le bâton vers le haut en tirant les épaules et en pliant les mains. Étirez votre dos de la même façon.

**ATTENTION !** Vérifiez toujours que la sangle du bâton n'est pas bloquée. Vérifier que la butée n'use pas trop le câble.

## UNITE DES COMPTEURS

### TOUCHES

#### 1. SET (RÉGLAGE)

Sélection des valeurs souhaitées. Cette touche se trouve également sur la télécommande de la barre d'exercice.

#### 2. RESET (MISE À ZÉRO)

Mise à zéro des valeurs d'entraînement, fin de l'exercice et retour en mode prêt au démarrage

#### 3. + / -

Réglage des valeurs souhaitées. Ces touches se trouvent également sur la télécommande de la barre d'exercice.

#### 4. RECOVERY (RÉCUPÉRATION)

Mesure du rythme cardiaque de récupération

#### 5. START / STOP

Démarrage et interruption de l'exercice

### TOUCHES DE LA BARRE DE TRACTION

Pour que les touches de la barre de traction fonctionnent, l'appareil doit être branché. Ces touches ne transfèrent que les courtes impulsions vers le compteur, ce dernier ne reconnaissant pas les pressions prolongées.

Si les touches de la barre de traction ne fonctionnent pas, vérifiez tout d'abord que l'appareil est relié à une prise. Après cela, réinitialisez la télécommande en appuyant sur les trois touches de la barre de traction en même temps pendant cinq secondes. Testez ensuite le fonctionnement des touches.

Sachez aussi qu'il y a une pile dans la barre. Si les touches ne fonctionnent pas, remplacez la pile et assurez-vous que la pile est insérée dans le bon sens. En cas d'usage domestique, une pile dure toutefois plusieurs années.

**ATTENTION!** À la fin de l'exercice, remettez la barre de traction en place sur son support. Ne détachez jamais la barre de traction pendant l'exercice!

### AFFICHAGES

#### 1. Strokes (vitesse)

Nombre de tractions par minutes. En outre, une colonne indiquant la vitesse se trouve dans le bas de l'écran.

#### 2. Durée d'entraînement

00:00- 99:59 : mesure à 1 seconde d'intervalle, h1:40-h9:59, mesure à 1 minute d'intervalle.

#### 3. Rythme cardiaque d'entraînement

Le symbole « coeur » clignote au rythme du battement cardiaque. Les symboles « flèche » de l'écran indiquent si le rythme cardiaque dépasse la limite supérieure ou inférieure réglée.

#### 4. Distance de l'exercice (km / mile)

0.00-99,99 km / miles

5. Speed (temps mis pour parcourir 500 m, kmh / mph) 0-9.59 / 500 m

#### 6. Dépense énergétique (Kcal)

Évaluation de la dépense énergétique globale durant l'exercice, 0-9999 kcal

#### 7. Horloge (Clock)

Horloge en temps réel

#### 8. Thermomètre (Temp C / Temp F)

Thermomètre de température ambiante, en degrés Celsius ou Fahrenheit

#### 9. Hygromètre (Humidity %)

Pour mesurer l'humidité de la pièce 0-100 %

#### 10. Affichage du numéro principal

La valeur d'exercice sélectionnées est visible en numéros de grande taille au milieu du compteur ; les autres valeurs d'exercice sont affichées simultanément sur les écrans de chiffres de la ligne supérieure

#### 11. Affichage cumulatif du rythme cardiaque

Si l'utilisateur utilise la mesure du rythme cardiaque durant l'exercice, l'écran affiche le profil du rythme cardiaque durant l'exercice

#### 12. Changement des piles

Un écran d'alarme indique le besoin de changer les piles

### UTILISATION DU COMPTEUR

Le compteur se met en route en appuyant sur n'importe quelle touche du compteur. Si l'équipement n'est pas utilisé pendant 5 minutes, le compteur se débranche automatiquement.

Choisir les unités du compteurs souhaitées à l'aide de l'interrupteur situé au dos du compteur. Vous pouvez choisir les unités métriques (km, km/h, Celsius) ou les unités anglaises (miles, mph, Fahrenheit)

Régler l'heure de l'horloge (clock) de la manière suivante : en mode démarrage, appuyer simultanément sur les touches + / - pendant 3 secondes. L'horloge s'affiche sur l'écran de chiffres principal. Procéder au réglage de l'heure avec les touches + / - , les heures puis les minutes et revenir en position démarrage en appuyant sur la touche SET.

### ENTRAÎNEMENT EN MODE MANUEL

En mode manuel, vous pouvez régler à tout moment le niveau de résistance à l'aide du bouton de réglage.

1. Vous pouvez commencer l'exercice en appuyant sur START / STOP. Réglez le niveau de résistance à l'aide du bouton de réglage.

2. Vous pouvez commencer en paramétrant une valeur précise pour l'exercice. Appuyez sur la



touche + ou - jusqu'à ce que le texte Manual s'inscrive sous l'écran de chiffres principal.

3. Appuyer sur la touche SET, ce qui vous permet d'accéder aux réglages des valeurs que vous pouvez déterminer.

4. TIME = régler la durée souhaitée de votre exercice avec les touches +/- . La touche SET vous permet de passer au réglage suivant.

5. DISTANCE = régler la distance souhaitée de votre exercice avec les touches +/- . La touche SET vous permet de passer au réglage suivant.

6. KCAL = régler la valeur souhaitée pour votre dépense énergétique durant l'exercice avec les touches +/- , la touche SET vous permet de passer au réglage suivant.

7. PULSE = régler la valeur de limite cardiaque maximale pour la durée de l'exercice avec les touches +/- : l'écran affiche les symboles coeur et flèche vers le haut. Appuyer sur la touche SET, ce qui vous permet d'accéder aux réglages de la limite cardiaque inférieure : l'écran affiche les symboles coeur et flèche vers le bas. Régler la limite cardiaque inférieure pour la durée de l'exercice avec les touches +/- . Si votre rythme cardiaque dépasse les limites fixées, le compteur l'indique en faisant clignoter la flèche de la limite concernée sur l'écran. Ensuite revenir au réglage de la durée de l'exercice (TIME) en appuyant sur la touche SET.

8. Vous pouvez commencer immédiatement en appuyant sur la touche START/STOP. Commencer et régler le niveau de résistance durant l'exercice si nécessaire.

9. Vous pouvez interrompre votre exercice en appuyant sur la touche START/STOP (le compteur affiche le texte Over). Les informations du programme sont conservées durant 5 minutes dans la mémoire du compteur, vous pouvez donc continuer votre exercice en appuyant de nouveau sur START/STOP.

10. Vous pouvez arrêter votre exercice en appuyant sur la touche RESET lorsque le compteur est en mode pause.

11. Si vous vous êtes fixé une valeur précise, le compteur émet un signal sonore et l'affichage de la valeur se met à clignoter une fois que vous avez atteint la valeur souhaitée. Mettre l'affichage à zéro en appuyant d'abord sur la touche START / STOP, puis sur la touche RESET.

## EXERCICE TARGET HR

### (FRÉQUENCE CARDIAQUE CONSTANTE)

En mode Target HR, vous pouvez régler la fréquence cardiaque constante souhaitée; pendant l'exercice, l'appareil veillera automatiquement à maintenir la fréquence déterminée, quel que soit la vitesse.

1. Appuyer sur la touche + ou - jusqu'à ce que le texte Targer HR s'inscrive sous l'écran de chiffres principal.

2. Réglez le niveau de fréquence cardiaque constante souhaité à l'aide de la touche SET. L'écran affiche le texte PULSE, ainsi que les symboles coeur et flèche vers le haut et flèche vers le bas. Vous pouvez régler votre niveau de fréquence cardiaque constante avec les touches +/- . La touche SET vous permet de passer au réglage suivant.

3. TIME = régler la durée souhaitée de votre exercice avec les touches +/- . La touche SET vous permet de passer au réglage suivant.

4. DISTANCE = régler la distance souhaitée de votre exercice avec les touches +/- . La touche SET vous permet de passer au réglage suivant.

5. KCAL = régler la valeur souhaitée pour votre dépense énergétique durant l'exercice avec les touches +/- , la touche SET vous permet de revenir au réglage de la durée (TIME) de l'exercice.

6. Commencez l'exercice en appuyant sur la touche START/STOP. Commencer à pédaler et régler le niveau de fréquence cardiaque constante durant l'exercice si nécessaire.

7. Vous pouvez interrompre votre exercice en appuyant sur la touche START/STOP (le compteur affiche le texte Over). Les informations du programme sont conservées durant 5 minutes dans la mémoire du compteur, vous pouvez donc continuer votre exercice en appuyant de nouveau sur START/STOP.

8. Arrêter l'exercice en appuyant sur la touche RESET lorsque le compteur est en mode pause.

9. Si vous vous êtes fixé une valeur précise, le compteur émet un signal sonore et l'affichage de la valeur se met à clignoter une fois que vous avez atteint la valeur souhaitée. Mettre l'affichage à zéro en appuyant d'abord sur la touche START / STOP, puis sur la touche RESET.

## PROFILS D'ENTRAÎNEMENT

1. Une fois le compteur en marche, appuyer sur une touche + / - jusqu'à ce que le compteur affiche le code du profil (P1-P8) ainsi que le mode du profil. Tous les profils sont des profils de puissance constante: plus vous ramez vite, plus vous progressez dans votre parcours. La durée des tous les profils préprogrammés est de 20 minutes.

2. Sélectionner le profil souhaité avec les touches + / - . Appuyer sur la touche SET pour accéder aux réglages de la durée du profil d'entraînement : les touches + / - permettent de régler la durée de 10:00 à 90:00 minutes par échelons de 5 minutes.

3. Commencez l'exercice en appuyant sur la touche START/STOP. Commencer à pédaler. Durant l'exercice, vous pouvez modifier le niveau de résistant de la partie que profil que vous êtes en train d'effectuer en utilisant les touches + / - : la touche + augmente la résistante, la touche - la diminue.

4. Vous pouvez interrompre votre exercice en

appuyant sur la touche START/STOP (le compteur affiche le texte Over). Les informations du programme sont conservées durant 5 minutes dans la mémoire du compteur, vous pouvez donc continuer votre exercice en appuyant de nouveau sur START/STOP.

Vous pouvez arrêter votre exercice en appuyant sur la touche RESET lorsque le compteur est en mode pause. Si vous effectuez le profil complet, le compteur émet un signal sonore et la valeur de l'écran se met à clignoter une fois l'objectif atteint. Mettre l'affichage à zéro en appuyant d'abord sur la touche START / STOP, puis sur la touche RESET.

## RECOVERY – MESURE DU RYTHME

### CARDIAQUE DE RÉCUPÉRATION

Mesurez votre rythme cardiaque de récupération à la fin de l'exercice.

1. Appuyer sur la touche RECOVERY pour accéder à la mesure du rythme cardiaque de récupération. L'écran affiche le texte Recovery.
2. La mesure démarre automatiquement et dure deux minutes.
3. À la fin de la période de mesure, l'écran affiche le rapport de récupération du rythme cardiaque en pourcentage. Plus ce chiffre est faible, meilleure est votre forme physique. Notez que votre résultat est en rapport avec votre niveau cardiaque à l'instant du démarrage de la mesure et que votre résultat est personnel et donc non comparable avec les éventuels résultats d'autres personnes. Pour améliorer la fiabilité de la mesure du pouls de récupération, essayez de toujours procéder de manière pratiquement identique; commencez la mesure à un niveau cardiaque similaire.
4. Pour quitter la fonction de mesure du rythme cardiaque de récupération et revenir à l'écran général, appuyer sur la touche RESET ; le compteur revient automatiquement en mode d'affichage général une minute après la fin de la mesure.

## MAINTENANCE

- Le R60 ne nécessite qu'un minimum d'entretien. Vérifiez toutefois régulièrement le serrage de toutes les vis et de tous les écrous.
- Nettoyez votre appareil à l'aide d'un chiffon ou d'une serviette humide. N'utilisez pas de solvant.
- N'enlevez pas les protections de l'appareil.
- Si nécessaire, nettoyez les chevilles intérieures des barres de sorte que le siège bouge le plus facilement et le plus silencieusement possible. Le cas échéant, vous pouvez améliorer le déplacement du siège en mettant de la paraffine sur la surface des barres.

## REPLACEMENT DES PILES

Piles du compteur: l'écran indique quand les piles doivent être remplacées. Tournez prudemment le compteur vers le bas du tube de support de sorte à pouvoir détacher le couvercle du compartiment des piles, situé à l'arrière du compteur. Ouvrez le couvercle du compartiment des piles par le côté inférieur. Veillez à ne pas endommager les câbles. Remplacez les piles (4 x C) en respectant les polarités. Remettez ensuite le couvercle en place.

Pile de la barre de traction: ouvrez le couvercle du compartiment de la pile, situé à l'arrière, en desserrant la vis de fixation. Remplacez la pile en respectant les polarités. Remettez ensuite le couvercle en place.

## TRANSPORT ET RANGEMENT

Il est important de suivre ces instructions de déplacement. Autrement, vous risqueriez de fatiguer votre dos ou de créer des situations dangereuses.

Pour déplacer l'appareil, mettez-vous derrière l'appareil. Saisissez l'appareil par le rail et par le siège. Soulevez l'appareil de façon à ce qu'il repose sur ses roulettes de transport dans la partie avant du châssis. Déplacez l'appareil et reposez par terre en vous tenant tout le temps derrière l'appareil.

Transporter l'appareil avec l'attention extrême au-dessus des surfaces inégales, par exemple au-dessus d'une marche. L'appareil ne doit jamais être transporté dans les escaliers à l'aide des roulettes de transport, au lieu de cela il doit être porté. Le déplacement de l'équipement peut abîmer certains revêtements de sol, par ex. les parquets en bois. Dans ce cas, veillez à protéger le sol.

Pour lui garantir un fonctionnement impeccable, rangez votre appareil dans un endroit sec, sans variations de température importantes, et protégez-le contre les poussières.

Pour minimiser la tension sur le mécanisme de la résistance, nous recommandons que le bouton de réglage s'est mis à en 1 après chaque session.

Vous pouvez gagner de l'espace en rangeant votre appareil R60 de la manière suivante:

1. Desserrez le bouton de blocage situé dans le bas du cadre de support, poussez le cadre de support entièrement vers le bas et resserrez le bouton de blocage.
2. Ouvrez le verrou de blocage situé le côté gauche en poussant la languette sur le côté. Soulevez le cadre de support de la même façon.



3. Baissez précautionneusement le cadre de support entre les barres et bloquez-le au moyen de l'attache située sur la pièce de support du siège. Veillez à bien bloquer le cadre de support.

4. Accrochez au tube transversal de l'arrière du rameur et levez l'appareil sur les pieds du support vertical.

Rangez l'appareil contre un mur de sorte que le cadre de support ne soit pas dans le chemin.

**ATTENTION!** L'appareil est livré avec un anneau et un crochet à l'aide desquels le rameur peut être solidement bloqué en position de rangement. Choisissez un lieu de rangement adapté près d'un mur et fixez le crochet au mur à la bonne hauteur. Soulevez le rameur à hauteur du crochet. Placez l'anneau autour du tube transversal de l'arrière de l'appareil et accrochez l'anneau au crochet. N'utilisez pas le rameur quand il est en position de rangement!

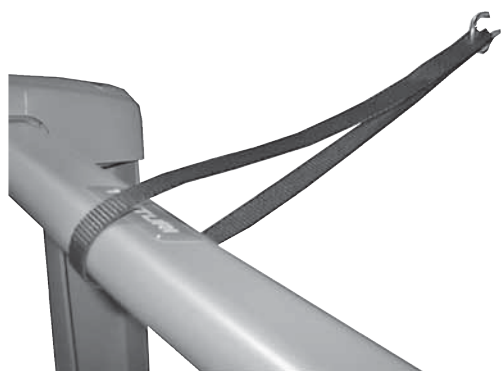

**DEFAUTS DE FONCTIONNEMENT**

En dépit d'un contrôle continu de la qualité, l'appareil peut présenter des défauts ou des anomalies de fonctionnement provenant de certains de ses composants. Dans ce cas, il n'est pas cependant nécessaire d'aller faire réparer votre appareil, le problème pouvant bien souvent être résolu par simple changement de la pièce défectueuse.

Contactez votre distributeur au cas où vous remarqueriez un défaut ou un mauvais fonctionnement de votre l'appareil ou si vous avez besoin de pièces de rechange. Indiquez-lui la nature du problème, les conditions d'utilisation, la date

d'achat, le modèle et le numéro de série. Vous trouverez la liste des pièces détachées à la fin de ce mode d'emploi. Seules des pièces mentionnées dans la liste des pièces de rechange peuvent être utilisées dans l'appareil.

**CARACTERISTIQUES TECHNIQUES**

Longueur .....	200 cm
Hauteur .....	48 cm
Largeur .....	56 cm
Poids .....	46 kg

Le R60 est conforme aux normes des directives EMC de l'UE concernant la compatibilité électromagnétique (89/336/CEE). Ce produit porte, en conséquence, la marque CE.

Le R60 est conforme aux normes de sécurité et de précision EN (EN-957).

Du fait de sa politique de développement continu des produits, Tunturi se réserve le droit de modifier les spécifications sans préavis.

**ATTENTION !** La garantie ne couvre pas les dommages dus à une négligence des instructions d'assemblage, de réglages ou de maintenance données dans ce mode d'emploi. Suivez les instructions scrupuleusement pour l'assemblage, l'utilisation et la maintenance de votre équipement. Des changements ou modifications non expressément approuvés par Tunturi Oy Ltd rendront nulle l'autorité de l'utilisateur sur l'équipement.

**Nous vous souhaitons d'agréables et nombreuses séances d'exercice avec votre nouveau partenaire d'entraînement Tunturi !**

## INHOUD

HET MONTEREN.....	29
FITNESS TRAINING MET DE TUNTURI.....	30
MONITOR.....	32
OPSLAG EN VERPLAATSEN.....	35
ONDERHOUD.....	35
GEBRUIKSSTORINGEN.....	36
TECHNISCHE GEGEVENS.....	36

## OPMERKINGEN EN ADVIEZEN

Deze gids is een essentieel onderdeel van uw fietsergometer. Lees deze gids zorgvuldig door vóórdat u begint met monteren, gebruiken of onderhouden van uw fietsergometer. Bewaar de gids op een handige plaats. U kunt er, nu en in de toekomst, nuttige informatie uithalen die u nodig heeft voor het gebruik en het onderhoud van de apparatuur. Volg de instructies altijd met zorg op.

## GEZONDHEID

- Laat uw conditie door uw huisarts controleren voordat u begint met trainen.
- Bij misselijkheid, duizeligheid of andere abnormale symptomen moet u direct stoppen met de training en een arts raadplegen.
- Om spierpijn te voorkomen, begint u de training met een warming up en sluit u die af met cooling-down (langzaam trainen met geringe weerstand). U sluit de training af met stretch oefeningen.

## DE TRAININGSRUIMTE

- Plaats de trainer op een vlakke en stevige ondergrond. Bescherm de vloer onder de trainer tegen beschadiging.
- Zorg voor voldoende ventilatie tijdens de training, maar zorg dat u niet op de tocht zit.
- Tijdens de training is de toegestane gebruikstemperatuur tussen +10° en +35°C; voor opslag gelden de

temperaturen tussen -15° en +40°C. De luchtvochtigheid in de trainings- of opslagruimte mag nooit hoger dan 90 % zijn.

- Plaats de trainer op een zo vlak mogelijke ondergrond, met aan de voorkant, de achterkant en aan de zijkanten minstens 100 cm vrije ruimte.

## HET GEBRUIK VAN DE TRAINER

**BELANGRIJK!** Voor u met oefening begint, zorg altijd dat het voorste frame zich in een gesloten voorwaartse positie bevindt. Span de vergrendelingspin altijd goed aan voor u met de oefening begint.

- Ouders en verzorgers van kinderen moeten er rekening mee houden dat kinderen speels zijn en graag alles uitproberen. Dit kan ertoe leiden dat de trainer wordt gebruikt op een manier waarvoor deze niet bedoeld is. Als kinderen de trainer mogen gebruiken moet u als ouder of verantwoordelijke rekening houden met de lichamelijke en psychische ontwikkeling en vooral de aard van het kind. Vertel kinderen duidelijk hoe de trainer moet worden gebruikt en houd toezicht. De trainer is geen geval bedoeld als speelgoed.
- Controleer voor de training of het apparaat goed functioneert. Train nooit op een defect apparaat.
- De trainer mag uitsluitend door één persoon tegelijk gebruikt worden.
- Draag tijdens de training de juiste kleding en geschikte schoenen.
- Gebruik de trainer alleen als alle afschermingen en omkastingen geplaatst zijn.
- Voer alleen die onderhoudsverrichtingen en afstellingen uit die in deze handleiding beschreven zijn. Volg de onderhoudsinstructies van de handleiding nauwkeurig op.
- Gebruik de trainer uitsluitend voor het doel waarvoor deze is gemaakt en zoals hierna beschreven wordt.

- Zorg ervoor dat de monitor niet met water in aanraking komt. Veeg de monitor altijd af met een zachte en absorberende doek als er zweetdruppels op gevallen zijn. Reinig de monitor niet met oplosmiddelen.
- Druk op de toetsen met uw vingertoppen; nagels kunnen de toetsmembranen beschadigen.
- Houd de monitor uit de zon; door zonlicht kunnen kleuren van de monitor verbleken.
- De trainer is geschikt voor personen met een lichaamsgewicht tot maximaal 135 kg.
- Het apparaat is ontworpen voor thuisgebruik. De Tunturi-garantie is alleen van toepassing op defecten en storingen ontstaan bij thuisgebruik (24 maanden). Gelieve uw toestel zo snel mogelijk te registreren op de website van Tunturi op [www.tunturi.com](http://www.tunturi.com), en dit bij voorkeur binnen 14 dagen na de aankoop. Door het toestel te registreren, wordt de garantie verlengd (voor toestellen die thuis worden gebruikt). Nadere informatie over de garantie op uw trainingstoestel vindt u in het bijgesloten garantieboekje. De garantie vervalt bij schade ontstaan tijdens de verzending of door het niet volgen van de in deze handleiding gegeven instructies betreffende het monteren, afstellen en onderhoud van het apparaat.

## WELKOM IN DE WERELD VAN

### TUNTURI TRAINING!

Uw keuze toont aan, dat u echt in uw gezondheid en conditie wilt investeren. Het bewijst ook, dat u kwaliteit en stijl belangrijk vindt en waardeert. Met deze Tunturi hometrainer heeft u een veilig, motiverend kwaliteitsproduct als trainingspartner gekozen. Wat uw trainingsdoel ook is, wij zijn ervan overtuigd dat de keuze van deze trainer de juiste is om uw doel te bereiken. Meer informatie over het gebruik van uw trainingsapparatuur en efficiënte training kunt u vinden op Tunturi's website [WWW.TUNTURI.COM](http://WWW.TUNTURI.COM).

## HET MONTEREN

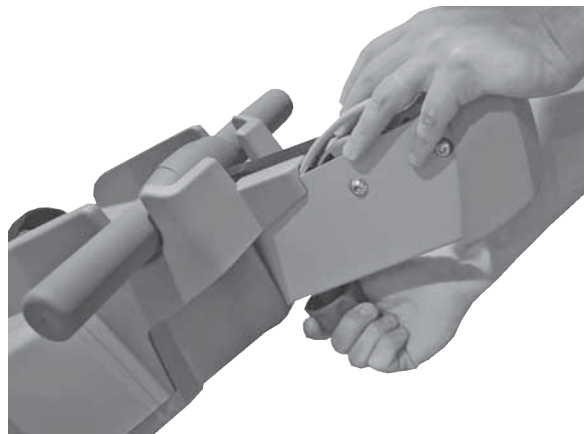
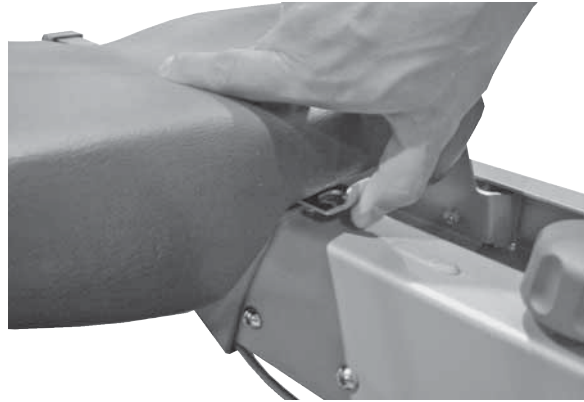

De roeimachine wordt in de opslagpositie vervoerd en geleverd. Maak het veerslot van de voorste buis onder het roeizetje los en duw het zijte achteruit. Duw de voorste buis die op het frame geplooid is omhoog en naar voren. Trek de vergrendelingspin omhoog en duw het voorste frame tegelijkertijd naar beneden met de huls van het treksnoer. Laat de bevestigingspin los en zorg ervoor dat het voorste frame zich in een gesloten voorwaartse positie bevindt. Span de vergrendelingspin altijd goed aan voor u met de oefening begint.

### MONITOR

Draai de monitor voorzichtig weg van het voorste frame zodat u de klep van het batterijcompartiment achteraan de monitor eraf kan halen. Open het batterijcompartiment voorzichtig. Let erop dat u de draden niet beschadigt. Plaats de batterijen (4 x C) volgens de markeringen in het batterijcompartiment. Plaats de klep terug op het compartiment en pas de positie van de monitor aan zodat u deze tijdens de oefeningen goed kunt zien. De klok van de meter gebruikt echter stroom van de batterijen wanneer het apparaat niet op netspanning is aangesloten, anders zou de klok op 0 komen te staan.

Pas de stand van de monitor aan zodat u die tijdens de oefening goed kunt zien.

## TRANSFORMATOR

Verbind het transformatorsnoer met een stopcontact. Verbind de transformatorconnector met de plug in het voorste frame. Haal het snoer altijd uit het toestel en het stopcontact wanneer u klaar bent met de oefeningen. **BELANGRIJK!** Haal de voedingskabel altijd eerst uit het fitnessapparaat en pas daarna uit de voedingsbron. Sluit de voedingskabel altijd eerst op de voedingsbron aan en pas daarna op het fitnessapparaat. In de omgekeerde volgorde wordt het display voor afstand en tijd gereset.

Het snoer mag niet onder het apparaat doorlopen of op andere wijze afgeklemd worden.

**BELANGRIJK!** Het toestel wordt vervoerd met een lus en een haak die ervoor moeten zorgen dat het toestel mooi in de opslagpositie blijft. Kies voor uw roeimachine een geschikte opslagplaats naast een muur uit. Bevestig de haak stevig en op de juiste hoogte aan de muur. Hef de roeimachine in opslagpositie omhoog tot voor de haak. Hang de lus die bij de roeimachine werd geleverd rond de stang en hang deze aan de haak. Klim niet op de roeimachine wanneer die zich in opslagpositie bevindt!

## FITNESS TRAINING MET DE TUNTURI

Roeien is een zeer effectieve manier van trainen. Het is niet alleen goed voor de conditie van het hart- en vaatstelsel maar ook een goede manier om verschillende grote spiergroepen te ontwikkelen: zoals de spieren van rug-, armen, schouders, buik, en benen. Roeien maakt spieren soepel zonder de gewrichten te belasten en kan goed zijn voor mensen die vaak last hebben van nek- of schouderpijn. Trainen met een roeitrainer is een uitstekende aërobe oefening, die uitgaat van het principe dat er aangenaam en licht getraind wordt. Op die manier verbetert het zuurstofopname vermogen van het lichaam en daarmee het uithoudingsvermogen en de conditie. Het vermogen om vet als brandstof te gebruiken is afhankelijk van het zuurstofopname vermogen.

Aërobe training dient vooral aangenaam te zijn. Transpireren mag, buiten adem raken mag niet. U moet tijdens de training nog gewoon een gesprek kunnen voeren. Verder is het om een basisconditie op te bouwen aan te bevelen minimaal drie keer per week ongeveer 30 minuten te trainen. Als die conditie er eenmaal is, zijn enkele trainingen per week voldoende om die te handhaven. Voor het verbeteren van de conditie voert u het aantal trainingen per week op.

Trainen is bij uitstek geschikt om gewicht te verliezen, het is een belangrijke manier om het

energiegebruik van het lichaam op te voeren. Een gezonde voeding helpt daarbij. Gezonde voeding in combinatie met dagelijkse training garanderen gewichtsverlies, waarbij de trainingsduur geleidelijk van 30 minuten naar een uur verlengd wordt. Bij overgewicht moet u, om het hart- en vaatsysteem niet direct zwaar te belasten, de training vooral op een laag weerstandsniveau beginnen en de weerstand en het slagritme geleidelijk verhogen.

Korte trainingen met hoge weerstand vergroten spierkracht en spiermassa. Langere trainingen met lichte weerstand verbeteren zowel figuur als totale conditie.

Om te beginnen dient u te weten wat uw maximale hartslag is: dit is de hartslag die bij meer inspanning niet meer hoger wordt. Als u niet weet wat uw maximale hartslag is, kunt u de volgende formule als leidraad nemen:

### 220 – DE LEEFTIJD

Het maximum varieert van persoon tot persoon. De maximale hartslag daalt per jaar met gemiddeld één punt. Als u tot de risicogroepen behoort, vraag dan een arts uw maximale hartslag te bepalen. Om u te helpen met uw training, hebben wij drie verschillende hartslag niveaus geselecteerd.

**BEGINNER:** 50 tot 60 % van de maximale hartslag

Dit niveau is ook geschikt voor mensen die lijnen, mensen die herstellende zijn van een ziekte en mensen die lang niet getraind hebben. Drie trainingen van tenminste een halfuur per week zijn aan te bevelen. Regelmatig trainen stimuleert bij een beginner de ademhaling en bloedsomloop in sterke mate en zorgt al snel voor een merkbaar resultaat.

**GEMIDDELDE SPORTER:** 60 tot 70 % van de maximale hartslag

Een perfect niveau om de conditie te verbeteren en op peil te houden. Zelfs een redelijk normale inspanning - minimaal 3 trainingen van 30 minuten per week - heeft een positief effect op hart en longen. Om uw conditie verder te verbeteren kunt u het aantal keren trainen per week verhogen of de duur van uw training verlengen. Verhoog echter nooit beide tegelijkertijd!

**GETRAINDE SPORTER:** 70 tot 80 % van de maximale hartslag

Trainen op dit niveau is alleen weggelegd voor wie écht fit is en wie gewend is aan langdurige conditie trainingen.

## INSTELLEN VAN DE WEERSTAND

Tijdens de oefening kunt u de intensiteit van de oefening verhogen/verlagen door op de + / - toetsen te drukken. Verhoog de weerstand/hartslag met de + toets en verlaag de weerstand/hartslag met de - toets.

## TELEMETRISCHE HARTSLAG METING

Hartslag kan telemetrisch worden gemeten. De R60 heeft een ingebouwde hartslagpuls ontvanger voor de bijgeleverde borstband met ingebouwde telemetrische hartslagzender. Dit is het meest betrouwbare systeem, dat werkt met een borstband met meerdere elektrodes waarvan de gemeten waarden draadloos doorgeseind worden naar de monitor.

**BELANGRIJK!** Als u een pacemaker gebruikt, mag u de borstband alleen met toestemming van een arts gebruiken.

Wanneer u uw hartslag tijdens de training op deze manier wilt controleren, moeten de geribbelde elektroden aan de binnenzijde van de borstband vochtig gemaakt worden (water). Plaats de zender juist onder de borst met de elastische band strak genoeg om tijdens het fietsen de elektroden contact te laten houden met de huid, maar niet zo strak dat normaal ademen wordt belemmerd.

De zender geeft de hartslag automatisch door aan de monitor die zich niet verder dan één meter van de borstband mag bevinden. Wanneer de zender verder van de monitor verwijderd is, wordt het signaal te zwak om te ontvangen. Let er ook op, dat er niet meerdere personen met een borstband om binnen een straal van één meter rond de monitor staan, want de monitor ontvangt dan van elke elektrode een signaal en telt deze dan bij elkaar op. Door vocht en transpiratie op de elektrodes kan de zender aan blijven staan. Om lege batterijen te voorkomen maakt u de elektrodes na gebruik goed schoon en droog.

Denkt u eraan wat de trainingskleding betreft, dat bepaalde in de kleding gebruikte vezels (zoals polyester of polyamide) statische elektriciteit veroorzaken, wat bij de hartslagmeting problemen veroorzaken kan. Denkt u eraan dat mobiele telefoons, een tееvee of andere elektronische apparaten een elektromagnetisch veld om zich heen vormen, wat bij de hartslagmeting problemen veroorzaken kan.

## DE ROEIBEWEGING

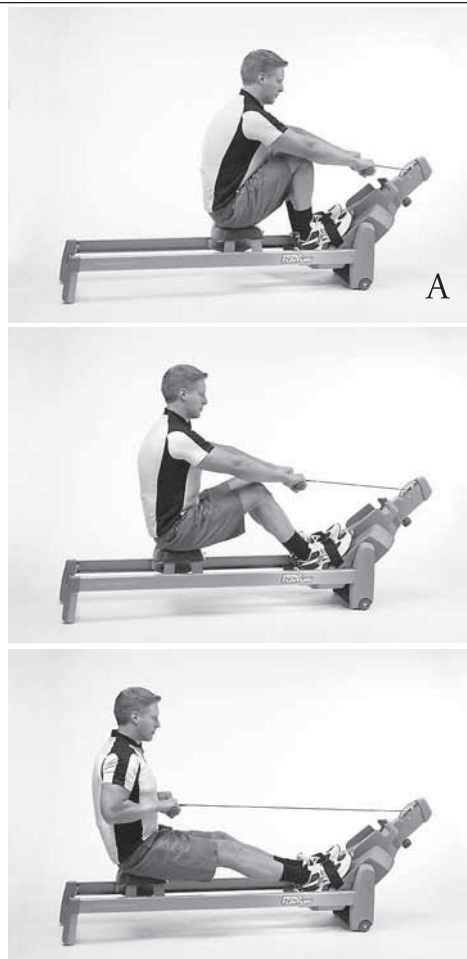

(A) Maak de voetbanden vast, buig de knieën en leun iets voorover, de armen blijven gestrekt. Strek rug en benen tot het lichaam rechtop komt. Vervolg de slag door het strekken van de benen en rug zodat het lichaam iets naar achteren gaat hellen. De armen blijven gestrekt. Maak de slag af door de rug naar achteren te strekken en tegelijkertijd de roeigreep met gebogen armen naar het lichaam te trekken. Ga daarna in één vloeiende beweging terug naar positie A.

## TREKSPIEREN TRAINING





Houd de knieën gestrekt en pak de roeigrep onderhands vast. Begin de beweging met gestrekte armen. Buig de armen tot de roeigrep tegen de borst ligt (let op dat de kabel vrij blijft). U kunt de biceps ook ontwikkelen door voor het toestel te staan, u ofwel boven of onder de stang vast te houden en uw armen te buigen.

### DUWSPIEREN TRAINING



Ga met de rug naar het voetframe op de rolbank zitten. Pak de roeigrep vast. Strek de armen boven het hoofd (let op dat de kabel vrij blijft).

### BORSTSPIEREN TRAINEN



Sta langs het toestel met één voet tussen de rails. Trek met gebogen arm de roeigrep op tot aan de andere schouder (let op dat de kabel vrij blijft).

### SCHOUDERS



Ga voor het toestel staan en houd uw armen boven de stang. Duw de stang omhoog door de schouders omhoog te brengen en de armen te buigen. Houd de rug hierbij recht.

**BELANGRIJK!** Let er steeds op dat het treksnoer niet geknikt raakt.

### MONITOR

#### DRUKKNOPPEN

##### 1. SET

Instelling van de streefwaarden. Dezelfde toets vindt u ook op de afstandsbediening van de trekstang.

##### 2. RESET

Op nul zetten van de trainingswaarden, beëindigen van de training en terug naar de uitgangspositie.



**3. + / -**

Instelling van de streefwaarden, intensiteitinstelling: weerstand / hartslag vermeerderen: met de + knop; weerstand / hartslag verminderen: met de - knop. Dezelfde toetsen vindt u ook op de afstandsbediening van de trekstang.

**4. RECOVERY**

Metten van de conditiehartslog.

**5. START / STOP**

Begin en einde van de training.

**TOETSEN VAN DE TREKSTANG**

Het toestel moet aangesloten zijn opdat de toetsen van de trekstang zouden kunnen werken. Deze toetsen brengen slechts korte stroomstoten over naar de teller, want die herkent geen langere stroomstoten.

Indien de toetsen van de trekstang niet werken, gaat u vooreerst na of het toestel aangesloten is op een stopcontact. Daarna initialiseert u de afstandsbesturing opnieuw door gedurende vijf seconden tegelijkertijd op de drie toetsen van de trekstang te drukken. Test vervolgens of de toetsen werken.

Bedenk ook dat er een batterij in de stang zit. Indien de toetsen niet werken, vervang dan de batterij en vergewis u ervan dat de batterij in de juiste richting geplaatst is. Voor gebruik thuis kan een batterij evenwel verschillende jaren gebruikt worden.

**OPGELET!** Plaats na afloop van de oefening de trekstang op zijn plaats in de houder. Maak de trekstang nooit los tijdens de oefening!

**DISPLAYS****1. Strokes (treksnelheid/min.)**

Het aantal trekbewegingen per minuut; er is ook een balk onderaan de display die de treksnelheid aangeeft.

**2. Trainingstijd**

00:00 – 99:59 meting per seconde; h1:40 – h9:59 meting per minuut.

**3. Hartslag gedurende de training**

Het hartsymbool knippert met dezelfde snelheid als de gemeten hartslag. De pijlen in het display geven aan wanneer de hartslag de van tevoren ingestelde boven- of ondergrens overschrijdt.

**4. Trainingsafstand (km / mile)**

0.00 – 99.99 km / mijl

**5. Speed (timer voor een afstand van 500 m, kmu/ mpu) tijd 0-9.59/500 m****6. Energieverbruik (Kcal)**

Schatting van het totaal energieverbruik gedurende de training, 0 – 9999 kcal

**7. Tijd (Clock)**

Werkelijke tijd

**8. Temperatuurmeter (Temp C / Temp F)**

Meting van de kamertemperatuur in Celsius of in Fahrenheit.

**9. Vochtigheidsmeter (Humidity %)**

Meting van de vochtigheidsgraad in de kamer, 0 – 100%

**10. Display van de hoofdwaarde**

De gekozen trainingswaarde staat met grote nummers midden op de monitor; de overige trainingswaarden kunnen tegelijkertijd gevolgd worden op bovenste regel van de monitor.

**11. Cumulatieve hartslagdisplay**

Indien bij de training een hartslagprogramma gebruikt wordt, geeft de display het profiel weer dat gedurende de hartslag training gevormd wordt.

**12. Vervanging van de batterijen**

Een waarschuwingdisplay geeft aan wanneer de batterijen aan vervanging toe zijn.

**GEBRUIK VAN DE MONITOR**

De monitor gaat aan door het indrukken van een willekeurige knop van de monitor. Indien het apparaat langer dan 5 minuten niet gebruikt wordt, schakelt de monitor automatisch uit. Maak een keuze uit de betreffende meeteenheden met behulp van de schakelaar op de achterkant van de monitor. Maak een keuze uit metrische eenheden (km, km/h, Celsius) of Engelse eenheden (mijlen, mph, Fahrenheit). Stel de tijd (clock) van de monitor als volgt in: druk bij het aanzetten van de monitor 3 seconden tegelijkertijd op + en - toetsen.

Op de hoofddisplay komt nu een tijddisplay. Stel de tijd in met behulp van de + / - toetsen. Van uren naar minuten en terug naar het opstart menu komt men met behulp van de SET -knop.

**MANUAL TRAINING**

Bij handmatige instelling van het trainingsniveau kan het weerstandsniveau bijgesteld worden gedurende de training met behulp van de afstelknop.

1. Er kan direct met de training begonnen worden door op de START / STOP knop te drukken. Stel het weerstandsniveau in tijdens de training door op de afstelknop te drukken.

2. De training kan ook begonnen worden met het instellen van de streefwaarden voor de training. Druk op de + / - knoppen totdat onder het hoofdnummerdisplay het woord Manual verschijnt.

3. Druk vervolgens op de SET -knop, waarna de streefwaarden ingesteld kunnen worden.

4. TIME = instellen van de gewenste duur van de training met behulp van de + / - -knoppen. Met de SET -knop door naar de volgende instelling.

5. DISTANCE = instellen van de gewenste afstand voor de training met behulp van de + / - -knoppen.

Met de SET –knop door naar de volgende instelling.

6. **KCAL** = instellen van het gewenste energieverbruik voor de training met behulp van de + / - -knoppen. Met de SET –knop door naar de volgende instelling.
7. **PULSE** = instellen van de bovenwaarde voor de hartslag gedurende de training met behulp van de + / - -knoppen: op de display ziet men dan een hart en een pijl omhoog. Met de SET –knop door naar de instelling van de onderwaarde voor de hartslag gedurende de training: op de display ziet men dan een hart en een pijl omlaag. Stel de waarde in voor de ondergrens van de hartslag gedurende de training met behulp van de + / - knoppen. Indien uw hartslagwaarde buiten de gestelde grenzen komt, geeft de monitor dit aan door een knipperende pijl behorende bij de overschreden grens. Met de SET –knop terug naar de trainingstijd (TIME) instelling.
8. U kunt de training ook beginnen door de START / STOP –knop in te drukken. Begin en stel indien nodig het weerstandsniveau in gedurende de training.
9. U kunt de training onderbreken door de START / STOP –knop in te drukken (op de display van de monitor verschijnt dan de tekst Over). De gegevens van het programma blijven 5 minuten in het geheugen van de monitor, zodat u met de onderbroken training verder kunt gaan door nogmaals op de START / STOP –knop te drukken.
10. U kunt ophouden met de training vanuit de onderbrekingsfase door op de RESET –knop te drukken.
11. Indien de vooraf ingestelde streefwaarden bereikt worden, geeft de monitor een geluidssignaal en de display begint te knipperen wanneer de streefwaarde bereikt is. Stel de display op nul door het indrukken van de START / STOP –knop en vervolgens de RESET –knop.

## STREEFWAARDE HR-TRAINING

### (CONSTANTE HARTSLAG)

Voor Target HR-oefeningen stelt u het gewenste standaard-hartslagniveau in; tijdens de oefening handhaaft het toestel automatisch het ingestelde hartslagniveau, ongeacht de snelheid waarmee de oefening wordt uitgevoerd.

1. Druk op de knoppen met + / - toetsen totdat onder het hoofdnummerdisplay de tekst Target HR staat.
2. Stel het gewenste constante hartslagniveau voor de training in door op de SET –knop te drukken. Op het scherm komt dan de tekst PULSE en een hart met een pijltje omhoog of omlaag. De gewenste hartslagfrequentie kan ingesteld worden

met de + / - -knoppen. Door op de SET –knop te drukken gaat u naar de volgende instelling.

3. **TIME** = instellen van de gewenste duur van de training met behulp van de + / - -knoppen. Met de SET –knop door naar de volgende instelling.
4. **DISTANCE** = instellen van de gewenste afstand voor de training met behulp van de + / - -knoppen. Met de SET –knop door naar de volgende instelling.
5. **KCAL** = instellen van het gewenste energieverbruik voor de training met behulp van de + / - -knoppen. Met de SET –knop gaat u daarna terug naar de tijdsduur (TIME) instelling.
6. Begin de training door de START / STOP –knop te drukken. Begin met fietsen en stel indien nodig de constante hartslagwaarde in gedurende de training met behulp van de + / - knoppen.
7. U kunt de training onderbreken door de START / STOP –knop in te drukken (op de display van de monitor verschijnt dan de tekst Over). De gegevens van het programma blijven gedurende 5 minuten in het geheugen van de monitor, zodat u met de onderbroken training verder kunt gaan door nogmaals op de START / STOP –knop te drukken.
8. Beëindig de training door op de RESET –knop te drukken op het moment dat de monitor in de onderbrekingsfase is.
9. Wanneer u een streefwaarde hebt ingesteld, geeft de monitor een geluidssignaal en de display begint te knipperen wanneer de streefwaarde bereikt is. Stel de display op nul door eerst op de START / STOP –knop te drukken en vervolgens op de RESET –knop.

## TRAININGSPROFIELEN

1. Druk nadat de monitor is opgestart op de + / - knoppen totdat op de monitor het profielteken verschijnt (P1 – P8) en de profielvorm. Alle profielen zijn zogenaamde standaardkrachtprofielen: hoe sneller u roeit, hoe meer kilometers u volgens de monitor aflegt. De duur van alle profielen is van tevoren ingesteld op 20 minuten.
2. Kies het gewenste profiel met behulp van de + / - knoppen. Door op de SET –knop te drukken komt u op de tijdsinstelling van het trainingsprofiel: met de + / - knoppen kunt u de tijd in stappen van 5 minuten instellen van 10:00 tot 90:00 minuten.
3. Begin de training door op de START / STOP –knop te drukken. Begin met fietsen en stel indien nodig het weerstandsniveau van de profielvorm waarmee u traint in door op de + / - knoppen te drukken: de + knop geeft een grotere weerstand, en de – knop vermindert de weerstand.
4. U kunt de training onderbreken door de START / STOP –knop in te drukken (op de display van de monitor verschijnt dan de tekst Over). De gegevens van het programma blijven gedurende

5 minuten in het geheugen van de monitor, zodat u met de onderbroken training verder kunt gaan door nogmaals op de START / STOP –knop te drukken.

5. Beëindig de training door op de RESET –knop te drukken op het moment dat de monitor in de onderbrekingsfase is.

6. Wanneer u het profiel helemaal afwerkt, geeft de monitor een geluidssignaal en begint de display te knipperen bij het bereiken van de streefwaarde. Stel de display op nul door eerst op de START / STOP –knop te drukken en vervolgens op de RESET –knop.

## RECOVERY – METEN VAN DE

### CONDITIEHARTSLAG

Meet uw conditiehartslag bij het beëindigen van de training.

1. U meet uw conditiehartslag door op de RECOVERY –knop te drukken. Op de display verschijnt dan de tekst Recovery.
2. De meting start automatisch en duurt twee minuten.
3. Aan het einde van de meettijd verschijnt het herstelpercentage op het scherm. Hoe kleiner dit percentage is, des te beter is uw conditie. Denkt u er wel om, dat het resultaat afhankelijk is van uw hartslagsnelheid bij het begin van de meting, en dat het resultaat zeer persoonlijk is en in geen geval direct vergelijkbaar met het resultaat van andere personen. Om de betrouwbaarheid van de meting van de hartslagreactie te verbeteren, moet u altijd proberen om de meting zo nauwkeurig mogelijk en altijd op dezelfde wijze uit te voeren; begin de meting zoveel mogelijk op hetzelfde hartslagniveau.

## OPSLAG EN VERPLAATSEN

Verplaats de roeitrainer op de volgende manier; Ga achter de roeitrainer staan en pak met de ene hand de rail en met de andere het roeizetje vast. Til het apparaat op zodat hij op de transportwielen rust en verrijdt de roeitrainer. Op deze manier wordt uw rug niet onnodig belast.

**BELANGRIJK!** Extra voorzichtigheid is geboden bij het verplaatsen van de trainer over een oneffen vloer of over een drempel. Ook mag de trainer beslist nooit op de wielen over een trap gereden worden, in dit geval moet de trainer worden opgetild. Pas op dat de vloer niet beschadigt wanneer u het toestel verplaatst. Bescherm tere vloermaterialen zoals parketvloeren enz.

Plaats de roeitrainer in een droge, stofvrije ruimte met minimale temperatuurverschillen.

De roeimachine R60 kan op de volgende manier

tot een rechtopstaande, plaatsbesparende positie gebracht worden:

1. Maak de vergrendelingspin onder het voorste frame los, duw het voorste frame een beetje naar beneden en trek de vergrendelingspin naar boven.
2. Open het veerslot aan de linkerkant door de klep opzij in te drukken. Hef tegelijkertijd het voorste frame omhoog.



3. Verlaag het voorste frame voorzichtig tussen de rails en maak het vast met de borg vooraan de het roeizetje. Zorg ervoor dat het voorste frame vastzit.
4. Neem de stang achteraan de roeimachine vast en plaats het toestel in rechtopstaande positie, ondersteund door de speciale pootjes vooraan. Plaats de roeimachine in opslagpositie tegen een muur en zorg ervoor dat het voorste frame niet per ongeluk op iemand kan vallen.

**BELANGRIJK!** Het toestel wordt vervoerd met een lus en een haak die ervoor moeten zorgen dat het toestel mooi in de opslagpositie blijft. Kies voor uw roeimachine een geschikte opslagplaats naast een muur uit. Bevestig de haak stevig en op de juiste hoogte aan de muur. Hef de roeimachine in opslagpositie omhoog tot voor de haak. Hang de lus die bij de roeimachine werd geleverd rond de stang en hang deze aan de haak. Klim niet op de roeimachine wanneer die zich in opslagpositie bevindt!

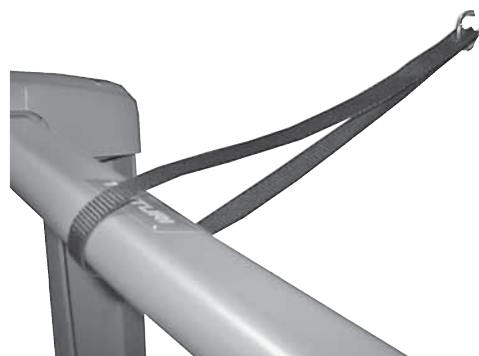

## ONDERHOUD

- De R60 hebben weinig onderhoud nodig. Controleer regelmatig of alle bouten en moeren vastzitten.
- Maak de trainer na gebruik schoon met een

vochtige doek, gebruik daarbij geen oplosmiddelen. Om inwerking van transpiratievocht te voorkomen is het raadzaam de R60 regelmatig met een doek met Teflonspray, Car-cleaner of Cockpit Spray schoon te wrijven.

- Verwijder nooit de kunststof behuizing van het apparaat!
- Reinig de binnenzijde van de rail indien nodig zodat het zitje zo vlot en geruisloos mogelijk kan bewegen. Indien gewenst, kunt u de beweging van het zitje verbeteren door de binnenzijde van de rails in te smeren met paraffine.

#### VERVANGING VAN DE BATTERIJEN

Batterijen van de teller: het scherm geeft aan wanneer de batterijen vervangen moeten worden. Draai de teller voorzichtig naar beneden zodat het deksel van het compartiment waarin de batterijen zich bevinden, op de achterkant van de teller, losgemaakt kan worden. Open het deksel van het compartiment van de batterijen langs onderen. Zorg ervoor dat u de kabels niet beschadigt. Vervang de batterijen (4 x C) rekening houdend met de polariteiten. Plaats vervolgens het deksel opnieuw op zijn plaats.

Batterij van de trekstang : open het deksel van het compartiment waarin de batterij zich bevindt, op de achterkant, door de bevestigingsbout los te schroeven. Vervang de batterij rekening houdend met de polariteiten. Plaats het deksel dan terug op zijn plaats.

#### GEBRUIKSSTORINGEN

Ondanks voortdurende kwaliteitscontroles, kunnen er defecten of storingen optreden die het gevolg zijn van het niet goed functioneren van onderdelen die in de trainer zijn gebruikt. In de meeste gevallen is het onnodig om het gehele apparaat ter reparatie aan te bieden, aangezien de storing meestal kan worden opgelost door het vervangen van het defecte onderdeel.

Mochten er storingen optreden bij het gebruik van de trainer, neem dan onmiddellijk contact op met uw Tunturi dealer. Vermeldt daarbij altijd het model en het serienummer van uw Tunturi trainer, de eventuele storingscode en door wie de trainer is geïnstalleerd.

Vermeldt bij het bestellen van onderdelen het model, het serienummer van het apparaat en het nummer van het onderdeel. Op de laatste pagina's van deze gids vindt u de onderdelenlijst.

#### TECHNISCHE GEGEVENS

Lengte .....	200 cm
Breedte .....	48 cm
Hoogte .....	56 cm
Gewicht .....	46 kg

De R60 voldoet aan de eisen van EUs EMC Directieven betreffende elektromagnetische compatibiliteit (89/336/EEC). Daarom is dit product met de CE label voorzien.

De R60 voldoet aan EN precisie- en veiligheidsnormen (EN-957).

Tunturi is gerechtigd om specificaties te veranderen zonder daarover nader te berichten.

**BELANGRIJK!** De garantie vervalt bij schade veroorzaakt door het niet volgen van de instructies in deze gids betreffende de montage, het instellen en het onderhoud van de apparatuur. De instructies dienen bij het in elkaar zetten, het onderhoud en het gebruik, zo zorgvuldig mogelijk te worden gevolgd. Veranderingen of modificaties, welke niet door Tunturi Oy Ltd zijn goedgekeurd, laten de Tunturi Oy Ltd product aansprakelijkheid geheel vervallen.

**Wij wensen u veel plezierige trainingen met uw nieuwe Tunturi trainingspartner!**

## INDICE

MONTAGGIO .....	38
ALLENAMENTO .....	38
PANNELLO .....	41
TRASPORTO E IMMAGAZZINAGGIO .....	44
MANUTENZIONE .....	44
DATI TECNICI .....	45

## AVVERTENZE

Questo libretto di istruzioni è una parte essenziale della tua attrezzatura da ginnastica. Leggi con attenzione quanto scritto in questa guida, prima del montaggio dei pezzi e prima di fare uso dell'attrezzo o di effettuarne qualunque manutenzione. Ti raccomandiamo pure di conservare la presente guida in un luogo sicuro e a portata di mano; essa ti fornirà, adesso e nel futuro, tutte le istruzioni necessarie all'uso e alla manutenzione della tua attrezzatura da ginnastica. Tali istruzioni devi seguirle sempre con molta attenzione!

## VOSTRA SALUTE

- Prima di iniziare l'allenamento consultate un medico per controllare la vostra condizione fisica.
- Se avvertite disturbi, nausea o altri sintomi anormali durante l'esercizio, smettete immediatamente e consultate un medico.
- Onde evitare dolori muscolari, fate alcuni esercizi di stiramento prima dell'allenamento.

## AMBIENTE

- L'attrezzo non è stato progettato per essere usato all'aperto.
- Posizionare l'attrezzo su una superficie la più piana possibile.
- Assicuratevi che l'ambiente dove vi allenate abbia ventilazione adeguata e non sia umido.
- Consigliamo di conservare l'attrezzo,

quando in uso, a temperatura ambiente da +10 a +35°C. L'attrezzo può essere immagazzinato da -15 a +40°C. Il tasso d'umidità non deve mai superare il 90 %.

- Lasciate 100 cm di spazio circa l'attrezzatura.

## USO DELL'ATTREZZO

**ATTENZIONE!** Prima di iniziare gli esercizi, verificare sempre che il telaio anteriore si trovi nella posizione bloccata in avanti. Stringere sempre il perno di bloccaggio prima di iniziare gli esercizi.

- Se si permette ai bambini di usare l'attrezzo, si deve sempre tenere conto del loro sviluppo fisico e mentale e del loro temperamento. Devono essere istruiti al corretto uso dell'attrezzo e controllati. Accertarsi che non vi siano animali domestici vicino all'apparecchio in movimento o durante l'esercizio.

- Prima dell'uso assicuratevi che l'attrezzo funzioni correttamente. Non usate un attrezzo difettoso.

- Premi i tasti con il polpastrello: le unghie possono danneggiare la membrana del display.

- Non usate mai l'attrezzo con carter smontati.

- Per evitare danni consigliamo di collocare l'attrezzo su una superficie protettiva.

- L'attrezzo può essere usato da una persona sola alla volta.

- Proteggi il pannello dell'utente dalla luce del sole. La superficie del pannello, se bagnata dal sudore, deve sempre essere asciugata.

- Indossate abbigliamento appropriato durante l'allenamento.

- Non tentate riparazioni e manutenzioni diverse da quelle descritte da questo manuale.

- L'attrezzo non può essere usato da persone, il cui peso superi i 135 kg.

- Questo attrezzo é concepito per uso

domestico, per il quale vale la garanzia (24 mesi). Registrare la macchina per esercizi sulla home page di Tunturi, all'indirizzo [www.tunturi.com](http://www.tunturi.com), non appena possibile, preferibilmente entro 14 giorni dall'acquisto. La registrazione dell'apparecchio estenderà la garanzia per l'uso domestico. Per maggiori informazioni sulle condizioni di garanzia dell'attrezzo, consultare il libretto di garanzia allegato. La garanzia non copre danni derivati da negligenze derivate nelle regolazioni o nelle manutenzioni descritte in questo manuale!

## SEI BENVENUTO NEL MONDO DEGLI

### ALLENAMENTI TUNTURI!

Hai fatto un'ottima scelta. Si vede che tieni alla tua forma fisica. Indubbiamente sei una persona esigente che richiede il meglio in quanto a qualità e stile. Nella Tunturi troverai il tuo partner ideale. Alta tecnologia, sicurezza e stimolo per sempre migliori prestazioni sono le sue caratteristiche. Qualunque sia il tipo di allenamento che intendi praticare, questo è lo strumento fatto per te. Nel fascicolo unito al tuo attrezzo Tunturi troverai le informazioni necessarie per un allenamento efficace. Puoi anche consultare il sito internet della Tunturi ([WWW.TUNTURI.COM](http://WWW.TUNTURI.COM)).

## MONTAGGIO

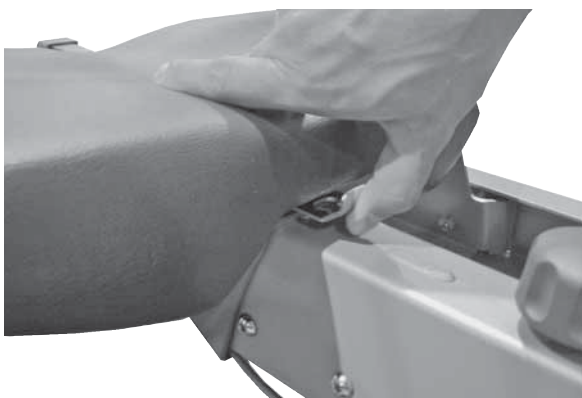

Il vogatore è spedito nella posizione bloccata di stoccaggio. Sbloccare la chiusura a scatto sul tubo anteriore sotto la sella e spingere indietro la sella. Premere il tubo anteriore piegato sul telaio verso l'alto e in avanti. Tirare verso l'alto il perno di bloccaggio e contemporaneamente premere il telaio anteriore verso il basso con il coperchio del filo. Rilasciare il perno di bloccaggio e verificare che il telaio anteriore si trovi nella posizione bloccata in avanti. Stringere sempre il perno di bloccaggio prima di iniziare gli esercizi.

## CONTATORE

Estrarre il contatore dal telaio anteriore tirandolo delicatamente, in modo da poter rimuovere il coperchio del vano batterie sul retro del contatore. Aprire con cautela il coperchio del vano pile dal bordo inferiore. Prestare attenzione a non danneggiare i fili. Posizionare le pile (4 x C) conformemente alle indicazioni nel vano pile. Riposizionare il coperchio e regolare correttamente l'angolazione del contatore per l'esercizio. Questa funzione permette di non azzerare sempre l'orologio dopo lo spegnimento dell'attrezzo.

Regolare il contatore in modo che si trovi a un'angolazione corretta per l'esercizio.

## TRASFORMATORE

Collegare il cavo di alimentazione del trasformatore a una presa. Collegare il connettore del trasformatore alla spina sul telaio anteriore. Scollegare sempre il cavo di alimentazione dall'apparecchio e la presa al termine dell'esercizio. **ATTENZIONE!** Scollegare sempre il cavo di alimentazione dall'attrezzo per fitness prima di disinserirlo dalla presa di corrente. Inserire sempre il cavo di alimentazione nella presa di corrente prima di collegarlo all'attrezzo per fitness. Se si inverte l'ordine, viene azzerato il display dell'orologio.

Assicurarsi che il cavetto di alimentazione non si trovi sotto l'attrezzatura sportiva.

**IMPORTANTE!** L'apparecchio è fornito con un'asola e un gancio per fissare correttamente il vogatore nella posizione di stoccaggio. Scegliere un sito di stoccaggio appropriato per il vogatore vicino a una parete e agganciare saldamente il gancio alla parete all'altezza appropriata. Sollevare il vogatore nella posizione di stoccaggio davanti al gancio. Infilare l'asola fornita con il vogatore attorno alla traversa e agganciare l'asola al gancio. Non salire sul vogatore quando questo è nella posizione di stoccaggio!

## ALLENAMENTO

Vogare è uno sport molto efficace. Oltre a rinforzare il cuore e migliorare la circolazione,

sviluppa la muscolatura principale: schiena, addome, braccia, spalle, bacino e gambe. Vogare migliora anche la flessibilità muscolare senza stressare le giunture ed è anche raccomandato per chi soffre di dolori nella regione di collo e spalle.

Vogare è un eccellente esercizio aerobico molto meglio se di bassa intensità ma di lunga durata. L'allenamento aerobico migliora la capacità polmonare, che migliora la resistenza e la condizione fisica in generale. La capacità del corpo di bruciare grasso è direttamente dipendente alla capacità di immissione dell'ossigeno.

L'esercizio aerobico deve soprattutto essere divertente. Aumenta la respirazione ma non dovrete mai andare in debito di ossigeno durante l'allenamento. Dovreste ad esempio poter parlare senza problemi. Dovreste allenare almeno tre volte la settimana per 30 minuti per raggiungere un discreto livello che per essere migliorato richiede solo l'incremento delle sessioni di allenamento.

L'allenamento aerobico si accompagna anche alle diete perchè è l'unico modo per incrementare l'energia spese dal corpo. Una persona che si sottopone ad una dieta dovrebbe accompagnarla ad un allenamento regolare. Potete iniziare a ritmo blando e bassa resistenza perchè un esercizio troppo intenso può provocare in una persona sovrappeso un affaticamento del cuore.

Brevi sequenze a forte carico aumentano la potenza e la massa muscolare, lunghe sequenze a carico ridotto snelliscono il corpo e aumentano la resistenza dei muscoli.

Per prima cosa, quindi, devi sapere qual'è il livello massimo di battiti cardiaci, ovvero il livello, oltre il quale le pulsazioni non aumentano, pur aggiungendo sforzi. Se tu non conosci il numero massimo delle tue pulsazioni, puoi usare la seguente formula indicativa:

## 220 - L'ETÀ

Naturalmente, il valore massimo effettivo varia da persona a persona. Il numero massimo di pulsazioni cardiache diminuisce, in media, di un punto ogni anno. Se appartieni ad un gruppo a rischio, chiedi a un medico di misurare il tuo livello massimo di pulsazioni cardiache. Abbiamo definito tre differenti aree di pulsazioni, per aiutarti a stabilire il tuo livello di training.

**PRINCIPIANTI:** 50-60 % del massimo di pulsazioni

Questo livello è indicato anche per i weight-watchers, per i convalescenti e per coloro che non hanno fatto allenamento per lungo tempo. Si raccomandano tre periodi di training

ininterrotto alla settimana, ognuno della durata di almeno mezz'ora. Un esercizio regolare migliora notevolmente la performance respiratoria e circolatoria del principiante, tanto da farti sentire presto molto più in forma.

**TRAINER:** 60-70 % del massimo di pulsazioni

Questo livello è perfetto per chi voglia migliorare il proprio fitness e mantenerlo in ottime condizioni. Uno sforzo ragionevole e bilanciato migliora notevolmente le funzioni cardiovascolari e respiratorie; il training deve durare per almeno 30 minuti e deve essere fatto come minimo tre volte alla settimana. Per migliorare ulteriormente la tua condizione fisica, puoi aumentare la frequenza o l'intensità dello sforzo, ma non entrambi allo stesso tempo!

**TRAINER ATTIVO:** 70-80 % del massimo di pulsazioni

Le esercitazioni a questo livello vanno bene solo per coloro che hanno raggiunto una forma quasi perfetta e devono essere precedute da lunghi periodi di allenamenti "endurance".

## REGOLAZIONE DELLA RESISTENZA

Durante l'esecuzione dell'esercizio è possibile aumentarne/diminuirne l'intensità premendo i pulsanti con le tasti + / -. Aumentare la resistenza/le pulsazioni premendo il pulsante con + e diminuirle premendo il pulsante con -.

## MISURAZIONE DELLA FREQUENZA CARDIACA

### CON LA CINTURA

Si possono misurare le pulsazioni in telemetria: il R60 ha inserito nel manubrio un ricevitore. La cintura trasmettitore non-codice può essere comprata come optional. La misurazione telemetrica è la più affidabile, gli elettrodi rilevano e trasmettono le pulsazioni dal cuore al pannello per mezzo di un campo elettromagnetico.

**ATTENZIONE!** Coloro i quali sono portatori di pacemaker devono consultare il proprio medico, che indicherà o meno la possibilità di utilizzare l'attrezzo con questo tipo di cardiografometro.

Se volete misurare le pulsazioni in questo modo durante l'allenamento, inumidite gli elettrodi in gomma posti sulla cinghia elastica con saliva e acqua. Montare il trasmettitore e regolare la tensione della cintura flessibile sotto il livello del petto in modo che gli elettrodi siano a contatto con la pelle durante l'esercizio. Allacciate la cintura sotto al petto abbastanza stretta in modo che gli elettrodi rimangano a contatto con la pelle, ma non così stretta da rendere difficile la respirazione.

Il campo di trasmissione massimo o è circa 1 m. nella portata di trasmissione. Se allacciate le cintura sopra una maglietta, inumiditela leggermente nei punti di contatto degli elettrodi.

Se gli elettrodi non sono umidi, il vostro battito non appare sullo schermo. Se gli elettrodi sono asciutti, inumiditeli nuovamente. Se ci sono parecchi sistemi di rilevazione telemetrica vicini, è bene che la distanza tra loro sia di almeno 1.5 m. Il trasmettitore si accende da solo appena rileva i primi battiti. Sudore o creme possono mantenerlo acceso anche dopo l'uso consumando la batteria. Ecco perché è bene pulire gli elettrodi dopo l'uso.

Prima di scegliere gli abiti da ginnastica, tieni presente che alcune fibre tessili in essi usate (esempio poliesteri e poliamidi) sono produttrici di elettrostaticità, e ciò può inficiare l'affidabilità della misura pulsazioni. Tieni anche presente che telefono cellulare, TV ed altri apparati elettrici formano all'intorno un campo elettromagnetico, con conseguenti problemi nella misura del battito cardiaco.

#### MOVIMENTO DI REMATA

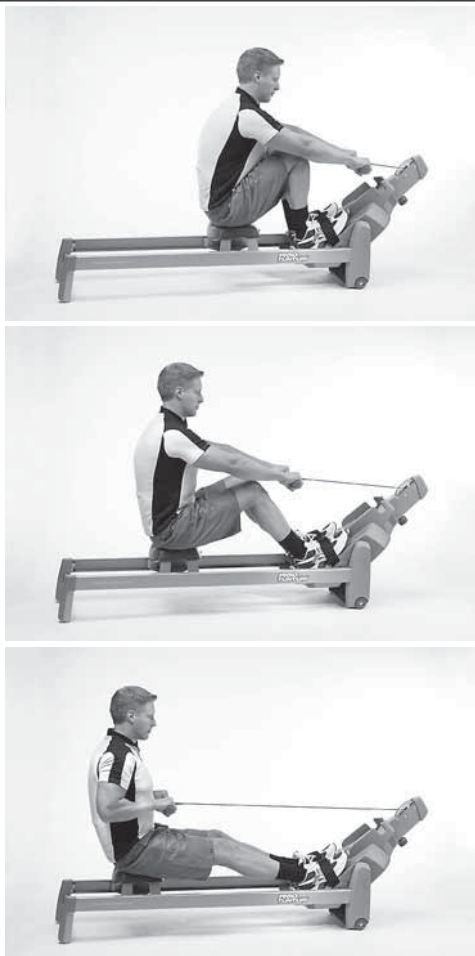

Stringere i cinrurini fermapiiedi, iniziare in posizione raccolta in avanti, ginocchia piegate al massimo e braccia tese. Spingersi

all'indietro raddrizzando schiena e gambe contemporaneamente. Continuare il movimento fino a che si pende leggermente all'indietro, piegando contemporaneamente le braccia.

#### FLESSORE DEL GOMITO

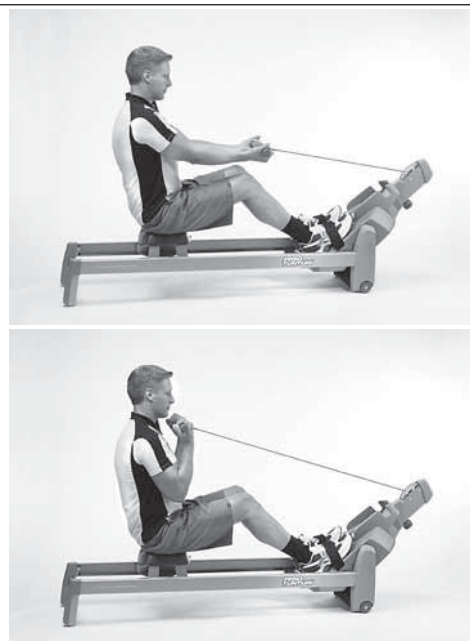

Remando potete sviluppare più efficacemente i bicipiti afferrando una impugnatura sotto la barra. Per sviluppare soltanto i bicipiti si operi nel modo seguente: impugnare la barra dal sotto, tenere le ginocchia dritte e i piedi sotto i poggiatesta. Iniziare il movimento con le braccia dritte. Piegare le braccia. È anche possibile sviluppare i bicipiti stando in piedi davanti all'apparecchio, afferrando il manubrio dall'alto o dal basso e piegando le braccia.

#### ESTENSORI DEL GOMITO

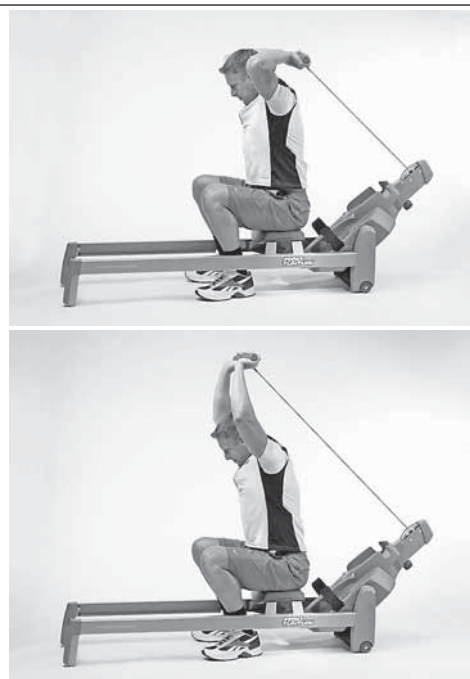



Sedersi sul sellino con la schiena verso i telaio ed afferrare la barra. Tendere le braccia.

### MUSCOLI DEL TORACE

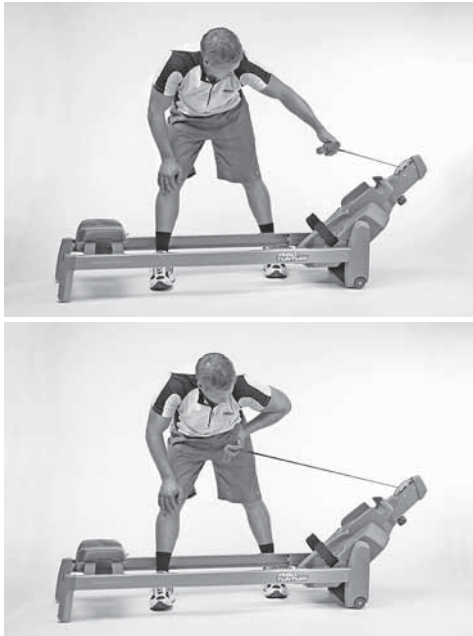

Stare in piedi vicino all'apparecchio con un piede tra le guide. Tirare la barra con il braccio piegato, ripetere lo stesso movimento con l'altro braccio.

### SPALLE

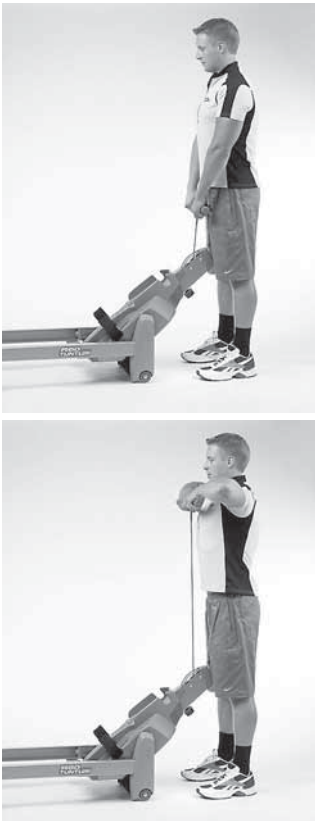

Stare in piedi davanti all'apparecchio e afferrare il manubrio. Tirare il manubrio in alto sollevando le spalle e piegando le braccia. In questo modo si rafforza anche il dorso.

**IMPORTANTE!** Accertarsi sempre che il filo non sia pizzicato. Accertatevi che il gancio non corroda il cavo!

### PANNELLO

#### TASTI

1. SET  
Selezione dei valori di riferimento. Lo stesso pulsante è presente anche sul telecomando della barra di trazione.
2. RESET  
Azzeramento dei valori di allenamento, conclusione dell'esercizio e ritorno allo stato iniziale.
3. + / -  
Impostazione dei valori di riferimento. Gli stessi pulsanti sono presenti anche sul telecomando della barra di trazione.
4. RECOVERY  
Misurazione della frequenza cardiaca di recupero.
5. START / STOP  
Inizio o conclusione dell'esercizio.

#### PULSANTI DELLA BARRA

Perché i pulsanti della barra funzionino è necessario che il dispositivo sia collegato alla linea di corrente. I pulsanti in questione trasmettono al contatore solo pressioni singole, poiché il contatore non riconosce pressioni prolungate.

Se i pulsanti della barra non funzionano, verificare innanzitutto che il dispositivo sia collegato alla linea di corrente. Dopodiché azzerare la funzione di telecomando premendo tutti e tre i pulsanti presenti sulla barra simultaneamente per cinque secondi. Quindi testare il funzionamento dei pulsanti della barra.

All'interno della barra è presente una batteria. Se i pulsanti della barra non funzionano sostituire la batteria e assicurarsi che sia posizionata secondo la corretta polarità. Per l'utilizzo domestico la batteria dovrebbe poter durare diversi anni.

**IMPORTANTE!** Una volta terminato l'allenamento, riposizionare la barra nel supporto. Non lasciare mai la presa della barra nel corso di una vogata!

#### SCHERMATE

1. Stroke (velocità/min vogate)  
Il numero di vogate/min. È presente anche una barra al di sotto del display di lettura che indica la velocità delle vogate.
2. Durata esercizio  
00:00- 99:59: misurazione ogni 1 secondo, h1:40-h9:59 misurazione ogni 1 minuto.
3. Frequenza cardiaca  
L'icona del cuore lampeggia in base al ritmo della

frequenza cardiaca. Le icone che raffigurano le frecce indicano se la frequenza supera per eccesso o difetto il valore di riferimento impostato.

4. Distanza d'esercizio (km / miglia)  
0,00-99,99 km / miglia
5. Velocità (timer per una distanza di 500 m, kmh/ mph)  
Tempo 0-9,59/500 m  
00.0-99.9 km/h / mph
6. Consumo d'energia (kcal/kJ)  
Consumo energetico calcolato durante l'esercizio, 0-9999 kcal.
7. Orologio (Clock)  
Orologio.
8. Termometro (Temp C / Temp F)  
termometro per la misurazione della temperatura ambientale, gradi Celsius o Fahrenheit.  
La temperatura ambiente viene visualizzata in gradi Celsius. Questa schermata viene visualizzata nel momento in cui il pannello passa alla modalità di risparmio energetico.
9. Misurazione umidità (Humidity %)  
Misurazione dell'umidità ambientale, 0-100%
10. Display numerico principale  
Il valore di allenamento selezionato viene visualizzato ingrandito nella parte centrale del pannello; gli altri valori possono essere seguiti contemporaneamente nella riga superiore del display numerico.
11. Schermata profilo programma di allenamento  
Profilo del programma di allenamento preimpostato e selezionato.
12. Sostituzione pile  
Questo messaggio avverte l'utente della necessità di sostituire le pile.

#### UTILIZZO DEL PANNELLO

Per attivare il pannello basta digitare uno dei suoi tasti. Se il pannello rimane inutilizzato per 5 minuti, si spegne automaticamente. Selezionare l'unità di misurazione, utilizzando il selettore che si trova sul retro del pannello. È possibile selezionare tra il sistema metrico (km, km/h, Celsius) o quello britannico (miglia, mph, Fahrenheit).

Impostare l'orologio (clock) nel modo seguente: con il pannello acceso, premere contemporaneamente per 3 secondi entrambi i tasti + / -. Sulla schermata numerica principale comparirà l'orologio. Regolare l'ora con i tasti + / -, prima le ore e poi i minuti. Premendo il tasto SET, la schermata tornerà nel suo stato iniziale.

#### ALLENAMENTO-MANUAL

Nella modalità di esercizio manuale, è possibile regolare il livello di resistenza durante l'esercizio con la manopola di controllo.

1. Si può iniziare l'esercizio immediatamente

premendo il pulsante START/STOP. Regolare il livello di resistenza durante l'esercizio con la manopola di controllo.

2. Si può iniziare l'esercizio, regolando un valore di riferimento. Premere i tasti +/- fino a visualizzare il testo Manual nella schermata numerica principale.
3. Premere il tasto SET per aprire la schermata di impostazione dei valori di riferimento.
4. TIME = serve per impostare la durata dell'esercizio +/- . Premere il tasto SET per passare all'operazione di impostazione successiva.
5. DISTANCE = serve per impostare la distanza di allenamento desiderata con i tasti +/- . Premere il tasto SET per passare all'operazione di impostazione successiva.
6. KCAL = serve per impostare il valore di consumo energetico desiderato con i tasti +/- . Premere il tasto SET per passare all'operazione di impostazione successiva.
7. PULSE = serve per impostare la soglia massi di frequenza cardiaca raggiungibile durante l'allenamento. Utilizzare i tasti + / -: la schermata visualizza le icone di un cuore e di una freccia rivolta verso l'alto. Premere il tasto SET per impostare la soglia minima della frequenza cardiaca: la schermata visualizza le icone di un cuore e di una freccia rivolta verso il basso. Impostare la soglia minima di frequenza cardiaca raggiungibile durante l'allenamento. Utilizzare i tasti + / -: Se la frequenza cardiaca dovesse superare i valori di riferimento, allora il valore della soglia visualizzato, inizierà a lampeggiare. Passare poi all'impostazione della durata dell'esercizio (TIME), premendo il tasto SET.

8. Per iniziare l'allenamento si può premere direttamente il tasto START/STOP. Iniziare e, se necessario, regolare il livello di resistenza.
9. È possibile interrompere l'esercizio, premendo il tasto START/STOP (nella schermata viene visualizzato il testo Over). I dati del programma rimangono nella memoria del pannello per 5 minuti; ciò significa che si può riprendere l'allenamento interrotto, premendo nuovamente i tasti START/STOP.
10. Per finire l'allenamento basta premere il tasto RESET quando il pannello si trova in modalità stand-by (allenamento interrotto).
11. Se è stato impostato un valore di riferimento, il pannello emetterà un segnale acustico e la schermata numerica ed il valore inizieranno a lampeggiare. Azzerrare la schermata, premendo prima il tasto START/STOP e poi il tasto RESET.

#### PROGRAMMA HR-TARGET

##### (FREQUENZA COSTANTE)

Per l'esercizio HR target, impostare il livello desiderato di pulsazioni standard. Nel corso dell'esercizio l'apparecchio manterrà automaticamente il livello di pulsazioni impostato

indipendentemente dalla velocità di esecuzione degli esercizi.

1. Pressare i tasti + /- fino a visualizzare il testo Target HR nella schermata numerica principale.
2. Impostare il livello di frequenza desiderato, premendo il tasto SET. La schermata visualizza il testo PULSE e le icone di un cuore e di una freccia rivolta verso il basso /alto. Impostare la soglia di frequenza cardiaca con i tasti + /-. Pressare il tasto SET per passare all'operazione di impostazione successiva.
3. TIME = serve per impostare la durata dell'esercizio +/- . Pressare il tasto SET per passare all'operazione di impostazione successiva.
4. DISTANCE = serve per impostare la distanza di allenamento desiderata con i tasti +/- . Pressare il tasto SET per passare all'operazione di impostazione successiva.
5. KCAL = serve per impostare il valore di consumo energetico desiderato con i tasti +/- . Pressare il tasto SET per passare all'operazione di impostazione della durata (TIME).
6. Per iniziare l'allenamento si può premere direttamente il tasto START/STOP. Iniziare a pedalare e, se necessario, regolare il livello di frequenza cardiaca con i tasti + /-.
7. È possibile interrompere l'esercizio, premendo il tasto START/STOP (nella schermata viene visualizzato il testo Over). I dati del programma rimangono nella memoria del pannello per 5 minuti; ciò significa che si può riprendere l'allenamento interrotto, premendo nuovamente i tasti START/STOP.
8. Per finire l'allenamento basta premere il tasto RESET quando il pannello si trova in modalità stand-by (allenamento interrotto).
9. Se è stato impostato un valore di riferimento, il pannello emetterà un segnale acustico e la schermata numerica ed il valore inizieranno a lampeggiare. Azzerare la schermata, premendo prima il tasto START/STOP e poi il tasto RESET.

### PROFILI DI ALLENAMENTO

1. Una volta acceso il pannello, premere il tasto + o - fino a quando non sarà visualizzata la schermata col codice profili P1-P8. Tutti i profili sono chiamati profili standard in base alla potenza: maggiore è la velocità di vogata, maggiore sarà la velocità di spostamento in avanti sulla distanza misurata dal contatore. Tutti i profili hanno una durata preimpostata di 20 minuti.
2. Selezionare il codice profilo desiderato, utilizzando i tasti + /-. Le impostazioni relative alla durata del profilo sono visibili, premendo il tasto SET. Con il tasto + /- è possibile prolungare o ridurre il profilo di 5 minuti per volta. La gamma di regolazione è 10:00-90:00 minuti.

3. Per iniziare l'allenamento si può premere direttamente il tasto START/STOP. Iniziare a pedalare. Con i tasti + /- è possibile regolare il livello di resistenza durante il programma di allenamento: per incrementare la resistenza, digitare il tasto +, per ridurre invece, digitare il tasto -.
4. È possibile interrompere l'esercizio, premendo il tasto START/STOP (nella schermata viene visualizzato il testo Over). I dati del programma rimangono nella memoria del pannello per 5 minuti; ciò significa che si può riprendere l'allenamento interrotto, premendo nuovamente i tasti START/STOP.
5. Per finire l'allenamento basta premere il tasto RESET quando il pannello si trova in modalità stand-by (allenamento interrotto). Se è stato impostato un valore di riferimento, il pannello emetterà un segnale acustico e la schermata numerica ed il valore inizieranno a lampeggiare. Azzerare la schermata, premendo prima il tasto START/STOP e poi il tasto RESET.

### RECOVERY – MISURAZIONE FREQUENZA DI

#### RECUPERO

Serve per misurare la frequenza cardiaca di recupero alla fine dell'allenamento.

1. Per passare alla misurazione della frequenza cardiaca di recupero, bisogna premere il tasto RECOVERY.
2. La misurazione inizia automaticamente e dura due minuti.
3. Alla fine della misurazione, verrà visualizzato il rapporto della frequenza cardiaca di recupero come valore percentuale. Minore sarà questo valore, migliore sarà la condizione fisica dell'utente. Ricordate che i valori rilevati sono collegati con la frequenza cardiaca iniziale e che i vostri risultati sono personali e non confrontabili con quelli degli altri. Al fine di migliorare l'attendibilità della misurazione frequenza cardiaca di recupero, cerca sempre di standardizzare l'atto collegato alla misurazione, il più precisamente possibile; incomincia a misurare, con estrema precisione, partendo da uno stesso livello pulsazioni.
4. Dalla misurazione della frequenza cardiaca di recupero si può passare alla schermata principale, premendo il tasto RESET; il pannello tornerà automaticamente alla schermata principale un minuto dopo la fine della misurazione.

### TRASPORTO E IMMAGAZZINAGGIO

Spostare il vogatore secondo queste istruzioni:

Impugnare il telaio da dietro con una mano, tenendo il sedile con l'altra. Sollevare il telaio in modo da che appoggi sulle ruote e spostarlo come una cariola.

Appoggiarlo nuovamente al pavimento tenendo anche il sedile, sempre rimanendo dietro l'attrezzo.

Seguite queste istruzioni perchè tentare di alzare o spostare l'attrezzo in altro modo può causarvi strappi alla schiena o incidenti.

**IMPORTANTE!** Proteggere il pavimento durante le operazioni di spostamento del dispositivo.

Per prevenire mal funzionamenti lasciate l'attrezzo in un posto non umido e protetto dalla polvere.

Il vogatore R60 può essere sollevato in una posizione di stoccaggio salvaspazio come segue:

1. Allentare il perno di bloccaggio sotto il telaio anteriore, premere leggermente il telaio anteriore verso il basso e tirare il perno di bloccaggio verso l'alto.
2. Aprire la chiusura a scatto a destra premendone lateralmente la linguetta. Sollevare contemporaneamente il telaio anteriore.



3. Abbassare cautamente il telaio anteriore tra le guide e bloccarlo con il fermo sull'estremità anteriore della sella. Verificare che il telaio anteriore sia bloccato.
4. Afferrare la traversa sulla parte posteriore del vogatore e sollevare l'apparecchio in posizione verticale in modo che si appoggi sulle gambe di supporto anteriori.

Stoccare il vogatore nella posizione di stoccaggio contro una parete in modo tale da renderne impossibile la caduta accidentale.

**IMPORTANTE!** L'apparecchio è fornito con un'asola e un gancio per fissare correttamente il vogatore nella posizione di stoccaggio. Scegliere un sito di stoccaggio appropriato per il vogatore vicino a una parete e agganciare saldamente il gancio alla parete all'altezza appropriata. Sollevare il vogatore nella posizione di stoccaggio davanti al gancio. Infilare l'asola fornita con il vogatore attorno alla traversa e agganciare l'asola al gancio. Non salire sul vogatore quando questo è nella posizione di stoccaggio!

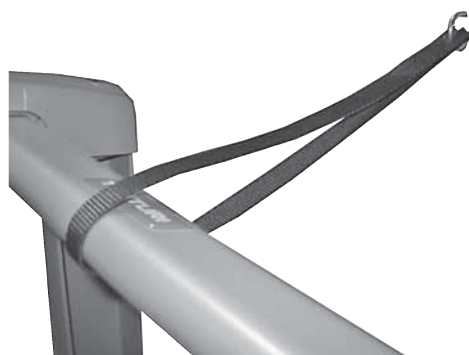

## MANUTENZIONE

- Il R60 richiede minima manutenzione. Controllare ogni tanto che tutte le viti e i bulloni siano stretti.
- Pulire l'attrezzo con uno straccio morbido. Non usare solventi.
- Non rimuovere mai l'involucro di protezione dell'attrezzo.
- Pulire le superfici interne della guida se necessario, in modo che la sella si muova il più uniformemente e delicatamente possibile. Se necessario, si può migliorare il movimento della sella aggiungendo paraffina sulla superficie delle guide.

## SOSTITUZIONE DELLA BATTERIA

Batterie del contatore: Un messaggio di avvertenza indica quando è necessario sostituire le batterie del contatore. Estrarre il contatore dal telaio anteriore tirandolo delicatamente verso l'esterno, in modo da poter rimuovere il coperchio del vano batterie sul retro del contatore. Aprire con cautela il coperchio del vano batterie dal bordo inferiore. Prestare attenzione a non danneggiare i fili. Sostituire le batterie (4 batterie "C") nel vano batterie, seguendo la polarità come indicato. Riposizionare il coperchio.

Batteria della barra: Aprire il coperchio del vano batterie sul retro della barra, dopo aver rimosso le vite di ritegno. Sostituire la batteria; assicurarsi di seguire la polarità corretta come indicato. Riposizionare il coperchio.

## DISTURBI DURANTE L'USO

Nonostante un continuo controllo della qualità, l'attrezzatura potrebbe talvolta presentare difetti e malfunzionamenti, causati da qualche singolo componente. Nella maggior parte dei casi, non c'è bisogno di mettersi a far riparare tutta l'attrezzatura, ma generalmente basta sostituire il pezzo o la parte difettosa.

Se l'attrezzo non funziona bene durante l'uso o se si ha bisogno dei pezzi di ricambio, contatta il tuo rivenditore Tunturi indicando che cosa si tratta,

le condizioni in cui la usi, la data di acquisto, il modello e il numero di serie del tuo attrezzo. Si raccomanda di utilizzare sempre pezzi di ricambio originali.

### DATI TECNICI

Lunghezza ..... 200 cm  
Altezza ..... 48 cm  
Larghezza ..... 56 cm  
Peso ..... 46 kg

Il R60 è un attrezzo in linea con gli direttive EMC dell'Unione Europea, riguardanti la compatibilità elettromagnetica (89/336/CEE). Pertanto il prodotto porta l'etichetta CE.

Il R60 è un attrezzo in linea con gli standards EN per la precisione e la sicurezza (EN-957).

A causa di una politica volta a un continuo sviluppo del prodotto, la Tunturi si riserva il diritto di effettuare cambiamenti nelle caratteristiche degli attrezzi, senza darne relativo preavviso.

**ATTENZIONE!** La garanzia non copre danni derivanti da inosservanza, nel montaggio, regolazione e manutenzione, delle istruzioni fornite nella presente guida. Le istruzioni per montaggio, uso e manutenzione della tua attrezzatura, devono essere seguite con molta cura. Non rispondiamo di cambi o modifiche non espressamente approvate da Tunturi Oy Ltd.

**Ti auguriamo di avere la gioia di fare tanti allenamenti, insieme al tuo nuovo amico Tunturi!**

## INDICE

MONTAJE.....	47
EJERCICIOS CON TUNTURI .....	47
CONTADOR .....	50
TRANSPORTE Y ALMACENAMIENTO .....	53
MANTENIMIENTO .....	54
DATOS TECNICOS.....	54

## INFORMACION Y PRECAUCIONES

Lea atentamente esta guía antes del montaje, uso o mantenimiento de su equipo de ejercicio. Mantenga esta guía en lugar seguro; le brindará hoy y en el futuro la información que necesite para usar y mantener su equipo. Siga siempre atentamente sus instrucciones.

## OBSERVACIONES SOBRE SU SALUD

- Antes de empezar a hacer cualquier ejercicio, consulte con un médico y hágase un chequeo.
- Si durante el ejercicio experimenta náuseas, mareos u otros síntomas anormales, pare inmediatamente y consulte con un médico.
- Para evitar agujetas y tirones musculares empiece el ejercicio calentando y termínelo poco a poco (remareando lentamente a menos resistencia). No olvide hacer ejercicios de estiramiento después de usar la máquina.

## OBSERVACIONES SOBRE EL EJERCICIO

- La máquina no se debe usar a la intemperie.
- Es una buena idea colocar la máquina sobre una base protectora. Coloque la máquina sobre una superficie dura y horizontal.
- Compruebe si el lugar donde hace el ejercicio tiene buena ventilación. Para

evitar resfriados, evite las corrientes en el lugar del ejercicio.

- En entrenamiento, la máquina tolera una temperatura ambiente de entre +10°C y +35°C. La máquina también puede almacenarse a temperaturas de 15°C a +40°C. La humedad relativa ambiente nunca debe exceder el 90 %.

- Deje unos 100 cm de espacio detrás, delante y a cada lado de la máquina.

## OBSERVACIONES SOBRE LA MÁQUINA

**NOTA:** Antes de empezar a hacer ejercicio, asegúrese siempre de que el marco frontal queda bloqueado hacia adelante. Apriete siempre el pasador antes de empezar a hacer ejercicio.

- Si se deja a los niños usar la máquina, primero se los debe enseñar a usarla bien y después se les debe vigilar, teniendo en cuenta el desarrollo físico y mental del niño y su personalidad. Compruebe que no haya animales domésticos cerca del aparato cuando lo desplace o cuando esté realizando un ejercicio.
- Antes de empezar a usar la máquina, compruebe si todos sus mecanismos funcionan bien. No use la máquina si observa alguna anomalía.
- Esta máquina sólo debe ser utilizada por una persona cada vez.
- Cuando haga ejercicio, lleve ropa y calzado adecuados.
- Pulse las teclas con la punta del dedo, las uñas pueden dañar la membrana de las teclas.
- Mantenga las manos alejadas de las partes móviles de la máquina.
- Proteja el contador de la luz solar. Seque siempre la superficie del contador si caen unas gotas de transpiración sobre el contador.
- No intente hacer revisiones o ajustes de la máquina que no estén descritos en este Manual.

- El peso máximo de un usuario de esta máquina es de 135 kg.
- El equipo ha sido diseñado para un uso en casa. La garantía Tunturi se aplica sólo a defectos o malfuncionamiento en un uso en casa (24 meses). Registre su aparato de ejercicios en la página web de Tunturi ([www.tunturi.com](http://www.tunturi.com)) lo antes posible, a poder ser, en un plazo de 14 días desde la fecha en que lo ha adquirido. Si registra el aparato, se ampliará la garantía para uso doméstico. Encontrará información más detallada sobre la garantía de su equipo de ejercicio en el libro de garantía suministrado con el equipo. Por favor anótese que la garantía no cubre daños debidos a transportes o negligencias de ajuste o no seguir instrucciones de mantenimiento descritas en este manual.

## BIENVENIDO AL MUNDO TUNTURI DEL

### EJERCICIO

Su elección demuestra que Ud. realmente está dispuesto a invertir en su bienestar y en su condición física, y asimismo sabe apreciar la calidad y el estilo. Con el equipamiento de ejercicio Tunturi, Ud. ha elegido como compañero de entrenamiento un producto de alta calidad, seguro y motivador. Cualquiera sea su meta, puede estar seguro de que este equipo le acompañará hasta cumplirla. Encontrará información sobre el uso de su equipo de ejercicios y todo lo inherente a un entrenamiento eficiente en el sitio de Tunturi en Internet ([WWW.TUNTURI.COM](http://WWW.TUNTURI.COM)).

### MONTAJE

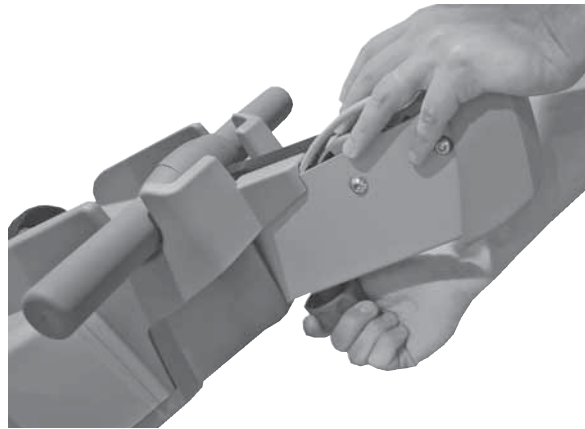
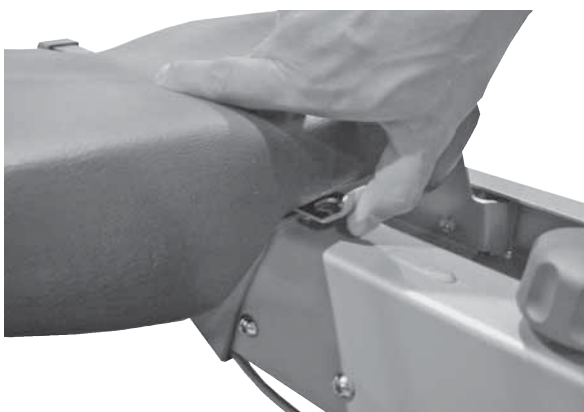

El aparato de remo se envía en posición de bloqueo para su almacenamiento. Desbloquee el pestillo del tubo frontal que se encuentra debajo del sillín y tire del sillín hacia atrás. Tire del tubo frontal plegado en el marco hacia arriba y hacia adelante. Tire del pasador de seguridad hacia arriba y, al mismo tiempo, presione el marco frontal hacia abajo con la tapa del cable de tracción. Suelte el pasador y asegúrese de que el marco frontal queda bloqueado hacia adelante. Apriete siempre el pasador antes de empezar a hacer ejercicio.

### MEDIDOR

Gire cuidadosamente el medidor para separarlo del cuadro frontal y poder retirar la tapa del compartimento de las pilas que se encuentra en la parte posterior del medidor. Abra la tapa del compartimento de las pilas con cuidado desde el borde inferior. No dañe los cables. Coloque las pilas (4 pilas C) respetando las marcas indicadas en el compartimento. Vuelva a colocar la tapa y ajuste el ángulo del medidor adecuadamente para realizar el ejercicio. Observe que el reloj del contador toma la corriente de las pilas cuando el aparato no está conectado a la fuente de alimentación, de no ser así el reloj se pondría a cero.

Ajuste el medidor para conseguir el ángulo adecuado para realizar el ejercicio.

### TRANSFORMADOR

Conecte el cable de alimentación del transformador al receptáculo. Conecte el conector del transformador al enchufe que se encuentra en el marco frontal. Desconecte siempre el cable del aparato y del receptáculo cuando termine de hacer ejercicio. **NOTA:** Desconecte siempre en primer lugar el cable de corriente del equipo antes de desconectarlo de la fuente de alimentación. Conecte siempre en primer lugar el cable de corriente a la fuente de alimentación antes de conectarlo al equipo. Si se hace en orden inverso, los valores del reloj se pondrán a cero.

Asegúrese de que el cable no queda debajo del aparato.

**IMPORTANTE:** El aparato de remo se envía con un aro y un gancho para sujetarlo y guardarlo correctamente. Elija un lugar de almacenamiento adecuado para el aparato junto a la pared. Coloque el gancho en la pared a la altura adecuada. Eleve el aparato a la altura del gancho. Rodee la barra transversal con el aro y cuélguelo del gancho. No se monte en el aparato cuando lo tenga en posición de almacenamiento.

## EJERCICIOS CON TUNTURI

Remar es una forma efectiva de ejercicio. Además de fortalecer el corazón y mejorar la circulación, desarrolla varios grupos de músculos largos: la espalda, el abdomen, los brazos, los hombros y también la pelvis y las piernas. Remar también desarrolla la flexibilidad muscular sin el esfuerzo de las articulaciones, y es una forma de ejercicio recomendado para aquellos que sufren dolores en la zona del cuello y hombros. Trabajar usando una máquina de remo es un ejercicio aeróbico excelente, el principio de este ejercicio debería ser adaptado a un ejercicio ligero, pero de larga duración. El ejercicio aeróbico está basado en mejorar la entrada máxima de oxígeno en el cuerpo, lo cual repercute en mejorar la resistencia y el fitness. La habilidad del cuerpo de quemar grasa es una energía directamente dependiente de su capacidad de entrada de oxígeno.

El ejercicio aeróbico debería ser para todos agradable. Usted debería sudar, pero usted no debería quedar fuera de juego durante el ejercicio. Usted debería hacer ejercicio al menos durante tres veces a la semana, 30 minutos en una vez, para alcanzar el nivel básico de fitness. Mantener este nivel requiere un poco de ejercicio cada semana. Una vez que la condición básica ha sido alcanzada, es mejorable fácilmente, simplemente incrementando el número de sesiones de ejercicio.

El ejercicio siempre es recompensado con pérdida de peso, porque este es el único modo de incrementar la energía gastada en el cuerpo. Esto es porque siempre merece la pena combinar ejercicio con una dieta sana. Una persona que hace ejercicio debería hacerlo diariamente – en un principio 30 minutos o menos en una vez, gradualmente incrementar el trabajo diario hasta una hora. Usted debería comenzar lentamente a una baja velocidad y una resistencia baja, porque para una persona con sobrepeso el ejercicio severo podría llevar a un excesivo esfuerzo del corazón y sistema circulatorio. Para mejorar fitness, resistencia y velocidad incrementar gradualmente.

Secuencias cortas en una resistencia pesada incrementan la fuerza y masa muscular, secuencias más largas en una resistencia más ligera moldean el cuerpo y desarrollan la capacidad aeróbica / cardiovascular.

Determine primero su ritmo cardíaco máximo, es decir, el ritmo que ya no aumenta al incrementarse el esfuerzo. Si Ud. no conoce su ritmo cardíaco máximo, use como guía la siguiente fórmula:

### 220 – EDAD

El máximo varía según las personas. El ritmo cardíaco máximo disminuye en promedio un punto por año. Si Ud. pertenece a alguno grupo de riesgo, solicite a un médico que le mida su ritmo cardíaco máximo. Hemos definido tres zonas diferentes de ritmo cardíaco para ayudarle en su entrenamiento dirigido.

**PRINCIPIANTE:** 50-60 % del ritmo cardíaco máximo

También recomendable para "vigilantes de peso", convalecientes y personas que no hayan hecho ejercicio físico durante largo tiempo. Se recomiendan tres sesiones semanales de por lo menos media hora cada una. El ejercicio regular mejora considerablemente las funciones respiratorias y circulatorias de los principiantes, quienes rápidamente sentirán el progreso.

**ENTRENAMIENTO:** 60-70 % del ritmo cardíaco máximo

Perfecto para una ejercitación de progreso y mantenimiento. Un esfuerzo regular y razonable desarrolla efectivamente el corazón y los pulmones entrenando un mínimo de 30 minutos al menos tres veces por semana. Para mejorar aún más su condición, aumente o la frecuencia o el esfuerzo, pero no ambos al mismo tiempo.

**ENTRENAMIENTO ACTIVO:** 70-80 % del ritmo cardíaco máximo

El ejercicio de este nivel es adecuado sólo para quienes están en óptimo estado, y presupone trabajos de alto rendimiento.

### AJUSTE DE LA RESISTENCIA

Mientras hace ejercicio, puede aumentar/disminuir la intensidad del mismo pulsando los botones + /-. Aumente la resistencia/pulsos con + y redúzcalos con -.

### MEDIDA DEL RITMO CARDÍACO CON UN

#### CINTURÓN

El R60 se fabrica con función de medida del pulso. Quiere decirse que la máquina lleva un receptor interno compatible con los transmisores de pulso. La medida del pulso es más fiable si se hace con un sensor telemétrico en el que los electrodos de un transmisor sujeto al pecho transmiten las pulsaciones del corazón al contador creando un campo electromagnético.



**NOTA:** Si Usted tiene incorporado un marcapasos, consulte a su médico antes de utilizar un monitor inalámbrico del ritmo cardíaco.

Si quiere medir su pulso de este modo durante su ejercicio, moje las ranuras de los electrodos del transmisor con saliva o agua. Coloque el transmisor y ajuste el cinturón flexible para tenerlo bien sujeto por debajo del pecho y para que los electrodos estén en contacto con la piel durante el ejercicio. Si quiere ponerse el transmisor y la correa encima de una camiseta ligera, moje un poco la camiseta en los puntos donde los electrodos tocan la piel. Colóquese el transmisor justo debajo del pecho, con la correa elástica suficientemente apretada para que los electrodos estén en contacto con su piel, pero no tan fuerte que no pueda respirar normalmente. El transmisor envía automáticamente la lectura de las pulsaciones al contador hasta una distancia aproximada de 1 m.

Si la superficie de los electrodos no está mojada, no aparece en pantalla la medida del pulso. Si los electrodos se secan, hay que volver a mojarlos. Para que la medida del pulso sea más exacta, espere a que los electrodos se calienten. Si hay varios medidores telemétricos del pulso cerca unos de otros, la distancia mínima debe ser de 1,5 m. Del mismo modo, si sólo se usa un receptor con varios transmisores, sólo debe haber en el radio de alcance del transmisor una persona. El transmisor sólo se activa cuando se usa para medir. Sin embargo, el sudor y otras humedades pueden hacer que se active y gaste pila. Por tanto, es importante secar bien los electrodos después de usarlo.

A la hora de elegir la ropa adecuada para realizar los ejercicios tenga en cuenta que algunas fibras textiles (por ejemplo el poliéster o la poliamida) producen electricidad estática, lo que puede impedir una correcta medición del pulso. Tenga en cuenta que el teléfono móvil, el televisor y otros aparatos eléctricos forman a su alrededor un campo electromagnético que puede producir errores en la medición del pulso.

## UTILIZACIÓN DEL REMO

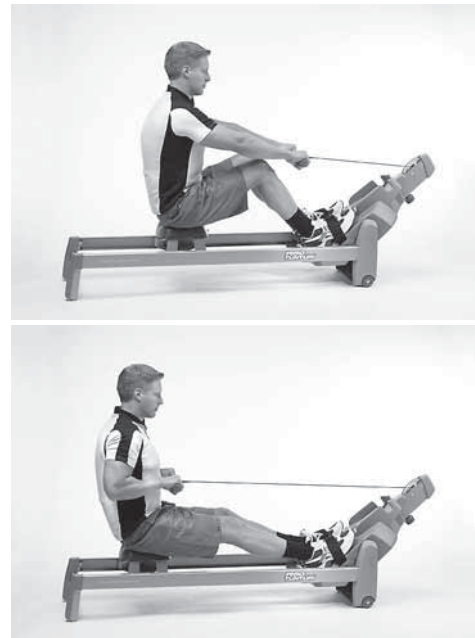

Apretar los reposapiés. Tomar un puño de la barra y comenzar a remar ligeramente, con las rodillas dobladas y los brazos estirados. Presionar así mismo con fuerza su espalda hacia atrás y sus piernas simultáneamente. Continuar el movimiento hasta que usted se incline ligeramente hacia atrás y flexionar sus brazos al mismo tiempo. Volver a la posición de comienzo, doblar de forma progresiva y enderezar sus brazos.

## FLEXIONAR CODOS

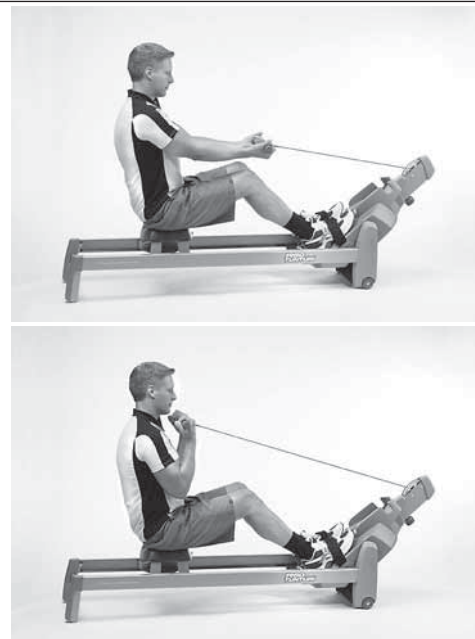

Usted puede desarrollar los bíceps mientras rema cogiendo el manillar por debajo de los puños o de la siguiente forma: los puños del manillar por debajo, mantener las piernas enderezadas y sus pies debajo de las correas de los reposapiés. Empezar el movimiento con sus brazos rectos. Doblar los brazos. También podrá desarrollar sus bíceps poniéndose de pie frente al aparato, agarrándolo por encima o por debajo de la barra y doblando los brazos.

## ESTIRAR CODOS



Empujar el manillar con el brazo doblado. Repetir lo mismo con el otro brazo.

## MÚSCULOS PECTORALES



Colóquese de pie frente al aparato y con un pie entre las barras. Empujar el manillar con el brazo doblado. Repetir lo mismo con el otro brazo.

## HOMBRES



Colóquese de pie frente al aparato y agarre la barra por encima. Tire de la barra hacia arriba elevando los hombros y doblando los brazos. Mantenga la espalda erguida.

**IMPORTANTE:** Compruebe siempre que el cable tirador no se ha quedado enroscado.

Asegurarse que los cables de enganche no estén deshilachados.

## CONTADOR

### TECLAS DE FUNCION

- 1. SET**  
Selección de los valores objetivo. En el mando a distancia de la barra de tracción encontrará el mismo botón.
- 2. RESET**  
Puesta a cero de los valores objetivo, conclusión del ejercicio y retorno al estado inicial
- 3. + / -**  
Selección de los valores objetivo, regulación de la intensidad: incremento de la resistencia / ritmo cardiaco tecla +, reducción de la resistencia / ritmo cardiaco tecla -. En el mando a distancia de la barra de tracción encontrará los mismos botones.
- 4. RECOVERY**  
Medición del ritmo cardiaco de restablecimiento
- 5. START / STOP**  
Inicio e interrupción del ejercicio

## BOTONES DE LA BARRA DE TRACCIÓN

Para que funcionen los botones de la barra de tracción, el dispositivo debe estar conectado a la corriente eléctrica. Los botones sólo transmiten pulsaciones individuales al medidor y el medidor no reconoce pulsaciones más largas.

Si los botones de la barra no funcionan, compruebe si el dispositivo está conectado a la corriente eléctrica. A continuación, restablezca la función de control a distancia pulsando los tres botones de la barra a la vez y durante cinco segundos. Posteriormente, pruebe el funcionamiento de los botones.

Hay una pila dentro de la barra de tracción. Si los botones no funcionan, cambie la pila y colóquela en la dirección correcta. Sin embargo, si utiliza la barra en casa, la pila dura varios años.

**IMPORTANTE:** Cuando termine de hacer ejercicio, coloque la barra en su soporte. Nunca deje de agarrar la barra en la mitad del movimiento de remo.

## MONITOR GRAFICO

### 1. Carreras (velocidad de tirada/min)

El número de tiradas/min. También hay una barra debajo de la pantalla de lectura en la que se indica la velocidad de tirada.

### 2. DURACIÓN DEL EJERCICIO

00:00 – 99:59: medición a intervalos de 1 segundo, h 1:40 – h 9:59 medición a intervalos de 1 minuto

### 3. PULSACIONES DURANTE EL EJERCICIO

El símbolo corazón parpadea intermitentemente al ritmo de las pulsaciones medidas. Los símbolos de flecha en el monitor alertan en caso de que el ritmo cardíaco supere el límite superior establecido o no alcance el límite inferior fijado

### 4. RECORRIDO DEL EJERCICIO (KM. / MILLAS)

0.00 – 99.9 Km. / millas

### 5. Velocidad (temporizador para 500m de distancia, kmh/mph)

tiempo 0-9,59/500m

### 6. CONSUMO DE ENERGÍA (KCAL.)

Estimación del consumo total de energía durante la realización del ejercicio, 0 – 9999 Kcal.

### 7. RELOJ (CLOCK)

Reloj con tiempo real

### 8. TERMÓMETRO (GRADOS C / GRADOS F)

Termómetro de la temperatura ambiente, escala Celsius o Fahrenheit

### 9. HIGRÓMETRO (HUMEDAD %)

Higrómetro de la humedad ambiente, 0 – 100%

### 10. MONITOR NUMÉRICO PRINCIPAL

El valor del ejercicio seleccionado aparece

indicado en el centro del contador con grandes números; los demás valores del ejercicio pueden ser observados al mismo tiempo en la línea superior del monitor numérico

### 11. MONITOR DE PERFIL DEL PROGRAMA DE EJERCICIO

Perfil del programa predeterminado del ejercicio seleccionado

### 12. CAMBIO DE PILAS

El monitor del contador le indicará cuando es necesario el recambio de las pilas. Retire la tapa del compartimento de las pilas que se encuentra en la parte posterior del medidor y extraiga las pilas. Coloque las nuevas baterías respetando las indicaciones y vuelva a colocar la tapa.

## USO DEL CONTADOR

El contador se pone en funcionamiento al presionar cualquiera de las teclas del contador. En caso de que el equipo permanezca sin uso 5 minutos, el contador se desconecta automáticamente.

Seleccione las unidades de medición que desee mediante el conector que se encuentra en la parte posterior del contador. Puede seleccionar unidades métricas (Km., Km/h, Celsius) o unidades

británicas (millas, mph, Fahrenheit). Para poner en hora el reloj (clock) proceda como sigue: presione en el estado de inicio del ejercicio ambas teclas + / - al mismo tiempo durante 3 segundos. En el monitor numérico principal aparecerá el reloj. Introduzca los datos de la hora mediante las teclas + / -, para pasar de horas a minutos así como para volver al estado de inicio del ejercicio presione la tecla SET.

## EJERCICIO MANUAL

En el ejercicio manual, puede ajustar el nivel de resistencia durante el ejercicio.

1. Puede iniciar el ejercicio inmediatamente pulsando el botón START/STOP. Ajuste el nivel de resistencia durante el ejercicio con la perilla de control.
2. Puede iniciar el ejercicio estableciendo un valor objetivo para el ejercicio. Presione la tecla + / - hasta que aparezca el texto manual en la parte inferior del monitor numérico principal.
3. Presione la tecla SET para poder acceder al establecimiento de los valores objetivo.
4. TIME = establezca la duración que desee para el ejercicio presionando las teclas +/- . Al presionar la tecla SET pasará a la siguiente configuración.
5. DISTANCE = establezca la distancia que desee para el ejercicio presionando las teclas +/- . Al presionar la tecla SET pasará a la siguiente configuración.

6. **KCAL.** = establezca el valor objetivo de consumo de energía para el ejercicio presionando las teclas + / -. Al presionar la tecla SET pasará a la siguiente configuración.
7. **PULSE** = establezca el límite superior para el valor del ritmo cardíaco durante el tiempo de duración del ejercicio presionando las teclas + / -: en el monitor aparecerán los símbolos del corazón y una flecha hacia arriba. Presione la tecla SET para pasar a determinar el límite inferior del valor del ritmo cardíaco: en el monitor aparecerán los símbolos del corazón y una flecha hacia abajo. Establezca el límite inferior para el valor del ritmo cardíaco durante el tiempo de duración del ejercicio presionando las teclas +/- . En caso de que el valor de su ritmo cardíaco exceda los límites establecidos, el contador le avisará haciendo parpadear de forma intermitente la flecha del límite en cuestión en el monitor. Después de esto podrá retornar al establecimiento de la duración del ejercicio (TIME) presionando la tecla SET.
8. Puede iniciar el ejercicio presionando la tecla START / STOP. Empiece y regule en caso de que sea necesario el nivel de resistencia durante el ejercicio.
9. Puede interrumpir el ejercicio presionando la tecla START / STOP (en el monitor del contador figura el texto Over). Los datos del programan permanecen almacenados en la memoria del contador durante 5 minutos, de modo que podrá reanudar el ejercicio interrumpido presionando nuevamente la tecla START / STOP.
10. Puede concluir el ejercicio presionando la tecla RESET estando el contador en el estado de interrupción.
11. En caso de que haya determinado un valor objetivo, el contador emitirá una señal acústica y el valor del monitor comenzará a parpadear intermitentemente cuando se haya alcanzado el valor objetivo. Ponga el monitor a cero presionando primero la tecla START / STOP y después la tecla RESET.

## EJERCICIO TARGET HR

### (RITMO CARDIACO CONSTANTE)

Para realizar el ejercicio poniéndose como objetivo un RC específico, configure el nivel de pulsos estándar que desee. Durante el ejercicio, el aparato mantienen automáticamente el nivel de pulsos configurado independientemente de la velocidad a la que se esté realizando el ejercicio.

1. Presione las teclas de + / - hasta que en la parte inferior del monitor numérico principal aparezca el texto Target HR.
2. Determine el nivel de ritmo cardíaco constante que desee para el ejercicio presionando la tecla SET. En el monitor aparece el texto PULSE así

como los símbolos del corazón y las flechas hacia arriba y hacia abajo. Puede establecer el nivel objetivo de ritmo cardíaco presionando las teclas + / -. Al presionar la tecla SET podrá pasar a la siguiente configuración.

3. **TIME** = establezca la duración que desee para el ejercicio presionando las teclas + / -. Al presionar la tecla SET pasará a la siguiente configuración.
4. **DISTANCE** = establezca la distancia que desee para el ejercicio presionando las teclas + / -. Al presionar la tecla SET pasará a la siguiente configuración.
5. **KCAL.** = establezca el valor objetivo de consumo de energía para el ejercicio presionando las teclas + / -. Presionando la tecla SET retornará al establecimiento de la duración del ejercicio (TIME).
6. Comience el ejercicio presionando la tecla START / STOP. En caso de que sea necesario, regule el nivel del ritmo cardíaco continuo durante el ejercicio presionando las teclas + / -.
7. Puede interrumpir el ejercicio presionando la tecla START / STOP (en el monitor del contador figura el texto Over). Los datos del programan permanecen almacenados en la memoria del contador durante 5 minutos, de modo que podrá reanudar el ejercicio interrumpido presionando nuevamente la tecla START / STOP.
8. Puede concluir el ejercicio presionando la tecla RESET estando el contador en el estado de interrupción.
9. En caso de que haya determinado un valor objetivo, el contador emitirá una señal acústica y el valor del monitor comenzará a parpadear intermitentemente cuando se haya alcanzado el valor objetivo. Ponga el monitor a cero presionando primero la tecla START / STOP y después la tecla RESET.

## PERFILES DE EJERCICIO

1. Presione las teclas + / - una vez que el contador haya sido puesto en marcha hasta que en el monitor del contador aparezca tanto el distintivo de perfil (P1 - P8) como el modo de perfil. Todos los perfiles se consideran perfiles de potencia estándar: cuanto más rápido se rema, más rápido es el aumento de la distancia en metros. La duración prefijada para todos los perfiles es de 20 minutos.
2. Seleccione el perfil que desee haciendo uso de las teclas + / -. Presionando la tecla SET pasará a la determinación del tiempo del perfil de ejercicio: por medio de las teclas de + / - podrá fijar el tiempo con intervalos de 5 minutos entre 10:00 y 90:00 minutos.
3. Comience el ejercicio presionado la tecla START / STOP. Durante la realización del ejercicio puede cambiar el nivel de resistencia de aquella parte del perfil que esté realizando en ese momento

presionando las teclas + / -: la tecla + aumenta la resistencia, la tecla - la reduce.

4. Puede interrumpir el ejercicio presionando la tecla START / STOP (en el monitor del contador figura el texto Over). Los datos del programan permanecen almacenados en la memoria del contador durante 5 minutos, de modo que podrá reanudar el ejercicio interrumpido presionando nuevamente la tecla START / STOP.

5. Puede concluir el ejercicio presionando la tecla RESET estando el contador en el estado de interrupción. En caso de que realice el perfil hasta el final, el contador emitirá una señal acústica y el valor del monitor empezará a parpadear intermitentemente cuando se haya alcanzado el valor objetivo. Ponga el monitor a cero presionando primero la tecla START / STOP y después la tecla RESET.

## RECOVERY – MEDICIÓN DEL RITMO CARDIACO

### DE RECUPERACIÓN

Mide su ritmo cardiaco de recuperación una vez concluido el ejercicio.

1. Podrá acceder a la medición del ritmo cardiaco de recuperación presionando la tecla RECOVERY. En el monitor aparecerá el texto Recovery.
2. La medición comienza automáticamente y dura dos minutos.
3. Al término del periodo de medición aparecerá en el monitor la relación de recuperación del ritmo cardiaco expresada en forma de porcentaje. Cuánto más pequeña sea la cifra indicada, mejor es la condición física de que goza. Observe que su resultado está en relación con el ritmo cardiaco que tenía en el momento inicial de la medición y que su resultado es personal y por consiguiente no comparable directamente con los resultados de otras personas. Para garantizar la veracidad del resultado de la medición procure no cambiar las circunstancias de la misma. Siempre empiece la medición en el mismo nivel del pulso.
4. Para pasar de la medición del ritmo cardiaco de recuperación a la visualización general del monitor, presione la tecla RESET; el contador pasará al monitor general automáticamente después de transcurrido un minuto de la finalización de la medición.

## TRANSPORTE Y ALMACENAMIENTO

Seguir las instrucciones de movilidad porque levantar el mecanismo incorrectamente podría dañar su espalda o causar otros riesgos de accidentes.

Mover la máquina de remo en concordancia con las siguientes instrucciones; permanecer detrás

del mecanismo y apretar el raíl con una mano y el sillín con la otra. Inclinar el mecanismo hasta que descansa sobre las ruedas de transporte. Mover el mecanismo rodándolo sobre las ruedas de transporte. El mecanismo más bajo rodarlo sobre el suelo mientras sostenemos el raíl y el sillín, permaneciendo todo el tiempo detrás del mecanismo.

Para transportar la máquina a través de superficies irregulares o escaleras, extreme la precaución: la máquina debe ser transportada en vilo (no usar las ruedas). Es una buena idea colocar la máquina sobre una base protectora. Al desplazar el aparato se pueden producir daños en algunos suelos, por ejemplo, en el parquet. Por esta razón el suelo deberá protegerse.

Para prevenir mal funcionamientos en la máquina, mantenerla en un lugar seco con la variación de temperatura más pequeña posible, protegida del polvo.

El aparato de remo R60 puede almacenarse en posición vertical para ahorrar espacio. Para ello:

1. Afloje el pasador de seguridad que se encuentra debajo del marco frontal. Presione el marco ligeramente hacia abajo y tire del pasador hacia arriba.
2. Abra el pestillo que se encuentra a la izquierda presionando la lengüeta que se encuentra a un lado. Al mismo tiempo, eleve el marco frontal.



3. Baje el marco frontal con cuidado para colocarlo entre las barras y bloquéelo con el dispositivo de retención que se encuentra en la parte frontal del sillín. Asegúrese de que el marco frontal está bloqueado.
4. Agarre la barra transversal que se encuentra en la parte posterior del aparato y elévelo en posición recta para que quede apoyado con las patas de soporte frontales.

Guarde el aparato de remo contra la pared de forma que el marco frontal no pueda caerse accidentalmente.

**IMPORTANTE:** El aparato de remo se envía con un aro y un gancho para sujetarlo y guardarlo

correctamente. Elija un lugar de almacenamiento adecuado para el aparato junto a la pared. Coloque el gancho en la pared a la altura adecuada. Eleve el aparato a la altura del gancho. Rodee la barra transversal con el aro y cuélguelo del gancho. No se monte en el aparato cuando lo tenga en posición de almacenamiento.

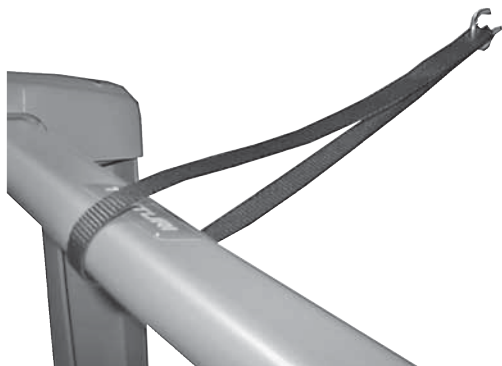

## MANTENIMIENTO

- El R60 requiere muy poco mantenimiento. Sin embargo compruebe de vez en cuando si todos los pernos están bien apretados.
- Limpie la bici con un paño húmedo. No use nunca disolventes.
- No quite nunca las tapas protectoras.
- Si es necesario, limpie las superficies interiores de la barra para que el sillín pueda desplazarse sin problemas y sin ruido. Si lo considera oportuno, puede mejorar el movimiento del sillín aplicando parafina en la superficie de las barras.

## CAMBIO DE LAS PILAS

**Pilas del medidor:** Un aviso en pantalla informa cuándo se deben cambiar las pilas del medidor. Gire y saque con cuidado el medidor de la estructura frontal para que pueda retirar la tapa del receptáculo para las pilas que se encuentra en la parte posterior del medidor. Abra la tapa con cuidado desde el borde inferior. No dañe los cables. Cambie las pilas (4 pilas "C") y coloque las nuevas respetando las marcas. Vuelva a colocar la tapa.

**Pila de la barra de tracción.** Abra la tapa del receptáculo de la pila que se encuentra en la parte posterior de la barra de tracción sacando el tornillo del accesorio. Cambie la pila y compruebe que la coloca en la dirección correcta dentro del soporte. Vuelva a colocar la tapa.

## DEFECTOS DE FUNCIONAMIENTO

Pese al continuo control de calidad que realizamos, el equipo puede presentar defectos o malfuncionamientos debidos a fallos en componentes individuales. En la mayoría de los casos no es necesario llevar todo el equipo a reparar, y generalmente es suficiente con reemplazar la parte defectuosa.

**NOTA:** Si el equipo no funciona correctamente durante su uso, tome contacto inmediatamente con su proveedor Tunturi. Relate la naturaleza del problema, las condiciones de uso, la fecha de compra, el modelo y el número de serie.

En el reverso de esta guía encontrará la lista de piezas. Utilice sólo piezas de repuesto mencionadas en la lista de piezas de repuesto.

## DATOS TECNICOS

Longitud .....	200 cm
Anchura .....	48 cm
Altura.....	56 cm
Peso.....	46 kg

Este producto Tunturi cumple los requerimientos de las directivas EMC de la UE sobre compatibilidad electromagnética (89/336/EEC). Por lo tanto, este producto ostenta la etiqueta CE.

Este producto Tunturi cumple los standards EN de precisión y seguridad (EN-957).

Debido a su política de continuo desarrollo de productos, Tunturi se reserva el derecho de cambiar las especificaciones sin previo aviso.

**NOTA:** La garantía no cubre daños debidos a negligencias en los procedimientos de montaje, ajuste y mantenimiento descritos en esta guía. Deben seguirse estrictamente estas instrucciones en el montaje, uso y mantenimiento de su equipo. Cambios o modificaciones no expresamente aprobados por Tunturi Oy Ltd no están autorizados a los usuarios.

**Le deseamos muchas agradables sesiones de entrenamiento con su nuevo compañero de entrenamiento Tunturi.**

## INNEHÅLL

MONTERING.....	56
TRÄNING .....	56
ANVÄNDNING.....	57
MÄTAREN .....	59
TRANSPORT OCH FÖRVARING .....	61
UNDERHÅLL .....	62
TEKNISKA DATA .....	62

## BRUKSANVISNING

Läs noga igenom denna handbok innan du monterar upp, använder eller reparerar ditt nya träningsredskap. Spara denna handbok; den innehåller information som du behöver nu och i framtiden för att använda och underhålla ditt redskap. Följ alltid dessa instruktioner noggrant.

## BEAKTANSVÄRT OM HÄLSAN

- Konsultera din läkare innan du inleder ditt träningsprogram.
- Om du känner dig illamående, får svindel eller uppvisar andra onormala symptom under träningen, skall du omedelbart avbryta träningen och vända dig till din läkare.
- För att undvika träningsvärk värm upp före varje träningspass (långsam träning med lågt motstånd) och avsluta med avslappningsövningar och muskelsträckningar.

## BEAKTANSVÄRT OM TRÄNINGSMILJÖN

- Redskapet får inte användas utomhus.
- Placera redskapet på ett så plant underlag som möjligt.
- Placera redskapet så att du har ett fritt utrymme på minst 100 cm framför, bakom och på båda sidorna.
- Kontrollera att träningslokalen har en god ventilation. Undvik dock träning i dragiga lokaler, eftersom det kan leda till förkylning.

- Redskapet tål vid träning en omgivning från +10°C till +35°C. Redskapet kan lagras vid temperaturer mellan -15°C och +40°C. Luftfuktigheten i tränings- eller upplagringsomgivningen får aldrig överskrida 90 %.

- För undvikande av skador rekommenderas att redskapet placeras på ett skyddat underlag.

## BEAKTANSVÄRT OM REDSKAPETS ANVÄNDNING

**OBS!** Innan du börjar använda redskapet, se alltid till att framröret är låst i framåtläge. Skruva alltid fast låspinnen innan du börjar använda redskapet.

- Skydda mätaren mot solljus och torka alltid ytan av ytan på mätaren om du ser svett droppar på den.
- Föräldrar och andra personer som har ansvar för barn skall beakta, att barnens naturliga lekbehov och experimentlust kan leda till situationer, för vilka redskapet inte är avsett. Om barn får använda redskapet, måste föräldrarna eller andra ansvariga personer beakta barnens psykiska och fysiska utveckling och framför allt barnens natur. Barn skall erhålla handledning i redskapets användning. Se till att det inte finns några husdjur i närheten av redskapet när du flyttar eller använder det.
- Kontrollera att redskapet är i skick innan du inleder träningen. Använd aldrig ett redskap som är sönder.
- Tryck på tangenterna med fingertopparna; naglar kan skada tangentmembranet.
- Använd aldrig redskapet när kåporna inte är på plats.
- Redskapet får endast användas av en person åt gången.
- Använd lämpliga kläder och skor när du tränar.
- Utför endast de service- och justeringsåtgärder som beskrivs i denna

bruksanvisning. Givna anvisningar bör följas.

- Redskapet får inte användas av personer som väger över 135 kg.
- Redskapet är avsett för träning i hemmet. Tunturi Ltd:s garanti gäller fel eller brister som uppkommer vid användning i hemmet (24 månader). Registrera roddmaskinen på Tunturis hemsida, [www.tunturi.com](http://www.tunturi.com), så fort som möjligt, helst inom 14 dagar efter inköpsdatum. I hembruket förlängas garantin med registreringen. Utförligare information om träningsredskapets garanti hittar du i den bifogade garantiboken. Observera att garantin inte täcker skador uppkomna genom försumlighet av inställningen och justeringar eller underlåtenhet att följa givna anvisningarna.

## VÄLKOMMEN TILL TUNTURIS

### TRÄNINGSVÄRLD!

Ditt val visar att du verkligen vill investera i din kondition och ditt välbefinnande; det visar också att du verkligen värdesätter hög kvalitet och stil. Med ett träningsredskap från Tunturi har du valt en säker och motiverande produkt av hög kvalitet till träningspartner. Oberoende av vilken målsättning du har, är vi säkra på att det här är den rätta utrustningen för att du skall nå ditt mål. Du kan hitta information om hur du ska använda ditt träningsredskap och hur man tränar effektivt på Tunturis webbplats på adressen [WWW.TUNTURI.COM](http://WWW.TUNTURI.COM).

## MONTERING

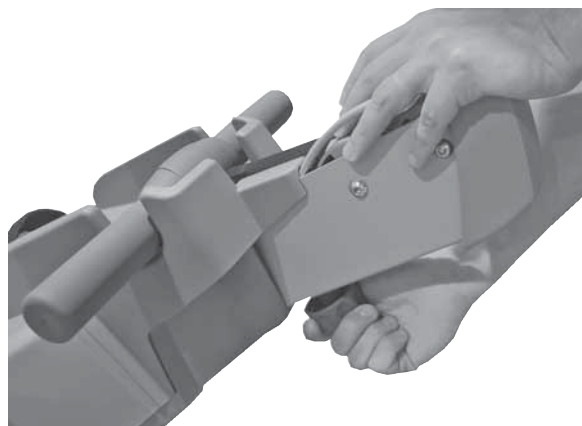
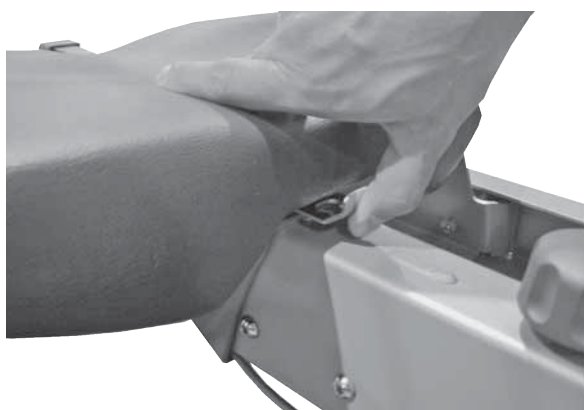

Roddmaskinen levereras i låst läge. Lossa spärren på framröret under sitsen och skjut sitsen bakåt. Skjut framröret på ramen uppåt och framåt. Dra upp låspinnen och skjut samtidigt framröret neråt med draglinans skydd. Lossa låspinnen och se till att framröret är låst i framåtläge. Skruva alltid fast låspinnen innan du börjar använda redskapet.

## MÄTARE

Vrid försiktigt mätaren bort från framramen så att du kan ta bort skyddet till batterihållaren på mätarens baksida. Ta försiktigt av batterifacksskyddet från nederkanten. Var försiktig så att du inte skadar sladdarna. Sätt i batterierna (4 x C) enligt anvisningarna i batterifacket. Sätt tillbaka batteriskyddet och vrid mätaren på plats. Beakta att mätarens klocka använder ström från batterier när redskapet inte är kopplad in i någon annan strömkälla. Annars skulle klockan bli nollställd.

Justera mätaren så att den befinner sig i rätt läge för träning.

## TRANSFORMATOR

Anslut transformatorsladden till ett uttag. Koppla sedan transformatoranslutningen till uttaget i framramen. Dra alltid ut elsladden från redskapet och uttaget när du inte använder det. **VIKTIGT!** Ta alltid bort nätkabeln från träningsutrustningen innan du tar bort den från strömkällan. Anslut alltid nätkabeln till strömkällan innan du ansluter den till träningsutrustningen. Om du ansluter den i fel ordning återställs klockan.

Kontrollera att nätsladden inte hamnar under redskapet.

**VIKTIGT!** En ring och en hake medföljer för att låsa roddmaskinen i förvaringsläge. Välj en lämplig förvaringsplats längs med en vägg och sätt fast haken ordentligt i rätt höjd på väggen. Lyft upp roddmaskinen till förvaringsläge framför haken. Trä ringen runt tvärbalken och koppla ihop ringen och haken. Gå inte på roddmaskinen när den är i förvaringsläge!



## TRÄNING

Rodd är en effektiv motionsform, som stärker hjärtat, förbättrar blodcirkulationen och utvecklar alla stora muskelgrupper i rygg, mage, armar, axlar, höfter och ben. Rodd utvecklar också smidigheten utan att anstränga lederna. Rodd kan rekommenderas för personer som lider av smärtor i nack- och skulderregionen.

Träning med det här redskapet är en utmärkt aerobisk motion. Grundidén är att motionen skall vara förhållandevis lätt, men räcka länge. Aerobisk motion bygger på en förbättring av den maximala syreupptagningsförmågan, som i sin tur förbättrar uthålligheten och konditionen. Kroppens förmåga att använda fett som bränsle är direkt beroende av dess förmåga att transportera syre.

Aerobisk motion är framför allt angenäm. Du skall bli svettig, men du får inte bli andfådd. När du motionerar skall du kunna prata, och inte bara flåsa. Du borde motionera minst tre gånger i veckan à 30 minuter. Detta ger dig en god baskondition. För att du skall kunna upprätthålla baskonditionen bör du motionera minst ett par gånger i veckan. När du har uppnått din baskondition, kan den lätt förbättras genom att du ökar antalet träningspass.

Motion är alltid bra för den som vill gå ner i vikt eftersom det är det enda sättet att öka kroppens energiförbrukning. Speciellt för personer som bantar lönar det sig därför att kombinera kalorifattig kost med regelbunden motion. Den som bantar bör motionera dagligen. Först cirka 30 minuter eller ännu kortare perioder per gång och sedan så småningom längre perioder upp till en timme per dag. Det lönar sig att börja långsamt med litet motstånd. En alltför hög belastning kan hos överviktiga personer belasta hjärtat och blodcirkulationen för mycket. I takt med att konditionen förbättras, kan du så småningom öka motståndet och hastigheten.

En hög belastning och korta serier ökar den maximala muskelstyrkan och muskelmassan. En mindre belastning och längre serier trimmar kroppen och ger muskeluthållighet.

Ta först reda på din maximipuls, dvs. på vilken nivå pulsen inte längre stiger trots att ansträngningen höjs. Om du inte känner till din maximipuls, kan du använda följande formler som riktgivare:

### 220 – ÅLDERN

Maximipulsen varierar från person till person. Maximipulsen går i medeltal ner med en enhet per år. Om du hör till någon av de riskgrupper som

nämndes ovan, be en läkare mäta din maximipuls åt dig. Vi har definierat tre olika pulsområden för att hjälpa dig när du sätter upp mål för träningen.

**NYBÖRJARE:** 50-60 % av maximipulsen

Denna nivå lämpar sig också för viktvaktare, rehabiliteringspatienter och personer som inte har tränat på länge. Tre träningspass i veckan på minst en halvtimme var rekommenderas. Regelbunden träning förbättrar andnings- och cirkulationskapaciteten hos nybörjare betydligt och du kommer snabbt att märka förbättringen.

**MOTIONÄR:** 60-70 % av maximipulsen

Denna nivå är perfekt för att förbättra och upprätthålla konditionen. Även en måttlig ansträngning utvecklar hjärtat och lungorna effektivt, om du tränar i minst 30 minuter åtminstone tre gånger i veckan. För att ytterligare förbättra din kondition, höj antingen träningsfrekvensen eller ansträngningen, men inte båda på samma gång!

**AKTIV IDROTTARE:** 70-80 % av maximipulsen

Träning på denna nivå lämpar sig bara för personer med mycket bra kondition och bör föregås av träning för lång uthållighet.

## ANVÄNDNING

### JUSTERING AV MOTSTÅNDET

Du kan öka eller minska intensiteten under träning genom att trycka på + / - knapparna. Du ökar motståndet/pulsen med + knappen och minskar det med - knappen.

### TRÅDLÖS PULSMÄTNING

R60 har en inbyggd pulsmottagare kompatibel med telemetrisk pulsöverföring. Trådlös pulsmätning, där elektroderna i en sändare på bröstkorgen överför hjärtats slag med hjälp av ett elektromagnetiskt fält till mätaren, har visat sig vara det tillförlitligaste sättet att mäta pulsen.

**OBS!** I det fall du använder pacemaker – hör med din läkare om du kan använda trådlös pulsmätning.

För trådlös mätning av pulsen under träningen, skall du noggrant fukta de räfflade elektroderna i elektrodväskan med vatten eller saliv. Montera sändaren och justera det flexibla väskan så att den sitter lagom hårt under bröstnivå och se till att elektroderna är i kontakt med huden under träningen. Om du använder pulssändaren ovanpå skjortan, skall skjortan fuktas under elektroderna. Spänn det elastiska väskan med sändaren kring

bröstit under bröstmusklerna, så att elektroderna hela tiden har hudkontakt under träningen. Bältet får dock inte vara så spänt att andningen försåras. Pulsvärdet från pulssändaren överförs automatiskt till mottagaren upp till ett avstånd på 1 m.

Om elektrodytorna inte är fuktiga, visar mätaren inget pulsvärde. Elektroderna skall då fuktas på nytt. Tänk också på att elektroderna skall värmas upp på huden till kroppstemperatur för att ge tillförlitliga resultat. Om det finns flera apparater för trådlös pulsmätning bredvid varandra, skall avståndet mellan dem vara minst 1,5 m. Om det bara finns en mottagare, men flera sändare, får endast en person med sändare befinna sig inom räckvidd för mottagaren under mätningen. När du tar av dig elektrobältet, kopplas sändaren bort. Fukt kan dock hålla sändaren aktiverad, vilket förkortar batteriets livslängd. Därför är det viktigt att sändaren omsorgsfullt torkas av efter varje användning.

Observera när du väljer kläder att vissa fibrer i tyget (t.ex. polyester, polyamid) genererar statisk elektricitet och kan därför hindra en tillförlitlig pulsmätning. Observera att mobiltelefoner, tv-apparater och andra elektriska anordningar genererar ett elektromagnetiskt fält omkring sig och kan därför ge upphov till problem i pulsmätningen.

## RODDRÖRELSE



Spänn först fotremmarna och inta rätt position. Sitt framåtlutad med böjda knän och raka armar. Skjut dig bakåt genom att samtidigt räta ut benen och ryggen. Fortsatt rörelsen tills du lutar något bakåt medan du böjer armarna. Återgå till utgångspositionen, böj dig framåt och räta ut armarna. Tänk på att hålla ryggen rak under träningen.

## ARMBÄGENS BÖJMUSKLER



Du kan utveckla dina bicepsmuskler genom att gripa tag om dragstängens underifrån och ro normalt eller så här; grip tag om dragstängens underifrån, håll knäna raka och fötterna under fotremmar och inled rörelsen. Böj armarna. Du kan också utveckla dina bicepsmuskler genom att stå framför redskapet och gripa tag i dragstängens antingen över- eller underifrån och böja på armarna.

## ARMBÄGENS STRÄCKMUSKLER



Sätt dig på sitsen med ryggen mot ramen och grip tag om dragstången. Sträck ut armarna och drag stången över huvuden.

## BRÖSTMUSKLER

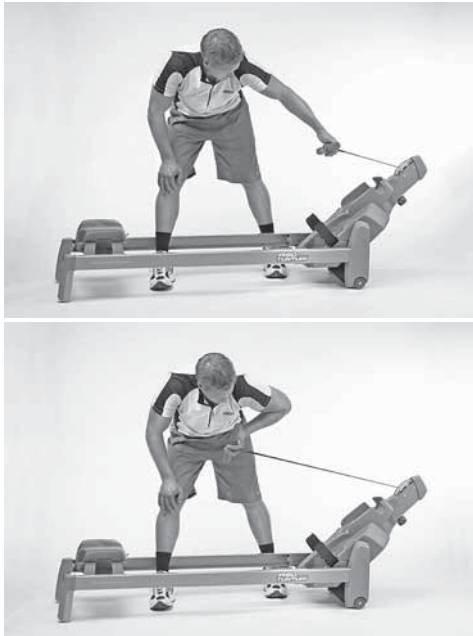

Stå bredvid redskapet med en fot mellan rälsarna. Håll armen böjd och dra i stången.

Upprepa rörelsen med andra handen.

## AXLAR

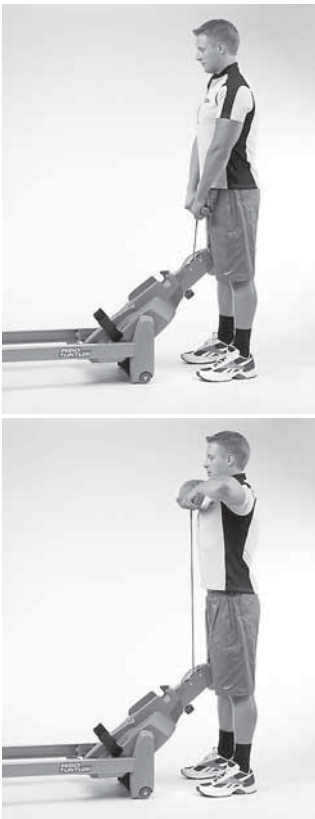

Stå framför redskapet och grip tag i dragstången överifrån. Dra stången uppåt genom att lyfta på

axlarna och böja på armarna. Sträck samtidigt på ryggen.

**OBS!** Se till att draglinan inte är snodd. Se till att draglinans stoppare inte nöter på repet!

## MÄTAREN

### FUNKTIONSKNAPPARNA

#### 1. SET

Välja målsättningsvärdena. Denna knapp finns också på fjärrkontrollen på dragstången.

#### 2. RESET

Nollställa träningsvärdena, sluta träning och återställ allmänna displayen

#### 3. + / -

Sätta målsättningsvärdena. Denna knapp finns också på fjärrkontrollen på dragstången.

#### 4. RECOVERY

Mätningen av återhämtningspulsen.

#### 5. START/STOP

Börja / avbryta träningen.

### SKJUTKNAPPAR

För att de skall kunna fungera kräver skjutknapparna att aggregatet ansluts till strömlinjen. Knapparna i fråga överför endast individuella nyckelslag till metern, metern känner inte igen längre nyckelslag.

Om skjutknapparna inte fungerar måste du först kontrollera att aggregatet är anslutet till strömlinjen. Därefter nollställer du fjärrkontrollsfunktionen genom att trycka på alla tre skjutknapparna samtidigt i fem sekunder. När du gjort det, testar du att skjutknapparna fungerar.

Tänk på att det finns ett batteri inuti skjutfacket. Om skjutknapparna inte fungerar, skall batteriet bytas ut. Kontrollera att du sätter i det rätt. Kom ihåg att vid hemanvändning, så håller batteriet i flera år.

**VIKTIGT!** När du är klar med din träning, ställer du tillbaka skjutfacket i dess hållare. Släpp aldrig ditt grepp på skjutfacket i mitten av en träningsrörelse!

### DISPLAYEN

#### 1. Årtag (hastighet/min)

Antalet årtag/min. Hastigheten visas också på en indikator på displayen.

#### 2. Träningstid

00:00 – 99:59; mätning i en sekunds intervaller, h1:40-h9:59 mätning i en minuts intervaller

#### 3. Träningspuls

Hjärtsymbolen blinkar i takt med pulsmätningen. Displayens pilsymboler visar om pulsen överskrider eller underskrider det inställda

gränsvärdet.

**4. Träningssträck (km/miles)**

0.00-99.99 km/miles

**5. Hastighet (timer för 500 m avstånd, kmh/mph)**  
tid 0-9,59/500 m

**6. Energiförbrukning (Kcal)**

Den estimerade totalenergiförbrukning under träningen, 0-9999 kcal

**7. Klocka (Clock)**

Realtidsklocka.

**8. Termometer (Temp C / Temp F)**

Mäter rumstemperaturen antingen i Celsius eller Fahrenheit

**9. Fuktighetsmätare (Humidity %)**

Mäter fuktigheten i rummet, 0 – 100%.

**10. Displayen av huvudvärden**

Det valda träningsvärdet syns i stora siffror i mitten av displayen medan de övriga träningsvärdena i övre raden.

**11. Displayen av kumulativ puls**

Mäts pulsen under träningssessionen ser man pulsens profil formas under träningens lopp.

**12. Batteribyte**

En varning påminner om batteribytet.

### ANVÄNDNING AV MÄTAREN

Mätaren sätts igång genom att trycka någon av mätarknapparna. Används ergometern inte i fem minuter släcks mätaren automatiskt av.

Välj mätningsenheten med kopplingen på mätarens bakdel. Du kan välja antingen metriska (km, km/h, Celsius) eller engelska (mile, mph, Fahrenheit) enheter.

Ställ mätarens klocka (clock) på följande sätt: Vid mätarens allmän display håll + och - knappar nedtryckna tre sekunder. Då kommer klockan fram i huvuddisplayen. Ställ tiden genom att trycka på + / - knapparna; från timmar till minuter och tillbaka till allmänna displayen kommer du genom att trycka på knappen SET.

### MANUAL (MANUELL TRÄNING)

I manuella träningen kan du justera motståndet under träningens lopp med hjälp av kontrollreglaget.

1. Du kan börja träningen genast genom att trycka på knappen START/STOP. Justera motståndet under träningens lopp med kontrollreglaget.
2. Du kan börja träningen genom att sätta gränsvärden för träningssessionen. Tryck på + / - knappen tills ordet MANUAL står under huvuddisplayen.
3. Trycka på knappen SET för att sätta målsättningsvärdet.
4. TIME = sätt en önskad träningstid med hjälp av plus- och minusknappar. Genom att trycka på

knappen SET kommer du till nästa sättning.

**5. DISTANCE** = sätt en önskad träningssträck med hjälp av plus- och minusknappar. Genom att trycka på knappen SET kommer du till nästa sättning.

**6. KCAL** = sätt en önskad energiförbrukningsnivå med hjälp av plus- och minus- knappar. Genom att trycka på knappen SET kommer du till nästa sättning.

**7. PULSE** = sätt ett övre gränsvärde för träningspulsen med hjälp av plus- och minusknappar; på displayen visas ett hjärta och en pil uppåt. Tryck på knappen SET för att sätta ett nedre gränsvärde för träningspulsen: Displayen visar ett hjärta och en pil nedåt. Sätt ett nedervärde för träningspulsen genom att trycka på plus- och minusknappar. Om du överskrider eller underskrider de utsatta gränsvärdena visar displayen detta genom att blinka den ifrågavarande pilen. Efter detta återvänder du med knappen SET till att inställa träningstiden (TIME).

**8.** Du kan börja träningen genom att trycka på knappen START/STOP. Börja träningen och vid behov justera motståndet under träningens lopp.

**9.** Du kan avbryta träningen genom att trycka på knappen START/STOP (I displayen står ordet "OVER"). Programinformation lagras för fem minuter i mätarens minne; återvänder du inom denna tid gäller det bara att trycka på knappen START/STOP för att fortsätta med träningen.

**10.** Du kan sluta träningen genom att trycka på -knappen RESET när mätaren är i paustillståndet.

**11.** Har du utsatt ett målsättningsvärde ger mätaren en ljudsignal när den är i paustillståndet efter att målsättningsvärdet har uppnåtts. Nollställa siffrorna genom att först trycka på knappen START/STOP och därefter knappen RESET.

### TARGET HR –TRÄNING (KONSTANT PULS)

För Target HR-träning ställer du in önskad standardpulsnivå. Under träningen bevaras den inställda puls nivån automatiskt oavsett träningshastighet.

1. Tryck på + / - knappen tills "Target HR" visas på huvuddisplayen.
2. Sätt den önskade konstanta puls nivån för träningen genom att trycka på knappen SET-. På displayen visas "PULSE" samt ett hjärta och pilen uppåt och nedåt. Målsättningspuls nivån sätts med plus- och minusknappar. Med knappen SET kommer du till nästa sättning.
3. TIME = sätt en önskad träningstid med hjälp av plus- och minusknappar. Genom att trycka på knappen SET kommer du till nästa sättning.
4. DISTANCE = sätt en önskad träningssträcka med plus- och minusknappar. Genom att trycka på knappen SET kommer du till nästa sättning.
5. KCAL = sätt en önskad energiförbrukningsnivå

med hjälp av plus- och minus- knappar. Genom att trycka på knappen SET återvänder du till sättningen av träningstiden (TIME).

6. Börja träningen med att trycka på knappen START/STOP. Börja trampa och vid behov justera motståndet under träningens lopp.

7. Du kan avbryta träningen genom att trycka på knappen START/STOP (På displayen står "OVER"). Programinformationen lagras för fem minuter i mätarens minne; återvänder du inom denna tid gäller det bara att trycka på knappen START/STOP igen för att fortsätta med träningen.

8. Du kan sluta träningen genom att trycka på knappen RESET när mätaren är i paustillståndet.

9. Har du utsatt ett målsättningsvärde ger mätaren en ljudsignal när den är i paustillståndet efter att målsättningsvärdet har uppnåtts. Nollställa siffrorna genom att först trycka på knappen START/STOP och därefter knappen RESET.

### TRÄNINGSPROFILER

1. Efter att mätaren startats tryck + / - knappen tills på displayen står en profilkod (P1-P8) och profilform. Alla profiler är s.k. standardkraftsprofiler: ju snabbare du rör, desto snabbare flyttar du framåt i avståndet som uppmäts av mätaren. Alla profiler har vid fabrikationen programmerats en längd av 20 minuter.

2. Välj en önskad profil med + / - knappar. Genom att trycka på knappen SET kan du sätta träningstiden: med + / - knappar kan du sätta tiden i fem minuters mellanrum mellan 10 och 90 minuter.

3. Börja träningen genom att trycka på knappen START/STOP. Börja trampa. Under träningens lopp kan du med + / - knapparna ändra motståndsnivån av den profil, som du håller på att prestera; motsåndet ökar genom att trycka på + knappen, och motståndet minskar genom att trycka på - knappen.

4. Du kan avbryta träningen genom att trycka på knappen START/STOP (på displayen står ordet "OVER"). Programinformationen lagras för fem minuter i mätarens minne; återvänder du inom denna tid gäller det bara att trycka på knappen START/STOP för att fortsätta med träningen.

5. Du kan sluta träningen genom att trycka på knappen RESET när mätaren är i paustillståndet. Slutför du profilen ger mätaren en ljudsignal och värdet på displayen börjar blinka efter att målsättningsvärdet uppnåtts. Nollställa displayen genom att först trycka på knappen START/STOP och därefter knappen RESET.

### RECOVERY – MÄTNINGEN AV

#### ÅTERHÄMTNINGSPULSEN

Mäta återhämtningspuls efter träningen.

1. Mätningen kan du börja med att trycka på knappen RECOVERY. På displayen står "Recovery".

2. Mätningen börjar automatiskt och varar två minuter.

3. Till slutet av mätningen visar displayen pulsens återhämtningsrelation som procenttal. Ju mindre avläsning, desto bättre kondition har du. Beakta att dina resultat befinner sig i en relation till inledningsmomentens puls nivå och att dina resultat är personliga prestationer som inte kan direkt jämföras med andras resultat. För att förbättra tillförlitligheten i mätningen av återhämtningspuls bör du sträva efter att alltid göra mätningen på samma sätt och så noggrant som möjligt; börja mätningen så exakt som möjligt vid samma puls nivå.

4. Återvändningen från återhämtningsmätningen sker genom att trycka på knappen RESET; för övrigt återgår mätaren till den allmänna displayen en minut efter återhämtningsmätningen slutförts.

### TRANSPORT OCH FÖRVARING

Följ instruktionerna eftersom en felaktig lyftning och förfl yttning kan anstränga ryggen eller leda till farliga situationer.

Ställ dig bakom roddmaskinen. Grip med ena handen tag i sitsen och med den andra i rälsen. Lyft upp redskapet så att det vilar på transportrullarna. Flytta redskapet till önskad plats med hjälp av transportrullarna och lägg ner redskapet på golvet medan du står bakom det.

Förflytt redskapet ytterst försiktigt över ojämna ställen på golvet, till exempel över tröskel. I trappor får redskapet aldrig transporteras på trasporthjulen, utan det måste bäras. För undvikande av skador rekommenderas att redskapet placeras på ett skyddat underlag. När man flyttar på löpbandet kan vissa golvmaterial ta skada, t.ex. parkettgolv. Underlaget bör i sådana fall skyddas.

För undvikande av funktionsstörningar skall redskapet förvaras på ett torrt och dammfritt ställe som har en jämn temperatur.

Roddmaskinen R60 kan lyftas upp för att spara plats på följande sätt:

1. Lossa låspinnen under framramen, tryck ner ramen något och dra låspinnen uppåt.
2. Lossa spärren på vänster sida genom att trycka reglaget i sidled. Lyft samtidigt upp framramen.



3. Skjut försiktigt ner framramen mellan rälsarna och lås den på plats med fästet på framänden av sitsen. Se till att framramen är låst.
4. Grip tag i tvärbalken på den bakre änden av roddmaskinen och lyft upp redskapet i upprätt läge så att den stöds av stödbenen på framänden.

Förvara roddmaskinen mot en vägg och se till att framramen inte kan falla ner och orsaka skada.

**VIKTIGT!** En ring och en hake medföljer för att låsa roddmaskinen i förvaringsläge. Välj en lämplig förvaringsplats längs med en vägg och sätt fast haken ordentligt i rätt höjd på väggen. Lyft upp roddmaskinen till förvaringsläge framför haken. Trä ringen runt tvärbalken och koppla ihop ringen och haken. Gå inte på roddmaskinen när den är i förvaringsläge!

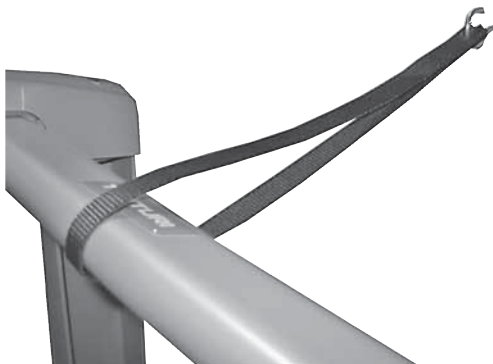

## UNDERHÅLL

- R60 behöver så gott som ingen service. Kontrollera dock ibland, att alla skruvar och muttrar är åtdragna.
- Rengör redskapet från damm och smuts med en fuktig duk. Använd inga lösningsmedel.
- Avlägsna inte redskapets skyddskåpor.
- Rengör insidan av rälsen vid behov så att sitsen glider så lätt och tyst som möjligt. Du kan också få sitsen att glida lättare genom att applicera paraffin på rälsytorna om det behövs.

## BYTE AV BATTERI

Meterbatterier: En varningsruta anger när meters batterier måste bytas ut. Vrid metern försiktigt utåt från ramen så att du kan avlägsna batterilådans lock på meters baksida. Öppna batterilådans

lock försiktigt från dess lägre kant. Var försiktig så att du inte skadar vajrarna. Byt ut batterierna (4 "C"-batterier) i batterilådan i enlighet med markeringarna. Byt ut locket.

Batteri i skjutlåda: Öppna batterilådans lock på skjutlådans baksida genom att ta av fästskruven. Byt ut batteriet; se till att du placerar det i rätt riktning inuti hållaren. Sätt tillbaka locket.

## STÖRNINGAR VID ANVÄNDNING

**OBS!** Trots kontinuerlig kvalitetskontroll kan fel eller funktionsstörningar som beror på någon enskild komponent förekomma. Därför är det onödigt att hela redskapet skickas på reparation, eftersom det för det mesta räcker med att aktuell komponent byts.

Kontakta genast din försäljare om du upptäcker fel eller brister när du använder ditt redskap eller om du behöver reservdelar. Uppge alltid redskapets modell och serienummer. Beskriv problemet, hur redskapet använts, och uppge inköpsdagen. Behöver du reservdelar, uppge också numret på reservdelar; du hittar en lista på reservdelar i slutet på den här handboken. Till apparaten får endast delar från reservdelslistan användas.

## TEKNISKA DATA

Längd.....	200 cm
Bredd .....	48 cm
Höjd .....	56 cm
Vikt.....	46 kg

R60 uppfyller kraven i EU:s EMC-direktiv gällande elektromagnetisk kompatibilitet (89/336/EEC). Därför är denna produkt CE-märkt.

R60 uppfyller EN-standarden för precision och säkerhet (EN-957).

På grund av vår policy för kontinuerlig produktutveckling förbehåller Tunturi sig rätten till ändringar.

**OBS!** Garantin gäller inte skador som uppkommit pga. underlåtenhet att iakttä de instruktioner för montering, justering och underhåll som beskrivits här. Instruktionerna måste följas noggrant vid montering, användning och underhåll av redskapet. Redskapet som modifieras eller förändras på ett sätt som inte är godkänt av Tunturi Oy Ltd får inte användas.

**Vi önskar dig mycket nöje i träningen med din nya träningspartner från Tunturi.**

## SISÄLLYSLUETTELO

ASENNUS .....	64
HARJOITTELU .....	64
KÄYTTÖ .....	65
MITTARI .....	67
KULJETUS JA SÄILYTYS .....	69
HUOLTO .....	70
KÄYTTÖHÄIRIÖT.....	70
TEKNISET TIEDOT .....	70

Tämä ohjekirja on tärkeä osa kuntolaitettasi: perehdy tähän oppaaseen huolellisesti ennen kuin asennat, käytät tai huollat kuntolaitettasi. Sinun on syytä myös säilyttää tämä opas, sillä se on jatkossakin oppaasi niin kuntolaitteesi tehokkaaseen käyttöön kuin huoltoonkin. Muista aina noudattaa tämän oppaan ohjeita.

## HUOMIOITAVAA TERVEYDESTÄSI

- Ennen harjoittelun aloittamista käy varmistuttamassa terveydentilasi lääkärillä.
- Jos harjoittelun aikana tunnet pahoinvointia, huimausta tai muita epänormaaleja oireita, keskeytä harjoittelu välittömästi ja ota yhteys lääkäriin. Huomaa, että väärä tai liiallinen harjoittelu voi aiheuttaa terveyshaittoja.
- Estääksesi lihasten venähtämisen tai kipeytymisen aloita ja päätä jokainen harjoituskerta verryttelyllä. Muista myös venytellä harjoittelun päätteeksi.

## HUOMIOITAVAA HARJOITTELUYMPÄRISTÖSTÄ

- Laitetta saa käyttää vain sisätiloissa.
- Sijoita laite kovalle ja mahdollisimman tasaiselle alustalle. Aseta laite myös lattiaa suojaavalle alustalle.
- Huolehdi, että harjoitteluympäristö on riittävän hyvin ilmastoitu. Vilustumisen estämiseksi vältä kuitenkin harjoittelua vetoisissa tiloissa.

- Harjoitteluolosuhteissa laite kestää lämpötiloja +10 asteesta +35 asteeseen. Varastoitaessa laite kestää lämpötiloja -15 asteesta +40 asteeseen. Missään tapauksessa ilman kosteus ei saa ylittää 90 %.

- Aseta laite siten, että sen ympärillä on joka suuntaan vähintään 100 cm vapaata tilaa.

## HUOMIOITAVAA LAITTEEN KÄYTÖSTÄ

**TÄRKEÄÄ!** Varmista aina ennen harjoittelun aloittamista, että eturunko on lukittunut etuasentoon. Kiristä lukitusnappi aina ennen harjoittelun aloittamista.

- Mikäli lasten annetaan käyttää laitetta, vanhempien tai muiden vastuullisten tulee ottaa huomioon lasten sekä henkinen että fyysinen kehitys ja ennen kaikkea luonne. Lapsia tulee valvoa ja opastaa laitteen oikeassa käytössä. Huolehdi myös, etteivät lemmikkieläimet ole laitteen lähellä laitetta siirrettäessä tai harjoittelun aikana.

- Varmista ennen harjoittelun aloittamista, että laite on kaikin puolin kunnossa. Älä koskaan käytä viallista laitetta.

- Vain yksi henkilö kerrallaan saa harjoitella laitteella.

- Käytä harjoittelun aikana asianmukaisia vaatteita ja kenkiä.

- Paina näppäimiä sormenpäällä; kynnet voivat vaurioittaa näppäinkalvoa.

- Älä käytä laitetta mikäli laitteen suojakotelot eivät ole paikallaan.

- Suojaa mittari auringonvalolta ja kuivaa mittarin pinta aina, mikäli sen päälle on tippunut hikivettä.

- Älä yritä tehdä laitteelle muita kuin tässä ohjekirjassa kuvattuja säätöjä tai huoltotoimenpiteitä.

- Laitteen ehdoton enimmäiskäyttäjätaino on 135 kg.

● Laite on sallittu kotikäyttöön. Kotikäytössä Tunturi Oy:n myöntämä takuu-aika laitteelle on 24 kuukautta. Pyydämme Sinua rekisteröimään kuntolaitteesi Tunturin Internetkotisivuilla [www.tunturi.com](http://www.tunturi.com) mahdollisimman pian, mieluiten 14 päivän kuluttua laitteen hankinnasta. Kotikäytössä laitteen rekisteröinti antaa Laitteelle lisätakuuajan. Tarkempia tietoja kuntolaitteesi takuusta löydät laitteen mukana toimitetusta takuukirjasesta.

## TERVETULOA TUNTURI-KUNTOILIJOIDEN

### JOUKKOON!

Valintasi osoittaa, että tahdot todella huolehtia kunnostasi; valintasi osoittaa myös sen, että arvostat korkeaa laatua ja tyylikkyyttä. Tunturi-kuntolaitteen myötä olet valinnut korkealuokkaisen, turvallisen ja motivoivan kuntolaitteen harjoituskumppaniksesi. Olkoon tavoitteesi kuntoilun saralla mikä tahansa, olemme varmoja, että tällä Tunturin kuntolaitteella tulet tavoitteesi saavuttamaan. Lisätietoa Tunturin kuntolaitteista sekä harjoittelusta löydät internetistä Tunturin kotisivuilta [WWW.TUNTURI.COM](http://WWW.TUNTURI.COM).

### ASENNUS

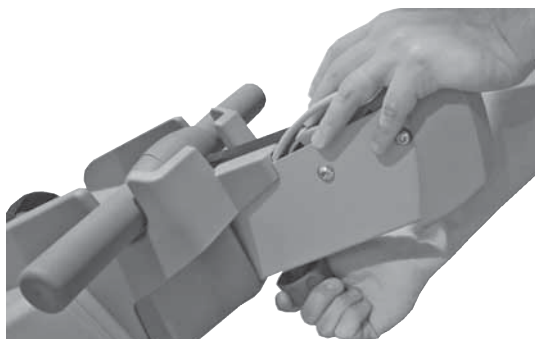

Soutulaite on pakkauksessa säilytysasentoon lukittuna. Avaa eturungon lukitus istuimen alta ja työnnä istuinta taaksepäin. Käännä rungon päälle taitettu eturunko ylös ja eteen. Vedä

lukitusnuppia ylöspäin ja paina samalla eturunkoa alaspäin vetohihnan rullien suojan päältä. Vapauta lukitusnappi ja varmista, että eturunko on lukittunut etuasentoon. Kiristä lukitusnappi aina ennen harjoittelun aloittamista.

### MITTARI

Käännä mittaria varovasti ulospäin eturungosta, jotta voit irrottaa mittarin taustapuolella olevan paristokotelon kannen. Avaa paristokotelon kansi varovasti sen alareunasta. Varo vahingoittamasta johtoja. Aseta paristot (4 x C) paikoilleen paristokotelossa olevien merkintöjen mukaisesti. Kiinnitä kansi takaisin paikalleen ja aseta mittari sopivaan kulmaan harjoittelua varten. Huomaa että mittarin kello ottaa virran paristoista silloin, kun laite ei ole yhteydessä virtalähteeseen, muutoin kello nollautuu.

Aseta mittari sopivaan kulmaan harjoittelua varten.

### MUUNTAJA

Kytke muuntajan verkkojohto pistorasiaan. Kytke muuntajan liitin eturungossa olevaan pistokkeeseen. Irrota verkkojohto laitteesta ja pistorasiasta aina harjoituksen päätteeksi. **TÄRKEÄÄ!** Irrota verkkojohto aina ensin kuntolaitteesta ja vasta sitten virtalähteestä. Kytke verkkojohto aina ensin virtalähteeseen ja vasta sitten kuntolaitteeseen. Päinvastainen järjestys nolaa reaaliaikakellon.

Tarkista, ettei verkkojohto ole laitteen alla.

**TÄRKEÄÄ!** Laitteen mukana on toimitettu lenkki ja koukku, joiden avulla soutulaite pysyy tukevasti säilytysasennossa. Valitse sopiva säilytyspaikka soutulaitteellesi seinän vierestä ja kiinnitä koukku tukevasti seinään oikealle korkeudelle. Nosta soutulaite säilytysasentoon koukun eteen. Laita soutulaitteen mukana toimitettu lenkki laitteen takaosan poikkiputken ympäri ja kiinnitä lenkki koukkuun. Säilytysasennossa olevaa soutulaitetta ei saa käyttää kiipeilytelineenä!

### HARJOITTELU

#### OIKEA HARJOITUSTASO

Sinun kannattaa testauttaa kuntosi ja käydä lääkärintarkastuksessa, jos olet yli 40-vuotias, koet fyysisen kuntosi heikoksi, etkä ole kuntoillut pitkään aikaan, jos sinulla on jokin pitkäaikaissairaus tai muita terveydellisiä ongelmia tai jos sinulla on tuki- ja liikuntaelimestön vamma tai näihin liittyviä ongelmia. Henkilöiden, joilla on todettu sydän- ja verenkiertoelimestön sairauksia tai muita riskitekijöitä, kannattaa ehdottomasti mittaattaa peruskuntonsa ennen kuntoilun aloittamista.



Jos haluat kehittää kuntoasi ja edistää terveyttäsi, olisi hyvä kuntoilla vähintään kolme kertaa viikossa. Harjoittelun vaikutukset tuntuvat jo muutaman viikon kuluttua. Parhaiten yleiskunnon kohottamiseen soveltuu liikunta, jonka teho on kohtuullinen ei liian rajua eikä liian löysää. Harjoittelun aikana hien tosin pitää nousta pintaan, silti on kyettävä puhumaan. Tällaista harjoitusta kutsutaan aerobiseksi eli kestävyysliikunnaksi, jonka aikana elimistö tuottaa lihasten tarvitseman energian polttamalla hapen avulla kehon rasvaa, jolloin rasvakudos vähenee. Olipa tavoitteesi harjoittelussa mikä hyvänsä, parhaaseen tulokseen pääset harjoittelemalla oikealla rasiustasolla. Paras rasiustason mittari on oman sydämen syketaajuus.

Kaikissa harjoitteissa iso kuorma ja lyhyet sarjat kasvattavat maksimivoimaa ja lihassmassaa, pienempi kuorma ja pidemmät sarjat puolestaan kiinteyttävät ja kehittävät lihaskestävyyttä.

Lähde liikkeelle selvittämällä ensin maksimisykearvosii eli se lyöntimäärä, josta sykkeesi ei enää nouse, vaikka rasius lisääntyisikin. Jos et tiedä omaa maksimisykearvosii, voit käyttää seuraavaa kaavaa suuntaa antavana:

### 220 – IKÄ

Maksimisyke voi vaihdella yksilöllisesti runsaastikin. Maksimisyke putoaa keskimäärin yhden sykkeen vuodessa. Varsinkin siinä tapauksessa, että kuulut johonkin mainituista riskiryhmistä, kannattaa sinun ehdottomasti varmistaa maksimisykkeesi lääkärin avustuksella. Olemme määritelleet kolme eri sykealuetta, joista löydät tavoitteesi parhaiten vastaavat harjoittelualueet.

#### ALOITTELIJAN TASO • 50 - 60 % maksimisykkeestä

Tämä taso on sopiva laihduttajille, toipilaille ja niille, jotka eivät ole harrastaneet liikuntaa aikaisemmin tai pitkään aikaan. Suositeltava harjoitusmäärä on kolme kertaa viikossa vähintään puoli tuntia kerrallaan.

#### KUNTOILIJAN TASO • 60 - 70 % maksimisykkeestä

Tämä taso sopii erinomaisesti kunnan kohottamiseen ja ylläpitämiseen. Tällä tasolla vahvistat sydäntäsi ja keuhkojasi edellistä tasoa enemmän, mutta rasius tuntuu silti kohtuulliselta. Harjoituksen tulisi kestää kerrallaan vähintään puoli tuntia ja harjoituskertoja tulisi olla vähintään kolme viikossa. Mikäli haluat kohottaa kuntoasi edelleen, sinun on lisättävä joko harjoituskertoja tai harjoitustehoa (ei kuitenkaan molempia yhtäaikaan).

#### AKTIIVIKUNTOILIJAN TASO • 70 - 80 % maksimisykkeestä

Harjoittelu tällä tasolla soveltuu vain erittäin hyväkuntoisille ja edellyttää jo pitkään jatkunutta kuntoilua.

Muista, että kunto-ohjelmassa lepo on yhtä tärkeää kuin harjoittelu. Jos esimerkiksi harjoittelet kolme viikkoa tunnollisesti, kannattaa ottaa seuraava viikko hieman kevyemmin.

## KÄYTTÖ

### VASTUKSEN SÄÄTÖ

Harjoituksen aikana voit lisätä tai vähentää harjoitusintensiteettiä + / - painikkeiden avulla: lisää vastusta / sykettä + painikkeella, vähennä vastusta / sykettä - painikkeella.

### LANGATON SYKEMITTAUS

R60:n mittarissa on sykevastaanotin, joten voit käyttää sykemittaukseen koodaamattomia sykevöitä.

**TÄRKEÄÄ!** Mikäli käytät sydämentahdistinta, varmista lääkäriltäsi, että voit käyttää langatonta sykemittausta.

Langaton sykemittaus on todettu luotettavimmaksi sykemittausperiaatteen. Mittauksessa rintakehälle kiinnitettävän lähetimen elektrodit siirtävät sykeimpulssit sydäimestä sähkömagneettisen kentän avulla mittarille. Mikäli haluat mitata sykettä

langattomasti harjoittelun aikana, kostuta huolellisesti lähetinvyössä olevat, ihoa vasten tulevat uralliset elektrodit vedellä tai syljellä. Kiinnitä lähetin joustavan vyön avulla sopivan tiukasti rintalihasten alapuolelle siten, että elektrodit pysyvät ihokontaktissa harjoituksen aikana. Mikäli käytät lähetintä paidan päällä, kostuta paita elektrodipintoja vastaavilta kohdilta. Lähetin ei kuitenkaan saa olla liian tiukalla, jottei esim. normaali hengitys vaikeudu. Sykelähetin siirtää sydämen sykelukeman automaattisesti sykevastaanottimelle n. 1 m:n etäisyyteen saakka. Sykearvo näkyy mittarissa. Tarkkaile sykettäsi harjoittelun aikana.

### HUOMIOI LANGATONTA SYKEMITTAUSTA

#### KÄYTTÄESSÄSI

Mikäli elektrodipinnat eivät ole kosteat, sykelukema ei ilmesty mittarin näyttöön. Siksi jos elektrodit kuivuvat iholla, kostuta ne uudelleen. Muista myös, että elektrodien tulee antaa lämmetä iholla kehon lämpöiseksi, jotta mittaus toimisi luotettavasti. Jos langattomasti sykettä mittaavia laitteita on useampia vierekkäin, niiden välisen etäisyyden tulee olla vähintään 1,5 m. Vastaavasti jos käytössä on vain yksi vastaanotin, mutta useampi lähetin, saa mittauksen aikana lähetysväilyä olla vain yksi henkilö, jolla on

lähetin. Lähettimen toiminta lakkaa, kun otat sen pois yltäsi. Kosteus saattaa kuitenkin aktivoida lähettimen, jolloin patterin käyttöikä lyhenee. Siksi on tärkeää kuivata lähetin huolellisesti käytön jälkeen.

Huomioi harjoitusvaatetuksessasi että tietyt vaatteisiin käytetyt kuidut (esim. polyesteri, polyamidi) tuottavat staattista sähköä, mikä saattaa estää luotettavan sykemittauksen. Huomioi myös että matkapuhelin, tv ja muut sähkölaitteet muodostavat ympärilleen sähkömagneettisen kentän, joka aiheuttaa ongelmia sykemittauksessa.

## PERUSSOUTULIIKE

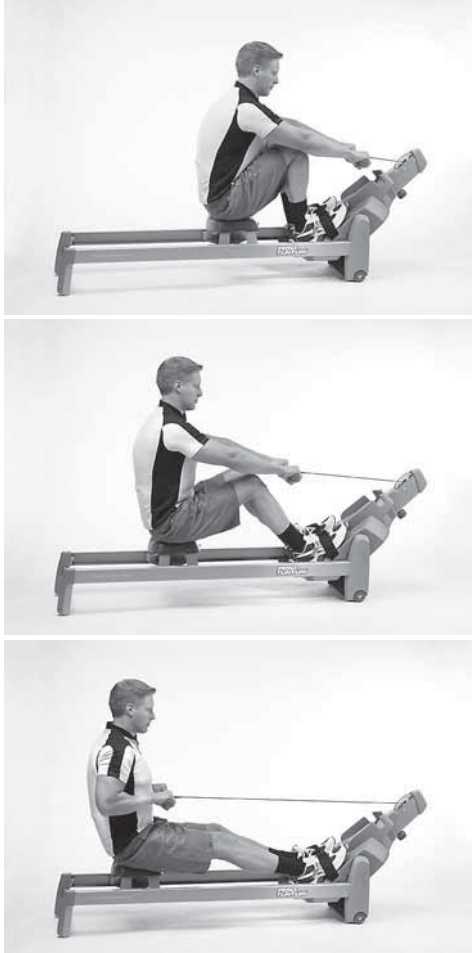

Kiristä jalkatukien hihnat. Tartu vetokapulaan ja aloita liike hieman etunojassa, polvet koukussa ja käsivarret suorina. Työnnä itseäsi taaksepäin samalla selkäsi ja polvesi suoristaen. Jatka liikettä hieman takanojaan ja samalla käsivarsia koukistaen. Palaa takaisin alkuasentoon, kallistu etunojaan ja suorista käsivarret. Muista pitää selkä jatkuvasti suorana.

## KYYNÄRPÄÄN KOUKISTAJAT

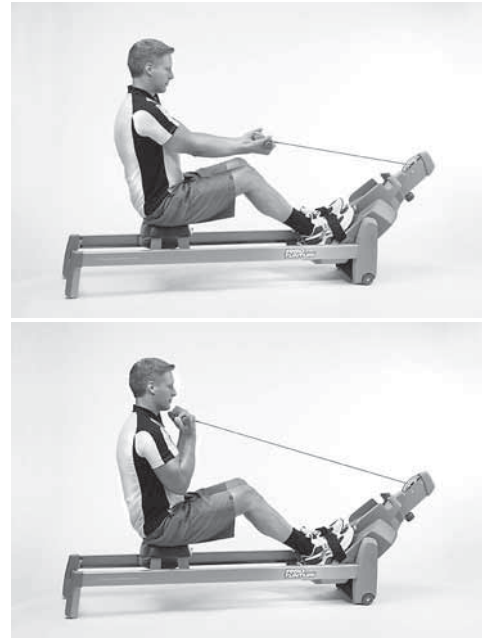

Kehitä hauislihaksiasi ottamalla vetokapulasta vastaote ja soutamalla normaalisti tai ottamalla vastaote vetokapulasta, pitämällä polvet suorina ja jalat jalkahihnojen alla. Aloita liike kyynärpäät ojennettuina. Suorita koukistusliike. Voit kehittää hauislihaksiasi myös seisomalla laitteen edessä ja tekemällä koukistusliikkeitä vetokapulalla joko vasta- tai myötäotteella.

## KYYNÄRPÄÄN OJENTAJAT

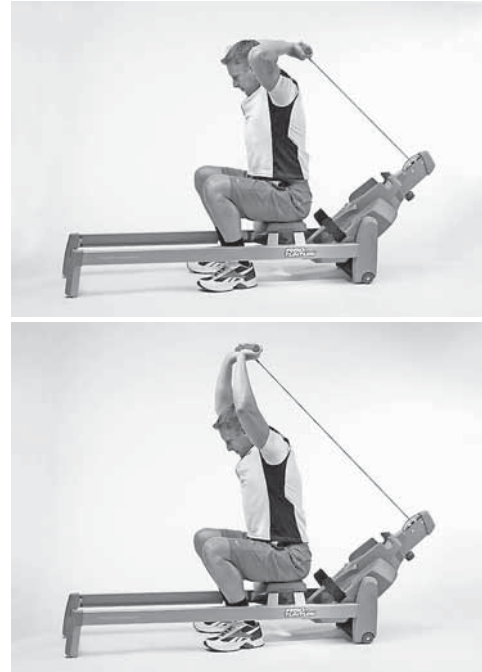

Asetu istuimelle selkä eturunkoon päin ja tartu vetokapulasta. Ojenna kyynärpäät suoriksi ja vedä vetokapulaa ylöspäin.

## RINTALIHAKSET

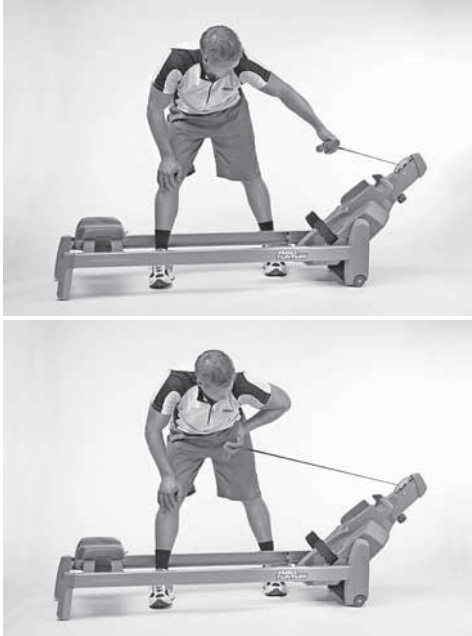

Seiso laitteen vieressä jalka kiskojen välissä. Vedä vetokapulasta kyynärpää koukussa. Toista liike toisella kädellä.

## HARTIAT

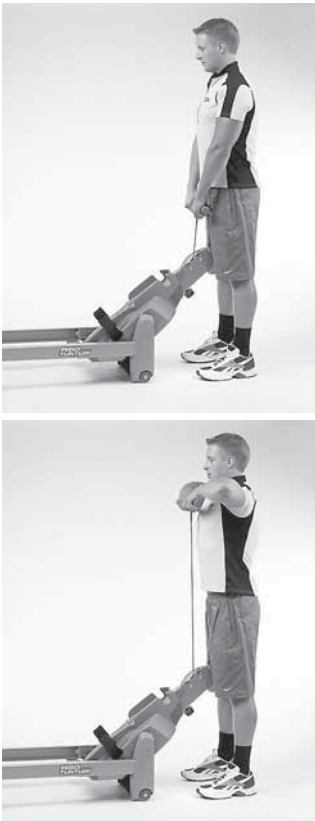

Seiso laitteen etupuolella ja tartu vetokapulasta myötäotteella. Vedä kapulaa ylöspäin hartioita nostaen ja käsiä koukistaen. Ojenna samalla selkäsi.

**TÄRKEÄÄ!** Varmista aina, ettei vetohihna ole kierteellä. Varmista myös aina, ettei köyden rajoitin kuluta köyttä.

## MITTARI

### PAINIKKEET

#### 1. SET

Tavoitearvojen valinta. Kyseinen painike on myös vetokapulasta kaukosäätimessä.

#### 2. RESET

Harjoitusarvojen nollaus, harjoituksen päättäminen ja paluu käynnistystilaan

#### 3. + / -

Harjoitustavan valinta, harjoituksen aikana intensiteetinsäätö: lisää vastusta / sykettä nuoli ylös-painikkeella, vähennä vastusta / sykettä nuoli alas-painikkeella. Kyseiset painikkeet ovat myös vetokapulasta kaukosäätimessä.

#### 4. RECOVERY

Palautussykkeen mittaus

#### 5. START / STOP

Harjoituksen aloitus ja keskeytys

### VETOKAPULAN PAINIKKEET

Vetokapulasta painikkeet vaativat toimiakseen laitteen liittämisen verkkovirtaan. Kyseiset painikkeet siirtävät vain yksittäiset painallukset mittarille, mittari ei tunnista niiden pidempää painallusta.

Mikäli vetokapulasta painikkeet eivät toimi, tarkista ensin että laite on kiinnitetty verkkovirtaan. Resetoi tämän jälkeen kauko-ohjaintoiminto painamalla kaikkia kolmea vetokapulasta painiketta yhtäaikaaisesti viiden sekunnin ajan. Testaa tämän jälkeen vetokapulasta painikkeiden toiminta.

Huomaa, että vetokapulasta sisällä on paristo. Mikäli vetokapulasta painikkeet eivät toimi, vaihda paristo ja varmista, että paristo tulee paikalleen oikein päin. Huomaa, että kotikäytössä paristo kestää kuitenkin useita vuosia.

**TÄRKEÄÄ!** Kun lopetat harjoituksen, palauta vetokapula paikalleen pidikkeeseen. Älä koskaan irroita otetta vetokapulasta kesken soutu liikkeen!

### NÄYTÖT

#### 1. STROKES (vetonopeus/min)

Vetojen määrä / min., lisäksi lukemanäytön alla on pylväs, joka osoittaa vetonopeutta

#### 2. HARJOITUSAIKA

00:00- 99:59: mittaus 1 sekunnin välein, h1:40- h9:59 mittaus 1 minuutin välein

#### 3. HARJOITUSPULSSI

Sydän-symboli vilkkuu mitatun pulssin tahdissa. Näytön nuoli-symbolit osoittavat, mikäli pulssi ylittää asetetun ylärajan tai alittaa asetetun alarajan

#### 4. HARJOITUSMATKA (KM / MILE)

0-9999 m, 10-99.99 km / mailia

#### 5. SPEED (ajanotto 500 m:n matkalle, kmh /

mph) 0-9.59 aika / 500 m

#### 6. ENERGIANKULUTUS (KCAL)

Arvioitu kokonaisenergiankulutus harjoituksen aikana, 0-9999 kcal

#### 7. KELLO (CLOCK)

Reaaliaikakello

#### 8. LÄMPÖMITTARI (TEMP C / TEMP F)

Huonelämpötilan mittari, Celsius tai Fahrenheitasteikko

#### 9. KOSTEUSMITTARI (HUMIDITY %)

Huonekosteuden mittari, 0-100 %

#### 10. KUMULATIIVINEN SYKENÄYTTÖ

Mikäli harjoituksessa käytetään sykemittausta, näyttöön tulee sykkeen harjoituksen aikana muodostama profiili

#### 11. PÄÄNUMERONÄYTTÖ

Valittu harjoitusarvo näkyy suurilla numeroilla mittarin keskellä; muita harjoitusarvoja voi samalla seurata ylärivin numeronäytöistä

#### 12. PARISTON VAIHTO

Varoitusnäyttö ilmoittaa mittarin paristojen vaihtotarpeen

### MITTARIN KÄYTTÖ

Mittari käynnistyy painamalla mitä tahansa mittaripainiketta. Mikäli laite on käyttämättä 5 minuuttia, mittari kytkeytyy automaattisesti pois päältä.

Valitse haluamasi mittayksiköt mittarin taustapuolella olevan kytkimen avulla. Voit valita metriset (km, km/h, Celsius) tai englantilaiset (mailit, mph, Fahrenheit) yksiköt.

Aseta mittarin kellonaika (clock) seuraavasti: paina käynnistystilassa + ja - painikkeita samanaikaisesti 3 sekunnin ajan. Päänumeronäyttöön tulee kellonäkymä. Tee ajanasetus + ja - painikkeilla, tunneista minuutteihin ja takaisin sekä käynnistystilaan pääset siirtymään SET-painikkeella.

### MANUAL-HARJOITUS

Manual-harjoituksessa voit säätää vastustasoa harjoituksen aikana säätönupin avulla.

1. Voit aloittaa harjoituksen heti painamalla START / STOP-painiketta. Säädä vastustasoa harjoituksen aikana säätönupin avulla.
2. Voit aloittaa harjoituksen asettamalla tavoitearvoja harjoitukselle. Paina + / - painiketta, kunnes päänumeronäytön alla on teksti Manual.
3. Paina SET-painiketta, jolloin pääset tavoitearvojen asetuksiin.
4. TIME = aseta harjoitukselle haluamasi kesto + / - painikkeilla. SET-painikkeella siirryt seuraavaan asetukseen.
5. DISTANCE = aseta harjoitukselle haluamasi matka + / - painikkeilla. SET-painikkeella siirryt

seuraavaan asetukseen.

#### 6. KCAL = aseta harjoitukselle haluamasi

energiankulutuksen tavoitearvo + / - -painikkeilla. SET-painikkeella siirryt seuraavaan asetukseen.

#### 7. PULSE = aseta harjoituksen aikaiselle sykearvolle

yläraja + / - -painikkeilla: näyttössä on sydän ja nuoli ylös-symbolit. Paina SET-painiketta, jolloin siirryt sykearvon alarajan asetukseen: näyttössä on sydän ja nuoli alas-symbolit. Aseta harjoituksen aikaiselle sykearvolle alaraja + / - -painikkeilla. Mikäli sykearvosi ylittää asetetut rajat, mittari osoittaa tämän vilkuttamalla kyseisen rajan nuolta näyttössä. Tämän jälkeen palaat SET-painikkeella harjoitusajan (TIME) asetukseen.

#### 8. Voit aloittaa harjoituksen painamalla START /

STOP-painiketta. Aloita soutaminen ja säädä tarvittaessa vastustasoa harjoituksen aikana.

#### 9. Voit keskeyttää harjoituksen painamalla START /

STOP-painiketta (mittarin näyttössä teksti Over). Ohjelman tiedot säilyvät 5 minuuttia mittarin muistissa, joten voit jatkaa keskeyttämäsi harjoitustasi painamalla uudestaan START / STOP-painiketta.

#### 10. Voit lopettaa harjoituksen painamalla RESET-

painiketta mittarin ollessa keskeytystilassa.

#### 11. Mikäli olet asettanut tavoitearvon, mittari antaa äänimerkin ja näyttöarvo alkaa vilkkua tavoitearvon täytyttyä. Nollaa näyttö painamalla ensin START / STOP-painiketta ja sen jälkeen RESET-painiketta.

### TARGET HR-HARJOITUS (VAKIOSYKE)

Target HR-harjoituksessa asetat haluamasi vakiosyketason; harjoituksen aikana laite huolehtii automaattisesti siitä, että asettamasi syketaso säilyy harjoitusnopeudesta riippumatta.

1. Paina + / - painiketta, kunnes päänumeronäytön alla on teksti Target HR.
2. Aseta haluamasi vakiosyketaso harjoitukselle painamalla SET-painiketta. Näyttöön tulee teksti PULSE sekä sydän ja nuoli ylös / alas-symbolit. Voit asettaa tavoitesyketason + / - -painikkeilla. SET-painikkeella siirryt seuraavaan asetukseen.
3. TIME = aseta harjoitukselle haluamasi kesto + / - painikkeilla. SET-painikkeella siirryt seuraavaan asetukseen.
4. DISTANCE = aseta harjoitukselle haluamasi matka + / - -painikkeilla. SET-painikkeella siirryt seuraavaan asetukseen.
5. KCAL = aseta harjoitukselle haluamasi energiankulutuksen tavoitearvo + / - -painikkeilla. SET-painikkeella palaat harjoituksen keston (TIME) asetukseen.
6. Aloita harjoitus painamalla START / STOP-painiketta. Aloita soutaminen ja säädä tarvittaessa vakiosyketasoa harjoituksen aikana + / - painikkeilla.
7. Voit keskeyttää harjoituksen painamalla START

/ STOP-painiketta (mittarin näytössä teksti Over). Ohjelman tiedot säilyvät 5 minuuttia mittarin muistissa, joten voit jatkaa keskeyttämääsi harjoitustasi painamalla uudestaan START / STOP-painiketta.

8. Lopeta harjoitus painamalla RESET-painiketta mittarin ollessa keskeytystilassa.

9. Mikäli olet asettanut tavoitearvon, mittari antaa äänimerkin ja näyttöarvo alkaa vilkkua tavoitearvon täytyttyä. Nollaa näyttö painamalla ensin START/STOP-painiketta ja sen jälkeen RESET-painiketta.

## HARJOITUSPROFIILIT

1. Paina mittarin käynnistyttyä + tai - painiketta kunnes mittarin näyttöön tulee profiilitunnus (P1-P8) sekä profiilimuoto. Kaikki profiilit ovat ns. vakiokehoprofiileja: mitä nopeammin soudat, sitä nopeammin etenet mittarin mittaamassa matkassa. Kaikkien profiilien valmiiksi asetettu kesto on 20 minuuttia.

2. Valitse haluamasi profiili + / - painikkeilla. Painamalla SET-painiketta pääset harjoitusprofiilin ajan asetukseen: + / - painikkeilla voit asettaa ajan 5 minuutin portain välillä 10:00-90:00 minuuttia.

3. Aloita harjoitus painamalla START / STOP-painiketta. Aloita soutaminen. Voit muuttaa harjoituksen aikana sen profiiliosuuden vastustasoa, jota parhaillaan suoritat painamalla + / - painikkeita: + painike lisää vastusta, - painike vähentää sitä.

4. Voit keskeyttää harjoituksen painamalla START / STOP-painiketta (mittarin näytössä teksti Over). Ohjelman tiedot säilyvät 5 minuuttia mittarin muistissa, joten voit jatkaa keskeyttämääsi harjoitustasi painamalla uudestaan START / STOP-painiketta.

5. Voit lopettaa harjoituksen painamalla RESET-painiketta mittarin ollessa keskeytystilassa. Mikäli suoritat profiilin loppuun, mittari antaa äänimerkin ja näyttöarvo alkaa vilkkua tavoitearvon täytyttyä. Nollaa näyttö painamalla ensin START/STOP-painiketta ja sen jälkeen RESET-painiketta.

## RECOVERY – PALAUTUSSYKKEEN MITTAUS

Mittaa palautussykkeesi harjoituksen päätteeksi.

1. Palautussykkeen mittaukseen siirryt painamalla RECOVERY-näppäintä. Näyttöön tulee teksti Recovery.
2. Mittaus alkaa automaattisesti ja kestää kaksi minuuttia.
3. Mittausjakson päätteeksi näyttöön ilmestyy sykkeen palautumissuhde prosenttilukuna. Mitä pienempi lukema on, sitä paremmassa kunnossa olet. Huomaa, että tuloksesi on suhteessa mittauksen alkuhetken syketasoon, ja että tuloksesi on henkilökohtainen, eikä suoraan verrattavissa

muiden tuloksiin. Palautussykkeen mittauksen luotettavuuden parantamiseksi pyri aina vakioimaan mittaustapahtuma mahdollisimman tarkasti; aloita mittaus mahdollisimman tarkasti samalta syketasolta. Pysy mahdollisimman liikkumatta paikallasi koko mittauksen ajan.

4. Palautussykemittauksesta siirryt takaisin yleisnäyttöön painamalla RESET-painiketta; mittari siirtyy yleisnäyttöön automaattisesti minuutin kuluttua mittauksen päättymisestä.

## KULJETUS JA SÄILYTYS

Laitetta on helppo kuljettaa pitkin lattiaa kuljetuspyörien varassa työntäen. Siirrä aina laitetta seuraavan ohjeen mukaisesti, sillä väärä nosto- ja siirtotapa voi rasittaa selkää tai aiheuttaa vaaratilanteita.

Asetu laitteen taakse ja tartu laitteen takaosan poikkiputkeen. Kallista soutulaite eturungon alla olevien siirtopyörien varaan ja siirrä laite haluamasi paikkaan kuljetuspyörien varassa. Laske laite varovasti alas.

Siirrä laitetta erityisellä varovaisuudella lattian epätasaisuuksien, esimerkiksi kynnysten yli. Rapuissa mattoa tulee aina kantaa. Laitteen siirtäminen saattaa vahingoittaa joitakin lattiamateriaaleja, esimerkiksi puuparkettia. Suojaa lattia siirtäessäsi laitetta vahinkojen estämiseksi.

Toimintahäiriöiden välttämiseksi säilytä laitetta mahdollisimman kuivassa ja tasalämpöisessä paikassa pölyltä suojattuna.

R60-soutulaitteen voi nostaa tilaa säästävään säilytysasentoon seuraavasti:

1. Löysää eturungon alla olevaa lukitusnuppia, paina eturunkoa hieman alaspäin ja vedä lukitusnuppia ylöspäin.
2. Avaa vasemmalla puolella oleva lukitussalpa painamalla kielekettä sivulle. Nosta samalla eturunko ylös.



3. Laske eturunko varovasti kiskojen väliin ja lukitse se istuimen etuosassa olevalla kiinnikkeellä. Varmista, että eturunko on lukittunut.
4. Tartu soutulaitteen takaosan poikkiputkeen ja

nosta laite pystyyn etupään tukijalkojen varaan.

Säilytä soutilaitetta säilytysasennossa seinää vasten siten, ettei eturunko vahingossa avattaessa pääse kaatumaan kenenkään päälle. **TÄRKEÄÄ!** Laitteen mukana on toimitettu lenkki ja koukku, joiden avulla soutilaitte pysyy tukevasti säilytysasennossa. Valitse sopiva säilytyspaikka soutilaitteellesi seinän vierestä ja kiinnitä koukku tukevasti seinään oikealle korkeudelle. Nosta soutilaitte säilytysasentoon koukun eteen. Laita soutilaitteen mukana toimitettu lenkki laitteen takaosan poikkiputken ympäri ja kiinnitä lenkki koukkuun. Säilytysasennossa olevaa soutilaitetta ei saa käyttää kiipeilytelineenä!

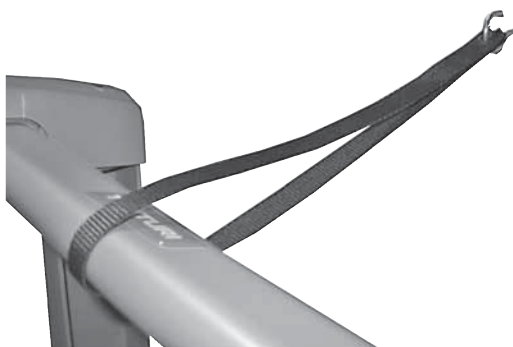

## HUOLTO

R60:n huoltotarve on vähäinen. Tarkista kuitenkin aika ajoin kaikkien kiinnitysruuvien ja -muttereiden kireys.

- Pyyhi laitteesi kaikki osat harjoituksen päätyttyä hikivedestä pehmeällä, imukykyisellä liinalla. Älä käytä liuottimia. Hikivesi voi syövyttää metallia; siksi suosittelemme, että suojaat kaikki katteiden ulkopuoliset metallipinnat esimerkiksi teflon-suojaöljyllä.
- Älä poista laitteen suojakoteloita paikaltaan.
- Puhdista kiskojen sisäpinnat tarvittaessa, jotta istuin liikkuu mahdollisimman tasaisesti ja äännettömästi. Tarvittaessa voit parantaa istuimen liikettä lisäämällä kiskojen pintaan parafiinia.

## PARISTOJEN VAIHTO

Mittariparistot: varoitusnäyttö ilmoittaa mittarin paristojen vaihtotarpeen. Käännä mittaria varovasti ulospäin eturungosta, jotta voit irrottaa mittarin taustapuolella olevan paristokotelon kannen. Avaa paristokotelon kansi varovasti sen alareunasta. Varo vahingoittamasta johtoja. Vaihda paristot (4 x C) paristokotelossa olevien merkintöjen mukaisesti. Kiinnitä kansi takaisin paikalleen.

Vetokapulan paristo: avaa vetokapulan taustapuolella oleva paristokotelon kansi irrottamalla kiinnitysruuvi. Vaihda paristo,

varmistu että asetat pariston oikein päin pidikkeeseen. Kiinnitä kansi paikalleen.

## KÄYTTÖHÄIRIÖT

Jatkuvasta laaduntarkkailusta huolimatta laitteessa saattaa esiintyäyksittäisistä komponenteista johtuvia yksilövikoja tai toimintahäiriöitä. Koko laitteen toimittaminen korjattavaksi on yleensä tarpeetonta, sillä vika on useimmiten korjattavissa ko. osan vaihdolla.

Mikäli laitteen toiminnassa ilmenee häiriöitä käytön aikana, ota välittömästi yhteys laitteen myyjään. Ilmoita laitteesi malli ja sarjanumero (sarjanumerotarran sijainnin näet tämän käyttöohjeen etukannen sisäpuolelta). Ilmoita lisäksi häiriön luonne, laitteen käyttöympäristö sekä ostopäivämäärä.

Mikäli tarvitset laitteeseesi varaosia, ota yhteys laitteen myyjään. Ilmoita aina laitteen malli, sarjanumero sekä tarvittavan osan varaosnumero. Varaosaluettelon löydät tämän oppaan lopusta. Laitteessa saa käyttää vain varaosalistassa mainittuja osia.

## TEKNISET TIEDOT

Pituus.....	200 cm
Leveys .....	48 cm
Korkeus.....	56 cm
Paino.....	46 kg

Tunturi R60 täyttää sähkömagneettista yhteensopivuutta koskevan EU:n EMC-direktiivin (89/336/ETY) ja pienjännitedirektiivin (73/23/ETY) vaatimukset. Tuote on varustettu sen mukaisesti CE-merkinnällä.

R60 täyttää CEN tarkkuus- ja turvanormien vaatimukset (EN-957).

Oikeudet muutoksiin pidätetään.

**TÄRKEÄÄ!** Ohjekirjan tietoja kuntolaitteen asennuksessa, käytössä tai huollossa on syytä noudattaa erittäin huolellisesti. Takuu ei korvaa vahinkoja, jotka ovat aiheutuneet tässä ohjekirjassa mainittujen asennus-, säätö- tai huolto-ohjeiden laiminlyönneistä. Mikäli laitteelle tehdään muita kuin Tunturi Oy Ltd:n neuvomia ja nimenomaisesti hyväksymiä toimenpiteitä, laitetta ei saa käyttää!

**Toivotamme Sinulle miellyttäviä harjoitushetkiä Tunturi-harjoituskumppanisi kanssa.**

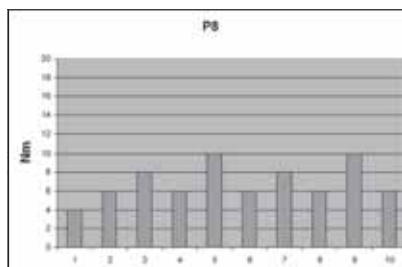
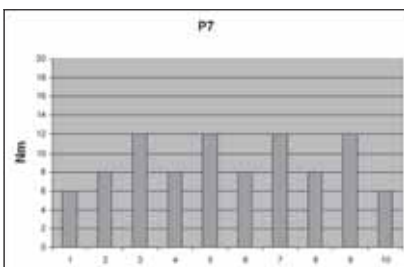
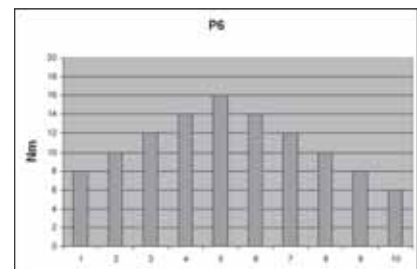
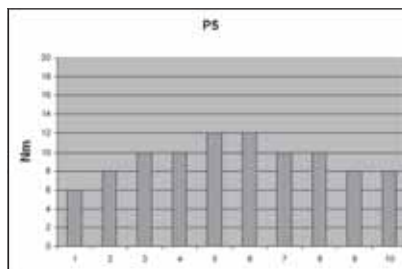
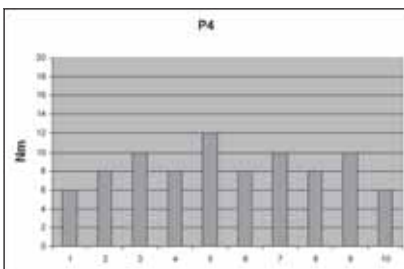
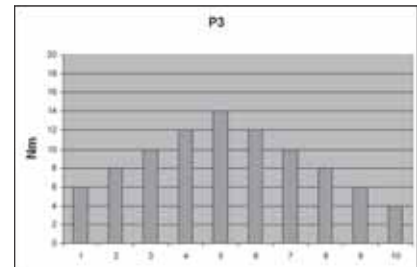
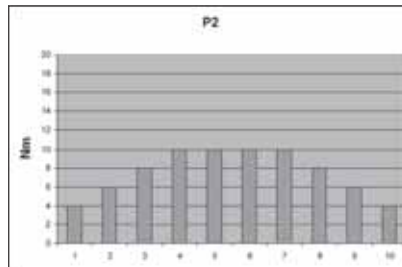
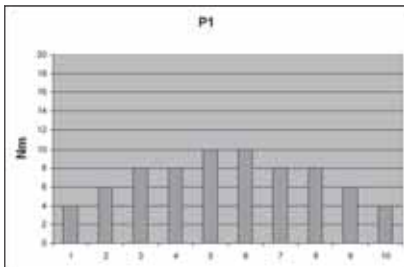
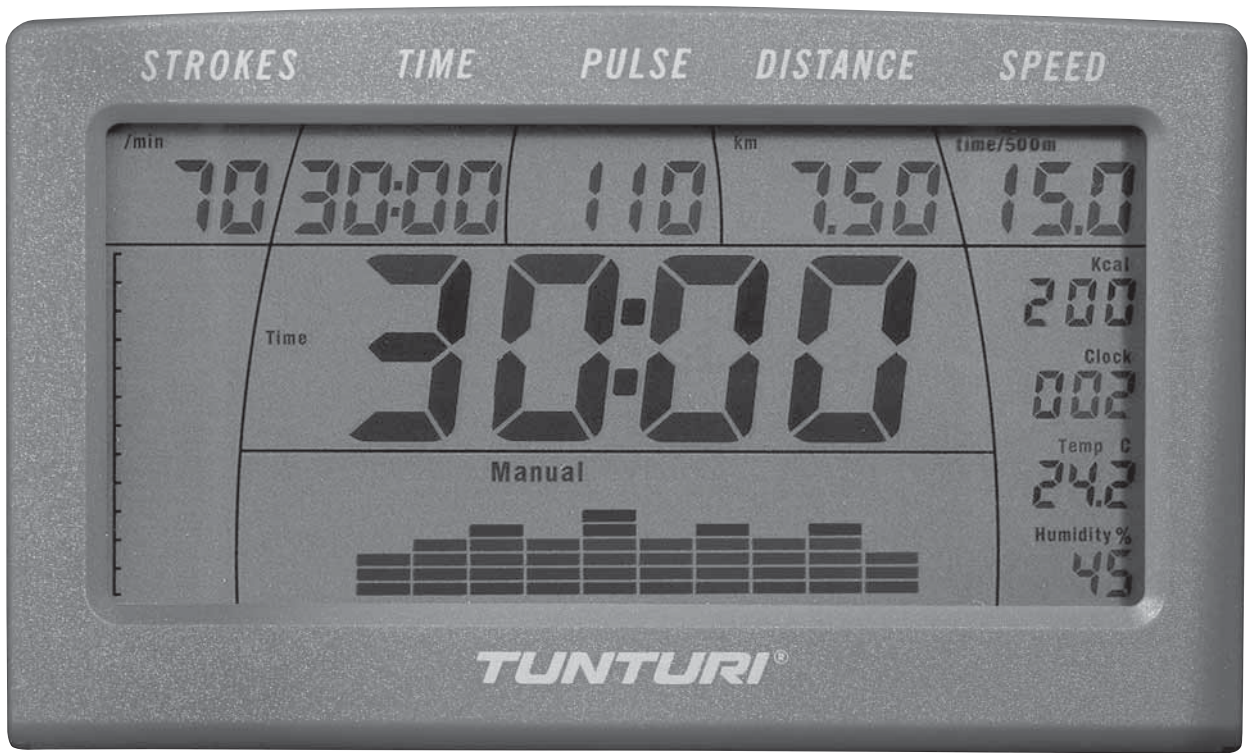

1	233 2017	Meter	1	38	373 2011	Brake slacker	1
2	4232030	Membrane	1	-	M8x80 DIN 603	Lock screw	1
3	693 2005	Monitor holder	1	-	M8 DIN 985	Nylock nut	1
-	KA 35x12 WN-1411	Screw	1	39	643 2008	Spring	1
4	173 2028	Foot rest cover	1	40	643 2005	Spring	1
-	M5x14 DIN 7500	Screw	2	41	533 2032	Adjustment wheel	1
5	363 2007	Foot rest, EUR	2	43	173 2032	Spring case (incl. 44 - 48)	1
-	363 2008	Foot rest, USA	2	44	523 1010	Bearing	1
6	533 2028	Plug	2	45	333 2002	Spring hub	1
-	M5x12 DIN 7985	Screw	2	46	643 2006	Spring	1
7	453 2001	Cover	1	47	683 2003	Damper	1
9	173 2030	Sleeve	2	48	173 2033	Spring case cover	1
-	M10x65 DIN 912	Hexagon socket cap screw	2	-	KA 35x12 WN-1411	Screw	2
-	M10 DIN 125	Washer	2	-	M5x30 DIN 912	Hexagon socket cap screw	6
-	M10 DIN 934	Nut	2	49	343 2010	Axle	1
10	643 2010	Locking lever	1	50	303 2007	Flywheel (incl. 51, 52)	1
-	M5x14 DIN 7500	Screw	2	51	403 1026	Magnet	1
11	103 2029	Frame	1	52	523 1010C3	Bearing	1
12	533 2030	Pulley	2	-	15 DIN 471	Retainer	1
13	523 2024	Sleeve	2	53	173 2034	Belt wheel	2
14	523 2022	Bearing	4	-	3x30 DIN 7	Cotter-pin	1
-	M8x20 ISO 7380	Hexagon socket cap screw	4	54	523 2121	Bearing house	1
15	173 2027	Pulley cover	1	-	M6x12 DIN 603	Lock screw	2
-	M5x12 DIN 7985	Screw	1	-	M6 DIN 985	Nylock nut	2
-	M6x16 DIN 912	Hexagon socket cap screw	1	55	503 2020	Sensor bracket	1
16	443 2011	Rope	1	56	403 2040	Speed sensor	1
17	213 2010	Draw bar	1	-	3,5x13 DIN 7504-K	Screw	2
18	213 2003	Handle grip	2	57	693 2003	Spline	1
19	173 2031	Pulley	1	58	423 2029	Label set	1
21	693 2002	Pulley bracket	1	59	403 2029	Servo motor	1
-	M6 DIN 125	Washer	1	-	M5x12 DIN 7985	Screw	4
-	M6 DIN 985	Nylon nut	1	-	M5 DIN 985	Nylock nut	1
22	503 2018	Foot strap bracket	1	60	373 2010	Locking lever	1
-	M6x35 DIN 912	Hexagon socket cap screw	2	61	533 1062	Knob	1
23	443 2012	Foot strap	1	62	643 2009	Spring	1
24	153 2012	Seat roller frame	1	63	683 2002	Bumper	2
25	72 8012 602	Sleeve	4	64	643 2007	Locking lever	1
26	533 2029	Wheel	4	-	M6x14 ISO 7380	Hexagon socket cap screw	2
-	M8x35 ISO 7380	Hexagon socket cap screw	4	65	403 2035	DC-wire	1
27	153 2011	Seat	1	66	403 2036	Remote control card	1
-	M6 DIN 125	Washer	4	67	173 2038	Remote control cover (incl. 68)	1
-	M6x14 ISO 7380	Hexagon socket cap screw	4	-	KB 30x8 WN-1412	Screw	5
28	103 2024	Main frame	1	-	KB 22x7 WN-1412	Screw	1
29	173 2023	Frame cover, RH	1	68	403 2037	Membrane + & -	1
-	173 2024	Frame cover, LH	1	69	683 2004	Bumper	1
-	KA 35x12 WN 1411	Screw	8	70	4037020EU	Transformer EUR	1
30	533 1029	Wheel	2	-	4037020GB	Transformer GB	1
31	673 500 88	Retainer	2	-	4037020USA	Transformer USA	1
32	503 2016	Rear bracket, LH	1	-	4031117AUS	Transformer AUS	1
-	503 2017	Rear bracket, RH	1	-	453 203	Heart rate belt	1
-	M5x14 DIN 7500	Screw	6	-	583 2012	Owner's manual	1
33	173 2025	Rear support cover	2	-	583 0006	Warranty booklet	1
-	M5x12 DIN 7985	Screw	4				
34	533 2033	Foot plug	8				
-	M5x16 DIN 7500 M	Countersunk head screw	8				
35	173 2029	Case cover	1				
-	M5x12 DIN 7985	Screw	2				
-	KA 35x12 WN-1411	Screw	4				
36	433 2021	Frame under plate	1				
-	M5x12 DIN 966	Countersunk head screw	4				
37	433 2022	Under plate	1				
-	M5x12 DIN 966	Countersunk head screw	2				



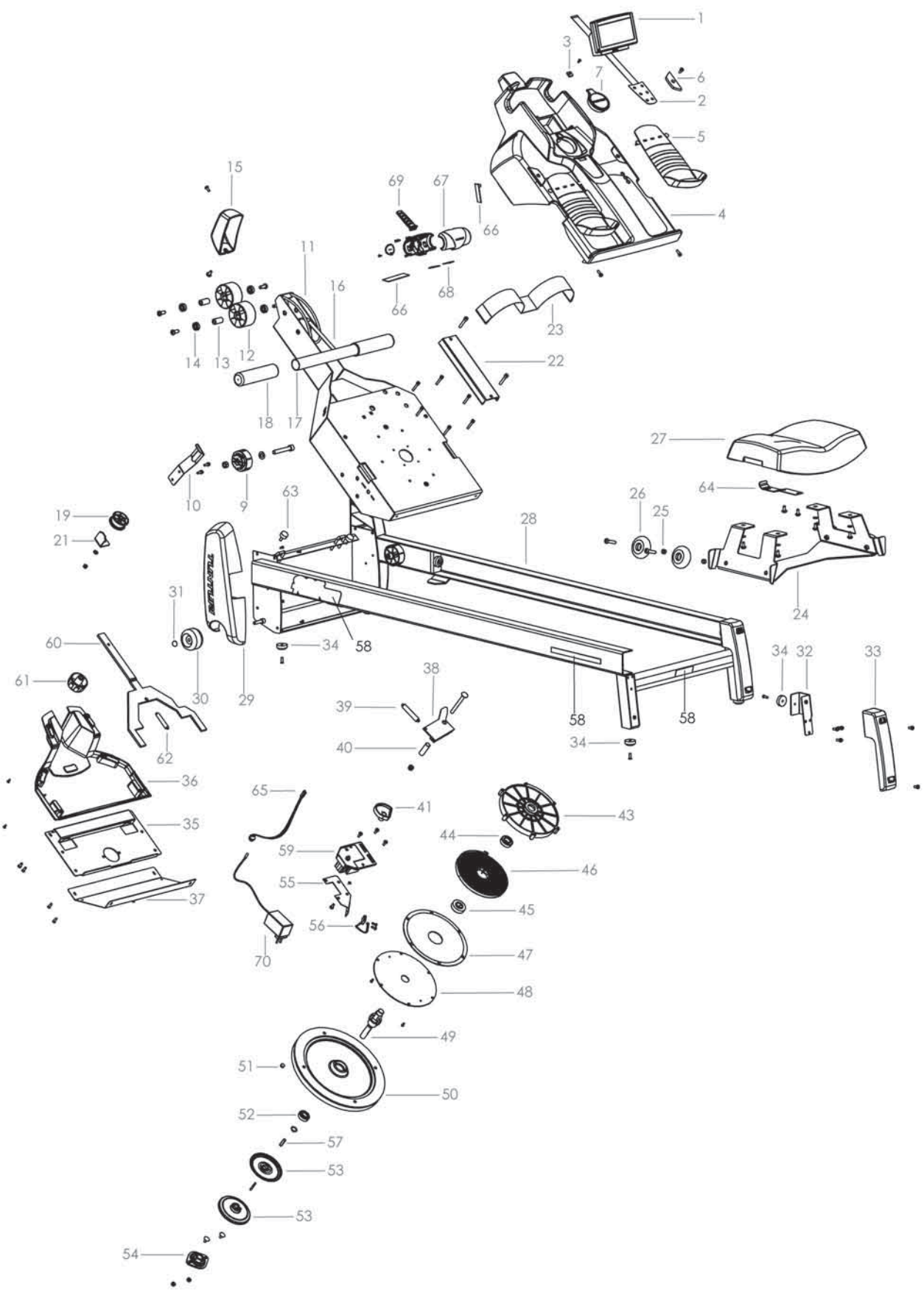







**TUNTURI®**

TUNTURI OY LTD

P.O.BOX 750, FIN-20361  
Turku, Finland  
Tel. +358 (0)2 513 31  
Fax +358 (0)2 513 3323  
[www.tunturi.com](http://www.tunturi.com)