

User guide

**MAGNAVOX**  
SMART. VERY SMART.

## **MME100 MICRO HI-FI STEREO SYSTEM**



### **Need help? Call us!**

Magnavox representatives are ready to help you with any questions about your new product. We can guide you through Connections, First-time Setup, or any of the Features. We want you to start enjoying your new product right away!

**CALL US BEFORE YOU CONSIDER  
RETURNING THE PRODUCT!**

**1-800-705-2000**

or

Visit us on the web at [www.magnavox.com](http://www.magnavox.com)



## **Canada**

### **English:**

This digital apparatus does not exceed the Class B limits for radio noise emissions from digital apparatus as set out in the Radio Interference Regulations of the Canadian Department of Communications.

### **Français:**

Cet appareil numérique n'émet pas de bruits radioélectriques dépassant les limites applicables aux appareils numériques de Class B prescrites dans le Règlement sur le Brouillage Radioélectrique édicté par le Ministère des Communications du Canada.

## **CAUTION**

***Use of controls or adjustments or performance of procedures other than herein may result in hazardous radiation exposure or other unsafe operation.***

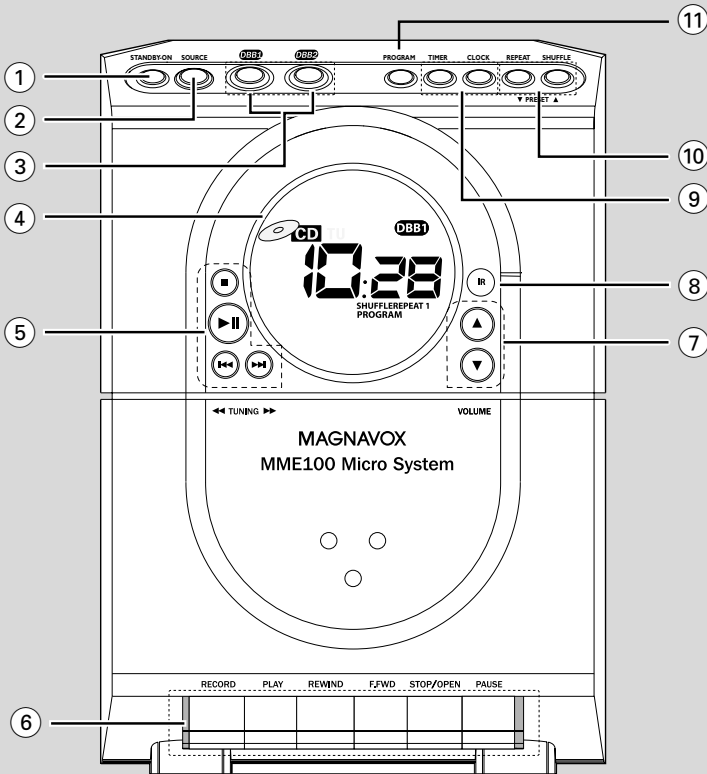
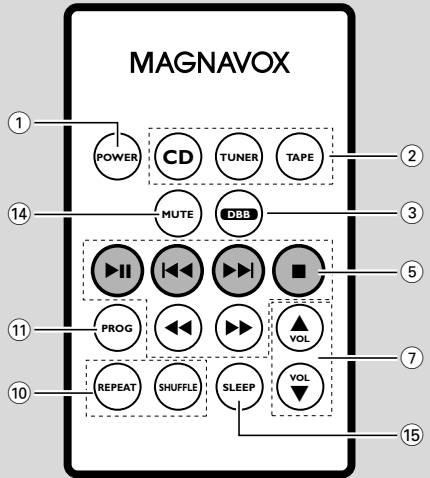
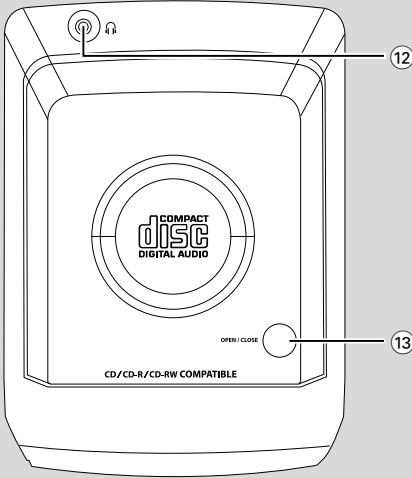

# Envíe hoy su Tarjeta de Registro de la Garantía para recibir todas las ventajas correspondientes.

- Una vez que se registre la compra de su aparato Magnavox, Ud. tiene derecho a todas las ventajas correspondientes al dueño de un producto Magnavox.
- Sírvase llenar y devolver en seguida la Tarjeta de Registro de la Garantía empacada con su aparato y saque provecho de estas ventajas importantes.

## • Verificación de la garantía

Registre su producto dentro de 10 días para confirmar su derecho a máxima protección bajo los términos y condiciones de la garantía de Magnavox.

## • Confirmación del dueño

Su Tarjeta de Registro de la Garantía comprueba que Ud. es el dueño del aparato en caso de robo o pérdida del producto.

## • Registro del modelo

La devolución inmediata de su Tarjeta de Registro de la Garantía le garantiza que recibirá toda la información y todas las promociones especiales que le corresponden por ser el dueño de su modelo.

Conozca estos

simbolos de *seguridad*



El símbolo del «rayo» indica que algún material no aislado dentro de su unidad podría resultar en una sacudida eléctrica. Para la seguridad de todos, favor de no remover la cubierta del producto.



El «signo de exclamación» le llama la atención a características sobre las que Ud. debe leer la información adjunta detenidamente para evitar problemas de funcionamiento y mantenimiento.

### Para uso del cliente:

Escriba abajo el número de serie que se encuentra en el panel posterior. Guarde esta información para el futuro.

No. de modelo \_\_\_\_\_

No. de serie \_\_\_\_\_

**ADVERTENCIA:** PARA EVITAR EL RIESGO DE SACUDIDA ELECTRICA O INCENDIO, NO EXPONGA ESTE EQUIPO A LLUVIA NI A HUMEDAD.

**PRECAUCION:** Para evitar sacudida eléctrica, introduzca la patilla ancha del enchufe al fondo de la ranura ancha.

# MAGNAVOX



## **¡Felicidades por su compra y bienvenido a la «familia»!**

### **Estimado dueño del producto Magnavox:**

Gracias por su confianza en Magnavox. Ud. ha elegido uno de los mejores productos disponibles hoy en cuanto a fabricación y respaldo después de la venta. Haremos todo lo posible para que Ud. quede satisfecho con su producto por muchos años.

Como miembro de la «familia» Magnavox, Ud. está protegido por una de las garantías más completas y una de las redes de servicio más sobresalientes de la industria.

Y además, gracias a su compra, Ud. recibirá toda la información y todas las promociones especiales que le corresponden, y también tendrá acceso fácil a los accesorios a través de nuestra conveniente red de compras a domicilio.

Y lo más importante es que Ud. puede contar con nuestro compromiso incondicional de lograr su satisfacción total.

Todo esto es nuestra manera de darle la bienvenida y las gracias por invertir en un producto Magnavox:

**P.D. Recuerde que para sacar máximo provecho de su producto Magnavox, Ud. debe devolver su Tarjeta de Registro de la Garantía dentro de 10 días. ¡Sírvese enviárnosla ahora mismo!**

# INSTRUCCIONES IMPORTANTES DE SEGURIDAD

1. Lea estas instrucciones.
2. Conserve estas instrucciones.
3. Lea todos los avisos.
4. Siga todas las instrucciones.
5. No utilice este aparato cerca del agua.
6. Para limpiar el aparato utilice sólo un trapo seco.
7. No tape las aperturas de ventilación. Proceda a su instalación de acuerdo con las instrucciones del fabricante.
8. No instale el equipo cerca de fuentes de calor – Como radiadores, calentadores, estufas o cualquier otro aparato (incluyendo los amplificadores) generador de calor;
9. No anule la seguridad de la clavija de corriente (ya sea de tipo polarizado o con toma de tierra).

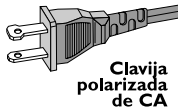

Las clavijas polarizadas tienen dos patillas, una más ancha que la otra. Las que disponen de toma de tierra tienen dos patillas y una tercera que es la de conexión a tierra. Tanto la patilla más ancha como la toma de tierra han sido incorporadas a la clavija para su seguridad personal. Si la clavija suministrada con el equipo no es compatible con su toma de corriente, consulte a un electricista para sustituir la toma de corriente obsoleta.

10. Proteja debidamente el cable impidiendo que pueda pisarse o incluso perforarse, especialmente en la parte más próxima a la clavija y en el punto de salida del equipo.
11. Utilice exclusivamente aquellos dispositivos/ accesorios recomendados por el fabricante.
12. Coloque el equipo exclusivamente sobre aquellos carros, bases, trípodes, soportes o mesas especificados por el comerciante o vendidos con el equipo. Cuando utilice un carro, tenga cuidado al desplazar el conjunto carro/ equipo para evitar posibles daños por vuelco.



## Símbolo del equipo Clase II



Este símbolo indica que la unidad tiene un sistema doble de aislamiento.

13. Desenchufe el aparato durante tormentas eléctricas o cuando no vaya a ser utilizado durante largo tiempo.
14. Confíe el mantenimiento y las reparaciones a personal técnico especializado. El equipo deberá repararse siempre que haya resultado dañado de alguna manera, como por ejemplo por daños en el cable o en la clavija, por derrame de líquido sobre el equipo, por objetos que hubieran podido introducirse en su interior; por exposición del equipo a la lluvia o a ambientes húmedos, cuando el equipo no funcione con normalidad o cuando hubiera sufrido algún tipo de caída.
15. Uso de las pilas – **ADVERTENCIA:** Para prevenir escapes en las pilas, que pueden ocasionar lesiones físicas, daños a su propiedad o dañar la unidad: Instale **todas** las pilas correctamente, **+** y **-** como está marcado en la unidad. No mezcle las pilas (**viejas** con **nuevas** o **de carbono** y **alcalinas**, etc.). Extraiga las pilas cuando no vaya a usar la unidad durante largo tiempo.
16. No debe exponer el aparato a gotas ni salpicaduras.
17. No coloque ningún objeto peligroso sobre el aparato (por ejemplo recipientes con líquidos, velas encendidas).
18. Este producto puede contener plomo y mercurio. La eliminación de estos materiales debe estar regulada por motivos medioambientales. **Para averiguar cómo eliminar o reciclar este producto, póngase en contacto con las autoridades locales o con Electronic Industries [www.eiae.org](http://www.eiae.org)**

EL 6475-S003: 03/12

---

## Información General

Información medioambiental .....	27
Accesorios incluido .....	27
Información de seguridad .....	27

---

## Preparativos

Conexiones posteriores .....	28–29
Antes de utilizar el control remoto .....	29
Colocación de la pila (litio CR2025) en el control remoto .....	29

---

## Controles

Controles del sistema y mando a distancia .....	30
--	----

---

## Funciones básicas

Para activar el sistema .....	31
Espera automática para el ahorro de energía .....	31
Ajustes de volumen y de sonido .....	31

---

## Funcionamiento de CD

Reproducción de un CD .....	32
Selección de una pista .....	32
Búsqueda de un pasaje dentro de una pista .	32
Los modos de reproducción: SHUFFLE y REPEAT .....	33
Programación de pistas .....	33
Revisión del programa .....	33
Borrado de un programa .....	33

---

## Recepción de radio

Sintonización de emisoras de radio .....	34
Programación de emisoras de radio .....	34
Sintonización de una presintonía .....	34

---

## Funcionamiento/Grabación de cinta

Reproducción de una casete .....	35
Información general sobre la grabación .....	35
Comienzo de la grabación sincronizada .	35–36
Grabación de la radio .....	36

---

## Mantenimiento .....

---

## Reloj/Temporizador

Ajuste del reloj .....	37
Visualizar el reloj .....	37
Ajuste del temporizador .....	37
Activación y desactivación de TIMER (temporizador) .....	37
Activación y desactivación de la función SLEEP .....	37

---

## Especificaciones .....

---

## Resolución de problemas .....

---

## Garantía Limitada .....

**Este dispositivo cumple con el reglamento de la Federal Communications Commission (FCC) (Comisión Federal de Comunicaciones), parte 15 y con la norma 21 CFR 1040.10. Su funcionamiento está sujeto a las dos condiciones siguientes:**

- **Este dispositivo no debe poder causar interferencias dañinas, y**
- **Este dispositivo debe aceptar cualquier interferencia recibida, incluyendo interferencias que puedan causar un funcionamiento no deseado.**

## Información medioambiental

Se ha prescindido de cualquier material de embalaje innecesario. Hemos puesto el mayor empeño en que el embalaje sea fácilmente separable en tres materiales: cartón (caja), poliestireno expandible (amortiguación) y polietileno (bolsas, plancha protectora de espuma).

Los materiales que componen el equipo son reciclables y reutilizables si son desmontados por una empresa especializada. Observe las normas locales concernientes a la eliminación de los materiales de embalaje, pilas usadas y equipos desechables.

## Accesorios incluido

- 2 altavoces
- mando a distancia (con pila)
- antena de cuadro de AM/MW

## Información de seguridad

- Antes de hacer funcionar el sistema, compruebe que la tensión de servicio indicada en la placa de especificaciones (o la indicación de tensión mostrada junto al selector de tensión) de su sistema sea idéntica a la tensión de su fuente de alimentación local. En caso contrario, consulte a su distribuidor.
- Coloque el sistema sobre una superficie plana, dura y estable.
- Coloque el sistema en un lugar con ventilación adecuada para evitar la acumulación interna de calor del sistema. Permita que haya un espacio libre de 10 cm detrás y encima de la unidad y de 5 cm a ambos lados, como mínimo.
- No se debe obstaculizar la ventilación cubriendo los orificios de ventilación con artículos como periódicos, manteles, cortinas, etc.
- No exponga el aparato, las pilas o los discos a humedad, lluvia, arena o calor excesivo causado por equipo de calefacción o la luz directa del sol.
- No debe colocar ninguna fuente de llamas, como una vela encendida, sobre el aparato.
- No debe colocar ningún objeto con líquido, como por ejemplo un jarrón, sobre el aparato.
- Si el sistema se traslada directamente de un lugar frío a uno caliente o si se coloca en una sala muy húmeda, es posible que se condense humedad en la lente de la unidad de disco en el interior del sistema. Si ocurre esto, el reproductor de CD no funcionará normalmente. Desconecte la corriente alrededor de una hora, sin ningún disco en el sistema, hasta que se pueda realizar la reproducción normal.
- Las partes mecánicas del aparato contienen cojinetes autolubricantes, que no deben lubricarse.
- **Cuando el sistema está en modo de espera (STANDBY), sigue consumiendo algo de energía. Para desconectar completamente el sistema de la fuente de alimentación, desenchufe el sistema de la toma de corriente de CA de pared.**



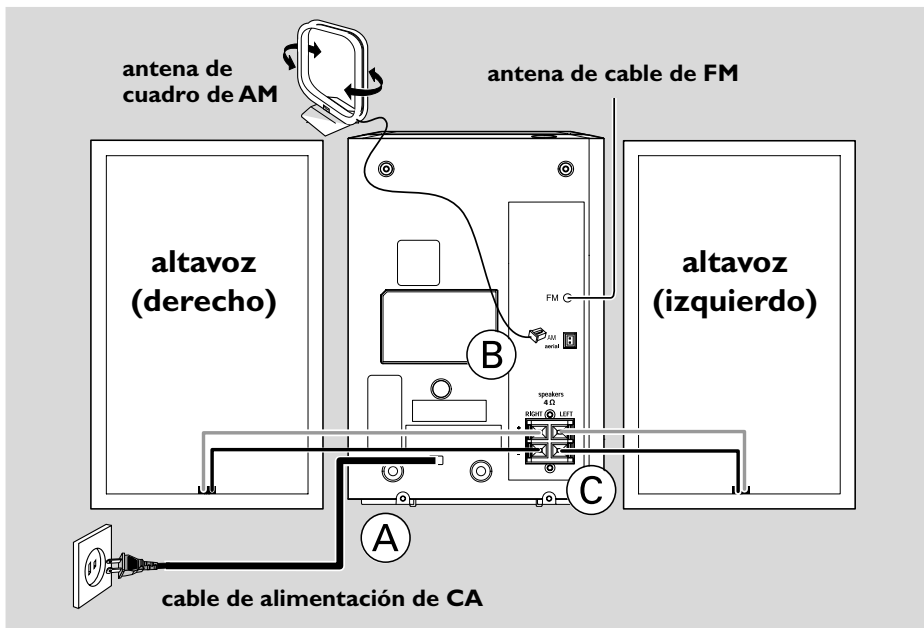

## Conexiones posteriores

La **placa de especificaciones** está situada en la **parte posterior** de su sistema.

### A Power

Antes de conectar el cable de alimentación de CA a la toma de corriente de pared, asegúrese de que todas las demás conexiones hayan sido realizadas.

#### ¡ADVERTENCIA!

- Para obtener un rendimiento óptimo, as utilice solamente el cable de alimentación original.
- Nunca haga ni cambie conexiones con la corriente activada.

Para evitar sobrecalentar el sistema, se ha incorporado un circuito de seguridad. Por consiguiente, su sistema puede pasar automáticamente al modo de espera bajo condiciones extremas. Si ocurre esto, permita que el sistema se enfríe antes de volver a utilizarlo (no disponible para todas las versiones).

### B Conexión de antenas

Conecte la antena de cuadro de AM al terminal respectivo. Ajuste la posición de la antena de forma que se obtenga una recepción óptima.

#### Antena de AM

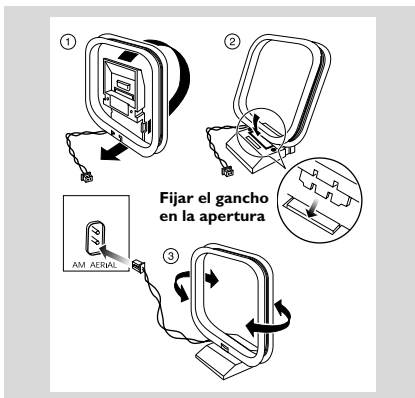

- Posicione la antena lo más apartada posible de un TV, VCR u otras fuentes de radiación.

## Antena de FM

- Para obtener la recepción óptima, extienda completamente la antena en espiral situada en la parte posterior del aparato.

## C Conexión de los altavoces

### Altavoces delanteros

Conecte los terminales a SPEAKERS, el altavoz derecho a "RIGHT" y el altavoz izquierdo a "LEFT". El alambre de color (marcado) a "+" y el negro (no marcado) a "-".

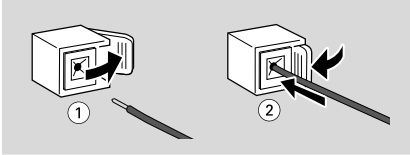

- Enganche la parte rayada del cable del altavoz de la forma mostrada.

#### Notas:

- Para obtener un rendimiento de sonido óptimo, se recomienda utilizar los altavoces suministrados.
  - No conecte más de un altavoz a un par de terminales de altavoces + / -.
  - No conecte altavoces con una impedancia inferior a la de los altavoces suministrados.
- Consulte la sección ESPECIFICACIONES de este manual.

## Antes de utilizar el control remoto

- 1 Retire la sábana protectora de plástico.

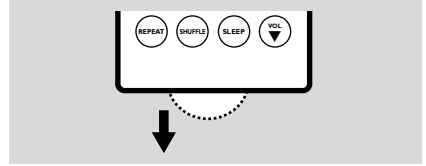

- 2 Seleccione la fuente que desea controlar pulsando una de las teclas de selección de fuente en el control remoto (por ejemplo CD, TUNER).
- 3 Seguidamente seleccione la función deseada (por ejemplo ►►, ◀◀, ►►).

## Colocación de la pila (litio CR2025) en el control remoto

- 1 Tire del botón (A) ligeramente hacia la derecha.
- 2 Extraiga el compartimiento de la pila (B).
- 3 Coloque una nueva pila y vuelva introducir completamente el compartimiento de pilas hasta la posición original.

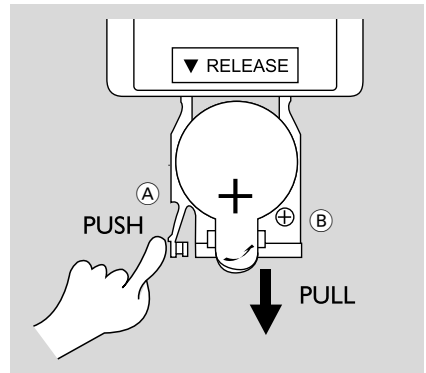

# Controles (Ilustración en la página 3)

## Controles del sistema y mando a distancia

- ① **STANDBY-ON (POWER)**
  - pone la unidad en modo de espera/enciende la unidad.
- ② **SOURCE (CD/TUNER/TAPE)**
  - enciende la unidad.
  - selecciona la fuente de sonido para CD/ FM/ AM/ TAPE.
- ③ **DBB 1 / DBB2 (DBB)**
  - (Dynamic Bass Boost) realza los graves.
- ④ **Pantalla**
  - visualiza la información sobre la unidad.
- ⑤ **Selección de modo**
  - STOP ■**  
para CD ..... detiene la reproducción del CD y borra la programación.
  - PLAY-PAUSE ► II**  
para CD ..... comienza o interrumpe la reproducción del CD.
  - ◀◀ / ▶▶ / ◀◀ TUNING ▶▶**  
para CD ..... salta al principio de la pista actual/ anterior/ siguiente.  
busca hacia atrás o adelante dentro de una pista/ un CD.  
para Tuner ..... sintoniza la emisora de radio.
- ⑥ **Teclas del Magnetofono**
  - RECORD** ..... comienza la grabación.
  - PLAY** ..... comienza la reproducción.
  - REWIND / F.FWD**  
..... rebobina/ adelanta rápidamente la cinta.
  - STOP/OPEN** ..... detiene la cinta; abre el compartimiento de la casete.
  - PAUSE** ..... interrumpe la grabación o la reproducción.
- ⑦ **VOLUME ▲ / ▼ (VOL ▲ / ▼)**
  - ajusta el volumen.
  - ajusta las horas y los minutos para el reloj/ temporizadas.
- ⑧ **iR SENSOR**
  - sensor remoto para la recepción del mando a distancia.

- ⑨ **TIMER / CLOCK**
  - activa/desactiva o ajusta el temporizador.
  - activa el reloj.
  - Visualizar la hora del reloj.
- ⑩ **REPEAT / SHUFFLE / ▼ PRESET ▲**
  - repite una pista/ un programa de CD/ un CD entero.
  - reproduce las pistas del CD al azar.
  - para la Radio : seleccione las emisoras anteriores / posteriores presintonizadas.
- ⑪ **PROGRAM (PROG)**
  - para CD ..... programa las pistas y repasa los programas.
  - para Tuner ..... programa las emisoras de radio manual o automáticamente.
- ⑫ 
  - conectar los auriculares.
- ⑬ **OPEN / CLOSE**
  - abre/cierra la bandeja del CD.
- ⑭ **MUTE**
  - activa y desactiva la función del sonido.
- ⑮ **SLEEP**
  - activa y desactiva "sleeper"; selecciona la desactivación automática de la radio.

### Observaciones del mando a distancia

- **Seleccione primero la fuente que desea manejar presionando uno de los botones de selección de fuente en el mando a distancia (por ej. CD, TUNER).**
- **A continuación, seleccione la función deseada (por ej. ▶II, ◀◀, ▶▶).**

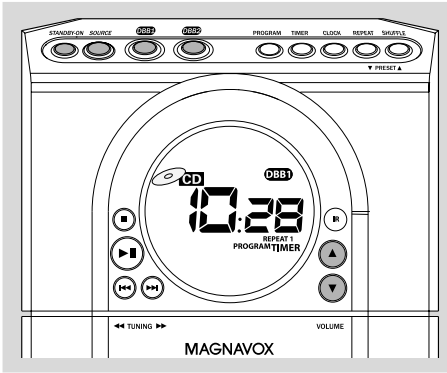

## ¡IMPORTANTE!

**Antes de poner en funcionamiento el sistema, asegúrese de haber realizado correctamente todos los preparativos.**

### Para activar el sistema

- Pulse **STANDBY-ON** (en el mando a distancia **POWER**) o **SOURCE**.  
→ El sistema conmutará a la última fuente seleccionada.
- Pulse **SOURCE** (**CD**, **TUNER** o **TAPE** en el mando a distancia).  
→ El sistema conmutará a la fuente seleccionada.

### Para poner la unidad en estado de espera

- Pulse **STANDBY-ON** (en el mando a distancia **POWER**)
- Si está en el modo de cinta o grabando, pulse primero **STOP/OPEN**.  
→ La memoria de la unidad retendrá el nivel de volumen (hasta un nivel de volumen máximo de 20), los ajustes de sonido, la última fuente seleccionada y los ajustes del sintonizador.

### Espera automática para el ahorro de energía

Esta función de ahorro de energía, permite que la unidad se ponga en estado de espera 15 minutos después de haber escuchado un CD o cinta y no se haya activado ninguna función.

### Ajustes de volumen y de sonido

- 1 Pulse **VOLUME ▲ / ▼** (**VOL ▲ / ▼** en el mando a distancia) para incrementar o disminuir el volumen.  
→ El visualizador muestra *00* un número del 0 al 32.
- 2 Pulse **DBB 1** or **DBB 2** (**DBB** en el mando a distancia) para encender o apagar el realce dinámico de los graves.  
→ El visualizador muestra: o si DBB está activado.
- 3 Pulse **MUTE** en el mando a distancia para interrumpir el sonido inmediatamente.  
→ La reproducción continuará sin sonido y el visualizador mostrará: *MUTE*.



- Para volver a activar la reproducción de sonido:
  - vuelva a pulsar **MUTE**;
  - ajuste los controles de volumen;
  - cambiar la fuente.

# Funcionamiento de CD

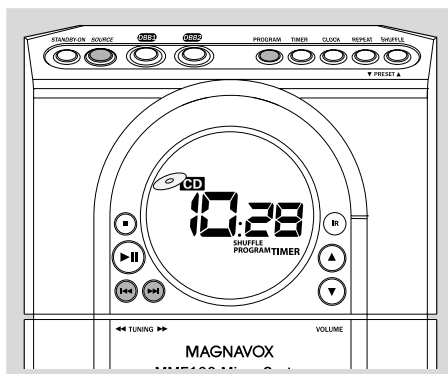

## ¡IMPORTANTE!

**¡La lente del reproductor de CD no debe tocarse nunca!**

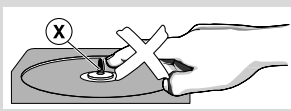

## Reproducción de un CD

Este reproductor de CD reproduce Discos Audio incluyendo CD-Recordable y CD-Rewritables.

- No es posible reproducir CD-ROM, CD-I, CDV, VCD, DVD o CDs de ordenador.

- 1 Seleccione la fuente **CD**.
- 2 Pulse **OPEN / CLOSE** para abrir la bandeja del CD.  
→ Aparece en pantalla **OPEN** cuando abra la bandeja del CD.

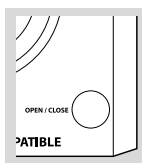

- 3 Coloque el CD, con el lado impreso hacia arriba y pulse **OPEN / CLOSE** para cerrar la bandeja del CD.  
→ **REAR** aparece mostrado mientras el reproductor de CD escanea el contenido de un disco, y después se muestra el número total de pistas.
- 4 Pulse **▶||** para comenzar la reproducción.  
→ El número de pista actual aparece mostrado seguido del tiempo de reproducción transcurrido en la pista durante la reproducción del disco.

- 5 Para interrumpir la reproducción, pulse **▶||**. Pulse **▶||** de nuevo para continuar la reproducción.  
→ Cuando se interrumpe la reproducción, la imagen del visualizador queda inmóvil y el número de la pista actual destella.

- 6 Para detener la reproducción de CD, pulse **■**.

*Nota: la reproducción de CD también se interrumpe cuando;*

- Se abre la puerta de la bandeja del CD.
- El CD ha llegado al final.
- Selecciona otra fuente: **TAPE, TUNER** o **AUX**.
- Pulsa el estado de espera (standby).
- Presiona la llave de la platina **PLAY ▶**.

## Selección de una pista

- Pulse **◀◀** o **▶▶** una o más veces hasta que aparezca en el visualizador el número de la pista deseado.
- Si ha seleccionado un número de pista unos momentos después de haber introducido el CD o en la posición de pausa **PAUSE**, será necesario pulsar **▶||** para comenzar la reproducción.

## Búsqueda de un pasaje dentro de una pista

- 1 Mantenga pulsado **◀◀** o **▶▶** (en el mando a distancia **◀◀** o **▶▶**).  
→ El CD se reproduce a bajo volumen y a alta velocidad.
- 2 Cuando identifique el fragmento que desea, suelte **◀◀** o **▶▶** (en el mando a distancia **◀◀** o **▶▶**).  
→ Se reanuda la reproducción normal del CD.

## Los modos de reproducción:

### SHUFFLE y REPEAT

Es posible seleccionar o cambiar los modos diferentes antes de la reproducción o durante la misma. Los modos de reproducción también pueden combinarse con la función de programación.

**SHUFFLE** ..... se reproducen las pista del CD/ del programa en cualquier orden

**SHUFFLE** y **REPEAT ALL**... para repetir el CD/ el programa continuamente en cualquier orden

**REPEAT ALL** ... repite el CD entero/ el programa

**REPEAT** ..... reproduce la pista actual continuamente

- 1 Para seleccionar el modo de reproducción, pulse el botón **SHUFFLE** o **REPEAT** antes o durante la reproducción hasta que el visualizador muestre la función deseada.
- 2 Pulse **▶▶** para comenzar la reproducción si está en la posición STOP.  
→ Si ha seleccionado SHUFFLE, la reproducción comienza automáticamente.
- 3 Para volver a la reproducción normal, pulse el botón **SHUFFLE** o **REPEAT** hasta que los diferentes modos de SHUFFLE/ REPEAT dejen de visualizarse.
- También se puede pulsar **■** para cancelar el modo de reproducción.

## Programación de pistas

La programación se debe realizar en la posición STOP para seleccionar y almacenar las pistas en la secuencia que prefiera. Una pista puede almacenarse más de una vez si así lo prefiere. Pueden almacenarse en la memoria hasta un total de 20 pista.

- 1 Pulse **PROGRAM** (en el mando a distancia **PROG**) para introducir el modo de programación.  
→ **P - 0 9** aparece mostrado y **PROGRAM** destella.
- 2 Seleccione la pista deseada con **◀◀** o **▶▶** para seleccionar la pista deseada.
- 3 Pulse **PROGRAM** (en el mando a distancia **PROG**) para confirmar el número de pista que desea almacenar.  
→ Aparece mostrado el número siguiente de la reproducción programada **P - 0 X**.
- 4 Repita los pasos del **2** al **3** para seleccionar y almacenar todas las pistas deseadas.  
→ Si intenta almacenar más de 20 pistas, aparece en pantalla **F U L L**.
- 5 Para comenzar la reproducción de un programa de CD, pulse **▶▶**.

### Nota:

*Si lo desea, Vd. puede añadir más pistas a la lista de programación actual. Asegúrese de que está en la posición STOP, y que no ha excedido el total de 20 pistas.*

## Revisión del programa

En la posición STOP, mantenga pulsado **PROGRAM** (en el mando a distancia **PROG**) hasta que el visualizador muestre en secuencia todos los números de pistas almacenados.

## Borrado de un programa

Maneras de borrar un programa:

- pulse una vez **■** en la posición de STOP;
- pulse dos veces **■** durante la reproducción;
- pulse el botón de apertura de la bandeja del CD;  
→ El **PROGRAM** desaparece del visualizado.

# Recepción de radio

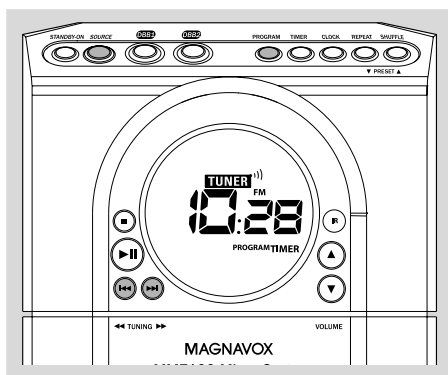

## Sintonización de emisoras de radio

- 1 Seleccione la fuente **TUNER**.  
→ Se visualiza brevemente *FM*.
  - 2 Pulse **TUNER** para seleccionar la banda de ondas (FM o AM).
  - 3 Pulse **TUNING** **◀◀** o **▶▶** y suelte el botón.  
→ La radio sintoniza automáticamente con una emisora que tenga suficiente intensidad. Indicación en la pantalla durante la sintonización automática: *5 r c h*.
  - 4 Repita el paso 3 hasta que encuentre la emisora que desee.
- Para sintonizar con una emisora de poca intensidad, pulse **TUNING** **◀◀** o **▶▶** tantas veces como sea necesario hasta obtener la mejor sintonización.

## Programación de emisoras de radio

Puede almacenar hasta un total de 30 emisoras de radio (20 en FM y 10 en AM) en la memoria.

### Programación automática

La programación automática comenzará a partir del número uno de emisora presintonizada y avanzará hacia adelante. Las emisoras de radio anteriormente almacenadas quedarán anuladas por las nuevas. El equipo sólo programará emisoras de radio, que todavía no estén almacenadas en la memoria.

- 1 Pulse **PROGRAM** (en el mando a distancia **PROG**) durante más de dos segundos para activar la programación.  
→ El visualizador muestra *FM 1* y las emisoras se almacenan de acuerdo a la intensidad de recepción de las ondas: emisoras de FM seguidas de AM.

### Programación manual

- 1 Sintonice con la emisora que desee (vea, Sintonización de emisoras de radio).
  - 2 Pulse **PROGRAM** (en el mando a distancia **PROG**) para activar la programación.  
→ **PROGRAM** parpadea en el visualizador.
  - 3 Pulse **PRESET** **▼** o **▲** (en el mando a distancia **REPEAT / SHUFFLE**) una o más veces para asignar un número de 1 a 20 a FM o 1 a 10 a AM.
  - 4 Vuelva a pulsar **PROGRAM** (en el mando a distancia **PROG**) para confirmar el ajuste.  
→ Desaparece **PROGRAM** y aparece el número de presintonía y la frecuencia de la emisora.
  - 5 Repita los cuatro puntos mencionados para almacenar otras emisoras.
- Las presintonías se pueden borrar, simplemente almacenando otras en su lugar.

## Sintonización de una presintonía

- Pulse **PRESET** **▼** o **▲** (en el mando a distancia **REPEAT / SHUFFLE**) hasta seleccionar en pantalla el número de presintonía deseado.

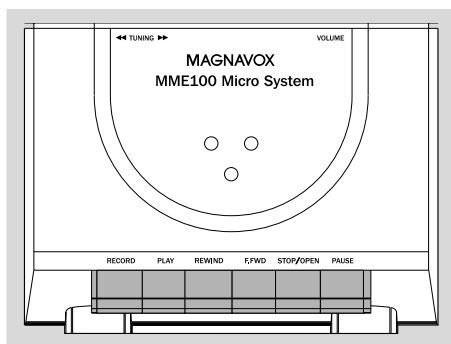

## Reproducción de una casete

- 1 Seleccione la fuente **TAPE**.  
→ El visualizador muestra *TAPE* durante toda la operación.
- 2 Pulse **STOP/OPEN** para abrir el compartimiento de la casete.
- 3 Inserte una casete grabada y ciérrela.
  - Inserte la casete con el lado abierto mirando hacia abajo y la cinta rebobinada en el lado izquierdo.
- 4 Pulse **PLAY** para iniciar la reproducción.
- 5 Para interrumpir, pulse **PAUSE**. Vuelva a pulsar la tecla para reanudar la reproducción.
- 6 Pulsando **REWIND** o **F.FWD** en la unidad se puede rebobinar/avanzar rápidamente la cinta.
- 7 Para detener por completo la reproducción, pulse **STOP/OPEN**.
- Las teclas se sueltan automáticamente al final de la cinta, excepto si se ha activado PAUSE.

### Nota:

– no se puede cambiar de fuente de sonido cuando se está reproduciendo o grabando una cinta.

## Información general sobre la grabación

- Esta permitida la grabación siempre y cuando no se violen los derechos de copyright o cualquier otro derecho a terceros.
- Esta platina no es adecuada para la grabaciones de casetes de tipo METAL (IEC IV). Para la grabación debe utilizar casetes de tipo NORMAL (IEC I) en las que no se hayan roto las lengüetas.
- El nivel de la grabación se ajusta automáticamente. Los controles de VOLUME o DBB no afectan a la grabación.
- Durante los 7 segundos que tarda en pasar la cinta guía por las cabezas de grabación, tanto al principio como al final, no se grabará nada.
- Para evitar el borrado accidental de una grabación, ponga el lado a proteger delante de usted y rompa la lengüeta izquierda. Ya no es posible grabar en este lado. Para cancelar esta protección, cubra las lengüetas con un trozo de cinta adhesiva.

## Comienzo de la grabación sincronizada

- 1 Seleccione la fuente **CD**.
- 2 Introduzca un CD y si prefiere, números de pista de un programa.
- 3 Pulse **STOP/OPEN** para abrir el portacasetes.
- 4 Introduzca una cinta apropiada en el portacasetes y cierre la tapa.
- 5 Pulse **RECORD** para comenzar la grabación.  
→ Transcurridos 7 segundos, se inicia automáticamente la reproducción del programa de CD desde el principio. No es necesario activar el reproductor de CD por separado.



# Funcionamiento/Grabación de cinta

## Para seleccionar y grabar un determinado fragmento de una pista:

- Mantenga pulsado **◀◀** o **▶▶**.
  - Cuando encuentre el fragmento deseado, suelte **◀◀** o **▶▶**.
  - Para hacer breves interrupciones, pulse **▶II**.
  - Cuando pulse **RECORD**, la grabación empezará exactamente desde este punto.
- 6** Para hacer breves interrupciones durante la grabación, pulse **PAUSE**. Para reanudar la grabación vuelva a pulsar **PAUSE**.
- 7** Para detener completamente la grabación, pulse **STOP/OPEN**.

## Grabación de la radio

- 1** Sintonice con la emisora que desee (Vea, Sintonización de emisoras de radio).
- 2** Pulse **STOP/OPEN** para abrir la tapa del portacasetes.
- 3** Introduzca una cinta apropiada y cierre la tapa.
- 4** Pulse **RECORD** para comenzar la grabación.
- 5** Para breves interrupciones, pulse **PAUSE**. Para reanudar la grabación vuelva a pulsar **PAUSE**.
- 6** Para detener por completo la grabación, pulse **STOP/OPEN**.

# Mantenimiento

## Limpieza de la carcasa

- Utilice un paño suave ligeramente humedecido con una solución de detergente. No utilice soluciones que contengan alcohol, amoníaco o abrasivos.

## Limpieza de los discos

- Cuando se ensucie un disco, pásele un paño en sentido radial, desde el centro hacia fuera.
- No utilice disolventes como la bencina, diluyentes, productos de limpieza disponibles en el mercado no pulverizadores antiestáticos para discos analógicos.

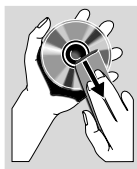

## Limpieza de la lente del disco

- Tras un uso prolongado, la suciedad y el polvo pueden acumularse en la lente del disco. Para garantizar una óptima calidad de reproducción, limpie la lente del disco con un Limpiador de Lentes de CD Philips u otro producto del mercado. Siga las instrucciones facilitadas con el Limpiador de Lentes.

## Limpieza de los cabezales y del recorrido de la cinta

- Para obtener una grabación y una reproducción de buena calidad, limpie las partes indicadas (A), (B) y (C) cada 50 horas de funcionamiento.
- Utilice un bastoncillo de algodón ligeramente humedecido con líquido de limpieza o alcohol.
- También puede limpiar los cabezales pasando una casete de limpieza.

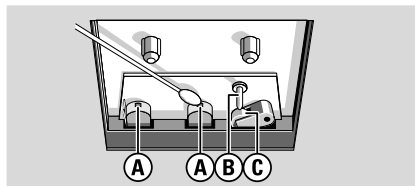

## Desmagnetización de cabezales

- Utilice una casete de desmagnetización, de venta en su distribuidor.

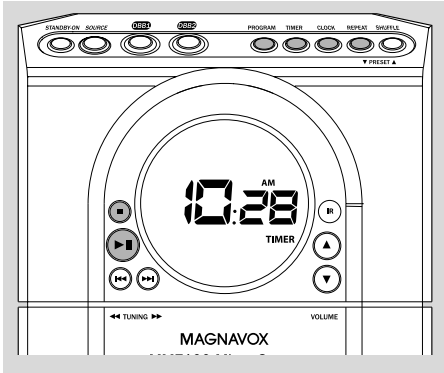

## Ajuste del reloj

- 1 En modo de espera, pulse **CLOCK**.  
→ Los dígitos del reloj para las horas parpadean.
- 2 Pulse **VOLUME ▲ / ▼ (VOL ▲ / ▼** en el mando a distancia) para ajustar las horas.
- 3 Vuelva a pulsar **CLOCK**.  
→ Los dígitos del reloj para los minutos parpadean.
- 4 Pulse **VOLUME ▲ / ▼ (VOL ▲ / ▼** en el mando a distancia) para ajustar los minutos.
- 5 Pulse **CLOCK** para confirmar la hora.

## Visualizar el reloj

La hora del reloj aparecerá mostrada en el modo de espera con la retroiluminación apagada.

Para visualizar la hora del reloj desde cualquier fuente pulse **CLOCK**, la hora del reloj aparecerá mostrada durante unos segundos.

*Nota:*

Si *todavía no se ha ajustado el reloj*, —:— aparecerá mostrado.

## Ajuste del temporizador

- El aparato puede utilizarse como un despertador; si se ajusta el CD o el sintonizador para que se encienda a una hora predeterminada. Es necesario ajustar la hora del reloj antes de poder utilizar el temporizador.
- Si no pulsa ningún botón durante más de 90 segundos, el modo de ajuste del temporizador se desactiva.

- 1 En cualquiera de los modos, pulse **TIMER** durante más de dos segundos.
- 2 Pulse **SOURCE** para seleccionar fuentes de sonido.
- 3 Pulse **TIMER** para confirmar:  
→ El visualizador muestra **CD** o **TUNER** la fuente seleccionada. Los dígitos del reloj para la hora parpadean.
- 4 Pulse **VOLUME ▲ / ▼ (VOL ▲ / ▼** en el mando a distancia) para ajustar las horas.
- 5 Vuelva a pulsar **TIMER**.  
→ Los dígitos del reloj para los minutos parpadean.
- 6 Pulse **VOLUME ▲ / ▼ (VOL ▲ / ▼** en el mando a distancia) para ajustar los minutos: en dirección a las agujas del reloj para subir y en dirección opuesta para bajar.
- 7 Pulse **TIMER** para confirmar la hora.  
→ El temporizador está ahora ajustado y activado.

## Activación y desactivación de TIMER (temporizador)

- En la posición de espera (standby), pulse **TIMER** una vez.  
→ Si está activado el visualizador muestra **TIMER** y si está desactivado desaparece.

## Activación y desactivación de la función SLEEP

El temporizador Sleep hace que la unidad se apague por sí misma después de un tiempo preseleccionado. Es necesario ajustar la hora del reloj primero antes de poder utilizar el temporizador:

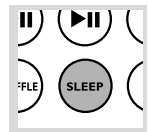

- Pulse **SLEEP** en el mando a distancia una o más veces.  
→ El visualizador muestra **SLEEP** y, si Vd. ha seleccionado un tiempo, aparecerá una de las opciones del tiempo para la desconexión automática en la secuencia: 50, 45, 30, 15, 0FF, 50.
- Para desactivar, pulse **SLEEP** en el mando a distancia una o más veces hasta que aparezca 0FF o pulse **STANDBY-ON** (en el mando a distancia **POWER**) en la unidad o en el mando a distancia.

## AMPLIFICADOR

Potencia de salida ..... 2 x 2.5 W RMS  
 ..... 2 x 2.1 W FTC<sup>(1)</sup>  
 ..... 5 W potencia total  
 Relación señal ruido .....  $\geq 65$  dBA (IEC)  
 Respuesta de frecuencia .. 40 – 20000, Hz  $\pm 3$  dB  
 Sensibilidad de entrada AUX ..... 0,5 V (max. 2 V)  
 Impedancia, altavoces ..... 4  $\Omega$   
 Impedancia, auriculares ..... 32  $\Omega$  – 1000  $\Omega$   
 (1) (4  $\Omega$ , 125 Hz– 10kHz, 10% THD)

## REPRODUCTOR DE CD

Number of programmable tracks ..... 20  
 Respuesta de frecuencia ..... 63 – 14 KHz  
 Relación señal ruido ..... 55 dBA  
 Separación de canales .....  $\geq 30$  dB (1 kHz)  
 Distorsión armónica total .....  $< 1.5$  %

## SINTONIZADOR

Banda de FM ..... 87,5 – 108 MHz  
 Banda de AM ..... 530 – 1700 kHz  
 Sensibilidad a 75  $\Omega$   
 – mono, 26 dB relación señal ruido .....  $\leq 22$  dBu  
 – estéreo, 46 dB relación señal ruido ..... 61,4  $\mu$ V  
 Selectividad .....  $\geq 28$  dB  
 Distorsión armónica total .....  $\leq 5$  %

Respuesta de frecuencia 63 – 12500 Hz ( $\pm 3$  dB)  
 Relación señal ruido .....  $\geq 50$  dBA

## PLATINA DE LA CASETE

Respuesta de frecuencia  
 Cinta normal (tipo I) .... 120 – 10000 Hz (8 dB)  
 Relación señal ruido  
 Cinta normal (tipo I) ..... 48 dBA  
 Gimoteo y centelleo .....  $\leq 0,4$ % DIN

## ALTAVOCES

Sistema de reflexión de graves  
 Dimensiones (l x a x p).. 140 x 222 x 138 (mm)  
 ..... 5.51 x 8.74 x 5.43 (inch)

## GENERAL

Alimentación C.A ..... 120 V / 60 Hz  
 Dimensiones (l x a x p) 156 x 222 x 215.5 (mm)  
 ..... 6.14 x 8.74 x 8.48 (inch)  
 Peso (con/ sin altavoces) .....  
 ..... approx. 4.9 / 2.3 kg  
 ..... approx. 10.8 / 5.07 pound  
 Consumición de energía en espera .....  $< 6$  W

## Sujeto a modificaciones

## Resolución de problemas

### ADVERTENCIA

***¡No abra el sistema ya que hay el riesgo de recibir una sacudida eléctrica! El usuario no debe intentar reparar el sistema bajo ninguna circunstancia, ya que esto anularía la garantía.***

***Si ocurre una avería, en primer lugar compruebe los puntos detallados a continuación antes de llevar el sistema a que se repare. Si no es posible solucionar un problema siguiendo estos consejos, consulte al distribuidor o centro de servicio.***

### Problema

### Solución

#### FUNCIONAMIENTO DE CD

**Aparece "NO DISC" (no hay disco).**

- Coloque el disco.
- Compruebe si el disco está colocado al revés.
- Espere a que la condensación de humedad en la lente haya desaparecido.
- Cambie o limpie el disco, consulte "Mantenimiento".
- Utilice un CD-RW o CD-R finalizado.

## RECEPCIÓN DE RADIO

### Mala recepción de radio.

- Las señal es demasiado débil, ajuste la antena o conecte una antena externa para obtener una recepción mejor.
- Aumente la distancia al televisor o VCR.
- Aplicar un trozo de cinta adhesiva sobre el espacio ocupado previamente por la lengüeta arrancada.

## FUNCIONAMIENTO/GRABACIÓN DE CINTA

### No se puede realizar la grabación o la reproducción.

- Limpiar las piezas de la platina, ver Mantenimiento.
- Utilizar solamente cinta NORMAL (IEC I).
- Aplicar un trozo de cinta adhesiva sobre el espacio ocupado previamente por la lengüeta arrancada.

## GENERAL

### No reacciona cuando se pulsa cualquier botón.

- Desenchufar y volver a enchufar el cable de CA y volver a activar el sistema.

### No hay sonido o el sonido es malo.

- Ajustar el volumen.
- Desconectar los auriculares.
- Comprobar que los altavoces estén conectados correctamente.
- Comprobar que el cable rayado esté sujeto.

### Sonido del canal izquierdo sale del canal derecho y viceversa.

- Comprobar las conexiones y la ubicación de los altavoces.

### El control remoto no funciona correctamente.

- Seleccionar la fuente (por ejemplo CD, TUNER) antes de pulsar el botón de función (▶||◀◀, ▶▶).
- Reducir la distancia al sistema.
- Colocar las pilas con sus polos (signos +/-) de la forma indicada.
- Cambiar las pilas.
- Apuntar en la dirección del sensor del sistema.

### El temporizador no funciona.

- Ajustar el reloj correctamente.
- Pulsar TIMER para activar el temporizador.
- Si se está realizando una grabación, interrumpirla.

### El ajuste de reloj/temporizador ha sido borrado.

- Ocurrió un corte de corriente o se desconectó el cable de alimentación. Volver a ajustar el reloj/temporizador.

# GARANTIA LIMITADA

## MAGNAVOX SISTEMA DE AUDIO

Cambio gratis por un año

Se necesita presentarse en persona con este producto para cambiarlo.

### ¿QUIEN TIENE PROTECCION?

Usted debe tener su comprobante de venta para cambiar el producto. Una nota de venta u otro documento mostrando que usted compró el producto se considera un comprobante de venta. Adjúntelo a este manual de instrucciones y reténgalo a la mano.

### ¿QUE CUBRE?

La protección bajo la garantía comienza el mismo día en que usted compra el producto. Durante un año a partir de esta fecha, se reemplazará un producto inoperante o defectuoso con otro nuevo, renovado o comparable sin cargo alguno. Un producto de reemplazo tiene cobertura sólo durante el período de la garantía original. Una vez que venza la garantía original del producto, también habrá vencido la garantía del producto de reemplazo.

### ¿QUE EXCLUYE LA GARANTIA?

Su garantía no cubre:

- cobros por mano de obra durante la instalación o montaje del producto, ajuste de los controles del cliente o de preferencia e instalación o reparación de los sistemas con antena fuera de la unidad.
- reparación del producto y/o reemplazo de piezas, a raíz de uso indebido, accidente, reparación no autorizada u otra causa no bajo el control de Magnavox.
- problemas de recepción ocasionados por condiciones de señales o sistemas de cable o de antena fuera de la unidad.
- un producto que requiera modificación o adaptación para que opere en un país que no sea el país para el que fue concebido, fabricado, aprobado y/o autorizado, o la reparación de productos dañados por tales modificaciones.
- daños incidentales o consecuentes que resulten del producto. (Algunos estados no permiten la exclusión por daños incidentales o consecuentes, de modo que es posible que la exclusión arriba indicada no le sea aplicable a usted. Esto incluye, sin limitarse, materiales pregrabados con o sin amparo de derechos de autor.)
- una unidad que se ha usado para fines comerciales o institucionales.

### ¿DONDE SE EFECTUA EL CAMBIO?

Usted puede cambiar el producto en todos los países con distribución oficial del producto por Magnavox. En países donde Magnavox no distribuye el producto, la entidad local de servicio Magnavox tratará de darle un producto de reemplazo (aunque puede haber demora si el producto apropiado no está fácilmente disponible).

### ANTES DE PEDIR UN CAMBIO...

Por favor, consulte su manual del usuario si necesita ayuda. Si tiene más preguntas, llámenos al 1-800-705-2000.

### PARA CAMBIAR UN PRODUCTO EN LOS EE.UU., PUERTO RICO O LAS ISLAS VIRGENES...

Contacte con el 1-800-705-2000 para concertar un cambio. (En los EE.UU., Puerto Rico o las Islas Virgenes, toda garantía implícita, inclusive las garantías implícitas de comerciabilidad y aptitud para un propósito en particular, están limitadas en cuanto a duración al plazo de esta garantía expresa. Puesto que algunos estados no permiten limitaciones sobre la duración de una garantía implícita, es posible que la limitación arriba indicada no le sea aplicable a usted.)

### PARA CAMBIAR UN PRODUCTO EN EL CANADA...

Favor de comunicarse con Magnavox al:

1-800-661-6162 (francófono)

1-800-705-2000 (anglófono o hispanohablante)

(En el Canadá, esta garantía es otorgada en lugar de toda otra garantía. No se otorga ninguna otra garantía expresa ni implícita, comprendiéndose aquí ninguna garantía implícita de comerciabilidad o aptitud para propósito alguno. Magnavox no será responsable bajo circunstancia alguna por daños y perjuicios directos, indirectos, especiales, incidentales o consecuentes, independientemente de la manera ocasionada, aún con notificación de la posibilidad de los mismos.)

### RECUERDE...

Favor de anotar los números de modelo y serie del producto en el espacio abajo. También, sírvase llenar y enviar oportunamente su tarjeta de registro de la garantía. Así nos será más fácil notificarle en caso de ser necesario.

Modelo No. \_\_\_\_\_

Serie No. \_\_\_\_\_

*Esta garantía le otorga derechos legales específicos y usted podría gozar de otros derechos que varían de un estado a otro.*