

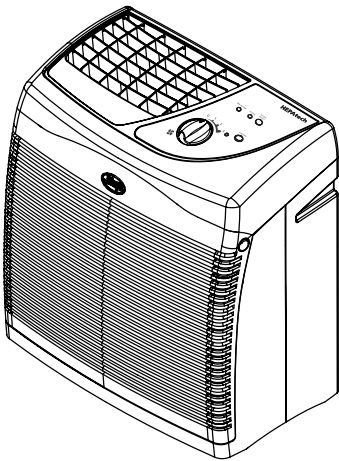

HEPAtech[®]

Air Purification System



Models 30078 & 30079

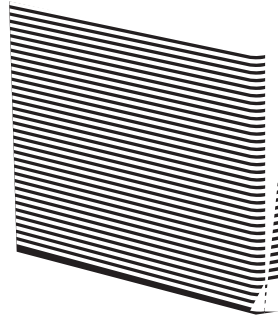

Models 30212 & 30213

OL
ágina 9

FRANÇAIS
Consulter la page 17

Air Purifier Model	HEPAtech [®] Filter	Pre-Filters
30078	30928	30901
30079	30928	30901
30212	30931	30901
30213	30931	30901

www.hunterfan.com



Setting Up Your Air Purifier

1. Remove your air purifier from the box and take it out of the clear plastic protective bag.
2. Place your *HEPAtech*® Air Purifier on a firm, flat floor.
3. Before turning the Air Purifier 'on,' open the front grill.
 - **For Models 30078 & 30079:** To release the front grill, press the buttons on the side until the front grill slides easily over the buttons. (Refer to Figure 1.)
 - **For Models 30212 & 30213:** To release the front grill, place your fingers behind the tabs and pull forward. (Refer to Figure 2.)
4. Next, check the *HEPAtech*® filter by pressing firmly on all four corners of the filter to ensure that it is fully inserted into the filter opening.
5. The carbon pre-filter is mounted inside of the front grill with "hook" tape. Confirm that it covers the grill vents. (Refer to Figure 3.)
6. Place the filter installation reminder sticker on the inside edge of the front grill. Circle the month and write the year of installation for the pre-filter and *HEPAtech*® filter.
7. Replace the filter and front grill. Be sure that the bottom grill tabs are in position first, and then push the top of the grill forward until it is closed. The unit is now ready for normal operation. **NOTE: *This unit will not operate unless the door is placed in the correct position.***
8. Plug the unit into a 120V electrical outlet.

AIR PURIFIER PARTS

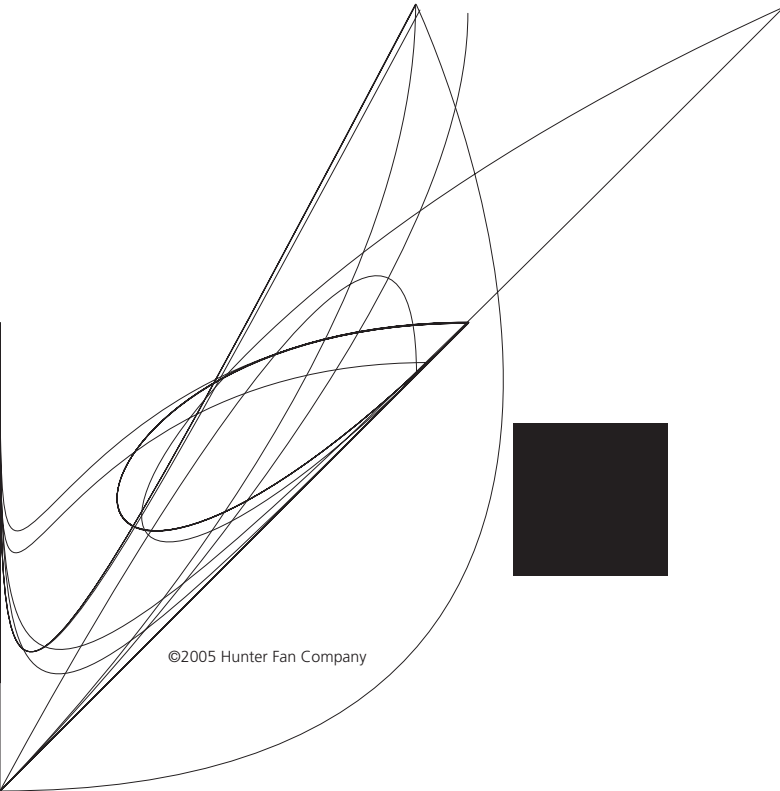

Operating Your Air Purifier

On/Speed Control: Rotate the Speed Control knob to set the desired speed. A setting of zero (0) indicates that the unit is off, one (1) is low speed, two (2) is medium speed, and three (3) is high speed. The fan speed can be adjusted at any time.

Ionizer: Press this button to turn 'on' the ionizer. When the ionizer is 'on', the green light near the button will be illuminated.

Pre-Filter and Filter Timers

This air purifier contains timers that indicate when the pre-filter and filter should be changed. The timer automatically counts the number of hours that each filter has been in use. When the pre-filter counter reaches 1400 hours (approximately three months of use), the pre-filter indicator will be lit to show that the pre-filter should be changed. When the *HEPAtech*[®] filter counter reaches 2800 hours (approximately four to six months of use), the *HEPAtech*[®] filter indicator will be lit to indicate that the filter should be changed. The exact life of the pre-filter and filter will depend upon the environment. If necessary, the filters should be changed more frequently.

The reset the pre-filter or filter timers when one indicator (or both) is lit:

1. Change the filter and/or pre-filter as described in the Maintenance section of the manual.
2. To reset the counter to zero hours and turn off the indicator, simply press and hold the filter reset key for three seconds. If both the pre-filter and filter indicators are lit, the reset key will first turn off the pre-filter indicator. Then, you must release the reset key and then press and hold the filter reset key again for three seconds to turn off the filter indicator.

The reset the pre-filter or filter timers before the indicators are lit:

In some environments, you may want to change the pre-filter or filter more frequently than indicated by the filter indicators. This procedure allows you to reset the pre-filter or filter counter before the indicators are lit.

1. Change the filter and/or pre-filter as described in the Maintenance section of the manual.
2. Now, you must choose which timer you want to reset. Press and hold the filter reset key (approximately three seconds) until the pre-filter indicator flashes. Press the reset key again to alternate between the two indicators. The timer that will be reset is designated by the flashing indicator.
3. Once you have the correct indicator flashing, press and hold the reset key for three seconds to reset that timer to zero hours. The indicator will stop flashing when it has been reset. If needed, repeat these steps to reset the other timer.



Cleaning and Filter Replacement

1. Clean the outside of the unit with a soft, damp cloth. The front grill can be removed and cleaned in soapy water. Remove the pre-filter before cleaning the front grill.
2. **At least every 90 days, replace the carbon pre-filter.** This is necessary to maintain proper odor removing and overall filtration performance. If necessary, it can be changed more often. Mark the new filter installation sticker included with the new carbon pre-filter. **Be sure to remove any plastic wrapping that may be on the new filter before you place it in the Air Purifier.**
3. While replacing the pre-filter, you should view the condition of the *HEPAtech*[®] Filter. Compare the filter to the color coded chart that is on the inside of the housing. If the filter matches the dark color on the chart, you should remove the filter and replace it with a new filter. Mark the new filter installation sticker included with the new *HEPAtech*[®] Filter. **Depending on use and environment, the *HEPAtech*[®] Filter should last four to six months.**
4. Gently pull on the filter to remove it from the unit. While removing the filter, note the directional arrows printed on the top of the filter. The new filter will be installed with the same orientation. Once removed, the used filter can be discarded.
5. Remove the new filter from its wrapping and look at the directional arrows printed on the side of the filter. Install the filter with arrows pointing towards the unit. Press the filter firmly into the air purifier. To avoid damaging the filter media, you should press on the frame of the filter only.
6. If you notice a decrease in air output or an increase in noise, the *HEPAtech*[®] Filter may be clogged. Replace it with a new *HEPAtech*[®] Filter.

Replacement Filters

To obtain a replacement filter for your Air Purifier, call 1-800-4Hunter for your nearest retailer or Hunter Customer Service at (US) 1-888-830-1326, (Canada) 1-888-855-8300. Please be prepared to tell the operator the model number of your Air Purifier and the model number of the filter you need to replace. Visit our website at www.hunterfan.com.

Hunter Air Purifier Model No.:	30078	30079	30212	30213
Pre-Filter Replacement Model No.:	30901	30901	30901	30901
<i>HEPAtech</i> [®] Filter Replacement Model No.:	30928	30928	30931	30931

How the *HEPAtech*[®] Air Purification System Works

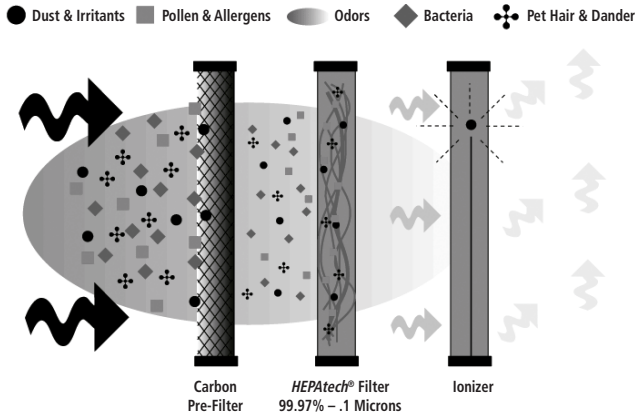

As the air is pulled into the purifier, the activated carbon pre-filter absorbs odors and catches large particles. Then, the air travels through the *HEPAtech*[®] filter where the smaller particles are collected. Then, the ionizer releases negative ions into the air that attract positively charged dust, smoke, and pollen particles. Finally, the clean, purified air is released back into the room.

Other Home Comfort Products from Hunter

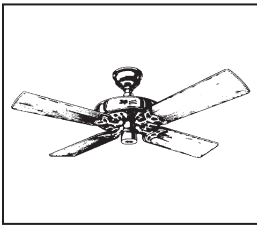

Hunter Original[®]

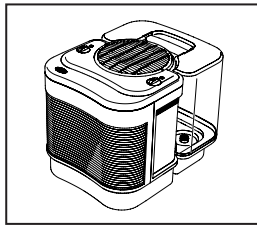

The Care-Free
Humidifier[™]

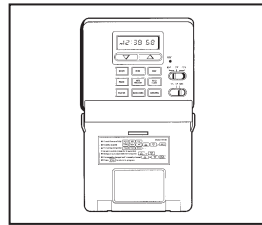

Programmable
Thermostat

To learn more about Hunter Fan Company products,
please see our Web page at:

www.hunterfan.com



Hunter Fan Company HEPAtech® Air Purification System 5 YEAR LIMITED WARRANTY

The Hunter Fan Company makes the following limited warranty to the original residential user or consumer purchaser of the *HEPAtech*® Air Purification System:

If any part of your *HEPAtech*® Air Purification System (“Air Purifier”) motor fails during the first five (5) years from the date of installation to you due to a defect in material or workmanship, we will provide a replacement Air Purifier free of charge. Installation is deemed to occur at the date of purchase.

If the Air Purifier cord, ionizer, or front grill fails any time within one (1) year after installation due to a defect in material or workmanship, we will replace or, at our option, repair the unit free of charge at our nearest service centre or at our Service Department in Memphis, Tennessee. You will be responsible for all parts and labour costs after this one-year period.

USE OF A NON-HUNTER FILTER WILL INVALIDATE THIS WARRANTY. IF THE ORIGINAL RESIDENTIAL USER OR CONSUMER PURCHASER CEASES TO OWN THE AIR PURIFIER, THIS WARRANTY AND ANY IMPLIED WARRANTY WHICH THEN REMAINS IN EFFECT, INCLUDING BUT NOT LIMITED TO ANY IMPLIED WARRANTY OF MERCHANTABILITY OR FITNESS FOR A PARTICULAR PURPOSE, ARE VOIDED.

NO WARRANTY, EXPRESSED OR IMPLIED, INCLUDING ANY WARRANTY OF MERCHANTABILITY OR FITNESS FOR A PARTICULAR PURPOSE, IS MADE IN RESPECT TO THE FILTER MATERIAL OR CARBON FILTER.

THIS WARRANTY IS IN LIEU OF ALL OTHER EXPRESS WARRANTIES. THE DURATION OF ANY IMPLIED WARRANTY INCLUDING BUT NOT LIMITED TO ANY IMPLIED WARRANTY OF MERCHANTABILITY OR FITNESS FOR A PARTICULAR PURPOSE, IN RESPECT TO THE MOTOR IS EXPRESSLY LIMITED TO THE PERIOD OF THE EXPRESS WARRANTY SET FORTH ABOVE.

This warranty is voided if the air purifier is not purchased and used in the USA or Canada.

This warranty excludes and does not cover defects, malfunctions or failures of the Air Purifier which were caused by repairs by persons not authorized by us, use of parts or accessories not authorized by us, mishandling, modifications, or damage to the Air Purifier while in your possession, or unreasonable use, including failure to provide reasonable and necessary maintenance. This warranty does not cover Air Purifiers used in commercial applications. There are no express or implied warranties as to commercial purchasers or users.

To obtain service, contact the nearest Hunter authorized service centre or the Hunter Fan Company Service Department, 2500 Frisco Avenue, Memphis, Tennessee 38114, 901-248-2222. For the name of our nearest authorized Hunter Fan Company Service Centre, write to the Hunter Fan Company at the preceding address. You will be responsible for insurance

(Continued)



and freight or other transportation to our factory service center. We will return the Air Purifier freight prepaid. The Air Purifier should be properly packaged to avoid damage in transit since we will not be responsible for any such damage. Proof of purchase is required when requesting warranty service. The purchaser must present sales receipt or other document that establishes proof of purchase.

IN NO EVENT SHALL HUNTER FAN COMPANY BE LIABLE FOR DIRECT, INDIRECT, SPECIAL CONSEQUENTIAL OR INCIDENTAL DAMAGES IN EXCESS OF THE PURCHASE PRICE OF THE AIR PURIFIER. YOUR SOLE REMEDY WILL BE REPAIR OR REPLACEMENT AS PROVIDED ABOVE.

SOME AMERICAN STATES AND CANADIAN PROVINCES DO NOT ALLOW:

- LIMITATIONS ON HOW LONG AN IMPLIED WARRANTY LASTS;
- THE EXCLUSION OR LIMITATION OF DIRECT, INDIRECT SPECIAL, INCIDENTAL OR CONSEQUENTIAL DAMAGES;

SO THE ABOVE LIMITATIONS MAY NOT APPLY TO YOU.

THIS WARRANTY GIVES YOU SPECIFIC LEGAL RIGHTS AND YOU MAY ALSO HAVE OTHER RIGHTS WHICH VARY FROM STATE TO STATE OR PROVINCE TO PROVINCE.



Hunter Fan Company
2500 Frisco Avenue
Memphis, Tennessee 38114
USA

Printed in China & Taiwan



HEPAtech®

Sistema de purificación de aire

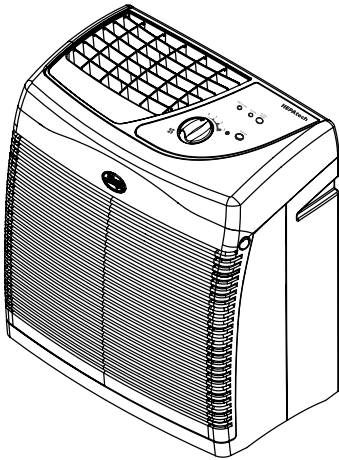

Modelos 30078 y 30079

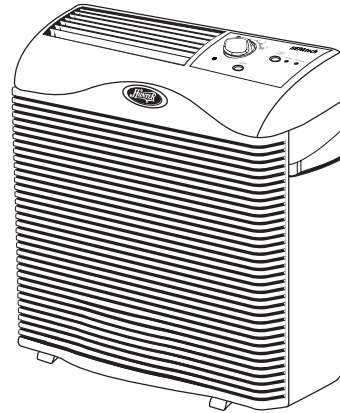

Modelos 30212 y 30213

ESPAÑOL

Modelo de purificador de aire	Filtro HEPAtech®	Pre-Filtros
30078	30928	30901
30079	30928	30901
30212	30931	30901
30213	30931	30901

www.hunterfan.com

INSTRUCCIONES IMPORTANTES DE SEGURIDAD

LEA TODAS LAS INSTRUCCIONES ANTES DE USAR ESTE PURIFICADOR DE AIRE Y CONSÉRVELAS

1. Este purificador de aire puede que no funcione correctamente si se instala sobre una superficie que no esté nivelada. **SIEMPRE** coloque este purificador de aire sobre una superficie firme y nivelada. **SIEMPRE coloque el purificador de aire a una distancia de por lo menos seis (6) pulgadas (15 cm) de las paredes y de las fuentes de calor tales como estufas, radiadores o calentadores.**
2. Coloque el purificador de aire en un área que esté fuera del alcance de los niños.
3. Antes de usar el purificador de aire, extienda el cordón eléctrico e inspecciónelo para ver si está dañado. **NO** use el producto si el cordón está dañado.
4. Este producto tiene un enchufe polarizado (una hoja es más ancha que la otra) como una medida de seguridad. Este enchufe solamente entrará de una manera en un tomacorriente polarizado. Si el enchufe no entra completamente en el tomacorriente, invierta el enchufe. Si todavía no es posible enchufarlo completamente, llame a un electricista calificado. **NO** trate de eliminar ni anular esta característica de seguridad.
5. **SIEMPRE DESENCHUFE** el purificador de aire cuando no esté en operación, mientras se cambia el filtro o mientras se esté limpiando.
6. **NO** incline ni mueva el purificador de aire mientras esté en operación. Apáguelo y desenchúfelo antes de moverlo.
7. **NO** sumerja el purificador de aire en agua, ya que podrá dañarlo permanentemente. Consulte y siga todas las instrucciones relacionadas con la **LIMPIEZA Y EL CAMBIO DE FILTRO.**

Introducción

Muchas gracias por comprar el sistema de purificación de aire *HEPAtech*[®] de Hunter Fan Company. Ha comprado el más moderno sistema portátil de purificación de aire. Este sistema ha sido desarrollado para mejorar la calidad del aire que respira.

Su sistema de purificación de aire *HEPAtech*[®] rinde más que otros sistemas de purificación de aire al remover el polvo, humo y partículas de polen de tamaño tan pequeño como 0,1 micrones. El aire de la habitación entra a través de la rejilla del frente y se purifica al pasar a través del prefiltro de espuma del sistema *HEPAtech*[®]. El aire ya purificado sale entonces a través de la rejilla superior para evitar la agitación de las partículas que se habían depositado.

Uso del ionizador

El uso del ionizador mejora la calidad del aire en la habitación. Se expulsan iones negativos en el aire y las partículas cargadas positivamente son entonces atraídas a los iones negativos. Estas partículas se depositan fuera del aire y se pueden aspirar durante una limpieza normal. Estas partículas también se pueden atrapar más fácilmente en el filtro del sistema *HEPAtech*[®] a medida que pasan a través de dicho sistema de purificación de aire. Para asegurar la mejor circulación de aire en la habitación, recomendamos que coloque su purificador de aire a una distancia no menor de 6 pulgadas (15 cm) de cualquier pared.

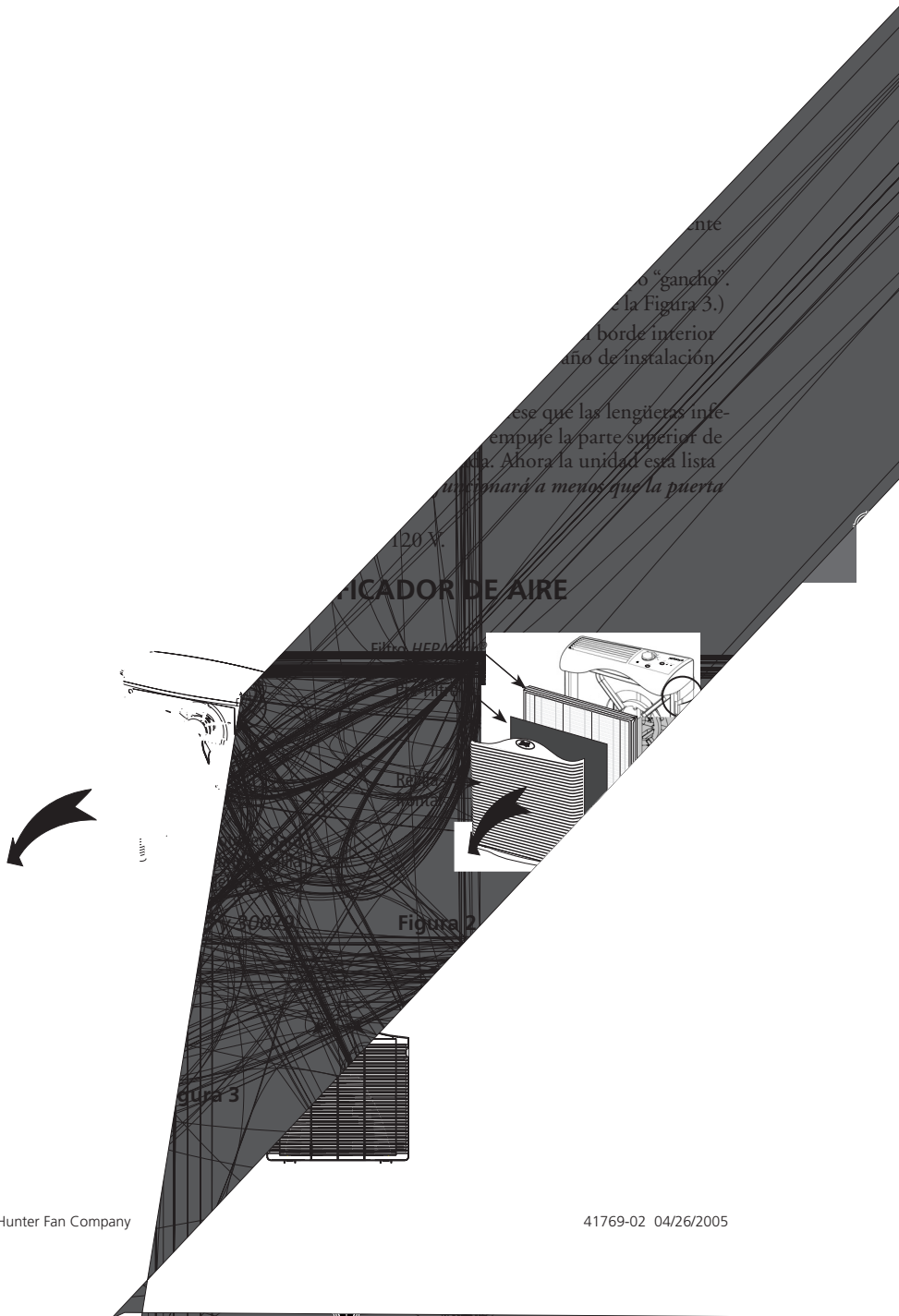

ente
o "gancho".
e la Figura 3.)
borde interior
ño de instalación
ese que las lengüetas infe-
empuje la parte superior de
la. Ahora la unidad está lista
unificará a menos que la puerta

PROPAGADOR DE AIRE



Figura 2



Figura 3

Operación de su purificador de aire

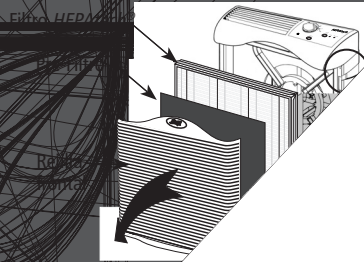
Control de encendido/velocidad: Gire la perilla de control de velocidad para fijar la velocidad deseada. Un ajuste de cero (0) indica que la unidad está apagada, uno (1) es velocidad baja, dos (2) velocidad media y tres (3) velocidad alta. La velocidad del ventilador puede ajustarse en cualquier momento.

Ionizador: Para encender (on) el ionizador, oprima el interruptor. La luz verde se iluminará cuando se haya aplicado la energía eléctrica.

Pre-filtro y temporizadores de filtro

Este purificador de aire contiene temporizadores que indican cuando el pre-filtro y el filtro deben cambiarse. El temporizador cuenta automáticamente el número de horas que cada filtro ha estado en uso. Cuando el contador del pre-filtro alcance 1400 horas (aproximadamente tres meses de uso), el indicador del pre-filtro se encenderá para mostrar que el pre-filtro debe cambiarse. Cuando el contador del filtro *HEPAtech*[®] alcance 2800 horas (aproximadamente tres meses de uso), el indicador del filtro *HEPAtech*[®] se encenderá para mostrar que el filtro debe cambiarse. La vida exacta del pre-filtro y el filtro dependerán del ambiente. Si es necesario, los filtros deben cambiarse con más frecuencia.

Para restablecer los temporizadores del pre-filtro o del filtro cuando un indicador (o ambos) está encendido:

1. Cambie el filtro y/o pre-filtro como se describe en la sección Mantenimiento del manual.
2. Para restablecer el contador a cero y apagar el indicador, simplemente presione y mantenga presionada la tecla Reset del filtro por tres segundos. Si están encendidos los indicadores del pre-filtro y del filtro, la tecla Reset apagará primero el indicador del pre-filtro. Luego, libere la tecla Reset y después presiónela y manténgala presionada otra vez por tres segundos para apagar el indicador del filtro.

Para restablecer los temporizadores del pre-filtro o el filtro antes de que los indicadores estén encendidos:

En algunos ambientes, puede desear cambiar el pre-filtro o filtro con más frecuencia que la indicada por los indicadores. Este procedimiento le permite restablecer el contador del pre-filtro o filtro antes de que se enciendan los indicadores.

1. Cambie el filtro y/o pre-filtro como se describe en la sección Mantenimiento del manual.
2. Ahora debe elegir el temporizador que desea restablecer. Presione y mantenga presionada la tecla Reset del filtro (aproximadamente tres segundos) hasta que el indicador del pre-filtro destelle. Presione otra vez la tecla Reset para alternar entre los dos indicadores. El temporizador que será restablecido está señalado por el indicador que destella.
3. Luego de que el indicador correcto esté destellando, presione y mantenga presionada la tecla Reset por tres segundos para restablecer dicho temporizador a cero. El indicador dejará de destellar cuando haya sido restablecido. Si es necesario, repita estos pasos para restablecer el otro temporizador.

Forma de limpiar y cambiar el filtro

1. Limpie la parte externa de la unidad con un paño suave y húmedo. La rejilla delantera puede retirarse y limpiarse con agua jabonosa. Retire el pre-filtro antes de limpiar la rejilla delantera.
2. **Reemplace el pre-filtro de carbón al menos cada 90 días.** Esto es necesario para mantener una adecuada eliminación de los olores y el rendimiento general de filtrado. Si es necesario, puede cambiarse con mayor frecuencia. Marque la calcomanía de instalación del nuevo filtro incluida con el nuevo pre-filtro de carbón. **Asegúrese de retirar cualquier envoltura plástica que pueda haber en el nuevo filtro antes de colocarlo en el purificador.**
3. Al reemplazar el pre-filtro, debe verificar el estado del filtro *HEPAtech*[®]. Compare el filtro con el código de color dentro de la carcasa. Si el filtro coincide con el color oscuro en la tabla, retírelo y reemplácelo con uno nuevo. Marque la calcomanía de instalación de nuevo filtro incluida con el nuevo filtro *HEPAtech*[®]. **Dependiendo del uso y del ambiente, el filtro *HEPAtech*[®] puede durar de cuatro a seis meses.**
4. Tire suavemente del filtro para retirarlo de la unidad. Al retirar el filtro, observe las flechas de dirección impresas en la parte superior del filtro. El nuevo filtro debe instalarse con la misma orientación. Luego de haberlo retirado, el filtro usado debe ser desechado.
5. Retire el nuevo filtro de su envoltura y vea las flechas de dirección impresas al lado del filtro. Instale el filtro con las flechas señalando hacia la unidad. Presione el filtro firmemente dentro del purificador de aire. Para evitar dañar el elemento del filtro, sólo debe presionar en el bastidor del filtro.
6. Si nota una disminución en la salida de aire o un mayor ruido, el filtro *HEPAtech*[®] puede estar obstruido. Reemplácelo con un nuevo filtro *HEPAtech*[®].

Filtros de reemplazo

Para obtener un filtro de reemplazo para su purificador de aire, llame al 1-800-4Hunter a fin de localizar su distribuidor más cercano o al Servicio al cliente (EE.UU.) 1-888-830-1326, (Canadá) 1-888-855-8300. Debe estar preparado para indicar al operador los números de modelo de su purificador y del filtro que debe reemplazar. Visite nuestro sitio web en www.hunterfan.com.

Purificador de aire Hunter Modelo No.:	30078	30079	30212	30213
Reemplazo de pre-filtro Modelo No.:	30901	30901	30901	30901
Reemplazo de filtro <i>HEPAtech</i> [®] Modelo No.:	30928	30928	30931	30931

Cómo trabaja el Sistema de purificación de aire *HEPAtech*®

A medida que entra el aire en el purificador, el prefiltro de carbón activado absorbe los olores y atrapa las partículas grandes. Entonces, el aire pasa a través del filtro *HEPAtech*®, donde se atrapan las partículas más pequeñas. Luego, el ionizador libera iones negativos en el aire que atraen el polvo, el humo y las partículas de polen cargadas positivamente. Finalmente, el aire limpio y purificado es devuelto de nuevo a la habitación.

Otros productos Hunter para la comodidad de su hogar



Hunter Original®

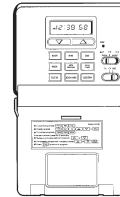
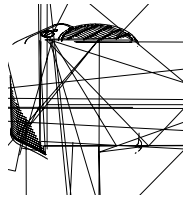

Para obtener más información sobre los productos Hunter Fan Company, visite nuestra página Web en:

www.hunterfan.com



Hunter Fan Company Sistema de purificación de aire *HEPAtech*[®] GARANTÍA LIMITADA DE 5 AÑOS

La empresa Hunter Fan Company ofrece la siguiente garantía limitada para el usuario o comprador residencial original del sistema de purificación de aire *HEPAtech*[®]:

Si cualquier parte del motor de su sistema de purificación de aire *HEPAtech*[®] ("Purificador de aire") falla durante los primeros cinco (5) años a partir de la instalación, debido a un defecto en el material o en la mano de obra, le suministraremos un purificador de aire de repuesto sin ningún costo para usted. Se considerará que la instalación fue hecha en la misma fecha que la compra.

Si el cordón, el ionizador o la rejilla frontal del purificador de aire falla en cualquier momento dentro de un período de un (1) año después de la instalación, debido a un defecto en el material o en la mano de obra, cambiaremos o, a nuestra opción, repararemos la unidad completamente gratis en nuestro centro de servicio más cercano o en nuestro departamento de servicio en Memphis, Tennessee. Usted será responsable del costo de todas las piezas necesarias y de la mano de obra después de este período de un año.

EL USO DE UN FILTRO QUE NO SEA DE LA MARCA HUNTER ANULARÁ ESTA GARANTÍA. SI EL USUARIO O COMPRADOR RESIDENCIAL ORIGINAL DEJA DE SER EL PROPIETARIO DEL PURIFICADOR DE AIRE, ESTA GARANTÍA Y CUALQUIER GARANTÍA IMPLÍCITA QUE PERMANEZCA ENTONCES EN EFECTO, INCLUYENDO PERO SIN LIMITARSE A CUALQUIER GARANTÍA IMPLÍCITA DE COMERCIABILIDAD O DE UTILIZACIÓN PARA FINES ESPECÍFICOS, SERÁN ANULADAS.

NO SE OFRECE NINGUNA GARANTÍA, EXPRESA O IMPLÍCITA, INCLUYENDO CUALQUIER GARANTÍA DE COMERCIABILIDAD O DE UTILIZACIÓN PARA FINES ESPECÍFICOS, CON RESPECTO AL MATERIAL DEL FILTRO O AL FILTRO DE CARBÓN.

ESTA GARANTÍA TOMA EL LUGAR DE TODAS LAS OTRAS GARANTÍAS EXPRESAS. LA DURACIÓN DE CUALQUIER GARANTÍA IMPLÍCITA, INCLUYENDO PERO SIN LIMITARSE A CUALQUIER GARANTÍA IMPLÍCITA DE COMERCIABILIDAD O DE UTILIZACIÓN FINES ESPECÍFICOS, CON RESPECTO AL MOTOR DE LA UNIDAD, ESTÁ LIMITADA EXPRESAMENTE AL PERÍODO DE LA GARANTÍA EXPRESA INDICADA ANTERIORMENTE.

Esta garantía no es válida si el purificador de aire no ha sido comprado ni se usa en los Estados Unidos o en Canadá.

Esta garantía excluye y no cubre los defectos, el mal funcionamiento o las fallas del purificador de aire causados por reparaciones efectuadas por personas no autorizadas por nosotros, por el uso de piezas o accesorios no autorizados por nosotros, o por maltrato, modificaciones, o daños sufridos por el purificador de aire mientras esté en su posesión, o por cualquier uso irrazonable, incluyendo la falla en suministrar un mantenimiento apropiado y neces-

(continuación)



rio. Esta garantía no cubre los purificadores de aire usados en aplicaciones comerciales. No se ofrece ninguna garantía expresa ni implícita a los compradores o usuarios comerciales.

Para obtener servicio, comuníquese con el centro de servicio autorizado de Hunter más cercano o con el departamento de servicio de Hunter Fan Company, 2500 Frisco Avenue, Memphis, Tennessee 38114, teléfono 901-248-2222. Para obtener el nombre del centro de servicio autorizado de Hunter más cercano, por escriba una carta a Hunter Fan Company a la dirección indicada arriba. Usted será responsable del costo del seguro y del transporte, o de cualquier otro costo de transporte hasta nuestro centro de servicio en la fábrica. Hunter le devolverá el purificador de aire con el transporte prepago. El purificador de aire deberá ser empacado correctamente para evitar daños en tránsito, ya que no seremos responsables de ese tipo de daño. Se requerirá una prueba de la compra cuando se solicite servicio bajo la garantía. El comprador debe presentar el recibo de venta u otro documento que sirva como prueba de haber comprado el equipo.

EN NINGÚN CASO HUNTER FAN COMPANY SERÁ RESPONSABLE DE DAÑOS DIRECTOS, INDIRECTOS, ESPECIALES, CONSECUENTES O INCIDENTALS EN EXCESO DEL PRECIO DE COMPRA DEL PURIFICADOR DE AIRE. SU ÚNICO REMEDIO SERÁ LA REPARACIÓN O EL CAMBIO INDICADO PREVIAMENTE.

ALGUNOS ESTADOS AMERICANOS Y PROVINCIAS CANADIENSES NO PERMITEN:

- LIMITACIONES DE LA DURACIÓN DE UNA GARANTÍA IMPLÍCITA;
- LA EXCLUSIÓN O LIMITACIÓN DE DAÑOS DIRECTOS, INDIRECTOS, ESPECIALES, INCIDENTALS O CONSECUENTES;

POR LO TANTO, LAS LIMITACIONES O EXCLUSIONES ANTERIORES PUEDEN NO SER APLICABLES A USTED.

ESTA GARANTÍA LE OTORGA CIERTOS DERECHOS LEGALES ESPECÍFICOS Y TAMBIÉN PODRÁ TENER OTROS DERECHOS QUE VARÍAN DE ESTADO A ESTADO O DE PROVINCIA A PROVINCIA.



Hunter Fan Company
2500 Frisco Avenue
Memphis, Tennessee 38114
USA

Impreso en China y Taiwán



HEPAtech[®]

Système purificateur d'air

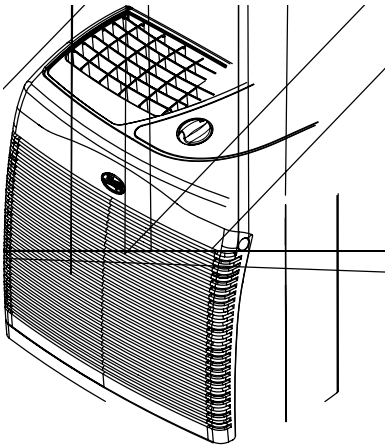

FRANÇAIS

Modèle de purificateur d'air	Filtre HEPA	Pré-filtres
30078	30928	30901
30079	30928	30901
30212	30931	30901
30213	30931	30901

www.hunterfan.com

IMPORTANTES CONSIGNES DE SÉCURITÉ

LISEZ CES INSTRUCTIONS AVANT D'EMPLOYER CE PURIFICATEUR D'AIR ET CONSERVEZ-LES

1. Ce purificateur d'air a été créé pour être utilisé sur une surface plate et régulière, et peut ne pas fonctionner correctement sur une surface irrégulière. Il faut **TOUJOURS** placer ce purificateur d'air sur une surface ferme, horizontale. Il faut **TOUJOURS** placer ce purificateur d'air à une distance d'au moins 15 cm (6 pouces) des murs et des sources de chaleur telles que les cuisinières, les radiateurs, ou les appareils de chauffage.
2. Placez le purificateur d'air dans un endroit inaccessible aux enfants.
3. Avant d'employer le purificateur d'air, déroulez le cordon d'alimentation et vérifiez qu'il n'est pas endommagé. **NE PAS** employer ce produit si le cordon électrique est endommagé.
4. Pour une plus grande sécurité, ce produit est muni d'une fiche polarisée (une broche est plus large que l'autre). Cette fiche se place dans une prise polarisée d'une seule manière. Si la fiche ne rentre pas dans la prise, retournez-la. Si elle ne rentre toujours pas, contactez un électricien de métier. **IL NE FAUT PAS** essayer de contourner cette sécurité ou la rendre inopérante.
5. Il faut **TOUJOURS DÉBRANCHER** le purificateur d'air lorsqu'il n'est pas en utilisation, lorsque vous changez le filtre et lorsque vous le nettoyez.
6. **IL NE FAUT PAS** incliner ou déplacer le purificateur d'air quand il fonctionne. Arrêtez-le et débranchez-le avant de le déplacer.
7. **IL NE FAUT PAS** placer le purificateur d'air en immersion dans l'eau sinon il sera endommagé de façon permanente. Référez-vous et suivez les instructions de **NETTOYAGE ET DE REMPLACEMENT DU FILTRE**.

Introduction

Merci d'avoir acheté le système purificateur d'air *HEPAtech*[®] de la compagnie Hunter Fan. Vous avez acheté notre dernier développement dans les systèmes purificateurs d'air portables. Ce système a été développé pour améliorer la qualité de l'air que vous respirez.

Notre système purificateur d'air *HEPAtech*[®] dépasse les performances des autres systèmes purificateurs d'air en éliminant rapidement et de façon efficace la poussière, la fumée, et les particules de pollen de taille aussi petite que 0,1 microns. L'air de la pièce est aspiré par la grille de devant et nettoyé à travers le filtre *HEPAtech*[®]. L'air propre est alors relâché à travers la grille du dessus de façon à éviter de remuer des particules déposées.

Utilisation de l'ionisateur

L'utilisation de l'ionisateur améliore la qualité de l'air dans la pièce. Les ions négatifs sont relâchés dans l'air et les particules de poussière, de fumée et de pollen chargées positivement sont attirées par les ions négatifs. Ces particules s'installent dans l'air et peuvent être aspirées lors d'un nettoyage normal. Ces particules sont aussi plus facilement capturées par le filtre *HEPAtech*[®] lorsqu'elles traversent le système purificateur d'air *HEPAtech*[®]. Pour assurer une bonne circulation d'air dans la pièce, nous vous conseillons de placer le purificateur d'air à une distance de 15 cm des murs.

Installation de votre purificateur d'air

1. Retirez votre purificateur d'air de la boîte et sortez-le du sac protecteur de plastique transparent.
2. Placez votre purificateur d'air *HEPAtech*® sur une surface solide et plate.
3. Avant de mettre en marche le purificateur d'air, ouvrez la grille avant.
 - **Pour les modèles 30078 et 30079:** Pour libérer la grille avant, appuyez sur les boutons latéraux jusqu'à ce la grille avant glisse facilement par-dessus les boutons. (Consultez la Figure 1)
 - **Pour les modèles 30212 et 30213:** Pour libérer la grille avant, placez vos doigts derrière les languettes et tirez. (Consultez la Figure 2)
4. Vérifiez ensuite le filtre *HEPAtech*® en poussant bien sur les quatre coins du filtre pour vous assurer qu'il est complètement inséré dans l'ouverture de filtre.
5. Le pré-filtre au charbon est fixé à l'intérieur de la grille grâce à un ruban agrafeur. Veillez à ce qu'il recouvre les fentes de la grille. (Consultez la Figure 3)
6. Placez l'autocollant de rappel d'installation du filtre sur le bord intérieur de la grille avant. Encerchez le mois et inscrivez l'année d'installation du pré-filtre et du filtre *HEPAtech*®.
7. Remplacez le filtre et la grille avant. Assurez-vous que les languettes inférieures de la grille sont en place, puis poussez le haut de la grille jusqu'à ce qu'elle se referme. L'appareil est à présent prêt à fonctionner normalement. *NOTE : Cet appareil ne fonctionnera que si la porte est dans la position adéquate.*
8. Branchez l'appareil dans une prise électrique 120V.

PIÈCES DU PURIFICATEUR D'AIR

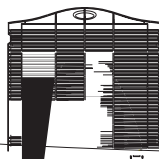

Faire fonctionner votre purificateur d'air

Commande On/Speed: Faites tourner le bouton de commande de vitesse afin d'établir la vitesse souhaitée. Zéro (0) indique que l'appareil est éteint, un (1) qu'il est à basse vitesse, deux (2) à vitesse moyenne et trois (3) à vitesse élevée. La vitesse du ventilateur peut être réglée en tout temps.

Ionisateur: Appuyer sur ce bouton pour mettre en marche l'ionisateur. Lorsque l'ionisateur est en marche, le voyant vert près du bouton sera allumé.

Pré-filtre et minuteries de filtre

Le purificateur d'air est doté de minuteries qui indiquent quand le pré-filtre et le filtre doivent être changés. La minuterie calcule automatiquement le nombre d'heures d'utilisation de chaque filtre. Lorsque le compteur du pré-filtre atteint 1400 heures (environ trois mois d'utilisation), l'indicateur du pré-filtre s'allume pour signaler que le pré-filtre doit être changé. Lorsque le compteur du filtre *HEPAtech*® atteint 2800 heures (environ quatre à six mois d'usage), l'indicateur du filtre *HEPAtech*® s'allume pour signaler que le filtre doit être changé. La durée de vie utile exacte du pré-filtre et du filtre dépend de l'environnement. Dans certains cas, les filtres devront être changés plus souvent.

Pour réinitialiser la minuterie du pré-filtre ou du filtre lorsqu'un indicateur (ou les deux indicateurs) sont allumés:

1. Changez le filtre et/ou le pré-filtre tel que décrit à la section Entretien de ce manuel.
2. Pour remettre le compteur à zéro (heures) et éteindre l'indicateur, appuyez tout simplement sur la touche de réinitialisation et maintenez-la enfoncée pendant trois secondes. Si l'indicateur du pré-filtre et celui du filtre sont allumés, la touche de réinitialisation éteindra d'abord l'indicateur du pré-filtre. Vous devrez ensuite relâcher la touche de réinitialisation, l'appuyer et la maintenir enfoncée de nouveau pendant trois secondes pour éteindre l'indicateur du filtre.

Pour réinitialiser la minuterie du pré-filtre ou du filtre avant que les indicateurs s'allument:

Selon l'environnement, il sera peut-être nécessaire de changer le pré-filtre ou le filtre plus souvent que ne le signalent les indicateurs. Cette procédure vous permet de réinitialiser le compteur du pré-filtre ou du filtre avant que les indicateurs s'allument.

1. Changez le filtre et/ou le pré-filtre tel que décrit à la section Entretien de ce manuel.
2. Vous devez maintenant choisir la minuterie que vous souhaitez réinitialiser. Appuyez sur la touche de réinitialisation et maintenez-la enfoncée (pendant environ trois secondes) jusqu'à ce que l'indicateur du pré-filtre clignote. Appuyez de nouveau sur la touche d'initialisation pour passer d'un indicateur à l'autre. La minuterie réinitialisée est celle dont l'indicateur clignote.
3. Lorsque l'indicateur souhaité clignote, appuyez sur la touche de réinitialisation et maintenez-la enfoncée pendant trois secondes pour que cette minuterie soit remise à zéro (heures). L'indicateur cesse de clignoter lorsqu'il a été réinitialisé. Au besoin, répétez ces étapes pour la réinitialisation de l'autre minuterie.

Nettoyage et remplacement du filtre

1. Nettoyez l'extérieur de l'appareil avec un chiffon doux et humide. La grille avant peut être retirée et nettoyée à l'eau savonneuse. Retirez le pré-filtre avant de nettoyer la grille avant.
2. **Remplacez au moins tous les 90 jours le pré-filtre au charbon.** Cette opération est nécessaire pour maintenir une suppression des odeurs et un rendement de filtration adéquats. Si nécessaire, vous pouvez le changer plus fréquemment. Remplissez l'étiquette d'installation du nouveau filtre comprise avec le nouveau pré-filtre au charbon. **Assurez-vous de retirer tout emballage de plastique qui pourrait se trouver sur le nouveau filtre avant de le placer dans le purificateur d'air.**
3. Lors du remplacement du pré-filtre, vérifiez l'état du filtre *HEPAtech*[®]. Comparez le filtre à la charte de couleurs codées qui se trouve à l'intérieur du boîtier. Si le filtre correspond à la couleur foncée de la charte, retirez-le et remplacez-le par un nouveau. Remplissez l'étiquette d'installation du nouveau filtre comprise avec le nouveau filtre *HEPAtech*[®]. **Selon l'usage et l'environnement, le filtre *HEPAtech*[®] doit durer quatre à six mois.**
4. Tirez doucement sur le filtre pour l'enlever de l'appareil. Quand vous enlevez le filtre notez la direction des flèches sur le haut du filtre. Le nouveau filtre doit être orienté de la même façon. Vous pouvez jeter le vieux filtre que vous avez enlevé.
5. Déballez le nouveau filtre et remarquez les flèches directionnelles imprimées sur le côté du filtre. Installez le filtre avec les flèches dirigées vers l'unité. Insérez fermement le filtre dans le purificateur d'air. Pour éviter d'endommager les médias du filtre, vous ne devez appuyer que sur le cadre du filtre.
6. Si vous remarquez une diminution de sortie d'air ou une augmentation de bruit, le filtre HEPA est peut-être obstrué. Remplacez-le par un nouveau filtre *HEPAtech*[®].

Filtres de remplacement

Afin d'obtenir un filtre de remplacement pour votre purificateur d'air, téléphonez au 1-800-4Hunter pour connaître le détaillant le plus près de chez vous ou au Service à la clientèle Hunter au (É.-U.) 1-888-830-1326 ou au (Canada) 1-888-855-8300. Soyez prêt à donner à l'opératrice le numéro de modèle de votre purificateur d'air et le numéro de modèle du filtre que vous désirez remplacer. Visitez notre site Web à l'adresse www.hunterfan.com.

No de modèle du purificateur d'air Hunter :	30078	30079	30212	30213
No de modèle du pré-filtre de remplacement :	30901	30901	30901	30901
No de modèle du filtre de remplacement <i>HEPAtech</i> [®] :	30928	30928	30931	30931

Fonctionnement du système *HEPAtech*®

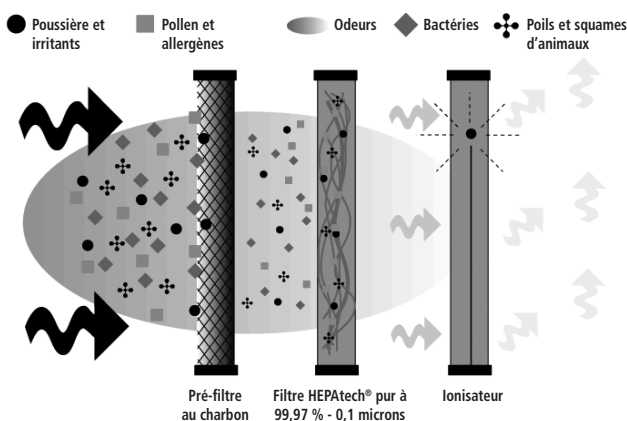

À mesure que l'air est aspiré dans le purificateur, le pré-filtre activé au charbon absorbe les odeurs et retient les grosses particules. L'air passe ensuite dans le filtre *HEPAtech*® où les plus petites particules sont recueillies. Puis, l'ionisateur émet dans l'air des ions négatifs qui attirent la poussière chargée positivement, la fumée et les particules de pollen. Finalement, l'air purifié est libéré dans la pièce.

Autres produits pour le confort à la maison de Hunter

FRANÇAIS

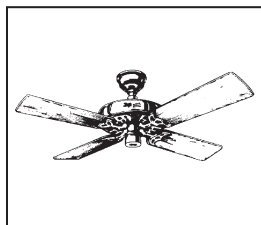

Hunter Original®

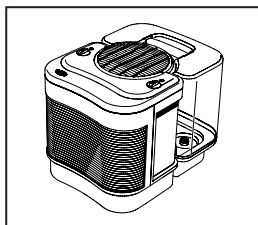

Le Care-Free Humidifier™

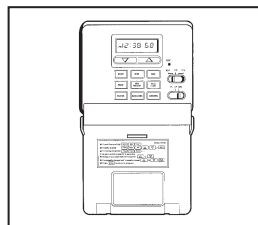

Thermostat programmable

Pour en savoir plus sur les produits de Hunter Fan Company, veuillez consulter notre site Web à l'adresse :

www.hunterfan.com



Hunter Fan Système de purification d'air **HEPAtech®** GARANTIE LIMITÉE DE 5 ANS

La compagnie Hunter Fan donne la garantie limitée suivante à l'utilisateur résidentiel original ou à l'acheteur consommateur du système de purification **HEPAtech®** :

Si une quelconque pièce du moteur du système de purification **HEPAtech®** ("le purificateur d'air") tombe en panne pendant les cinq (5) premières années après la date d'installation à cause d'un vice de matériel ou de qualité d'exécution, nous remplacerons le purificateur d'air gratuitement. L'installation est estimée avoir lieu le jour de l'achat.

Si le cordon, l'ionisateur ou la grille frontale du purificateur d'air ont une panne, pendant un (1) an après la date d'installation, causée par un vice de matériel ou de qualité d'exécution, nous réparerons, ou, à notre choix, nous remplacerons l'appareil gratuitement à notre centre de service le plus proche ou à notre département de service à Memphis, Tennessee. Vous serez responsable de tous les frais pour pièces de rechange et main d'œuvre après cette période d'un an.

L'EMPLOI D'UN FILTRE D'UNE AUTRE MARQUE QUE HUNTER INVALIDERA CETTE GARANTIE. SI L'UTILISATEUR RÉSIDENTIEL ORIGINAL OU L'ACHETEUR CONSOMMATEUR CESSE D'ÊTRE PROPRIÉTAIRE DU PURIFICATEUR D'AIR, CETTE GARANTIE ET TOUTE GARANTIE IMPLICITE QUI RESTE ALORS EN EFFET, Y COMPRIS MAIS SANS S'Y LIMITER, TOUTE GARANTIE IMPLICITE DE QUALITÉ MARCHANDE OU DE CONVENANCE À UN USAGE PARTICULIER, EST ANNULÉE.

AUCUNE GARANTIE, EXPRESSE OU IMPLICITE, Y COMPRIS TOUTE GARANTIE DE QUALITÉ MARCHANDE OU DE CONVENANCE À UN USAGE PARTICULIER N'EST DONNÉE EN CE QUI CONCERNE LA MATIÈRE DU FILTRE OU LE FILTRE À CHARBON.

CETTE GARANTIE TIENT LIEU ET PLACE DE TOUTES AUTRES GARANTIES EXPRESSES. LA DURÉE DE TOUTE GARANTIE IMPLICITE, Y COMPRIS MAIS SANS S'Y LIMITER, TOUTE GARANTIE IMPLICITE DE QUALITÉ MARCHANDE OU DE CONVENANCE À UN USAGE PARTICULIER, EN CE QUI CONCERNE LE MOTEUR, EST EXPRESSÉMENT LIMITÉE À LA PÉRIODE DE LA GARANTIE EXPRESSE ÉTABLIE CI-DESSUS.

Cette garantie est nulle si votre purificateur d'air n'a pas été acheté et employé aux États-Unis ou au Canada. Cette garantie exclut et ne couvre pas les défauts, les mauvais fonctionnements ou les pannes du purificateur d'air dues à des réparations par des personnes non autorisées par nous, l'emploi de pièces ou d'accessoires non autorisés par nous, une mauvaise manutention, des modifications ou à des dégâts au purificateur d'air en votre possession ou un emploi abusif, y compris ne pas apporter un entretien nécessaire et raisonnable. Cette garantie ne couvre pas les purificateurs d'air employés pour des applications commerciales. Il n'y a pas de garanties expresses ou implicites pour les acheteurs ou utilisateurs commerciaux.

(suite)



Pour obtenir un service, contactez le centre de service autorisé Hunter le plus proche ou le département de service de Hunter Fan Company, 2500 Frisco Avenue, Memphis, Tennessee 38114, 1-901-248-2222. Pour obtenir le nom du centre de service autorisé de la Hunter Fan Company, écrivez-nous à l'adresse ci-dessus. Vous serez responsable des frais d'assurance et de transport au centre de service de notre usine. Nous renverrons votre purificateur d'air port payé chez vous. Le purificateur d'air doit être convenablement emballé pour éviter les dégâts pendant le transport car nous ne serons pas responsables de ces dégâts. Une preuve d'achat doit accompagner toute demande de service sous garantie. L'acheteur doit présenter le reçu de vente ou un autre document qui établit la preuve d'achat.

EN AUCUN CAS LA COMPAGNIE HUNTER FAN NE SERA RESPONSABLE DE DÉGÂTS DIRECTS, INDIRECTS, SPÉCIAUX, CONSÉCUTIFS OU ACCIDENTELS QUI DÉPASSENT LE PRIX D'ACHAT DU PURIFICATEUR D'AIR. VOTRE SEUL RECOURS SERA LA RÉPARATION OU LE REMPLACEMENT COMME INDIQUÉ CI-DESSUS.

CERTAINS ÉTATS AMÉRICAINS ET PROVINCES CANADIENNES NE PERMETTENT PAS :

- DE LIMITES DE DURÉE POUR LA GARANTIE IMPLICITE ;
- L'EXCLUSION OU LA LIMITE DES DÉGÂTS DIRECTS, INDIRECTS, SPÉCIAUX, ACCIDENTELS OU CONSÉCUTIFS.

DE SORTE QUE LES LIMITATIONS OU EXCLUSIONS CI-DESSUS PEUVENT NE PAS S'APPLIQUER À VOUS.

CETTE GARANTIE VOUS DONNE DES DROITS LÉGAUX SPÉCIFIQUES ET VOUS POUVEZ AUSSI AVOIR D'AUTRES DROITS QUI VARIENT D'UN ÉTAT ET D'UNE PROVINCE À L'AUTRE.



Hunter Fan Company
2500 Frisco Avenue
Memphis, Tennessee 38114
USA

Imprimé en Chine et à Taiwan