

**OWNERS MANUAL  
MANUAL DEL USUARIO  
NOTICE D'UTILISATION**

**Model No.  
Modelo No.  
Modèle No.**

**25-0126**

**CAUTION:**  
Read Rules for  
Safe Operation  
and Instructions  
Carefully

**PRECAUCION:**  
Lea cuidadosamente los  
Procedimientos e Instrucciones  
para la Operación Segura de la  
Máquina.

**ATTENTION:**  
Lire et suivre attentivement les  
instructions et consignes de  
sécurité de cette notice.

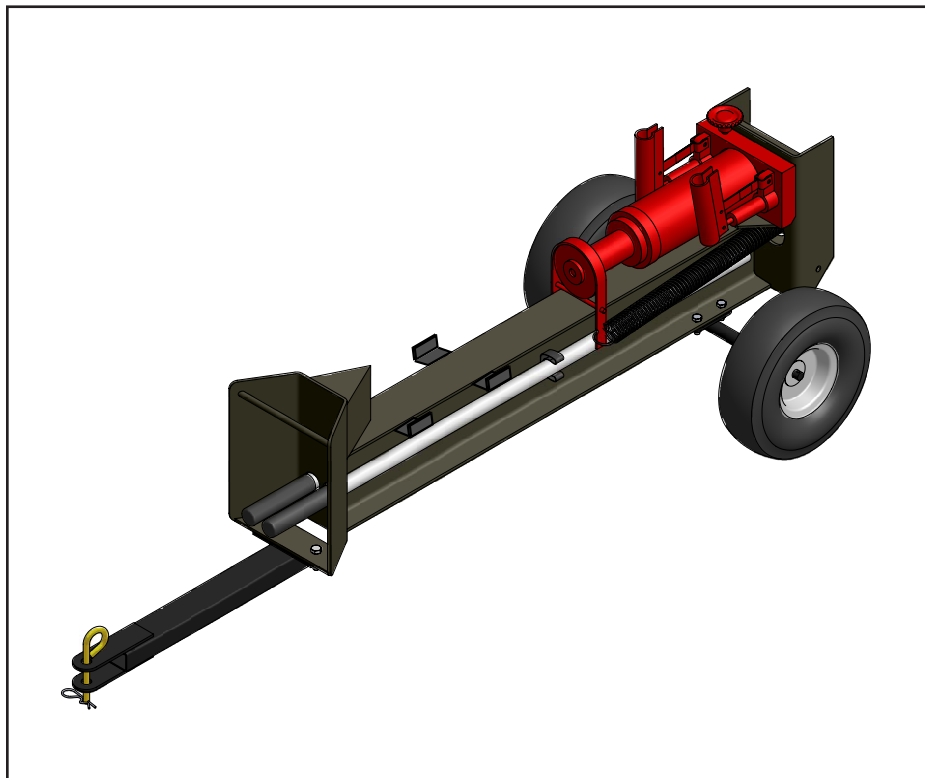

**10 TON HYDRAULIC LOG SPLITTER**

**PARTIDORA HIDRÁULICA DE TRONCOS DE 10  
TONELADAS DE FUERZA**

**FENDEUSE DE BÛCHES HYDRAULIQUE DE 10  
TONNES DE POUSSÉE**

- Safety
- Assembly
- Operation
- Maintenance
- Parts

- Seguridad
- Montaje
- Operación
- Mantenimiento
- Piezas de Repuesto

- Sécurité
- Assemblage
- Fonctionnement
- Maintenance
- Pièces de Rechange

**SpeedEPart** *the fastest way to purchase parts* [www.speedepart.com](http://www.speedepart.com)

## TABLE OF CONTENTS

CARTON CONTENTS.....	3	OPERATION.....	7
FULL SIZE HARDWARE CHART .....	4	MAINTENANCE .....	7
SAFETY RULES.....	5	REPAIR PARTS LIST.....	15
ASSEMBLY.....	6	PARTS ORDERING/SERVICE .....	16

## TABLA DE CONTENIDO

CONTENIDO DE LA CAJA .....	3	OPERACIÓN .....	10
CUADRO CON ELEMENTOS DE FERRETERÍA CON DIMENSIONES REALES .....	4	MANTENIMIENTO.....	10
REGLAS SOBRE SEGURIDAD .....	8	LISTA DE REPUESTOS .....	15
ARMADO.....	9	SOLICITUD DE REPUESTOS/SERVICIO .....	16

## TABLE DES MATIÈRES

CONTENU DU CARTON.....	3	FONCTIONNEMENT.....	13
PRÉSENTATION DU MATÉRIEL GRANDEUR NATURE.....	4	ENTRETIEN .....	13
CONSIGNES DE SÉCURITÉ.....	11	LISTE DES PIÈCES DE RECHANGE.....	15
ASSEMBLAGE .....	12	COMMANDE DE PIÈCES DE RECHANGE/SERVICE À LA CLIENTÈLE .....	16

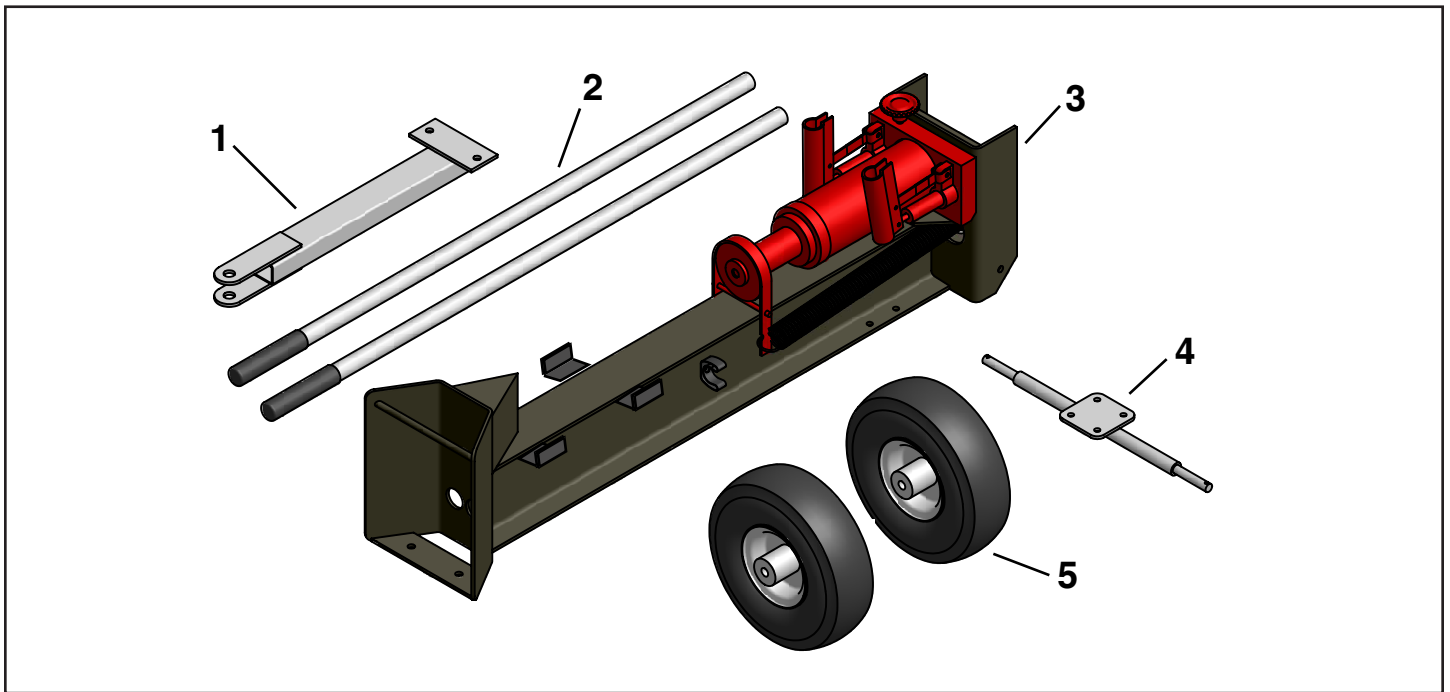

#	PART	DESCRIPTION	QTY
1	65238	Hitch Assy.	1
2	65240	Handle Assy.	2
3	65237	Log Splitter	1
4	65239	Axle Assy.	1
5	46503	Wheel	2

REF.	NO. DE PIEZA	DESCRIPCIÓN	CANT.
1	65238	Conjunto del enganche	1
2	65240	Conjunto de la empuñadura	2
3	65237	Partidora de troncos	1
4	65239	Conjunto del eje	1
5	46503	Rueda	2

RÉF.	PIÈCE NO.	DESCRIPTION	QTÉ.
1	65238	Attelage	1
2	65240	Manche	2
3	65237	Fendeuse de bûches	1
4	65239	Essieu	1
5	46503	Roue	2

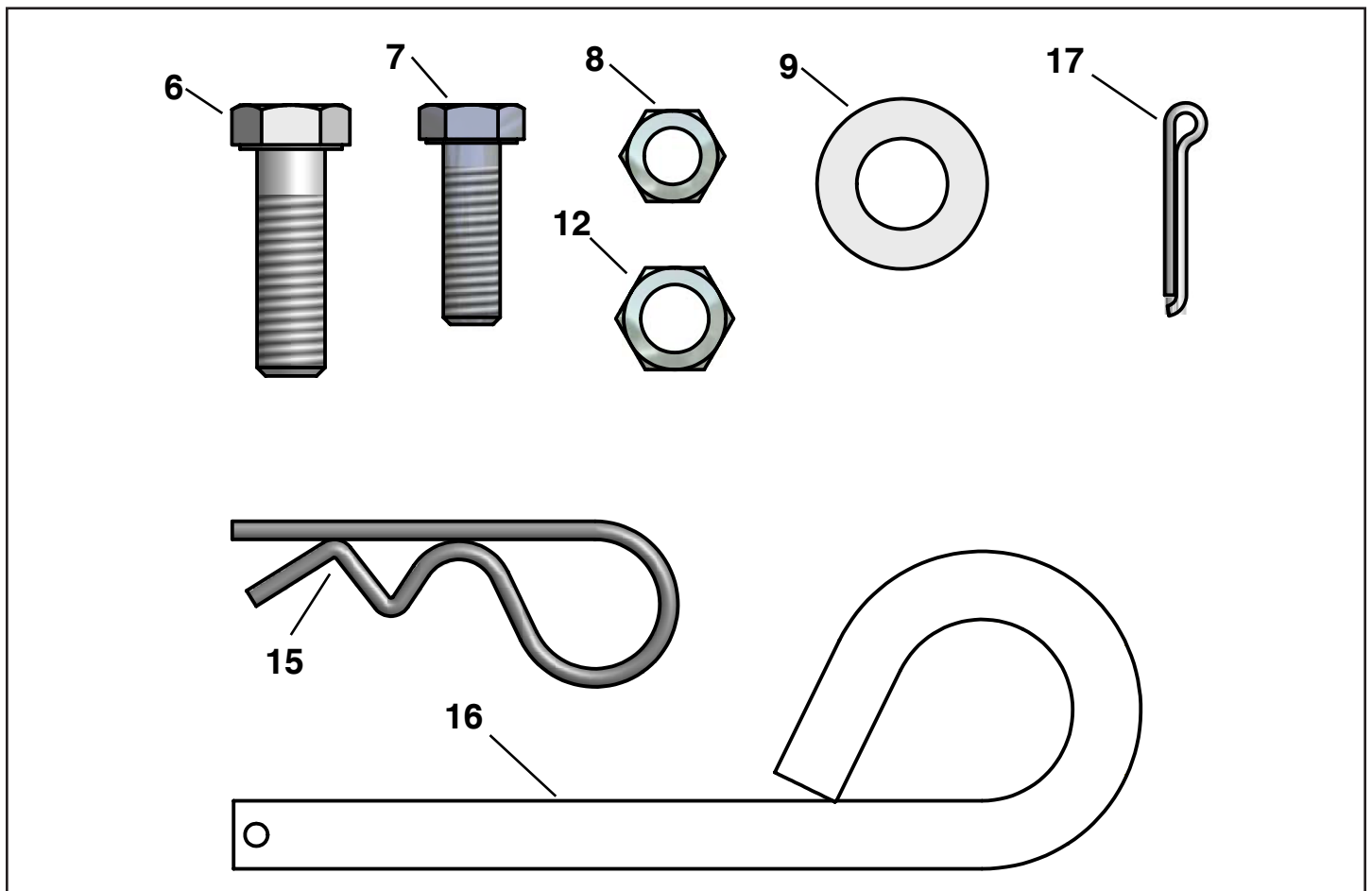

#	Part #	Description	Qty
6	49659	Bolt, Hex M10 x 25	2
7	49664	Bolt, Hex M8 x 25	4
8	49667	Nut, Nylock M8	4
9	R19171616	Washer, Flat 1/2"	2

#	Part #	Description	Qty
12	47810M	Nut, Nylock M10	2
15	43343	Cotter, Hairpin	1
16	23353	Pin, Hitch	1
17	43010	Cotter, Pin	2

Ref.	No. De Pieza	Descripción	Cant
6	49659	Tornillo , hex M10 x 25	2
7	49664	Tornillo , hex M8 x 25	4
8	49667	Tuerca de cierre de nilón (nylock) M8	4
9	R19171616	Arandela plana de 1/2"	2

Ref.	No. De Pieza	Descripción	Cant
12	47810M	Tuerca de cierre de nilón (nylock) M10	2
15	43343	Chaveta de horquilla	1
16	23353	Perno de enganche	1
17	43010	Pasador de horquilla	2

Réf.	Pièce No.	Description	Qté.
6	49659	Boulon, hex. M10 x 25	2
7	49664	Boulon, hex. M8 x 25	4
8	49667	Écrou, à frein élastique m8	4
9	R19171616	Rondelle, plate 1/2 po.	2

Réf.	Pièce No.	Description	Qté.
12	47810M	Écrou, à frein élastique M10	2
15	43343	Goupille fendue	1
16	23353	Axe de chape	1
17	43010	Goupille fendue, type épingle	2

## SAFETY RULES

**WARNING:** When using hydraulic equipment, basic safety precautions should always be followed to reduce the risk of personal injury and hazards due to pressurization. **READ ALL INSTRUCTIONS BEFORE USING THIS TOOL!**

1. **KEEP WORK AREA CLEAN.** Cluttered areas invite injuries
2. **OBSERVE WORK AREA CONDITIONS.** Do not use tools in damp, wet or poorly lit locations. Don't expose to rain. Keep work area well lit.
3. **KEEP CHILDREN AWAY.** Children must never be allowed in the work area.
4. **Store idel equipment.** When not in use, log splitter should be stored in a dry location to inhibit rust.
5. **DO NOT FORCE THE TOOL.** It will do the job better and more safely at the rate for which it was intended. Do not use inappropriate attachments in an attempt to exceed the tool's capacities.
6. **Use the right tool for the job.** Do not attempt to force a small tool or attachment to do the work of a larger industrial tool. Do not use a tool for a purpose for which it was not intended.
7. **DRESS PROPERLY.** Do not wear loose clothing or jewelry as they can be caught in the moving parts.
8. **USE EYE AND EAR PROTECTION.** Wear ansi approved goggles when operating log splitter.
9. **DO NOT OVERREACH.** Keep proper footing and balance at all times. Do not reach over or across running machines.
10. **MAINTAIN TOOLS WITH CARE.** keep tools sharp and clean for better and safer performance. the handles must be kept clean, dry and free from oil and grease at all times.
11. **Keep hands, face and body away from log when it is being split.**
12. **STAY ALERT.** Watch what you are doing, use common sense. Do not operate any tool when you are tired.
13. **CHECK DAMAGED PARTS.** Before using any tool, any part that appears damaged should be carefully checked to determine that it will operate properly and perform its intended function. Check for alignment and binding of moving parts; any broken parts or mounting fixtures; and any other condition that may affect proper operation. Any part that is damaged should be properly repaired or replaced by a qualified technician.
14. **REPLACEMENT PARTS AND ACCESSORIES.** When servicing, use only identical replacement parts. Use of any other parts will void the warranty. Only use accessories intended for use with this tool.
15. **DO NOT OPERATE TOOL IF UNDER THE INFLUENCE OF ALCOHOL OR DRUGS.** Read warning labels on prescriptions to determine if your judgement or reflexes are impaired while taking drugs. If there is any doubt, do not operate the tool.
16. **Do not exceed maximum tire pressure found on side wall of tire.**

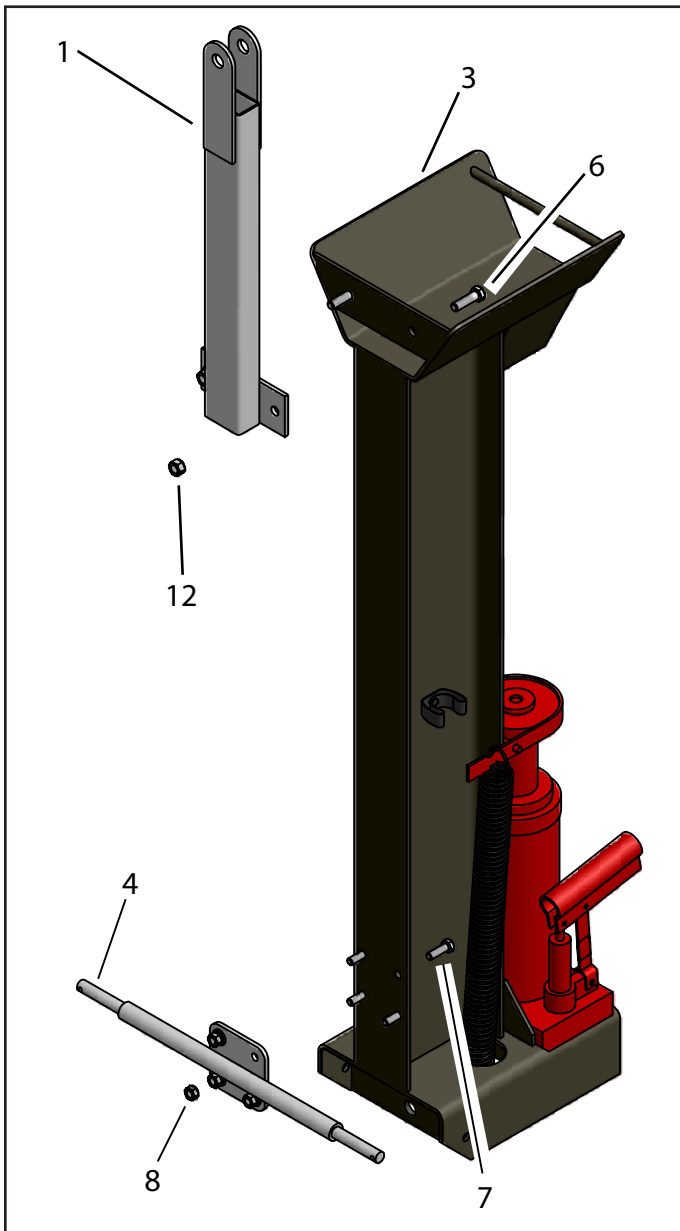

**FIGURE 1**

## ASSEMBLY INSTRUCTIONS

### Tools Needed:

- (2) 17mm Open End Wrench
- (1) 14mm Open End Wrench
- (1) 13mm Open End Wrench
- (1) Pliers

1. Verify that all parts and all fasteners (shown full size) on page 4 are included in the carton and parts bag. Refer to page 4 to identify fasteners used in the following instructions.
2. With the Log Splitter (3) standing on end, attach the Hitch Assy (1) using two M10 x 25 Hex Bolts (6) and secure with two M10 Hex Nuts (12). Be sure that all bolts are tight. (Figure 1)

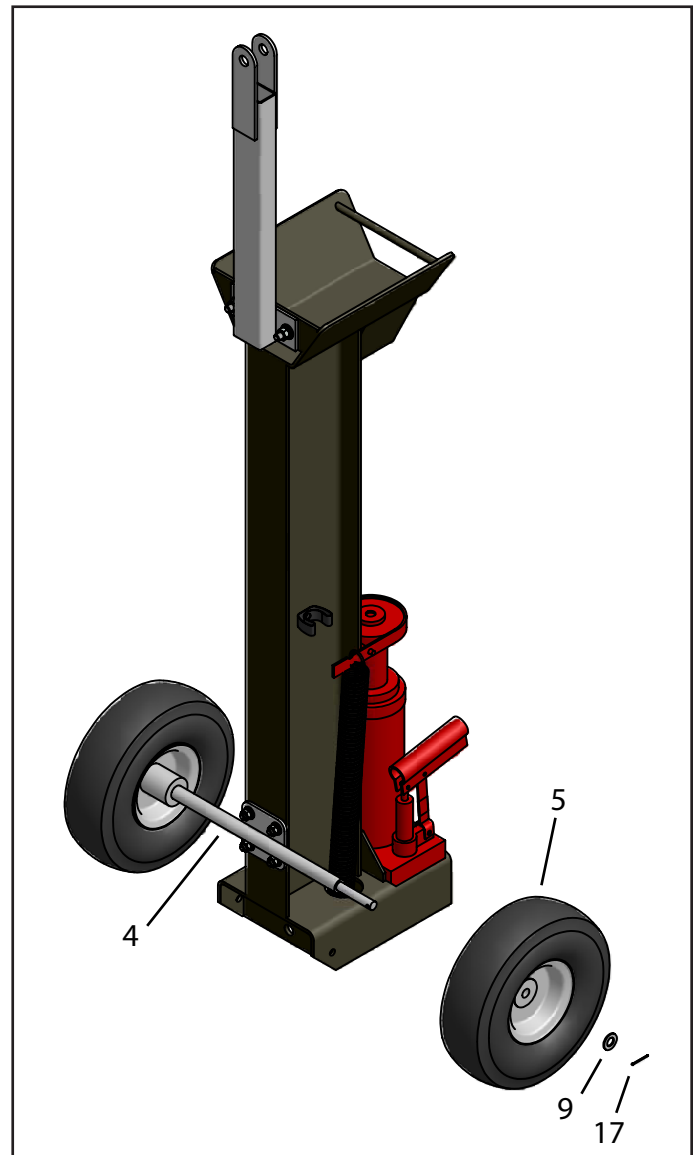

**FIGURE 2**

3. Attach Axle Assy (4) to the Log Splitter (3) using four M8 x 25 Hex Bolts (7) and secure with four M8 Hex Nuts (8). Be sure that all bolts are tight. (Figure 1)
4. Slide the Wheel (5) on to the Axle Assy (4) with the long hub facing inwards. Slide a 1/2" Flat Washer (9) onto the outside of the axle. Secure with Cotter Pin (17) and bend the ends with a pair of pliers. Repeat for other wheel. (Figure 2)
5. This Log Splitter will attach and tow behind any standard lawn and garden tractor. Use the supplied Hitch Pin and Haircotter Pin to attach to tractor. In addition there is a hitch located on the rear of the unit which allows you to tow a cart behind the Log Splitter.
6. As shown during assembly, this unit will stand on its end for easy storage.

## OPERATION

1. Gather the logs you want to split. Make sure the maximum length of each log does not exceed 18". If the log does exceed that measurement, you must cut the log to fit the maximum length of the tool.
2. Make sure the Piston Rod is fully retracted into the cylinder. If necessary, turn the **RELEASE SCREW** counterclockwise to release the hydraulic pressure. Tighten the **RELEASE SCREW**.
3. Place the log between the Wedge and Piston Assembly. Rest the log in the metal bracket Cradle.
4. Wear eye protection (goggles) when operating the Hydraulic Log Splitter.
5. It is recommended you operate the Log Splitter in the following manner. Stand behind the log splitter and grip one Handle in each hand and pump the Handles in a back-and-forth motion with one Handle fully forward and one fully rearward as shown in figure 3.
6. Repeat step 5 to advance the Piston Rod forward. This will push the log against the Wedge and split it.
7. When you have split the log, remove split pieces.
8. Turn the **RELEASE SCREW** counterclockwise to draw the piston rod back into the cylinder. Tighten the **RELEASE SCREW** when the piston rod has retracted fully.
9. When you are done, it is recommended you store your Hydraulic Log Splitter with the **RELEASE SCREW** opened to relieve any hydraulic pressure during non-use.

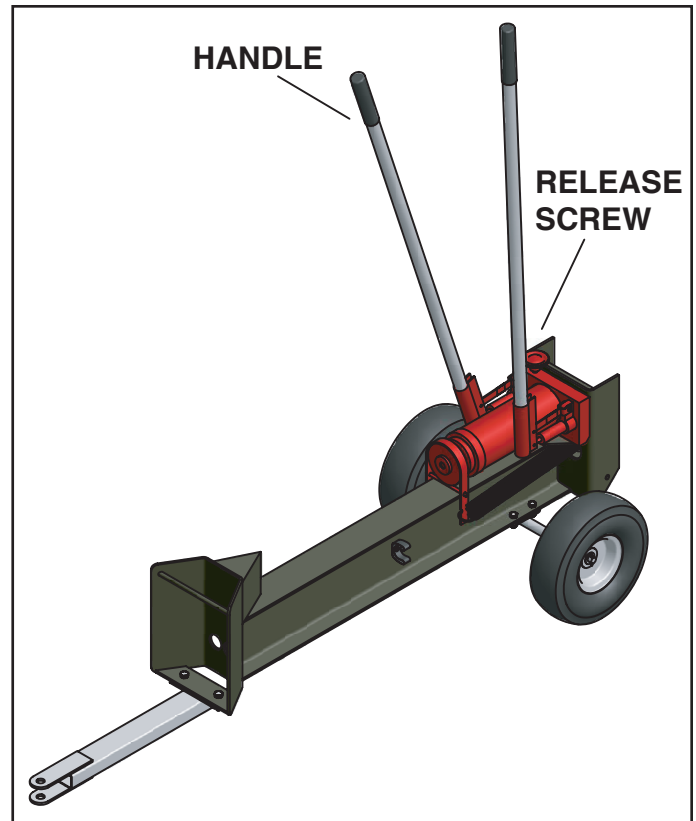

FIGURE 3

## MAINTENANCE

After every use, wipe down the Hydraulic Log Splitter to remove any tree sap or dirt left behind. This will extend the life of the tool.

### Bleeding The Log Splitter

1. Operate the log splitter to extend the Piston Rod to its maximum length.
2. Remove the Oil Filling Plug.
3. Turn the Release Screw counterclockwise as fast as possible, the Piston Rod will retract and push air from cylinder out of the Oil Filling Plug.
4. Replace the Oil Filling Plug. Repeat steps 1-4 as necessary.

### Adding Oil

If you should need to add hydraulic oil to the Log Splitter, turn the release screw counterclockwise to retract the piston rod, remove the Oil Filling Plug and add oil until the oil is 1/2" from top (when log splitter is laying down.)

## TROUBLE SHOOTING

1. If the hydraulic cylinder does not move forward when pumping handles.
  - A. Check to see if Release Screw is tightened in the close position.
  - B. Check to see if you need to add hydraulic oil.

## SPECIFICATIONS

<b>Maximum Log Length:</b>	18"
<b>Ram Stroke:</b>	8-1/16"
<b>Cradle Dimensions:</b>	3-3/4" x 4" x 4"
<b>Base Dimensions:</b>	42-1/8"L x 8-1/16"W x 37"H



**CAUTION: DO NOT ADD OIL  
WITH PISTON ROD EXTENDED**

## REGLAS SOBRE SEGURIDAD

**ADVERTENCIA:** Cuando utilice equipo hidráulico, siempre debe observar ciertas precauciones básicas relacionadas con la seguridad para reducir el riesgo de que se produzcan lesiones en las personas y los peligros que genera la sobre-presurización. **¡LEA TODAS LAS INSTRUCCIONES ANTES DE UTILIZAR ESTA HERRAMIENTA!**

1. **MANTENGA LIMPIA EL ÁREA DE TRABAJO.** Las áreas desordenadas son una invitación a las lesiones.
2. **OBSERVE LAS CONDICIONES DEL ÁREA DE TRABAJO.** No utilice herramientas en lugares que estén inundados, mojados o que no estén bien iluminados. No exponer a la lluvia.  
Mantener bien iluminada el área de trabajo.
3. **MANTENGA LEJOS DEL ALCANCE DE LOS NIÑOS.** Nunca debe permitir su permanencia en el área de trabajo.
4. **GUARDAR EL EQUIPO DESACTIVADO.** Cuando no se lo utilice, guarde la PARTIDORA de troncos en un lugar seco, para evitar la corrosión.
5. **NO FUERCE LA HERRAMIENTA.** Funcionará de mejor manera y con mayor seguridad a la velocidad para la cual fue diseñada. No utilice accesorios no adecuados en un intento por aumentar la capacidad de la herramienta.
6. **UTILICE LA HERRAMIENTA QUE SEA ADECUADA PARA EL TRABAJO.** No intente forzar una herramienta pequeña o un accesorio para así poder realizar un trabajo que debería hacer una herramienta industrial de mayor tamaño. No utilice la herramienta para un propósito que no es el original.
7. **VÍSTASE ADECUADAMENTE** No vista ropa suelta o joyas ya que pueden quedar atrapadas en las piezas móviles.
8. **UTILICE PROTECCIÓN PARA OJOS Y OÍDOS.** Colóquese anteojos de seguridad aprobados por ANSI cuando opere la PARTIDORA de troncos.
9. **NO INTENTE IR MÁS ALLÁ DE SU ALCANCE.** Asegúrese siempre de estar bien parado y de mantener el equilibrio. No trate de extenderse sobre o cruzarse sobre máquinas en funcionamiento.
10. **CUIDE EL BUEN MANTENIMIENTO DE LAS HERRAMIENTAS.** Mantenga las herramientas con filo y limpias para obtener un mejor y más seguro funcionamiento. Las empuñaduras siempre deben mantenerse limpias, secas y libres de aceite o grasa.
11. Mantenga las manos, rostro y cuerpo lejos del tronco mientras se lo está partiendo.
12. **MANTÉNGASE ALERTA.** Piense en lo que está haciendo, haga uso del sentido común. No ponga la herramienta en funcionamiento si se está cansado.
13. **VERIFIQUE LA PRESENCIA DE PIEZAS DAÑADAS.** Antes de utilizar cualquier herramienta, debe verificar con cuidado toda pieza que pueda estar dañada para determinar si funcionará de manera correcta y llevará a cabo su función específica.. Controle la alineación y la fijación de las piezas móviles, la presencia de partes o montantes rotos y toda otra condición que pueda afectar un funcionamiento adecuado. Toda pieza dañada debe ser correctamente reparada o reemplazada por un técnico calificado.
14. **REPUESTOS Y ACCESORIOS** Al realizar el servicio, sólo utilice repuestos idénticos. El uso de otros repuestos anulará la garantía. Sólo utilice accesorios que hayan sido diseñados para utilizarse en esta herramienta.
15. **NO HAGA FUNCIONAR LA HERRAMIENTA SI SE ENCUENTRA BAJO LOS EFECTOS DE ALCOHOL O DROGAS.** Lea las advertencias que incluye la información sobre cada medicación para determinar si su juicio o sus reflejos se encuentran afectados por tomar estas drogas. En caso de duda, no utilice esta herramienta.
16. No exceda la presión máxima en los neumáticos que figura en la pared externa del mismo.



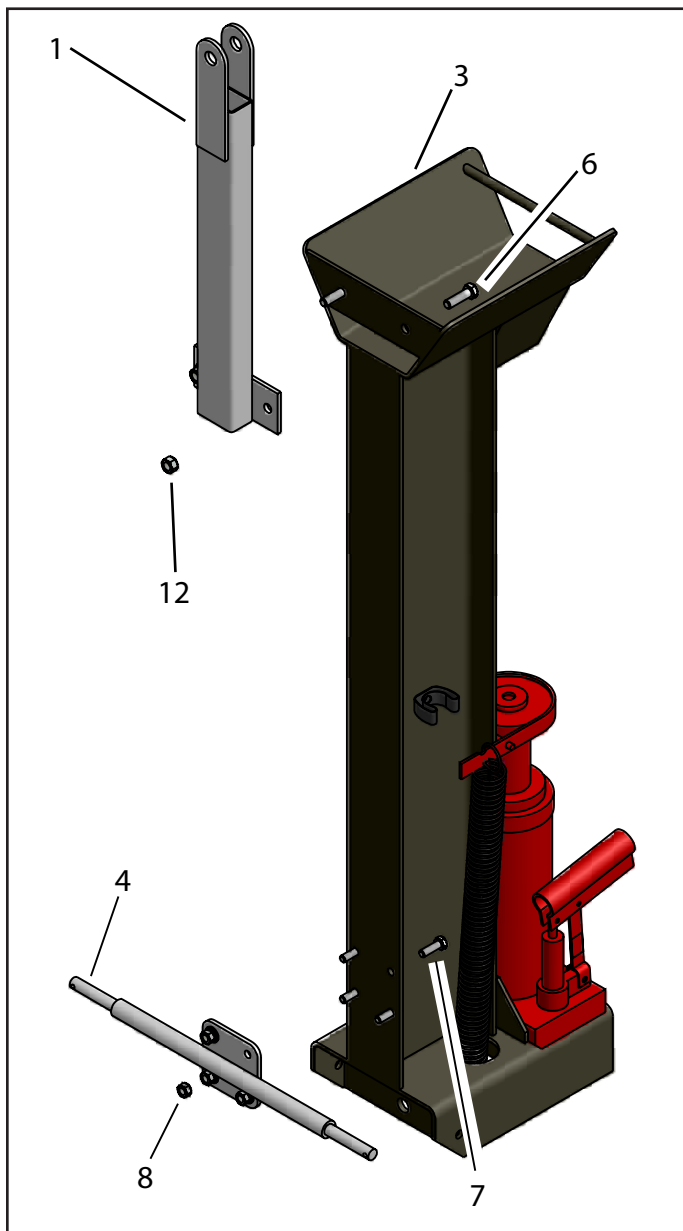

**FIGURA 1**

## INSTRUCCIONES PARA EL ARMADO

### Herramientas necesarias

- (2) Llave de boca de 17mm
- (1) Llave de boca de 14mm
- (1) Llave de boca de 13mm
- (1) Tenaza

1. Verifique que todas las piezas y todos los sujetadores (En dimensiones reales), de la página, se encuentren en la bolsa que incluye las piezas dentro de la caja. Consulte la página 4 para identificar los sujetadores que se utilizan en las siguientes instrucciones.
2. Teniendo la Partidora de troncos (3) sobre un extremo, fije el conjunto de enganche (1) utilizando dos tornillos hexagonales M10 x 25 (6) y asegúrelo con dos tuercas hexagonales M10 (12). Cerciérese de que todos los tornillos estén bien ajustados. Figura 1.

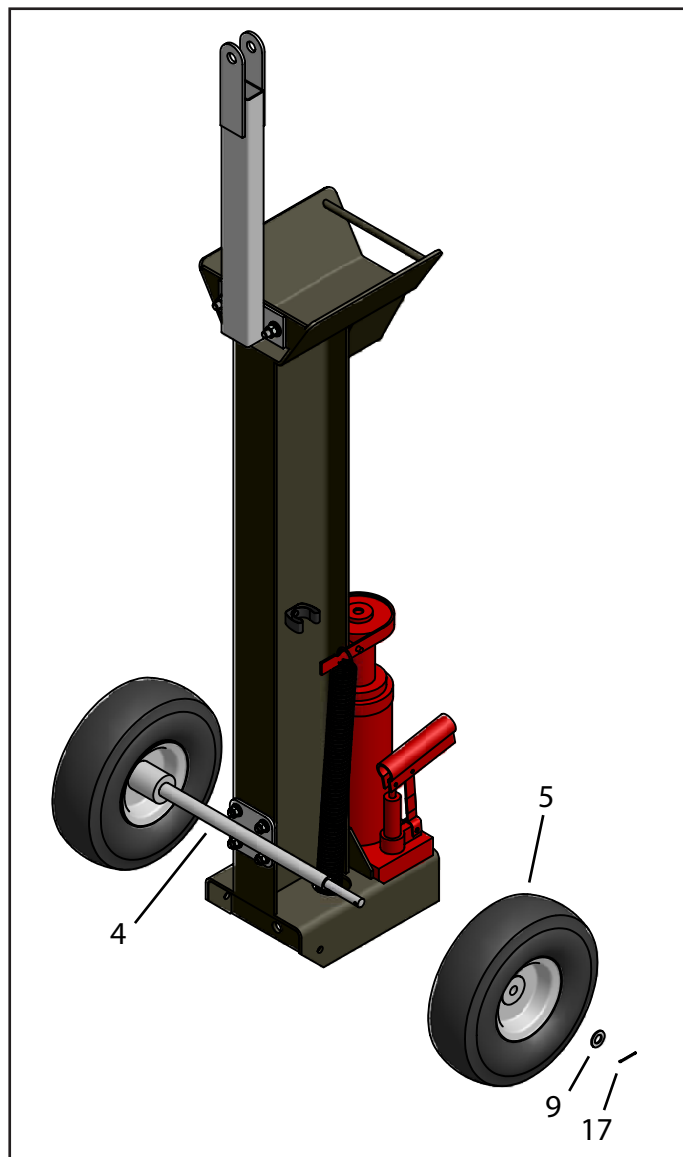

**FIGURA 2**

3. Fije el eje (4) a la Partidora de troncos (3) utilizando cuatro tornillos hexagonales M8 x 25 (7) y asegure con cuatro tuercas hexagonales M8 (8). Cerciérese de que todos los tornillos estén bien ajustados. Figura 1.
4. Haga deslizar la rueda (5) sobre el eje (4) con el cubo más largo hacia adentro. Haga deslizar la arandela plana de 1/2 pulgadas (12 mm) (9) sobre la parte externa del eje. Asegure con un pasador de horquilla (17), doble los extremos con una tenaza. (Repita el procedimiento con la otra rueda) (Figura 2)
5. Esta Partidora de troncos puede conectarse y ser remolcada por cualquier tractor para jardín. Utilice el perno provisto y la chaveta de horquilla para fijarla al tractor. Además, cuenta con un enganche ubicado en la parte posterior de la unidad, que le permite remolcar una carretilla detrás de la Partidora de troncos.
6. Como se ha mostrado durante el armado, esta unidad puede sostenerse sobre uno de sus extremos facilitando así su guardado.

## OPERACIÓN

1. Recoja los troncos que desea partir. Asegúrese que la longitud máxima de cada tronco no supere las 18 pulgadas (45,7 cm). Si excediera esta medida, debe partir el tronco para adecuarlo a la longitud máxima de la herramienta.
2. Asegúrese de que el vástago del pistón se encuentre totalmente retraído dentro del cilindro. Si fuera necesario, haga girar el TORNILLO DE LIBERACIÓN en sentido contrario al de las agujas del reloj para liberar la presión hidráulica. Ajuste el TORNILLO DE LIBERACION
3. Coloque el tronco entre la cuña y el conjunto del pistón. Apoye el tronco sobre la cuna del soporte de metal.
4. Colóquese protección para los ojos (gafas de protección o antiparras) cuando opere la Partidora hidráulica de troncos.
5. Se recomienda operar la Partidora de troncos se la siguiente manera. Párese detrás de la Partidora y sostenga una empuñadura en cada mano y empújelas hacia delante y hacia atrás dejando una empuñadura totalmente hacia delante y otra hacia atrás, como muestra la figura 3.
6. Repita el paso "5" para mover el vástago del pistón hacia adelante. Esto empujará el tronco contra la cuña y lo partirá.
7. Una vez que haya partido el tronco, retire las piezas separadas.
8. Haga girar el TORNILLO DE LIBERACIÓN en sentido contrario al de las agujas del reloj para Tirar el vástago del pistón hacia atrás y dentro del cilindro. Ajuste el TORNILLO DE LIBERACIÓN una vez que el vástago esté completamente retraído.
9. Una vez que haya finalizado con el trabajo, le recomendamos que guarde su PARTIDORA hidráulica de troncos con el TORNILLO DE LIBERACIÓN abierto para así liberar la presión hidráulica cuando no está en uso.



FIGURA 3

## MANTENIMIENTO

Una vez finalizado cada uso, limpie la Partidora hidráulica de troncos para eliminar los residuos o suciedad de los árboles. Así prolongará la vida útil de la herramienta.

### Purga de la Partidora de troncos

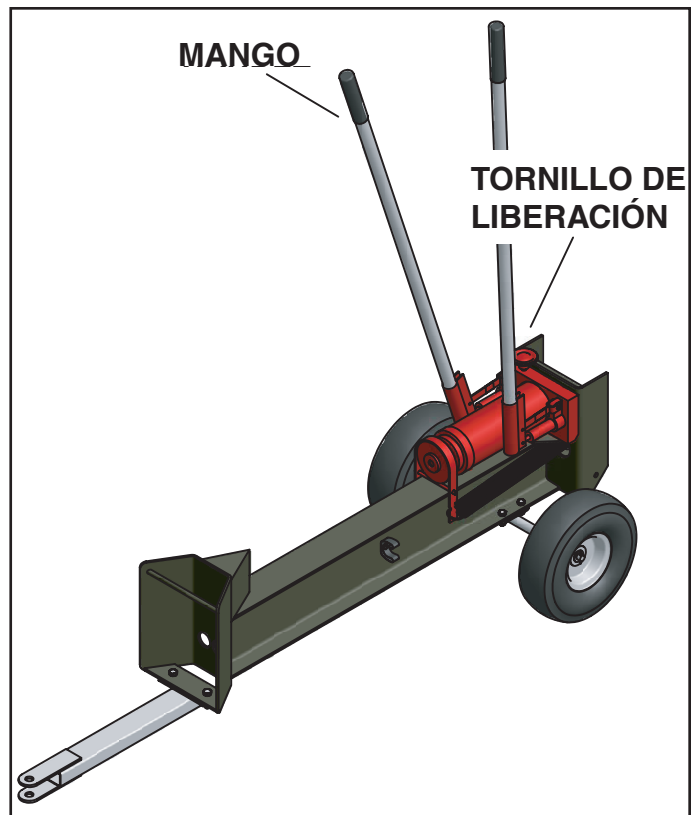
1. Ponga la Partidora de troncos en funcionamiento para extender el vástago del pistón en toda su longitud.
2. Retire el tapón del compartimiento donde se carga el aceite.
3. Haga girar el tornillo de liberación en sentido contrario al de las agujas del reloj tan rápido como le sea posible, el vástago del pistón se retraerá y empujará el aire del cilindro por fuera del tapón de llenado.
4. Reemplace el tapón del compartimiento donde se carga el aceite. Repita los pasos 1 a 4 según sea necesario.

### Agregado de aceite

Si necesita agregar aceite hidráulico a la Partidora de troncos, haga girar el tornillo de liberación en el sentido contrario al de las agujas del reloj para retraer el vástago del pistón, retire el tapón de llenado y agregue aceite hasta que el nivel alcance 1/2 pulgadas (12 mm) desde el borde (con la Partidora acostada).

## RESOLUCIÓN DE PROBLEMAS

1. Si el cilindro hidráulico no se mueve hacia delante al bombear las empuñaduras.
  - A. Verifique si el tornillo de liberación se encuentra ajustado en posición de cierre.
  - B. Verifique si necesita agregar aceite hidráulico.

## ESPECIFICACIONES

<b>Longitud máxima de tronco:</b>	18 pulgadas (45,7 cm).
<b>Carrera del cilindro:</b>	8-1/16 pulgadas (20,4 cm)
<b>Dimensiones de la cuna:</b>	3-3/4 x 4 x 4 pulgadas (9,5 x 10 x 10 cm)
<b>Dimensiones de la base:</b>	42-1/8 (L) x 8-1/16 (A) x 37 (A) 106 cm (L) x 20,4 cm (A) x 93,9 cm (A)



**PRECAUCIÓN: NO AGREGUE ACEITE CUANDO EL VÁSTAGO DEL PISTÓN SE ENCUENTRA EXTENDIDO**

# CONSIGNES DE SÉCURITÉ

**AVERTISSEMENT:** Lorsque vous utilisez un appareil hydraulique, veuillez respecter les précautions de base afin de réduire les risques de blessure et autres dangers en cas d'une surpression. **LIRE TOUTES LES INSTRUCTIONS AVANT D'UTILISER CET OUTIL!**

1. **VEILLEZ À CE QUE LA ZONE DE TRAVAIL DEMEURE TOUJOURS PROPRE.** Les zones encombrées sont susceptibles d'entraîner des blessures.
2. **PRENEZ EN COMPTE LES CONDITIONS PRÉSENTES DANS LA ZONE DE TRAVAIL.** Ne pas utiliser d'outils dans des endroits humides, mouillés ou mal éclairés. Ne pas laisser en contact avec la pluie. Veillez à ce que la zone de travail demeure toujours bien éclairée.
3. **VEILLEZ À CE QUE LES ENFANTS DEMEURENT TOUJOURS LOIN DE CET OUTIL.** Les enfants ne doivent pas être autorisés dans la zone de travail.
4. **REMISER L'ÉQUIPEMENT S'IL N'EST PAS UTILISÉ.** Lorsque vous n'utilisez pas la fendeuse de bûches, remisez-la dans un endroit sec afin d'éviter qu'il ne rouille.
5. **NE PAS FORCER CET OUTIL.** Il fonctionnera mieux et d'une manière plus sécuritaire en l'utilisant à la capacité à laquelle il est sensé fonctionner. Ne pas utiliser d'accessoires afin d'augmenter la capacité de cet outil.
6. **UTILISER CET OUTIL UNIQUEMENT POUR LA TÂCHE À LAQUELLE IL EST DESTINÉ.** Ne pas tenter d'utiliser un petit outil ou un petit accessoire pour une tâche qui doit normalement être effectuée avec un grand outil industriel. Ne pas utiliser cet outil pour une tâche à laquelle il n'est pas destiné.
7. **PORTEZ DES VÊTEMENTS ADÉQUATS.** Ne pas porter de vêtements amples ni de bijoux car ils risquent de se prendre dans les pièces en mouvement.
8. **PORTEZ DES LUNETTES DE PROTECTION ET DES PROTECTEURS D'OREILLES.** Portez des lunettes de protection homologuées ANSI lorsque vous utilisez la fendeuse de bûches.
9. **NE PAS TROP SE PENCHER.** Demeurez bien campés sur vos jambes et conservez votre équilibre à tout moment. Ne pas se pencher au-dessus d'une machine lorsqu'elle est en train de fonctionner.
10. **VEILLEZ À CE QUE LES OUTILS DEMEURENT TOUJOURS EN BON ÉTAT.** Veillez à ce que les outils demeurent toujours propres et bien aiguisés pour un fonctionnement optimal en toute sécurité. Les poignées doivent demeurer propres, sèches et sans trace d'huile ou de graisse en tout temps.
11. Veillez à ce que vos mains, votre visage et votre corps demeurent toujours loin de la bûche lorsque vous la fendez.
12. **SOYEZ VIGILANT.** Faites attention à ce que vous faites, faites preuve de bon sens. Ne pas utiliser un outil quel qu'il soit lorsque vous êtes fatigué.
13. **VÉRIFIEZ LES PIÈCES ENDOMMAGÉES.** Avant d'utiliser un outil quel qu'il soit, vérifiez attentivement toute pièce qui paraît être endommagée afin de déterminer si l'outil fonctionnera correctement et à son rendement optimal. Assurez-vous que l'alignement est bon et les pièces mobiles ne grippent pas. Si une pièce s'avère cassée et si une fixation se trouve endommagée ou si vous découvrez tout autre problème, ceci nuira au fonctionnement de cet outil. Toute pièce endommagée doit être réparée ou remplacée par un réparateur agréé.
14. **PIÈCES DE RECHANGE ET ACCESSOIRES.** Lorsque vous faites une réparation, utilisez uniquement des pièces de rechange identiques. L'emploi de toute autre pièce rendra la garantie nulle et non avenue. Utilisez uniquement des accessoires qui sont sensés être utilisés avec cet outil.
15. **NE PAS UTILISER CET OUTIL SOUS L'INFLUENCE DE L'ALCOOL, DE DROGUES OU DE MÉDICAMENTS.** Lisez les étiquettes de mise en garde sur votre ordonnance afin de déterminer si votre esprit de jugement ou vos réflexes risquent d'être affectés par le médicament en question. En cas de doute, ne pas utiliser cet outil.
16. Ne pas dépasser la pression maximum figurant sur le flanc du pneu.

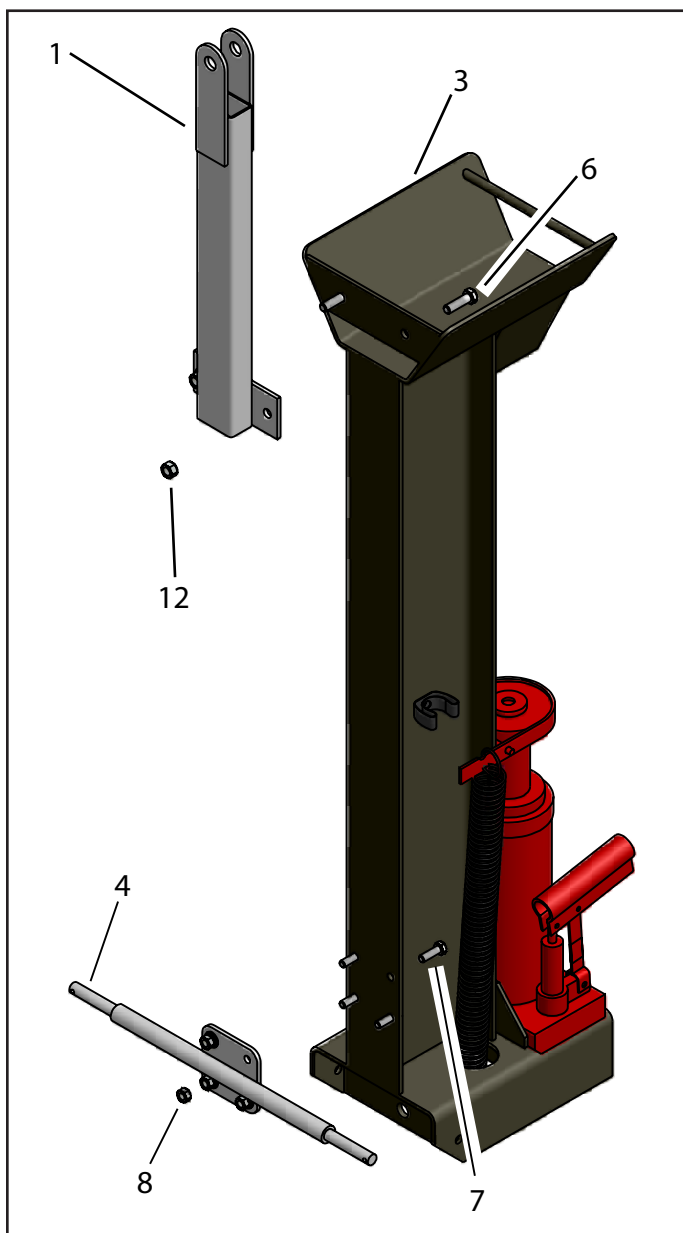

ILLUSTRATION 1

## ASSEMBLAGE

Outils requis:

- (2) Clés à fourche de 17mm
- (1) Clé à fourche de 14mm
- (1) Clé à fourche de 13mm
- (1) Pincés

1. Assurez-vous que toutes les pièces et fixations (indiquées à l'échelle) de la page 4 sont comprises dans le carton et le dans le sac de pièces. Reportez-vous à la page 4 pour identifier les fixations utilisées dans les instructions suivantes.
2. Placez la fendeuse de bûches (3) debout, fixez l'attelage (1) en utilisant deux boulons hexagonaux M10 x 25 (6) et deux écrous hexagonaux M10 (12). Assurez-vous que tous les boulons sont bien serrés. (Illustration 1)

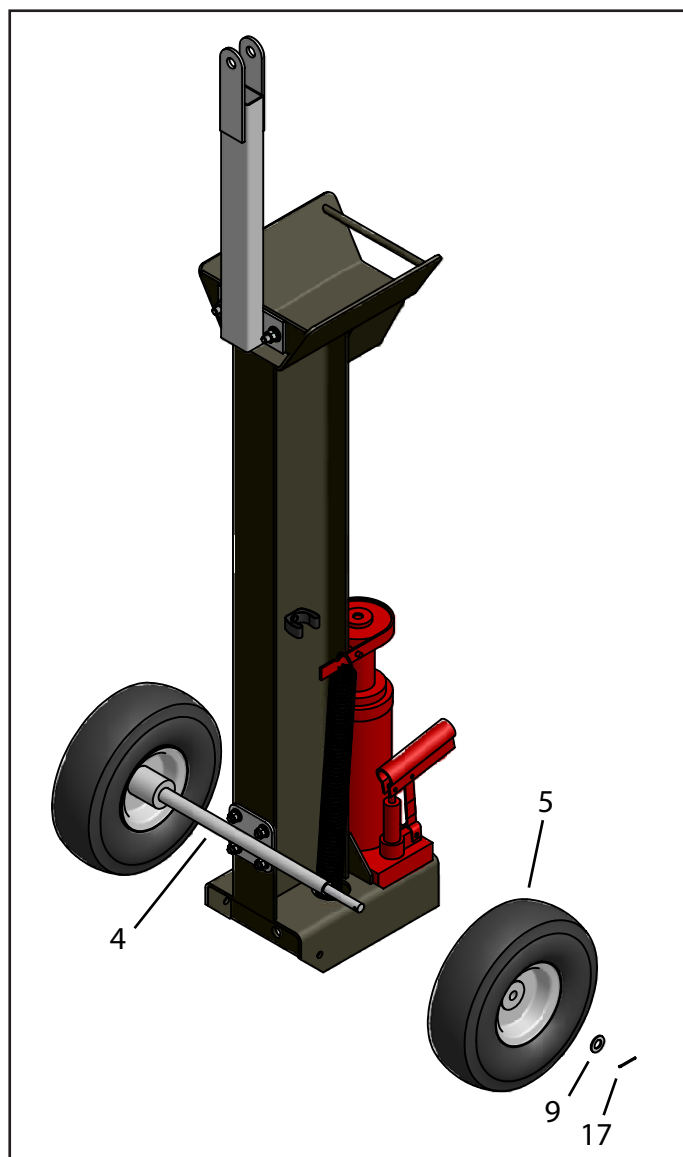

ILLUSTRATION 2

3. Fixez l'essieu (4) à la fendeuse de bûches (3) en utilisant quatre boulons hexagonaux M8 x 25 (7) et quatre écrous hexagonaux M8 (8). Assurez-vous que tous les boulons sont bien serrés. (Illustration 1)
4. Glissez la roue (5) sur l'essieu (4) avec le moyeu vers l'intérieur. Glissez une rondelle plate de 1/2 po. (9) sur l'extérieur de l'essieu. Fixez la roue sur l'essieu en utilisant une goupille fendue type épingle (17), en pliant les extrémités avec une paire de pincés. (Répétez l'opération pour l'autre roue) (Illustration 2)
5. Cette fendeuse de bûches peut être fixée et remorquée derrière tout tracteur de jardin ou tondeuse à siège. Utilisez l'axe de chape et la goupille fendue fournis pour l'atteler au tracteur. De plus, il existe un point d'attelage situé à l'arrière de la fendeuse qui vous permet de remorquer un chariot ou une charrette derrière la fendeuse de bûches.
6. Comme vous avez pu le remarquer lors de l'assemblage, cette fendeuse peut être placée debout sur sa partie arrière afin de faciliter la remise.

## FONCTIONNEMENT

1. Groupez les bûches que vous désirez fendre. Assurez-vous que chaque bûche ne dépasse pas 18 po. (45,7 cm) de longueur. Si la bûche dépasse cette longueur, vous devrez la couper afin qu'elle ne dépasse pas la longueur maximum pouvant être acceptée par la fendeuse.
2. Assurez-vous que la tige du piston est complètement rentrée à l'intérieur du vérin. Si nécessaire, tournez la VIS DE LIBÉRATION dans le sens inverse à celui des aiguilles d'une montre afin de libérer la pression. Serrez la VIS DE LIBÉRATION.
3. Placez la bûche entre le coin d'abattage et l'ensemble du piston.  
Laissez la bûche reposer dans le berceau métallique.
4. Portez des lunettes de protection lorsque vous utilisez la fendeuse de bûches hydraulique.
5. Nous vous recommandons d'utiliser la fendeuse de bûches de la manière suivante : Tenez-vous debout derrière la fendeuse de bûches et saisissez un des manches dans chaque main puis pompez les manches en effectuant un mouvement de va-et-vient avec un manche complètement poussé vers l'avant et l'autre complètement poussé vers l'arrière comme indiqué sur l'illustration 3.
6. Reprenez l'étape 5 afin d'avancer le piston. Ceci vous permettra de pousser la bûche contre le coin d'abattage et de la fendre.
7. Après avoir fendu la bûche, retirez les deux morceaux.
8. Tournez la VIS DE LIBÉRATION dans le sens inverse à celui des aiguilles d'une montre afin de ramener complètement la tige du piston dans le vérin. Serrez la VIS DE LIBÉRATION lorsque la tige du piston est complètement rentrée.
9. Après avoir terminé, il est recommandé de remettre la fendeuse de bûches hydraulique en laissant la VIS DE LIBÉRATION ouverte afin de libérer toute pression hydraulique lorsque vous n'utilisez pas la fendeuse.

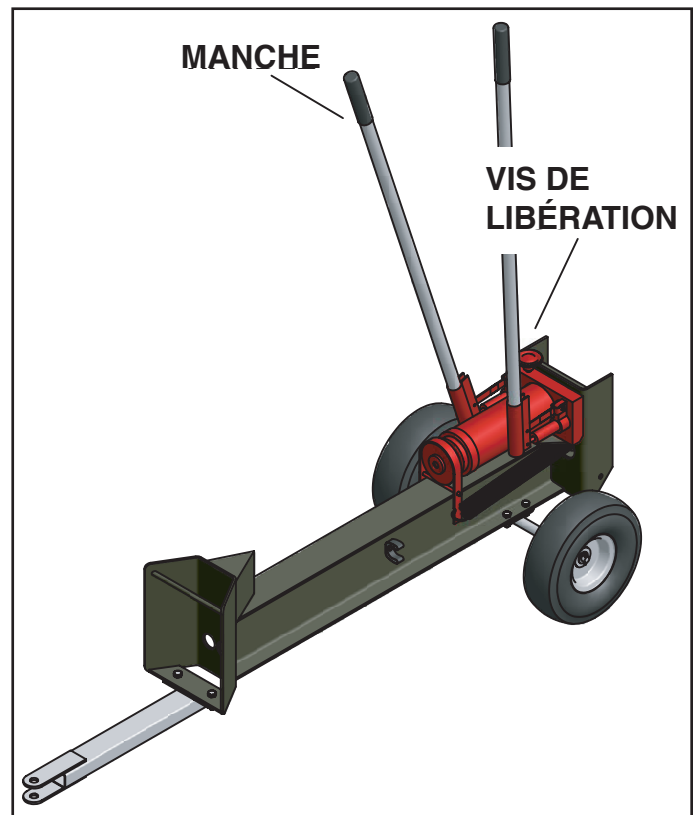

ILLUSTRATION 3

## ENTRETIEN

Après chaque utilisation, essuyez la fendeuse de bûches hydraulique afin de retirer toute trace de sève ou de saleté, ceci prolongera la durée de vie de l'outil.

### Purger la fendeuse de bûches

1. Faites fonctionner la fendeuse de bûches afin que la tige du piston s'allonge à sa longueur maximum.
2. Retirez le bouchon de remplissage d'huile.
3. Tournez la vis de libération dans le sens inverse à celui des aiguilles d'une montre le plus rapidement possible. La tige du piston rentrera à l'intérieur du vérin et poussera l'air du vérin par le trou du bouchon de remplissage d'huile.
4. Remettez en place le bouchon de remplissage d'huile. Reprenez les étapes 1 à 4 si nécessaire.

### Ajouter de l'huile

Si vous devez ajouter de l'huile hydraulique à la fendeuse de bûches, tournez la vis de libération dans le sens inverse à celui des aiguilles d'une montre afin de rentrer la tige du piston, retirez le bouchon de remplissage d'huile et ajoutez de l'huile jusqu'à ce que le niveau se trouve à 1/2 po. (12 mm) du haut (lorsque la fendeuse de bûches est allongée).



**ATTENTION: NE PAS AJOUTER DE L'HUILE  
LORSQUE LA TIGE EST SORTIE**

## GUIDE DE DÉPANNAGE

1. Si le vérin hydraulique n'avance pas lorsque vous pompez les manches:
  - A. Vérifiez que la vis de libération est bien serrée en position fermée.
  - B. Vérifiez qu'il n'est pas nécessaire de rajouter de l'huile hydraulique.

## CARACTÉRISTIQUES TECHNIQUES

<b>Longueur maximum des bûches:</b>	18 po. (45,7 cm)
<b>Course du vérin:</b>	8-1/16 po. (20,4 cm)
<b>Dimensions du berceau:</b>	3-3/4 x 4 x 4 po. (9,5 x 10 x 10 cm)
<b>Dimensions du socle:</b>	42-1/8 po. (L) x 8-1/16 po. (W) x 37 po. (H) 106 cm (L) x 20,4 cm (l) x 93,9 cm (H)

## NOTES

# REPAIR PARTS FOR HYDRAULIC LOG SPLITTER - MODEL 25-0126

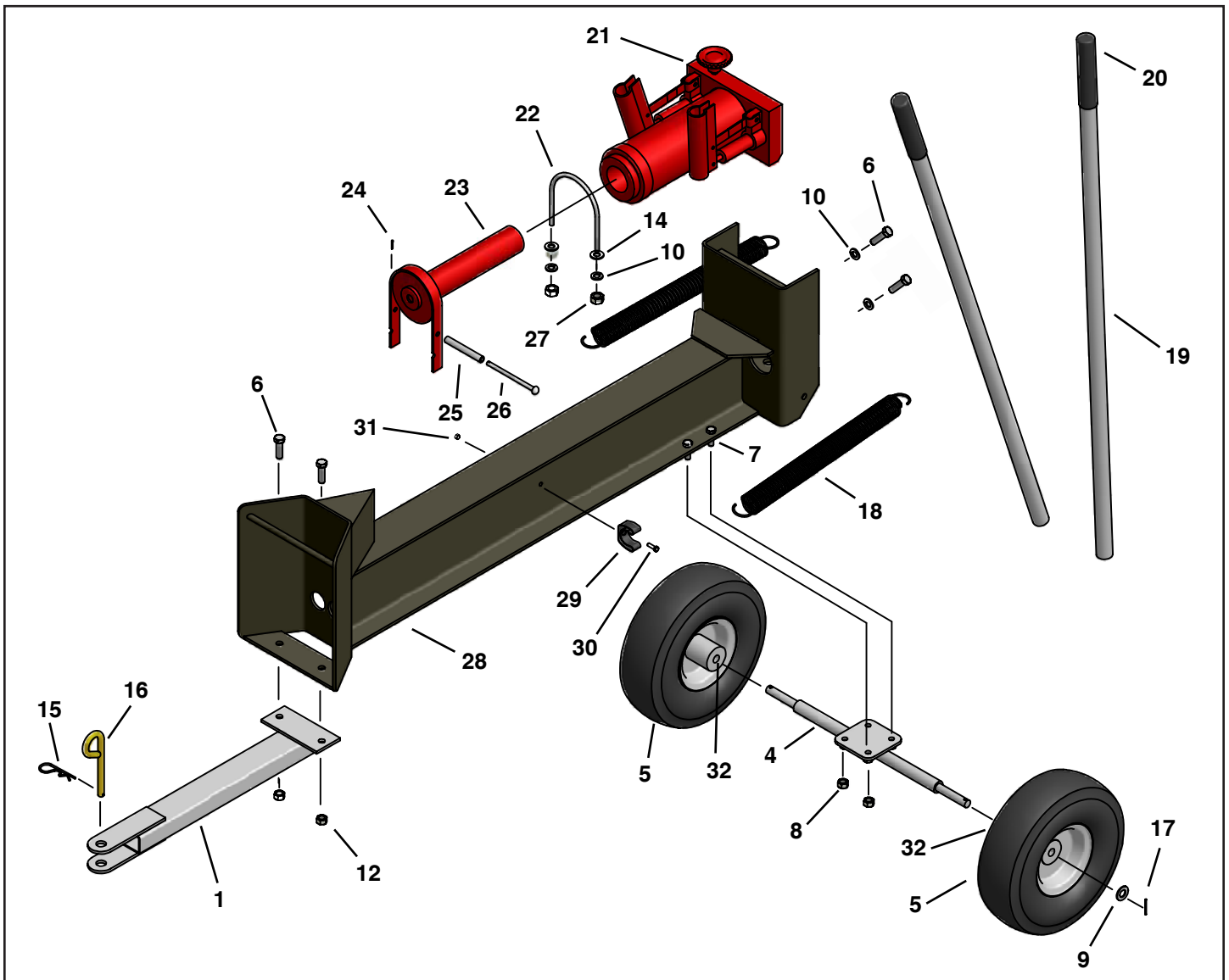

#	PART #	DESCRIPTION	QTY
1	65238	Hitch Assembly	1
4	65239	Axle Assembly	1
5	46503	Wheel	2
6	49659	Hex, Bolt M10 x 25	4
7	49664	Hex, Bolt M8 x 25	4
8	49667	Nut, Nylock M8	4
9	R19171616	Washer, Axle	2
10	43003	Washer, Lock 3/8"	4
12	47810M	Nut, Nylock M10	2
14	43070	Washer, Flat 3/8"	2
15	43343	Hairpin Cotter	1
16	23353	Hitch Pin	1
17	43010	Cotter Pin	2
18	49644	Spring	2

#	PART #	DESCRIPTION	QTY
19	49657	Operating Lever	2
20	49658	Grip	2
21	49642	Ram Assembly	1
22	49645	U-Clamp	1
23	49643	Jack Top Plate	1
24	44101	Cotter Pin, 3/32 x 3/4"	1
25	49647	Spacer	1
26	49648	Clevis Pin	1
27	49660	Hex, Nut M10	2
28	49641	Frame	1
29	47397	Handle Clamp	2
30	49650	Bolt, Hex M5 x 10	1
31	49651	Nut, Hex M5	1
32	49734	Bushing, Wheel	2

***SpeedPart*** *the fastest way to purchase parts* [www.speedepart.com](http://www.speedepart.com)

**REPAIR PARTS**  
**Agri-Fab, Inc.**

809

Sullivan, IL. 61951

217-728-8388

[www.agri-fab.com](http://www.agri-fab.com)