

Stearns[®]

OWNER'S MANUAL FOR STEARNS[®] INFLATABLE CANOE BACK COUNTRY™ (B801)

**TAMBIÉN SE INCLUYE VERSIÓN EN ESPAÑOL.
INCLUT AUSSI UNE VERSION FRANÇAISE.
ENTHÄLT DEUTSCHE TEXTVERSION.**

IMPORTANT!

**BEFORE PROCEEDING
READ THIS MANUAL CAREFULLY
(CONTAINS IMPORTANT SAFETY INFORMATION,
AS WELL AS CARE AND MAINTENANCE)**

**Back Country™
(B801)**



Green



Red

Stearns[®] Inc.

St. Cloud, Minnesota 56302 U.S.A.

Phone: (320) 252-1642 or 1-800-697-5801

Fax: (320) 252-4425

www.stearnsinc.com

Note: If your state requires this document for licensing your boat, please contact Stearns® Customer Service Department for completion, or more information.

**MANUFACTURER'S STATEMENT OF ORIGIN
FOR A VESSEL
SOLD IN THE STATE OF _____**

The undersigned manufacturer hereby certifies that the new boat described below, the property of said manufacturer, has been transferred this _____ day of _____, 20____ on Invoice # _____ to:

Owner's/Dealer's Name _____
Address _____
City, State, Zip _____

Model Name _____ Model Year _____ Manufacturer's Hull Identification # _____
• BackCountry™ (B801/H801) _____ HIN # _____

Type: Canoe Hull Material: _____
Length Overall: _____ Beam: _____
Built for: Pleasure Use

U.S. Coast Guard Capacity Plate Information (where applicable):
Maximum persons capacity in whole persons _____
Maximum weight capacity (persons & gear) _____

The manufacturer further certifies that this was the first transfer of such new boat and that all information given herein is true and accurate to the best of their knowledge

Stearns®

1100 Stearns Drive • Sauk Rapids, MN 56379

Signature _____

FIRST ASSIGNMENT

FOR VALUE RECEIVED, in the amount of \$ _____,
the undersigned hereby transfers the Certificate of Origin and the boat described therein
to _____

Address _____

and certifies that the boat is new and has not been registered in this or any other state; Stearns® also warrants the title of said boat at time of delivery, subject only to the liens and encumbrances as set out below:

Amount of Lien	Date	To Whom Due	Address
_____	_____	_____	_____
Dates _____	_____ 20 _____,	at _____	_____

By: _____
Transferrer (Firm name) Sign Here _____ Position _____
Before me personally appeared _____ who by me being duly sworn under
oath says the statements set forth above are true and correct. Subscribed and sworn to me before
this _____ day of _____ 20 _____.

_____ Notary Public Date commission expires _____
(SEAL)

OWNER'S MANUAL FOR STEARNS® INFLATABLE CANOE

TABLE OF CONTENTS

Declaration of Conformity	2
1. Introduction	3
2. Warranty	3
2.1 Modifications	3
3. Boating Safety	4
3.1 Boating Regulations	5
3.1.1 Boating Safety Labels	5
3.1.2 Registration	5
3.1.3 Education	5
3.2 Responsibilities of the Operator(s)	6
3.3 Restricted Areas	6
4. Specifications	7
4.1 Capacity	7
4.2 Features	8
5. Preparing Your Stearns® Inflatable Canoe	9
5.1 Quick Start to Inflating Your Boat	9
5.2 Knowing Your Valves	10
5.3 Make Sure Bladders Are Aligned	10
5.4 Over Inflation	11
6. Underway	12
6.1 Before You Start	12
6.2 Transporting, Carrying, and Towing	12
6.3 Care and Maintenance	13
7. Repairs	14
7.1 Repairing Small Punctures and Cuts	14
7.2 Repairing Pinholes	14
7.3 Seam Openings	15
8. Troubleshooting	15
9. Limited Warranty	16
Stearns® Warranty Registration	

Declaration of Conformity

(according to ISO/IEC Guide 22 and EN 45014)

Manufacturer's Name: Stearns Inc.

Manufacturer's Address: P. O. Box 1498
St. Cloud, MN 56302

declares, that the product:

Product Name: BackCountry™
Model Number(s): B801 or H801

to which this declaration relates, **meets the essential health and safety requirements** and is in conformity with the relevant EU Directives listed below:

General Product Safety Directive

using the relevant section of the following EU standards and other normative documents:

EN / ISO 6185-1 : 2002

ABYC H28-76

Date: 01/10/04

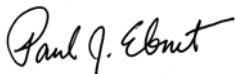

Paul Ebnet, President

This product complies with European directives for recreational vessels as published by the International Organization for Standardization (ISO).

1. INTRODUCTION

This manual has been compiled to help you operate your craft with safety and pleasure. It contains details of the craft, the equipment supplied or fitted, its systems, and information on its operation and maintenance. Please read it carefully, and familiarize yourself with the craft before using it.

If this is your first craft, or you are changing to a type of craft you are not familiar with, for your own comfort and safety, please ensure that you obtain handling and operating experience before assuming command of the craft.

PLEASE KEEP THIS MANUAL IN A SECURE PLACE, AND PASS IT ON TO THE NEW OWNER IF YOU SELL THE CRAFT.

2. WARRANTY

Complete and return the Warranty Registration Form found on the back page of this Owner's Manual.

2.1 MODIFICATIONS

Because of the possibility of interference with the factory design integrity of the canoe, owner modifications to the canoe are not recommended.

Unauthorized modifications to the canoe could compromise safety, design integrity or warranty coverage.

3. BOATING SAFETY



This is the safety alert symbol. It is used to alert you to potential personal injury hazards. Obey all safety messages that follow this symbol to avoid possible injury or death.

DANGER

Indicates an imminently hazardous situation which, if not avoided, will result in death or serious injury or substantial property damage.

WARNING

Indicates a potentially hazardous situation which, if not avoided, could result in death or serious injury or property damage.

CAUTION

Indicates a potentially hazardous situation which, if not avoided, may result in property damage.

CAUTION

Used without the safety alert symbol indicates a potentially hazardous situation which, if not avoided, may result in property damage.

NOTICE

Indicates installation, operation or maintenance information which is important but not hazard-related.

The precautions listed in this manual and on the craft are not all-inclusive. If a procedure, method, tool or part is not specifically recommended, you must satisfy yourself that it is safe for you and others, and that the craft will not be damaged or made unsafe as a result of your decision. REMEMBER - always use common sense when paddling YOUR CANOE!

3.1 Boating Regulations

The U.S. Coast Guard is the authority of the waterways; they are there to help the boating public. State boating regulations are enforced by local authorities. You are subject to marine traffic laws and “Rules of the Road” for both federal and state waterways; you must stop if signaled to do so by enforcement officers.

There are many pamphlets, prepared by the Coast Guard, available to you. These pamphlets explain “Rules of the Road,” signal lights, buoys, safety equipment, international and inland regulations and much more than is presented in this manual. For more information contact your local U.S. Coast Guard Unit or call the Coast Guard Customer Info line at 1-800-368-5647.

3.1.1 Boat Safety Labels

Your canoe is affixed with various safety labels at the time of manufacture. These labels appear at specific locations on the craft where safety is of particular concern. Safety labels must remain legible and should not be removed. If you suspect a label is missing or one becomes damaged, contact STEARNS® at 320-252-1642 or 1-800-697-5801.

3.1.2 Registration

The U.S. Coast Guard requires that all power boats operated on the navigable waters of the United States must be registered in the state of main use; also, many states require registration in that state whenever boating on waters within their state boundary. Always contact your state boating authorities (and neighboring states) for registration information on boats.

Once you have been issued a number, it is best to affix it on the boat by printing it on the material with a permanent ink marker.

3.1.3 Education

This manual is not intended to provide complete training on all aspects of boat operation. We strongly recommend that all operators of this boat seek additional training on boat handling and safety, and provide safety training for all passengers.

3.2 RESPONSIBILITIES OF THE OPERATOR(S)

IMPORTANT

Users of this product agree by their use to accept the inherent risks involved in this water sports activity and agree to follow all instructions, DANGERS, CAUTIONS, and WARNINGS carefully before using their STEARNS® canoe.

- **READ OWNER'S MANUAL: Improper Use May Cause Injury or Death.** Pay close attention to items marked "DANGER," "WARNING," "CAUTION" or "NEVER."
- Use the canoe in a **SAFE** and **SOBER** manner, taking all reasonable precautions.
- Each passenger **MUST** wear an approved personal flotation device (PFD). All safety equipment & PFDs must be in good condition and suitable for your canoe and passenger use.
- **THIS CANOE IS NOT A PERSONAL FLOTATION DEVICE.**
- Follow all inflation and care instructions.
- **BE AWARE** of local boating regulations and follow them.
- **BE AWARE** of your environment, water currents, tides, weather, traffic and other potential hazards in the water and surroundings.
- **DO NOT** use this canoe **UNDER** the **INFLUENCE** of **DRUGS** or **ALCOHOL**.
- **DO NOT** use this canoe if you suspect a tear or hole. **IT MAY BE UNSAFE.**
- **USE CAUTION** when entering or exiting the canoe. Keep your weight centered and distribute the weight of the gear and passengers evenly.
- **DO NOT** allow children to use this canoe without the supervision of an adult or someone who is experienced in its safe use.
- **DO NOT** tow this canoe.
- Seek shelter from open water if there is threat of lightning.

3.3 RESTRICTED AREAS

Before canoeing, check with Local, State and Federal authorities to identify restricted areas. Because of the threat of terrorism, the U.S. Coast Guard has and will continue to implement strict limits on watercraft near U.S. Navy and Coast Guard ships and other potential targets.

4. SPECIFICATIONS

	Back Country™ (B801)
Dimensions:	Length - 11' 6" (350 cm) Beam - 39" (99 cm)
Dry Weight:	39 lbs. (17.7 kg)
Max. Persons Capacity:	2 persons
Max. Persons & Gear Capacity:	485 lbs. (NMMA) 142 kg (ISO)
Recommended Pressure:	
Main chambers:	1.5 psi (0.10 bar)
Floor chamber:	1.0 psi (0.07 bar)

4.1 CAPACITY

The person/load capacity is determined by the availability of proper seating on the canoe. Acceptable seating determines the number of passengers, not the overall load capacity.

Back Country™



WARNING

Do not exceed the certified maximum capacities under any circumstances. Overloading will reduce freeboard and increase the likelihood of swamping, especially in heavy seas. Overloading causes handling to become sluggish, making it difficult to react quickly.

4.2 FEATURES

Back Country™

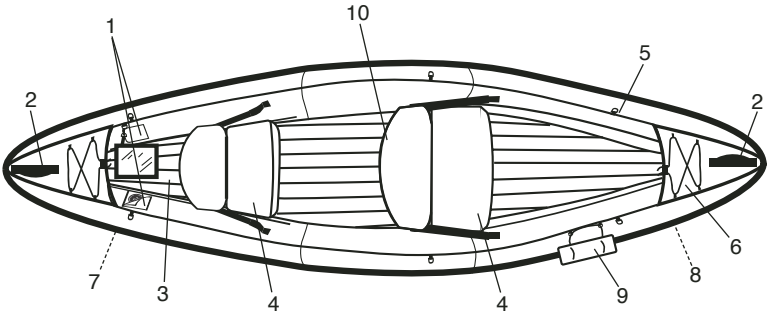

1. Main chamber valves (2)
2. Carrying / grab handles
3. Floor valve
4. Inflatable seats
5. Tie down D-rings
6. Tie down cords
7. Tracking fins (2)
8. Abrasion rail guards
9. Hull number / Registration tag (Registration required in some states)
10. Mesh pocket (behind seat)

5. PREPARING YOUR STEARNS® INFLATABLE CANOE

The STEARNS® Inflatable canoe is designed for recreational use and can be used in a number of settings. Every usage has its own set of required skill levels and dangers. Be sure you are prepared for each use before attempting it and you understand the inherent dangers.

Inflation Setup

Use a STEARNS® “bellows” style foot pump (Model B502) or equivalent pump to inflate your canoe. Use caution not to over inflate your canoe. (Pump not included)

For proper inflation and safety, the user must make sure that the wall inflation valves are sealed properly.

WARNING

NEVER USE COMPRESSORS, CO₂ OR COMPRESSED AIR. DO NOT OVER-INFLATE THE FLOOR OR THE SIDE CHAMBERS.

5.1 QUICK START TO INFLATING YOUR CANOE

Follow steps below. If you do not understand or are unfamiliar with the following quick start steps, refer to the following pages for detailed explanation.

1. Unfold and layout canoe on flat level ground
2. First inflate floor chamber to 1.0 psi, (0.07 bar), do not over inflate (see page 11)
3. Partially inflate both side chambers
4. Make sure the 2 air valves are aligned with the holes in the cover
5. If any twisting is apparent with the bladders, unzip and align bladders to cover (see page 10, section 5.3)
6. Next, inflate both main chambers equally until full or 1.5 psi (0.10 bar), do not over inflate (see details on page 11)
7. Inflate both seats until cushion feels semi-firm, do not over inflate (see page 11)
8. Make sure all valves are tightly secured and seats are properly placed

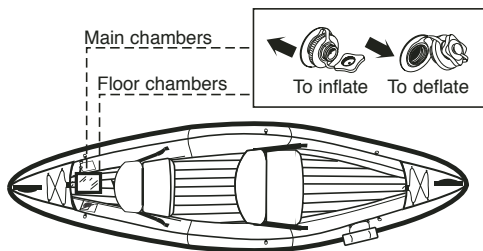

5.2 KNOWING YOUR VALVES

Stearns Canoe uses two types of valves. Type I and II (II is a smaller version of Type I) to inflate floor and main chambers.

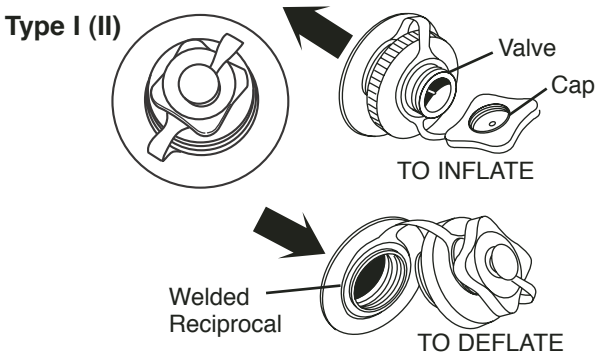

5.3 MAKE SURE BLADDERS ARE ALIGNED:

1. Each internal air chambers are aligned in relation with the cover which can be adjusted by unzipping the cover access zippers
2. Upper and lower weld seams of the air chambers are running parallel with the cover and centered all around

If the air chambers are not aligned or centered:

1. Relieve air pressure
 2. Unzip the cover
 3. Partially inflate
 4. Realign air chambers, zip cover and inflate chambers
3. All valves are closed tightly, protective caps are reinstalled

5.4 OVER-INFLATION

CAUTION

Do not over-inflate the canoe. Over-inflation is the primary cause of leaks. Inflate the canoe until most of the wrinkles in the fabric are gone and it feels firm to the touch, but do not exceed 1.75 psi (0.12 bar) in the main air chambers and 1.0 psi (0.07 bar) in the floor chamber.

Water temperature and weather affect the air pressure in the boat. In cold weather your canoe will lose some pressure because the air will contract. If this occurs, you may want to add more air to improve your boat's performance. In hot weather, the air will expand. You must let out some air to prevent the boat from failing from over pressure. Avoid exposing your canoe to extreme temperatures (hot or cold).

CAUTION

On warm sunny days, keep the canoe either in water or in shade (if kept inflated on land). This will avoid expanding chambers due to rise in temperature which can result in seam tears, delamination, popped I-Beams and pinholes. Also keep in mind to avoid asphalt, sand, pebbles or concrete in direct sunlight as they radiate high ground heat.

Check for proper inflation often. Use your thumb to press on the port (left) and starboard (right) air chambers. You should be able to press down 3/4 in. (19 mm). The chamber should feel firm without too much resistance.

If you have difficulty achieving 3/4 in. (19 mm), the chamber could be over inflated.

If you are easily able to press further than 3/4 in. (19 mm), the chamber could be under inflated.

Before paddling, be sure all the canoe's air chambers are properly inflated.

⚠ DANGER ⚠

DO NOT overload your canoe which exceeds the rating on the capacity plate. Overloading a canoe can result in loss of control and an unsafe canoe. If your canoe has no capacity plate, contact the selling dealer or the manufacturer.

6. UNDERWAY

In all your uses of STEARNS® Inflatable canoe, make SAFETY a high priority. Each person should wear an approved personal flotation device. Learn about your boating area. Get official information about the local conditions, tides and currents before canoeing there. Be careful that you do not overestimate your strength, endurance or skill. Be careful never to underestimate the forces of nature.

6.1 Before You Start

Be smart when canoeing and using your equipment.

- Properly inflate your canoe. Do not under or over-inflate. Outside temperatures of air and water will drastically change the volume inside chambers. Chambers may need to be adjusted (inflated or deflated) for optimum performance and safety.
- Know the conditions of the environment.
- Tell someone of your travel plans. Check local weather reports before casting off; do not leave the dock area when strong winds and electrical storms are in the area or predicted to be in the area.
- Secure or store loose items before getting underway.

6.2 Transporting, Carrying and Towing

Your canoe should always be transported dry and in its transporting (carrying) bag. Dry and clean as much as possible before placing canoe in carrying bag. Once you have reached your destination, or before long periods of non-use, inflate the canoe and allow it to air dry before storing.

Use care when transporting or storing to avoid sharp points or edges; they will damage your canoe. Use the carrying handles to lift your canoe. Never pull or lift it by the sides or attach any other device to lift or carry it.

WARNING

Do not exceed the maximum recommended load. The total weight of all persons, gear and fluid capacities must never exceed the maximum load.

6.3 Care and Maintenance

The STEARNS® inflatable canoe is made of very durable materials. However, like anything else, proper care will increase the life of your canoe. Before storing your canoe, make sure it is clean and completely dry before you store it in its carrying bag. It should be deflated and kept out of direct sunlight when stored. Avoid exposure to extreme temperatures (hot or cold). If your canoe is exposed to freezing temperatures while storing, allow it to warm before unfolding. If a zipper is stuck or sticking, do not force it. Use liquid soap and a toothbrush to lubricate the zipper open. Rinse completely.

Never unzip the chamber covers when the canoe is inflated.

Be sure to rinse your canoe with fresh water after every use in salt water and allow it to dry thoroughly before storing.

To store your canoe:

1. Wash your canoe using a mild soap or detergent. Never use strong solvents to clean your canoe. Rinse it off with fresh water and allow it to dry thoroughly before storing.
2. Deflate the canoe. Make sure the valves are open so air can flow freely. Dry and clean as much as possible before placing canoe in carrying bag.
3. Fix any punctures before storing your canoe in the carrying bag.

7. REPAIRS

The STEARNS® Back Country comes equipped with a repair kit that includes adhesive and several patches. This can be found in the mesh pocket and should remain with the canoe. Making repairs to the inner tube of the canoe may require unzipping the cover and temporarily removing the tube. Always make sure the canoe is fully deflated before unzipping the cover. If there is difficulty opening the zipper, refer to the section **“Care and Maintenance.”** When the repair has been completed, be sure the tube is aligned properly in the canoe cover and the zipper is completely closed and appropriately locked.

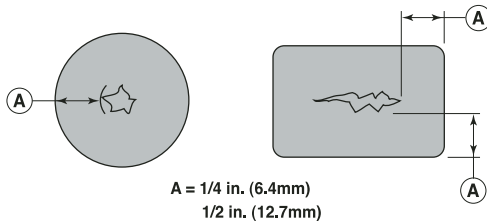

Figure 9

7.1 Repairing Small Punctures and Cuts

1. Cut a patch which is round or with round corners, at least 1/2 in. (12.7 mm) larger than the hole or cut.
2. Use water and/or mild soap to clean the area where the patch will be placed.
3. Make sure all surfaces are dry.
4. Spread a thin layer of glue on both the patch and on the damaged area and let it sit for three to five minutes or until tacky.
5. Press the patch onto the canoe, making sure that no air bubbles form.
6. Apply pressure to the patch by placing weight on it. Do not peel back to see if adhesive is holding.
7. Do not inflate the canoe for at least twelve hours.

7.2 Repairing Pinholes

1. Inflate the canoe. Locate the pinhole by sponging soapy water over the tube until you see air bubbles.
2. Deflate the canoe. Clean the area around the pinhole and apply a drop of adhesive to the hole once the area is completely dry. A patch may not be necessary.

7.3 Seam Openings

Seam openings are difficult to repair but can be done with certain seam repair adhesives. Contact STEARNS® for more information or ask your local marine shop.

8. TROUBLESHOOTING

This chart will help you find and correct minor problems with your canoe.

Problem	Solution
Slow leak.	Check valve gaskets and make sure the cap tether is not interfering with the seal. The valve gaskets must be closed tightly.
Still leaks slowly.	Check for pinholes. Read section “Repairing Pinholes.”
Air valves don’t align.	Let air out of both chambers to allow you to shift the inner tube to match up with the valve holes in the cover.
Doesn’t inflate completely.	Make sure that the tube is aligned.
The zipper is stuck.	Read “Care and Maintenance” section (6.3) regarding zippers.
Difficulty draining water.	Wipe off excess water with a high absorbing sponge or towel. The canoe dries much quicker inflated, and in a well ventilated area. Do not expose in direct sunlight to dry. Deflate canoe and briefly hang it from the molded handles with seats removed and seating compartment exposed. To avoid mold, do not pack or fold while boat is damp or wet.

9. LIMITED WARRANTY

STEARNS® warrants this product to be free from defects in material or workmanship for a period of one year from the date of purchase. Products that prove to be defective under conditions of normal and proper use during the warranty period because of defective workmanship or faulty material will be replaced or repaired without charge. For warranty service, return product to place of purchase.

STEARNS® shall inspect all warranty claims and in the event of a defect, repair or replace the defective part or entire item, at its option.

This warranty does NOT cover:

Products used for rental, for hire or in professionally guided tours and other uses not considered normal recreational purposes; punctures, cuts and abrasions sustained in normal use; items involved in accidents; items damaged in whitewater mishaps, and other unreasonable uses or improper storage.

STEARNS® shall within (30) days from receipt of an authorized return from purchaser, perform its responsibilities in conformance with this warranty.

THERE ARE NO WARRANTIES WHICH EXTEND BEYOND THE DESCRIPTION OF THE FACE HEREOF. STEARNS SHALL NOT BE HELD LIABLE FOR INCIDENTAL AND CONSEQUENTIAL DAMAGES.

THIS WARRANTY IS INCLUSIVE IN LIEU OF ALL OTHER WARRANTIES.

This warranty gives you specific legal rights and you may also have other rights that vary from state to state.

Stearns®
1100 Stearns Drive
Sauk Rapids, MN 56379
USA
320-252-1642
www.stearnsinc.com

Nota: Si el estado donde usted reside requiere este documento para obtener la licencia de su embarcación, póngase en contacto con el Departamento de Atención al Cliente de Stearns® para completarlo u obtener más información.

CERTIFICADO DE ORIGEN ORIGIN DE UNA EMBARCACIÓN, EMITIDO POR EL FABRICANTE, VENDIDA EN EL ESTADO DE _____

El fabricante que suscribe este documento certifica que la nueva embarcación descrita más abajo, propiedad de dicho fabricante, ha sido transferida en el día _____ del mes de _____, del año 20____, mediante Factura # _____, a la persona indicada a continuación:

Nombre del propietario/vendedor _____

Dirección _____

Ciudad, Estado, Código Postal _____

Nombre del modelo _____ Año del modelo _____ Número de identificación del casco del fabricante _____

• BackCountry™ (B801/H801) _____ HIN # _____

Tipo: Canoa Material del casco de la canoa: _____

Eslora general: _____ Manga: _____

Construido para: Recreación

Información de la placa de capacidad de la Guardia Costera de los EE. UU. (si corresponde):

Capacidad máxima en personas _____

Capacidad máxima en peso (personas & aparejos) _____

El fabricante también certifica que ésta es la primera transferencia de dicha embarcación nueva, y que toda la información aquí incluida es, a su mejor entender, veraz y precisa.

Stearns®

1100 Stearns Drive • Sauk Rapids, MN 56379

Firma _____

PRIMERA ASIGNACIÓN

POR EL VALOR RECIBIDO, en la cantidad de \$ _____,
el que suscribe transfiere el Certificado de Origen y la embarcación descrita en este documento a:

Dirección _____

y certifica que la embarcación es nueva y no ha sido registrada en éste ni en ningún otro estado; asimismo, garantiza que dispone del título de dicha embarcación al momento de la entrega, sujeto sólo a las retenciones y gravámenes que se establecen a continuación:

Monto de la retención _____ Fecha _____ Acreedor _____ Dirección _____

Fechas _____ 20____, en _____

Por: _____

El cesionista (nombre de la empresa) firma aquí _____ Puesto _____

Ante mí se presenta personalmente _____ quien bajo juramento dice que las declaraciones indicadas más arriba son veraces y correctas. Suscrito y declarado bajo juramento ante mí, el día _____ del mes de _____ del año 20____.

Notario público Fecha de expiración de la comisión _____

(SELLO)

MANUAL DEL USUARIO DE LA CANOA INFLABLE STEARNS®

ÍNDICE

Declaración de conformidad	2
1. Introducción	3
2. Garantía	3
2.1 Modificaciones	3
3. Seguridad en el uso de la canoa	4
3.1 Normas para el uso de canoas	5
3.1.1 Etiquetas de seguridad en las canoas	5
3.1.2 Registro	5
3.1.3 Educación	5
3.2 Responsabilidades del usuario	6
3.3 Áreas restringidas	6
4. Especificaciones	7
4.1 Capacidad	7
4.2 Características	8
5. Preparación de la canoa inflable Stearns®	9
5.1 Guía rápida para inflar la canoa	9
5.2 Descripción de las válvulas	10
5.3 Importancia de la alineación de las cámaras	10
5.4 Exceso de inflado	11
6. Partida	12
6.1 Antes de partir	12
6.2 Transporte, traslado y remolque	12
6.3 Cuidado y mantenimiento	13
7. Reparaciones	14
7.1 Reparación de cortes y perforaciones pequeñas	14
7.2 Reparación de orificios pequeños	14
7.3 Fallas en la costura	15
8. Resolución de problemas	15
9. Garantía limitada	16
Registro de la garantía de Stearns®	17

Declaración de conformidad

(de acuerdo con las normas ISO/IEC Guía 22 y EN 45014)

Nombre del fabricante: Stearns Inc.

Dirección del fabricante: P. O. Box 1498
St. Cloud, MN 56302

declara que el producto:

Nombre del producto: BackCountry™
Número(s) del modelo: B801 or H801

al cual se aplica esta declaración, **satisface los requisitos esenciales sanitarios y de seguridad**, y cumple con las Directivas relevantes de la Unión Europea que se indican a continuación:

Directiva General de Seguridad del Producto

mediante la sección relevante de los siguientes estándares de la Unión Europea y otros documentos normativos:

EN / ISO 6185-1 : 2002

ABYC H28-76

Fecha: 01/10/04

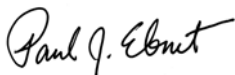

Paul Ebnet, Presidente

Este producto cumple las directrices europeas para embarcaciones recreativas publicadas por ISO (International Organization for Standardization).

1. INTRODUCCIÓN

Este manual ha sido preparado para ayudarle a usar su embarcación con seguridad y disfrutándola. Incluye detalles de la embarcación, el equipo suministrado o agregado, sus sistemas y también información sobre su operación y mantenimiento. Léalo cuidadosamente y familiarícese con la embarcación antes de usarla.

Si ésta es su primera embarcación o si está cambiando a un tipo de embarcación con la cual no está familiarizado, por su propia seguridad y comodidad, asegúrese de adquirir cierta experiencia en su operación y manejo antes de tomar su mando.

MANTENGA ESTE MANUAL EN UN LUGAR SEGURO Y ENTRÉGUESELO AL NUEVO PROPIETARIO CUANDO VENDA LA EMBARCACIÓN.

2. GARANTÍA

Complete y envíe el formulario de registro de la garantía que se encuentra en la última página del Manual del usuario.

2.1 MODIFICACIONES

Debido a la posibilidad de interferencia con la integridad del diseño original de la canoa, no se recomienda que el propietario haga modificaciones en ella.

Las modificaciones no autorizadas de la canoa pueden comprometer la seguridad, la integridad del diseño y la cobertura de la garantía.

3. SEGURIDAD EN EL USO DE LA CANOA



Este es el símbolo de advertencia de seguridad. Se usa para advertirle de un potencial peligro de lesiones personales.

Respete todos los avisos de seguridad que contienen este símbolo para evitar posibles lesiones o muerte

⚠ PELIGRO ⚠

Indica una situación de inminente peligro que, si no se evita, puede provocar la muerte, lesiones graves o importantes daños a la propiedad.

⚠ ADVERTENCIA

Indica una situación de peligro potencial que, si no se evita, puede provocar la muerte, lesiones graves o daños a la propiedad.

⚠ PRECAUCIÓN

Indica una situación de peligro potencial que, si no se evita, puede provocar daños a la propiedad.

PRECAUCIÓN

Cuando esta palabra se usa sin el símbolo de advertencia de seguridad, indica que existe una situación de riesgo potencial que, si no se evita, puede causar daño a la propiedad.

NOTIFICACIÓN

Indica información de instalación, operación o mantenimiento que es importante pero no está relacionada con un peligro.

Las precauciones incluidas en este manual y en la embarcación no son inclusivas. Si un procedimiento, método, herramienta o pieza no está específicamente recomendado, debe decidir por usted mismo si es seguro para usted y otros, y si la embarcación será dañada o resultará insegura como resultado de su decisión. **RECUERDE:** ¡juse siempre el sentido común cuando maneja SU CANOA!

3.1 Normas para el uso de canoas

La Guardia Costera de los EE.UU. (U.S. Coast Guard) es la autoridad a cargo de las vías navegables. Una de sus funciones es ayudar al público que usa embarcaciones. Las autoridades locales son las encargadas de hacer cumplir los reglamentos estatales sobre el uso de embarcaciones. Usted debe cumplir las leyes de tráfico marítimo y las normas de tráfico (Rules of the Road) en las vías navegables federales y estatales; también debe detenerse cuando así se lo indiquen los funcionarios del orden.

Hay muchos folletos disponibles preparados por la Guardia Costera. Estos folletos explican las normas de tráfico, las señales luminosas, las boyas, el equipo de seguridad, los reglamentos internacionales y fluviales, y otras informaciones incluidas en este manual. Si desea obtener más información, póngase en contacto con la unidad local de la Guardia Costera o llame al teléfono gratuito 1-800-368-5647, donde se brinda información a clientes de esa organización.

3.1.1 Etiquetas de seguridad en las canoas

Su canoa exhibe varias etiquetas de seguridad que fueron colocadas durante su fabricación. Esas etiquetas aparecen en lugares específicos de la embarcación donde la seguridad es especialmente importante. Las etiquetas de seguridad deben permanecer legibles y nunca deben quitarse. Si cree que una etiqueta falta o está dañada, póngase en contacto con STEARNS® llamando a los teléfonos 320-252-1642 o 1-800-697-5801.

3.1.2 Registro

La Guardia Costera de los EE. UU. requiere que todos las embarcaciones a motor que se usan en aguas navegables de ese país estén registradas en el estado donde se lleva a cabo la mayor parte de su uso. Además, muchos estados requieren que estén registradas en su territorio cuando se usan dentro de sus límites. Póngase siempre en contacto con las autoridades de su estado (y los estados vecinos) para obtener información acerca del registro de embarcaciones.

Una vez recibido su número, la mejor forma de fijarlo a la embarcación es escribirlo en el material con un marcador de tinta permanente.

3.1.3 Educación

Este manual no pretende proporcionar un entrenamiento completo en todos los aspectos de la operación de la embarcación. Recomendamos especialmente que todos sus usuarios reciban entrenamiento adicional en su manejo y seguridad, y que a su vez brinden entrenamiento en seguridad a todos los pasajeros.

3.2 RESPONSABILIDADES DEL USUARIO

IMPORTANTE

Los usuarios de este producto reconocen que aceptan los riesgos inherentes a este deporte náutico y que seguirán cuidadosamente todas las instrucciones, y notificaciones de PELIGROS, PRECAUCIONES y ADVERTENCIAS antes de utilizar una canoa STEARNS®.

- **LEA EL MANUAL DEL USUARIO:** El uso incorrecto puede provocar lesiones o la muerte. Preste especial atención a los elementos marcados «PELIGRO», «ADVERTENCIA», «PRECAUCIÓN» o «NUNCA».
- Utilice siempre la canoa de manera **SEGURA** y **SENSATA**, tomando todas las precauciones razonables.
- Todos los pasajeros **DEBEN** usar un dispositivo de flotación personal (PFD) aprobado. Todo el equipo de seguridad y los dispositivos PFD deben estar en buen estado y ser adecuados para la canoa y el uso de los pasajeros.
- **ESTA CANOA NO ES UN DISPOSITIVO DE FLOTACIÓN PERSONAL.**
- Siga todas las instrucciones de cuidado e inflado.
- **CONOZCA** y cumpla todas las regulaciones locales del uso de embarcaciones.
- **TENGA EN CUENTA** el entorno, las corrientes de agua, las mareas, el clima, el tráfico y todos los peligros potenciales en el agua y en sus alrededores.
- **NO** use esta canoa **BAJO LOS EFECTOS DE DROGAS O ALCOHOL.**
- **NO** use esta canoa si sospecha que tiene una rajadura o agujero. **PODRÍA NO SER SEGURO.**
- **TENGA CUIDADO** cuando sube o baja de la canoa. Mantenga centrado su peso, y distribuya el peso de los aparejos y los pasajeros de manera pareja.
- **NO** permita que los niños usen esta canoa sin la supervisión de un adulto o de alguien con experiencia en su uso seguro.
- **NUNCA** remolque esta canoa.
- Busque refugio si está en aguas abiertas y hay peligro de rayos.

3.3 ÁREAS RESTRINGIDAS

Antes de usar la canoa, consulte con las autoridades locales, estatales y federales a fin de identificar las áreas restringidas. Debido a la amenaza de terrorismo, la Guardia Costera de los EE.UU. tiene y continuará estableciendo límites estrictos para embarcaciones que se encuentren en la proximidad de barcos de dicha Guardia Costera y de la Marina de los EE. U.U. (U.S. Navy), así como de otros objetivos potenciales.

4. ESPECIFICACIONES

	Back Country™ (B801)
Dimensiones:	Eslora - 11' 6" (350 cm) Manga - 39" (99 cm)
Peso en seco:	39 libras (17.7 kg)
Capacidad máxima en personas:	2 personas
Capacidad máxima de personas y aparejos:	485 libras (NMMA) 142 kg (ISO)
Presión recomendada:	
Cámaras principales:	1.5 psi (0.10 bar)
Cámara del piso:	1.0 psi (0.07 bar)

4.1 CAPACIDAD

La capacidad para pasajeros está determinada por la disponibilidad de asientos adecuados en la canoa. Los asientos disponibles determinan la cantidad de pasajeros pero no la capacidad total de carga.

Back Country™



ADVERTENCIA

No exceda bajo ninguna circunstancia la capacidad máxima certificada. La sobrecarga reduce el francobordo y aumenta la posibilidad de inundación, especialmente en mar grueso. La sobrecarga provoca una lenta respuesta al manejo y dificulta una reacción rápida.

4.2 CARACTERÍSTICAS

Back Country™

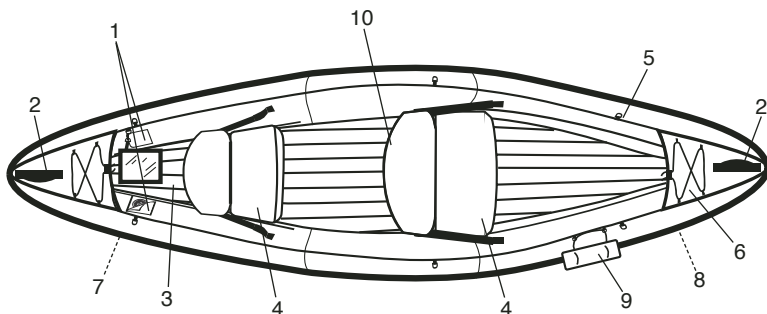

1. Válvulas de la cámara principal (2)
2. Manillas para sujetar y transportar
3. Válvula del piso
4. Asientos inflables
5. Anillos en D de fijación
6. Correas de fijación
7. Aletas de dirección (2)
8. Protección lateral contra la abrasión
9. Número de casco / Marca de registro (en algunos estados se requiere registro)
10. Bolsillo de malla (detrás del asiento)

5. PREPARACIÓN DE LA CANOA INFLABLE STEARNS®

La canoa inflable STEARNS® está diseñada para actividades recreativas y puede utilizarse con distintas configuraciones. Cada uso exige un nivel diferente de destreza e involucra sus propios riesgos. Asegúrese de estar preparado y de comprender los riesgos inherentes antes de empezar a usarla.

Instrucciones de inflado

Use un inflador de pie del tipo fuelle STEARNS® (modelo B502) u otro similar para inflar la canoa. Tenga cuidado de no inflarla demasiado. (no se incluye el inflador)

Para lograr un inflado correcto y seguro, el usuario debe asegurarse de que las válvulas de inflado estén correctamente selladas.

⚠ ADVERTENCIA

NUNCA UTILICE COMPRESORES, CO2 NI AIRE COMPRIMIDO. NO INFLA EXCESIVAMENTE EL PISO NI LAS CÁMARAS LATERALES.

5.1 GUÍA RÁPIDA PARA INFLAR LA CANOA

Siga estos pasos: Si no los comprende o no está familiarizado con ellos, consulte las páginas siguientes para obtener una explicación detallada.

1. Desdoble y coloque la canoa sobre una superficie plana y nivelada
2. Infle primero la cámara del piso hasta 1,0 psi (0,07 bar), no la infle demasiado (vea la página 11)
3. Infle parcialmente ambas cámaras laterales
4. Asegúrese de que las dos válvulas de aire estén alineadas con los orificios ubicados en la cubierta
5. Si observa que las cámaras están retorcidas, abra la cremallera y colóquelas alineadas con respecto a la cubierta (vea la página 10, sección 5.3)
6. A continuación, infle ambas cámaras principales en forma pareja hasta que estén totalmente infladas o a 1.5 psi (0.10 bar). No las infle demasiado (vea los detalles en la página 11)
7. Infle ambos asientos hasta que los cojines estén semifirmes, pero no en exceso (página 11)
8. Asegúrese de que todas las válvulas estén bien aseguradas y los asientos correctamente colocados

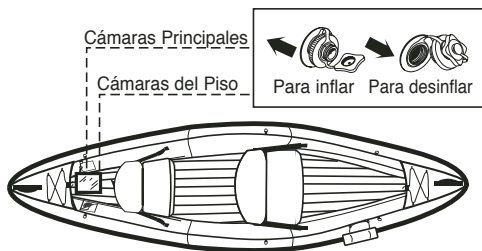

5.2 DESCRIPCIÓN DE LAS VÁLVULAS

Las canoas Stearns tienen dos tipos de válvulas. Tipo I y II (II es una versión más pequeña del Tipo I) para inflar las cámaras principales y del piso.

Tipo I (II)

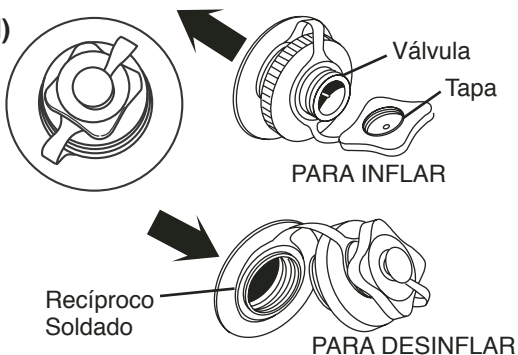

5.3 IMPORTANCIA DE LA ALINEACIÓN DE LAS CÁMARAS

1. Cada cámara de aire interna está alineada con respecto a su cubierta, y se puede ajustar abriendo las cremalleras de acceso
2. Las costuras superior e inferior de las cámaras de aire están paralelas con la cubierta y centradas en toda su extensión

Si las cámaras de aire no están alineadas o centradas:

1. Reduzca la presión de aire
 2. Abra la cremallera de la cubierta
 3. Infle parcialmente
 4. Vuelva a alinear las cámaras de aire, cierre la cremallera de la cubierta e infle las cámaras
3. Compruebe que todas las válvulas estén herméticamente cerradas y las tapas de protección instaladas

5.4 EXCESO DE INFLADO

PRECAUCIÓN

No infle la canoa en exceso. El exceso de inflado es la causa principal de fugas. Infle la canoa hasta que la mayoría de las arrugas desaparezcan de la tela y se sienta firme al toque, pero no exceda 1.75 psi (0.07 bar) de presión en las cámaras principales, ni 1.0 psi (0.07 bar) en las cámaras del piso. La temperatura del agua y el clima afectan la presión del aire de la canoa. En clima frío, la canoa pierde algo de presión porque el aire se contrae. Si esto ocurre, puede añadir un poco de aire para mejorar el rendimiento de la canoa. En clima cálido el aire se expande. Debe dejar escapar parte del aire para impedir que la canoa falle debido al exceso de presión. Evite exponerla a temperaturas extremas (calientes o frías).

PRECAUCIÓN

En los días cálidos de verano, mantenga la canoa en el agua o a la sombra (si la mantiene inflada en tierra). Evitará así la expansión de las cámaras debido al aumento de temperatura, que puede provocar desgarros en las costuras, delaminación, reventones en los largueros y orificios pequeños. Evite también el asfalto, la arena, los guijarros y el concreto ya que irradian mucho calor a la luz directa del sol.

Verifique a menudo que el inflado sea correcto. Use su pulgar para ejercer presión sobre las cámaras de aire de babor (izquierda) y estribor (derecha). Debe poder hundirlo alrededor de 3/4 pulg. (19 mm). La cámara debe sentirse firme pero sin demasiada resistencia.

Si tiene dificultad para alcanzar 3/4 pulg. (19 mm), la cámara podría estar inflada en exceso. Si le resulta fácil hundir el pulgar más de 3/4 pulg. (19 mm), es posible que la cámara no esté totalmente inflada. Antes de usar la canoa, asegúrese de que todas las cámaras de aire estén correctamente infladas.

⚠ PELIGRO ⚠

NO sobrecargue la canoa ni exceda el límite indicado en la placa de capacidad. La sobrecarga puede provocar la pérdida de control y reducir la seguridad de la canoa. Si ésta no tiene una placa de capacidad, póngase en contacto con el vendedor o con el fabricante.

6. PARTIDA

Cada vez que utiliza una canoa inflable STEARNS®, haga de la SEGURIDAD su más alta prioridad. Cada persona debe usar un dispositivo de flotación personal aprobado. Obtenga información del área donde utilizará la canoa, especialmente la información oficial de las corrientes, mareas y condiciones locales antes de navegar en su canoa en dicha área. Tenga cuidado de no sobrestimar su fortaleza, resistencia ni destreza. Nunca subestime las fuerzas de la naturaleza.

6.1 Antes de partir

Use la canoa y su equipo en forma inteligente.

- Infle correctamente la canoa. No la infle de más ni de menos. La temperatura exterior del aire y del agua pueden cambiar drásticamente el volumen de las cámaras. Puede ser necesario ajustar las cámaras (inflarlas o desinflarlas) para obtener el mejor rendimiento y seguridad.
- Conozca las condiciones del entorno.
- Infórmele a alguien sobre sus planes de viaje. Averigüe el pronóstico local del clima antes de zarpar. No abandone el muelle si hay vientos fuertes o tormentas eléctricas, o cuando estén pronosticadas en el área.
- Asegure o almacene todos los artículos sueltos antes de partir.

6.2 Transporte, traslado y remolque

La canoa debe transportarse siempre seca y en su bolsa de transporte. Seque y limpie la canoa tanto como sea posible antes de colocarla en la bolsa de transporte. Una vez que llegue a su destino, o antes de un período prolongado fuera de uso, infle la canoa y deje que se seque al aire antes de guardarla.

Tenga cuidado cuando transporta o guarda la canoa, para evitar puntas y bordes agudos que podrían dañarla. Use siempre las manillas de transporte para levantar la canoa. Nunca tire ni la levante de sus lados, ni coloque otro dispositivo para levantarla o acarrearla.

ADVERTENCIA

No exceda la carga máxima recomendada. El peso total de todas las personas, los aparejos y la capacidad de fluidos nunca debe exceder la carga máxima.

6.3 Cuidado y mantenimiento

Las canoas inflables STEARNS® están fabricadas con materiales muy durables. Sin embargo, como sucede con cualquier producto, el cuidado adecuado prolongará la vida de su canoa. Antes de guardarla, asegúrese de que al colocarla en la bolsa de transporte esté limpia y completamente seca. Cuando la guarde, debe desinflarla y mantenerla alejada de la luz directa del sol. Evite exponerla a temperaturas extremas (calientes o frías). Si, mientras estuvo guardada, su canoa ha estado expuesta a temperaturas por debajo del punto de congelación, deje que se caliente antes de desdoblarse. Si el cierre de cremallera está trabado o atascado, no lo fuerce. Use detergente líquido y un cepillo de dientes para lubricar y abrir el cierre de cremallera. Enjuague completamente.

Nunca abra el cierre de cremallera de las cubiertas de las cámaras mientras la canoa esté inflada. Asegúrese de enjuagar la canoa con agua fresca después de usarla en agua salada, y deje que se seque antes de guardarla.

Para guardar la canoa:

1. Lave la canoa con detergente o jabón suave. Nunca utilice disolventes suaves para limpiarla. Enjuáguela con agua fresca y deje que se seque totalmente antes de guardarla.
2. Desinfla la canoa. Asegúrese de que las válvulas estén abiertas para que el aire pueda salir libremente. Seque y limpie la canoa tanto como sea posible antes de colocarla en la bolsa de transporte.
3. Arregle todas las perforaciones antes de guardar la canoa en la bolsa de transporte.

7. REPARACIONES

Todas las canoas Bac Country de STEARNS® incluyen un equipo de reparación con material adhesivo y varios parches. Éste se encuentra en el bolsillo de malla y debe permanecer en la canoa. Para efectuar reparaciones en el tubo interior de la canoa es posible que sea necesario abrir el cierre de cremallera de la cubierta y retirar temporalmente el tubo. Asegúrese de que la canoa esté totalmente desinflada antes de abrir el cierre de cremallera de la cubierta. Si tiene dificultades para abrir el cierre de cremallera, consulte la sección «**Cuidados y mantenimiento**». Una vez completadas las reparaciones, asegúrese de que el tubo esté correctamente alineado con la cubierta de la canoa y de que el cierre de cremallera esté completamente cerrado y correctamente trabado.



Figura 9

7.1 Reparación de cortes y perforaciones pequeñas

1. Corte un parche redondo o con esquinas redondeadas que sea por lo menos 1/2 pulg. (12.7 mm) más grande que el orificio o corte.
2. Use agua o jabón suave para limpiar el área donde colocará el parche.
3. Asegúrese de que todas las superficies estén secas.
4. Aplique una capa delgada de pegamento sobre la superficie dañada y el parche, y déjelas secar durante tres a cinco minutos o hasta que estén pegajosas.
5. Presione el parche contra la canoa asegurándose de que no se formen burbujas de aire.
6. Aplique presión sobre el parche colocando un peso sobre él. No lo despegue para ver si el adhesivo se está pegando.
7. Espere por los menos doce (12) horas para inflar la canoa.

7.2 Reparación de orificios pequeños

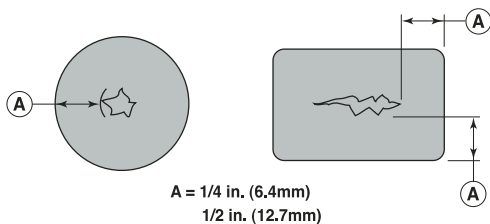
1. Infle la canoa. Ubique el pequeño orificio distribuyendo sobre el tubo agua jabonosa con una esponja hasta que aparezcan burbujas de aire.
2. Desinfla la canoa. Limpie el área alrededor del orificio y coloque una gota de pegamento en el agujero cuando el área esté totalmente seca. Es posible que no necesite un parche.

7.3 Fallas en la costura

Las fallas en las costuras son difíciles de reparar, pero no imposible con ciertos tipos de pegamento para reparación de costuras. Para obtener más información póngase en contacto con STEARNS® o consulte con su tienda local de productos marítimos.

8. RESOLUCIÓN DE PROBLEMAS

Este cuadro le ayudará a encontrar y solucionar problemas menores de la canoa.

Problema	Solución
Pérdida lenta de aire.	Inspeccione las juntas de las válvulas y asegúrese de que la correa de la tapa no interfiera con el sello hermético. Las juntas de las válvulas deben estar firmemente cerradas.
Continúa perdiendo aire.	Compruebe que no haya orificios. Lea la sección « Reparación de orificios pequeños ».
Las válvulas de aire no están alineadas.	Deje que salga aire de ambas cámaras para permitir desplazar el tubo interior y alinearlo con los orificios para las válvulas en la cubierta.
No se infla completamente.	Asegúrese de que el tubo esté alineado.
El cierre de cremallera está trabado.	Consulte la sección « Cuidados y mantenimiento » (6.3) en referencia a los cierres de cremallera.
Dificultad para drenar el agua.	Elimine el exceso de agua con una toalla o esponja muy absorbente. La canoa se seca más rápido si está inflada y en un área bien ventilada. No la ponga a secar a la luz directa del sol. Desinfe la canoa y cuélguela brevemente de las manillas moldeadas sin el cojín del asiento y con el compartimiento del asiento expuesto. Para evitar el moho, no guarde ni pliegue la canoa mientras esté húmeda.

9. GARANTÍA LIMITADA

STEARNS® garantiza que este producto estará libre de defectos de material o de fabricación por un período de un año a partir de la fecha de compra. Los productos con fallas de fabricación o material durante el período de garantía en condiciones normales y adecuadas de uso serán reemplazados o reparados sin cargo alguno. Para obtener el servicio de garantía, devuelva el producto al lugar donde lo compró.

STEARNS® verificará todos los reclamos de garantía y, en caso de comprobar la existencia de una falla, reparará o reemplazará el producto o la pieza defectuosa, a su criterio.

Esta garantía NO cubre:

Productos utilizados para alquilar, contratar o utilizar en excursiones turísticas profesionales y en otros usos no considerados como propósitos recreativos comunes; perforaciones, cortes y abrasiones producidos por uso normal; artículos involucrados en accidentes; artículos dañados en rápidos; y otros problemas derivados del uso irrazonable o del almacenamiento inadecuado.

STEARNS® cumplirá con las responsabilidades emergentes de esta garantía dentro de los treinta (30) días de recibir la devolución autorizada del producto por parte del comprador.

NO EXISTEN OTRAS GARANTÍAS CUYO ALCANCE EXCEDA LO QUE AQUÍ SE DESCRIBE. STEARNS NO SERÁ RESPONSABLE POR DAÑOS INCIDENTALES O CONSECUENTES.

ESTA GARANTÍA ES INCLUSIVA Y REEMPLAZA TODA OTRA GARANTÍA EXISTENTE.

Esta garantía le otorga derechos legales específicos. Es posible que usted tenga otros derechos que varían de estado a estado.

Stearns®
1100 Stearns Drive
Sauk Rapids, MN 56379
USA
320-252-1642
www.stearnsinc.com

REGISTRO DE GARANTÍA DE STEARNS®

(ESCRIBA CON CLARIDAD)

Complete y envíe esta tarjeta por correo a Stearns dentro de los próximos 10 días. Su producto quedará así registrado en caso de que usted pierda la información de su recibo de compra.

Nombre del propietario _____

Dirección _____

Ciudad _____ Estado _____ Código Postal _____ País _____

Modelo # Back Country™ (B801/H801)

Núm. de H.I.N. _____

Fecha de compra _____

Nombre del vendedor _____

Dirección _____

Ciudad _____ Estado _____ Código Postal _____ País _____

Le agradecemos sus respuestas a las siguientes preguntas:

1. ¿Cómo se enteró inicialmente de este producto?

_____ Vendedor _____ Amigo _____ Revista _____ Radio
_____ TV _____ Catálogo _____ Internet _____ Otros

2. ¿Qué fue lo que más influyó su decisión de comprar este producto?

_____ Precio _____ Características _____ Reputación de Stearns
_____ Calidad _____ Otros

3. ¿Posee otros productos de Stearns?

_____ Sí _____ No

Si contestó Sí,

_____ Productos para deportes acuáticos

_____ Productos de Stearns Outdoors®

_____ Productos de Mad Dog Gear®

Remarque : Si votre état exige ce document pour donner une licence pour votre bateau, veuillez contacter le service à la clientèle de Stearns® pour le remplir ou pour obtenir plus d'information.

**CERTIFICAT D'ORIGINE D'UNE EMBARCATION
DU FABRICANT
VENDUE DANS L'ÉTAT DE _____**

Le fabricant sous-signé certifie par la présente que la nouvelle embarcation décrite plus bas, la propriété dudit fabricant, a été transférée en ce _____ jour de _____, 20 _____ sur la facture numéro _____ à :

Nom du propriétaire/concessionnaire _____

Adresse _____

Ville, État, Zip _____

Nom du modèle _____ Année du modèle _____ Numéro d'identification de la coque (NIC) du fabricant. _____

• BackCountry™ (B801/H801) _____ NIC no _____

Type : Canoë Matériau de coque de canoë : _____

Longueur hors tout : _____ Poutre : _____

Construit pour : Utilisation de plaisir

Information de la plaque de capacité de la Garde côtière des É.-U. (s'il y a lieu) :

Capacité maximum de personnes en nombre complet _____

Capacité de poids maximum (personnes et équipement) _____

Le fabricant certifie aussi que ceci est le premier transfert d'une telle nouvelle embarcation et que toute l'information fournie dans ce document est vraie et exacte au meilleur de sa connaissance :

Stearns®

1100 Stearns Drive • Sauk Rapids, MN 56379

Signature _____

PREMIÈRE CESSION

POUR LA VALEUR REÇUE, au montant de _____ \$, le sous-signé transfère par la présente le Certificat d'origine et le bateau décrit dans ce document à :

Adresse : _____

et certifie que l'embarcation est neuve et qu'elle n'a pas été enregistrée dans cet État ou dans tout autre État, il garantit aussi que le titre de ladite embarcation au moment de la livraison, sous réserve seulement des privilèges et autres charges selon la description plus bas :

Montant de la sûreté _____ Date _____ À qui elle est due _____ Adresse _____

Dates _____ 20 _____, à _____

_____ par : _____

Cessionnaire (nom de la firme) Signez ici _____ Poste _____

Devant moi est venu personnellement _____ qui a été dûment assermenté et

qui indique que les déclarations contenues précédemment sont vraies et exactes. Souscrit et

assermenté devant moi avant ce _____ jour de _____ 20 _____.

_____ Notaire public dont la commission expire le _____

(SCEAU)

MANUEL DU PROPRIÉTAIRE DE CANOËS GONFLABLES STEARNS®

TABLE DES MATIÈRES

Déclaration de conformité	2
1. Introduction	3
2. Garantie	3
2.1 Modifications	3
3. Sécurité de navigation	4
3.1 Règlements de navigation	5
3.1.1 Étiquettes de sécurité de navigation	5
3.1.2 Enregistrement	5
3.1.3 Éducation	5
3.2 Responsabilité des opérateurs	6
3.3. Endroits réglementés	6
4. Spécifications	7
4.1 Capacité	7
4.2 Caractéristiques	8
5. Préparer votre canoë gonflable Stearns®	9
5.1 Démarrage rapide de gonflage de votre embarcation	9
5.2 Connaître vos valves	10
5.3 Assurez-vous que les cellules soient alignées	10
5.4 Surgonflage	11
6. En route	12
6.1 Avant de commencer	12
6.2 Transport et remorquage	12
6.3 Entretien et maintenance	13
7. Réparations	14
7.1 Réparer de petites perforations et coupures	14
7.2 Réparer des trous d'épingle	14
7.3 Ouvertures de coutures	15
8. Dépannage	15
9. Garantie limitée	16
Enregistrement de la garantie Stearns®	17

Déclaration de conformité

(selon le Guide ISO/IEC 22 et EN 45014)

Nom du fabricant : Stearns Inc.

Adresse du fabricant : P. O. Box 1498
St. Cloud, MN 56302

déclare que le produit :

Nom du produit : BackCountry™
Numéro(s) de modèle(s) : B801 ou H801

sur lequel porte cette déclaration, **répond aux exigences de sécurité et de santé essentielles** et est conforme aux directives pertinentes de UE indiquées plus bas :

Directive générale de sécurité du produit

utilisant la section pertinente des normes de l'UE suivantes et autres documents normatifs :

EN / ISO 6185-1 : 2002

ABYC H28-76

Date: 01/10/04

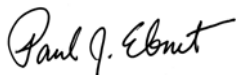

Paul Ebnet, Président

Ce produit se conforme aux directives européennes des embarcations récréatives telles que publiées par l'International Organization for Standardization (ISO).

1. INTRODUCTION

Ce manuel a été compilé pour vous aider à faire fonctionner votre embarcation en toute sécurité pour votre plaisir. Il contient des détails au sujet de l'embarcation, l'équipement fourni ou installé, ses systèmes et l'information sur son utilisation et sa maintenance. Veuillez le lire attentivement et vous familiariser avec l'embarcation avant de l'utiliser.

Si ceci est votre première embarcation ou si vous changez de type d'embarcation pour un modèle avec lequel vous n'êtes pas familier, veuillez pour votre confort et votre sécurité vous assurer d'obtenir de l'expérience de manipulation et d'utilisation avant de prendre la commande de l'embarcation.

VEUILLEZ CONSERVER CE MANUEL DANS UN ENDROIT SÛR ET LE DONNER AU NOUVEAU PROPRIÉTAIRE SI VOUS VENDEZ L'EMBARCATION.

2. GARANTIE

Veillez remplir et retourner la carte d'enregistrement de garantie qui se trouve à l'arrière de ce manuel du propriétaire.

2.1 MODIFICATIONS

À cause de la possibilité d'interférence avec l'intégrité du design de canoë de l'usine, les modifications du propriétaire apportées au canoë ne sont pas recommandées.

Les modifications interdites au canoë pourraient compromettre la sécurité, l'intégrité du design ou la couverture de garantie.

3. SÉCURITÉ DE NAVIGATION



Ceci est un symbole d'alerte de sécurité. Il est utilisé pour vous aviser de dangers possibles de blessures personnelles. Respectez tous les messages de sécurité qui suivent ce symbole pour éviter toute blessure possible ou la mort.

⚠ DANGER ⚠

indique une situation dangereuse imminente qui mènera à la mort ou à des blessures graves ou à de graves dommages à la propriété si elle n'est pas évitée.

⚠ AVERTISSEMENT

indique une situation potentiellement dangereuse qui, si elle n'est pas évitée, pourrait mener à la mort ou à des blessures graves ou à des dommages à la propriété.

⚠ PRÉCAUTION

indique une situation potentiellement dangereuse qui, si elle n'est pas évitée, peut mener à des dommages à la propriété.

PRÉCAUTION

utilisé sans le symbole d'alerte à la sécurité, indique une situation potentiellement dangereuse qui, si elle n'est pas évitée, risque d'entraîner des dommages à la propriété.

NOTICE

Indique de l'information d'installation, d'exploitation ou d'entretien qui est importante, mais non reliée à des dangers.

Les précautions indiquées dans ce manuel et sur l'embarcation ne sont pas exhaustives. Si une procédure, une méthode, un outil ou une pièce n'est pas recommandé(e) spécifiquement, vous devez vous assurer que cela soit sans danger pour vous et pour les autres et que l'embarcation ne sera pas endommagée et ne deviendra pas dangereuse suite à votre décision. RAPPEL - utilisez toujours votre bon sens en pagayant VOTRE CANOË !

3.1 Règlements de navigation

La Garde côtière des É.-U. est l'autorité dans les cours d'eau des É.-U. et ils sont là pour aider le public sur les eaux. Les règlements de navigation des États américains sont mis en vigueur par les autorités locales. Vous êtes soumis aux lois de la circulation maritime et aux « Règles de la route » pour les cours d'eaux américains et des États américains; vous devez arrêter si des agents de l'autorité vous l'indiquent.

Il y a de nombreuses brochures, préparées par la Garde côtière, qui vous sont disponibles. Ces brochures expliquent les « Règles de la route », les signaux lumineux, les bouées, l'équipement de sécurité, les règlements internationaux et des eaux intérieures et beaucoup d'autres choses dépassant ce qui est présenté dans ce manuel. Pour plus d'information, veuillez contacter la Garde côtière des É.-U. ou la ligne d'information des clients de la garde côtière au 1-800-368-5647.

3.1.1 Étiquettes de sécurité des embarcations

Votre canoë a diverses étiquettes de sécurité qui sont apposées au moment de sa fabrication. Ces étiquettes sont à des endroits précis sur l'embarcation où la sécurité est particulièrement importante. Les étiquettes de sécurité doivent toujours être lisibles et ne doivent pas être retirées. Si vous soupçonnez qu'il manque une étiquette ou si elle est endommagée, contactez STEARNS® au 320-252-1642 ou 1-800-697-5801.

3.1.2 Enregistrement

La Garde côtière des É.-U. exige que toutes les embarcations à moteur sur les eaux navigables des États-Unis doivent être enregistrées dans l'État de leur utilisation principale; donc, plusieurs États exigent l'enregistrement dans cet État lorsque vous naviguez sur les eaux dans les limites de leur État. Contactez toujours les autorités de navigation de votre État (et des états environnants) pour obtenir l'information d'enregistrement des embarcations.

Après avoir reçu un numéro, il est préférable de l'apposer sur l'embarcation en l'imprimant sur le matériel avec un marqueur indélébile.

3.1.3 Éducation

Ce manuel n'a pas pour but de fournir une formation complète sur tous les aspects de l'utilisation des embarcations. Nous recommandons fortement à tous les opérateurs de cette embarcation d'obtenir de la formation supplémentaire sur le maniement et la sécurité du bateau et de fournir une formation de sécurité à tous les passagers..

3.2 RESPONSABILITÉ DES OPÉRATEURS

IMPORTANT

Les utilisateurs de ce produit acceptent par leur utilisation les risques inhérents à cette activité de sport aquatique et acceptent aussi de suivre attentivement toutes les instructions, DANGERS, PRÉCAUTIONS et AVERTISSEMENTS avant d'utiliser leur kayak de STEARNS®.

- **LISEZ LE MANUEL DU PROPRIÉTAIRE** : Une mauvaise utilisation peut causer des blessures ou la mort. Attention tout particulièrement aux articles portant la mention « DANGER », « AVERTISSEMENT », « PRÉCAUTION » ou « JAMAIS ».
- Utilisez le canoë d'une manière **SÉCURITAIRE** et **SOBRE** en prenant toutes les précautions raisonnables.
- Chaque passager **DOIT** porter un dispositif de flottaison individuel (DFI). Tout équipement de sécurité et DFI doivent être en bon état et convenir à la charge de votre canoë et de vos passagers.
- **CE CANOË N'EST PAS UN DISPOSITIF DE FLOTTAISON INDIVIDUEL.**
- Suivez toutes les instructions de gonflage et d'entretien.
- **SOYEZ AU COURANT** des règlements locaux de navigation et suivez-les.
- **SOYEZ AU COURANT** des dangers de l'environnement, des courants, des marées, du temps, de la circulation et autres dangers possibles dans l'eau et dans le milieu.
- N'utilisez **PAS** ce canoë **SOUS L'INFLUENCE** de LA DROGUE ou DE L'ALCOOL.
- N'utilisez **PAS** ce canoë si vous soupçonnez une fissure ou un trou. **IL POURRAIT ÊTRE DANGEREUX.**
- **SOYEZ PRUDENT** en entrant ou sortant du canoë. Gardez votre poids centré et répartissez uniformément le poids de l'équipement et des passagers.
- **NE laissez PAS** les enfants utiliser ce canoë sans la supervision d'un adulte ou quelqu'un qui a de l'expérience pour l'utilisation sans danger.
- **NE remorquez PAS** ce canoë.
- S'il y a danger d'éclairs, cherchez un abri hors de l'eau libre.

3.3 ENDROITS RÉGLEMENTÉS

Avant d'utiliser votre canoë, vérifiez auprès des autorités locales, d'État et fédérales des É.-U. pour identifier les endroits réglementés. À cause de la menace de terrorisme, la garde côtière des É.-U. a et continuera à mettre en oeuvre de strictes limites sur les embarcations près des navires de la marine et de la Garde côtière des É.-U. et autres cibles possibles.

4.2 CARACTÉRISTIQUES

Back Country™

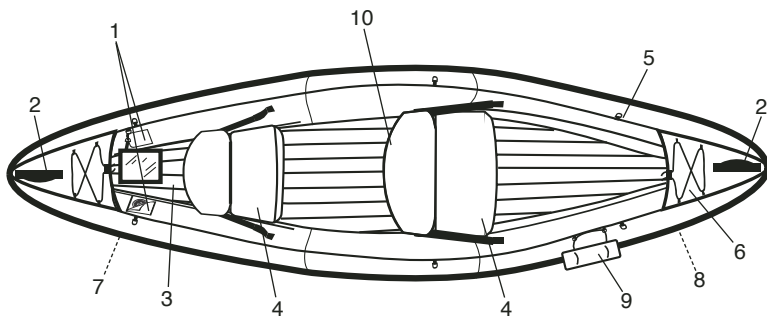

1. Valves de chambres principales (2)
2. Poignée de transport/maintien
3. Valve de fond
4. Sièges gonflables
5. Anneaux en forme de D d'attache
6. Cordes d'attache
7. Dérives (2)
8. Protecteurs de rails d'abrasion
9. Numéro de coque / étiquette d'enregistrement (enregistrement requis dans certains états)
10. Poche ajourée (derrière le siège)

5. PRÉPARER VOTRE CANOË GONFLABLE STEARNS®

Le canoë gonflable STEARNS® est conçu à des fins récréatives et peut servir dans un certain nombre de milieux. Chaque utilisation a son propre ensemble de niveaux de compétences requis et ses dangers. Assurez-vous d'être prêt pour chaque utilisation avant d'essayer et de comprendre les dangers inhérents.

Préparation de gonflage

Utilisez une pompe à pieds de type à « soufflet » STEARNS® (modèle B502) ou une pompe équivalent pour gonfler votre canoë. Attention de ne pas trop gonfler votre canoë. (pompe non comprise)

Pour un gonflage et une sécurité appropriés, l'utilisateur doit s'assurer que les valves de gonflage de la paroi soient bien étanches.

⚠ AVERTISSEMENT

N'UTILISEZ JAMAIS DE COMPRESSEURS, DE CO2 OU D'AIR COMPRIMÉ. NE SURGONFLEZ PAS LE FOND OU LES CHAMBRES LATÉRALES.

5.1 DÉMARRAGE RAPIDE DE GONFLAGE DE VOTRE CANOË

Suivez les étapes plus bas. Si vous ne comprenez pas ou si vous n'êtes pas familier avec les étapes suivantes de démarrage rapide, reportez-vous aux pages suivantes pour l'explication détaillée.

1. Dépliez et étendez le canoë sur un sol à niveau et à plat.
2. Gonflez d'abord la chambre du fond à 1,0 psi (0,07 bar), ne surgonflez pas (voir page 11)
3. Gonflez partiellement les deux chambres latérales
4. Assurez-vous que les 2 valves à air soient alignées avec les trous de l'enveloppe
5. S'il y a une torsion apparente dans les cellules, abaissez la glissière et alignez les cellules à l'enveloppe (voir page 10, section 5.3)
6. Ensuite, gonflez également les deux chambres principales jusqu'à ce qu'elles soient pleines ou à 1,5 psi (0,10 bar), sans surgonfler (voir les détails à la page 11)
7. Gonflez les deux sièges jusqu'à ce que le coussin soit semi-ferme, sans surgonfler (voir page 11)
8. Assurez-vous que toutes les valves soient bien fixées et que les sièges soient bien placés.

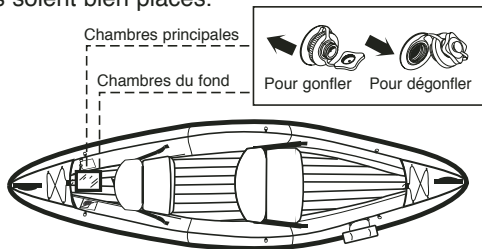

5.2 CONNAÎTRE VOS VALVES

Les canoës de Stearns utilisent deux types de valves. Le type I et II (type II est une version un peu plus petite) pour gonfler le fond et les chambres principales.

Type I (II)

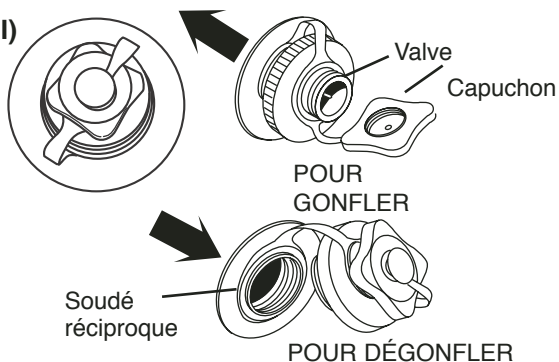

5.3 ASSUREZ-VOUS QUE LES CELLULES SOIENT ALIGNÉES :

1. Chaque chambre d'air interne est alignée par rapport à l'enveloppe qui s'ajuste en ouvrant les glissières d'accès.
2. Les joints de soudure inférieurs et supérieurs des chambres à air sont parallèles à l'enveloppe et centrés partout autour.
Si les chambres à air ne sont pas alignées ou centrées :
 1. Dégagez la pression d'air
 2. Baissez la glissière de l'enveloppe
 3. Gonflez partiellement
 4. Réalignez les chambres à air, montez la glissière de l'enveloppe et gonflez les chambres
3. Toutes les valves sont bien fermées, les capuchons de protection réinstallés

5.4 SURGONFLAGE

PRÉCAUTION

Ne surgonflez pas le canoë. Surgonfler est la cause principale des fuites. Gonflez le canoë jusqu'à ce que la plupart des rides du tissu soient retirées et que le tout soit ferme au toucher, mais sans dépasser 1,75 psi (0,12 bar) dans les chambres à air principales et 1,0 psi (0,07 mm) dans la chambre du fond. Le temps et la température de l'eau affectent la pression de l'air dans le bateau. Par temps froids, votre canoë perdra de la pression à cause de la contraction de l'air. Si ceci se produit, vous pourriez ajouter plus d'air pour améliorer la performance de votre bateau. Par temps chauds, l'air se dilatera. Vous devez laisser un peu d'air s'échapper pour empêcher la défaillance de l'embarcation à cause d'une surpression. Évitez d'exposer votre canoë aux températures extrêmes (chaude ou froide).

PRÉCAUTION

Par jours ensoleillés, gardez le canoë soit dans l'eau ou à l'ombre (si vous le gardez gonflé sur la terre). Ceci prévient l'expansion des chambres à cause d'une augmentation de température menant à des déchirures de coutures, délamination, poutrelles en I sortantes et trous d'aiguilles. Rappelez-vous aussi d'éviter l'asphalte, le sable, les galets ou le béton au soleil car ils peuvent rayonner la chaleur élevée du sol.

Vérifiez souvent le bon gonflage. Utilisez votre pouce pour presser sur les chambres à air de babord (gauche) et de tribord (droite). Vous devriez pouvoir presser vers le bas de 3/4 po (19 mm). La chambre devrait être ferme au toucher sans trop de résistance.

Si vous avez de la difficulté à atteindre 3/4 po (19 mm), la chambre pourrait être surgonflée. Si vous pouvez facilement presser plus de 3/4 po (19 mm), la chambre pourrait être sous-gonflée. Avant de pagayer, assurez-vous que toutes les chambres à air du canoë soient gonflées de manière appropriée.

⚠ DANGER ⚠

NE surchargez PAS votre canoë pour qu'il dépasse la capacité de la plaque. Surcharger un canoë peut mener à une perte de contrôle et un canoë qui pourrait être dangereux. Si votre canoë n'a pas de plaque de capacité, contactez le vendeur ou le fabricant.

6. EN ROUTE

Pour toutes les utilisations de vos canoës gonflables STEARNS® faites de la SÉCURITÉ votre priorité. Chaque passager doit porter un dispositif de flottaison individuel approuvé. Renseignez-vous sur la région de navigation. Obtenez de l'information officielle au sujet des conditions locales, des marées et des courants avant d'y naviguer en canoë. Attention de ne pas surestimer votre force, votre endurance ou vos compétences. Attention de ne jamais sous-estimer les forces de la nature.

6.1 Avant de commencer

Soyez intelligent en naviguant en canoë et en utilisant votre équipement.

- Gonflez votre canoë correctement. Ne surgonflez et ne sousgonflez pas. Les températures extérieures de l'air et de l'eau changeront de manière drastique le volume des chambres intérieures. Les chambres devront peut-être être ajustées (gonflées ou dégonflées) pour une performance et une sécurité optimales.
- Connaissiez les conditions de l'environnement.
- Parlez de vos plans de voyage à quelqu'un. Vérifiez les rapports de météo locaux avant de partir, ne quittez pas le quai par vents forts et par orages électriques dans la région ou s'ils sont prévus.
- Attachez ou rangez les articles qui ne sont pas arrimés avant de partir.

6.2 Transport et remorquage

Votre canoë devrait toujours être transporté à sec et dans son sac de transport. Asséchez et nettoyez autant que possible avant de placer le canoë dans son sac de transport. Après avoir atteint votre destination ou avant de longues périodes de non utilisation, gonflez le canoë et laissez-le sécher à l'air avant le rangement.

Transportez et rangez avec soin pour éviter les pointes ou les bords tranchants; ils pourraient endommager votre canoë. Utilisez les poignées de transport pour soulever votre canoë. Ne tirez et ne soulevez pas par les bords et n'attachez pas d'autres dispositifs pour le soulever ou le transporter.

AVERTISSEMENT

Ne dépassez pas la charge maximum recommandée. Le poids total de toutes les personnes, de l'équipement et des fluides ne doit jamais dépasser la charge maximum.

6.3 Entretien et maintenance

Le canoë gonflable STEARNS® est fabriqué de matériaux très durables. Comme toute autre chose, un bon entretien prolongera la durée de vie utile de votre canoë. Avant de ranger votre canoë, assurez-vous qu'il soit propre et bien sec avant de le ranger dans son sac de transport. Il devrait être dégonflé et laissé hors du soleil pour son rangement. Évitez d'exposer votre bateau aux températures extrêmes (chaude ou froide). Si votre canoë est exposé au gel pendant son rangement, laissez-le se réchauffer avant de le déplier. Si une glissière se bloque ou colle, ne forcez pas. Utilisez du savon liquide et une brosse à dents pour lubrifier la glissière ouverte. Rincez complètement

N'ouvrez jamais la glissière de l'enveloppe de la chambre lorsque le canoë est gonflé. Assurez-vous de rincer votre canoë à l'eau fraîche après chaque utilisation dans l'eau salée et laissez bien sécher avant de ranger.

Pour ranger votre canoë :

1. Lavez votre canoë avec du savon doux ou du détergent. N'utilisez jamais de solvants forts pour nettoyer votre canoë. Rincez-le à l'eau fraîche et laissez-le bien sécher avant de le ranger.
2. Dégonflez le canoë. Assurez-vous que les valves sont ouvertes pour que l'air puisse circuler librement. Asséchez et nettoyez autant que possible avant de placer le canoë dans son sac de transport.
3. Réparez toutes les perforations avant de ranger votre canoë dans son sac de transport.

7. RÉPARATIONS

Les Back Country de STEARNS® sont dotés d'une trousse de réparation qui inclut de l'adhésif et plusieurs pièces de réparation. Elle se trouve dans la pochette en filet et doit rester dans le canoë. Pour réparer le tube intérieur du canoë, il faudra ouvrir la glissière de l'enveloppe et retirer temporairement le tube. Assurez-vous toujours que le canoë est entièrement dégonflé avant d'ouvrir la glissière de l'enveloppe. S'il est difficile d'ouvrir la glissière, reportez-vous à la section « **Entretien et maintenance** ». Après la réparation, assurez-vous que le tube soit aligné correctement dans l'enveloppe du canoë et la glissière bien fermée et verrouillée de manière appropriée.

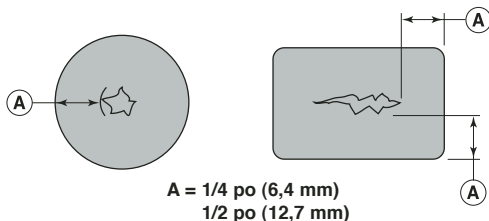

Figure 9

7.1 Réparer de petites perforations et coupures

1. Coupez une pièce de réparation ronde ou aux coins ronds d'au moins 1/2 po (12,7 mm) plus large que le trou ou la coupure.
2. Utilisez de l'eau et/ou du savon doux pour nettoyer l'endroit où vous avez placé la pièce.
3. Assurez-vous que toutes les surfaces soient sèches.
4. Étalez une mince couche de colle sur la pièce et l'endroit endommagé et laissez en place de trois à cinq minutes ou jusqu'à ce que ce soit collant.
5. Pressez la pièce sur le canoë en vous assurant qu'aucune bulle d'air ne se forme.
6. Appliquez de la pression sur la pièce en y ajoutant un poids. Ne tirez pas pour voir si l'adhésif tient.
7. Ne gonflez pas le canoë pendant au moins douze heures.

7.2 Réparer des trous d'épingle

1. Gonflez le canoë. Trouvez le trou d'épingle en épongeant de l'eau savonneuse sur le tube jusqu'à ce que vous voyiez des bulles d'air.
2. Dégonflez le canoë. Nettoyez l'endroit entourant le trou d'épingle et appliquez une goutte d'adhésif au trou lorsque l'endroit est bien sec. Il n'est pas nécessaire d'utiliser une pièce.

7.3 Ouvertures de couture

Les ouvertures de couture sont difficiles à réparer, mais cela peut se faire avec certains adhésifs de réparation de couture. Contactez STEARNS® pour plus d'information ou consultez votre boutique marine locale.

8. DÉPANNAGE

Ce tableau vous aidera à trouver et à corriger les problèmes mineurs de votre canoë.

Problème	Solution
Fuite lente	Vérifiez les joints d'étanchéité de valve et assurez-vous que l'arrimage du capuchon n'entrave pas l'étanchéité. Les joints d'étanchéité de la valve doivent être bien fermés.
Fuit encore lentement.	Vérifiez les trous d'épingle Lisez la section « Réparer des trous d'épingle »
Les soupapes d'air ne s'alignent pas.	Laissez sortir l'air des deux chambres pour vous permettre de déplacer le tube intérieur pour ajuster les trous de valve de l'enveloppe.
Ne se gonfle pas entièrement.	Assurez-vous que le tube soit aligné.
La glissière colle.	Lisez la section « Entretien et maintenance »
Difficulté de drainer l'eau.	Essuyez le surplus d'eau avec une éponge ou une serviette très absorbante. Le canoë sèche beaucoup plus rapidement gonflé et dans un endroit bien ventilé. Ne l'exposez pas au soleil pour sécher. Dégonflez le canoë et suspendez-le brièvement des poignées moulées avec les sièges retirés et le compartiment des sièges exposé. Pour éviter la moisissure, n'emballez pas ou ne pliez pas tandis que l'embarcation est humide ou mouillée.

9. GARANTIE LIMITÉE

STEARNS® garantit que ce produit est libre de défauts de matériau et de main d'œuvre pendant une période d'un an à partir de la date d'achat. Les produits qui s'avèrent défectueux sous des conditions d'utilisation normales et appropriées durant la période de garantie à cause de matériaux défectueux ou de fabrication défectueuse seront remplacés ou réparés sans frais. Pour le service sous garantie, retournez le produit au site d'achat.

STEARNS® inspectera toutes les réclamations sous garantie et dans le cas d'un défaut, réparera ou remplacera la pièce défectueuse ou tout l'article, à sa discrétion.

Cette garantie NE couvre PAS :

Les produits utilisés pour la location ou dans des visites guidées professionnelles et d'autres utilisations non considérées des fins récréatives normales; les perforations, coupes et abrasions sous un usage normal; les articles qui sont dans des accidents; les articles endommagés dans des accidents en eaux vives et autres utilisations déraisonnables ou rangement inapproprié.

STEARNS® dans les (30) jours de réception d'un retour autorisé de l'acheteur, répondra à ses responsabilités conformément à cette garantie.

IL N'Y A AUCUNE GARANTIE AU-DELÀ DE LA DESCRIPTION AU DÉBUT DE CE DOCUMENT. STEARNS NE SERA PAS TENUE RESPONSABLE DE TOUT DOMMAGE INDIRECT OU CONSÉCUTIF.

CETTE GARANTIE EST INCLUSIVE ET REMPLACE TOUTES LES AUTRES GARANTIES.

Cette garantie vous donne des droits juridiques spécifiques et vous pouvez aussi avoir d'autres droits qui peuvent varier d'une juridiction à l'autre.

Stearns®
1100 Stearns Drive
Sauk Rapids, MN 56379
USA
320-252-1642
www.stearnsinc.com

ENREGISTREMENT DE LA GARANTIE STEARNS® (VEUILLEZ TAPER OU ÉCRIRE EN MAJUSCULES LISIBLEMENT)

Veillez remplir et poster cette carte à Stearns dans les 10 jours suivants. Elle enregistrera votre produit si vous perdez l'information de votre preuve d'achat.

Nom du propriétaire _____

Adresse _____

Ville _____ État/province _____ Zip/code postal _____ Pays _____

No de modèle Back Country™ (B801/H801)

NIC. no _____

Date d'achat _____

Dealer's Name _____

Nom du concessionnaire _____

Ville _____ État/province _____ Zip/code postal _____ Pays _____

Merci de répondre à ce qui suit :

1. Comment avez-vous appris l'existence du produit ?

_____ Concessionnaire _____ Ami _____ Magazine _____ Radio
_____ TV _____ Catalogue _____ Internet _____ Autre

2. Qu'est-ce qui a le plus influencé votre décision d'achat de ce produit ?

_____ Prix _____ Caractéristiques _____ Réputation de Stearns
_____ Qualité _____ Autre

3. Avez-vous d'autres produits Stearns ?

_____ Oui _____ Non

Si oui,

_____ Produits de sport aquatique

_____ Produits Stearns Outdoors®

_____ Produits Mad Dog Gear®

Hinweis: Wenn Sie dieses Dokument in Ihrem Land für die Zulassung Ihres Bootes benötigen, kontaktieren Sie bitte Ihren Stearns® Kundendienst, um diese Seite auszufüllen oder um weitere Informationen zu erhalten.

URSPRUNGSERKLÄRUNG DES HERSTELLERS FÜR EIN BOOT VERKAUFT IM BUNDESSTAAT

Der unterzeichnende Hersteller bescheinigt hiermit, dass das hier beschriebene neue Boot, das Eigentum des besagten Herstellers war und am _____ Tag des Monats _____ des Jahres 20__ durch Rechnung Nr. _____ verkauft wurde an:

Name des Besitzers/Händlers _____
Adresse _____
PLZ, Stadt, Land _____

Name des Modells _____ Modelljahr _____ Registriernummer des Herstellers
(Hull Identification No.)
HIN # _____

• BackCountry™ (B801/H801) _____
Typ: Kanu _____ Rumpfmaterail: _____
Länge über alles: _____ Breite: _____
Hergestellt für: Freizeitaktivitäten

U.S. Coast Guard Schild zur Tragfähigkeit (wo zutreffend):
Maximale Anzahl Insassen, in ganzen Zahlen _____
Maximale Tragfähigkeit (Insassen & Gepäck) _____

Der Hersteller bescheinigt außerdem, dass dies der erste Verkauf dieses neuen Bootes ist und dass alle hier aufgeführten Angaben nach bestem Wissen und Gewissen wahr und vollständig sind.

Stearns®

1100 Stearns Drive • Sauk Rapids, MN 56379

Unterschrift _____

ERSTER VERKAUF

GEGEN ERHALTENE ZAHLUNG von _____, übergibt der Unterzeichnete die Ursprungserklärung und das hier beschriebene Boot an _____

Adresse _____

und bescheinigt, dass das Boot neu ist und noch nicht in diesem oder einem anderen Bundesstaat verkauft worden ist; er garantiert auch den Rechtstitel des besagten Bootes zum Zeitpunkt des Verkaufs, mit den folgenden dinglichen Belastungen:

Belastungshöhe	Datum	Fällig an wen	Adresse
----------------	-------	---------------	---------

Datum _____ 20____, in _____

Durch: _____

Verkäufer (Firmenname), Unterschrift hier _____ Position _____

_____ ist vor mir persönlich erschienen und hat unter Eid ausgesagt, dass diese Angaben wahr und richtig sind. Unterzeichnet und vor mir beglaubigt am _____ Tag des Monats _____ 20____.

_____ Meine Lizenz als Notar läuft bis _____

(SIEGEL)

GEBRAUCHSANWEISUNG FÜR STEARNS® KANU-SCHLAUCHBOOT

INHALTSVERZEICHNIS

Konformitätserklärung	2
1. Einleitung	3
2. Garantie	3
2.1 Änderungen am Kanu	3
3. Sicherheit an Bord	4
3.1 Bestimmungen für Boote	5
3.1.1 Sicherheitsetiketten am Boot	5
3.1.2 Registrierung	5
3.1.3 Training	5
3.2 Verantwortlichkeiten des/der Bootsführer/s	6
3.3 Gebietsbeschränkungen	6
4. Technische Daten	7
4.1 Tragfähigkeit	7
4.2 Merkmale	8
5. Vorbereitung Ihres Stearns® Kanuschlauchbootes	9
5.1 Schnellstart zum Aufblasen des Kanus	9
5.2 Ventiltypen	10
5.3 Innenluftkammern ausrichten	10
5.4 Überdruck	11
6. Auf dem Wasser	12
6.1 Vor dem Start	12
6.2 Transport, Tragen und Abschleppen	12
6.3 Pflege und Wartung	13
7. Reparaturen	14
7.1 Reparatur kleiner Löcher und Risse	14
7.2 Reparatur von nadelfeinen Löchern	14
7.3 Risse in der Schweißnaht	15
8. Fehlersuche	15
9. Beschränkte Garantie	16
Stearns® Garantiekarte	17

Konformitätserklärung

(gemäß ISO/IEC Guide 22 und EN 45014)

Name des Herstellers: Stearns Inc.

Adresse des Herstellers: P.O. Box 1498
St. Cloud, MN 56302

erklärt, dass das Produkt:

Name des Produkts: BackCountry™
Modellnummer(n): B801 oder H801

auf das sich diese Erklärung bezieht, **die wesentlichen Gesundheits- und Sicherheitsbestimmungen erfüllt** und der nachfolgend aufgeführten, einschlägigen EU-Richtlinie entspricht:

Richtlinie zur Allgemeinen Produktsicherheit

Anwendung finden dabei die entsprechenden Abschnitte der folgenden EU-Normen und weiteren normativen Dokumenten:

EN / ISO 6185-1: 2002

ABYC H28-76

Datum: 01.10.04

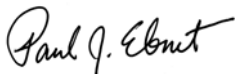

Paul Ebnet, Präsident

Dieses Produkt erfüllt die von der Internationalen Organisation für Normung (ISO) herausgegebenen europäischen Richtlinien für Sportboote.

1. EINLEITUNG

Diese Gebrauchsanweisung wurde zusammengestellt, um eine sichere und angenehme Nutzung Ihres Kanus zu gewährleisten. Sie enthält eine Beschreibung der Einzelheiten des Boots, des gelieferten oder installierten Zubehörs und seiner Ausrüstung sowie Informationen zu seiner Bedienung und Wartung. Lesen Sie diese Anleitung bitte sorgfältig durch und machen Sie sich vor Gebrauch des Bootes damit vertraut.

Wenn dies Ihr erstes Boot ist oder wenn Sie mit diesem Kanu zu einem Bootstyp wechseln, mit dem Sie noch keine Erfahrung haben, stellen Sie zu Ihrer eigenen Sicherheit bitte sicher, dass Sie vor seiner Verwendung entsprechende Erfahrungen sammeln oder Kenntnisse erlangen (z.B. durch einen Kurs).

BEWAHREN SIE DIESE ANLEITUNG AN EINEM SICHEREN ORT AUF UND HÄNDIGEN SIE SIE BEI EINEM EVENTUELLEN VERKAUF DES BOOTES AN DEN NEUEN BESITZER AUS.

2. GARANTIE

Bitte die Garantiekarte auf der letzten Seite dieser Gebrauchsanweisung ausfüllen und einschicken.

2.1 ÄNDERUNGEN AM KANU

Wegen möglicher Beeinträchtigung der werksseitigen Integrität der Kanukonstruktion raten wir davon ab, Änderungen an Ihrem Kanu vorzunehmen.

Durch nicht genehmigte Änderungen an diesem Kanu können Sicherheit und Konstruktionsintegrität beeinträchtigt werden und der Besitzer kann seine Garantieansprüche verlieren.

3. SICHERHEIT AN BORD



Dies ist das Symbol für einen Sicherheitshinweis. Es weist auf mögliche Verletzungsgefahren hin. Alle Sicherheitshinweise mit diesem Symbol sind zu beachten, um mögliche Verletzungen oder tödliche Unfälle zu vermeiden.

⚠ GEFAHR ⚠

Diese Kennzeichnung weist auf eine bevorstehende Gefahrensituation hin, die zu schweren Verletzungen, zum Tod oder zu hohen Sachschäden führen kann, wenn sie nicht abgewendet wird.

⚠ WARNHINWEIS

Diese Kennzeichnung weist auf eine potentielle Gefahrensituation hin, die zu schweren Verletzungen, zum Tod oder zu hohen Sachschäden führen kann, wenn sie nicht abgewendet wird.

⚠ VORSICHT

Hinweis auf eine potenziell gefährliche Situation, die zu Sachschäden führen kann, wenn sie nicht vermieden wird.

VORSICHT

Wird dieser Hinweis ohne das Symbol verwendet, weist dies auf eine potenziell gefährliche Situation hin, die zu Sachschäden führen kann, wenn sie nicht vermieden wird.

HINWEIS

Mit „Hinweis“ werden wichtige Informationen hinsichtlich der Montage, Bedienung oder Wartung gekennzeichnet; es besteht jedoch keine Sicherheitsgefahr.

Die Sicherheitshinweise in dieser Bedienungsanleitung und am Boot erheben keinen Anspruch auf Vollständigkeit. Wenn eine Prozedur, eine Methode, ein Werkzeug oder ein anderer Teil nicht ausdrücklich empfohlen wird, müssen Sie selbst dafür Sorge tragen, dass damit für Sie oder andere keine Gefahren verbunden sind, und dass Ihr Boot dadurch nicht beschädigt wird oder durch Ihre Entscheidung keine Gefahr entsteht. **DARAN DENKEN** - benutzen Sie IHR KANU stets mit gesundem Menschenverstand!

3.1 Bestimmungen für Boote

Die U.S. Coast Guard hat die Weisungsbefugnis auf den Wasserwegen und schützt den öffentlichen Bootsverkehr. Die staatlichen Schifffahrtsordnungen werden von den lokalen Behörden durchgesetzt. Sie unterliegen der Schifffahrtsgesetzgebung und den „Ausweichregeln“ auf Bundes- und Einzelstaatgewässern; werden Sie durch Wasser-schutzbeamte zum Anhalten aufgefordert, sind Sie hierzu verpflichtet.

Die Coast Guard hat viele Schriften veröffentlicht, in denen die Ausweichregeln, die Lichtsignale, Bojen, Sicherheitseinrichtungen und die internationalen und nationalen Bestimmungen erläutert sind. Diese Regeln sind wesentlich umfangreicher als die Beschreibungen in dieser Bedienungsanleitung. Weitere Informationen erhalten Sie bei Ihrer örtlichen U.S. Coast Guard oder bei der Auskunftsstelle der Coast Guard unter 1-800-368-5647.

3.1.1 Sicherheitsetiketten am Boot

Ihr Kanu wird bei der Herstellung mit verschiedenen Sicherheitsetiketten versehen. Diese Markierungen werden an Stellen am Boot angebracht, die insbesondere die Sicherheit betreffen. Die Sicherheitsetiketten müssen immer lesbar bleiben und dürfen nicht entfernt werden. Sollte ein Hinweisschild fehlen oder beschädigt sein, bitte STEARNS® unter 320-252-1642 oder 1-800-697-5801 anrufen.

3.1.2 Registrierung

Die U.S. Coast Guard verlangt, dass alle Motorboote, die auf schiffbaren Gewässern der USA betrieben werden, im Bundesstaat, wo sie am häufigsten verkehren, angemeldet werden; außerdem verlangen viele Staaten eine Registrierung in angrenzenden Staaten, wenn ein Boot auf deren Grenzgewässern verkehren will. Kontaktieren Sie stets die zuständigen Behörden Ihres Bundesstaates (und der Nachbarstaaten), um die einschlägigen Bestimmungen zu erfragen.

Sobald Sie eine Registriernummer erhalten haben, schreiben Sie diese am besten mit einem wasserfesten Filzschreiber auf das Bootmaterial.

3.1.3 Training

Dieses Handbuch ist nicht als umfassender Bootskurs für alle Aspekte zum Betrieb eines Bootes gedacht. Wir empfehlen dringend, dass alle Bootsführer dieses Boots zusätzliche Kurse zum Führen und zur Sicherheit eines Bootes belegen und mit allen Passagieren ein Sicherheitstraining durchgeführt wird.

3.2 VERANTWORTLICHKEITEN DES/DER BOOTSFÜHRER/S

WICHTIG

Benutzer dieses Produktes nehmen die Risiken auf sich, die dieser Wassersport mit sich bringt und verpflichten sich zur Befolgung aller Anweisungen und Sicherheitshinweise vor und während der Benutzung ihres STEARNS® Kanus.

- **BEDIENUNGSANLEITUNG LESEN:** Unsachgemäße Benutzung kann zu Verletzungen oder zum Tod führen. Auf alle Objekte achten, die mit „GEFAHR“, „WARNHINWEIS“, „VORSICHT“ oder „NIEMALS“ markiert sind.
- Das Boot **SICHER** und **NÜCHTERN** führen, dabei alle entsprechenden Vorsichtsmaßnahmen befolgen.
- Alle Personen an Bord **MÜSSEN** eine genehmigte Rettungsweste (PFD) tragen. Bitte achten Sie darauf, dass sämtliches Sicherheitszubehör und die Schwimmwesten in einem guten Zustand und für Ihr Kanu und die Mitfahrenden geeignet sind.
- **DAS KANU IST KEIN RETTUNGSSCHWIMMHILFSMITTEL.**
- Alle Anweisungen betreffs Aufblasen und Wartung befolgen.
- Die örtlichen Bootsbestimmungen **KENNEN** und beachten.
- Die Gefahren der Umgebung, Wasserströmung, Gezeiten, Wetter, Verkehr und andere potenzielle Gefahren im Wasser und an Land **KENNEN**.
- **BEI DROGEN- oder ALKOHOLEINFLUSS** das Kanu **NICHT** führen.
- Das Kanu **NICHT** benutzen, wenn Sie einen Riss oder ein Loch vermuten. **ES BESTEHT EIN SICHERHEITSRISIKO.**
- Beim Ein- und Aussteigen **VORSICHTIG SEIN**. Das Gewicht in der Bootsmitte halten und Gepäck und Passagiere gleichmäßig verteilen.
- Kinder dürfen das Boot **NICHT** ohne die Aufsicht durch einen Erwachsenen oder eine in der sicheren Führung des Boots erfahrenen Person benutzen.
- Das Kanu **NIEMALS** schleppen lassen.
- Bei Gewittergefahr nicht auf dem offenen Wasser bleiben.

3.3 GEBIETSBESCHRÄNKUNGEN

Bevor Sie mit Ihrem Kanu fahren, fragen Sie bei den örtlichen und bundesstaatlichen Behörden nach, ob es Einschränkungen zu bestimmten Gebieten gibt. Aufgrund von Terrordrohungen gelten eventuell strenge Regelungen durch die U.S. Coast Guard für das Führen von Booten in der Nähe von Schiffen der U.S. Navy und U.S. Cost Guard und anderen möglichen Zielen.

4. TECHNISCHE DATEN

	Back Country™ (B801)
Abmessungen:	Länge - 350 cm Breite - 99 cm
Trockengewicht:	17,7 kg
Max. Personenzahl	2 Personen
Max. Tragfähigkeit inkl. Gepäck	142 kg (ISO)
Empfohlener Druck:	
Hauptkammern:	0,10 bar
Bodenkammer:	0,07 bar

4.1 TRAGFÄHIGKEIT

Wie viele Personen befördert werden können, hängt von den ordnungsgemäßen Sitzplätzen ab. Die Anzahl der akzeptablen Sitzplätze, nicht die Tragfähigkeit insgesamt, bestimmt die Anzahl der Passagiere.

Back Country™



WARNHINWEIS

Die zugelassene Tragfähigkeit darf unter keinen Umständen überschritten werden. Eine Überladung reduziert den Freibord und erhöht die Gefahr, dass das Boot bei Wellengang voll läuft. Bei Überladung lässt sich das Kanu auch nur schwer steuern, was im Notfall ein schnelles Ausweichen erschwert.

4.2 MERKMALE

Back Country™

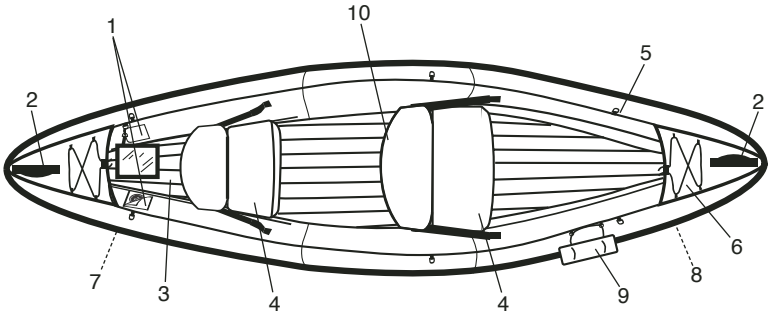

1. Ventile (2) der Hauptkammern
2. Tragegriffe
3. Bodenventil
4. Aufblasbare Sitze
5. Befestigungsringe
6. Abspannschnüre
7. Stütz- und Führungsleisten (2)
8. Scheuerschutzleisten
9. Registriernummer (in manchen Staaten ist eine Registrierung erforderlich)
10. Netztasche (hinter dem Sitz)

5. VORBEREITUNG IHRES STEARNS® KANU-SCHLAUCHBOOTES

Das STEARNS® Kanu-Schlauchboot ist für den Freizeiteinsatz bestimmt und kann auf verschiedene Arten verwendet werden. Jede Verwendung erfordert ein bestimmtes Können und bringt gewisse Gefahren mit sich. Vergewissern Sie sich, dass Sie mit den Anforderungen vertraut sind und die möglichen Gefahren kennen.

Aufblasen

Einen STEARNS® Blasebalg (Modell B502) oder eine ähnliche Pumpe zum Aufblasen verwenden. Darauf achten, dass der empfohlene Luftdruck nicht überschritten wird. (Pumpe nicht im Lieferumfang enthalten)
Der Benutzer muss darauf achten, dass die Luftkammerventile richtig geschlossen sind, um den passenden Luftdruck und die erforderliche Sicherheit zu gewährleisten.

⚠️ WARNHINWEIS

NIEMALS MIT EINEM KOMPRESSOR, CO2 ODER DRUCKLUFT AUFBLASEN. DARAUF ACHTEN, DASS DIE BODEN- ODER SEITENKAMMERN NICHT ZU PRALL AUFGEBLASEN WERDEN.

5.1 SCHNELLSTART ZUM AUFBLASEN DES KANUS

Befolgen Sie die unten beschriebenen Schritte. Wenn Sie die folgende Kurzanleitung nicht verstehen oder damit keine Erfahrung haben, lesen Sie bitte die folgenden Seiten, auf denen die Schritte ausführlich beschrieben sind.

1. Das Kanu auf einer ebenen Fläche ausbreiten
2. Zuerst die Bodenkammer bis 1,0 psi, (0,07 bar) aufblasen. Darauf achten, dass diese nicht zu prall aufgeblasen wird (siehe Seite 11)
3. Beide Seitenluftkammern teilweise aufblasen
4. Sicherstellen, dass die 2 Luftventile auf die Ventilausschnitte der Bootshaut ausgerichtet sind.
5. Wenn die Innenluftkammern nicht in der richtigen Position sind, die Reißverschlüsse öffnen und die Außenhülle neu ausrichten (siehe Seite 10, Abschnitt 5.3)
6. Als Nächstes beide Hauptkammern mit dem gleichen Druck aufblasen bis sie gefüllt sind bzw. bis zu einem Druck von 0,10 bar; nicht zu prall aufblasen (siehe Einzelheiten auf Seite 11)
7. Beide Sitze aufblasen, bis sich die Kissen einigermaßen fest anfühlen; nicht zu prall aufblasen (siehe Seite 11)
8. Darauf achten, dass alle Ventile fest geschlossen sind und dass sich die Sitze in der richtigen Position befinden

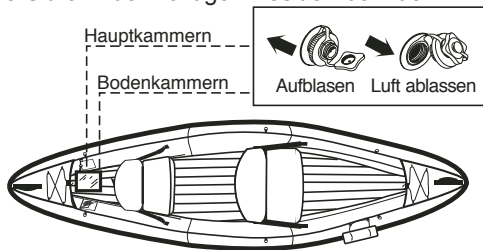

5.2 VENTILTYPEN

Für Stearns® Kanus werden zwei Typen von Ventilen verwendet. Typ I und II (Typ II ist eine kleinere Version von Typ I) zum Aufblasen des Bodens und der Hauptkammern.

TYP I (II)

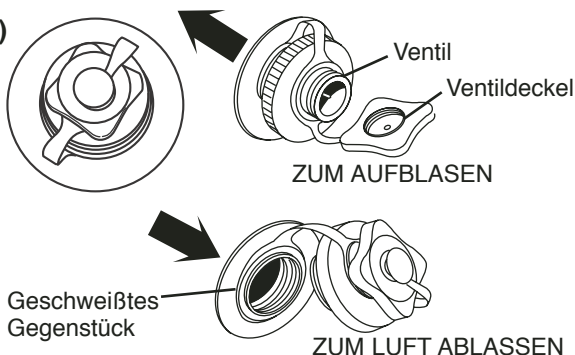

5.3 INNENLUFTKAMMERN AUSRICHTEN

1. Jede Innenluftkammer ist auf die Außenhaut ausgerichtet, die nach Öffnen der Zugangsreißverschlüsse zurechtgezogen werden kann.
2. Die oberen und unteren Schweißnähte der Luftkammern verlaufen parallel zur Außenhaut und sind rundherum mittig zu ihr ausgerichtet.

Wenn die Luftkammern nicht in der richtigen Position sind:

1. Etwas Luft ablassen
 2. Reißverschlüsse der Außenhaut öffnen
 3. Etwas Luft hineinblasen
 4. Luftkammern neu ausrichten, Reißverschluss schließen und Luftkammern aufblasen
3. Alle Ventile fest schließen und Schutzkappen wieder aufsetzen

5.4 ÜBERDRUCK

VORSICHT

Das Kanu nicht zu prall aufblasen. Die meisten Lecks werden durch Überdruck verursacht. Blasen Sie das Kanu nur soweit auf, bis die meisten Falten im Material ausgeglättet sind und es sich fest anfühlt. Beachten Sie, dass die Hauptluftkammern nur bis 0,12 bar Luftdruck und die Bodenkammer bis zu 0,07 bar aufgeblasen werden dürfen. Die Wassertemperatur und das Wetter verändern den Luftdruck im Boot. Bei Kälte verringert sich der Druck, weil sich die Luft zusammenzieht. In diesem Fall ist es ratsam, mehr Luft einzupumpen. Bei Hitze dehnt sich die Luft aus. Dann müssen Sie Luft ablassen, um Überdruck zu vermeiden. Extreme Temperaturen (heiß oder kalt) sind zu vermeiden.

VORSICHT

An warmen, sonnigen Tagen lassen Sie das Kanu entweder im Wasser oder im Schatten (falls es in aufgeblasenem Zustand an Land steht). Dadurch vermeiden Sie eine Ausdehnung der Luftkammern durch Temperaturanstieg, die zum Reißen der Nähte, Schichtablösungen, Ausreißen der I-Träger und nadelfeinen Löchern führen kann. Vermeiden Sie es ebenso, das Kanu auf Asphalt, Sand, Kieselsteinen oder Beton in direktem Sonnenlicht abzulegen, da diese Untergründe hohe Temperaturen abstrahlen.

Den Luftdruck regelmäßig und oft überprüfen. Mit dem Daumen auf die Backbord (links) - und Steuerbordkammern (rechts) drücken. Sie sollten gute 19 mm eindrücken können. Die Kammer sollte steif sein, aber ohne extremen Widerstand.

Wenn Sie die 19 mm nur mit Mühe eindrücken können, ist die Kammer wahrscheinlich zu prall aufgeblasen. Wenn Sie ohne Mühe mehr als 19 mm eindrücken können, ist die Kammer wahrscheinlich nicht ausreichend aufgeblasen. Vor dem Ablegen darauf achten, dass alle Kammern angemessen aufgeblasen sind.

⚠ GEFAHR ⚠

Die auf dem Etikett angegebene Tragfähigkeit NICHT überschreiten. Das Überladen des Kanus kann dazu führen, dass Sie es nicht mehr richtig steuern können und die Kanufahrt gefährlich werden kann. Wenn sich an Ihrem Kanu kein Etikett oder Schild mit Angabe der Tragfähigkeit befindet, kontaktieren Sie bitte Ihren Händler oder Hersteller.

6. AUF DEM WASSER

Sorgen Sie bei allen Einsätzen des STEARNS® Kanu-Schlauchbootes dafür, dass die SICHERHEIT höchste Priorität hat. Alle an Bord befindlichen Personen müssen eine genehmigte Rettungsweste tragen. Machen Sie sich mit dem Gebiet, in dem das Kanu benutzt wird, vertraut. Holen Sie offizielle Informationen über die örtlichen Bedingungen, Gezeiten und Wasserströmungen ein, bevor Sie das Kanu dort benutzen. Schätzen Sie Ihre Kräfte, Ausdauer oder Kenntnisse richtig ein und respektieren Sie die vorherrschenden Naturgewalten.

6.1 Vor dem Start

Seien Sie umsichtig vor dem Ablegen und bei der Benutzung Ihrer Ausrüstung.

- Das Kanu ordnungsgemäß mit dem entsprechenden Luftdruck aufblasen. Die Außentemperaturen, sowohl die der Luft als auch die des Wassers, beeinflussen den Druck in den Luftkammern. Es kann notwendig werden, die Kammern noch etwas aufzublasen oder Luft abzulassen, um Sicherheit und optimale Fahrt zu gewährleisten.
- Auf Umweltbedingungen achten.
- Es ist ratsam, jemanden über Ihre geplante Bootsahrt zu informieren. Den örtlichen Wetterbericht vor der Abfahrt abhören; nicht abfahren, wenn gefährliche Windstärken und Gewitter im Zielgebiet gemeldet oder erwartet werden.
- Vor dem Abstoßen alle losen Gegenstände verstauen oder festmachen.

6.2 Transport, Tragen und Abschleppen

Ihr Kanu sollte immer trocken und in der Tragetasche transportiert werden. Vor dem Verstauen in der Tragetasche das Kanu so gut wie möglich reinigen und gut trocknen lassen. Sobald Sie Ihren Zielort erreicht haben oder wenn das Boot längere Zeit nicht benutzt werden soll, darauf achten, dass das aufgeblasene Kanu vor dem Verstauen völlig austrocknen kann.

Vorsicht vor spitzen Ecken oder Kanten beim Transport oder bei der Aufbewahrung; sie können das Kanu beschädigen. Das Kanu mit den Tragegriffen anheben. Niemals an den Seiten ziehen oder anheben, auch keine andere Vorrichtung zum Anheben oder Tragen verwenden.

WARNHINWEIS

Das empfohlene maximale Ladegewicht nicht überschreiten. Das Gesamtgewicht an Insassen, Zubehör und Flüssigkeiten darf niemals das maximale Ladegewicht überschreiten.

6.3 Pflege und Wartung

Das STEARNS® Kanu-Schlauchboot ist aus strapazierfähigen Materialien hergestellt. Dennoch kann eine entsprechende Pflege, wie bei anderen Gegenständen auch, die Lebensdauer des Kanus verlängern. Vor dem Verstauen in der vorgesehenen Tragetasche darauf achten, dass das Kanu sauber und völlig trocken ist. Nur entleert und nicht in direktem Sonnenlicht aufbewahren. Extreme Temperaturen (heiß oder kalt) sind zu vermeiden. Wenn Ihr Kanu während der Lagerung Frosttemperaturen ausgesetzt war, breiten Sie es erst aus, wenn das Boot etwas aufgewärmt ist. Falls ein Reißverschluss klemmt, keine Gewalt anwenden. Den Reißverschluss mit Flüssigseife und einer Zahnbürste abschmieren. Danach gut abspülen.

Niemals die Reißverschlüsse der Hülle öffnen, wenn das Kanu aufgeblasen ist.

Darauf achten, dass das Kanu nach jeder Fahrt in Salzwasser mit Frischwasser abgespült wird und vor dem Verstauen völlig austrocknen kann.

Zum Verstauen Ihres Kanus:

1. Das Kanu mit milder Seife oder Reinigungsmittel waschen. Niemals starke Lösungsmittel zum Reinigen verwenden. Mit Frischwasser abspülen und vor dem Verstauen gründlich trocknen lassen.
2. Die Luft aus dem Kanu ablassen. Darauf achten, dass die Ventile ganz offen sind, damit die Luft ungehindert entweichen kann. Vor dem Verstauen in der Tragetasche das Kanu so gut wie möglich reinigen und gut trocknen lassen.
3. Etwaige Löcher möglichst noch vor dem Verstauen reparieren.

7. REPARATUREN

Das STEARNS® Back Country Kanu-Schlauchboot wird mit einem Reparatursatz geliefert, der Klebstoff und mehrere Flicken enthält. Dieser ist in der Netztasche verstaut und sollte stets im Kanu aufbewahrt werden. Wenn der innere Schlauch des Kanus repariert werden muss, muss eventuell die Hülle entfernt und der innere Schlauch vorübergehend herausgenommen werden. Achten Sie stets darauf, dass die Luft aus dem Kanu vollständig abgelassen ist, bevor Sie die Hülle öffnen. Wenn der Reißverschluss klemmt, beachten Sie bitte die Hinweise im Abschnitt „**Pflege und Wartung**“. Nach Ende der Reparatur setzen Sie den Schlauch wieder passend in die Hülle ein, ziehen den Reißverschluss zu und verriegeln ihn.



Abbildung 9

7.1 Reparatur kleiner Löcher und Risse

1. Einen Flicken zuschneiden, entweder rund oder mit runden Ecken, in einer Größe mindestens 12,7 mm größer als das Loch oder der Riss.
2. Die Flickstelle mit Wasser und/oder milder Seife reinigen.
3. Dafür sorgen, dass alle Oberflächen trocken sind.
4. Den Klebstoff dünn auftragen, sowohl auf den Flicken als auch auf die Flickstelle, und ca. drei bis fünf Minuten antrocknen lassen.
5. Den Flicken auf das Kanu drücken; dabei darauf achten, dass keine Luftblasen entstehen.
6. Mit einem Gewicht Druck auf den Flicken ausüben; den Flicken danach nicht mehr anheben, um zu sehen, ob der Klebstoff auch hält.
7. Das Kanu danach mindestens zwölf Stunden nicht aufblasen.

7.2 Reparatur von nadelfeinen Löchern

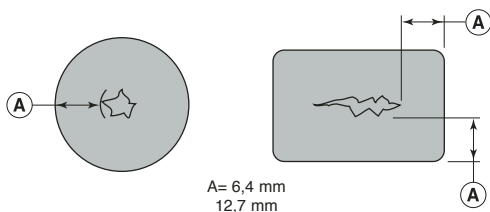
1. Das Kanu aufblasen. Das Loch finden; dazu Seifenwasser über den Schlauch gießen, bis Sie Luftblasen sehen.
2. Die Luft aus dem Kanu ablassen. Die Stelle um das Loch reinigen und einen Tropfen Klebstoff auftragen, sobald die Stelle vollständig trocken ist. Ein Flicker ist nicht immer erforderlich.

7.3 Risse in der Schweißnaht

Risse in der Schweißnaht können nur bedingt repariert werden; eine Reparatur ist aber mit besonderen Schweißnahtklebstoffen möglich. Weitere Informationen erhalten Sie bei STEARNS® oder bei Ihrem Händler.

8. FEHLERSUCHE

Diese Tabelle soll Ihnen bei der Bestimmung und Behebung kleinerer Fehler am Kanu helfen. canoe.

Problem	Solution
Langsames Entweichen	Die Ventildichtungen prüfen und sicherstellen, dass nicht der Verschlussfaden in der Dichtung eingeklemmt ist. Die Ventildichtungen müssen dicht festgeschraubt sein.
Weiterhin langsames Entweichen.	Auf nadelfeine Löcher überprüfen. Siehe Abschnitt „ Reparatur von nadelfeinen Löchern “.
Ventile an der falschen Stelle.	Aus beiden Kammern die Luft ablassen, dann den inneren Schlauch auf die Ventillöcher der Hülle ausrichten.
Vollständiges Aufblasen nicht möglich	Darauf achten, dass der Schlauch nicht verklemmt ist.
Der Reißverschluss klemmt.	Die Informationen zum Reißverschluss im Abschnitt 6.3 “Pflege und Wartung” lesen.
Wasser fließt nicht richtig ab.	Überschüssiges Wasser mit einem saugstarken Schwamm oder Tuch aufnehmen. Das Kanu trocknet im aufgeblasenen Zustand und in einer gut durchlüfteten Umgebung wesentlich schneller. Zum Trocknen das Kanu nicht direkter Sonneneinstrahlung aussetzen. Die Luft aus dem Kanu ablassen und das Kanu kurze Zeit an den Tragegriffen aufhängen, dabei die Sitzkissen herausnehmen und den Sitz freilegen. Zur Vermeidung von Schimmel, Boot nicht zusammenlegen, wenn es noch feucht oder nass ist.

9. BESCHRÄNKTE GARANTIE

STEARNS® gewährt ab Kaufdatum für die Dauer von einem Jahr die Garantie, dass dieses Produkt frei von Material- oder Herstellungsfehlern ist. Produkte, die bei normalem und angemessenem Gebrauch innerhalb der Garantiezeit Material- oder Herstellungsfehler aufweisen, werden kostenlos repariert oder ersetzt. Im Garantiefall bitte das Produkt an den Händler zurückgeben.

STEARNS® prüft alle Garantieansprüche und wird nach eigenem Ermessen fehlerhafte Teile oder das ganze Produkt reparieren oder ersetzen.

Diese Garantie gilt NICHT für:

Produkte, die im Verleih oder bei gewerbsmäßig geführten Touren und anderen Anwendungen, die nicht als normale Freizeitwecke bezeichnet werden können, verwendet wurden; Löcher, Risse und Abschürfungen, die durch normalen Verschleiß entstanden sind; Produkte, die in Unfälle verwickelt sind; Produkte, die bei Wildwasserunfällen und anderen unsachgemäßen Verwendungen oder durch fehlerhafte Aufbewahrung beschädigt wurden.

STEARNS® erfüllt seine Verpflichtungen im Rahmen dieser Garantie innerhalb von dreißig (30) Tagen nach Erhalt des vom Käufer zurückgegebenen Produkts, wenn berechtigte Garantieansprüche bestehen.

**STEARNS® GEWÄHRT KEINE WEITERGEHENDEN GARANTIE
ALS DIE HIER BESCHRIEBENEN UMSTÄNDE. EINE HAFTUNG FÜR
NEBEN- ODER FOLGESCHÄDEN IST AUSGESCHLOSSEN.**

DIESE GARANTIE ERSETZT ALLE ANDEREN GARANTIE.

Diese Garantie gewährt Ihnen bestimmte gesetzlich geregelte Rechte; es ist auch möglich, dass gewisse Bundesstaaten zusätzliche Rechte gewähren.

**Stearns®
1100 Stearns Drive
Sauk Rapids, MN 56379
USA
320-252-1642
www.stearnsinc.com**

STEARNS® GARANTIEKARTE

(BITTE SAUBER IN DRUCKSCHRIFT AUSFÜLLEN)

Bitte diese Karte ausfüllen und innerhalb von 10 Tagen an Stearns absenden. Dadurch wird Ihr Boot registriert, falls Sie Ihre Kaufunterlagen verlieren sollten.

Name des Besitzers _____

Adresse: _____

Stadt _____ PLZ _____ Land _____

Modell-Nr. Back Country™ (B801/H801)

H.I.N. # . (Registriernummer) _____

Kaufdatum _____

Name des Händlers _____

Adresse _____

Stadt _____ PLZ _____ Land _____

Wir danken Ihnen für Ihre Antworten zu den folgenden Fragen:

1. Wo haben Sie zum ersten Mal von diesem Produkt gehört?

_____ Händler _____ Freund _____ Zeitschrift _____ Radio
_____ TV _____ Katalog _____ Internet _____ Anderes

2. Was war für den Kauf dieses Produktes ausschlaggebend?

_____ Preis _____ Vorzüge _____ Markenname Stearns
_____ Qualität _____ Nein

3. Besitzen Sie noch andere Stearns-Produkte?

_____ Ja _____ Nein

Falls ja,

_____ Wassersport-Produkte

_____ Stearns Outdoors® Produkte

_____ Mad Dog Gear® Produkte

STEARNS® WARRANTY REGISTRATION

(PLEASE TYPE OR PRINT CLEARLY)

Please complete and mail this card to Stearns within 10 days. It will register your product in case you ever lose your proof of purchase information.

Owner's Name _____

Address _____

City _____ State _____ Zip _____ Country _____

Model # Back Country™ (B801/H801)

H.I.N. # _____

Purchase Date _____

Dealer's Name _____

Address _____

City _____ State _____ Zip _____ Country _____

Thank you for responding to the following:

1. How did you first learn of this product?

_____ Dealer _____ Friend _____ Magazine _____ Radio
_____ TV _____ Catalog _____ Internet _____ Other

2. What most influenced your decision to purchase this product?

_____ Price _____ Features _____ Stearns' reputation
_____ Quality _____ Other

3. Do you own other Stearns products?

_____ Yes _____ No

If yes,

_____ Watersports Products

_____ Stearns Outdoors® Products

_____ Mad Dog Gear® Products



NO POSTAGE
NECESSARY
IF MAILED
IN THE
UNITED STATES

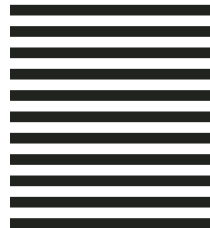

BUSINESS REPLY MAIL

FIRST CLASS PERMIT NO. 558 ST. CLOUD, MINNESOTA

POSTAGE WILL BE PAID BY ADDRESSEE

STEARNS INC
PO BOX 1498
ST. CLOUD, MN 56302-9743

