

# Panasonic

## Color Monitor Operating Instructions

Model No.

# WV-CM2080

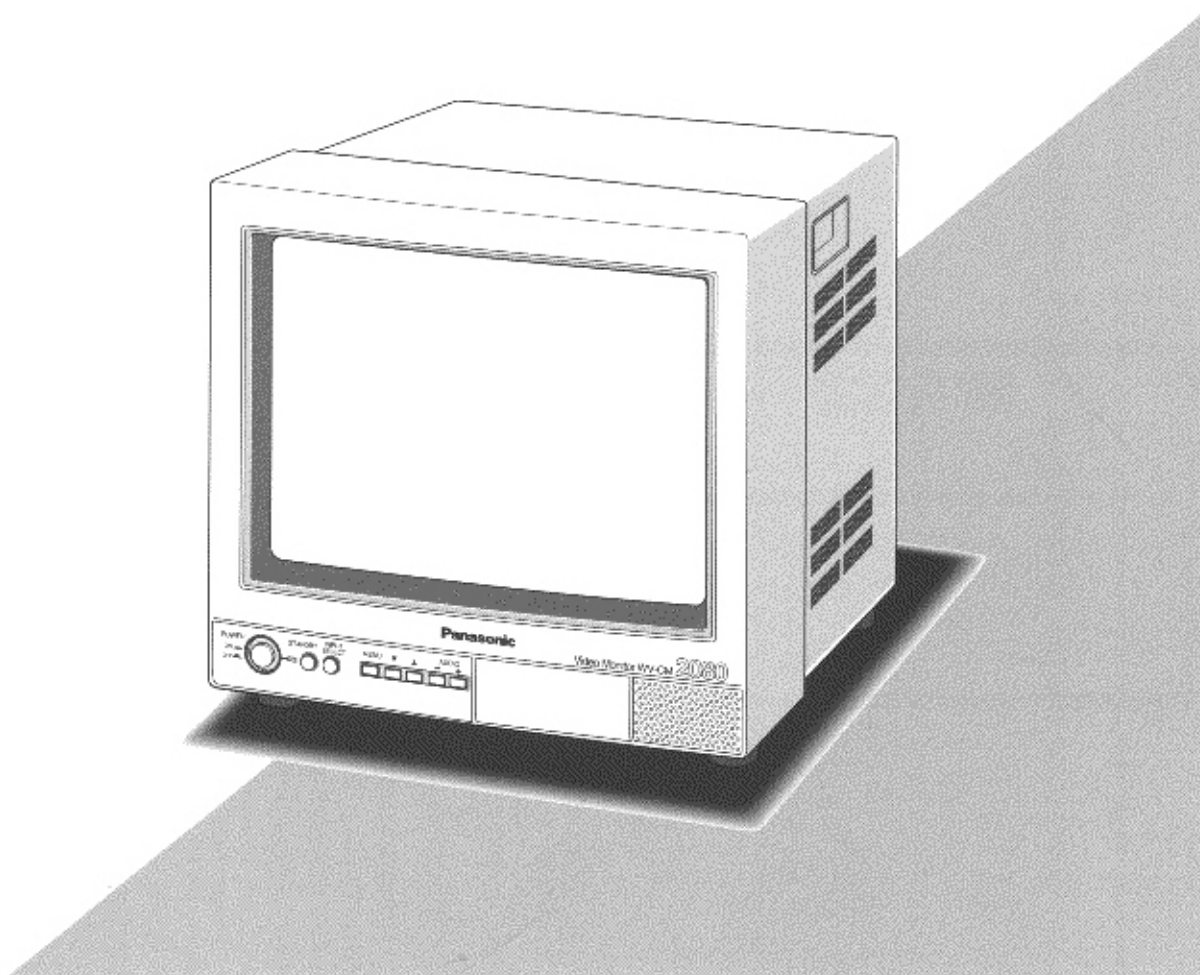

ENGLISH

FRANÇAIS

Before attempting to connect or operate this product,  
please read these instructions carefully and save this manual for future use.

**CONTENTS**

PREFACE ..... 3  
 FEATURES ..... 3  
 PRECAUTIONS ..... 3  
 MAJOR OPERATING CONTROLS AND THEIR FUNCTIONS ..... 4  
 INSTALLATION ..... 5  
 CONNECTIONS ..... 6  
 SETUP PROCEDURES ..... 8  
 OPERATING PROCEDURES ..... 10  
 OPERATING PROCEDURES (with the System Controller) ..... 13  
 APPENDIX ..... 14  
 SPECIFICATIONS ..... 16  
 ACCESSORIES ..... 16



The lightning flash with arrowhead symbol, within an equilateral triangle, is intended to alert the user to the presence of uninsulated "dangerous voltage" within the product's enclosure that may be of sufficient magnitude to constitute a risk of electric shock to persons.



The exclamation point within an equilateral triangle is intended to alert the user to the presence of important operating and maintenance (servicing) instructions in the literature accompanying the appliance.

For U.S.A.

**NOTE:** This equipment has been tested and found to comply with the limits for a Class A digital device, pursuant to Part 15 of the FCC Rules. These limits are designed to provide reasonable protection against harmful interference when the equipment is operated in a commercial environment. This equipment generates, uses, and can radiate radio frequency energy and, if not installed and used in accordance with the instruction manual, may cause harmful interference to radio communications. Operation of this equipment in a residential area is likely to cause harmful interference in which case the user will be required to correct the interference at his own expense.

**FCC Caution:** To assure continued compliance, (example - use only shielded interface cables when connecting to computer or peripheral devices). Any changes or modifications not expressly approved by the party responsible for compliance could void the user's authority to operate this equipment.

The serial number of this product may be found on the rear of the unit. You should note the serial number of this unit in the space provided and retain this book as a permanent record of your purchase to aid identification in the event of theft.

Model No. \_\_\_\_\_  
 Serial No. \_\_\_\_\_

**WARNING:**  
 To reduce the risk of fire or electric shock, do not expose this appliance to rain or moisture.

# PREFACE

The Panasonic WV-CM2080 Color Monitor's high resolution S-video input assures high definition picture quality. All monitor functions, except for power and input selection, can be controlled from an onscreen menu. Provided with power saving feature as well as standard BNC and S-video input connectors for connection to CCTV equipment.

# FEATURES

- Approx. 510 mm (20-inch) viewable area with a horizontal resolution of 500 TV lines
- Three selectable inputs, including two composite and one S-video input
- Two standby modes for power saving: lower display brightness and blackout
- Maximum speaker output of 0.7 W
- The monitor can be controlled with the specified system controller using PS Data (Panasonic Security Data) mode.
- Supplied with rack mounting brackets for mounting in a rack

# PRECAUTIONS

- **Refer all work related to the installation of this product to qualified service personnel or system installers.**
- **Do not block the ventilation opening or slots on the cover.**  
To prevent the appliance from overheating, place it at least 5 cm (2 inches) away from the wall.
- **Do not drop metallic parts through slots.**  
This could permanently damage the appliance. Turn the power off immediately and contact qualified service personnel for service.
- **Do not attempt to disassemble the appliance.**  
To prevent electric shock, do not remove screws or covers.  
There are no user-serviceable parts inside. Contact qualified service personnel for maintenance.
- **Handle the appliance with care.**  
Do not strike or shake it, as this may damage the appliance.
- **Do not expose the appliance to water or moisture, nor try to operate it in wet areas.**  
Take immediate action if the appliance becomes wet. Turn the power off and refer servicing to qualified service personnel. Moisture may damage the appliance and also cause electric shock.
- **Do not use strong or abrasive detergents when cleaning the appliance body.**  
Use a dry cloth to clean the appliance when it is dirty. When the dirt is hard to remove, use a mild detergent and wipe gently.
- **Do not operate the appliance beyond its specified temperature, humidity or power source ratings.**  
Use the appliance at temperatures within  $-10^{\circ}\text{C}$  -  $+50^{\circ}\text{C}$  ( $14^{\circ}\text{F}$  -  $122^{\circ}\text{F}$ ) and a humidity below 90 %.  
The input power source for this appliance is 120 V AC 60 Hz.

# MAJOR OPERATING CONTROLS AND THEIR FUNCTIONS

## ● Front View

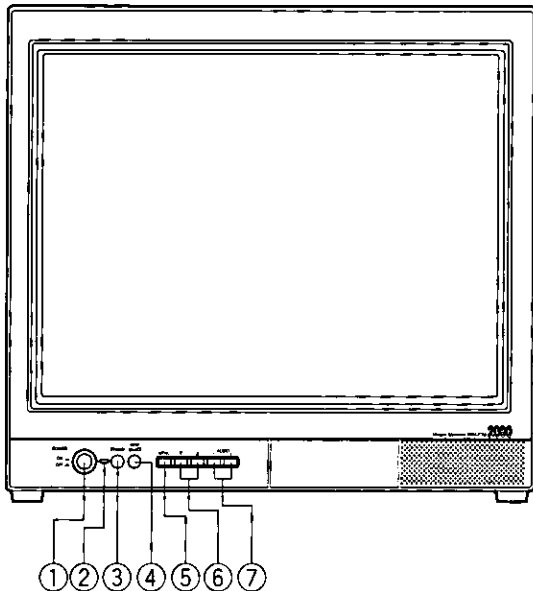

- ① **Power Button (POWER ON/OFF)**  
This button turns the power of the monitor on and off.
- ② **Power Indicator**  
Is on when the power of the monitor is turned on, also in standby mode.  
**On:** Green light  
**Standby:** Orange light
- ③ **Standby Button (STANDBY)**  
Pressing this button toggles the display mode on the monitor screen as shown below.  
**On:** Normal display  
**Standby (Mode 1):** Lower display brightness  
**Standby (Mode 2):** No display (blackout)
- ④ **Input Selection Button (INPUT SELECT)**  
Selects input in the sequence shown below.  
  

→ VIDEO IN A → VIDEO IN B → S-VIDEO IN →
- ⑤ **Menu Button (MENU)**  
Pressing this button opens the Display Setting menu for changing the monitor's display settings.  
Pressing this button for 5 seconds or more opens the COMMUNICATION SETUP menu.
- ⑥ **Direction Button (▼, ▲)**  
These buttons move the cursor to the item parameters in the Display Setting and Setup menus.  
**▲:** Up  
**▼:** Down

## ● Rear View

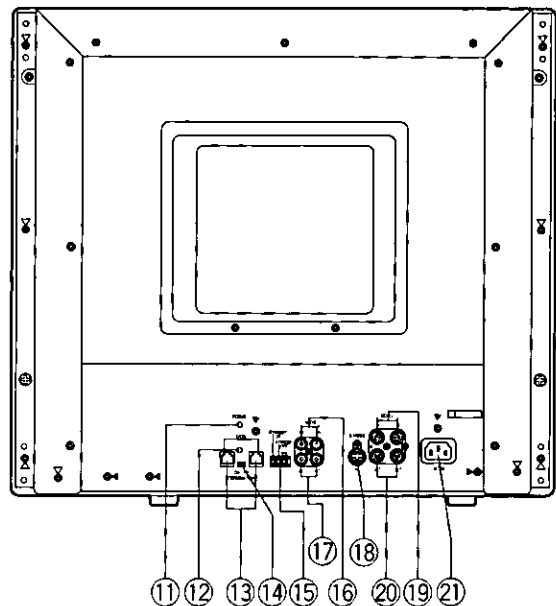

- ⑦ **Decrement/Increment Button (AUDIO ▢, ⊕)**  
Press these buttons to increase or decrease the audio volume.  
These buttons also select the item parameter or level in the Display Setting and Setup menu.
- ⑪ **Focus Control (FOCUS)**  
This control adjusts the screen focus.
- ⑫ **Screen Control**  
This control is preset at the factory.
- ⑬ **Data Ports (DATA)**  
These ports are used to exchange control data with the System Controller in Panasonic Security Data mode.
- ⑭ **Data Termination Selector (TERMINATION ON/OFF)**  
This selector is used to enable termination of the monitor's data port.
- ⑮ **Standby Control Terminal (STANDBY ON/STANDBY OFF/G)**  
This terminal accepts input from an outboard device to control the standby mode.  
It operates as follows:  
**STANDBY ON:** Establishes the specified standby mode.  
**STANDBY OFF:** Releases standby mode (normal display).
- ⑯ **Audio Input Connectors (AUDIO IN A/B)**  
For audio input from an outboard device
- ⑰ **Audio Output Connector (AUDIO OUT A/B)**  
The audio input signal connected to the Audio Input Connector is looped through to this connector.

- ⑱ **S-Video Input Connector (S-VIDEO IN)**  
For input of S-video signal from an outboard device.
- ⑲ **Video Input Connector (VIDEO IN A/B)**  
For input of composite video signal from an outboard device.

- ⑳ **Video Output Connector (VIDEO OUT A/B)**  
The video input signal connected to the Video Input Connector is looped through to this connector and terminated automatically.
- ㉑ **AC Inlet Socket (AC IN)**  
Plug the power cord (supplied as a standard accessory) into this socket and connect it to an AC outlet.

## INSTALLATION

The installation described below should be made by qualified service personnel or system installers.

### ■ Mounting into the Rack

The monitor can be mounted into the rack as described below.

1. Place the rack mounting brackets supplied onto the rear of the monitor and tighten with the eight supplied screws (M4 x 10).

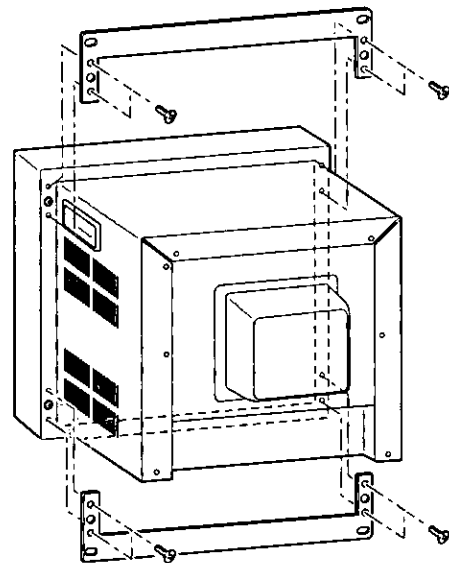

2. Install the monitor with the rack mounting bracket in the rack securing it with four screws (not included).

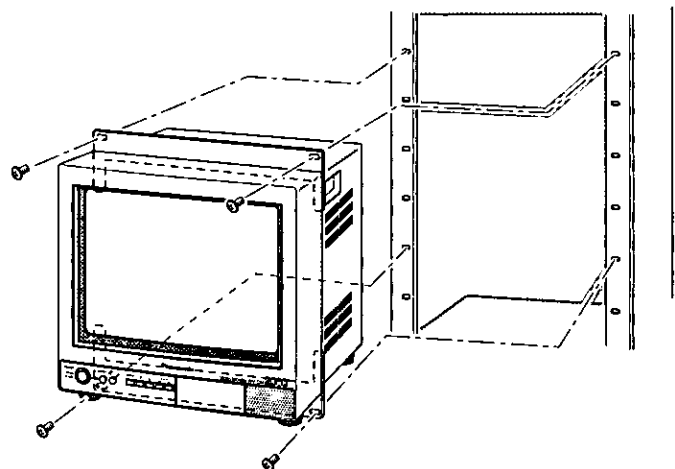

#### Cautions:

- Do not block the ventilation opening or slots on the cover to prevent the appliance from overheating. Always keep the temperature in the rack within 45°C (113°F).
- If the rack is subject to vibration, secure the rear of the unit to the rack using additional rack mounting brackets (procured locally).

# CONNECTIONS

The connections described below should be made by qualified service personnel or system installers.

Shown below is an example of a basic system connection.

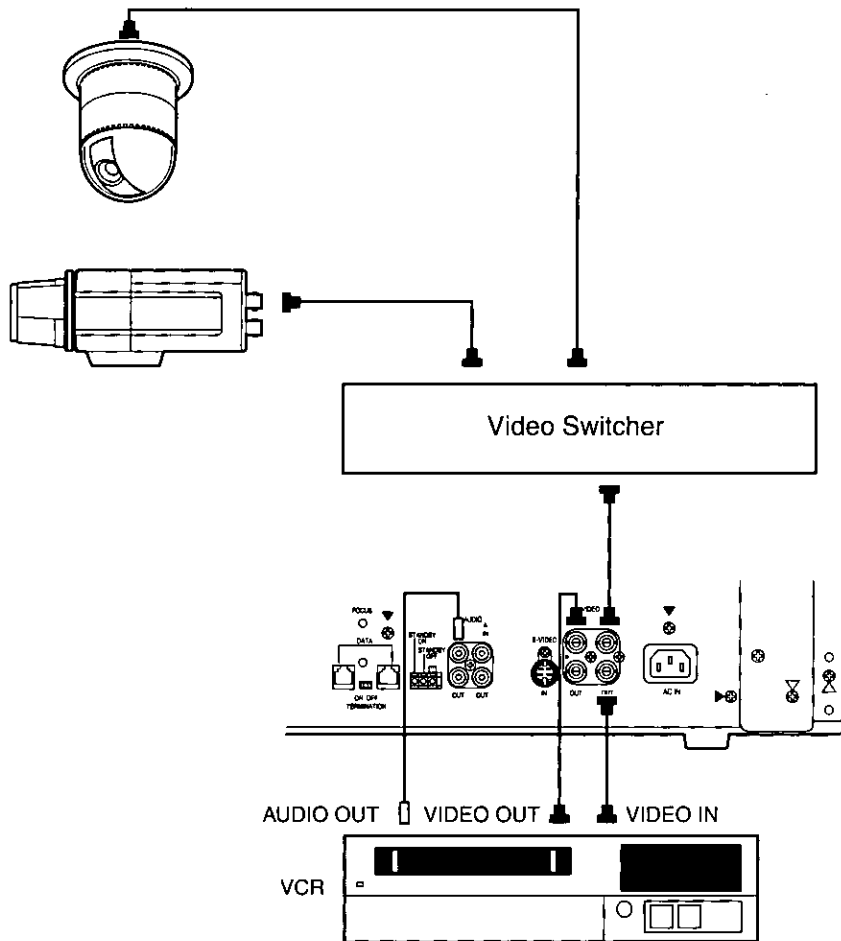

## ■ Connection with the Camera Site

Connect the Video Output of the camera site equipment to the VIDEO IN connectors on the rear of the monitor using coaxial cables.

The maximum coaxial cable lengths between the cameras are shown below.

Cable	RG-59U 3C-2V	RG-6/U 5C-2V	RG-11/U 7C-2V	RG-15/U 10C-2V
Recommended cable length	250 m (825 ft)	500 m (1 650 ft)	600 m (1 980 ft)	800 m (2 640 ft)

## ■ Connection with the VCR

### • Recording on the VCR

Connect the VIDEO OUT A or B connector on the monitor to the video input of the VCR with a coaxial cable.

Connect the AUDIO OUT A or B connectors on the monitor to the audio input of the VCR with an audio cable, if applicable.

### • Monitoring the Playback picture

Connect the video output of the VCR to the VIDEO IN A or B connector on the monitor with a coaxial cable.

### • Monitoring the Playback audio

Connect the audio output of the VCR to the AUDIO IN A or B connector on the monitor with an audio cable.

## ■ Multiple Monitor Connection

To monitor the same video on multiple monitors, connect the VIDEO OUT A or B connector on the monitor to the VIDEO IN connector of the other monitor with a coaxial cable.

Up to 10 monitors can be connected in series before signal loss occurs. Total cable length should not exceed 150 meters (500 feet).

## ■ Connection with the System Controller

If the optional 6-conductor cable assembly is used, simply plug one end of the cable into the DATA port of the Monitor and the other end into the DATA port on the System Controller.

If you use cables assembled from locally procured materials, it is important that only high quality, data grade cable, suitable for RS-485 communication (shielded 4-wire twisted pair cable), BELDEN 9406 or equivalent, is used.

Lower grade cable will result in unstable operation of the system.

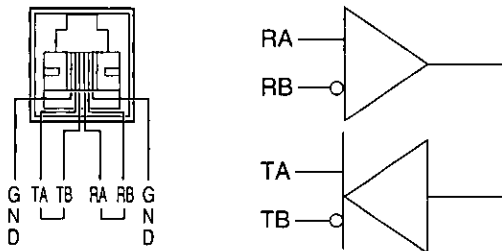
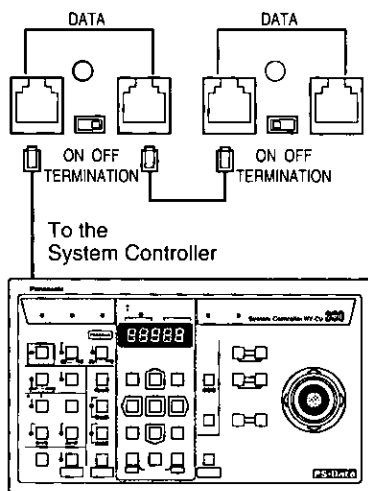

## ● Setting the Termination

Set the Termination Selector located on the rear of the monitor according to your requirements.

**ON:** Data is terminated.

**OFF:** Data is sent to other equipment.

## ■ Connection to the Standby On/Off Terminal

Connecting an outboard device to the STANDBY ON/OFF Terminal on the rear of the monitor enables control of the monitor display by input from that device, both in normal and standby display mode.

Shown below is an example of how to use this function.

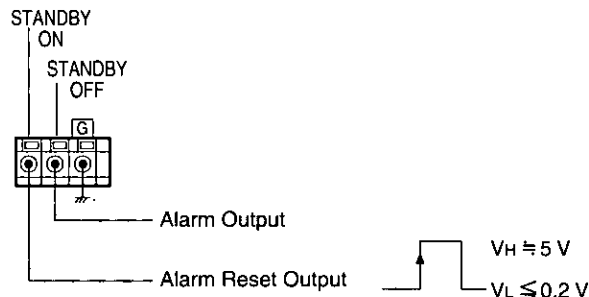

- **STANDBY ON input**

Pulse +5 V DC

- **STANDBY OFF input**

Non-voltage contact or open collector output

**Note:** To set up this function, refer to STANDBY ON in the Display Setting menu.

# SETUP PROCEDURES

This monitor offers various onscreen menus for setting user preferences.

In the COMMUNICATION SETUP Menu, you can set the parameters for communication between the System Controllers and the Monitors.

## ■ Displaying the Setup Menu

To display the Setup Menu, follow the procedure shown below.

1. Confirm that the cameras and peripherals are connected correctly and securely.
2. Turn the power of the monitor on by pressing the **POWER** button.
3. Press the **MENU** button for 5 seconds or more. At first the Display Setting menu described on page 10 appears, and then the COMMUNICATION SETUP menu shown below.

COMMUNICATION SETUP	
UNIT ADDRESS	1
CAM CONFIG	↵
BAUD RATE	9600
DATA BIT	8
PARITY CHECK	NONE
STOP BIT	1
WAIT TIME	OFF
SETUP DISABLE	

The following buttons are valid in this Setup menu.

- ▲: Moves the cursor up.
- ▼: Moves the cursor down.
- ☐: Selects the mode or parameter.
- ⊕: Selects the mode or parameter.

4. To finalize the settings and return to normal viewing, press the **MENU** button.

## ■ Setup Menu

As shown above, the Setup Menu has seven main sub-menus.

One of these, CAM CONFIG, is further divided into additional submenus.

1. After selecting the Setup Menu on the monitor screen, move the cursor to SETUP DISABLE by pressing the ▲ or ▼ button, then press the ☐ or ⊕ button. Display of SETUP ENABLE in the Setup menu indicates that setup is enabled.

COMMUNICATION SETUP	
UNIT ADDRESS	1
CAM CONFIG	↵
BAUD RATE	9600
DATA BIT	8
PARITY CHECK	NONE
STOP BIT	1
WAIT TIME	OFF
SETUP ENABLE	

2. Move the cursor to the desired item by pressing the ▲ or ▼ button.
3. Select the desired item parameter by pressing the ☐ or ⊕ button.
4. Press the **MENU** button to store the settings and return to normal viewing

## ● Unit Address (UNIT ADDRESS)

This item lets you set the unit address of the monitor in the system for RS-485 communication.

1. Move the cursor to the UNIT ADDRESS parameter by pressing the the ▲ or ▼ button.

COMMUNICATION SETUP	
UNIT ADDRESS	1
CAM CONFIG	↵
BAUD RATE	9600
DATA BIT	8
PARITY CHECK	NONE
STOP BIT	1
WAIT TIME	OFF
SETUP ENABLE	

2. Select the unit address number to be used for RS-485 communication by pressing the ☐ or ⊕ button.

Select a parameter value between 1 and 99.

The factory default setting is 1.



## ● Camera Configuration (CAM CONFIG)

This item lets you set numbers for the input from system cameras for RS-485 communication.

1. Move the cursor to CAM CONFIG by pressing the ▲ or ▼ button, then press the □ or ⊕ button. The CAMERA CONFIG menu shown below will appear on the monitor screen.

COMMUNICATION SETUP	
UNIT ADDRESS	1
[CAM_CONFIG]	
BAUD RATE	9600
DATA BIT	8
PARITY CHECK	NONE
STOP BIT	1
WAIT TIME	OFF
SETUP ENABLE	

CAMERA CONFIG	
INPUT CH	CAM NO.
A CH	001
B CH	002
S-VIDEO	003

2. Move the cursor to the input parameter to be edited by pressing the ▲ or ▼ button, then select a number by pressing the □ or ⊕ button. Select a parameter value between 001 and 128.

The factory default setting for each input is shown below.

A CH: 001  
B CH: 002  
S-VIDEO: 003

**Note:** Make sure not to assign the same number to more than one system camera for RS-485 communication.

3. Repeat the above procedure to edit other input.
4. After completing the settings, press the **MENU** button to return to the previous setup menu.

## ● Baud Rate (BAUD RATE)

This item lets you set the transmission speed for RS-485 communication.

1. Move the cursor to the BAUD RATE parameter by pressing the ▲ or ▼ button.
2. Select the desired transmission speed shown below by pressing the □ or ⊕ button.

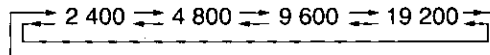

The factory default setting is 9 600 bps.

## ● Data Bit (DATA BIT)

This item lets you set the number of data bits for RS-485 communication.

The factory default setting is 8 bit and fixed.

## ● Parity Check (PARITY CHECK)

This item lets you set the parity bit for RS-485 communication.

1. Move the cursor to the PARITY CHECK parameter by pressing the ▲ or ▼ button.
2. Select NONE, EVEN or ODD for parity check by pressing the □ or ⊕ button.

The factory default setting is NONE

## ● Stop Bit (STOP BIT)

This item lets you set the number of stop bits for RS-485 communication.

1. Move the cursor to the STOP BIT parameter by pressing the ▲ or ▼ button.
2. Select either 1 or 2 for number of stop bits by pressing the □ or ⊕ button.

The factory default setting is 1 bit.

## ● Wait Time (WAIT TIME)

This item lets you set the waiting time in milli-seconds (ms) to retry after confirming that no data is received from the controller for RS-485 communication.

1. Move the cursor to the WAIT TIME parameter by pressing the ▲ or ▼ button.
2. Select OFF, 100, 200, 400, 1 000 ms for the wait time by pressing the □ or ⊕ button. When no transmission is needed, select OFF.

The factory default setting is OFF (no retry).

# OPERATING PROCEDURES

## ■ Power Up

Before operating the monitor, confirm that the cameras and peripherals are connected correctly and securely.

1. Turn on the monitor by pressing the **POWER** button. The Power Indicator lights in green.
2. Select the desired input to be displayed by pressing the **INPUT SELECT** button.

Pressing this button will select the display (or audio) input in the sequence shown below.



Onscreen Display	Video Input	Audio Input
A CH	VIDEO IN A	AUDIO IN A
B CH	VIDEO IN B	AUDIO IN B
S-VIDEO	S-VIDEO IN	

The selected input picture appears on the monitor screen.

## ■ Display Setting

The Display Setting can be made onscreen as shown below.

To display the onscreen menu:

1. Press the **MENU** button. The menu shown below appears on the monitor screen. It will close automatically if no operation takes place within about 10 seconds.

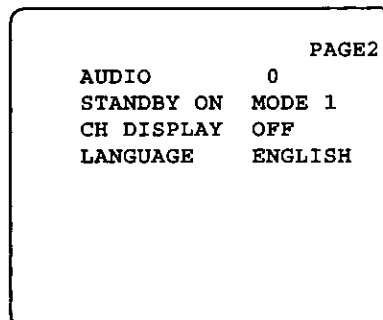
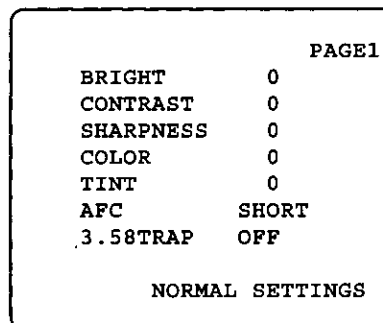

2. Move the cursor to the LANGUAGE parameter on the next page in the menu by pressing the **▲** or **▼** button, then select the desired language by pressing the **□** or **+** button. Pressing the button will toggle the display language as shown below.

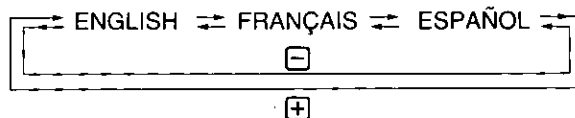

3. Move the cursor to the BRIGHT, CONTRAST, SHARPNESS, COLOR, TINT parameter by pressing the ▲ or ▼ button, then adjust the level of the selected item by pressing the □ or ⊕ button.
- While the level of an item is being adjusted, the indicator displays the changed level as shown below.

Item	Effect	Indicator
BRIGHT	<input type="checkbox"/> Darker <input type="checkbox"/> Brighter	BRIGHT 20 ..... .....
CONTRAST	<input type="checkbox"/> Less <input type="checkbox"/> More	CONTRAST 20 ..... .....
SHARPNESS	<input type="checkbox"/> Soft <input type="checkbox"/> Sharp	SHARPNESS 20 ..... .....
COLOR	<input type="checkbox"/> Less <input type="checkbox"/> More	COLOR 20 ..... .....
TINT	<input type="checkbox"/> Greenish <input type="checkbox"/> Reddish	TINT 20 ..... .....

4. Repeat the above procedure to adjust the level of the other items.
5. To return to the menu setup display, press the **MENU** button.
6. Move the cursor to the AFC (Automatic Frequency Control) parameter by pressing the ▲ or ▼ button, then select either LONG or SHORT by pressing the □ or ⊕ button.

**LONG:** Receives input including noise or jitter such as VCR playback or TV program.

**SHORT:** Receives input other than the above such as camera output.

The factory default setting is SHORT.

7. Move the cursor to the 3.58TRAP parameter by pressing the ▲ or ▼ button, then select either ON or OFF by pressing the □ or ⊕ button.

**ON:** Enables the 3.58 MHz trap filter to decrease the cross color noise.

**OFF:** Disables the 3.58 MHz trap filter. Normally select this mode.

The factory default setting is OFF.

8. To reset the items on the page to the default settings, move the cursor to NORMAL SETTINGS by pressing the ▲ or ▼ button, then press the □ or ⊕ button to restore the factory default settings.

		PAGE1
BRIGHT	-12	
CONTRAST	+8	
SHARPNESS	-16	
COLOR	-6	
TINT	-2	
AFC	LONG	
3.58TRAP	ON	
<u>NORMAL SETTINGS</u>		

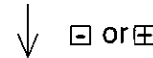

		PAGE1
BRIGHT	0	
CONTRAST	0	
SHARPNESS	0	
COLOR	0	
TINT	0	
AFC	SHORT	
3.58TRAP	OFF	
<u>NORMAL SETTINGS</u>		

9. Move the cursor to the AUDIO parameter by pressing the ▲ or ▼ button, then adjust the audio volume by pressing the □ or ⊕ button.

□: Decreases the audio volume.

⊕: Increases the audio volume.

10. Move the cursor to the STANDBY ON parameter by pressing the ▲ or ▼ button, then select the desired mode by pressing the □ or ⊕ button.

These modes refer to the display mode in standby condition when the STANDBY ON terminal is receiving input from the outboard device.

**MODE 1:** Pictures are displayed with less brightness.

**MODE 2:** Monitor blackout, i.e., no picture is displayed.

**IGNORE:** Input signal is ignored. The display does not change.

The factory default setting is MODE 1.

11. Move the cursor to the CH DISPLAY parameter by pressing the ▲ or ▼ button, then select the desired mode by pressing the □ or ⊕ button.

This item lets you enable or disable the display of the input channel in the upper left corner of the monitor screen.



**ON:** Always displays the input channel.



**OFF:** Displays the input channel for a few seconds after the input selection is made.

The factory default setting is OFF.

12. To exit the Display Setting menu, press the **MENU** button to return to the previous screen.

## ■ Audio Volume Control

The audio volume can be adjusted by pressing the  or  button in normal view. While the volume is being adjusted, the indicator displays the changed level as shown below.

- : Decreases the audio volume.
- : Increases audio volume.



## ■ Standby Function

1. Power up the monitor and select the input to be displayed. Refer to Power Up above.
2. Pressing the **STANDBY** button will toggle the display mode in the sequence shown below.



The Power Indicator changes to orange in the standby mode, and the display shown below will appear on the monitor screen.

- MODE 1:** Pictures are displayed with less brightness.
- MODE 2:** Monitor blackout, i.e., no picture is displayed.



### Notes:

- Speaker (audio) output is disabled in the standby mode.
- The Standby mode can be controlled by the input from the STANDBY ON/OFF terminal on the rear of the monitor. The input signal will toggle the mode selected in the Display Setting menu on and off. To set up this function, refer to STANDBY ON in the Display Setting menu.

## ■ To Reset to the Factory Default Settings

If you are not sure about the settings you made and want to return to the factory default settings, follow the procedure shown below.

1. Turn off the the monitor by pressing the **POWER** button.
2. Turn on the monitor by pressing the **POWER** button while holding down the **MENU** and  buttons. All settings in the Display Setting and the Setup menu are reset to the factory default settings.

# OPERATING PROCEDURES (with the System Controller)

For the following procedure, the WV-CM2080 needs to be set up first from the Setup menu.

The WV-CM2080 can be controlled with the specified System Controller.

Given below is an example. For further details refer to the Operating Instructions supplied with the System Controller.

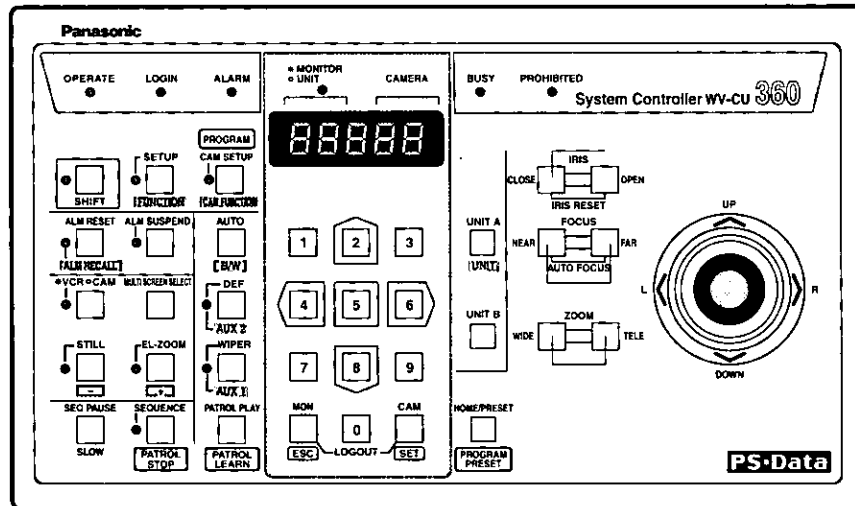

1. Select a Unit Address number by pressing the Numeric buttons, then press the **UNIT** button.
2. To select the input to be displayed, select a specified CAM NO. (input number assigned) by pressing the Numeric buttons, then press the **CAM (SET)** button.
3. To open the Display Setting menu, press the **SETUP** button for two seconds or more.
4. Move the cursor to the item parameter by moving the joystick up or down, then select the item parameter by moving the joystick to the left or right.
5. Pressing the **CAM (SET)** button will switch to the level indicator display, then pressing the **MON (ESC)** button will return to the menu display.
6. To close the menu, press the **SETUP** button for two seconds or more
7. To activate the assigned function, select an assigned number by pressing the Numeric button, then press the **FUNCTION** button.

**Note:** For function numbers refer to the Appendix on page 15.

# APPENDIX

This appendix details the elements for communication between the Monitor and the System Controller. For the communication parameter settings, refer to the SETUP PROCEDURES on page 8.

## ■ Communication Protocol

### ● Data Format

The controller sends messages to operate the monitor in the format shown below.

Code	[STX] [ADuuu] <Unit Address> [;] <Command> [;] <Parameter> [ETX]
ASCII	(02H) (   ) (   ) (   ) (03H)

A transmission message consists of [STX], [Unit Address], [;], [Command], [;], [Parameter], and [ETX]. [Unit Address] is expressed as [ADuuu] where uuu is in the range of 001 through 099 in decimal form to identify the unit number of the Monitor.

### ● Command Table

The transmission command consists of three letters followed by the unit address.

Item	Command (ASCII)	Parameter (ASCII)
Volume Control	VRA : n	n=+ Value Increment n=- Value Decrement
Brightness Control	VRB : n	n=+ Value Increment n=- Value Decrement
Contrast Control	VRC : n	n=+ Value Increment n=- Value Decrement
Sharpness Control	VRS : n	n=+ Value Increment n=- Value Decrement
Color Control	VRO : n	n=+ Value Increment n=- Value Decrement
Tint Control	VRT : n	n=+ Value Increment n=- Value Decrement
AFC Control	VRF : n	n=0 SHORT n=1 LONG
3.58 MHz Trap Setting	VRP : n	n=0 OFF n=1 ON
STANDBY ON Setting	MSB : n	n=0 IGNORE n=1 MODE 1 n=2 MODE 2
STANDBY Button Selection	OSB : n	n=0 Normal Display n=1 Standby Mode 1 n=2 Standby Mode 2
Input Channel Display	DCH : n	n=0 OFF n=1 ON
Language Setting	DLA : n	n=0 ENGLISH n=1 FRANÇAIS n=2 ESPAÑOL

## ■ Function Number Table

Shown below are the function numbers assigned to the monitor when controlling it with the specified System Controller.

Function Number	Function
001	NORMAL SETTINGS: Reset the items on the page in the Display Setting menu to the factory default settings.
002	Brightness Control: Reset to value 0
003	Brightness Control: Value Increment (+1)
004	Brightness Control: Value Decrement (-1)
005	Contrast Control: Reset to value 0
006	Contrast Control: Value Increment (+1)
007	Contrast Control: Value Decrement (-1)
008	Sharpness Control: Reset to value 0
009	Sharpness Control: Value Increment (+1)
010	Sharpness Control: Value Decrement (-1)
011	Color Control: Reset to value 0
012	Color Control: Value Increment (+1)
013	Color Control: Value Decrement (-1)
014	AFC Setting: Select SHORT
015	AFC Setting: Select LONG
016	Tint Control: Reset to value 0
017	Tint Control: Value Increment (+1)
018	Tint Control: Value Decrement (-1)
019	3.58 MHz Trap Setting: Select OFF
020	3.58 MHz Trap Setting: Select ON
021	Audio Volume Control: Reset to value 0
022	Audio Volume Control: Value Increment (+1)
023	Audio Volume Control: Value Decrement (-1)
024	STANDBY ON Setting: Select IGNORE
025	STANDBY ON Setting: Select MODE 1
026	STANDBY ON Setting: Select MODE 2
027	CH DISPLAY Setting: Select OFF
028	CH DISPLAY Setting: Select ON
029	LANGUAGE Setting: Select ENGLISH
030	LANGUAGE Setting: Select FRANÇAIS
031	LANGUAGE Setting: Select ESPAÑOL
034	STANDBY Button Selection: Select Normal Display
035	STANDBY Button Selection: Select Standby Mode 1
036	STANDBY Button Selection: Select Standby Mode 2

## SPECIFICATIONS

Power Source:	120 V AC, 60 Hz
Power Consumption:	90 W
Screen Size:	548 mm (21-9/16") diagonal tube size. 510 mm (20-1/16) viewable size.
Horizontal Resolution:	More than 500 TV lines at center
S-video Input:	Y: 1.0 V[p-p] /75 $\Omega$ , C: 0.286 V[p-p] /75 $\Omega$ , Mini DIN jack
Video Input:	1.0 V[p-p] composite/75 $\Omega$ , BNC (x2)
Video Output:	Looped through input with Auto Termination, BNC (x2)
Audio Input:	-8 dB/Hi-Z, RCA pin-jack (x2)
Audio output:	Looped through input, RCA pin-jack (x2)
Horizontal Scanning Frequency:	15.734 kHz
Vertical Scanning Frequency:	60 Hz
Sweep Linearity:	Horizontal: Less than 5% Vertical: Less than 5%
Sweep Distortion:	Less than 2%
Speaker Output:	0.7 W
Data Port:	6-conductor Modular Jack (x2)
Standby On/Off Terminal:	1 circuit
Ambient Operating Humidity:	Less than 90 %
Ambient Operating Temperature:	-10°C - +50°C (14°F - 122°F)
Dimensions:	482 mm (W) x 443 mm (H) x 476 (D) mm [19" (W) x 17-7/16" (H) x 18-3/4" (D)]
Weight:	26.0 kg (57.3 lbs.)

Weight and dimensions shown are approximate.  
Specifications are subject to change without notice

## ACCESSORIES

Power Cord .....	1 pc.
Rack Mounting Bracket .....	2 pcs.



## TABLE DES MATIÈRES

AVANT-PROPOS .....	18
CARACTÉRISTIQUES DOMINANTES .....	18
MESURES DE PRÉCAUTION .....	18
PRINCIPAUX ORGANES DE COMMANDE ET LEURS FONCTIONS .....	19
INSTALLATION .....	20
BRANCHEMENTS .....	21
PROCÉDURE DE CONFIGURATION .....	23
PROCÉDURES D'UTILISATION .....	25
PROCÉDURES D'UTILISATION (avec un contrôleur de système) .....	28
ANNEXE .....	29
CARACTÉRISTIQUES TECHNIQUES .....	31
ACCESSOIRES .....	31



SA 1965

Le symbole de l'éclair dans un triangle équilatéral indique la présence d'une tension suffisamment élevée pour engendrer un risque de chocs électriques.



SA 1966

Le point d'exclamation dans un triangle équilatéral indique que le manuel d'instructions inclus avec l'appareil contient d'importantes recommandations quant au fonctionnement et à l'entretien de ce dernier.

Nous vous suggérons de noter, dans l'espace prévu ci-dessous, le numéro de série inscrit à l'arrière de l'appareil, et de conserver ce manuel comme memorandum de votre achat afin d'en permettre l'identification en cas de vol.

Numéro de modèle \_\_\_\_\_

Numéro de série \_\_\_\_\_

**MISE EN GARDE:**

AFIN DE PRÉVENIR TOUT RISQUE D'INCENDIE OU DE CHOCS ÉLECTRIQUES, ÉVITER D'EXPOSER CET APPAREIL À LA PLUIE OU À UNE HUMIDITÉ EXCESSIVE.

# PRÉFACE

Le moniteur couleur Panasonic WV-CM2080 est un moniteur vidéo à entrée S-vidéo à haute résolution qui permet d'obtenir des images de haute qualité et haute définition.

Toutes les commandes, à l'exception de celles gérant l'alimentation et la sélection de source, peuvent être ajustées à partir du menu d'affichage sur écran. Il est doté d'une fonction d'économie d'énergie d'alimentation ainsi que des prises d'entrée standard et des connecteurs S-vidéo normalisés autorisant un raccordement à tout équipement de télévision en circuit fermé.

## CARACTÉRISTIQUES DOMINANTES

- Surface de visionnement d'environ 510 mm (20 pouces) avec une résolution de 500 lignes de télévision
- Trois sortes d'entrées pouvant être sélectionnées comprenant deux entrées composites et une entrée S-vidéo
- Deux modes de veille d'économie d'énergie : affichage à luminosité réduite et masquage
- Puissance de sortie haut-parleur maximum de 0,7 W
- Le moniteur vidéo peut être contrôlé avec le contrôleur de système spécifique se servant du mode PS Data (données de sécurité Panasonic).
- Fourni avec des équerres de fixation permettant une installation en bâti

## MESURES DE PRÉCAUTION

- **Tous les travaux d'installation pour cet appareil doivent être confiés à des techniciens qualifiés ou des installateurs de système confirmés.**
- **Ne pas obturer les ouvertures d'aération ni les fentes du couvercle de l'appareil.**  
Pour empêcher que la température intérieure de l'appareil augmente, écarter l'appareil du mur d'au moins 5 cm (2 pouces).
- **Ne jamais faire tomber d'objets métalliques par les fentes d'aération.**  
En effet, cela risque d'endommager définitivement l'appareil. Si cela se produit, couper immédiatement l'alimentation et demander les services de dépannage d'un technicien qualifié.
- **Ne jamais essayer de démonter l'appareil.**  
Pour éviter tout risque de décharge électrique, ne jamais retirer les vis de fixation ni les couvercles de protection.  
Aucun composant ni aucune pièce destinés à l'usage de l'utilisateur n'ont été placés à l'intérieur de l'appareil. Confier les opérations de maintenance à un dépanneur professionnel.
- **Ne pas manipuler cet appareil brutalement.**  
Lui éviter tout choc ou secousse sous peine de l'endommager.
- **Ne pas exposer l'appareil à l'eau ni le laisser dans un milieu très humide ni même essayer de le mettre en fonction dans un lieu humide.**  
Prendre immédiatement les mesures qui s'imposent si l'appareil a été mouillé. Couper l'alimentation et faire appel à un dépanneur professionnel pour qu'il effectue le dépannage nécessaire. Il faut savoir que l'humidité peut sérieusement endommager l'appareil et même constituer un risque de décharge électrique.
- **Ne pas se servir de produits d'entretien violents ni d'abrasifs pour nettoyer le coffret de l'appareil.**  
Se servir d'un morceau d'étoffe sèche pour nettoyer le coffret de l'appareil quand il est sale. Si les taches sont particulièrement tenaces, se servir d'une solution détergente neutre et diluée puis frotter délicatement avec l'étoffe qui en est imprégnée.
- **Éviter de mettre l'appareil en service dans un milieu dépassant ses limites de température, d'humidité et valeurs de puissance d'alimentation spécifiées.**  
L'appareil doit être mis en service dans des limites de température ambiante se situant entre -10 °C et +50 °C (14 °F - 122 °F) et un taux d'humidité inférieur à 90 %.  
La source d'alimentation de l'appareil se situe dans les limites de 120 V c.a. à 60 Hz.

# PRINCIPAUX ORGANES DE COMMANDE ET FONCTIONS

## ● Face avant

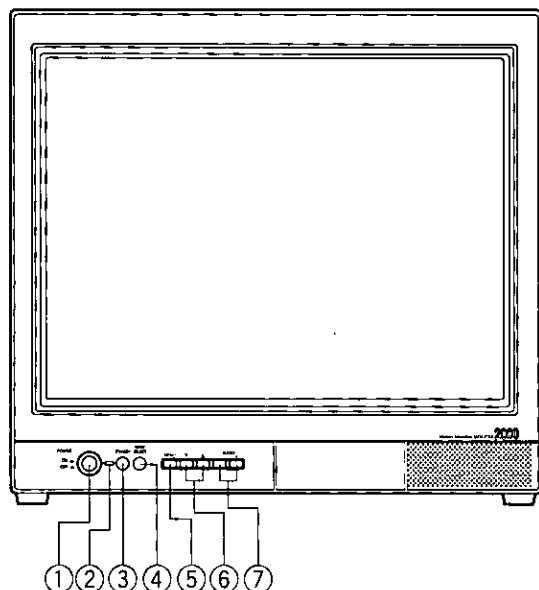

- ① **Touche d'alimentation (POWER, ON/OFF)**  
Cette touche permet de mettre le moniteur vidéo sous tension et de l'arrêter.
- ② **Témoin d'alimentation**  
Il s'allume lorsque le moniteur vidéo est sous tension mais aussi lorsqu'il est réglé en mode de veille.  
**Sous tension:** Voyant vert  
**Veille:** Voyant jaune
- ③ **Touche de veille (STANDBY)**  
Cette touche permet de basculer entre les divers modes d'affichage décrit ci-dessous.  
**Sous tension:** Les images de la caméra vidéo apparaissent normalement.  
**Veille (MODE 1):** Affichage mode d'abaissement de la luminosité  
**Veille (MODE 2):** Aucun affichage (masquage)
- ④ **Sélecteur de source d'entrée (INPUT SELECT)**  
Permet de choisir la source d'entrée dans l'ordre indiqué ci-dessous.



- ⑤ **Touche de menu (MENU)**  
Le fait d'enfoncer cette touche permet d'ouvrir le menu de configuration d'affichage et de modifier les paramètres d'affichage du moniteur vidéo. Une pression de la touche pendant au moins 5 secondes permet d'ouvrir le menu de configuration COMMUNICATION SETUP.
- ⑥ **Touches de réglage directionnel (▼, ▲)**  
Utiliser ces touches pour choisir un paramètre de réglage en déplaçant le curseur dans les menus de paramétrage d'affichage et de configuration.  
▲: Vers le haut  
▼: Vers le bas

## ● Face arrière

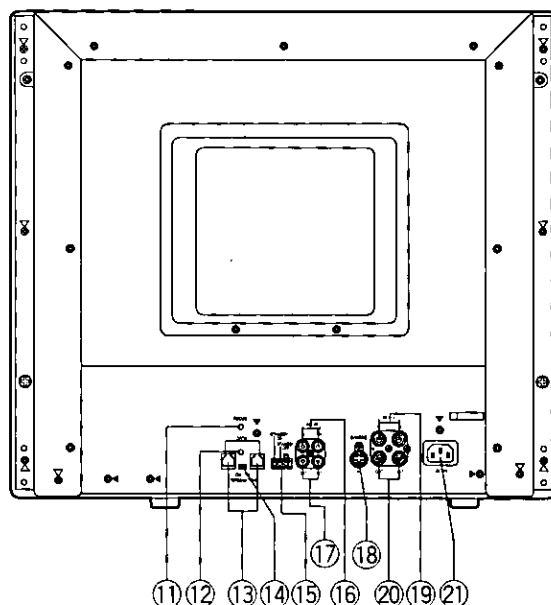

- ⑦ **Touches de réglage croissant ou décroissant (AUDIO ▲, ▼)**  
Appuyer sur ces touches pour augmenter ou diminuer le niveau de sortie audio. Ces touches sont également utilisées pour choisir un paramètre ou une valeur de niveau dans les menus de paramétrage d'affichage et de configuration.
- ⑪ **Commande de focalisation (FOCUS)**  
Cette commande permet d'ajuster la netteté de l'écran.
- ⑫ **Réglage d'écran**  
Cette commande est pré-réglée en usine.
- ⑬ **Ports d'alarme (DATA)**  
Ces ports sont utilisés pour l'échange des données de commande avec le contrôleur de système à partir du mode données de sécurité Panasonic.
- ⑭ **Sélecteur de données de terminaison (TERMINATION ON/OFF)**  
Ce sélecteur est utilisé et permet une terminaison du port de données du moniteur vidéo.
- ⑮ **Borne de commande de veille (STANDBY ON/STANDBY OFF/G)**  
Cette borne accepte les signaux d'entrée d'un appareil extérieur à des fins de contrôle de mode de veille. Elle fonctionne de la façon suivante:  
**STANDBY ON:** Établit le mode de veille spécifié.  
**STANDBY OFF:** Libère le mode de veille actif (affichage normal).
- ⑯ **Connecteurs d'entrée son (AUDIO IN A/B)**  
Acceptent les signaux audio provenant d'un appareil extérieur.
- ⑰ **Connecteur de sortie son (AUDIO OUT A/B)**  
Les signaux d'entrée audio reçus par le connecteur d'entrée audio opèrent un circuit en bouclage en passant par l'intermédiaire de ce connecteur.

- ⑱ **Connecteur d'entrée S-vidéo (S-VIDEO IN)**  
Ce connecteur permet d'appliquer les signaux S-vidéo provenant d'un appareil extérieur.
- ⑲ **Connecteur d'entrée vidéo (VIDEO IN A/B)**  
Ce connecteur permet d'appliquer des signaux vidéo composites provenant d'un appareil extérieur.

- ⑳ **Connecteur de sortie vidéo (VIDEO OUT A/B)**  
Les signaux d'entrée vidéo reçus par le connecteur d'entrée vidéo opèrent un circuit en bouclage en passant par l'intermédiaire de ce connecteur avec une terminaison automatique.
- ㉑ **Prise d'entrée d'alimentation secteur (AC IN)**  
Raccorder le cordon d'alimentation secteur (fourni parmi les accessoires standard) à cette prise et le brancher à une prise de sortie secteur.

## INSTALLATION

L'installation décrite ci-dessous doit être confiée à un dépanneur professionnel ou à des installateurs de système qualifiés.

### ■ Installation en bâti

Ce moniteur vidéo peut être installé dans le bâti de la façon indiquée ci-dessous.

1. Fixer les cornières d'installation en bâti fournies sur les bords arrière du moniteur vidéo et les maintenir en place avec les huit vis de fixation (M4 x 10).

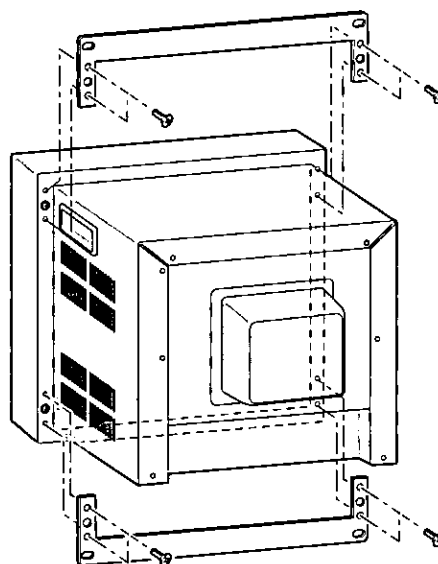

2. Installer le moniteur vidéo avec les cornières d'installation en bâti en place dans le bâti et l'immobiliser avec les quatre vis de fixation (à se procurer).

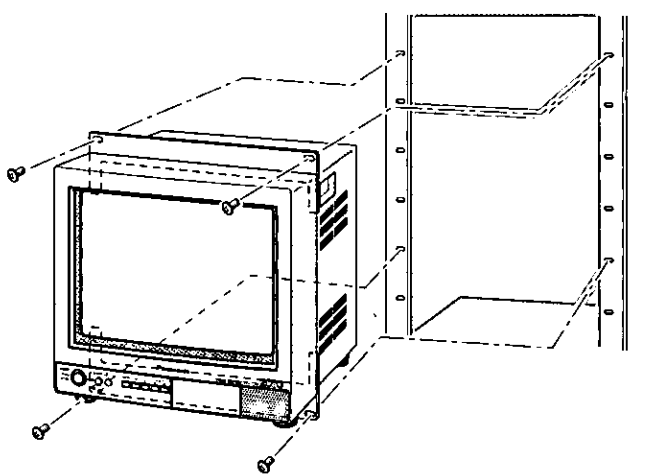

#### Mesures de précaution:

- Ne pas obturer les ouvertures de ventilation ou les fentes d'aération du couvercle pour éviter qu'une surchauffe de l'appareil se produise. On doit toujours faire en sorte que la température interne du bâti ne dépasse pas 45°C.
- Si le bâti est soumis à des vibrations, fixer l'arrière de l'appareil au bâti en se servant de cornières d'installation en bâti supplémentaires (à se procurer localement).

# BRANCHEMENTS

La procédure de branchement mentionnée ci-dessous doit être confiée à un dépanneur professionnel ou à des installateurs de système qualifiés.

Voici un exemple de connexion de système de base.

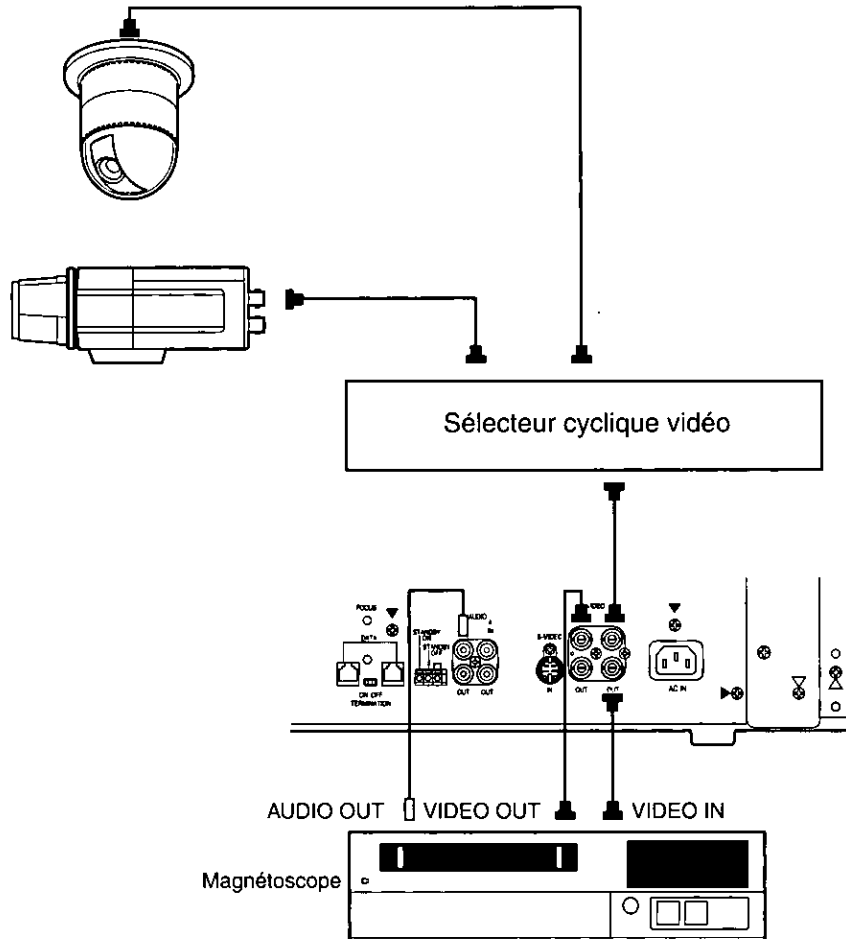

## ■ Raccordement à des caméras vidéo de surveillance

Raccorder la sortie vidéo de l'équipement de site de caméras vidéo de surveillance aux connecteurs VIDEO IN implantés sur la face arrière du moniteur vidéo avec des câbles coaxiaux.

La longueur maximum des câbles coaxiaux câbles utilisés entre les caméras vidéo de surveillance est comme suit:

Câble coaxial	RG-59U 3C-2V	RG-6/U 5C-2V	RG-11/U 7C-2V	RG-15/U 10C-2V
Longueur maximum de câble recommandée	250 m 825 ft	500 m 1 650 ft	600 m 1 980 ft	800 m 2 650 ft

## ■ Raccordement à un magnétoscope d'enregistrement

### • Enregistrement avec le magnétoscope

Se servir d'un câble coaxial pour raccorder le connecteur VIDEO OUT A ou B du moniteur vidéo à l'entrée vidéo du magnétoscope.

Se servir d'un câble audio pour raccorder les connecteurs AUDIO OUT A ou B du moniteur vidéo à l'entrée son du magnétoscope si cela est applicable.

### • Contrôle des images de lecture

Raccorder la borne de sortie vidéo du magnétoscope au connecteur de sortie vidéo VIDEO IN A ou B du moniteur vidéo à l'aide d'un câble coaxial.

### • Contrôle du son de lecture

Raccorder la borne de sortie son du magnétoscope au connecteur de sortie son AUDIO IN A ou B du moniteur vidéo à l'aide d'un câble audio.

## ■ Raccordement de plusieurs moniteurs vidéo

Pour contrôler les mêmes images sur plusieurs moniteurs vidéo, raccorder le connecteur VIDEO OUT A ou B du moniteur vidéo au connecteur VIDEO IN de l'autre moniteur vidéo avec un câble coaxial.

Ainsi, il est possible de raccorder jusqu'à 10 moniteurs vidéo en série avant qu'une perte de signal ne se produise. Noter cependant que la longueur totale du câble ne doit pas dépasser 150 mètres.

## ■ Raccordement à un contrôleur de système

Si l'ensemble de câble à 6 conducteurs est utilisé, il suffit simplement de raccorder une extrémité du câble au port DATA du moniteur vidéo et l'autre extrémité au port DATA du contrôleur de système.

Si le câble employé est réalisé à l'aide de matériaux achetés localement, il est important que le câble de transmission de données utilisé soit de très bonne qualité et adapté à une communication RS-485 (double blindage et 4 fils par paires torsadées).

Un câble de qualité inférieure se traduira par un fonctionnement irrégulier du système.

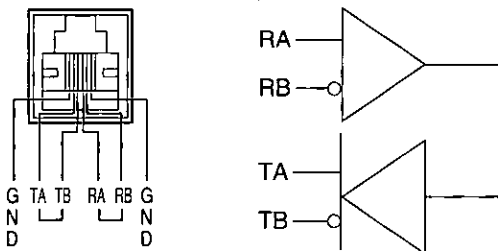
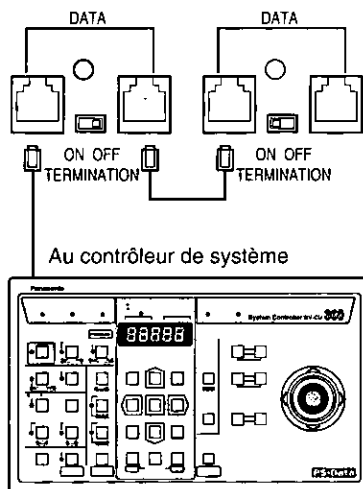

## ● Réglage de terminaison

Régler le sélecteur de terminaison implanté à l'arrière du moniteur vidéo en fonction des conditions d'utilisation du système.

**ON:** Terminaison des données.

**OFF:** Les données sont transmises à d'autres appareils.

## ■ Raccordement à la borne ON/OFF de veille

Le raccordement d'un appareil extérieur à la borne STANDBY ON/OFF implanté sur la face arrière du moniteur vidéo permet de contrôler les images des signaux appliqués par cet appareil tandis que les modes d'affichage normal et de veille peuvent être utilisés.

La façon dont cette fonction peut être utilisée est indiquée ci-dessous.

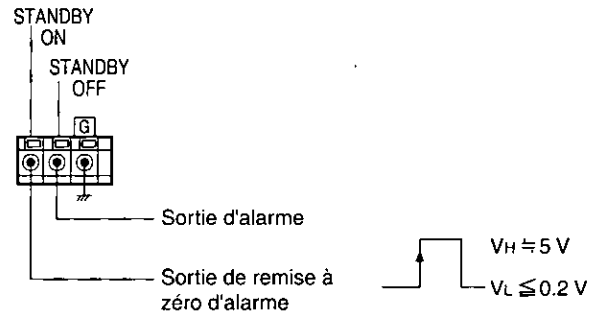

### • Entrée STANDBY ON

Impulsion de +5 V c.c.

### • Entrée STANDBY OFF

Contact sans tension ou sorte de collecteur ouvert

**Remarque:** la configuration de cette fonction doit être faite en se référant au menu de réglage d'affichage.

# PROCÉDURE DE CONFIGURATION

Ce moniteur vidéo permet de faire apparaître plusieurs sortes de menus sur l'écran pour que l'utilisateur puisse introduire ses préférences.

Le menu de configuration COMMUNICATION SETUP vous permet de spécifier les paramètres de communication entre le contrôleur de système et les moniteurs vidéo.

## ■ Affichage du menu de configuration

L'affichage du menu de configuration est obtenu en procédant de la façon indiquée ci-dessous.

1. Vérifier que les caméras vidéo de surveillance et les périphériques sont raccordés correctement et fermement.

2. Mettre le moniteur vidéo sous tension en appuyant sur la touche **POWER**.

3. Appuyer sur la touche **MENU** pendant au moins 5 secondes.

Le menu de paramétrage d'affichage décrit page 25 apparaît en premier suivi du menu de configuration COMMUNICATION SETUP représenté ci-dessous.

COMMUNICATION SETUP	
UNIT ADDRESS	1
CAM CONFIG	↵
BAUD RATE	9600
DATA BIT	8
PARITY CHECK	NONE
STOP BIT	1
WAIT TIME	OFF
SETUP DISABLE	

Les touches suivantes peuvent être utilisées dans ce menu de configuration.

- ▲ : Déplace le curseur vers le haut.
- ▼ : Déplace le curseur vers le bas.
- ☐ : Sélectionne un mode ou un paramètre.
- ⊕ : Sélectionne un mode ou un paramètre.

4. La finalisation du paramétrage et le retour en mode de visionnement normal des images d'observation est effectué en appuyant sur la touche **MENU**.

## ■ Menu de configuration

Comme représenté plus haut, le menu de configuration possède sept sous-menus.

Un d'entre eux, CAM CONFIG, est lui-même divisé en sous-menus.

1. Après avoir sélectionné le menu de configuration sur l'écran du moniteur vidéo, amener le curseur sur SET UP DISABLE (invalidation de configuration) avec la touche ▲ ou la touche ▼, puis appuyer sur la touche ☐ ou ⊕.

L'indication de SET UP ENABLE (validation de configuration) dans le menu de configuration indique que la configuration est validée.

COMMUNICATION SETUP	
UNIT ADDRESS	1
CAM CONFIG	↵
BAUD RATE	9600
DATA BIT	8
PARITY CHECK	NONE
STOP BIT	1
WAIT TIME	OFF
SETUP ENABLE	

2. Déplacer le curseur sur le paramètre souhaité avec la touche ▲ ou la touche ▼.

3. Choisir le paramètre souhaité avec la touche ☐ ou la touche ⊕.

4. Appuyer sur la touche **MENU** pour sauvegarder le paramétrage et retourner à un visionnement normal des images d'observation.

## ● Adresse d'unité (UNIT ADDRESS)

Cette rubrique vous permet d'introduire l'adresse d'unité du moniteur vidéo dans le système à des fins de communication RS-485.

1. Déplacer le curseur sur le paramètre UNIT ADDRESS avec la touche ▲ ou la touche ▼.

COMMUNICATION SETUP	
UNIT ADDRESS	1
CAM CONFIG	↵
BAUD RATE	9600
DATA BIT	8
PARITY CHECK	NONE
STOP BIT	1
WAIT TIME	OFF
SETUP ENABLE	

2. Choisir le numéro d'adresse à utiliser à des fins de communication RS-485 avec la touche ☐ ou la touche ⊕.

Choisir la valeur du paramètre entre 1 et 99.

Le réglage usine par défaut a été fait sur 1.

## ● Configuration de caméra vidéo de surveillance (CAM CONFIG)

Ce paramètre permet de spécifier les numéros définis de l'entrée faite à partir des caméras vidéo de surveillance de système à des fins de communication RS-485.

1. Déplacer le curseur sur le paramètre CAM CONFIG avec la touche ▲ ou la touche ▼, appuyer ensuite sur la touche □ ou ⊕. Ceci fait apparaître le menu de configuration CAMERA CONFIG comme représenté sur la figure ci-dessous sur le moniteur vidéo.

COMMUNICATION SETUP	
UNIT ADDRESS	1
(CAM_CONFIG) ↓	
BAUD RATE	9600
DATA BIT	8
PARITY CHECK	NONE
STOP BIT	1
WAIT TIME	OFF
SETUP ENABLE	

CAMERA CONFIG	
INPUT CH	CAM NO.
A CH	001
B CH	002
S-VIDEO	003

2. Déplacer le curseur sur le paramètre de saisie avec la touche ▲ ou la touche ▼, puis choisir un nombre avec la touche □ ou la touche ⊕.  
Choisir la valeur du paramètre entre 001 et 128.

Le réglage usine par défaut de chaque entrée a été fait comme suit.

A CH:	001
B CH:	002
S-VIDEO:	003

**Remarque:** Il convient de s'assurer que le même nombre est attribué à plus d'une caméra vidéo de surveillance de système à des fins de communication RS-485.

3. Refaire les opérations indiquées ci-dessus pour éditer les autres entrées.
4. Quand les réglages sont complètement terminés, appuyer sur la touche **MENU** pour finaliser et retourner au menu de configuration précédent.

## ● Vitesse de communication (BAUD RATE)

Ce paramètre vous permet de choisir la vitesse de transmission à des fins de communication RS-485.

1. Déplacer le curseur sur le paramètre BAUD RATE avec la touche ▲ ou la touche ▼.
2. Choisir la vitesse de transmission comme indiqué ci-dessous avec la touche □ ou la touche ⊕.

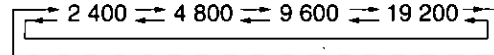

Le réglage usine initial a été fait sur 9 600 b/s.

## ● Réglage de bit de transmission (DATA BIT)

Ce paramètre vous permet de spécifier le nombre de bits de données à des fins de communication RS-485.

Le réglage usine initial a été fait sur 8 bits.

## ● Réglage de contrôle de parité (PARITY CHECK)

Ce paramètre vous permet de définir le bit de parité à des fins de communication RS-485.

1. Déplacer le curseur sur le paramètre PARITY CHECK avec la touche ▲ ou la touche ▼.
2. Choisir le type de contrôle de parité souhaité NONE, EVEN ou ODD avec la touche □ ou la touche ⊕.

Le réglage usine initial a été fait sur NONE.

## ● Réglage de bit d'arrêt (STOP BIT)

Ce paramètre vous permet de définir le bit d'arrêt à des fins de communication RS-485.

1. Déplacer le curseur sur le paramètre STOP BIT avec la touche ▲ ou la touche ▼.
2. Choisir le nombre de bits d'arrêt souhaité 1 ou 2 avec la touche □ ou la touche ⊕.

Le réglage usine initial a été fait sur 1 bit.

## ● Réglage de durée d'attente (WAIT TIME)

Ce paramètre vous permet de définir la durée d'attente en milli-seconde (ms) pour effectuer une tentative de communication après confirmation qu'aucune donnée n'est reçue du contrôleur à des fins de communication RS-485.

1. Déplacer le curseur sur le paramètre WAIT TIME avec la touche ▲ ou la touche ▼.
2. Choisir la durée d'attente souhaitée OFF, 100, 200, 400 ou 1 000 ms avec la touche □ ou la touche ⊕.  
Choisir OFF si aucune transmission n'est nécessaire.

Le réglage usine initial a été fait sur OFF (aucune autre tentative).



# PROCÉDURES D'UTILISATION

## ■ Mise sous tension

Avant de mettre le moniteur vidéo en service, vérifier que les caméras vidéo de surveillance et les appareils périphériques sont raccordés correctement et fermement.

1. Mettre le moniteur vidéo sous tension en enfonçant l'interrupteur d'alimentation **POWER**. Le témoin d'alimentation s'allume en vert.
2. Choisir la caméra vidéo de surveillance dont les images doivent apparaître sur l'écran du moniteur vidéo en appuyant sur la touche **INPUT SELECT**.

Une pression sur cette touche permet de sélectionner les signaux d'entrée d'affichage (ou le son) dans l'ordre suivant.



Affichage sur l'écran	Entrée vidéo	Entrée son
A CH	VIDEO IN A	AUDIO IN A
B CH	VIDEO IN B	AUDIO IN B
S-VIDEO	S-VIDEO IN	

Ceci fait apparaître les images de la caméra vidéo de surveillance sur l'écran du moniteur vidéo.

## ■ Paramètres d'affichage

Les paramètres d'affichage peuvent apparaître sur l'écran en procédant de la façon indiquée ci-dessous.

Comment faire apparaître le menu sur l'écran:

1. Appuyer sur la touche **MENU**.  
Le menu représenté ci-dessous apparaît sur l'écran du moniteur vidéo. Il se ferme automatiquement si aucune opération n'est exécutée pendant environ 10 secondes.

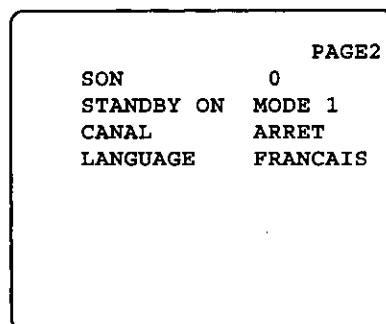
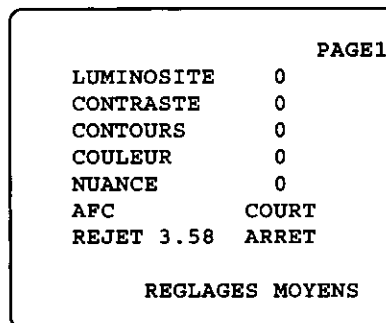

2. Amener le curseur sur la position du paramètre LANGUAGE de la page suivante en appuyant sur la touche ▲ ou la touche ▼, puis sélectionner la langue souhaitée en appuyant sur la touche □ ou la touche ⊕.  
La pression des touches permet d'obtenir une bascule entre les différentes langues d'affichage sélectionnées dans le menu comme cela est indiqué ci-dessous.

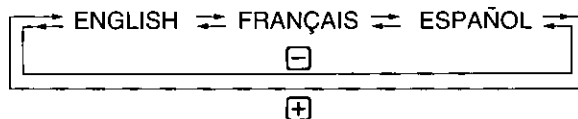

3. Amener le curseur sur LUMINOSITÉ, CONTRASTE, CONTOURS, COULEUR, NUANCES en appuyant sur la touche ▲ ou la touche ▼, puis ajuster le niveau du paramètre choisi en appuyant sur la touche □ ou sur la touche ⊕.

L'indicateur de niveau du paramètre réglé change sur l'écran de la façon représentée ci-dessous pendant que le réglage du paramètre choisi est effectué.

Paramètre	Effet	Indicateur
LUMINOSITE	□ □ Plus sombre Plus fort	LUMINOSITE 20 .....↑.....
CONTRASTE	□ □ Plus faible Plus fort	CONTRASTE 20 .....↑.....
CONTOURS	□ □ Atténués Nets	CONTOURS 20 .....↑.....
COULEUR	□ □ Plus faible Plus fort	COULEUR 20 .....↑.....
NUANCES	□ □ Plus vert Plus rouge	NUANCES 20 .....↑.....

4. Refaire les opérations citées plus haut pour ajuster le niveau des autres paramètres.
5. Appuyer sur la touche **MENU** pour retourner à la page-écran de menu de configuration.
6. Amener le curseur sur le paramètre AFC (contrôle automatiquement de fréquence) en appuyant sur la touche ▲ ou la touche ▼, puis sélectionner LONG ou COURT en appuyant sur la touche □ ou sur la touche ⊕.

**LONG:** Reçoit les signaux d'entrée chargés de bruit et d'instabilité verticale tels que les signaux de lecture d'un magnétoscope ou les signaux d'un programme de télévision.

**COURT:** Reçoit les signaux d'entrée autres que ceux mentionnés ci-dessus tels que les signaux de caméra vidéo de surveillance.

Le réglage usine par défaut a été fait sur COURT.

7. Amener le curseur sur le paramètre REJET 3.58 en appuyant sur la touche ▲ ou la touche ▼, puis sélectionner MARCHE ou ARRÊT en appuyant sur la touche □ ou sur la touche ⊕.

**MARCHE:** Permet au filtre éliminateur de 3,58 MHz d'atténuer le bruit de couleur croisé

**ARRÊT:** Neutralise la fonction du filtre éliminateur de 3,58 MHz. Normalement, ce mode est sélectionné.

8. Pour ramener ces paramètres sur leurs réglages par défaut, amener le curseur sur la position REGLAGES MOYENS en appuyant sur la touche t ou la touche s, puis appuyer sur la touche □ ou sur la touche ⊕ pour rétablir les réglages par défaut introduits en usine.

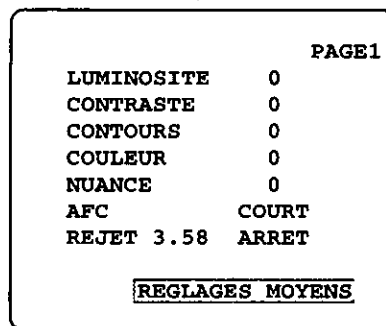
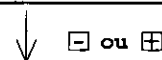
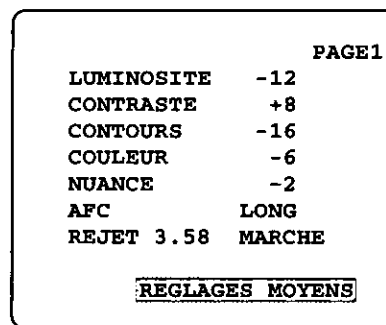

9. Amener le curseur sur le paramètre SON en appuyant sur la touche ▲ ou la touche ▼, puis sélectionner le volume de sortie son en appuyant sur la touche □ ou sur la touche ⊕.

□: Réduction du volume de sortie son.

⊕: Accroissement du volume de sortie son.

10. Amener le curseur sur le paramètre STANDBY ON en appuyant sur la touche ▲ ou la touche ▼, puis sélectionner l'un ou l'autre mode en appuyant sur la touche □ ou sur la touche ⊕.  
Ces modes se réfèrent au mode d'affichage en mode de veille du moniteur vidéo lorsque la borne STANDBY ON reçoit des signaux d'entrée d'un appareil extérieur.

**MODE 1:** Les images sont reçues avec un luminosité minimum.

**MODE 2:** Masquage des images du moniteur vidéo sur lequel aucune image n'apparaît.

**IGNORER:** Les signaux d'entrée sont ignorés. Aucune modification de l'affichage.

Le réglage usine par défaut a été fait sur MODE 1.

11. Amener le curseur sur le paramètre CANAL en appuyant sur la touche ▲ ou la touche ▼, puis sélectionner le mode souhaité en appuyant sur la touche □ ou sur la touche ⊕.  
Ce paramètre vous permet de valider ou d'invalider l'affichage du canal d'entrée dans la colonne du coin supérieur gauche sur l'écran du moniteur vidéo.



**MARCHE:** L'indication du canal d'entrée est indiquée en permanence.

**ARRÊT:** L'indication du canal d'entrée a lieu pendant quelques secondes après la sélection des signaux d'entrée.



Le réglage usine par défaut a été fait sur ARRÊT.

12. Appuyer sur la touche **MENU** pour retourner sur la page-écran de menu de configuration.

## ■ Commande de volume de niveau de sortie son

Le niveau de sortie son peut être ajusté en appuyant sur la touche  ou la touche  à partir d'un visionnement normal des images.

Alors que le niveau de sortie son est ajusté, l'indicateur fait apparaître le niveau en cours de changement représenté ci-dessous.

- : Réduit le niveau de sortie du son.
- : Augmente le niveau de sortie du son.

SON 20  
.....|.....

## ■ Fonction de veille

1. Mettre le moniteur vidéo sous tension et sélectionner la source d'entrée dont les images doivent apparaître sur l'écran du moniteur vidéo.  
Se référer la description ci-dessus concernant la mise sous tension.
2. Une pression sur la touche **STANDBY** permet de basculer d'un mode d'affichage à l'autre dans l'ordre indiqué ci-dessous.

→ Affichage normal → STANDBY/MODE 1 → STANDBY/MODE 2 →

Le témoin d'alimentation vire à l'orange pendant le mode de veille et l'affichage sur l'écran du moniteur vidéo se déroule comme représenté sur la figure ci-dessous.

**MODE 1:** Les images sont reçues avec un luminosité minimum.

**MODE 2:** Masquage des images du moniteur vidéo sur lequel aucune image n'apparaît.



### Remarques:

- La sortie (son) du haut-parleur est invalidée pendant le mode de veille.
- Le mode de veille peut être contrôlé par les signaux d'entrée appliqués à la borne STANDBY ON/OFF implantée sur la face arrière du moniteur vidéo.  
Une bascule entre les signaux d'entrée se produit pour le mode sélectionné en activation ou désactivation du menu de configuration d'affichage.  
La configuration de cette fonction est détaillée dans le menu de configuration d'affichage STANDBY ON.

## ■ Comment ramener les réglages par défaut usine

En cas d'incertitude sur le paramétrage qui a été fait et pour ramener les réglages par défaut usine, procéder de la façon suivante.

1. Couper l'alimentation du moniteur vidéo avec la touche **POWER**.
  2. Remettre le moniteur vidéo sous tension avec la touche **POWER** tout en appuyant sur les touches **MENU** et .
- Ceci a pour effet de ramener tous les paramètres de configuration d'affichage et du menu de configuration sur les réglages par défaut introduits en usine.

# PROCÉDURES D'UTILISATION (avec un contrôleur de système)

Pour effectuer la procédure indiquée ci-dessous, les réglages du menu de configuration du WV-CM2080 doivent avoir été faits au préalable.

Le WV-CM2080 peut être contrôlé à partir du contrôleur de système spécifié.

Voici un exemple ci-dessous. Pour obtenir de plus amples renseignements, se référer à la notice d'instructions fournie avec le contrôleur de système.

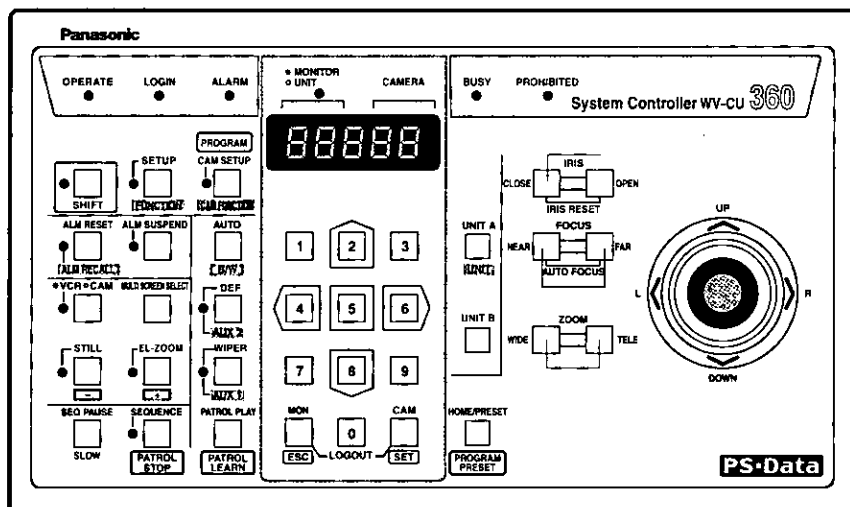

1. Choisir le numéro d'adresse d'unité à l'aide du pavé des touches numériques et appuyer sur la touche **UNIT**.
2. Pour sélectionner les signaux d'entrée à afficher, sélectionner le paramètre spécifié CAM NO. (numéro d'entrée affectée) avec le pavé des touches numériques et appuyer sur la touche **CAM (SET)**.
3. Pour ouvrir le menu de réglage d'affichage, appuyer sur la touche **SETUP** pendant au moins deux secondes.
4. Déplacer le curseur sur le paramètre à modifier en actionnant la manette de réglage tous azimuts vers le haut ou vers le bas, puis sélectionner le paramètre en actionnant la manette de réglage tous azimuts vers la gauche ou vers la droite.
5. Appuyer sur la touche **CAM (SET)** pour commuter l'affichage d'indicateur de niveau, puis appuyer sur la touche **MON (ESC)** pour retourner au menu d'affichage.
6. Appuyer sur la touche **SETUP** pour fermer le menu.
7. Pour activer les fonctions sélectionnées, choisir un numéro affecté avec le pavé de touches numériques, puis appuyer sur la touche **FUNCTION**.

**Remarque:** Se référer à l'annexe de la page 30 pour les numéros de fonction.

# ANNEXE

Cet annexe indique en détail les éléments de communication entre le moniteur vidéo et le contrôleur de système. En ce qui concerne le réglage des paramètres, se référer PROCÉDURES DE CONFIGURATION de la page 23

## ■ Protocole de communication

### ● Format des données

Le contrôleur transmet les messages pour commander le moniteur vidéo suivant le format indiqué ci-dessous.

Code	[STX] [ADuuu] <Adresse d'unité> [:] <Instruction> [:] <Paramètre> [EXT]
ASCII	(02H) (                                 ) ( ) (                                 ) ( ) (                                 ) (03H)

Un message de transmission est constitué des instructions [STX], [Adresse d'unité], [:],[Instruction], [:],[Paramètre] et [EXT]. [Adresse d'unité] est exprimé en [ADuuu] où uuu correspond aux limites comprises entre 001 et 099 sous forme décimale pour identifier le numéro d'unité du moniteur vidéo.

### ● Table des instructions

Les instructions de transmission sont constituées de trois lettres suivies par l'adresse d'unité.

Point de description	Instruction (ASCII)	Paramètre (ASCII)
Commande de volume	VRA : n	n=+ Incrément de valeur n=- Décrément de valeur
Commande de luminosité	VRB : n	n=+ Incrément de valeur n=- Décrément de valeur
Commande de contraste	VRC : n	n=+ Incrément de valeur n=- Décrément de valeur
Commande de contours	VRS : n	n=+ Incrément de valeur n=- Décrément de valeur
Commande de couleur	VRO : n	n=+ Incrément de valeur n=- Décrément de valeur
Commande de nuances	VRT : n	n=+ Incrément de valeur n=- Décrément de valeur
Commande AFC	VRF : n	n=0 COURT n=1 LONG
Réglage REJET 3.58 MHz	VRP : n	n=0 ARRET n=1 MARCHE
Réglage STANDBY ON	MSB : n	n=0 IGNORER n=1 MODE 1 n=2 MODE 2
Sélection de touche STANDBY	OSB : n	n=0 Affichage normal n=1 Veille MODE 1 n=2 Veille MODE 2
Affichage de canal d'entrée	DCH : n	n=0 ARRET n=1 MARCHE
Réglage de langue	DLA : n	n=0 ENGLISH n=1 FRANÇAIS n=2 ESPAÑOL

## ■ Tableau des numéros de fonction

Le tableau ci-dessous indique les numéros de fonction attribués au moniteur vidéo lorsqu'il est commandé à partir d'un contrôleur de système.

Numéro de fonction	Fonction
001	REGLAGES MOYENS: Remise à zéro des paramètres de la page du menu de réglage d'affichage et ramenés sur leurs valeurs par défaut introduites à l'usine.
002	Commande de luminosité: Remise à zéro sur la valeur 0
003	Commande de luminosité: Incrément de valeur (+1)
004	Commande de luminosité: Décrément de valeur (-1)
005	Commande de contraste: Remise à zéro sur la valeur 0
006	Commande de contraste: Incrément de valeur (+1)
007	Commande de contraste: Décrément de valeur (-1)
008	Commande de contours: Remise à zéro sur la valeur 0
009	Commande de contours: Incrément de valeur (+1)
010	Commande de contours: Décrément de valeur (-1)
011	Commande de couleur: Remise à zéro sur la valeur 0
012	Commande de couleur: Incrément de valeur (+1)
013	Commande de couleur: Décrément de valeur (-1)
014	Réglage AFC: Sélectionne COURT
015	Réglage AFC: Sélectionne LONG
016	Commande de nuances: Remise à zéro sur la valeur 0
017	Commande de nuances: Incrément de valeur (+1)
018	Commande de nuances: Décrément de valeur (-1)
019	Réglage de filtre éliminateur de 3,58 MHz: Sélectionne ARRÊT
020	Réglage de filtre éliminateur de 3,58 MHz: Sélectionne MARCHÉ
021	Commande de volume de son: Remise à zéro sur la valeur 0
022	Commande de volume de son: Incrément de valeur (+1)
023	Commande de volume de son: Décrément de valeur (-1)
024	Réglage STANDBY ON: Sélectionne IGNORER
025	Réglage STANDBY ON: Sélectionne MODE 1
026	Réglage STANDBY ON: Sélectionne MODE 2
027	Réglage CANAL: Sélectionne ARRÊT
028	Réglage CANAL: Sélectionne MARCHÉ
029	Réglage LANGUAGE: Sélectionne ENGLISH
030	Réglage LANGUAGE: Sélectionne FRANÇAIS
031	Réglage LANGUAGE: Sélectionne ESPAÑOL
034	Sélection de touche STANDBY: Sélectionne affichage normal
035	Sélection de touche STANDBY: Sélectionne veille de MODE 1
036	Sélection de touche STANDBY: Sélectionne veille de MODE 2

## CARACTÉRISTIQUES TECHNIQUES

Source d'alimentation:	120 V c. a. 60 Hz
Puissance consommée:	Environ 90 watts
Taille écran:	548 mm (21-9/16 po) en diagonal du tube Dimension réelle de visionnement en diagonal de 510 mm (20-1/16 po)
Résolution horizontale:	Mieux que 500 lignes de télévision au centre de l'écran
Entrée S-vidéo:	Signal de luminance: 1,0 V[p-p]/75 Ω, chrominance: 0,286 V[p-p]/75 Ω, mini-fiche
Entrée vidéo:	Signal vidéo composite de 1,0 V[p-p]/75 Ω, BNC (2)
Sortie vidéo:	Bouclage par entrée avec terminaison automatique, BNC (2)
Entrée audio:	-8 dB/Hi-Z, fiche Cinch (RCA) (2)
Sortie audio:	Bouclage par entrée, fiche Cinch (RCA) (2)
Fréquence de balayage de lignes:	15,734 kHz
Fréquence de balayage de trames:	60 Hz
Linéarité de balayage:	Lignes: égale ou inférieure à 5 % Trames: égale ou inférieure à 5 %
Distorsion de balayage:	Égale ou inférieure à 2 %
Sortie de haut-parleur:	0,7 W
Port de données:	Prises modulaire à 6 conducteurs (2)
Borne d'activation ou désactivation de veille:	1 circuit
Limites d'humidité ambiante en service:	Moins de 90 %
Limites de température ambiante en service:	-10°C à +50°C (14°F - 122°F)
Dimensions:	482 mm (L) x 443 mm (H) x 476 mm (P) [19 po (L) x 17-7/16 po (H) x 18-3/4 po (P)]
Poids:	26,0 kg (57.3 liv.)

Les poids et dimensions indiqués sont approximatifs.  
Sous réserve de modification des renseignements techniques sans préavis.

## ACCESSOIRES

Cordon d'alimentation .....	1 él.
Équerre de fixation en bâti .....	2 él.

**Panasonic Security and Digital Imaging Company**  
**A Division of Matsushita Electric Corporation of America**  
**Executive Office:** One Panasonic Way 3E-7, Secaucus, New Jersey 07094

**Regional Offices:**

Northeast: One Panasonic Way, Secaucus, NJ 07094 (201) 348-7303  
Southern: 1225 Northbrook Parkway, Suite 1-160, Suwanee, GA 30024 (770) 338-6838  
Midwest: 1707 North Randall Road, Elgin, IL 60123 (847) 468-5211  
Western: 6550 Katella Ave., Cypress, CA 90630 (714) 373-7840

**Panasonic Canada Inc.**  
5770 Ambler Drive, Mississauga,  
Ontario, L4W 2T3 Canada (905)624-5010

**Panasonic Sales Company**  
**Division of Matsushita Electric of Puerto Rico Inc.**  
Ave. 65 de Infanteria, Km. 9.5  
San Gabriel Industrial Park, Carolina,  
Puerto Rico 00985 (809)750-4300