

Panasonic

Color Monitor Operating Instructions

Model No. **WV-CM1420**

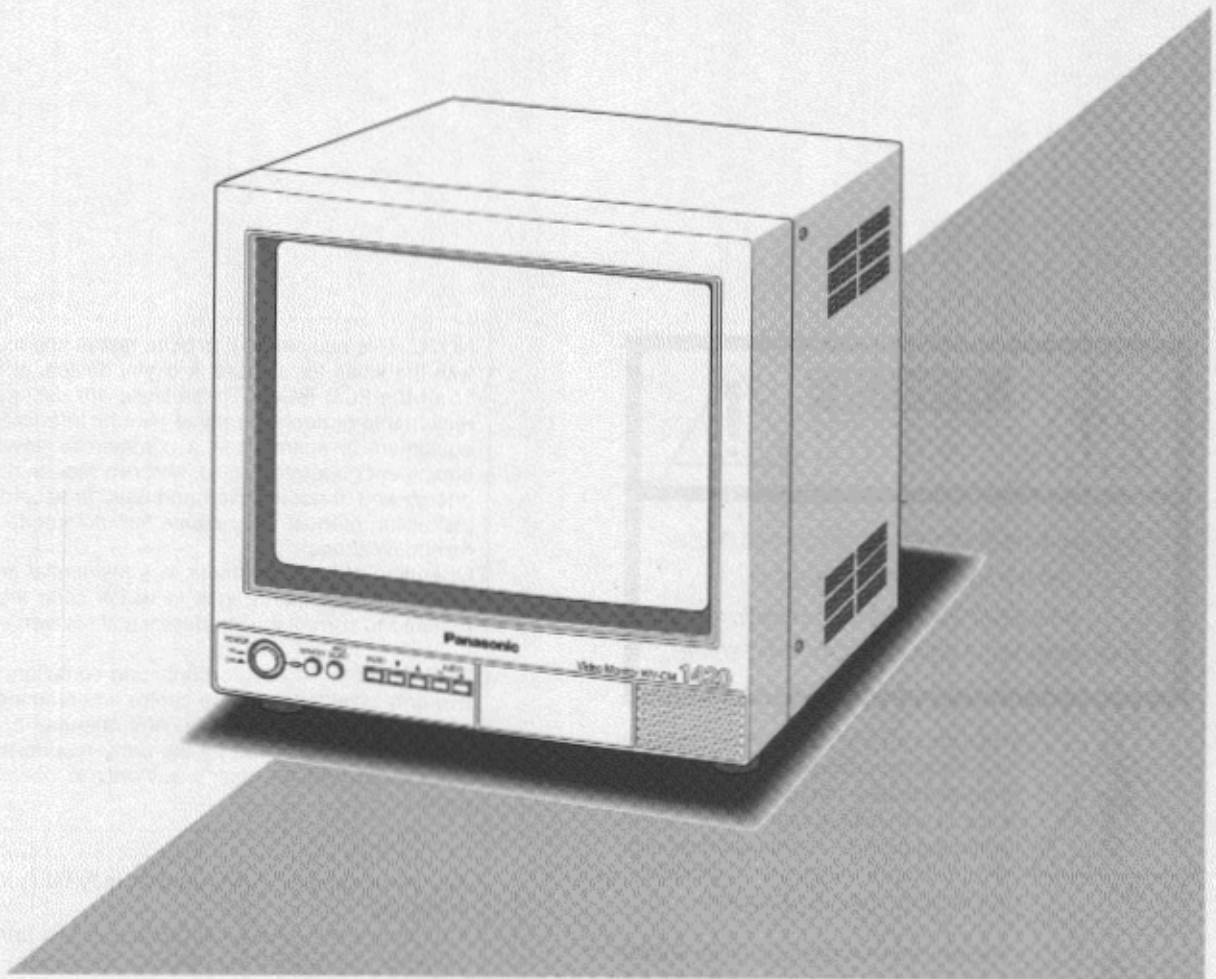

ENGLISH

FRANÇAIS

Before attempting to connect or operate this product,
please read these instructions carefully and save this manual for future use.

CONTENTS

PREFACE 3
 FEATURES 3
 PRECAUTIONS 3
 MAJOR OPERATING CONTROLS AND THEIR FUNCTIONS 4
 INSTALLATION 5
 CONNECTIONS 6
 OPERATING PROCEDURES 8
 SPECIFICATIONS 11
 ACCESSORIES 12



CAUTION

RISK OF ELECTRIC SHOCK
DO NOT OPEN



**CAUTION: TO REDUCE THE RISK OF ELECTRIC SHOCK,
 DO NOT REMOVE COVER (OR BACK).
 NO USER-SERVICEABLE PARTS INSIDE.
 REFER SERVICING TO QUALIFIED SERVICE PERSONNEL.**



SA 1965

The lightning flash with arrowhead symbol, within an equilateral triangle, is intended to alert the user to the presence of uninsulated "dangerous voltage" within the product's enclosure that may be of sufficient magnitude to constitute a risk of electric shock to persons.



SA 1966

The exclamation point within an equilateral triangle is intended to alert the user to the presence of important operating and maintenance (servicing) instructions in the literature accompanying the appliance.

For U.S.A.

NOTE: This equipment has been tested and found to comply with the limits for a Class A digital device, pursuant to Part 15 of the FCC Rules. These limits are designed to provide reasonable protection against harmful interference when the equipment is operated in a commercial environment. This equipment generates, uses, and can radiate radio frequency energy and, if not installed and used in accordance with the instruction manual, may cause harmful interference to radio communications.

Operation of this equipment in a residential area is likely to cause harmful interference in which case the user will be required to correct the interference at his own expense.

FCC Caution: To assure continued compliance, (example - use only shielded interface cables when connecting to computer or peripheral devices). Any changes or modifications not expressly approved by the party responsible for compliance could void the user's authority to operate this equipment.

The serial number of this product may be found on the rear of the unit.

You should note the serial number of this unit in the space provided and retain this book as a permanent record of your purchase to aid identification in the event of theft.

Model No. _____

Serial No. _____

WARNING:
 To reduce the risk of fire or electric shock, do not expose this appliance to rain or moisture.

PREFACE

The Panasonic WV-CM1420 Color Monitor's high resolution video input assures high definition picture quality.

All monitor functions, except for power and input selection, can be controlled from an onscreen menu. Provided with power saving feature as well as standard BNC and video input connectors for connection to CCTV equipment.

FEATURES

- Approx. 335 mm (13-inch) viewable area with a horizontal resolution of 370 TV lines
- Two selectable inputs, including two composite inputs
- Two standby modes for power saving: lower display brightness and blackout
- One audio input
- Maximum speaker output of 0.5 W
- Onscreen Setup menu

PRECAUTIONS

- **Refer all work related to the installation of this product to qualified service personnel or system installers.**
- **Do not block the ventilation opening or slots on the cover.**
To prevent the appliance from overheating, place it at least 5 cm (2 inches) away from the wall.
- **Do not drop metallic parts through slots.**
This could permanently damage the appliance. Turn the power off immediately and contact qualified service personnel for service.
- **Do not attempt to disassemble the appliance.**
To prevent electric shock, do not remove screws or covers.
There are no user-serviceable parts inside. Contact qualified service personnel for maintenance.
- **Handle the appliance with care.**
Do not strike or shake it, as this may damage the appliance.
- **Do not expose the appliance to water or moisture, nor try to operate it in wet areas.**
Take immediate action if the appliance becomes wet. Turn the power off and refer servicing to qualified service personnel. Moisture may damage the appliance and also cause electric shock.
- **Do not use strong or abrasive detergents when cleaning the appliance body.**
Use a dry cloth to clean the appliance when it is dirty. When the dirt is hard to remove, use a mild detergent and wipe gently. Afterwards, wipe off the remained part of the detergent in it with a dry cloth.
- **Do not operate the appliance beyond its specified temperature, humidity or power source ratings.**
Use the appliance at temperatures within -10°C - $+50^{\circ}\text{C}$ (14°F - 122°F) and a humidity below 90 %.
The input power source for this appliance is 120 V AC 60 Hz.

MAJOR OPERATING CONTROLS AND THEIR FUNCTIONS

● Front View

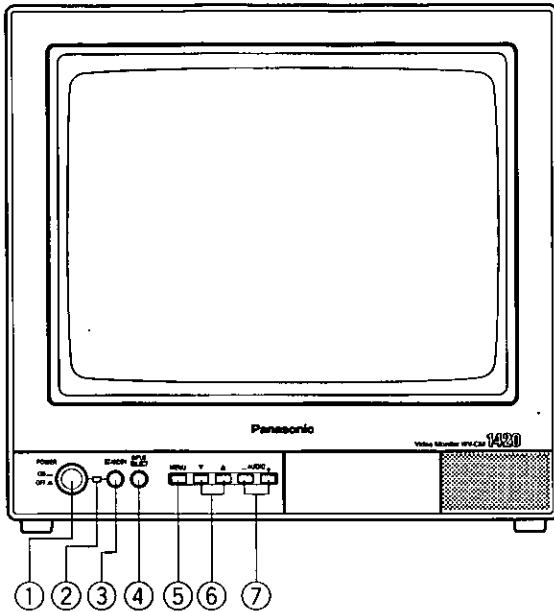

- ① **Power Button (POWER ON/OFF)**
This button turns the power of the monitor on and off.
- ② **Power Indicator**
Is on when the power of the monitor is turned on, also in standby mode.
On: Green light
Standby: Orange light
- ③ **Standby Button (STANDBY)**
Pressing this button toggles the display mode on the monitor screen as shown below.
On: Normal display
Standby (MODE 1): Lower display brightness
Standby (MODE 2): No display (blackout)
- ④ **Input Selection Button (INPUT SELECT)**
Selects input in the sequence shown below.

→ VIDEO IN A → VIDEO IN B →
- ⑤ **Menu Button (MENU)**
Pressing this button opens the Display Setting menu for changing the monitor's display settings.
- ⑥ **Direction Button (▼, ▲)**
These buttons move the cursor to the item parameters in the Display Setting and Setup menus.
▼: Down
▲: Up

● Rear View

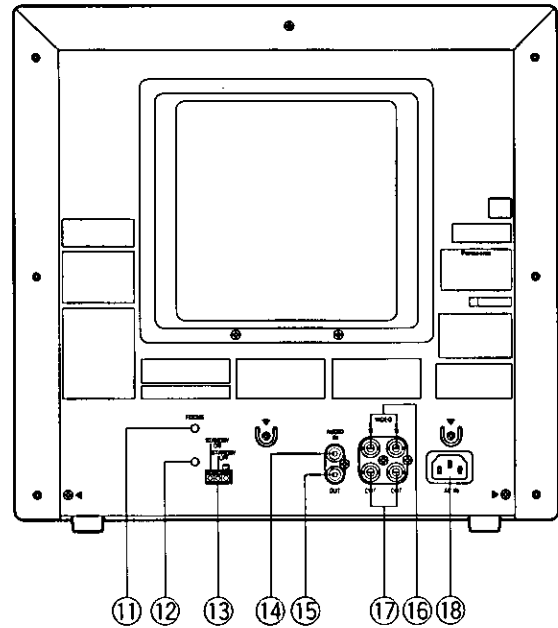

- ⑦ **Decrement/Increment Button (AUDIO ▢, ⊕)**
Press these buttons to increase or decrease the audio volume.
These buttons also select the item parameter or level in the Display Setting and Setup menu.
- ⑪ **Focus Control (FOCUS)**
This control adjusts the screen focus.
- ⑫ **Screen Control**
This control is preset at the factory.
- ⑬ **Standby Control Terminal (STANDBY ON/STANDBY OFF/G)**
This terminal accepts input from an outboard device to control the standby mode.
It operates as follows:
STANDBY ON: Establishes the specified standby mode.
STANDBY OFF: Releases standby mode (normal display).
- ⑭ **Audio Input Connector (AUDIO IN)**
For audio input from an outboard device
- ⑮ **Audio Output Connector (AUDIO OUT)**
The audio input signal connected to the Audio Input Connector is looped through to this connector.

⑩ **Video Input Connectors (VIDEO IN A/B)**
For input of composite video signal from an outboard device.

⑪ **Video Output Connectors (VIDEO OUT A/B)**
The video input signal connected to the Video Input Connector is looped through to this connector and terminated automatically.

⑫ **AC Inlet Socket (AC IN)**
Plug the power cord (supplied as a standard accessory) into this socket and connect it to an AC outlet.

INSTALLATION

The installation described below should be made by qualified service personnel or system installers.

■ Mounting into the Rack

To install the WV-CM1420 Color Monitor in an EIA rack, use the rack mounting brackets WQ-LM140E (optional) with rack mounting screws.

1. Turn off the power of the monitor.
2. Remove four screws on both side panels of the WV-CM1420.
These screws are no needed after this.
3. Fix the Rack Angle Brackets by using the four supplied screws (M4x12).
4. Mount the WV-CM1420 onto the rack using eight screws (procured locally).

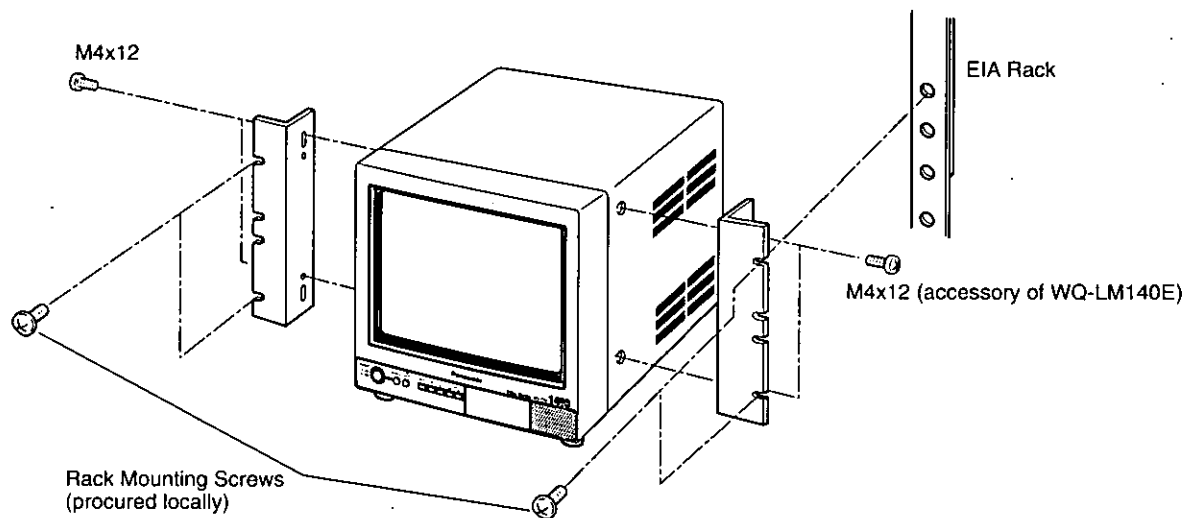

Cautions:

- Do not block the ventilation opening or slots on the cover to prevent the appliance from overheating. Always keep the temperature in the rack within 45°C (113°F).
- If the rack is subject to vibration, secure the rear of the unit to the rack using additional rack mounting brackets (procured locally).
- Leave one space free both above and below the monitor, or install a cooling fan in the rack.

CONNECTIONS

The connections described below should be made by qualified service personnel or system installers.

Shown below is an example of a basic system connection.

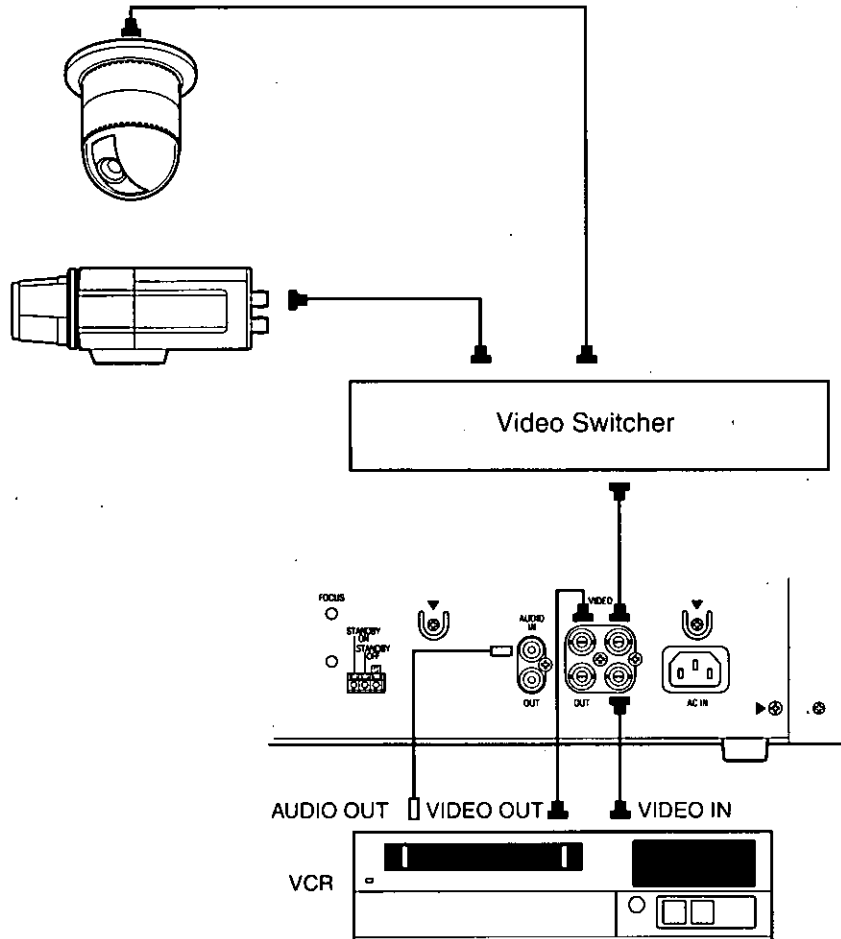

■ Connection with the Camera Site

Connect the Video Output of the camera site equipment to the VIDEO IN connectors on the rear of the monitor using coaxial cables. The maximum coaxial cable lengths between the cameras are shown below.

Cable	RG-59/U 3C-2V	RG-6/U 5C-2V	RG-11/U 7C-2V	RG-15/U 10C-2V
Recommended cable length	250 m (825 ft)	500 m (1 650 ft)	600 m (1 980 ft)	800 m (2 640 ft)

■ Connection with the VCR

• Recording on the VCR

Connect the VIDEO OUT A or B connector on the monitor to the video input of the VCR with a coaxial cable. Connect the AUDIO OUT connector on the monitor to the audio input of the VCR with an audio cable, if applicable.

• Monitoring the Playback picture

Connect the video output of the VCR to the VIDEO IN A or B connector on the monitor with a coaxial cable.

• Monitoring the Playback audio

Connect the audio output of the VCR to the AUDIO IN connector on the monitor with an audio cable.

■ Multiple Monitor Connection

To monitor the same video on multiple monitors, connect the VIDEO OUT A or B connector on the monitor to the VIDEO IN connector of the other monitor with a coaxial cable.

Up to 10 monitors in total can be connected in series before signal loss occurs. Total cable length should not exceed 150 meters (500 feet).

■ Connection to the Standby On/Off Terminal

Connecting an outboard device to the STANDBY ON/OFF Terminal on the rear of the monitor enables control of the monitor display by input from that device, both in normal and standby display mode.

Shown below is an example of how to use this function.

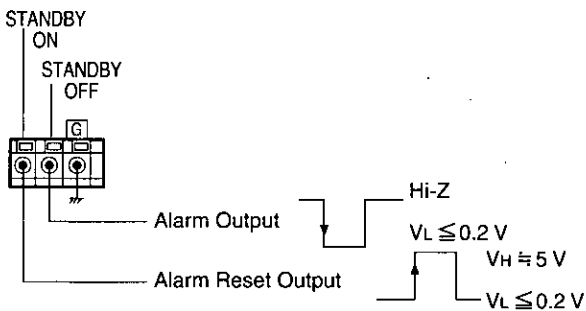

- **STANDBY ON input**

Pulse +5 V DC

- **STANDBY OFF input**

Non-voltage contact or open collector output

Note: To set up this function, refer to STANDBY ON in the Display Setting menu.

OPERATING PROCEDURES

■ Power Up

Before operating the monitor, confirm that the cameras and peripherals are connected correctly and securely.

1. Turn on the monitor by pressing the **POWER** button.
The Power Indicator lights in green.
2. Select the desired input to be displayed by pressing the **INPUT SELECT** button.

Pressing this button will select the display input in the sequence shown below.

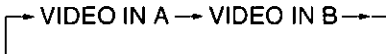

Onscreen Display	Video Input	Audio Input
A CH	VIDEO IN A	AUDIO IN
B CH	VIDEO IN B	

The selected input picture appears on the monitor screen.

■ Display Setting

The Display Setting can be made onscreen as shown below.

1. Press the **MENU** button.
The menu shown below appears on the monitor screen. It will close automatically if no operation takes place within about 10 seconds.

BRIGHT	0
CONTRAST	0
SHARPNESS	0
COLOR	0
TINT	0
AFC	SHORT
CH DISPLAY	OFF
STANDBY ON	MODE 1
LANGUAGE	ENGLISH
NORMAL SETTINGS	

2. Move the cursor to the LANGUAGE parameter in the menu with the **▼** or **▲** button, then select the desired language with the **□** or **+** button.
Pressing the button will toggle the display language as shown below.

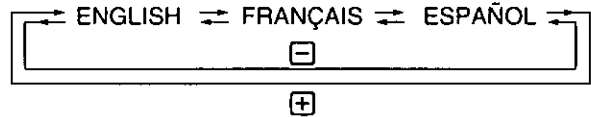

3. Move the cursor to the BRIGHT, CONTRAST, SHARPNESS, COLOR, TINT parameter with the **▼** or **▲** button, then adjust the level of the selected item with the **□** or **+** button.
While the level of an item is being adjusted, the indicator displays the changed level as shown below.

Item	Effect	Indicator
BRIGHT	<input type="checkbox"/> <input type="checkbox"/> Darker Brighter	BRIGHT 0
CONTRAST	<input type="checkbox"/> <input type="checkbox"/> Less More	CONTRAST 0
SHARPNESS	<input type="checkbox"/> <input type="checkbox"/> Soft Sharp	SHARPNESS 0
COLOR	<input type="checkbox"/> <input type="checkbox"/> Less More	COLOR 0
TINT	<input type="checkbox"/> <input type="checkbox"/> Greenish Reddish	TINT 0

4. Repeat the above step to adjust the level of the other items.
5. To return to the menu setup display, press the **MENU** button.
6. Move the cursor to the AFC (Automatic Frequency Control) parameter with the ▼ or ▲ button, then select either LONG or SHORT with the □ or ⊕ button.

LONG: Receives input including noise or jitter such as VCR playback or TV program.

SHORT: Receives input other than the above such as camera output.

The factory default setting is SHORT.

7. Move the cursor to the CH DISPLAY parameter with the ▼ or ▲ button, then select either ON or OFF with the □ or ⊕ button.

This item lets you enable or disable the display of the input channel in the upper left corner of the monitor screen.

ON: Always displays the input channel.

OFF: Displays the input channel for a few seconds after the input selection is made.

The factory default setting is OFF.

8. Move the cursor to the STANDBY ON parameter with the ▼ or ▲ button, then select the desired mode with the □ or ⊕ button.

These modes refer to the display mode in standby condition when the STANDBY ON terminal is receiving input from the outboard device:

MODE 1: Pictures are displayed with less brightness.

MODE 2: Monitor blackout, i.e., no picture is displayed.

IGNORE: Input signal is ignored. The display does not change.

The factory default setting is MODE 1.

9. To reset the BRIGHT, CONTRAST, SHARPNESS, COLOR, and TINT parameters to the default settings, move the cursor to NORMAL SETTINGS with the ▼ or ▲ button, then press the □ or ⊕ button to restore the factory settings.



10. To exit the Display Setting menu, press the **MENU** button to return to the previous screen.

BRIGHT	-12
CONTRAST	+8
SHARPNESS	-16
COLOR	-6
TINT	-2
AFC	LONG
CH DISPLAY	OFF
STANDBY ON	MODE 1
LANGUAGE	ENGLISH
NORMAL_SETTINGS	



BRIGHT	0
CONTRAST	0
SHARPNESS	0
COLOR	0
TINT	0
AFC	SHORT
CH DISPLAY	OFF
STANDBY ON	MODE 1
LANGUAGE	ENGLISH
NORMAL_SETTINGS	

■ Audio Volume Control

The audio volume can be adjusted with  or  button in normal view.

While the volume is being adjusted, the indicator displays the changed level as shown below.

: Decreases the audio volume.

: Increases audio volume.



■ Standby Function

1. Power up the monitor and select the input to be displayed.
Refer to Power Up above.
2. Pressing the **STANDBY** button will toggle the display mode in the sequence shown below.

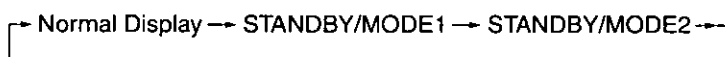

The Power Indicator changes to orange in the standby mode, and the display shown below will appear on the monitor screen.

MODE 1: Pictures are displayed with less brightness.

MODE 2: Monitor blackout, i.e., no picture is displayed.



Notes:

- Speaker (audio) output is disabled in the standby mode.
- The Standby mode can be controlled by the input from the STANDBY ON/OFF terminal on the rear of the monitor. The input signal will toggle the mode selected in the Display Setting menu on and off. To set up this function, refer to STANDBY ON in the Display Setting menu.

■ To Reset to the Factory Default Settings

If you are not sure about the settings you made and want to return to the factory default settings, follow the procedure shown below.

1. Turn off the monitor with the **POWER** button.
2. Turn on the monitor with the **POWER** button while holding down the **MENU** and  buttons.
All settings in the Display Setting are reset to the factory default settings.

SPECIFICATIONS

Power Source:	120 V AC, 60 Hz
Power Consumption:	60 W
Screen Size:	370 mm (14") diagonal tube size. 335.4 mm (13") viewable size.
Horizontal Resolution:	More than 370 TV lines at center
Video Input:	1.0 V[p-p] composite/75 Ω , BNC (x2)
Video Output:	Looped through input with Auto Termination, BNC (x2)
Audio Input:	-8 dB/Hi-Z, RCA pin-jack
Audio output:	Looped through input, RCA pin-jack
Horizontal Scanning Frequency:	15.734 kHz
Vertical Scanning Frequency:	60 Hz
Sweep Linearity:	Horizontal: Less than 5 % Vertical: Less than 5 %
Sweep Distortion:	Less than 2 %
Speaker Output:	0.5 W
Standby On/Off Terminal:	1 circuit
Ambient Operating Humidity:	Less than 90 %
Ambient Operating Temperature:	-10 °C - +50 °C (14 °F - 122 °F)
Dimensions:	370 mm (W) x 352 mm (H) x 399 mm (D) [14-9/16" (W) x 13-7/8" (H) x 15-11/16" (D)]
Weight:	13 kg (28.7 lbs.)

Weight and dimensions shown are approximate.
Specifications are subject to change without notice

ACCESSORIES

Power Cord 1 pc.

TABLE DES MATIÈRES

PRÉFACE	14
CARACTÉRISTIQUES DOMINANTES	14
MESURES DE PRÉCAUTION	14
PRINCIPAUX ORGANES DE COMMANDE ET FONCTIONS	15
INSTALLATION	16
BRANCHEMENTS	17
PROCÉDURES D'UTILISATION	19
CARACTÉRISTIQUES TECHNIQUES	22
ACCESSOIRES	23



SA 1965

Le symbole de l'éclair dans un triangle équilatéral indique la présence d'une tension suffisamment élevée pour engendrer un risque de chocs électriques.



SA 1966

Le point d'exclamation dans un triangle équilatéral indique que le manuel d'instructions inclus avec l'appareil contient d'importantes recommandations quant au fonctionnement et à l'entretien de ce dernier.

Nous vous suggérons de noter, dans l'espace prévu ci-dessous, le numéro de série inscrit à l'arrière de l'appareil, et de conserver ce manuel comme memorandum de votre achat afin d'en permettre l'identification en cas de vol.

Numéro de modèle _____

Numéro de série _____

MISE EN GARDE:

AFIN DE PRÉVENIR TOUT RISQUE D'INCENDIE OU DE CHOCS ÉLECTRIQUES, ÉVITER D'EXPOSER CET APPAREIL À LA PLUIE OU À UNE HUMIDITÉ EXCESSIVE.

PRÉFACE

Le moniteur couleur Panasonic WV-CM1420 est un moniteur vidéo à entrée vidéo à haute résolution qui permet d'obtenir des images de haute qualité et haute définition. Toutes les commandes, à l'exception de celles gérant l'alimentation et la sélection de source, peuvent être ajustées à partir du menu d'affichage sur écran. Il est doté d'une fonction d'économie d'énergie d'alimentation ainsi que des prises d'entrée standard et des connecteurs vidéo normalisés autorisant un raccordement à tout équipement de télévision en circuit fermé.

CARACTÉRISTIQUES DOMINANTES

- Surface de visionnement d'environ 335 mm (13 pouces) avec une résolution de 370 lignes de télévision
- Deux sortes d'entrées pouvant être sélectionnées comprenant deux entrées composites
- Deux modes de veille d'économie d'énergie : affichage à luminosité réduite et masquage
- Une entrée son
- Puissance de sortie haut-parleur maximum de 0,5 W
- Menu de configuration d'affichage sur écran

MESURES DE PRÉCAUTION

- **Tous les travaux d'installation pour cet appareil doivent être confiés à des techniciens qualifiés ou des installateurs de système confirmés.**
- **Ne pas obturer les ouvertures d'aération ni les fentes du couvercle de l'appareil.**
Pour empêcher que la température intérieure de l'appareil augmente, écarter l'appareil du mur d'au moins 5 cm.
- **Ne jamais faire tomber d'objets métalliques par les fentes d'aération.**
En effet, cela risque d'endommager définitivement l'appareil. Si cela se produit, couper immédiatement l'alimentation et demander les services de dépannage d'un technicien qualifié.
- **Ne jamais essayer de démonter l'appareil.**
Pour éviter tout risque de décharge électrique, ne jamais retirer les vis de fixation ni les couvercles de protection.
Aucun composant ni aucune pièce destinés à l'usage de l'utilisateur n'ont été placés à l'intérieur de l'appareil. Confier les opérations de maintenance à un dépanneur professionnel.
- **Ne pas manipuler cet appareil brutalement.**
Lui éviter tout choc ou secousse sous peine de l'endommager.
- **Ne pas exposer l'appareil à l'eau ni le laisser dans un milieu très humide ni même essayer de le mettre en fonction dans un lieu humide.**
Prendre immédiatement les mesures qui s'imposent si l'appareil a été mouillé. Couper l'alimentation et faire appel à un dépanneur professionnel pour qu'il effectue le dépannage nécessaire. Il faut savoir que l'humidité peut sérieusement endommager l'appareil et même constituer un risque de décharge électrique.
- **Ne pas se servir de produits d'entretien violents ni d'abrasifs pour nettoyer le coffret de l'appareil.**
Se servir d'un morceau d'étoffe sèche pour nettoyer le coffret de l'appareil quand il est sale. Si les taches sont particulièrement tenaces, se servir d'une solution détergente neutre et diluée puis frotter délicatement avec l'étoffe qui en est imprégnée. Essuyer ensuite proprement ce qui reste de solution détergente avec un morceau de tissu sec.
- **Éviter de mettre l'appareil en service dans un milieu dépassant ses limites de température, d'humidité et valeurs de puissance d'alimentation spécifiées.**
L'appareil doit être mis en service dans des limites de température ambiante se situant entre -10°C et +50°C (14 °F - 122 °F) et un taux d'humidité inférieur à 90 %.
La source d'alimentation de l'appareil se situe dans les limites de 120 V c.a. à 60 Hz.

PRINCIPAUX ORGANES DE COMMANDE ET FONCTIONS

● Face avant

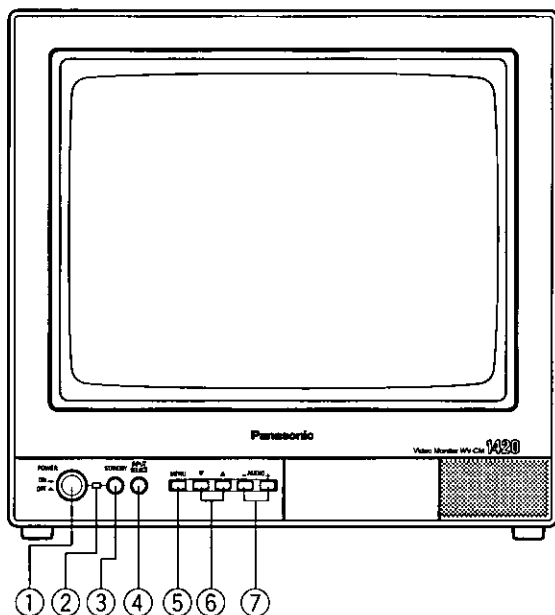

- ① **Touche d'alimentation (POWER, ON/OFF)**
Cette touche permet de mettre le moniteur vidéo sous tension et de l'arrêter.
- ② **Témoin d'alimentation**
Il s'allume lorsque le moniteur vidéo est sous tension mais aussi lorsqu'il est réglé en mode de veille.
Sous tension: Voyant vert
Veille: Voyant jaune
- ③ **Touche de veille (STANDBY)**
Cette touche permet de basculer entre les divers modes d'affichage décrit ci-dessous.
Sous tension: Les images de la caméra vidéo apparaissent normalement.
Veille (MODE 1): Affichage mode d'abaissement de la luminosité
Veille (MODE 2): Aucun affichage (masquage)
- ④ **Sélecteur de source d'entrée (INPUT SELECT)**
Permet de choisir la source d'entrée dans l'ordre indiqué ci-dessous.

→ VIDEO IN A → VIDEO IN B →
- ⑤ **Touche de menu (MENU)**
Le fait d'enfoncer cette touche permet d'ouvrir le menu de configuration d'affichage et de modifier les paramètres d'affichage du moniteur vidéo.
- ⑥ **Touches de réglage directionnel (▼, ▲)**
Utiliser ces touches pour choisir un paramètre de réglage en déplaçant le curseur dans les menus de paramétrage d'affichage et de configuration.
▼: Vers le bas
▲: Vers le haut

● Face arrière

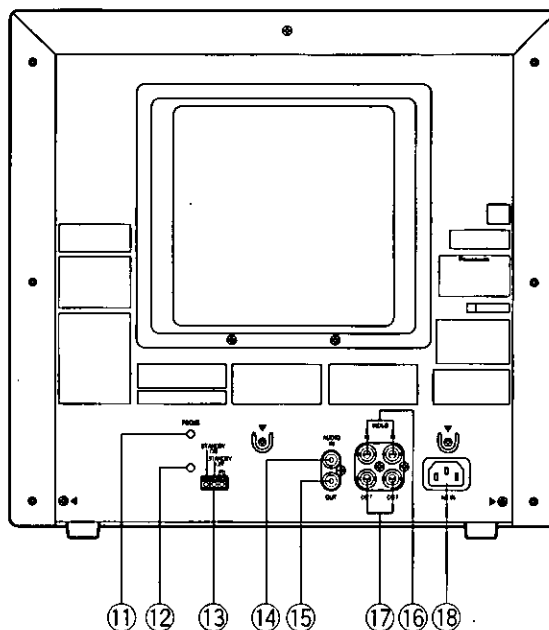

- ⑦ **Touches de réglage croissant ou décroissant (AUDIO □, ⊕)**
Appuyer sur ces touches pour augmenter ou diminuer le niveau de sortie audio.
Ces touches sont également utilisées pour choisir un paramètre ou une valeur de niveau dans les menus de paramétrage d'affichage et de configuration.
- ⑪ **Commande de focalisation (FOCUS)**
Cette commande permet d'ajuster la netteté de l'écran.
- ⑫ **Réglage d'écran**
Cette commande est pré-réglée en usine.
- ⑬ **Borne de commande de veille (STANDBY ON/STANDBY OFF/G)**
Cette borne accepte les signaux d'entrée d'un appareil extérieur à des fins de contrôle de mode de veille. Elle fonctionne de la façon suivante:
STANDBY ON: Établit le mode de veille spécifié.
STANDBY OFF: Libère le mode de veille actif (affichage normal).
- ⑭ **Connecteur d'entrée son (AUDIO IN A/B)**
Acceptent les signaux audio provenant d'un appareil extérieur.
- ⑮ **Connecteur de sortie son (AUDIO OUT)**
Les signaux d'entrée audio reçus par le connecteur d'entrée audio opèrent un circuit en bouclage en passant par l'intermédiaire de ce connecteur.

⑩ **Connecteurs d'entrée vidéo (VIDEO IN A/B)**

Ce connecteur permet d'appliquer des signaux vidéo composites provenant d'un appareil extérieur.

⑪ **Connecteurs de sortie vidéo (VIDEO OUT A/B)**

Les signaux d'entrée vidéo reçus par le connecteur d'entrée vidéo opèrent un circuit en bouclage en passant par l'intermédiaire de ce connecteur avec une terminaison automatique.

⑫ **Prise d'entrée d'alimentation secteur (AC IN)**

Raccorder le cordon d'alimentation secteur (fourni parmi les accessoires standard) à cette prise et le brancher à une prise de sortie secteur.

INSTALLATION

L'installation décrite ci-dessous doit être confiée à un dépanneur professionnel ou à des installateurs de système qualifiés.

■ Installation en bâti

Pour installer le moniteur vidéo couleur WV-CM1420 dans un bâti EIA, utiliser les cornières d'installation en bâti WQ-LM140E (optionnelles) avec les vis de fixation en bâti.

1. Couper l'alimentation du moniteur vidéo.
2. Retirer les quatre vis de fixation des deux panneaux latéraux du WV-CM1420.
Ces vis de fixation ne sont plus nécessaires par la suite.
3. Fixer les cornières d'installation en bâti en utilisant les quatre vis de fixation fournies (M4 x 12).
4. Installer le moniteur WV-CM1420 dans le bâti et l'immobiliser avec huit vis de fixation (à se procurer localement).

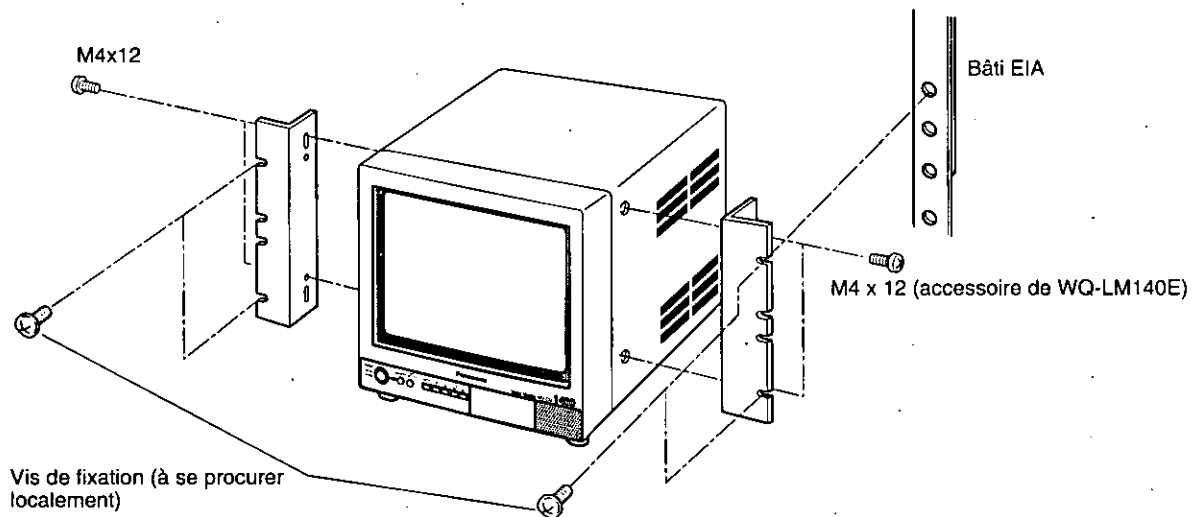

Mesures de précaution:

- Ne pas obturer les ouvertures de ventilation ou les fentes d'aération du couvercle pour éviter qu'une surchauffe de l'appareil se produise. On doit toujours faire en sorte que la température interne du bâti ne dépasse pas 45°C (113°F).
- Si le bâti est soumis à des vibrations, fixer l'arrière de l'appareil au bâti en se servant de cornières d'installation en bâti supplémentaires (à se procurer localement).
- Laisser un espace au-dessus et en-dessous du moniteur vidéo ou installer un ventilateur de refroidissement dans le bâti.

BRANCHEMENTS

La procédure de branchement mentionnée ci-dessous doit être confiée à un dépanneur professionnel ou à des installateurs de système qualifiés.

Voici un exemple de connexion de système de base.

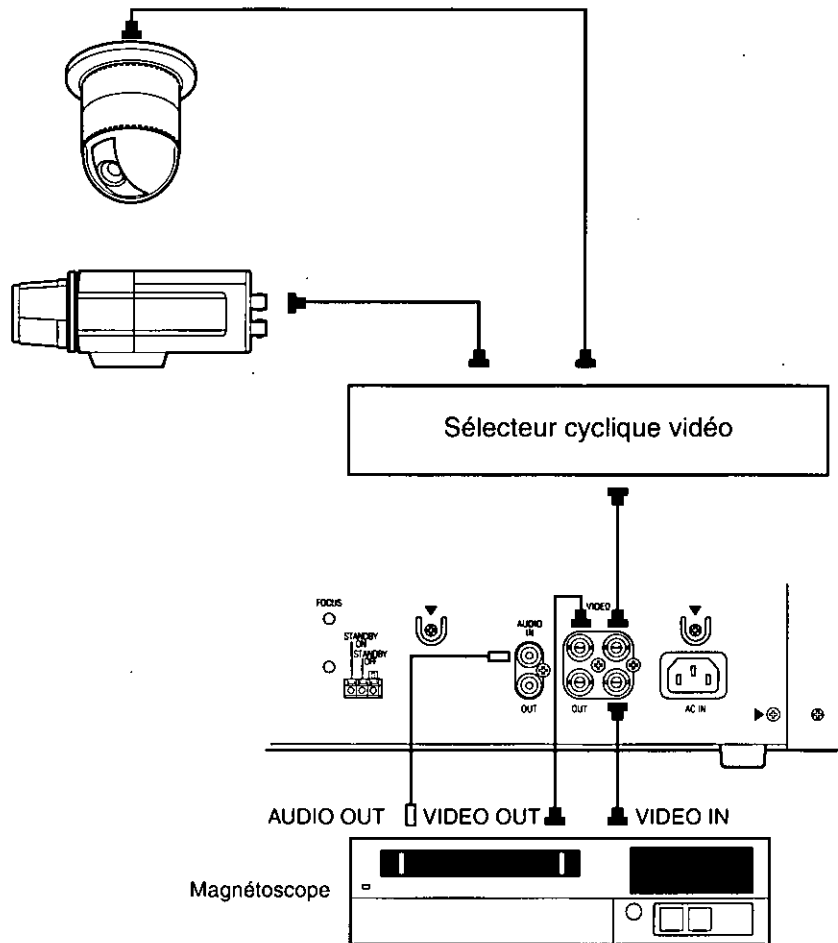

■ Raccordement à des caméras vidéo de surveillance

Raccorder la sortie vidéo de l'équipement de site de caméras vidéo de surveillance aux connecteurs VIDEO IN implantés sur la face arrière du moniteur vidéo avec des câbles coaxiaux.

La longueur maximum des câbles coaxiaux câbles utilisés entre les caméras vidéo de surveillance est comme suit:

Câble coaxial	RG-59/U 3C-2V	RG-6/U 5C-2V	RG-11/U 7C-2V	RG-15/U 10C-2V
Longueur maximum de câble recommandée	250 m 825 ft	500 m 1 650 ft	600 m 1 980 ft	800 m 2 640 ft

■ Raccordement à un magnétoscope d'enregistrement

• Enregistrement avec le magnétoscope

Se servir d'un câble coaxial pour raccorder le connecteur VIDEO OUT A ou B du moniteur vidéo à l'entrée vidéo du magnétoscope.

Se servir d'un câble audio pour raccorder le connecteur AUDIO OUT du moniteur vidéo à l'entrée son du magnétoscope si cela est applicable.

• Contrôle des images de lecture

Raccorder la borne de sortie vidéo du magnétoscope au connecteur de sortie vidéo VIDEO IN A ou B du moniteur vidéo à l'aide d'un câble coaxial.

• Contrôle du son de lecture

Raccorder la borne de sortie son du magnétoscope au connecteur de sortie son AUDIO IN du moniteur vidéo à l'aide d'un câble audio.

■ Raccordement de plusieurs moniteurs vidéo

Pour contrôler les mêmes images sur plusieurs moniteurs vidéo, raccorder le connecteur VIDEO OUT A ou B du moniteur vidéo au connecteur VIDEO IN de l'autre moniteur vidéo avec un câble coaxial.

Il est possible de raccorder en série jusqu'à 10 moniteurs vidéo avant qu'une perte de signal ne se produise. Noter cependant que la longueur totale du câble ne doit pas dépasser 150 mètres.

■ Raccordement à la borne ON/OFF de veille

Le raccordement d'un appareil extérieur à la borne STANDBY ON/OFF implanté sur la face arrière du moniteur vidéo permet de contrôler les images des signaux appliqués par cet appareil tandis que les modes d'affichage normal et de veille peuvent être utilisés.

La façon dont cette fonction peut être utilisée est indiquée ci-dessous.

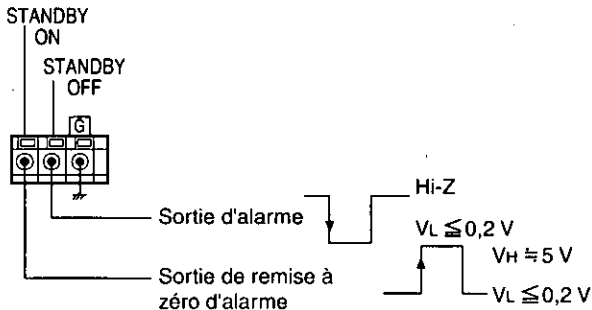

- **Entrée STANDBY ON**

Impulsion de +5 V c.c.

- **Entrée STANDBY OFF**

Contact sans tension ou sorte de collecteur ouvert

Remarque: la configuration de cette fonction doit être faite en se référant au menu de réglage d'affichage.

PROCÉDURES D'UTILISATION

■ Mise sous tension

Avant de mettre le moniteur vidéo en service, vérifier que les caméras vidéo de surveillance et les appareils périphériques sont raccordés correctement et fermement.

1. Mettre le moniteur vidéo sous tension en enfonçant l'interrupteur d'alimentation **POWER**. Le témoin d'alimentation s'allume en vert.
2. Choisir la caméra vidéo de surveillance dont les images doivent apparaître sur l'écran du moniteur vidéo en appuyant sur la touche **INPUT SELECT**.

Une pression sur cette touche permet de sélectionner les signaux d'entrée d'affichage dans l'ordre suivant.

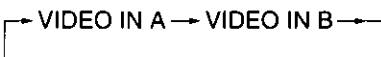

Affichage sur l'écran	Entrée vidéo	Entrée son
A CH	VIDEO IN A	AUDIO IIN
B CH	VIDEO IN B	

Ceci fait apparaître les images de la caméra vidéo de surveillance sur l'écran du moniteur vidéo.

■ Paramètres d'affichage

Les paramètres d'affichage peuvent apparaître sur l'écran en procédant de la façon indiquée ci-dessous.

1. Appuyer sur la touche **MENU**.

Le menu représenté ci-dessous apparaît sur l'écran du moniteur vidéo. Il se ferme automatiquement si aucune opération n'est exécutée pendant environ 10 secondes.

LUMINOSITE	0
CONTRASTE	0
CONTOURS	0
COULEUR	0
NUANCE	0
AFC	COURT
CANAL	ARRET
STANDBY ON	MODE 1
LANGUAGE	FRANÇAIS
REGLAGES MOYENS	

2. Amener le curseur sur la position du paramètre **LANGUAGE** dans le menu en appuyant sur la touche ▼ ou ▲, puis sélectionner la langue souhaitée en appuyant sur la touche □ ou la touche ⊕. La pression des touches permet d'obtenir une bascule entre les différentes langues d'affichage sélectionnées dans le menu comme cela est indiqué ci-dessous.

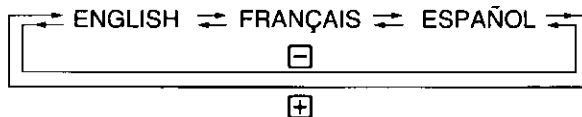

3. Amener le curseur sur **LUMINOSITE**, **CONTRASTE**, **CONTOURS**, **COULEUR**, **NUANCES** en appuyant sur la touche ▼ ou la touche ▲, puis ajuster le niveau du paramètre choisi en appuyant sur la touche □ ou sur la touche ⊕.

L'indicateur de niveau du paramètre réglé change sur l'écran de la façon représentée ci-dessous pendant que le réglage du paramètre choisi est effectué.

Paramètre	Effet	Indicateur
LUMINOSITE	<input type="checkbox"/> <input type="checkbox"/> Plus sombre Plus fort	LUMINOSITE 0
CONTRASTE	<input type="checkbox"/> <input type="checkbox"/> Plus faible Plus fort	CONTRASTE 0
CONTOURS	<input type="checkbox"/> <input type="checkbox"/> Atténués Nets	CONTOURS 0
COULEUR	<input type="checkbox"/> <input type="checkbox"/> Plus faible Plus fort	COULEUR 0
NUANCES	<input type="checkbox"/> <input type="checkbox"/> Plus vert Plus rouge	NUANCES 0

4. Refaire les opérations citées plus haut pour ajuster le niveau des autres paramètres.
5. Appuyer sur la touche **MENU** pour retourner à la page-écran de menu de configuration.
6. Amener le curseur sur le paramètre AFC (contrôle automatiquement de fréquence) en appuyant sur la touche ▼ ou la touche ▲, puis sélectionner LONG ou COURT en appuyant sur la touche sur la touche □ ou sur la touche ⊕.

LONG: Reçoit les signaux d'entrée chargés de bruit et d'instabilité verticale tels que les signaux de lecture d'un magnétoscope ou lessgx d'un programme de télévision.

COURT: Reçoit les signaux d'entrée autres que ceux mentionnés ci-dessus tels que les signaux de caméra vidéo de surveillance.

Le réglage usine par défaut a été fait sur COURT.

7. Amener le curseur sur le paramètre CANAL en appuyant sur la touche ▼ ou la touche ▲, puis sélectionner le mode souhaité en appuyant sur la touche sur la touche □ ou sur la touche ⊕.

Ce paramètre vous permet de valider ou d'invalider l'affichage du canal d'entrée dans la colonne du coin supérieur gauche sur l'écran du moniteur vidéo.

MARCHE: L'indication du canal d'entrée est indiquée en permanence.

ARRET: L'indication du canal d'entrée a lieu pendant quelques secondes après la sélection des signaux d'entrée.

Le réglage usine par défaut a été fait sur ARRET.

8. Amener le curseur sur le paramètre STANDBY ON en appuyant sur la touche ▼ ou la touche ▲, puis sélectionner l'un ou l'autre mode en appuyant sur la touche sur la touche □ ou sur la touche ⊕.

Ces modes se réfèrent au mode d'affichage en mode de veille du moniteur vidéo lorsque la borne STANDBY ON reçoit des signaux d'entrée d'un appareil extérieur.

MODE 1: Les images sont reçues avec un luminosité minimum.

MODE 2: Masquage des images du moniteur vidéo sur lequel aucune image n'apparaît.

IGNORER: Les signaux d'entrée sont ignorés. Aucune modification de l'affichage.

Le réglage usine par défaut a été fait sur MODE 1.

9. Pour ramener les paramètres LUMINOSITE, CONTRASTE, CONTOURS, COULEUR et NUANCES sur leurs réglages par défaut, amener le curseur sur la position REGLAGES MOYENS en appuyant sur la touche ▼ ou la touche ▲, puis appuyer sur la touche □ ou sur la touche ⊕ pour rétablir les réglages par défaut introduits en usine.



LUMINOSITE	-12
CONTRASTE	+8
CONTOURS	-16
COULEUR	-6
NUANCE	-2
AFC	LONG
CANAL	ARRET
STANDBY ON	MODE 1
LANGUAGE	FRANÇAIS
REGLAGES_MOYENS	



LUMINOSITE	0
CONTRASTE	0
CONTOURS	0
COULEUR	0
NUANCE	0
AFC	COURT
CANAL	ARRET
STANDBY ON	MODE 1
LANGUAGE	FRANÇAIS
REGLAGES_MOYENS	

10. Appuyer sur la touche **MENU** pour retourner sur la page-écran de menu de configuration.

■ Commande de volume de niveau de sortie son

Le niveau de sortie son peut être ajusté en appuyant sur la touche  ou la touche  à partir d'un visionnement normal des images.

Alors que le niveau de sortie son est ajusté, l'indicateur fait apparaître le niveau en cours de changement représenté ci-dessous.

: Réduit le niveau de sortie du son.

: Augmente le niveau de sortie du son.

SON



■ Fonction de veille

1. Mettre le moniteur vidéo sous tension et sélectionner la source d'entrée dont les images doivent apparaître sur l'écran du moniteur vidéo.

Se référer la description ci-dessus concernant la mise sous tension.

2. Une pression sur la touche **STANDBY** permet de basculer d'un mode d'affichage à l'autre dans l'ordre indiqué ci-dessous.



Le témoin d'alimentation vire à l'orange pendant le mode de veille et l'affichage sur l'écran du moniteur vidéo se déroule comme représenté sur la figure ci-dessous.

MODE 1: Les images sont reçues avec un luminosité minimum.

MODE 2: Masquage des images du moniteur vidéo sur lequel aucune image n'apparaît.



Remarques:

- La sortie (son) du haut-parleur est invalidée pendant le mode de veille.
- Le mode de veille peut être contrôlé par les signaux d'entrée appliqués à la borne **STANDBY ON/OFF** implantée sur la face arrière du moniteur vidéo.
Une bascule entre les signaux d'entrée se produit pour le mode sélectionné en activation ou désactivation du menu de configuration d'affichage.
La configuration de cette fonction est détaillée dans le menu de configuration d'affichage **STANDBY ON**.

■ Comment ramener les réglages par défaut usine

En cas d'incertitude sur le paramétrage qui a été fait et pour ramener les réglages par défaut usine, procéder de la façon suivante.

1. Couper l'alimentation du moniteur vidéo avec la touche **POWER**.
 2. Remettre le moniteur vidéo sous tension avec la touche **POWER** tout en appuyant sur les touches **MENU** et .
- Ceci a pour effet de ramener tous les paramètres de configuration d'affichage et du menu de configuration sur les réglages par défaut introduits en usine.

CARACTÉRISTIQUES TECHNIQUES

Source d'alimentation:	120 V c. a. 60 Hz
Puissance consommée:	Environ 60 watts
Taille écran:	370 mm (14 po) en diagonal du tube Dimension réelle de visionnement en diagonal de 335,4 mm (13 po)
Résolution horizontale:	Mieux que 370 lignes de télévision au centre de l'écran
Entrée vidéo:	Signal vidéo composite de 1,0 V[p-p]/75 Ω , BNC (x2)
Sortie vidéo:	Bouclage par entrée avec terminaison automatique, BNC (x2)
Entrée audio:	-8 dB/Hi-Z, fiche Cinch (RCA)
Sortie audio:	Bouclage par entrée, fiche Cinch (RCA)
Fréquence de balayage de lignes:	15,734 kHz
Fréquence de balayage de trames:	60 Hz
Linéarité de balayage:	Lignes: égale ou inférieure à 5 % Trames: égale ou inférieure à 5 %
Distorsion de balayage:	Égale ou inférieure à 2 %
Sortie de haut-parleur:	0,5 W
Borne d'activation ou désactivation de veille:	1 circuit
Limites d'humidité ambiante en service:	Moins de 90 %
Limites de température ambiante en service:	-10 °C à +50 °C (14 °F - 122 °F)
Dimensions:	370 mm (L) x 352 mm (H) x 399 mm (P) [14-9/16 po (L) x 13-7/8 po (H) x 15-11/16 po (P)]
Poids:	13 kg (28.7 liv.)

Les poids et dimensions indiqués sont approximatifs.

Sous réserve de modification des renseignements techniques sans préavis.

ACCESSOIRES

Cordon d'alimentation 1 él.

Panasonic Security and Digital Imaging Company
A Division of Matsushita Electric Corporation of America
Executive Office: One Panasonic Way 3E-7, Secaucus, New Jersey 07094

Regional Offices:

Northeast: One Panasonic Way, Secaucus, NJ 07094 (201) 348-7303
Southern: 1225 Northbrook Parkway, Suite 1-160, Suwanee, GA 30024 (770) 338-6838
Midwest: 1707 North Randall Road, Elgin, IL 60123 (847) 468-5211
Western: 6550 Katella Ave., Cypress, CA 90630 (714) 373-7840

Panasonic Canada Inc.
5770 Ambler Drive, Mississauga,
Ontario, L4W 2T3 Canada (905)624-5010

Panasonic Sales Company
Division of Matsushita Electric of Puerto Rico Inc.
Ave. 65 de Infanteria, Km. 9.5
San Gabriel Industrial Park, Carolina,
Puerto Rico 00985 (809)750-4300