



# Ultrasilencer Special Edition **Pia Wallén**



*Thinking of you*

 **Electrolux**





## English

Thank you for having chosen an Electrolux Ultra Silencer vacuum cleaner. These Operating Instructions cover all Ultra Silencer models. This means that with your specific model, some accessories may not be included. In order to ensure the best results, always use original Electrolux accessories. They have been designed especially for your vacuum cleaner.

Accessories and safety precautions	6
Before starting	8
Getting the best results	10
Replacing the dust bag, s-bag*	12
Replacing the motor filter and exhaust filter	12
Cleaning the hose and nozzle	14
Troubleshooting and consumer information	16

## Français

Merci d'avoir choisi l'aspirateur Ultra Silencer d'Electrolux. Ces instructions d'utilisation portent sur l'ensemble des modèles Ultra Silencer. Cela signifie qu'il est possible que certains accessoires ne soient pas fournis pour le modèle que vous avez en votre possession. Afin d'obtenir des performances optimales, toujours utiliser des accessoires originaux Electrolux. Il ont été spécialement conçus pour votre aspirateur.

Accessoires et précautions de sécurité	7
Avant de commencer	8
Comment obtenir les meilleurs résultats	11
Remplacer le sac à poussière s-bag*	13
Remplacer le filtre moteur et le filtre de ventilation	13
Nettoyer le flexible et les brosses	15
Gestion des pannes et informations consommateur	17

## Svenska

Tack för att du valt en Electrolux Ultra Silencer dammsugare. Den här manualen gäller för alla modeller av Ultra Silencer, vilket innebär att vissa tillbehör som beskrivs kanske inte ingår i just din modell.

Tillbehör och säkerhet	30
Innan du börjar	32
För bästa städresultat	34
Byte av dammpåse s-bag*	36
Byte av motor- och utblåsfiler	36
Rengöring av slang och munstycke	38
Felsökning och konsumentinformation	40

## Norsk

Takk for at du har valgt en Electrolux Ultra Silencer støvsuger. Denne bruksanvisningen gjelder for alle Ultra Silencer-modeller. Dette innebærer at noe av tilbehøret kanskje ikke følger med din modell. For å sikre best mulig resultater bør du alltid bruke originaltilbehør fra Electrolux. Dette tilbehøret er utviklet spesielt for din støvsuger.

Tilbehør og sikkerhetsforskrifter	31
Før du starter	33
Hvordan oppnå de beste resultater	35
Skifte støvpose, s-bag*	37
Bytte motorfilter og utblåsningsfilter	37
Rengjøre slangen og munestykket	39
Problemøsning og forbrukeropplysninger	41

## Suomi

Kiitos kun valitsit Electrolux Ultra Silencer -pölynimurin. Näämä käyttöohjeet kattavat kaikki Ultra Silencer -mallit. Tämä tarkoittaa, että osa lisälaitteista ei ehkä tule ostamaasi tietyn mallin mukana. Varmista paras mahdollinen puhdistustulos käyttämällä alkuperäisiä Electroluxin varusteita. Ne on suunniteltu varta vasten tätä imuria varten.

Varusteet ja turvaohjeet	31
Ennen aloitusta	33
Paras tulos	35
S-bag*-pölypussin vaihtaminen	37
Moottorin suodattimen ja poistoilman suodattimen vaihtaminen	37
Letkun ja suuttimen puhdistus	39
Vianetsintä ja kuluttajaneuvonta	41

## Русский

Благодарим Вас за покупку пылесоса Electrolux Ultra Silencer. Данное руководство по эксплуатации содержит сведения обо всех моделях серии Ultra Silencer. Поэтому некоторые принадлежности, возможно, не входят в комплект выбранной Вами модели. Наилучшие результаты гарантируются только для фирменных принадлежностей Electrolux - они разработаны специально для Вашего пылесоса.

Принадлежности и правила техники безопасности	43
Перед началом работы	45
Правила пользования и рекомендации	47
Замена пылесборника s-bag*	49
Замена фильтра двигателя и выпускного фильтра	49
Чистка шланга и насадок	51
Устранение неполадок и информация для потребителя	53

## Polski

Dziękujemy za wybranie odkurzacza Ultra Silencer rmy Electrolux. Ta instrukcja obsługi dotyczy wszystkich modeli odkurzacza Ultra Silencer. Oznacza to, że do konkretnego modelu mogą nie być dołączone niektóre akcesoria. Aby uzyskać najlepsze rezultaty, zawsze należy używać oryginalne akcesoria rmy Electrolux. Zostały one zaprojektowane specjalnie dla tego odkurzacza.

Akcesoria i wskazówki dotyczące bezpieczeństwa	54
Przed uruchomieniem odkurzacza	56
Uzyskanie najlepszych rezultatów	58
Wymiana worka na kurz s-bag*	60
Wymiana ltra silnika i ltra strumienia wyjsciowego	60
Czyszczenie weza i ssawek	62
Usuwanie usterek oraz informacje dla klienta	64

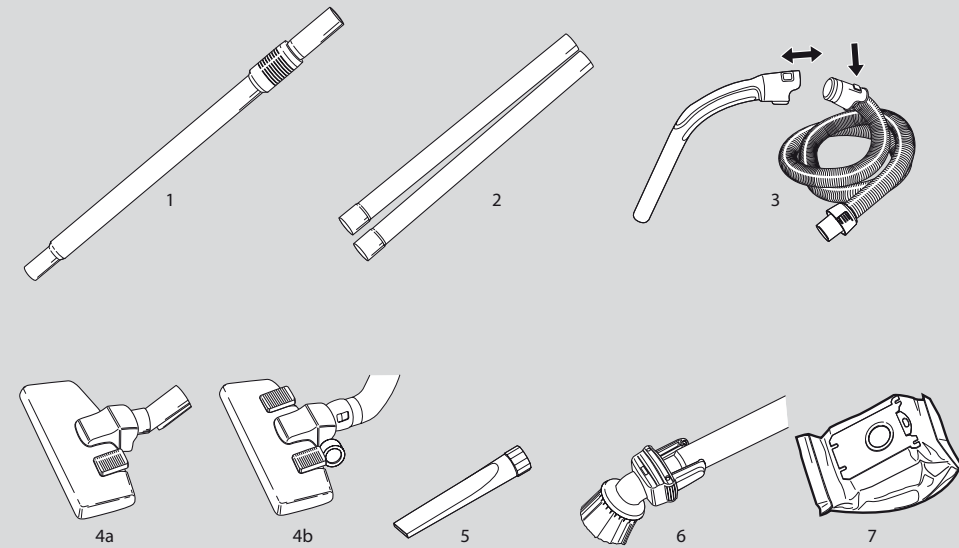

## English

### ACCESSORIES AND SAFETY PRECAUTIONS

#### Accessories

- |                            |                    |
|----------------------------|--------------------|
| 1 Telescopic tube*         | 8 Power nozzle*    |
| 2 Extension tube (2)*      | 9 Turbo nozzle*    |
| 3 Hosehandle + hose        | 10 Parquet nozzle* |
| 4 Carpet/hard floor nozzle | 11 Easy clean*     |
| 5 Crevice nozzle           |                    |
| 6 Combination nozzle/brush |                    |
| 7 Dust bag, s-bag*         |                    |

#### Safety precautions

*Ultra Silencer should only be used by adults and only for normal vacuuming in a domestic environment. The vacuum cleaner features double insulation and does not need to be earthed.*

#### Never vacuum:

- In wet areas.
- Close to flammable gases etc.
- Without a dust bag s-bag® to avoid damaging the cleaner. A safety device is fitted, which prevents the cover closing without a s-bag®. Do not attempt to force the cover shut.

#### Never vacuum:

- Sharp objects.
- Fluids (this can cause serious damage to the machine).
- Hot or cold cinders, lit cigarette butts, etc.
- Fine dust, for example from plaster, concrete, flour, hot or cold ashes. The above may cause serious damage to the motor – damage which is not covered by the warranty.

#### Electrical cable precautions:

- A damaged cable should only be replaced by an authorised Electrolux service centre.
- Damage to the machine's cable is not covered by the warranty.
- Never pull or lift the vacuum cleaner by the cable.
- Disconnect the plug from the mains before cleaning or maintenance of the vacuum cleaner.
- Regularly check that the cable is not damaged. Never use the vacuum cleaner if the cable is damaged.

*All servicing and repairs must be carried out by an authorised Electrolux service centre. Be sure to keep the vacuum cleaner in a dry place.*

\*Certain models only

## Français

ACCESSOIRES ET PRÉCAUTIONS DE SÉCURITÉ

### Accessoires

1	Tube télescopique*	6	Combiné petit suceur/ brosse meubles
2	Tube rigide (2)*	7	Sac à poussière s-bag®
3	Poignée du flexible + flexible	8	Brosse électrique*
4	Suceur pour tapis/sols durs	9	Turbobrosse*
5	Suceur long pour fentes	10	Brosse pour parquets*
		11	Plumeau Easy Clean*

### Précautions de sécurité

L'aspirateur Ultra Silencer est réservé à l'utilisation domestique et seules les personnes adultes peuvent l'utiliser. L'aspirateur présente une double isolation et n'a pas besoin d'être relié à la terre. Nous vous conseillons de suivre ces simples précautions :

#### Ne jamais aspirer :

- Dans les endroits humides.
- À proximité de gaz inflammables, etc.
- Sans utiliser un sac à poussière s-bag® afin de ne pas endommager l'aspirateur. Un dispositif de sécurité est intégré afin d'empêcher la fermeture du couvercle en l'absence de sac à poussière s-bag®. Ne forcer surtout pas pour le fermer.

#### Ne jamais aspirer :

- Des objets pointus.
- Des liquides (cela peut provoquer de graves dommages à l'appareil).
- Des cendres chaudes ou refroidies, des mégots de cigarettes incandescentes, etc.
- Les poussières très fines qui proviennent par exemple du plâtre, du béton, de la farine et des cendres chaudes ou refroidies. Ces substances sont susceptibles de provoquer de graves dommages au moteur (non couverts par la garantie).

#### Précautions liées au câble électrique :

- Si un câble est endommagé, il ne doit être remplacé que par un centre service agréé Electrolux.
- Des dommages portés au câble de l'appareil ne sont pas couverts par la garantie.
- Ne jamais tirer ni soulever l'aspirateur par le câble.
- Débrancher la prise avant de nettoyer ou d'entretenir votre aspirateur.
- Vérifier régulièrement que le câble n'est pas endommagé. Ne jamais utiliser l'aspirateur si le câble est endommagé.

Toutes les révisions et réparations doivent être effectuées par le personnel des centres service agréés Electrolux. S'assurer de stocker l'aspirateur dans un endroit sec.

\*Suivant les modèles

## Svenska

TILLBEHÖR OCH SÄKERHET

### Tillbehör

1	Teleskoprör *	7	Dampmpåse s-bag®
2	Förlängningsrör 2 st*	8	Motormunstycke*
3	Slanghandtag + slang	9	Turbomunstycke*
4	Matt/golvmunstycke	10	Parkettmunstycke*
5	Fogmunstycke	11	Dammvippa*
6	Kombinerat munstycke/borste		

### För säkerhets skull

Ultra Silencer får endast användas av vuxna för normal hushållsstädning inomhus. Dammsugaren är dubbelisolerad och behöver inte anslutas till jordat uttag.

#### Dammsug aldrig

- I våta utrymmen.
- I närhet av brandfarliga gaser eller liknande.
- Utan dampmpåse s-bag® (kan skada dammsugaren). En säkerhets spärr förhindrar att locket stängs utan s-bag®. Försök ej tvinga locket att stänga.

#### Sug aldrig upp

- Vassa föremål.
  - Vätskor, vätska kan allvarligt skada maskinen.
  - Het eller kall aska, glödande cigarettfimpar eller liknande
  - Fint damm från till exempel gips, betong, mjöl, aska.
- Ovanstående kan orsaka allvarliga skador på motorn – skador som inte omfattas av dammsugarens serviceåtagande.

#### Att tänka på när det gäller elsladden

- Skadad sladd måste bytas av Electrolux-auktoriserad servicepersonal.
- Skador på maskinens sladd omfattas inte av dammsugarens serviceåtagande.
- Dra eller lyft aldrig dammsugaren i sladden.
- Dra alltid ur stickproppen från vägguttaget före underhåll eller rengöring av dammsugaren.
- Kontrollera regelbundet att sladden är oskadad. Använd aldrig dammsugaren om sladden är skadad.

All service ska utföras av auktoriserad Electrolux servicepersonal. Förvara alltid dammsugaren på en torr plats.

\*Bara på vissa modeller

## Norsk

TILBEHØR OG SIKKERHETSFORSKRIFTER

### Tilbehør

1	Teleskoprør*	7	Støvpose, s-bag®
2	Forlengelsesrør (2)*	8	Elektrisk munnstykke*
3	Slangehåndtak + slange	9	Turbomunnstykke*
4	Munnstykke for tepper/harde gulv	10	Munnstykke for harde gulv*
5	Fugemunnstykke	11	Fjærkost*
6	Kombimunnstykke/ børste		

### Sikkerhetsforskrifter

Ultra Silencer er kun beregnet for bruk av voksne og kun til vanlig støvsuging i husholdninger. Støvsugeren er dobbeltisolert og trenger ikke jording.

#### Ikke støvsug

- På våte steder.
- I nærheten av eksplosjonsfarlige gasser etc.
- Uten støvpose, s-bag®, for å unngå å skade støvsugeren. Støvsugeren er utstyrt med en sikkerhetsanordning som forhindrer at lokket kan lukkes uten s-bag®. Ikke prøv å tvinge lokket igjen.

#### Ikke støvsug

- Skarpe gjenstander.
- Væske (kan forårsake alvorlig skade på maskinen).
- Varm eller kald aske, tente sigarettstumper etc.
- Fint støv, for eksempel fra murpuss, betong, mel eller varm eller kald aske.

Ovennevnte kan forårsake alvorlig skade på motoren – skade som ikke dekkes av garantien.

#### Sikkerhetsforskrifter for elektrisk ledning

- En skadet kabel må bare byttes av autorisert Electroluxservicepersonell.
- Skade på maskinkabelen dekkes ikke av garantien.
- Unngå å trekke eller løfte støvsugeren etter ledningen.
- Pluggen må tas ut av stikkkontakten etter støvsugeren rengjøres eller vedlikeholdes.
- Kontroller jevnlig at ledningen ikke er skadet. Bruk ikke støvsugeren hvis strømkabelen er skadet.

All service og alle reparasjoner må utføres av autorisert Electroluxservicepersonell. Sørg for å oppbevare støvsugeren på et tørt sted.

\*Bare på enkelte modeller

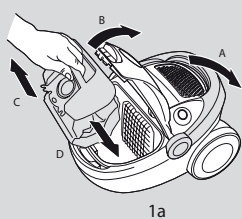

1a

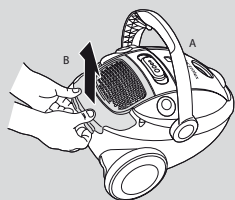

1b

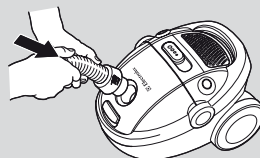

2

## English

### BEFORE STARTING

1 a Ensure that the machine's carrying handle is folded down. Then open the front cover on the machine and check that the dust bag, s-bag®, and the motor filter are in place.

1 b Fold up the carrying handle until it clicks into place. Then open the back lid on the machine and check that the exhaust filter is in place.

2 Insert the hose until the catches click to engage (press the catches to release the hose).

3 Attach the extension tubes or telescopic tube (certain models only) to the hose handle and hard floor nozzle by pushing and twisting together. (Twist and pull apart to dismantle.)

4 Insert the hose into the hose handle until the catches click to engage (press the catches to release the hose).

5 Extend the electric cable and connect it to the mains. The vacuum cleaner is fitted with a cable winder.

6a Press the foot pedal to rewind the cable (take hold of the plug to prevent it striking you).

6b Press the small button on the pedal to activate Autoreverse (on certain models only). The length of the cable will now be continually adjusted to requirements. Press the whole pedal to de-activate Autoreverse. The cable is now fixed, as on a normal cable winder.

7 Press the On/Off button with the foot to start the vacuum cleaner.

8 Adjust suction power using the suction control on the vacuum cleaner or the suction control on the hose handle.

9 A practical parking position (and at the same time a backsaving feature) when you pause during cleaning.

10 A parking position which makes it easy to carry and store the vacuum cleaner.

11 a When you want to carry the vacuum cleaner, lift the carrying handle until it clicks into place.

11 b You can also carry the vacuum cleaner using the handle on the lower front edge of the machine.

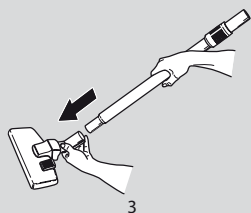

3

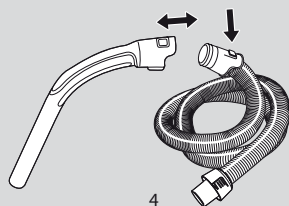

4

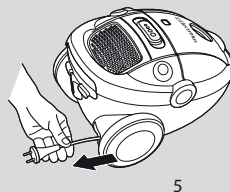

5

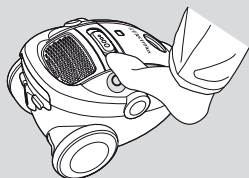

6a

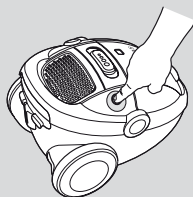

6b

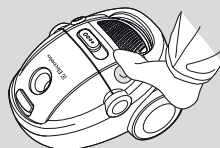

7

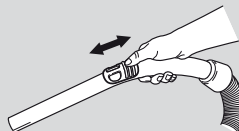

8

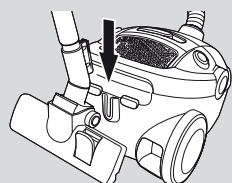

9

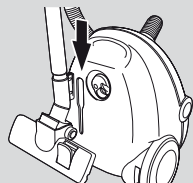

10

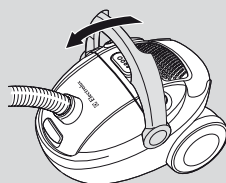

11a

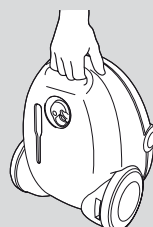

11b

6

## Français

### AVANT DE COMMENCER

- 1 a S'assurer que la poignée de transport de l'aspirateur est bien rentrée. Ouvrir ensuite le couvercle avant de l'appareil et vérifier que le sac à poussière s-bag® et le filtre du moteur sont bien en place.
- 1 b Lever la poignée de transport jusqu'à ce qu'elle s'enclenche. Enlever la grille de sortie d'air et vérifier que le filtre est bien en place.
- 2 Insérer le flexible jusqu'à ce que les cliquets s'enclenchent (appuyer sur les cliquets vers l'intérieur pour dégager le flexible).
- 3 Raccorder les tubes rigides ou le tube télescopique (suivant les modèles) à la poignée du flexible et au suceur en poussant et en tournant. Pour les débloquer, tourner et tirer.
- 4 Introduire le flexible dans la poignée du flexible jusqu'à ce que les cliquets s'enclenchent (appuyer sur les cliquets pour dégager le flexible).
- 5 Tirer sur le cordon d'alimentation et le brancher sur le secteur. L'aspirateur est équipé d'un enrouleur.
- 6a Appuyer sur la pédale pour enrouler le câble (tenir la prise pour éviter qu'elle ne vous heurte).
- 6b Pour activer l'enrouleur Autoreverse (suivant les modèles), appuyer sur le bouton situé sur la pédale. La longueur du câble pourra ainsi s'ajuster en permanence en fonction des besoins. Pour désactiver l'enrouleur Autoreverse, appuyer sur la pédale elle-même. Le câble est alors verrouillé comme sur un enrouleur classique.
- 7 Appuyer sur la pédale marche/arrêt avec le pied pour mettre en marche l'aspirateur.
- 8 Régler la puissance d'aspiration en actionnant le variateur de puissance de l'aspirateur ou à l'aide du réglage de débit d'air sur la poignée du flexible.
- 9 Position "parking" horizontale (pour éviter de vous baisser) pour un arrêt momentané.
- 10 Position "parking vertical" qui facilite le transport et le rangement de l'aspirateur.
- 11a Lorsque vous désirez transporter votre aspirateur, tirer la poignée de transport jusqu'à ce qu'elle s'enclenche.
- 11b Vous pouvez également transporter votre aspirateur à l'aide de la poignée située à l'avant de l'appareil.

## Svenska

### INNAN DU BÖRJAR

- 1 a Se till att maskinens bärhandtag är nerfällt. Öppna därefter maskinens främre lucka och kontrollera att dammpåsen s-bag® samt motorfiltret sitter på plats.
- 1 b Fäll upp bärhandtaget till klickstop-läge. Öppna därefter maskinens bakre lucka och kontrollera att utblåsfiltret sitter på plats.
- 2 Sätt i slangens tillslutningshakorna (för att lossa slangens – tryck in hakarna).
- 3 Montera förlängningsrören eller teleskopröret (bara på vissa modeller) på slanghandtaget och golvmunstycket genom att vrida och trycka ihop. (När du vill ta bort dem igen vrider du och drar isär.)
- 4 Koppla ihop slangens med slanghandtaget tills fästena snäpper fast (tryck på fästena när du vill koppla loss slangens).
- 5 Dra ut sladden och anslut till vägguttaget. Dammsugaren är försedd med en sladdvinda.
- 6a Tryck på fotpedalen för att dra in sladden (håll i kontakten så den inte träffar dig).
- 6b Tryck på den lilla knappen på pedalen för att aktivera Autoreverse (bara på vissa modeller). Sladdens längd anpassas nu kontinuerligt efter behov. Tryck på hela pedalen för att avaktivera Autoreverse. Sladden är nu låst, liksom hos en vanlig sladdvinda.
- 7 Tryck på på/av-knappen med foten för att starta dammsugaren.
- 8 Justera sugeffekten med sugkontrollen på dammsugaren eller på slanghandtaget.
- 9 Ett praktiskt parkeringsläge (och samtidigt en ryggbesparande egenskap) när du gör paus i städningen.
- 10 Parkeringsläge som gör det enkelt att bära och förvara dammsugaren.
- 11a När du ska bära dammsugaren – fäll upp bärhandtaget till klickstop-läge.
- 11b Du kan också bära dammsugaren med hjälp av handtaget i maskinens undre framkant.

## Norsk

### FØR DU STARTER

- 1 a Kontroller at maskinens bærehåndtak er foldet ned. Åpne deretter frontdekslet på maskinen, og kontroller at støvposen, s-bag®, og motorfilteret er på plass.
- 1 b Fold opp bærehåndtaket til det klikker på plass. Åpne deretter baklokket på maskinen, og kontroller at utblåsningsfilteret er på plass.
- 2 Sett inn slangens tilslutningshakker på plass (trykk inn tappene for å frigjøre slangens).
- 3 Fest forlengelsesrørene eller teleskoprøret (bare på enkelte modeller) til slangehåndtaket og gulvmunnstykket ved å skyve og vri dem sammen. (Vri og trekk fra hverandre for å ta fra hverandre.)
- 4 Sett slangens inn i slangehåndtaket til klemmene kommer på plass (trykk på klemmene for å løse slangens).
- 5 Trekk ut strømkabelen og sett pluggen i vegguttaket. Støvsugeren har kabelspole.
- 6a Trykk på kabelpedalen for å spole tilbake kabelen (hold i pluggen for å forhindre at den treffer deg).
- 6b Trykk på den lille knappen på pedalen for å aktivere Autoreverse (bare på enkelte modeller), og kabellengden vil bli justert. Trykk på hele pedalen for å deaktivere Autoreverse, og kabellengden vil være fast, som med en vanlig kabelspole.
- 7 Trykk på på/av-knappen med foten for å starte støvsugeren.
- 8 Juster sugekraften ved hjelp av sugekontrollen på støvsugeren eller sugekontrollen på slangehåndtaket.
- 9 En bekvem parkeringsstilling (som sparer ryggen din) når du tar en pause i rengjøringen.
- 10 En parkeringsstilling som gjør det enkelt å bære og oppbevare støvsugeren.
- 11a Når du skal bære støvsugeren, løfter du bærehåndtaket til det klikker på plass.
- 11b Du kan også bære støvsugeren ved hjelp av håndtaket på nedre fremre kant på maskinen.

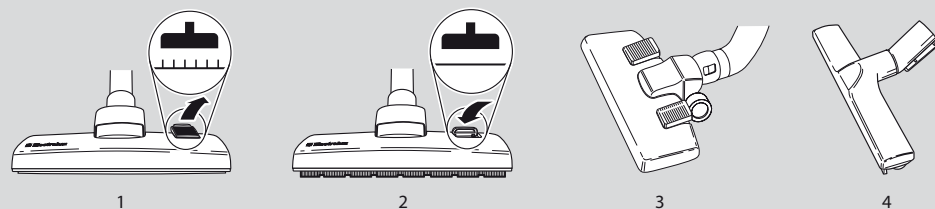

## English

### GETTING THE BEST RESULTS

Use the nozzles as follows:

**Carpets:** Use the carpet/hard floor nozzle with the lever in position (1). Reduce suction power for small carpets.

**Hard floors:** Use the carpet/hard floor nozzle with the lever in position (2). If you have a carpet/hard floor nozzle with two pedals – press the pedal on the right (3) to vacuum up animal hair, etc. more effectively.

**Wooden floors:** Use the parquet nozzle (certain models only, 4).

**Upholstered furniture:** Use the combination nozzle as shown in (5).

**Curtains, lightweight fabrics, etc.:** Use the combination nozzle as shown in (5). Reduce suction power if necessary.

**Frames, bookshelves, etc.:** Use the combination nozzle as shown in (6) or Easy clean (7 – certain models only).

**Crevices, corners, etc.:** Use the crevice nozzle (8).

### Using the power nozzle

(Requires an Ultra Silencer equipped with a power socket. The power nozzle is delivered only with certain models, or could be bought as an accessory.)

- 9 Attach the nozzle to the tube.
- 10 Connect the power nozzle to the socket on the vacuum cleaner.
- 11 Use the clips to secure the cable along the tubes and hose.
- 12 The power nozzle starts operating when the vacuum cleaner is switched on.

### Using the turbo nozzle

(certain models only)

- 13 Attach the nozzle to the tube.

*Note: Do not use the power or turbo nozzle on skin rugs, rugs with long fringes or a pile depth exceeding 15 mm. To avoid damaging the carpet, do not keep the nozzle stationary whilst the brush is rotating. Do not pass the nozzle across electric cables, and be sure to switch off the vacuum cleaner immediately after use.*

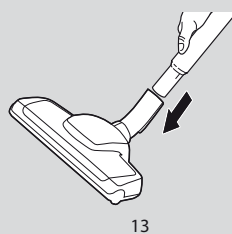
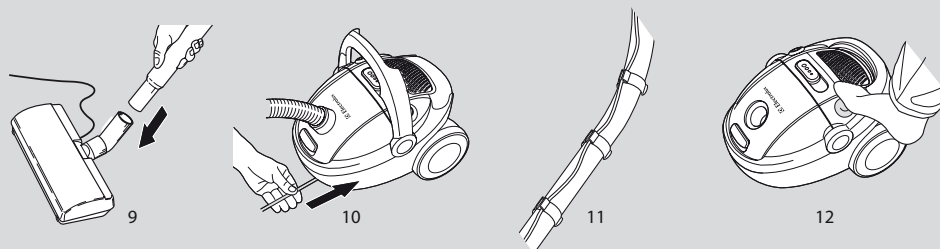
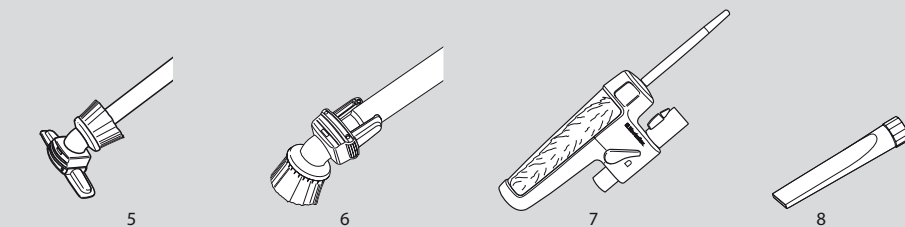





## Français

COMMENT OBTENIR LES MEILLEURS RÉSULTATS

Utiliser les suceurs de la manière suivante :

**Tapis :** Utiliser le suceur tapis/sols durs avec le levier en position (1). Il est préférable de réduire la puissance d'aspiration pour les petits tapis.

**Sols durs :** Utiliser le suceur tapis/sols durs avec le levier en position (2). Avec un suceur pour tapis/sols durs équipé de deux pédales (suivant les modèles), appuyer sur la pédale droite (3) pour aspirer entre autres fils et poils d'animaux plus efficacement.

**Parquets 3 (suivant les modèles) :** Utiliser la brosse pour parquets. Mobilier recouvert de tissu : Utiliser le combiné petit suceur/ brosse meubles comme illustré au point (4).

**Rideaux, tissus légers, etc. :** Utiliser le combiné petit suceur/ brosse meubles comme illustré au point (5). Si nécessaire, réduire la puissance d'aspiration.

**Cadres, étagères, etc. :** Utiliser le combiné petit suceur/ brosse meubles comme illustré au point (6) ou le plumeau "Easy Clean" (7, suivant les modèles).

**Fentes, coins, etc. :** Utiliser le suceur pour fentes (8).

## Utiliser la brosse électrique (suivant les modèles)

*(Uniquement pour les modèles Ultra Silencer équipés d'une prise électrique. La brosse électrique n'est livrée qu'avec certains modèles ; vous pouvez également vous la procurer en tant qu'accessoire.)*

- 9 Raccorder la brosse au tube.
- 10 Brancher la brosse électrique à la prise de l'aspirateur.
- 11 Utiliser les clips pour fixer le câble le long des tubes et du flexible.
- 12 La brosse se met en marche lorsque l'aspirateur est allumé.

## Utiliser la turbobrosse

*(suivant les modèles)*

- 13 Raccorder la turbobrosse au tube.

Remarque : Ne pas utiliser la brosse électrique ou turbobrosse sur des tapis en peau, des tapis avec de longues franges ou des tapis dont l'épaisseur dépasse 15 mm. Pour éviter d'abîmer le tapis, ne pas garder le suceur immobile pendant que la brosse tourne. Ne pas passer les brosses sur les câbles électriques et veiller à arrêter l'aspirateur immédiatement après utilisation.

## Svenska

FÖR BÄSTA STÄDRÉSULTAT

Använd våra munstycken så här:

**Mattor:** Använd matt/golvmunstycket med pedalen i läge (1). För små mattor kan du även minska sugeffekten.

**Hårda golv:** Använd matt/golvmunstycket med pedalen i läge (2). Om du har ett matt/golvmunstycke med två pedaler – aktivera den högra pedalen (3) för att effektivare suga upp djurhår etc.

**Trägolv:** Använd parkettmunstycket (bara på vissa modeller, 4). Stoppade möbler: Använd kombinationsmunstycket enligt (5).

**Gardiner, tunna tyger etc:** Använd kombinationsmunstycket enligt (5). Minska eventuellt på sugeffekten.

**Tavlor, bokhyllor etc:** Använd kombinationsmunstycket enligt (6) eller dammvippa (7 – bara på vissa modeller).

**Skarvar, hörn etc:** Använd fogmunstycket (8).

## Användning av motormunstycke

(Bara under förutsättning att Ultra Silencer är utrustad med avsett eluttag. Motormunstycket finns att köpa som tillbehör.)

- 9 Montera munstycket på röret.
- 10 Anslut motormunstycket till dammsugarens eluttag.
- 11 Använd klämmorna för att hålla fast sladden på rör och slang.
- 12 Motormunstycket startar när dammsugaren startas.

## Användning av turbomunstycke

(bara på vissa modeller)

- 13 Montera munstycket på röret.

*Obs! Använd inte motor- eller turbomunstycket på djurskinn eller mattor med långa fransar eller luddhöjd över 15 mm. För att undvika skador på mattan, låt inte munstycket stå stilla medan borsten rullar. Kör inte över elkablar och stäng av dammsugaren omedelbart efter användning.*

## Norsk

HVORDAN OPPNÅ DE BESTE RESULTATER

Bruk munstykkene slik:

**Tepper:** Bruk munstykket for tepper/harde gulv med pedalen i pos. (1). Reduser styrken for små tepper.

**Harde gulv:** Bruk munstykket for tepper/harde gulv med pedalen i posisjon (2). Hvis du har et munestykke for tepper/harde gulv med to pedaler, trykker du pedalen til høyre (3) for å suge opp hår fra dyr o.l. mer effektivt.

**Tregulv:** Bruk munstykket for harde gulv (bare på enkelte modeller, 4).

**Polstrede møbler:** Bruk kombinasjonsmunstykket som vist på (5).

**Gardiner, lette tekstiler etc.:** Bruk kombinasjonsmunstykket som vist på (5). Reduser om nødvendig sugestyrken.

**Rammer, bokhyller etc.:** Bruk kombinasjonsmunstykket som vist på (6) eller fjærkosten (7 – bare på enkelte modeller).

**Fuger, hjørner etc.:** Bruk fugemunstykket (8).

## Bruke det elektriske munstykket

*(Krever en Ultra Silencer utstyrt med et strømnett. Det elektriske munstykket leveres bare med enkelte modeller, eller det kan kjøpes som tilbehør.)*

- 9 Fest munstykket til røret.
- 10 Kople det elektriske munstykket til strømnettaket på støvsugeren.
- 11 Bruk klipsene til å feste ledningen langs rørene og slangen.
- 12 Det elektriske munstykket begynner å arbeide når støvsugeren slås på.

## Bruke turbomunstykket

*(bare på enkelte modeller)*

- 13 Fest munstykket til røret.

*Merk! Ikke bruk det elektriske munstykket eller turbomunstykket på skinnetepper, tepper med lange frynser eller tepper med en luggdybde på over 15 mm. Ikke hold munstykket stille mens borsten roterer. Ikke før munstykket over strømledninger, og slå støvsugeren av rett etter bruk.*



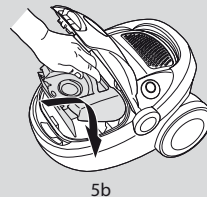
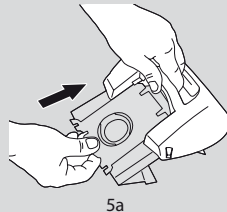
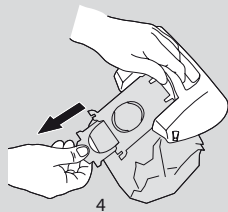
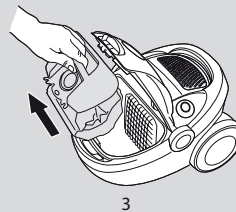
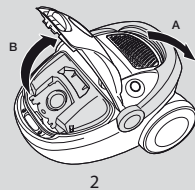
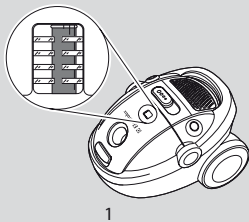

## English

### REPLACING THE DUST BAG, S-bag®

- 1 The dust bag, s-bag® must be replaced latest when the indicator window is completely red. Read with the nozzle lifted up.
- 2 Fold down the carrying handle. Press the catches on the hose, remove the hose and open the cover.
- 3 Lift out the insert holding the s-bag®.
- 4 Pull the cardboard to remove the s-bag® from the insert. This automatically seals the s-bag® and prevents dust leaking out.
- 5 a Insert a new s-bag® by pushing the cardboard right into the end of the groove in the insert.
- 5 b Attach the insert by placing it on the back pegs in the bag compartment. Then fold down the insert and close the cover.

*Note. Replace the s-bag® even if it is not full (it could be obstructed). Also replace after vacuuming carpet-cleaning powder. Be sure to use only an original Electrolux dust bags, s-bag® Classic or s-bag® Clinic.*

### Replacement of the motor filter (Ref. No. EF54)

should be done with every 5th replacement of the dust bag, s-bag®

- 6 Fold down the carrying handle. Press the catches, remove the hose and open the front cover.
- 7 Lift out the insert holding the s-bag®.
- 8 Pull the motor filter holder upwards until it comes away from the groove.
- 9 Carefully pull the old, dirty filter out of the filter holder and replace it with a new motor filter.
- 10 Reattach the filter holder containing the new motor filter.
- 11 Replace the insert holding the s-bag® and then close the cover.

### Replacement of the exhaust filter

should be done with every 5th replacement of the dust bag, s-bag®

There are two types of exhaust filter:

- Hepa H12 (Ref. No. EFH12)
- Microfilter (Ref. No. EF17)

The filters must always be replaced with new ones and cannot be washed.\*

- 12 Fold up the carrying handle until it clicks into place.
- 13 Place your thumbs on the back edge of the lid and then open the lid by pulling the handle backwards and upwards with your index/middle finger.
- 14 Lift out the filter. Insert a new filter and replace the lid as shown.

\*A washable filter – HEPA H13 – can be bought as an option.

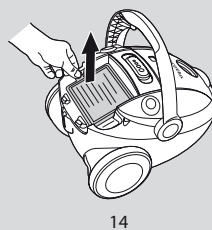
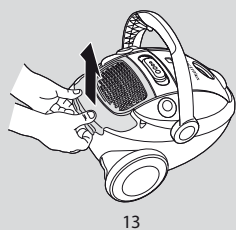
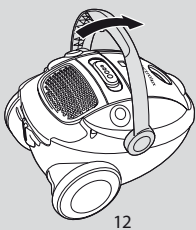
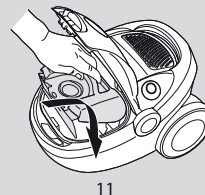
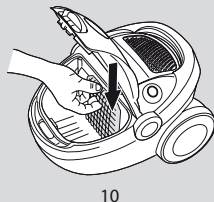
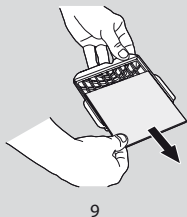
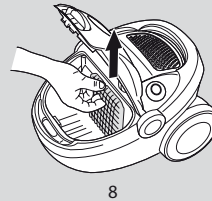
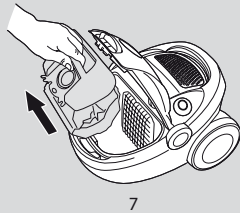
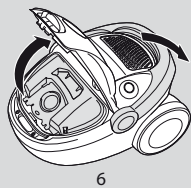

## Français

### REPLACER LE SAC À POUSSIÈRE, S-bag®

- 1 Le sac à poussière s-bag® doit être remplacé au plus tard lorsque la fenêtre témoin est rouge. La vérification doit toujours se faire le suceur soulevé du sol.
- 2 Rabattre la poignée de transport. Appuyer sur les cliquets du flexible pour le dégager, puis ouvrir le couvercle.
- 3 Soulever le support de fixation du sac à poussière s-bag®.
- 4 Tirer sur la partie cartonnée pour retirer le sac à poussière s-bag® de son support de fixation. Le sac à poussière s-bag® se ferme alors automatiquement, pour empêcher la poussière de se diffuser dans l'air.
- 5 a Insérer un nouveau sac à poussière s-bag® en poussant la partie cartonnée bien au fond du rail du support de fixation.
- 5 b Fixer le support en le plaçant sur les taquets arrière du compartiment sac. Rentrer ensuite le support de fixation et fermer le couvercle.

*Remarque : Remplacer le sac s-bag® même s'il n'est pas plein (il se peut qu'il soit obstrué). Le remplacer également après avoir utilisé de la poudre de nettoyage pour moquettes. S'assurer d'utiliser les sacs originaux Electrolux s-bag® Classic ou s-bag® Clinic.*

### Remplacer le filtre moteur (Réf. EF54)

Effectuer cette opération tous les cinq remplacements du sac à poussière s-bag®.

- 6 Rabattre la poignée de transport. Appuyer sur les cliquets, retirer le flexible puis ouvrir le couvercle avant.
- 7 Soulever le support de fixation du sac à poussière s-bag®.
- 8 Tirer vers le haut la grille du filtre moteur pour le dégager de son logement.
- 9 Retirer précautionneusement l'ancien filtre sale et le remplacer par un filtre moteur neuf.
- 10 Remettre en place la grille de filtre.
- 11 Remettre en place le support de fixation du sac à poussière s-bag®, puis fermer le couvercle.

### Remplacer le filtre de sortie d'air

Effectuer cette opération tous les cinq remplacements du sac à poussière s-bag®

Il existe deux types de filtres de sortie d'air:

- Hepa H12 (Réf. EFH12) (suivant les modèles)
- Microfiltre (Réf. EF17) (suivant les modèles)

Vous devez toujours remplacer les filtres usagés par des filtres neufs ; il est impossible de les laver.\*

- 12 Soulever la poignée de transport jusqu'à ce qu'elle s'enclenche.
- 13 Placer les pouces sur l'extrémité arrière de la grille de filtre, puis l'ouvrir à l'aide de l'index ou du majeur en tirant sur la poignée pour la soulever vers l'arrière.
- 14 Soulever le filtre pour l'extraire. Insérer un filtre neuf et remettre le couvercle en place comme le montre le schéma.

\*Un filtre lavable (HEPA H13) est disponible en option. (Réf. EFH13W)

## Svenska

### BYTE AV DAMMPÅSE S-bag®

- 1 Dammpåsen s-bag® ska bytas senast när indikatorfönstret är helt rött. Läs av med munstycket upplyft från underlaget.
- 2 Fäll ner bärhandtaget. Tryck in hakarna på slanghylsan, ta bort slangen och öppna locket.
- 3 Lyft ur insatsen som håller s-bag®.
- 4 Drag i kartongskivan för att ta ur s-bag® ur insatsen. Denna försluter automatiskt s-bag® och förhindrar att damm läcker ur påsen.
- 5 a Sätt in ny s-bag® genom att skjuta in kartongskivan till ändläget i spåren i insatsen.
- 5 b Montera insatsen genom att lägga ner den på de bakre tapparna i påsutrymmet. Fäll därefter ner insatsen och stäng slutligen locket.

*Obs! Byt s-bag® även om den inte är full (den kan vara igensatt) och efter användning av mattrengöringspulver. Och använd endast Electrolux originalpåsar – s-bag® Classic eller s-bag® Clinic.*

### Byte av motorfilter (Ref. nr. EF54)

görs vid vart 5:e byte av dammpåse s-bag®

- 6 Fäll ner bärhandtaget. Tryck in hakarna, ta bort slangen och öppna luckan.
- 7 Lyft ur insatsen som håller s-bag®.
- 8 Drag filterhållaren för motorfiltret uppåt tills den släpper från spåren.
- 9 Drag försiktigt ut det gamla och smutsiga filtret ur filterhållaren och ersätt med nytt motorfilter.
- 10 Montera tillbaka filterhållaren med det nya motorfiltret.
- 11 Sätt tillbaka insatsen som håller s-bag® och stäng slutligen locket.

### Byte av utblåsfiler

görs vid vart 5:e byte av dammpåse s-bag®.

Utblåsfiltren finns i två typer:

- Hepa H12 (Ref. nr. EFH12)
- Mikrofilter (Ref. nr. EF17)

Filtren byts alltid mot nya, och kan inte tvättas eller rengöras.\*

- 12 Fäll upp bärhandtaget till klickstop-läge.
- 13 Sätt tummarna ovanpå lockets bakkant och öppna sedan locket genom att dra greppen bakåt och uppåt med pek-/långfingrarna.
- 14 Lyft ur filtret och lägg därefter ett helt nytt filter på plats. Sätt tillbaka det nya filtret som bilden visar och stäng locket.

\*Ett tvättbart filter – HEPA H13 – finns att köpa som alternativ.

## Norsk

### SKIFTE STØVPOSE, S-bag®

- 1 Støvposen, s-bag®, skal skiftes ut senest når indikatorvinduet blir helt rødt. Avleses med munstykket løftet.
- 2 Fold ned bærehåndtaket. Trykk inn tappene på slangen, trekk ut slangen, og åpne lokket.
- 3 Løft ut innsatsen med s-bag®-støvposen.
- 4 Trekk i kartongen for å fjerne s-bag®-støvposen fra innsatsen. Støvposen lukkes automatisk, slik at det ikke drysser støv ut av den.
- 5 a Sett inn en ny s-bag® ved å skyve kartongen rett og helt inn i sporet i innsatsen.
- 5 b Sett innsatsen på plass på de bakre tappene i poserommet. Fold deretter ned innsatsen, og lukk lokket.

*Merk! Skift s-bag® selv om den ikke er full (den kan være blokkert). Bytt også pose etter at du har støvsuget pulver for tepperensning. Bruk bare originale Electrolux-støvposer, s-bag® Classic eller s-bag® Clinic.*

### Bytte av motorfilter (ref.nr. EF54)

bør gjøres for hvert 5. bytte av støvposen, s-bag®

- 6 Fold ned bærehåndtaket. Trykk inn tappene, trekk ut slangen, og åpne frontdekselet.
- 7 Løft ut innsatsen mens du holder i s-bag®-støvposen.
- 8 Trekk motorfilterholderen oppover til den frigjøres fra sporet.
- 9 rekk forsiktig det gamle, skitne filteret ut av filterholderen, og sett inn et nytt motorfilter.
- 10 Sett filterholderen med det nye motorfilteret på plass igjen.
- 11 Sett innsatsen med s-bag®-støvposen på plass igjen, og lukk lokket.

### Bytte av utblåsningsfilter

bør gjøres for hvert 5. bytte av støvposen, s-bag®

Det er to typer utblåsningsfilter:

- Hepa H12 (ref.nr. EFH12)
- Mikrofilter (ref.nr. EF17)

Filtrene skal alltid skiftes ut med nye filtre, og kan altså ikke vaskes.\*

- 12 Fold opp bærehåndtaket til det klikker på plass.
- 13 Sett tommelfingrene mot bakre kant av lokket, og åpne lokket ved å trekke håndtaket bakover og oppover med peke-/langfingeren.
- 14 Løft ut filteret. Sett inn et nytt filter, og sett lokket tilbake på plass som vist.

\*Et vaskbart filter – HEPA H13 – kan kjøpes som et alternativ.

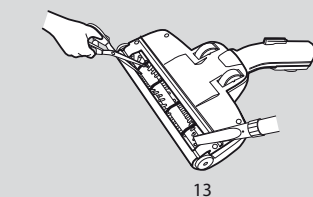
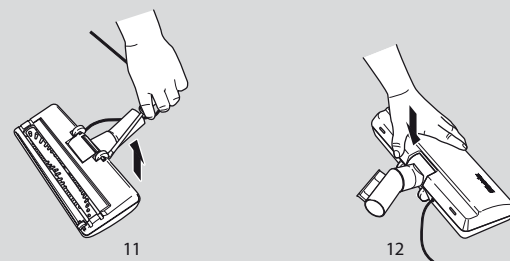
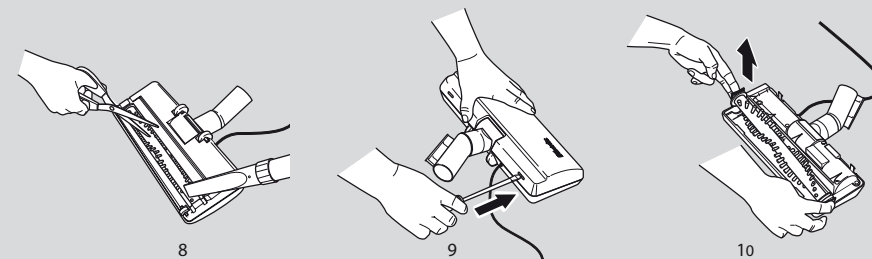
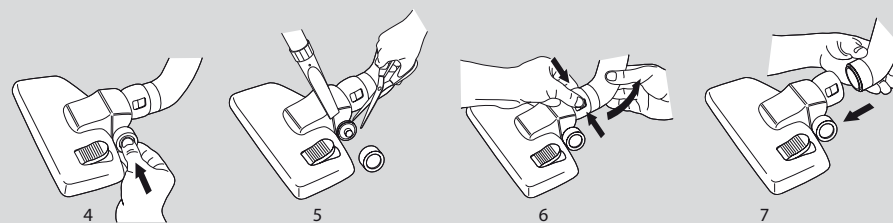
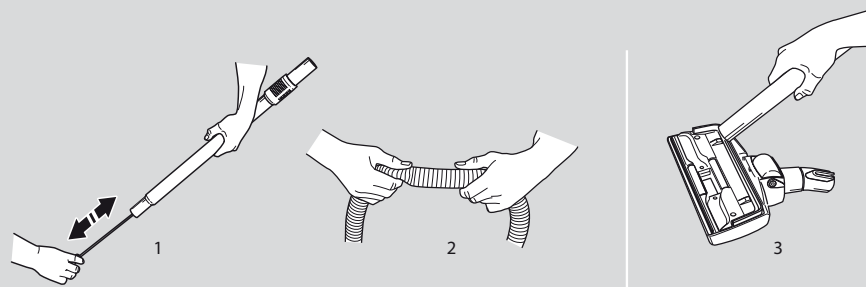

## English

### CLEANING THE HOSE AND NOZZLE

The vacuum cleaner stops automatically if the nozzle, tube, hose or filters and s-bag® becomes blocked. In such cases, disconnect from mains and allow to cool for 20-30 minutes. Clear blockage and/or replace filters and s-bag® and restart.

### Tubes and hoses

1 Use a cleaning strip or similar to clear the tubes and hose.  
2 It may also be possible to remove the obstruction in the hose by squeezing it. However, be careful in case the obstruction is caused by glass or needles caught inside the hose.

*Note: The warranty does not cover any damage to the hose caused by cleaning it.*

### Cleaning the floor nozzle

- 3 To avoid deterioration of suction power, frequently clean the carpet/hard floor nozzle. The easiest way to clean it is by using the hose handle.
- 4 Press each wheel-hub and draw away the wheels.
- 5 Remove dust-balls, hair or other objects that may be entangled. Use the crevice nozzle to clean the wheel axles. Replace the wheels by pressing them onto the axles.
- 6 Larger objects can be accessed by removing the connection hose (press the small catches located on each side and simultaneously draw the connection tube outwards in an upright position).
- 7 Remove the object(s) and replace the connection hose.

### Cleaning the power nozzle

*(certain models only)*

- 8 Disconnect from the mains, and remove entangled threads etc. by snipping them away with scissors.
- 9 Use a screwdriver to remove the nozzle cover.
- 10 Remove the brush cylinder and bearings, then clean as necessary.
- 11 To clean the wheels, gently lever them from their mountings and clean as necessary.
- 12 Replace the cover and make sure it is securely fastened.

### Cleaning the turbo nozzle

*(certain models only)*

- 13 Disconnect the nozzle from the vacuum cleaner tube and remove entangled threads, etc. by snipping them away with scissors. Use the hose handle to clean the nozzle.

## Français

### NETTOYER LE FLEXIBLE ET LES BROSSES

L'aspirateur s'arrête automatiquement si le suceur, le tube, le flexible ou les filtres se bloquent. Si l'un de ces cas se présente, débrancher l'aspirateur et le laisser refroidir pendant 20 à 30 minutes. Retirer ce qui bloque et/ou remplacer les filtres et le sacs à poussière s-bag®, puis redémarrer.

### Tubes et flexibles

- 1 Utiliser un chiffon pour nettoyer les tubes et le flexible.
- 2 Il est également possible d'éliminer ce qui obstrue le flexible en appuyant sur ce dernier. Cependant, il faut faire attention en cas d'obstruction par du verre ou des aiguilles qui seraient coincés dans le flexible.

*Remarque : La garantie ne couvre pas les dommages portés au flexible.*

### Nettoyer le suceur pour sols

- 3 Pour éviter que la puissance d'aspiration ne se détériore, nettoyer régulièrement le suceur tapis/sols durs. Pour cela, utiliser la poignée du flexible, comme le montre le schéma.
- 4 Appuyer sur chaque moyeu et retirer les roues.
- 5 Retirer les moutons, boules de poils ou autres éléments. Utiliser le suceur long pour fentes pour nettoyer les axes de roues. Remettre les roues en place en les cliquant sur leur axe.
- 6 Vous pouvez accéder aux éléments de plus grande taille en retirant le coude (appuyez sur les petits cliquets situés de chaque côté tout en tirant sur le tube de raccordement pour l'extraire, en le maintenant en position verticale).
- 7 Retirer le ou les éléments, puis remettre en place le coude.

### Nettoyer la brosse électrique

*(suivant les modèles)*

- 8 Débrancher l'aspirateur du secteur, puis retirer les fils, etc. en les coupant avec des ciseaux.
- 9 Utiliser un tournevis pour retirer le couvercle de la brosse.
- 10 Si nécessaire, retirer le cylindre de la brosse et les supports pour les nettoyer.
- 11 Pour nettoyer les roues, les soulever légèrement de leur châssis et les nettoyer.
- 12 Remettre en place le couvercle et s'assurer qu'il est bien fixé.

Nettoyer la turbobrosse  
*(suivant les modèles)*

- 13 Enlever la turbobrosse du tube de l'aspirateur, puis retirer les fils, etc. en les coupant avec des ciseaux. Utiliser la poignée du flexible pour nettoyer la brosse.

## Svenska

### RENGÖRING AV SLANG OCH MUNSTYCKE

Dammsugaren stannar automatiskt om det blir stopp i munstycke, rör eller slang eller om filter och dammpåse är igensatta. Dra ur stickproppen och låt dammsugaren svalna i 20-30 minuter. Avlägsna det som eventuellt hindrar funktionen och/eller byt ut smutsiga filter eller full dammpåse s-bag®. Starta därefter dammsugaren igen.

### Rör och slangar

- 1 Rör och slang rensar du enklast med hjälp av rensband eller liknande.
- 2 Slangen kan ibland även rensas genom att du "masserar" den. Var dock försiktig om det finns risk för att t ex glas eller nålar kan ha fastnat.

*Obs! Skador uppkomma vid rengöring av slangar täcks ej av dammsugarens serviceåtagande.*

### Rengöring av matt/golvmunstycke

- 3 Matt/golvmunstycket bör rengöras ofta för att sugeffekten inte ska försämrats. Enklast gör du det med hjälp av slanghandtaget.
- 4 Tryck in respektive hjulnav och dra bort hjulen.
- 5 Avlägsna dammtussar, hår eller annat som fastnat. Använd fogmunstycket för att rengöra hjulaxlarna. Sätt tillbaka hjulen genom att trycka fast dem.
- 6 Större föremål kan avlägnas genom att ta bort anslutnings- röret (tryck in de små hakarna och lossa anslutningsröret i upprätt läge).
- 7 Avlägsna föremålet och sätt tillbaka anslutningsröret.

### Rengöring av motormunstycke

*(bara på vissa modeller)*

- 8 Dra ur sladden och avlägsna trådar som fastnat genom att klippa av dem med en sax.
- 9 Använd en skruvmejsel för att ta bort munstyckshöljet.
- 10 Ta bort borstcylinder och lagringar och rengör vid behov.
- 11 Bänd försiktigt bort hjulen från sina fästen och rengör vid behov.
- 12 Sätt tillbaka höljet och se till att det sitter fast ordentligt.

### Rengöring av turbomunstycke

*(bara på vissa modeller)*

- 13 Ta bort munstycket från dammsugarröret och avlägsna trådar som fastnat genom att klippa av dem med en sax. Använd slanghandtaget för att dammsuga munstycket.

## Norsk

### RENGJØRE SLANGEN OG MUNNSTYKKET

Støvsugeren stopper automatisk hvis munnstykket, røret, slangen eller filtrene og s-bag® blir blokkert. Trekk pluggen ut av stikkkontakten og la støvsugeren avtjules i 20-30 minutter. Fjern blokkeringen og/eller bytt filtre og s-bag® og start igjen.

### Rør og slange

- 1 Bruk en rengjøringsremse eller lignende for å rengjøre rørene og slangen.
- 2 Det kan også la seg gjøre å fjerne blokkeringen i slangen ved å klemme på den. Men vær forsiktig i tilfelle blokkeringen skyldes glass eller nåler som sitter fast inne i slangen.

*Merkt! Garantien dekker ikke skader på slangen som skyldes rengjøring av den.*

### Rengjøre gulvmunnstykket

- 3 For å unngå at sugekraften svekkes, bør du rengjøre munnstykket for tepper/harde gulv ofte. Bruk helst slangehåndtaket når du skal gjøre dette.
- 4 Trykk på hvert hjulnav og trekk av hjulene.
- 5 Fjern støvansamlinger, hår eller annet som kan være sammenfiltret. Bruk fugemunnstykket for å rengjøre hjulakslene. Sett hjulene tilbake på plass ved å trykke dem inn på akslene.
- 6 Større gjenstander kan nås ved å kople fra forbindelsesslangen (trykk på de små tappene på hver side og trekk samtidig forbindelsesslangen utover og oppover).
- 7 Fjern tilstoppingen og kople forbindelsesslangen på.

### Rengjøre det elektriske munnstykket

*(bare på enkelte modeller)*

- 8 Trekk ut pluggen fra vegguttaket og fjern sammenfiltrede tråder osv. ved å klippe dem vekk.
- 9 Fjern dekselet på munnstykket med en skrutrekker.
- 10 Ta ut børstesynderen og støttene, og rengjør så etter behov.
- 11 Når du skal rengjøre hjulene, løfter du dem forsiktig ut av festene og rengjør etter behov.
- 12 Sett dekselet tilbake på plass og pass på at det er godt festet.

### Rengjøre turbomunnstykket

*(bare på enkelte modeller)*

- 13 Kople munnstykket fra støvsugerrøret og fjern sammenfiltrede tråder etc. ved å klippe dem bort med saks. Bruk slangehåndtaket til å rengjøre munnstykket.



## English

### TROUBLESHOOTING AND CONSUMER INFORMATION

#### Troubleshooting

##### **The vacuum cleaner does not start**

- 1 Check that the cable is connected to the mains.
- 2 Check that the plug and cable are not damaged.
- 3 Check for a blown fuse.

##### **The vacuum cleaner stops**

- 1 Check whether the dust bag, s-bag® is full. If so, replace it with a new one.
- 2 Is the nozzle, tube or hose blocked?
- 3 Are the filters blocked?

##### **Water has entered the vacuum cleaner**

It will be necessary to replace the motor at an authorised Electrolux service centre.

Damage to the motor caused by the penetration of water is not covered by the warranty.

#### Consumer information

Electrolux decline all responsibility for all damages arising from any improper use of the appliance or in cases of tampering with the appliance.

This product is designed with the environment in mind. All plastic parts are marked for recycling purposes. For details see our web site: [www.electrolux.com](http://www.electrolux.com)

If you have any comments on the cleaner or the Instructions for Use booklet please e-mail us at: [floorcare@electrolux.com](mailto:floorcare@electrolux.com)

If you can't find dustbags or accessories to your Electrolux vacuum cleaner, please visit our website at [www.electrolux.co.uk](http://www.electrolux.co.uk) or call 08706 055 055.



## Français

GESTION DES PANNES ET INFORMATIONS  
CONSOMMATEUR

### Gestion des pannes

#### L'aspirateur ne se met pas en marche, vérifiez que :

- 1 Le câble est branché.
- 2 La prise et le câble ne sont pas abîmés.
- 3 Qu'aucun fusible n'a sauté.

#### L'aspirateur s'arrête, vérifiez que :

- 1 Le sac à poussière s-bag® n'est pas plein. Si c'est le cas, le remplacer par un sac à poussière neuf.
- 2 Le suceur, le tube ou le flexible ne sont pas obstrués.
- 3 Les filtres sont propres.

#### De l'eau a été aspirée.

Il sera nécessaire de remplacer le moteur auprès d'un Centre

Service Agréé Electrolux. La détérioration du moteur provoquée par la pénétration d'eau n'est pas prise en charge par la garantie.

### Informations consommateur

Electrolux décline toute responsabilité concernant tous les dommages découlant d'une mauvaise utilisation de l'appareil ou en cas de modification de l'appareil.

Ce Produit est conçu dans le plein respect de l'environnement. Toutes les pièces en plastique sont marquées pour faciliter leur recyclage. Pour plus de détails, visitez notre site Internet : [www.electrolux.fr](http://www.electrolux.fr).

Si vous avez des commentaires ou des remarques à propos de votre aspirateur, si vous rencontrez des difficultés pour l'achat des sacs à poussière ou des filtres, ou si vous souhaitez connaître l'adresse du Centre Service Agréé le plus proche de votre domicile, n'hésitez pas à nous contacter au 03 44 62 24 24. Vous pouvez également nous contacter par e-mail à l'adresse [www.electrolux.fr](http://www.electrolux.fr).

#### En France :

ELECTROLUX LDA 43, avenue Félix Louat 60300 SENLIS  
Tél. : 03 44 62 24 24 Télécopieur : 03 44 62 23 94  
SNC au capital de 150 000 Euros –  
R.C.S. : Senlis B 409 547 585

Si vous rencontrez des difficultés pour l'achat des sacs à poussière s-bag®, appelez notre Service Conseil Consommateurs au 03 44 62 24 24 ou connectez-vous : [www.s-bag.net](http://www.s-bag.net) ou [www.electrolux.fr](http://www.electrolux.fr).

#### En Belgique :

Service consommateurs : (B) 02/363.04.44  
Service clientèle accessoires et pièces détachées :  
(B) 02/363.05.55

Dans le souci d'une constante amélioration de nos produits, nous nous réservons le droit d'apporter à leurs caractéristiques toutes modifications liées à l'évolution technique (Décret du 24/03/78)

## Svenska

FELSÖKNING OCH KONSUMENTINFORMATION

### Felsökning

#### Dammsugaren startar inte

- 1 Kontrollera att sladden är ansluten till eluttaget.
- 2 Kontrollera att stickpropp och sladd är oskadade.
- 3 Kontrollera husets elsäkringar.

#### Dammsugaren stannar

- 1 Kontrollera om dammpåsen s-bag® är full. Byt i så fall till en ny.
- 2 Har det uppstått stopp i munstycke, rör eller slang?
- 3 Är dammsugarens filter igensatta?

#### Vatten har kommit in i dammsugaren

Motorn måste bytas ut på ett Electrolux servicecenter. Motorskador som orsakats av vatteninträngning täcks inte av dammsugarens serviceåtagande.

### Konsumentinformation

Electrolux fransäger sig allt ansvar för samtliga skador som uppkommit genom felaktigt bruk av dammsugaren eller i de fall dammsugaren manipulerats.

Denna produkt är utformad med tanke på miljön. Alla plastdelar är märkte rade för återvinning. För ytterligare upplysningar, se vår webbplats: [www.electrolux.com](http://www.electrolux.com)

Har du frågor eller synpunkter angående din dammsugare, ring gärna 020-87 12 12, vardagar 8-11.30, 13-16. Du kan också kontakta oss via email på [floorcare@electrolux.se](mailto:floorcare@electrolux.se)

Om du har problem att hitta dammpåse s-bag® eller andra tillbehör till din Electrolux dammsugare, besök oss på [www.electrolux.se](http://www.electrolux.se) eller ring 036-38 79 55 för mer information.

### Konsumentservice Direkt

Tack för att du valt att köpa en produkt av ett varumärke ingående i Electrolux-koncernen. Denna produkt hoppas vi skall kunna ge dig mycket glädje och nytta i ditt hem under många år.

Om du har frågor angående produktens funktion eller användning, synpunkter angående din produkt eller vill reklamera något felaktigt. Vänd dig då direkt till Electrolux Centralverkstad, tel: 0141-23 81 18, öppet vardagar 08.00-16.30. Fax: 0141-23 83 21. Du kan också kontakta oss via email, [Centralverkstad@electrolux.se](mailto:Centralverkstad@electrolux.se) eller via brev: Electrolux Centralverkstad, Vicker kulla vägen 2, 591 82 Motala. Vi hjälper dig direkt att på snabbaste sätt avhjälpa ditt problem. Innan du kontaktar oss, skriv upp följande enligt dataskylten på produkten:

Modellbeteckning: \_\_\_\_\_

Produktnummer: \_\_\_\_\_

Serienummer: \_\_\_\_\_

Inköpsställe och datum: \_\_\_\_\_

Hur och när uppträder felet? \_\_\_\_\_

Denna produkt omfattas av de köpvillkor som gäller enligt Konsumentköp EHL 2002. Mer information om vilka bestämmelser som gäller kan du få av återförsäljaren av denna produkt.

Innan du beställer service enligt EHL-åtagandet kontrollera först om du kan avhjälpa felet själv.

Bruksanvisningen beskriver en del enklare fel och hur man kan åtgärda dem. OBS! Elektriska fel skall alltid åtgärdas av behörig verkstad.

## Norsk

PROBLEMLØSNING OG FORBRUKEROPPLYSNINGER

### Problemløsning

#### Støvsugeren starter ikke

- 1 Kontroller at støpselet er koplet til vegguttaket.
- 2 Kontroller at støpselet og ledningen ikke er skadet.
- 3 Kontroller at ikke sikringen er gått.

#### Støvsugeren stanser

- 1 Kontroller om støvposen, s-bag®, er full. Skift den eventuelt ut med en ny.
- 2 Er munestykket, røret eller slangen blokkert?
- 3 Er filterne blokkert?

#### Det er kommet vann inn i støvsugeren

Det kan bli nødvendig å bytte motoren ved et Electrolux-serviceverksted. Skade på motoren som følge av vanninntrengning dekkes ikke av garantien.

### Forbrukeropplysninger

Electrolux fraskriver seg alt ansvar for skader som oppstår på grunn av feil bruk av apparatet, eller på grunn av uautoriserte endringer av apparatet.

Dette produktet er konstruert med tanke på miljøet. Alle plastdeler er merket med henblikk på resirkulering. For nærmere detaljer, se vårt nettsted: [www.electrolux.com](http://www.electrolux.com)

Hvis du har noen kommentarer om støvsugeren eller instruksjonshftet, send gjerne en e-post til: [floorcare@electrolux.com](mailto:floorcare@electrolux.com)

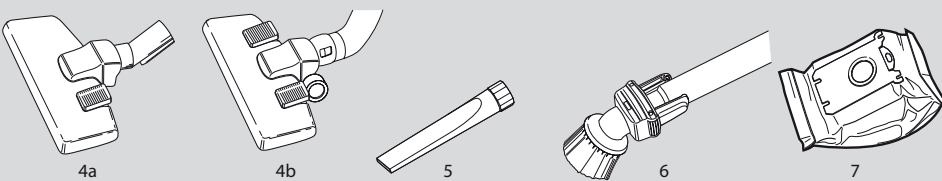
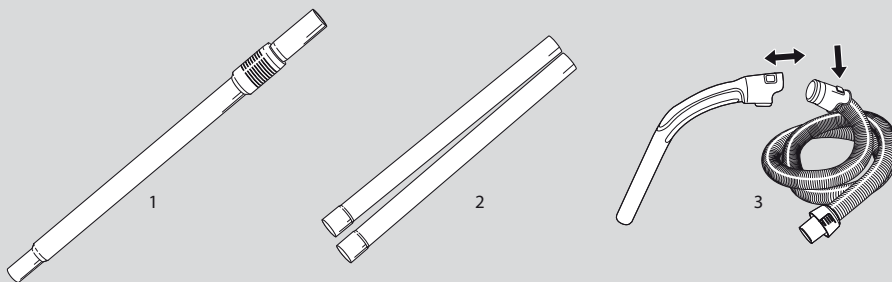

4a

4b

5

6

7

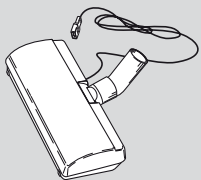

8

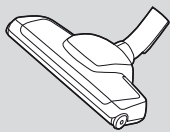

9

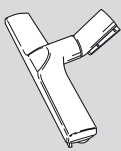

10

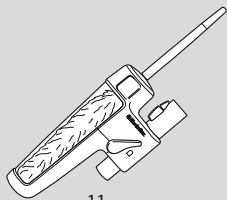

11

## Suomi

### VARUSTEET JA TURVAOHJEET

#### Varusteet

- |                           |                  |
|---------------------------|------------------|
| 1 Teleskooppiputki*       | 8 Tehosuutin*    |
| 2 Jatkoputki (2)*         | 9 Turbosuutin*   |
| 3 Letkun kahva ja letku   | 10 Lattiasuutin* |
| 4 Matto/lattiasuutin      | 11 Pölysuutin*   |
| 5 Rakosuutin              |                  |
| 6 Yhdistetty suutin/harja |                  |
| 7 Pölypussi, s-bag*       |                  |

#### Turvaohjeet

Vain aikuisten pitäisi käyttää Ultra Silencer -pölynimuria ja se on tarkoitettu ainoastaan kotitalouskäyttöön. Pölynimurissa on kaksinkertainen eristys, joten sitä ei tarvitse maadoittaa.

#### Älä koskaan imuroi:

- Märissä tiloissa.
- Syttyvien kaasujen jne. lähellä.
- Ilman s-bag®-pölypussia välttääksesi imurin vahingoittumisen. Pölypussin varmistuslaite estää kannta sulkeutumasta ilman s-bag®-pölypussia. Älä yritä sulkea kannta väkisin.

#### Älä koskaan imuroi:

- Teräviä esineitä.
- Nesteitä (tämä voi vahingoittaa laitetta).
- Kuumaa tai kylmää tuhkaa, palavia savukkeen pätkiä jne.
- Hienojakoista pölyä, esimerkiksi laastia, sementtiä, jauhoja tai tuhkaa.

Edellä mainitut voivat vaurioittaa moottoria pahoin.

Tällaiset vauriot eivät kuulu takuun piiriin.

#### Sähköjohdon turvaohjeet:

- Jos johto on vahingoittunut, se tulee vaihtaa uuteen Electrolux-huoltoliikkeessä.
- Laitteen sähköjohtoon kohdistuneet vauriot eivät kuulu takuun piiriin.
- Älä vedä tai nosta imuria johdosta.
- Irrota pistoke virtalähteestä ennen imurin puhdistus- tai huoltotoimia.
- arkista säännöllisesti, että johto ei ole vahingoittunut. Älä käytä pölynimuria, jos johto on vahingoittunut.

Kaikki huolto- ja korjaustyöt tulee teettää valtuutetussa Electroluxhuoltoliikkeessä. Säilytä pölynimuri aina kuivassa paikassa.

\*Vain tietyt mallit.



## Русский

ПРИНАДЛЕЖНОСТИ И ПРАВИЛА ТЕХНИКИ БЕЗОПАСНОСТИ

### Принадлежности

1	Выдвижная трубка*	насадка/ щетка
2	Удлинительная трубка (2)*	7 Пылесборник s-bag®
3	Рукоятка шланга + шланг4	8 Насадка с электроприводом*
4	Насадка для ковров/пола	9 Турбонасадка*
5	Щелевая насадка	10 Насадка для паркета*
6	Комбинированная	11 Универсальная насадка*

### Правила техники безопасности

Пылесос Ultra Silencer предназначен только для обычной уборки жилых помещений. Не разрешайте детям пользоваться пылесосом. Пылесос имеет систему двойной изоляции и не требует заземления.

#### Запрещается пользоваться пылесосом:

- В сырых помещениях;
- Вблизи легковоспламеняющихся газов и т.п.;
- Без пылесборника s-bag® во избежание повреждения пылесоса. Пылесос оснащен защитным устройством, которое препятствует закрытию крышки без пылесборника s-bag®. Не следует применять силу, закрывая крышку.

#### Запрещается пользоваться пылесосом при уборке:

- Острых предметов;
- Жидкостей (это может вызвать серьезные повреждения устройства);
- Горячей и остывшей золы, непогашенных окурков и т.п.; • Тонкодисперсной пыли, например, от штукатурки, бетона или муки, а также горячей и остывшей золы. Все это может привести к повреждениям двигателя, не подпадающим под действие гарантии.

### Правила техники безопасности в отношении кабеля питания

- Замена поврежденного кабеля должна выполняться только уполномоченными сервисными центрами компании Electrolux.
- Повреждения кабеля питания не подпадают под действие гарантии.
- Не тяните и не поднимайте пылесос за кабель.
- Отключайте пылесос от сети питания перед чисткой и техническим обслуживанием.
- Регулярно проверяйте целостность кабеля питания. Запрещается пользоваться пылесосом, если кабель питания поврежден.

*Все работы по обслуживанию и ремонту должны выполняться только уполномоченными сервисными центрами компании Electrolux. Храните пылесос в сухом месте.*

\*Tik tam tikriems modeliams

## Polski

AKCESORIA I WSKAZÓWKI DOTYCZĄCE BEZPIECZEŃSTWA I

### Akcesoria

1	Rura rozsuwana*	7	Worek na kurz s-bag®
2	Rura przedłużająca (2)*	8	Ssawka z napędem elektrycznym*
3	Uchwyt węża i wąż4 S sawka do odkurzania dywanów/ twardych powierzchni	9	Ssawka turbo*
5	Ssawka do odkurzania szczelin	10	Ssawka do odkurzania twardych powierzchni*
6	Ssawko-szczotka z przełącznikiem	11	Szczotka do kurzu*

### Wskazówki dotyczące bezpieczeństwa

*Odkurzacz Ultra Silencer powinien być używany wyłącznie przez osoby dorosłe, do odkurzania w warunkach domowych. Odkurzacz posiada podwójną izolację i nie musi być uziemiony.*

#### Nigdy nie odkurzaj:

- Mokrych powierzchni.
- W pobliżu gazów łatwopalnych itp.
- Bez założenia worka na kurz s-bag®, co może doprowadzić do uszkodzenia odkurzacza. Odkurzacz jest wyposażony w urządzenie zabezpieczające, które umożliwia jego zamknięcie bez worka na kurz s-bag®. Nie zamykaj obudowy na siłę.

#### Nigdy nie odkurzaj:

- Przedmiotów z ostrymi krawędziami.
- Płynów (może to spowodować poważne uszkodzenie odkurzacza).
- Żarzących się lub zimnych popiołów, tłących się niedopałków itp.
- Drobного pyłu, na przykład gipsu, cementu, mąki, popiołu gorącego lub zimnego.

Możą one poważnie uszkodzić silnik – uszkodzenie takie nie jest objęte gwarancją.

### Wskazówki dotyczące bezpieczeństwa w obchodzeniu się z przewodami elektrycznymi:

- Uszkodzony przewód może zostać wymieniony tylko przez autoryzowany serwis firmy Electrolux.
- Uszkodzenie przewodu odkurzacza nie jest objęte gwarancją.
- Nigdy nie ciągnij ani nie podnoś odkurzacza, trzymając go za przewód zasilający.
- Przed czyszczeniem czy konserwacją odkurzacza należy wyjąć wtyczkę z gniazdka.
- Regularnie sprawdzaj, czy przewód zasilający jest uszkodzony. Nie korzystaj z odkurzacza, gdy przewód zasilający jest uszkodzony.

*Naprawy mogą być wykonywane wyłącznie przez personel autoryzowanych zakładów serwisowych firmy Electrolux. Odkurzacz należy przechowywać w suchym miejscu.*

\*Tylko niektóre modele

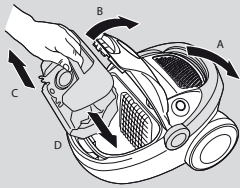

1a

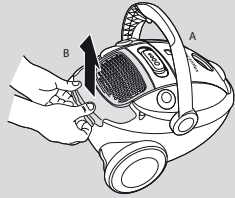

1b

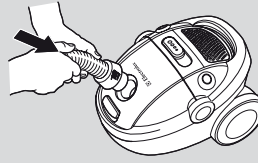

2

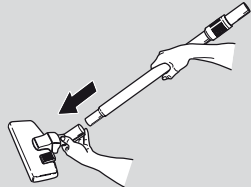

3

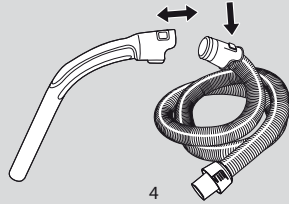

4

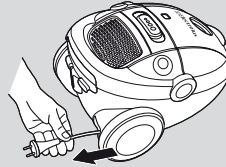

5

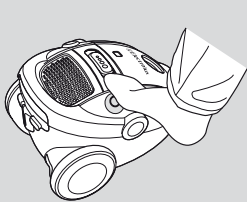

6a

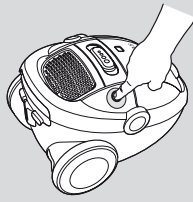

6b

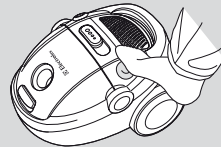

7

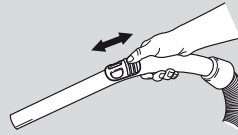

8

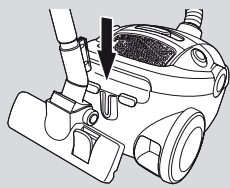

9

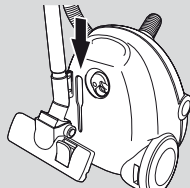

10

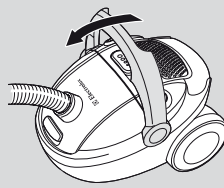

11a

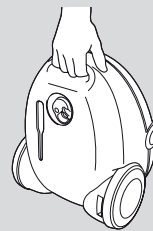

11b

## Suomi

### ENNEN ALOITUSTA

- 1a Varmista, että imurin kantokahva on taitettu alas. Avaa sitten imurin etukansi ja varmista, että s-bag<sup>®</sup>-pölypussi ja moottorin suodatin ovat paikallaan.
- 1b Taita kantokahvaa, kunnes se napsahtaa paikalleen. Avaa sitten imurin takakansi ja varmista, että poistoilmansuodatin on paikallaan.
- 2 Kiinnitä letku paikalleen niin, että kiinnikkeet napsahtavat paikalleen (irrota painamalla kiinnikkeitä sisäänpäin).
- 3 Kiinnitä jatkoputket tai teleskooppiputki (vain tietyt mallit) letkun kahvaan ja lattiasuuttimeen työntämällä ja kääntämällä ne yhteen. (Irrota kääntämällä ja vetämällä erilleen.)
- 4 Kiinnitä letku letkun kahvaan niin, että kiinnikkeet napsahtavat paikalleen (irrota painamalla kiinnikkeitä sisäänpäin).
- 5 Vedä johto ulos ja kiinnitä virtalähteeseen. Imurissa on johdon kelain.
- 6a Kelaa johto sisään painamalla jalkapoljinta (pidä kiinni pistotulpasta, jottei se osu sinuun).
- 6b Aktivoi Autoreverse-toiminto (vain tietyissä malleissa) painamalla polkimen pientä painiketta. Nyt johto pääsee kelautumaan sisään ja ulos tarpeen mukaan. Paina koko poljinta, kun haluat lopettaa Autoreverse-toiminnon käytön.
- 7 Nyt kaapeli lukittuu juuri halutun mittaiseksi, kuten tavallisessa kelaimesissa.
- 8 Käynnistä pölynimuri painamalla jalalla käynnistyspoljinta. 7 Säädä imutehoa siirtämällä imurissa olevaa imutehonsäädintä tai letkun kahvan imutehonsäädintä.
- 9 Kätevä välineiden väliaikainen säilytyspaikka (joka säästää selkäsi), kun pidät taukoa siivouksen aikana.
- 10 Välineiden säilytyspaikka, joka helpottaa imurin kantamista ja säilyttämistä.
- 11a Kun haluat kantaa imuria, nosta kantokahvaa, kunnes se napsahtaa paikalleen.
- 11b muria voi myös kantaa sen etureunassa alaosassa olevan kahvan avulla.

## Русский

### ПЕРЕД НАЧАЛОМ РАБОТЫ

- 1 a Опустите вниз ручку для переноски пылесоса. Откройте переднюю крышку пылесоса и убедитесь в наличии пылесборника s-bag® и фильтра двигателя.
- 1 b Сложите ручку для переноски до защелкивания. Откройте заднюю крышку пылесоса и проверьте наличие выпускного фильтра.
- 2 Плотно вставьте шланг до защелкивания в фиксаторах. (Для отсоединения шланга следует нажать на фиксаторы.)
- 3 Подсоедините удлинительные трубки или выдвижную трубку (только для отдельных моделей) к рукоятке шланга и наденьте на трубку насадку для пола. (Для отсоединения деталей поверните и потяните их в разные стороны.)
- 4 Плотно вставьте шланг в рукоятку шланга до защелкивания фиксаторов. (Для отсоединения шланга следует нажать на фиксаторы.)
- 5 Вытяните кабель питания и подключите его к электросети. Пылесос оснащен устройством для сматывания кабеля питания.
- 6a Для сматывания кабеля нажмите ногой на педаль (придерживайте штепсель во избежание ударов).
- 6b Маленькая кнопка на педали служит для включения системы автоматической регулировки длины кабеля (только для отдельных моделей). При этом длина кабеля автоматически регулируется в соответствии с необходимостью. Система автоматической регулировки отключается нажатием педали. При этом длина кабеля фиксируется как и в обычном режиме работы.
- 7 Для включения пылесоса нажмите ногой кнопку On/ Off (Вкл./Выкл.).
- 8 Отрегулируйте мощность всасывания с помощью регулятора всасывания на пылесосе или на рукоятке шланга.
- 9 При перерывах в работе и при перемещении пылесоса рекомендуется держать его в парковочном положении.
- 10 Это положение упрощает переноску пылесоса и удобно для его хранения.
- 11a При необходимости перенести пылесос поднимите ручку для переноски вверх до щелчка.
- 11b Можно также воспользоваться ручкой, расположенной внизу в передней части пылесоса.

## Polski

### PRZED URUCHOMIENIEM ODKURZACZA

- 1 a Upewnij się, czy uchwyt urządzenia jest złożony. Następnie otwórz pokrywę przednią urządzenia i sprawdź, czy worek na kurz s-bag® oraz filtr silnika znajdują się na swoich miejscach.
- 1 b Podciągnij do góry uchwyt, aż zatrzaśnie się na właściwym miejscu. Następnie otwórz pokrywę tylną urządzenia i sprawdź, czy filtr strumienia wyjściowego znajduje się na swoim miejscu.
- 2 Włóż wąż, aż usłyszysz odgłos zatrzaśnięcia zapadki. (Aby go wyjąć – wciśnij zapadkę.)
- 3 Podłącz rury przedłużające lub rurę rozsuwaną (tylko niektóre modele) do uchwytu węża i ssawki przeznaczonej do odkurzania podłóg, wpychając i przekręcając je razem. (W celu ich rozłączenia przekręć je i rozciągnij.)
- 4 Włóż wąż do uchwytu, aż usłyszysz odgłos zatrzaśnięcia zapadki (aby go wyjąć, wciśnij zapadkę).
- 5 Wyciągnij przewód zasilający i podłącz go do gniazdka. Odkurzacz jest wyposażony w zwijacz przewodu zasilającego.
- 6a Aby zwinąć przewód zasilający, naciśnij wyłącznik pedału przewodu (przytrzymaj wtyczkę, aby uniknąć uderzenia).
- 6b Naciśnij mały przycisk na pedale przewodu zasilającego, aby uaktywnić funkcję Autoreverse (tylko niektóre modele). Długość przewodu zasilającego będzie teraz dostosowywana stale, stosownie do potrzeb. Naciśnij cały pedał, aby wyłączyć funkcję Autoreverse. Długość przewodu pozostanie stała, tak jak w przypadku zwykłego urządzenia do zwijania przewodu.
- 7 W celu uruchomienia odkurzacza naciśnij nogą jego wyłącznik.
- 8 Wyreguluj siłę ssania za pomocą regulatora ssania na odkurzaczu lub regulatora ssania na uchwycie węża.
- 9 Praktyczna pozycja postojowa (oszczędzająca jednocześnie plecy) podczas przerwy w odkurzaniu.
- 10 Pozycja postojowa ułatwiająca przenoszenie i przechowywanie odkurzacza.
- 11a Jeżeli chcesz przenosić odkurzacz, unieś uchwyt, aż zatrzaśnie się na właściwym miejscu.
- 11b Można także przenosić odkurzacz, używając uchwytu w dolnej przedniej części urządzenia.

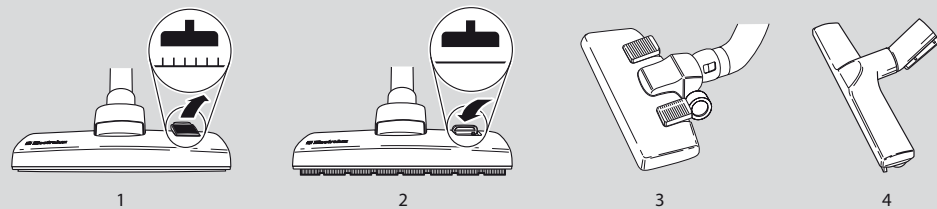

1

2

3

4

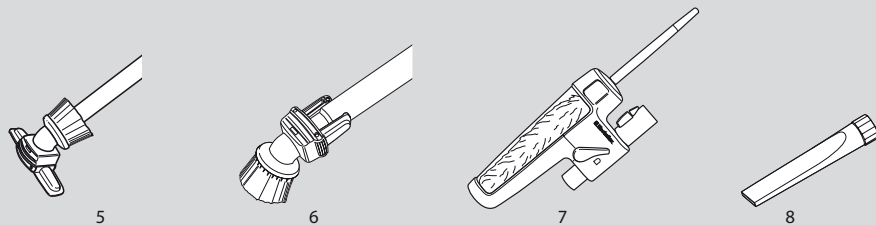

5

6

7

8

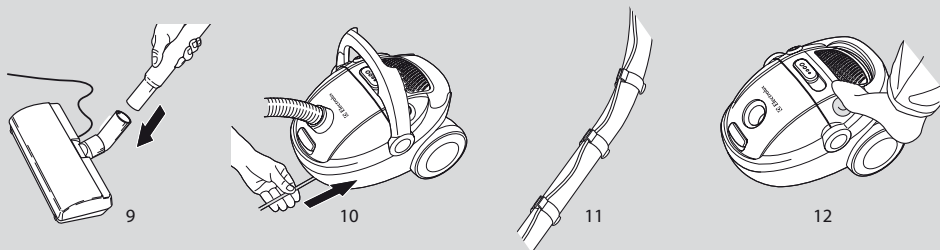

9

10

11

12

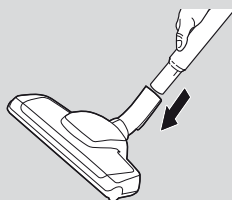

13

## Suomi

### PARAS TULOS

*Käytä suuttimia seuraavasti:*

**Matot:** Käytä lattia/mattosuutinta vivun ollessa asennossa (1). Vähennä imutehoa imuroidessasi pieniä mattoja.

**Kovat lattiat:** Käytä lattia/mattosuutinta vivun ollessa asennossa (2). Jos käytössä on kahdella polkimella varustettu matto/lattiasuutin – paina oikeanpuoleista poljinta (3), kun haluat imuroida esimerkiksi eläinten karvoja tehokkaammin.

**Puulattiat:** Käytä lattiasuutinta (vain tietyt mallit, 4).

**Verhoillut huonekalut:** Käytä yhdistettyä suutin/harjaa, kuten kuvassa (5).

**Verhot, kevyet tekstiilit jne.:** Käytä yhdistettyä suutin/harjaa kuten kuvassa (5). Vähennä imutehoa tarpeen mukaan.

**Ikkunoiden tai ovien karmit, kirjahyllyt jne.:** Käytä yhdistettyä suutin/harjaa (6) tai pölysuutinta (7 - vain tietyissä malleissa).

**Ahtaat tilat, nurkat jne.:** Käytä rakosuutinta (8).

### Tehosuuttimen käyttö

*(Edellyttää Ultra Silence -mallia, jossa tehosuuttimen pistoke. Tehosuutin sisältyy vain tietyihin malleihin, tai sen voi ostaa lisävarusteena.)*

- 9 Kiinnitä suutin putkeen.
- 10 Kiinnitä moottoroidun tehosuuttimen oman johtimen pistoke pölynimuriin.
- 11 Kiinnitä johto putkeen ja letkuun pidikkeiden avulla.
- 12 Tehosuutin käynnistyy, kun pölynimuri käynnistetään.

### Turbosuuttimen käyttö

*(vain tietyt mallit)*

- 13 Kiinnitä suutin putkeen.

**Huomautus:** Älä imuroi teho- tai turbosuuttimella eläintaljoja tai mattoja, joissa on pitkiä hapsuja tai joiden nukka on pidempää kuin 15 mm. Jotta et vahingoittaisi mattoa, älä pidä suutinta paikallaan harjasten pyöriessä. Älä laita suutinta verkkojohtojen päälle ja kytke suutin pois toiminnasta heti käytön jälkeen.

## Русский

### ПРАВИЛА ПОЛЬЗОВАНИЯ И РЕКОМЕНДАЦИИ

Как пользоваться насадками:

**Ковры:** Насадка для ковров/пола, рукоятка в положении (1). При чистке небольших ковров рекомендуется уменьшить мощность всасывания.

**Плотный пол:** Насадка для ковров/пола, рукоятка в положении (2). При наличии насадки для ковров/пола с двумя педалями нажмите правую педаль (3) для более эффективной уборки шерсти животных и т.п.

**Паркетный пол:** Насадка для паркета (4, только для отдельных моделей).

**Мягкая мебель:** Комбинированная насадка, см. рис. (4). Занавески, легкие ткани и т.п.: Комбинированная насадка, см. рис. (5). При необходимости следует уменьшить мощность всасывания.

**Рамы, книжные полки и т.п.:** Комбинированная насадка - см. рис. (6) или универсальная насадка (7, только для отдельных моделей).

**Щели, углы и т.п.:** Щелевая насадка (8).

### Как пользоваться насадкой с электроприводом

*(Для пылесосов Ultra Silencer с электрической розеткой. Насадка с электроприводом поставляется в комплекте только для отдельных моделей и может быть приобретена отдельно.)*

- 9 Подсоедините насадку к трубке.
- 10 Подключите электропривод к розетке на пылесосе.
- 11 С помощью зажимов закрепите кабель питания вдоль трубок и шланга.
- 12 Насадка с электроприводом начинает работать при включении пылесоса.

### Как пользоваться турбонасадкой

*(только для отдельных моделей)*

- 13 Подсоедините насадку к трубке.

*Примечание. Запрещается использовать турбонасадку и насадку с электроприводом для чистки шкур, ковров с длинной бахромой и ворсом длиннее 15 мм. Во избежание повреждений ковра при вращении щетки перемещайте насадку. Не проводите насадкой по электрическим проводам и обязательно выключайте пылесос сразу по окончании работы.*

## Polski

### UZYSKANIE NAJLEPSZYCH REZULTATÓW

Stosuj ssawki takie jak podano poniżej:

**Dywany:** Korzystaj ze ssawki do odkurzania dywanów/ twardych powierzchni z dźwignią przestawioną w położenie (1). W przypadku małych dywaników zmniejsz siłę ssania.

**Podłogi twarde:** Korzystaj ze ssawki do odkurzania dywanów/ twardych powierzchni z dźwignią przestawioną w położenie (2). Jeśli korzystasz ze ssawki do odkurzania dywanów/twardych powierzchni z dwoma pedałami - naciśnij pedał po prawej stronie (3), aby dokładnie odkurzać zwierzęcą sierść itp.

**Podłogi drewniane:** Korzystaj ze ssawki przeznaczonej do odkurzania twardych powierzchni (tylko niektóre modele, 4).

**Meble tapicerowane:** Użyj ssawko-szczotki z przełącznikiem, przedstawionej na rysunku (5).

**Zasłony, lekkie tkaniny itp.:** Użyj ssawko-szczotki z przełącznikiem przedstawionej na rysunku (5). Zmniejsz siłę ssania w razie potrzeby.

**Ramy, regały itp.:** Użyj ssawko-szczotki przedstawionej na rysunku (6) lub szczotki do kurzu (7 – tylko niektóre modele).

**Szczeliny, narożniki itp.:** Używaj ssawki do szczelin (7).

### Zastosowanie ssawki z napędem elektrycznym

*(Wymaga odkurzacza Ultra Silencer wyposażonego w gniazdko zasilania. Ssawka z napędem elektrycznym jest dostarczana tylko z niektórymi modelami, można ją także kupić jako jedno z akcesoriów.)*

- 9 Podłącz ssawkę do rury.
- 10 Podłącz ssawkę z napędem elektrycznym do gniazdko zasilania umieszczonego na odkurzaczu.
- 11 Za pomocą zacisków umocuj przewód wzdłuż rury i węża.
- 12 Ssawka z napędem elektrycznym rozpoczyna pracę, gdy włączy się odkurzacz.

### Zastosowanie ssawki turbo

*(tylko niektóre modele)*

- 13 Podłącz ssawkę do rury.

*Uwaga: Nie stosuj ssawki z napędem elektrycznym do dywanów futrzanych, dywanów z długimi frędzlami czy z głębokością włosów przekraczającą 15 mm. Aby uniknąć uszkodzenia dywanu, nie trzymaj ssawki w jednym miejscu przy obracających się szczotkach. Nie przesuwaj ssawkami po przewodach elektrycznych. Wyłącz odkurzacz natychmiast po zakończeniu odkurzania.*

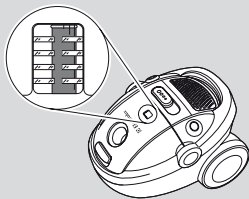

1

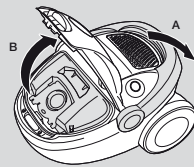

2

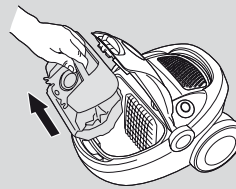

3

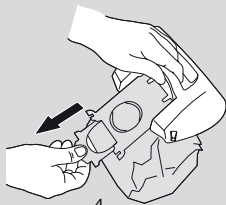

4

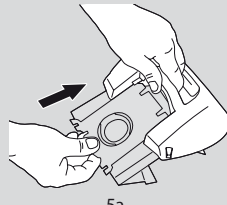

5a

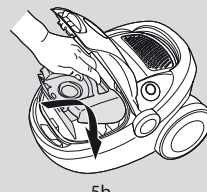

5b

## Suomi

### S-bag®-PÖLYPUSSIN VAIHTAMINEN

- 1 Vaihda S-bag®-pölypussi, kun pölymäärän ilmaisin muuttuu täysin punaiseksi. Älä pidä suutinta lattiasissa, kun luetaan ilmaista.
- 2 Taita kantokahva alas. Paina letkussa olevia kiinnikkeitä, irrota letku ja avaa kansi.
- 3 Nosta pois pidike, jossa s-bag®-pölypussi on.
- 4 Vedä pahvikahvasta poistaaksesi s-bag®-pölypussin pidikkeestä. Tämä sulkee s-bag®-pölypussin automaattisesti estäen pölyn pääsyn ulos.
- 5 a Laita uusi s-bag®-pölypussi paikalleen työntämällä sen pahvikahva täysin pidikkeen uraan.
- 5 b Kiinnitä pidike paikalleen kiinnikkeisiinsä pussiasastoon. Taita pidikettä alaspäin ja sulje kansi.

*Huomautus: Vaihda s-bag®-pölypussi, vaikka se ei ole täynnä (se voi olla tukossa). Vaihda pölypussi myös matonpuhdistusaineen käytön jälkeen. Käytä ainoastaan alkuperäisiä Electroluxin pölypusseja, joissa on merkintä s-bag® Classic tai s-bag® Clinic.*

### Moottorin suodattimen vaihto (Viite: nro EF54)

on suositeltavaa tehdä joka viidennen s-bag®-pölypussin vaihdon yhteydessä.

- 6 Taita kantokahva alas. Paina kiinnikkeitä, irrota letku ja avaa etukansi.
- 7 Nosta pois pidike, jossa s-bag®-pölypussi on.
- 8 Vedä moottorin suodattimen pidikettä ylöspäin, kunnes se irtoaa urasta.
- 9 Vedä vanha, liikainen suodatin varovasti ulos pidikkeestään ja vaihda tilalle uusi moottorin suodatin.
- 10 Kiinnitä uuden moottorin suodattimen sisältävä pidike paikalleen.
- 11 Aseta paikalleen s-bag®-pölypussin pidike ja sulje kansi.

### Poistoilman suodattimen vaihto

on suositeltavaa tehdä joka viidennen s-bag®-pölypussin vaihdon yhteydessä.

Käytössä on kahta eri tyyppiä olevia poistoilman suodattimia:

- Hepa H12 (Viite: nro EFH12)
- Microfilter (Viite: nro. EF17)

Suodattimet on aina uusittava, eikä niitä voi pestä.\*

- 12 Taita kantokahvaa, kunnes se napsahtaa paikalleen.
- 13 Aseta molemmat peukalot kannen takareunan päälle ja avaa kansi vetämällä kahvaa taakse- ja ylöspäin etu- tai keskisormella.
- 14 Nosta suodatin irti. Aseta uusi suodatin ja kiinnitä kansi kuvan mukaisesti.

\*Lisävarusteena on saatavana pestävä HEPA H13 -suodatin.

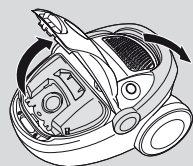

6

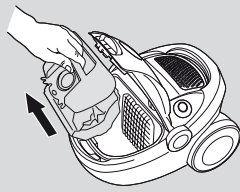

7

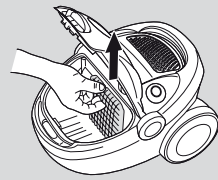

8

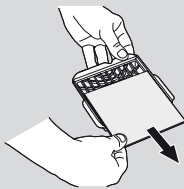

9

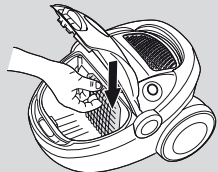

10

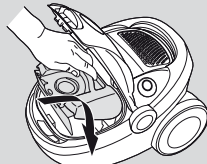

11

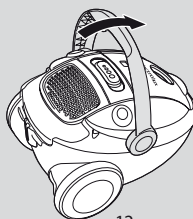

12

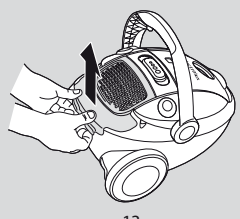

13

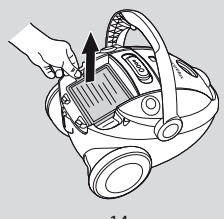

14

## Русский

### ЗАМЕНА ПЫЛЕСБОРНИКА S-bag®

- 1 Замена пылесборника s-bag® должна выполняться, как только окно индикатора становится полностью красным. Показание индикатора можно проверить, приподняв насадку.
- 2 Сложите ручку для переноски. Нажав фиксаторы на шланге, отсоедините шланг и откройте крышку.
- 3 Извлеките вставку с пылесборником s-bag®.
- 4 Потяните за карман и вытащите пылесборник s-bag® из вставки. При этом пылесборник sbag™ автоматически запечатывается, а пыль не разлетается.
- 5 а Вставьте новый пылесборник s-bag®, протолкнув карман во вставку до упора.
- 5 б Установите вставку, закрепив ее на задних выступках камеры пылесборника. Затем сложите вставку и закройте крышку.

*Примечание. Рекомендуется выполнять замену пылесборника s-bag® даже при неполном заполнении (во избежание засорения). Рекомендуется заменять пылесборник после уборки с порошком для чистки ковров. Пользуйтесь только фирменными пылесборниками s-bag® Classic Electrolux или s-bag® Clinic.*

### Замена фильтра двигателя (номер по каталогу EF54)

*должна выполняться при каждой пятой замене пылесборника s-bag®*

- 6 Сложите ручку для переноски. Нажав фиксаторы на шланге, отсоедините шланг и откройте переднюю крышку.
- 7 Извлеките держатель вместе с пылесборником sbag™.
- 8 Потяните держатель фильтра двигателя вверх до извлечения из паза.
- 9 Осторожно извлеките отработанный фильтр из держателя и установите новый фильтр двигателя.
- 10 Установите на место держатель с новым фильтром двигателя.
- 11 Установите вставку с пылесборником s-bag® и закройте крышку.

### Замена выпускного фильтра

*должна выполняться при каждой пятой замене пылесборника s-bag®*

Предусмотрено два типа выпускных фильтров:

- Hepa H12 (номер по каталогу EFH12)
- Microfilter (номер по каталогу EF17)

Эти фильтры должны заменяться новыми и не предназначены для мытья.\*

- 12 Сложите ручку для переноски до фиксации.
- 13 Прижимая большими пальцами крышку сзади, откройте ее, потянув ручку назад и вверх средним или указательным пальцем.
- 14 Извлеките фильтр. Вставьте новый фильтр и закройте крышку как показано на рисунке.

*\*Мощный фильтр HEPA H13 можно приобрести отдельно.*

## Polski

### WYMIANA WORKA NA KURZ S-bag®

- 1 Worek na kurz s-bag® powinien zostać wymieniony najpóźniej, gdy okienko wskaźnika jest całe czerwone. Należy to sprawdzać przy podniesionej ssawce.
- 2 Złóż uchwyt. Zwolnij zapadki na węź, wyjmij wąż i otwórz pokrywę.
- 3 Podnieś wkładkę podtrzymującą worek s-bag®.
- 4 Aby wyjąć worek na kurz s-bag® z wkładki, pociągnij za kartonowe usztywnienie. W ten sposób worek na kurz s-bag® zostanie automatycznie uszczelniony, co zapobiegnie wydostawaniu się kurzu na zewnątrz.
- 5 a Włóż nowy worek s-bag®, wpychając kartonowe usztywnienie do końcowego rowka wkładki.
- 5 b Zamontuj wkładkę, umieszczając ją na kołeczkach w przedziale worka. Następnie zagnij wkładkę w dół i zamknij pokrywę.

*Uwaga. Wymień worek na kurz s-bag® nawet jeżeli nie jest pełny (może być zablokowany). Wymień go również po czyszczeniu dywanów środkami sproszkowanymi. Używaj wyłącznie oryginalnych worków na kurz s-bag® Classic lub s-bag® Clinic firmy Electrolux.*

### Wymiana filtra silnika (numer części zamiennej EF54)

*powinna być przeprowadzona po każdej piątej wymianie worka na kurz s-bag®*

- 6 Złóż uchwyt. Zwolnij zapadki, wyjmij wąż i otwórz pokrywę przednią.
- 7 Podnieś wkładkę podtrzymującą worek s-bag®.
- 8 Pociągnij element podtrzymujący filtr silnika do góry, aż wysunie się z prowadnicy.
- 9 Ostrożnie wyciągnij stary, brudny filtr z elementu podtrzymującego i wymień go na nowy filtr silnika.
- 10 Zamontuj ponownie element podtrzymujący filtr zawierający nowy filtr silnika.
- 11 Włóż na miejsce wkładkę podtrzymującą worek s-bag®, a następnie zamknij pokrywę.

### Wymiana filtra strumienia wyjściowego

*powinna być przeprowadzona po każdej piątej wymianie worka na kurz s-bag®*

Istnieją dwa rodzaje filtra strumienia wyjściowego:

- Hepa H12 (numer części zamiennej EFH12)
- Mikrofiltr (numer części zamiennej EF17)

Filtry te należy zawsze wymieniać na nowe i nie można ich myć.\*

- 12 Podciągnij do góry uchwyt, aż zatrzaśnie się w właściwym miejscu.
- 13 Umieść kciuki pod dolną krawędzią pokrywy, a następnie otwórz pokrywę, pociągając uchwyt do tyłu i w górę palcem środkowym/wskazującym.
- 14 Wyjmij filtr. Włóż nowy filtr i załóż z powrotem pokrywę, jak pokazano na rysunku.

*\*Opcjonalnie można kupić filtr zmywalny – HEPA H13.*

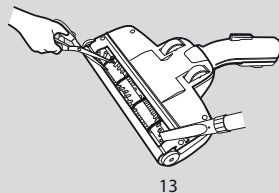
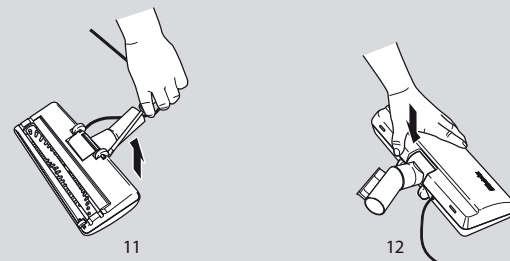
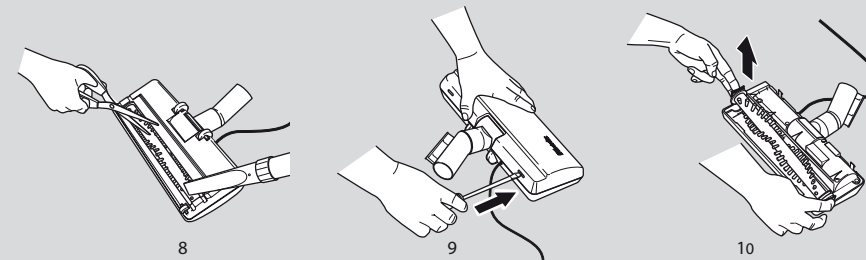
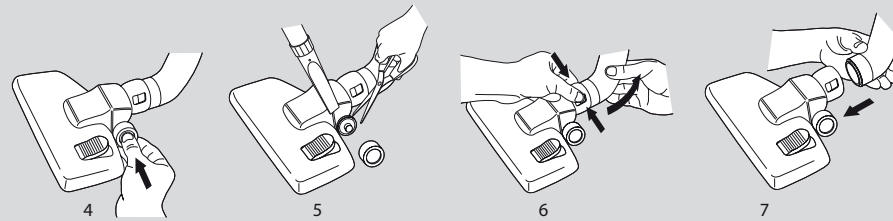
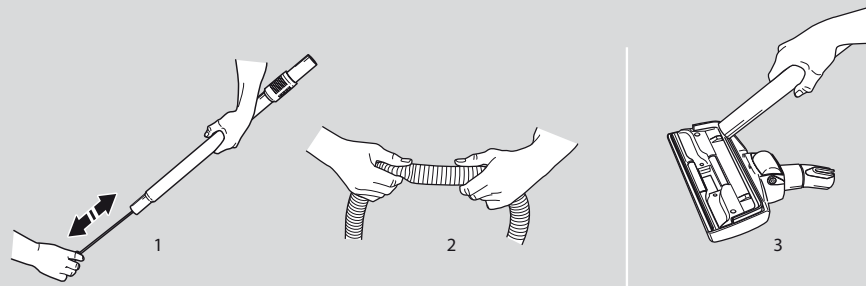

## Suomi

### LETKUN JA SUUTTIMEN PUHDISTUS

Pölynimuri pysähtyy automaattisesti jos suutin, putki, letku tai s-bag®-pölypussi tukkeutuu. Jos näin tapahtuu, irrota pistoke virtalähteestä ja anna jäähtyä 20-30 minuuttia. Puhdista tukos ja/tai vaihda suodattimet ja s-bag®-pölypussi ja käynnistä uudestaan.

### Putket ja letkut

- 1 Käytä puhdistusliinaa tai vastaavaa puhdistaaksesi putket ja letkun.
- 2 Voit myös yrittää poistaa tukoksen letkusta puristamalla sitä. Ole kuitenkin varovainen, jos tukoksen aiheuttaa lasi tai neula letkun sisällä.

*Huomautus: Takuu ei kata letkun vahinkoja, jotka ovat aiheutuneet letkun puhdistuksesta.*

### Lattiasuuttimen puhdistus

- 3 Jotta välttyisit imutehon huononemiselta, puhdista matto/ lattiasuutin usein. Puhdistaminen on helpointa käyttämällä letkun kädensijaa.
- 4 Irrota pyörät yksitellen painamalla niiden keskiötä. Vedä pyörä irti.
- 5 Poista pöly, hiukset tai muut takertuneet esineet. Puhdista pyörän akselit rakosuuttimella. Paina pyörät takaisin akselleilleen.
- 6 Poista suuret esineet irrottamalla ensin yhdysletku (paina kiinnikkeitä molemmilta puolilta ja vedä liitosputkea samalla ulos siten, että se jää pystyasentoon).
- 7 Irrota esine tai esineet ja kiinnitä yhdysletku.

### Tehosuuttimen puhdistus

*(vain tietyt mallit)*

- 8 Irrota pistoke virtalähteestä ja poista suuttimeen kiertyneet langat tms. leikkaamalla ne pois saksilla.
- 9 Poista suuttimen kansi ruuvimeisselin avulla.
- 10 Irrota harjan sylinteri ja tuet. Puhdista ne tarpeen mukaan.
- 11 Puhdista pyörät tarpeen mukaan. Irrota ne ensin varovasti kiinnikkeistään.
- 12 Laita kansi takaisin paikalleen ja varmista, että se on kunnolla kiinni.

### Turbosuuttimen puhdistus

*(vain tietyt mallit)*

- 13 Irrota suutin imurin putkesta ja poista suuttimeen kiertyneet langat tms. leikkaamalla ne pois saksilla. Käytä letkun kahvaa puhdistaaksesi suuttimen.



## Русский

### ЧИСТКА ШЛАНГА И НАСАДОК

При засорении насадки, трубки, шланга, фильтров или пылесборника s-bag® пылесос автоматически прекращает работу. В этом случае отсоедините пылесос от электросети на 20-30 минут. Устраните засорение и/или замените фильтры и пылесборник s-bag®, а затем снова включите пылесос.

### Трубки и шланги

- 1 Для чистки трубок и шланга используйте рейку или подобное приспособление.
- 2 Застрявший в шланге мусор можно также попытаться удалить, сжимая шланг. Будьте при этом осторожны, так как засорение может быть вызвано кусочками стекла или иголками, застрявшими внутри шланга.

*Примечание. Гарантийное обслуживание не распространяется на возможные повреждения шланга при чистке.*

### Чистка насадки для пола

- 3 Регулярная чистка насадки для ковров/пола позволяет предотвратить снижение мощности всасывания. Удобнее всего выполнять чистку насадки с помощью рукоятки шланга.
- 4 Снимите колеса, нажав на втулку колеса.
- 5 Удалите комочки пыли, волосы и другой запутавшийся мусор. Для чистки оси колеса воспользуйтесь щелевой насадкой. Установите колеса на место, нажав на ось колеса.
- 6 Более крупный мусор можно удалить, сняв соединительный шланг (нажмите на небольшие защелки, расположенные с обеих сторон, и потяните соединительную трубку вверх).
- 7 Удалите мусор и прикрепите соединительный шланг.

### Чистка насадки с электроприводом

*(только для отдельных моделей)*

- 8 Отсоедините пылесос от электросети и удалите запутавшиеся нити и проч., отрезав их ножницами.
- 9 Снимите крышку насадки с помощью отвертки.
- 10 Извлеките цилиндр щетки и подшипник и почистите их.
- 11 Для чистки колес осторожно приподнимите их из креплений и почистите.
- 12 Установите на место крышку и проверьте надежность ее закрепления.

### Чистка турбонасадки

*(только для отдельных моделей)*

- 13 Отсоедините насадку от трубки пылесоса и удалите запутавшиеся нити и проч., отрезав их ножницами. Почистите насадку с помощью рукоятки шланга.

## Polski

### CZYSZCZENIE WĘŻA I SSAWEK

Odkurzacz zatrzymuje się automatycznie, jeżeli ssawka, rura, wąż, filtr lub worek s-bag® zablokują się. W takich przypadkach odłącz odkurzacz od sieci i pozostaw go na 20-30 minut w celu ostygnięcia. Usuń blokadę oraz/lub wymień filtr(y) i worek s-bag®, a następnie uruchom ponownie.

### Rury i węże

- 1 Do czyszczenia rur i węży zastosuj taśmę czyszczącą lub coś podobnego.
- 2 Usunięcie blokady węża może być możliwe przez wyciskanie. Trzeba jednak zachować ostrożność w przypadku, gdy blokada może być spowodowana przez szkło czy szpilki wessane do środka węża.

*Uwaga: Gwarancja nie obejmuje żadnych uszkodzeń węża spowodowanych jego czyszczeniem.*

### Czyszczenie ssawki do odkurzania twardych powierzchni

- 3 W celu uniknięcia pogorszenia jakości ssania, czyść ssawkę do dywanów/twardych powierzchni tak często jak to możliwe. Najprostszym sposobem czyszczenia jest wykorzystanie uchwytu węża.
- 4 Naciśnij piastę w każdym z kół i zdejmij koła.
- 5 Usuń zbitki kurzu, włosy lub inne przedmioty, które powodują blokadę. Za pomocą ssawki do szczelin wyczyść osie. Zamontuj koła z powrotem, wciskając je na osie.
- 6 Dostęp do większych obiektów można uzyskać, wyjmując wąż przyłączeniowy (naciśnij małe zapadki umieszczone po obu stronach i równocześnie pociągnij rurę przyłączeniową na zewnątrz ku górze).
- 7 Usuń przedmiot(y) i włóż z powrotem wąż przyłączeniowy.

### Czyszczenie ssawki z napędem elektrycznym

*(tylko niektóre modele)*

- 8 Odłącz odkurzacz od gniazdka oraz usuń splątane nitki, np. za pomocą nożyczek.
- 9 Za pomocą śrubokręta odkręć pokrywę ssawki.
- 10 Zdejmij cylinder ze szczotkami i łożyskami; oczyść w miarę potrzeby.
- 11 Aby oczyścić kółka, delikatnie je unoś w miarę potrzeby.
- 12 Załóż pokrywę i zamocuj ją dokładnie.

### Czyszczenie ssawki turbo

*(tylko niektóre modele)*

- 13 Odłącz ssawkę od rury odkurzacza oraz usuń splątane nitki itp. za pomocą nożyczek. Do czyszczenia ssawki wykorzystaj uchwyt węża.



## Suomi

VIANETSINTÄ JA KULUTTAJANEUVONTA

### Vianetsintä

#### **Pölynimuri ei käynnisty**

- 1 Tarkista, että johto on kiinnitettynä virtalähteeseen.
- 2 Tarkista, että pistoke ja johto eivät ole vahingoittuneet.
- 3 Tarkista sulakkeet.

#### **Pölynimuri pysähtyy**

- 1 Onko s-bag®-pölypussi tukossa? Vaihda se tällöin uuteen.
- 2 Onko suutin, putki tai letku tukossa?
- 3 Ovatko suodattimet tukossa?

#### **Pölynimuriin on joutunut vettä**

Moottori täytyy vaihtaa valtuutetussa Electrolux-huoltoliikkeessä. Takuu ei kata kastunutta ja vaurioitunutta moottoria.

### Kuluttajaneuvonta

Electrolux ei vastaa mistään vahingoista, jotka johtuvat laitteen virheellisestä käytöstä tai laitteeseen tehdyistä muutoksista.

Tätä tuotetta suunniteltaessa ympäristö on otettu huomioon.

Kaikki muoviosat on merkitty kierrätystä varten. Lisätietoja internet- sivuiltamme: [www.electrolux-kodinkoneet.fi](http://www.electrolux-kodinkoneet.fi).

Tuotettasi tai sen käyttöä koskeviin kysymyksiin saat vastauksen kuluttajaneuvonnastamme soittamalla numeroon 0200-2662 (0,95 mk/min+pvm). Voit olla yhteydessä kuluttajaneuvontaan myös sähköpostitse osoitteessa [carelux.fsh@electrolux.fi](mailto:carelux.fsh@electrolux.fi).



## Русский

УСТРАНЕНИЕ НЕПОЛАДОК И ИНФОРМАЦИЯ ДЛЯ ПОТРЕБИТЕЛЯ

### Устранение неполадок

#### Пылесос не включается

- 1 Убедитесь в том, что кабель питания включен в сеть.
- 2 Проверьте, нет ли повреждений кабеля и штепсельной вилки.
- 3 Проверьте, не перегорел ли предохранитель.

#### Пылесос отключился

- 1 Проверьте, не пора ли заменить пылесборник s-bag®. При необходимости замените его новым.
- 2 Не засорилась ли насадка, трубка или шланг?
- 3 Не засорились ли фильтры?

#### В пылесос попала вода

В этом случае необходимо обратиться в уполномоченный сервисный центр Electrolux для замены двигателя. Ремонт поврежденного двигателя, вызванного попаданием воды, не предусматривается условиями гарантии.

### Информация для потребителя

Фирма Electrolux не несет ответственности за какие-либо повреждения, вызванные неправильным использованием оборудования или в случае его подделки.

Настоящее изделие разработано с мыслью об окружающей среде. Все пластмассовые части имеют маркировку с целью их последующей переработки. Для получения более подробной информации смотрите наш Интернет-сайт: [www.electrolux.com](http://www.electrolux.com)

Если у Вас есть какие-либо замечания к данному пылесосу или Руководству к использованию данной брошюры, напишите нам по адресу: [rcare@electrolux.com](mailto:rcare@electrolux.com)

Легче всего приобрести пылесборники S-bag™ и другие принадлежности для Вашего пылесоса, посетив наш сайт в Интернете: [www.electrolux.com](http://www.electrolux.com).

## Polski

USUWANIE USTEREK ORAZ INFORMACJE DLA KLIENTA

### Usuwanie usterek

#### Nie można uruchomić odkurzacza

- 1 Sprawdź, czy przewód jest podłączony do gniazdka.
- 2 Sprawdź, czy wtyczka lub przewód są uszkodzone.
- 3 Sprawdź bezpiecznik.

#### Odkurzacza zatrzymuje się

- 1 Sprawdź, czy worek na kurz s-bag® jest pełny. Jeśli tak, wymień go na nowy.
- 2 Czy ssawka, rura lub wąż nie są zablokowane?
- 3 Czy filtry nie są zablokowane?

#### Do odkurzacza dostała się woda

Konieczna będzie wymiana silnika w autoryzowanym zakładzie serwisowym firmy Electrolux.

Uszkodzenie silnika wywołane dostaniem się do niego wody nie jest objęte gwarancją.

### Informacje dla klienta

Produkt ten został zaprojektowany z myślą o ochronie środowiska. Wszystkie części z tworzyw sztucznych są oznakowane dla celów wtórnego wykorzystania. Bliższe informacje można znaleźć na naszej stronie w Internecie: [www.electrolux.com](http://www.electrolux.com)

Jeżeli masz jakiegokolwiek uwagi na temat odkurzacza, czy instrukcji użytkowania zawartych w tej broszurce prosimy wysłać e-mail na adres: [floorcare@electrolux.com](mailto:floorcare@electrolux.com)

*Najłatwiej nabyć worek s-bag® oraz inny sprzęt do odkurzacza, składając wizytę na naszej stronie w Internecie: [www.electrolux.com](http://www.electrolux.com).*



## English

The symbol  on the product or on its packaging indicates that this product may not be treated as household waste. Instead it shall be handed over to the applicable collection point for the recycling of electrical and electronic equipment. By ensuring this product is disposed of correctly, you will help prevent potential negative consequences for the environment and human health, which could otherwise be caused by inappropriate waste handling of this product. For more detailed information about recycling of this product, please contact your local city office, your household waste disposal service or the shop where you purchased the product.

## Français

Le symbole  sur le produit ou son emballage indique que ce produit ne peut être traité comme déchet ménager. Il doit plutôt être remis au point de ramassage concerné, se chargeant du recyclage du matériel électrique et électronique. En vous assurant que ce produit est éliminé correctement, vous favorisez la prévention des conséquences négatives pour l'environnement et la santé humaine qui, sinon, seraient le résultat d'un traitement inapproprié des déchets de ce produit. Pour obtenir plus de détails sur le recyclage de ce produit, veuillez prendre contact avec le bureau municipal de votre région, votre service d'élimination des déchets ménagers ou le magasin où vous avez acheté le produit.

## Svenska

Symbolen  på produkten eller emballaget anger att produkten inte får hanteras som hushållsavfall. Den skall i stället lämnas in på uppsamlingsplats för återvinning av el- och elektronikkomponenter. Genom att säkerställa att produkten hanteras på rätt sätt bidrar du till att förebygga eventuellt negativa miljö- och hälsoeffekter som kan uppstå om produkten kasseras som vanligt avfall. För ytterligare upplysningar om återvinning bör du kontakta lokala myndigheter eller sophämtningstjänst eller affären där du köpte varan.

## Norsk

Symbolet  på produktet eller på emballasjen viser at dette produktet ikke må behandles som husholdningsavfall. Det skal derimot bringes til et mottak for resirkulering av elektrisk og elektronisk utstyr. Ved å sørge for korrekt avhending av apparatet, vil du bidra til å forebygge de negative konsekvenser for miljø og helse som gal håndtering kan medføre. For nærmere informasjon om resirkulering av dette produktet, vennligst kontakt kommunen, renovasjonsselskapet eller forretningen der du anskaffet det.

## Suomi

Symboli , joka on merkitty tuotteeseen tai sen pakkaukseen, osoittaa, että tätä tuotetta ei saa käsitellä talousjätteenä. Tuote on sen sijaan luovutettava sopivaan sähkö- ja elektroniikkalaitteiden kierrätyksestä huolehtivaan keräyspisteeseen. Tämän tuotteen asianmukaisen hävittämisen varmistamisella autetaan estämään sen mahdolliset ympäristöön ja terveyteen kohdistuvat haittavaikutukset, joita voi aiheutua muussa tapauksessa tämän tuotteen epäasianmukaisesta jätekäsittelystä. Tarkempia tietoja tämän tuotteen kierrättämisestä saa paikallisesta kunnantoinmista, talousjätehuoltopalvelusta tai liikkeestä, josta tuote on ostettu.

## Русский

Символ  на изделии или на его упаковке указывает, что оно не подлежит утилизации в качестве бытовых отходов. Вместо этого его следует сдать в соответствующий пункт приемки электронного и электрооборудования для последующей утилизации. Соблюдая правила утилизации изделия, Вы можете предотвратить причинение окружающей среде и здоровью людей потенциального ущерба, который возможен, в противном случае, вследствие неподобающего обращения с подобными отходами. За более подробной информацией об утилизации этого изделия просьба обращаться к местным властям, в службу по вывозу и утилизации отходов или в магазин, в котором Вы приобрели изделие.

## Polski

Symbol  na produkcie lub na opakowaniu oznacza, że tego produktu nie wolno traktować tak, jak innych odpadów domowych. Należy oddać go do właściwego punktu skupu surowców wtórnych zajmującego się złomowanym sprzętem elektrycznym i elektronicznym. Właściwa utylizacja i złomowanie pomaga w eliminacji niekorzystnego wpływu złomowanych produktów na środowisko naturalne oraz zdrowie. Aby uzyskać szczegółowe dane dotyczące możliwości recyklingu niniejszego urządzenia, należy skontaktować się z lokalnym urzędem miasta, służbami oczyszczania miasta lub sklepem, w którym produkt został zakupiony.







Share more of our thinking at [www.electrolux.com/specialedition](http://www.electrolux.com/specialedition)

2193277-01

