

ENGLISH

ESPAÑOL

PREPARATIONS / PREPARATIVOS

You need the installation kits which corresponds to your car. / *Utilice los kits de instalación que correspondan a su vehículo.*

• Mark all the check boxes (☑) to make sure you have follow the instructions and the listed parts. / *Marque todas las casillas (☑) para cerciorarse de que se han seguido las instrucciones, y de tener las piezas mencionadas.*

Check the battery system in your car / *Verifique el sistema de batería de su vehículo*



Prepare this before installation / *Prepare esto antes de la instalación*

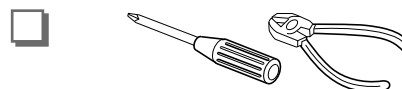

Parts list for installation and connection / *Lista de piezas para instalación y conexión*

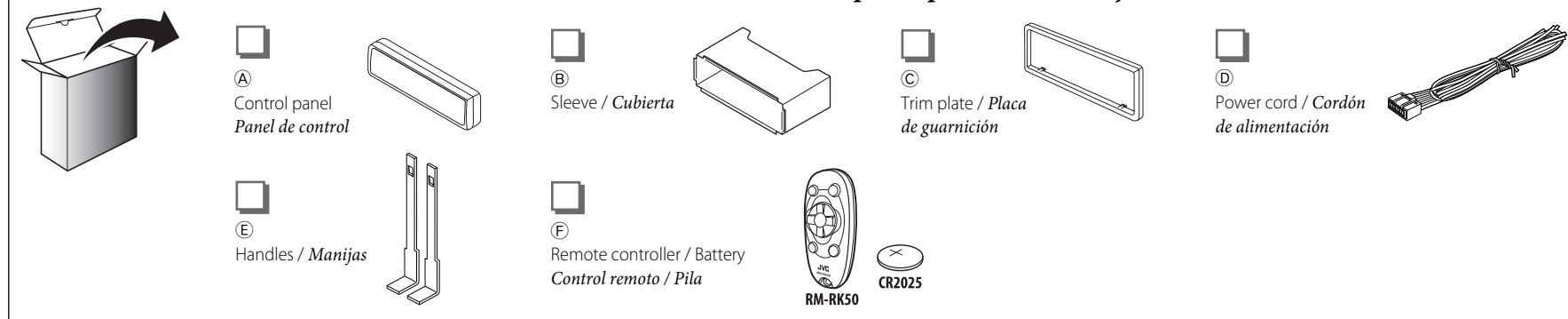

INSTALLATION / INSTALACION

The following illustration shows a typical installation. If you have any questions or require information regarding installation kits, consult your JVC car audio dealer or a company supplying kits. / *La siguiente ilustración muestra una instalación típica. Si tiene alguna pregunta o necesita información acerca de las herramientas para instalación, consulte con su concesionario de JVC de equipos de audio para automóviles o a una compañía que suministra tales herramientas.*

In-dash mounting / *Montaje en el tablero de instrumentos*

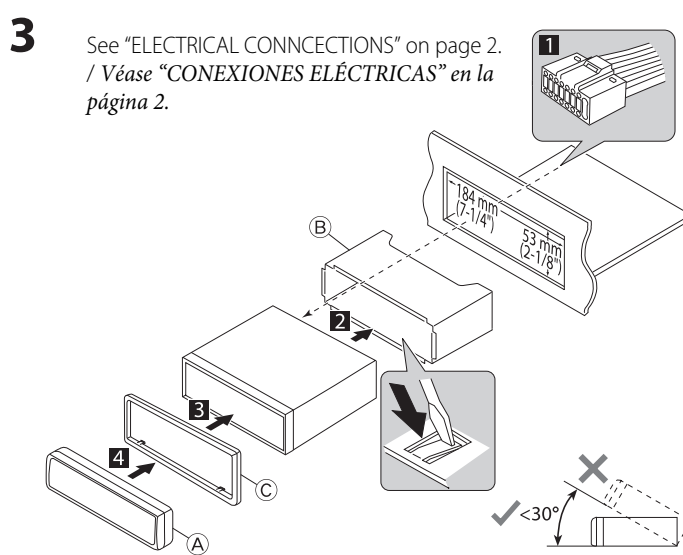
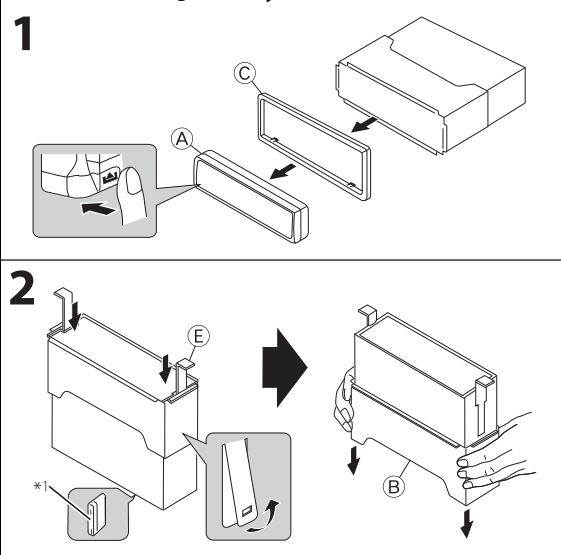

Removing the unit / *Extracción de la unidad*

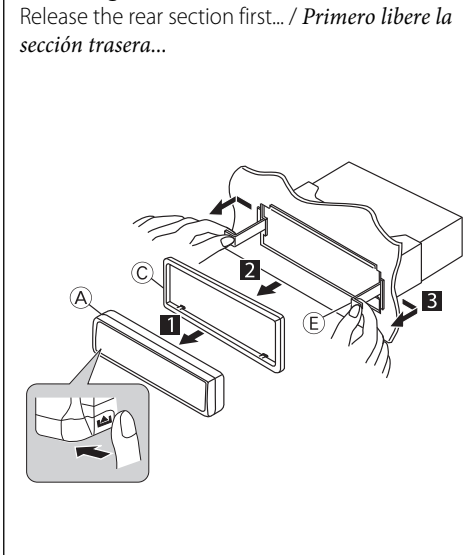

When installing the unit without using the sleeve / *Instalación de la unidad sin utilizar la cubierta*

In a Toyota car for example, first remove the car radio and install the unit in its place. / *En un automóvil Toyota, por ejemplo, en primer lugar desmonte el autorradio e instale la unidad en su lugar.*

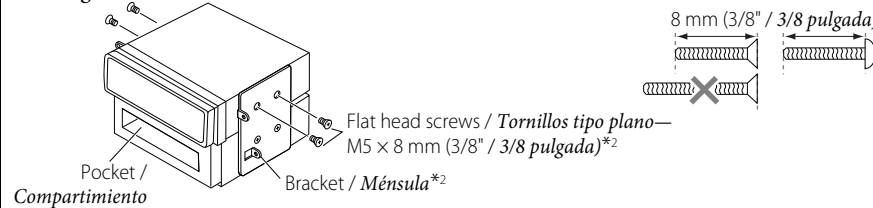

*1 When you stand the unit, be careful not to damage the fuse on the rear.

*2 Not supplied for this unit.

PRECAUTIONS on power supply and speaker connections / *PRECAUCIONES sobre las conexiones de la fuente de alimentación y de los altavoces*

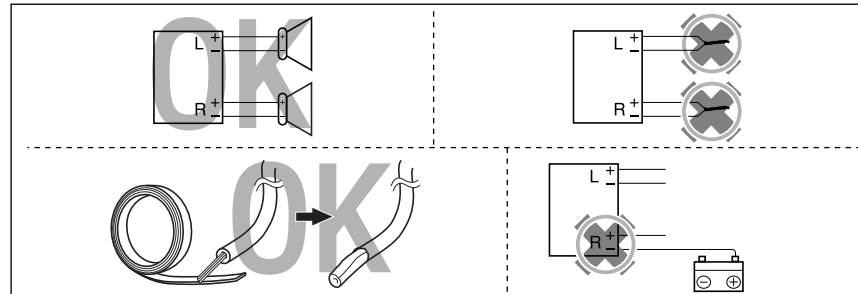

*1 Al poner la unidad vertical, tenga cuidado de no dañar el fusible provisto en la parte posterior.

*2 No suministrado con esta unidad.

TROUBLESHOOTING / LOCALIZACIÓN DE AVERIAS

- **The fuse blows.** ⇒ Are the red and black leads connected correctly?
- **Power cannot be turned on.** ⇒ Is the yellow lead connected?
- **No sound from the speakers.** ⇒ Is the speaker output lead short-circuited?
- **"PROTECT" appears on the display and no operation can be done.** ⇒ Is the speaker output lead short-circuited or touches the chassis of the car/head unit? ; Have you reset your unit?
- **Sound is distorted.** ⇒ Is the speaker output lead grounded? ; Are the "-" terminals of L and R speakers grounded in common?
- **Noise interfere with sounds.** ⇒ Is the rear ground terminal connected to the car's chassis using shorter and thicker cords?
- **This unit becomes hot.** ⇒ Is the speaker output lead grounded? ; Are the "-" terminals of L and R speakers grounded in common?
- **This unit does not work at all.** ⇒ Have you reset your unit?

- **El fusible se quema.** ⇒ ¿Están los conductores rojo y negro correctamente conectados?
- **No es posible conectar la alimentación.** ⇒ ¿Está el cable amarillo conectado?
- **No sale sonido de los altavoces.** ⇒ ¿Está el cable de salida del altavoz cortocircuitado?
- **Aparece "PROTECT" en la pantalla y no se puede realizar ninguna operación.** ⇒ ¿El conductor de salida de altavoz está en cortocircuito o en contacto con el chasis del automóvil/auriculares? ; ¿Reinició la unidad?
- **El sonido presenta distorsión.** ⇒ ¿Está el cable de salida del altavoz conectado a masa? / ¿Están los terminales "-" de los altavoces L y R conectados a una masa común?
- **Perturbación de ruido.** ⇒ ¿El terminal de tierra trasero está conectado al chasis del automóvil utilizando los cordones más corto y más grueso?
- **La unidad se calienta.** ⇒ ¿Está el cable de salida del altavoz conectado a masa? / ¿Están los terminales "-" de los altavoces L y R conectados a una masa común?
- **Este receptor no funciona en absoluto.** ⇒ ¿Reinició el receptor?

ELECTRICAL CONNECTIONS / CONEXIONES ELECTRICAS

Make sure to disconnect the battery's negative terminal. / Asegúrese de desconectar el terminal negativo de la batería.

Be sure to ground this unit to the car's chassis again after installation. / Asegúrese de volver a conectar a masa esta unidad al chasis del automóvil después de la instalación.

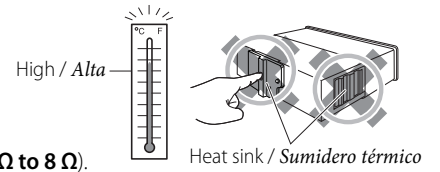

Note / Nota:

It is recommended to connect to the speakers with maximum power of more than 50 W (both at the rear and at the front, with an impedance of 4 Ω to 8 Ω). If the maximum power is less than 50 W, change <AMP GAIN> setting to prevent the speakers from being damaged (see page 28 of the INSTRUCTIONS). / Se recomienda conectar los altavoces con una potencia máxima de más de 50 W (tanto atrás como adelante, con una impedancia de 4 Ω a 8 Ω). Si la potencia máxima es de menos de 50 W, cambie <AMP GAIN> para evitar daños en los altavoces (consulte la página 28 del MANUAL DE INSTRUCCIONES).

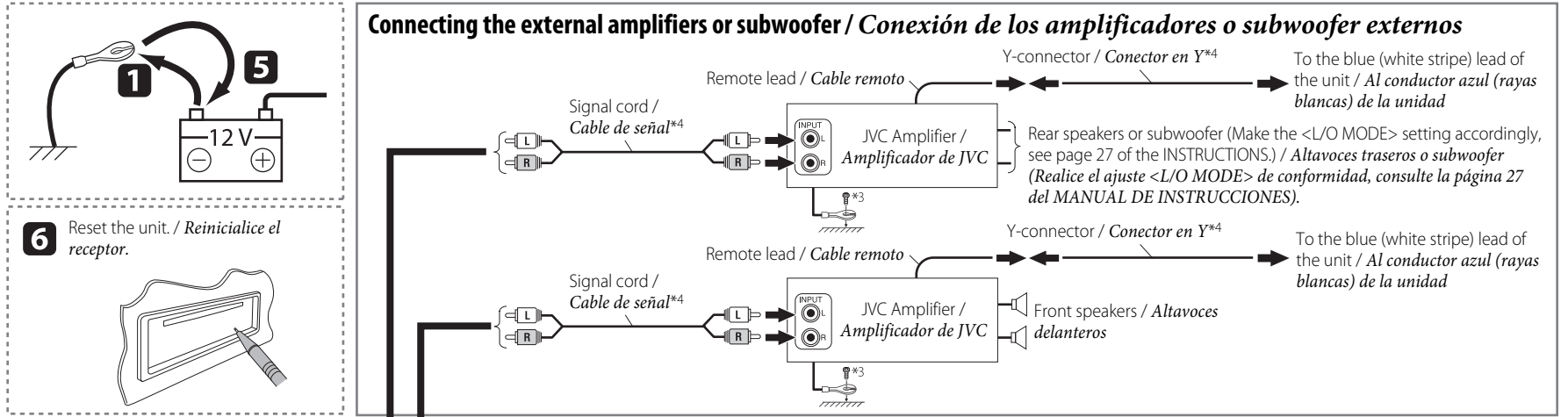

IMPORTANT: A custom wiring harness (separately purchased) which is suitable for your car is recommended for connection between the unit and your car.

Consult your JVC car audio dealer or a company supplying kits for details.

IMPORTANTE: Para la conexión entre la unidad y su vehículo, se recomienda utilizar un mazo de cables personalizado (vendido separadamente) que sea adecuado para su vehículo.

Si desea información más detallada, consulte con su distribuidor de equipos de Car audio JVC o con una compañía proveedora de kits.

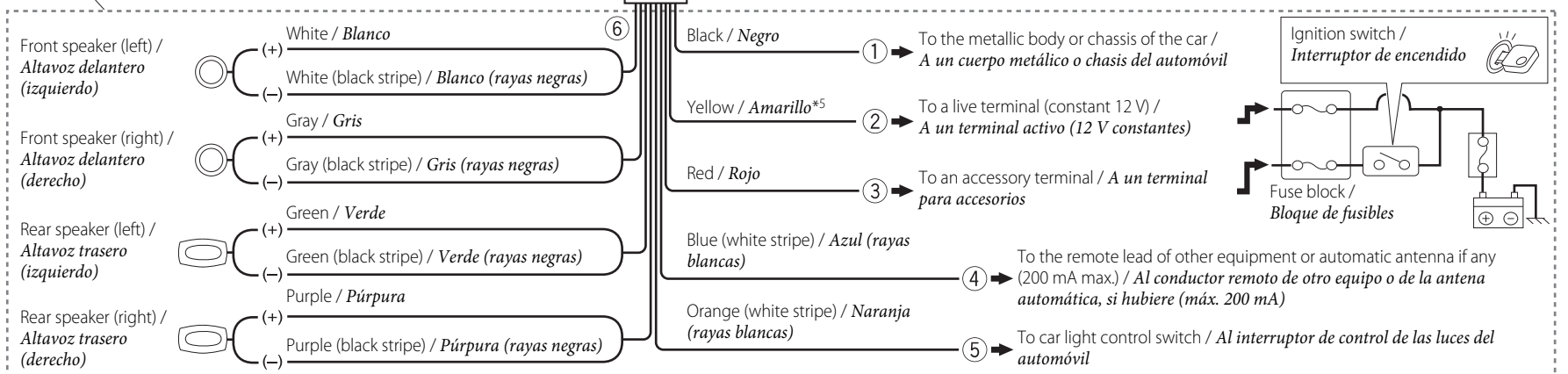

Connecting the external components in series / Conexión de componentes externos en serie

When connecting the external components, refer also to the manuals supplied for the components and adapter. / Cuando conecte componentes externos, consulte, también, los manuales suministrados con los componentes y el adaptador.

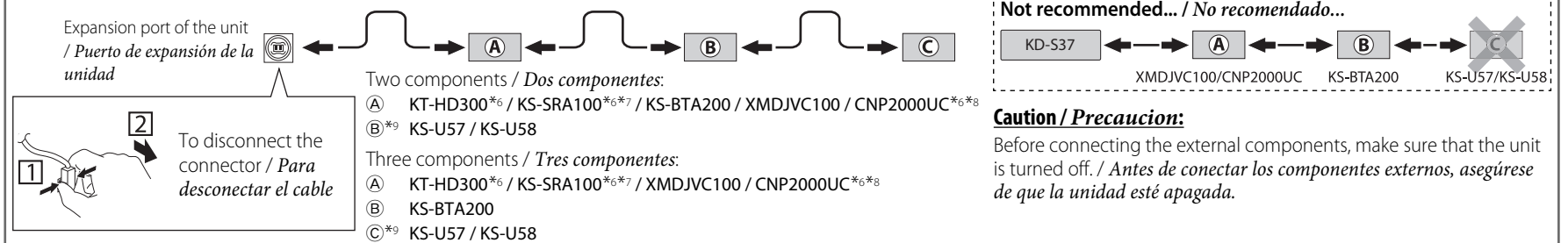

You can connect the HD Radio™ tuner box (KT-HD300) or the following components through the various JVC adapters or system to the expansion port. / Puede conectar el sintonizador HD Radio™ (KT-HD300) o los siguientes componentes al puerto de expansión, a través de los diversos adaptadores o sistema JVC.

Connection cords may need to be purchased separately. / Puede ser necesario comprar los cables de conexión por separado.

Component / Componente	Adapter/System / Adaptador/Sistema	Model name / Nombre del modelo
Bluetooth device / Dispositivo Bluetooth	Bluetooth adapter / Adaptador Bluetooth	KS-BTA200
XMDirect™ Tuner Box / XMDirect™ Tuner Box	Smart Digital Adapter / Adaptador digital inteligente	XMDJVC100
XMDirect2 Tuner System / Sistema de sintonizador XMDirect2	XM satellite radio System / Sistema de radio XM Satellite	CNP2000UC, CNPJVC1
SIRIUS satellite radio / Radio por satélite SIRIUS	SIRIUS satellite radio System / Sistema de radio satelital SIRIUS	SC-C1, KS-SRA100 PnP, SC-VDOC1, KS-SRA100
Portable audio player with line output jacks / Reproductor de audio portátil con jacks de salida de línea	Line input adapter / Adaptador de entrada por línea	KS-U57
Portable audio player with 3.5 mm (3/16") stereo mini jack / Reproductor de audio portátil con jack mini estéreo de 3,5 mm (3/16 pulgada)	AUX input adapter / Adaptador de entrada AUX	KS-U58

XM Radio and SIRIUS satellite radio cannot be used together. / No puede utilizar juntas la radio XM y la radio satelital SIRIUS.

HD Radio™ is a proprietary trademark of iBiquity Digital Corp. / HD Radio™ es una marca comercial de iBiquity Digital Corp.

*3 Firmly attach the ground wire to the metallic body or to the chassis of the car—to the place uncoated with paint.

*4 Not supplied for this unit.

*5 Before checking the operation of this unit prior to installation, this lead must be connected; otherwise, the power cannot be turned on.

*6 You need to connect the power cord supplied for the component separately.

*7 This model is a component of SIRIUS satellite radio System.

*8 This model is a component of XM satellite radio System.

*9 To use these components, set the external input setting correctly (see page 28 of the INSTRUCTIONS).

*3 Fije firmemente el cable de tierra a la carrocería metálica o al chasis—a un lugar no cubierto con pintura.

*4 No suministrado con esta unidad.

*5 Antes de comprobar el funcionamiento de esta unidad previa a de la instalación, es necesario conectar este cable, de lo contrario no se podrá conectar la alimentación.

*6 Es necesario conectar, aparte, el cable de alimentación suministrado con el componente.

*7 Este modelo es un componente del sistema de radio satelital SIRIUS.

*8 Este modelo es un componente del sistema de radio XM Satellite.

*9 Para utilizar estos componentes, configure el ajuste de entrada externa correctamente (consulte la página 28 del MANUAL DE INSTRUCCIONES).