

# ***Trinitron<sup>®</sup> Color Computer Display***

---

Operating Instructions \_\_\_\_\_

**US**

Mode d'emploi \_\_\_\_\_

**FR**

***CPD-110GS  
CPD-210GS***

# Owner's Record

The model and serial numbers are located at the rear of the unit. Record these numbers in the spaces provided below. Refer to them whenever you call upon your dealer regarding this product.

Model No. \_\_\_\_\_ Serial No. \_\_\_\_\_

## WARNING

**To prevent fire or shock hazard, do not expose the unit to rain or moisture.**

**Dangerously high voltages are present inside the unit. Do not open the cabinet. Refer servicing to qualified personnel only.**

### FCC Notice

This equipment has been tested and found to comply with the limits for a Class B digital device, pursuant to Part 15 of the FCC Rules. These limits are designed to provide reasonable protection against harmful interference in a residential installation. This equipment generates, uses, and can radiate radio frequency energy and, if not installed and used in accordance with the instructions, may cause harmful interference to radio communications. However, there is no guarantee that interference will not occur in a particular installation. If this equipment does cause harmful interference to radio or television reception, which can be determined by turning the equipment off and on, the user is encouraged to try to correct the interference by one or more of the following measures:

- Reorient or relocate the receiving antenna.
  - Increase the separation between the equipment and receiver.
  - Connect the equipment into an outlet on a circuit different from that to which the receiver is connected.
  - Consult the dealer or an experienced radio/TV technician for help.
- You are cautioned that any changes or modifications not expressly approved in this manual could void your authority to operate this equipment.

### IMPORTADOR (Para Mexico unicamente/For Mexico only)

Sony Electronicos de Mexico, S.A. de C.V.  
Henry Ford No.29  
Fraccionamiento San Nicolas, Tlalnepantla  
Estado de Mexico, CP54030  
Tel.: 321-1000  
R.F.C. SEM-941001-BJA

### IMPORTANTE

Para prevenir cualquier mal funcionamiento y evitar daños, por favor, lea detalladamente este manual de instrucciones antes de conectar y operar este equipo.

### INFORMATION

This product complies with Swedish National Council for Metrology (MPR) standards issued in December 1990 (MPR II) for very low frequency (VLF) and extremely low frequency (ELF).

### INFORMATION

Ce produit est conforme aux normes du Swedish National Council for Metrology de décembre 1990 (MPR II) en ce qui concerne les fréquences très basses (VLF) et extrêmement basses (ELF).

### Hinweis

Dieses Gerät erfüllt bezüglich tieffrequenter (very low frequency) und tiefstfrequenter (extremely low frequency) Strahlung die Vorschriften des „Swedish National Council for Metrology (MPR)“ vom Dezember 1990 (MPR II).

### INFORMACIÓN

Este producto cumple las normas del Consejo Nacional Sueco para Metrología (MPR) emitidas en diciembre de 1990 (MPR II) para frecuencias muy bajas (VLF) y frecuencias extremadamente bajas (ELF).

Dieses Gerät entspricht den folgenden europäischen EMV-Vorschriften für Betrieb in Wohngebieten, gewerblicher Gebieten und Leichtindustriengebieten.

EN55022/1994 Klasse B  
EN50082-1/1992  
EN61000-3-2/1995

### Hinweise

- Aus ergonomischen Gründen wird empfohlen, die Grundfarbe Blau nicht auf dunklem Untergrund zu verwenden (schlechte Erkennbarkeit, Augenbelastung bei zu geringem Zeichenkontrast).
- Aus ergonomischen Gründen (flimmern) sollten nur Darstellungen bei Vertikalfrequenzen ab 70 Hz (ohne Zeilensprung) verwendet werden.
- Die Konvergenz des Bildes kann sich auf Grund des Magnetfeldes am Ort der Aufstellung aus der korrekten Grundeinstellung verändern. Zur Korrektur empfiehlt es sich deshalb, die Regler an der Frontseite für Konvergenz so einzustellen, daß die getrennt sichtbaren Farblinien für Rot, Grün und Blau bei z.B. der Darstellung eines Buchstabens zur Deckung (Konvergenz) gelangen. Siehe hierzu auch die Erklärungen zu Konvergenz.

### NOTICE

This notice is applicable for USA/Canada only. If shipped to USA/Canada, install only a UL LISTED/CSA LABELLED power supply cord meeting the following specifications:

#### SPECIFICATIONS

Plug Type	Nema-Plug 5-15p
Cord	Type SVT or SJT, minimum 3 × 18 AWG
Length	Maximum 15 feet
Rating	Minimum 7 A, 125 V

### NOTICE

Cette notice s'applique aux Etats-Unis et au Canada uniquement.

Si cet appareil est exporté\* aux Etats-Unis ou au Canada, utiliser le cordon d'alimentation portant la mention UL LISTED/CSA LABELLED et remplissant les conditions suivantes:

#### SPECIFICATIONS

Type de fiche	Fiche Nema 5-15 broches
Cordon	Type SVT ou SJT, minimum 3 × 18 AWG
Longueur	Maximum 15 pieds
Tension	Minimum 7 A, 125 V



As an ENERGY STAR Partner, Sony Corporation has determined that this product meets the ENERGY STAR guidelines for energy efficiency.



This monitor complies with the TCO 1992 guidelines for power saving when used with a computer equipped with VESA Display Power Management Signaling (DPMS).

### Declaration of Conformity

Trade Name: Sony  
Model No.: CPD-110GS, CPD-210GS  
Responsible Party: Sony Electronics Inc.  
Address: 1 Sony Drive, Park Ridge, NJ. 07656 USA  
Telephone No.: 201-930-6970

This device complies with Part 15 of the FCC Rules. Operation is subject to the following two conditions: (1) This device may not cause harmful interference, and (2) this device must accept any interference received, including interference that may cause undesired operation.

# Table of Contents

Precautions . . . . .	4
Identifying parts and controls . . . . .	5
<b>Setup . . . . .</b>	<b>6</b>
<b>Step 1:</b> Connect your monitor to your computer . . . . .	6
<b>Step 2:</b> Connect the power cord . . . . .	6
<b>Step 3:</b> Turn on the monitor and computer . . . . .	6
Selecting the on-screen menu language (LANGUAGE/INFORMATION) . . . . .	7
<b>Customizing Your Monitor . . . . .</b>	<b>8</b>
Navigating the menu . . . . .	8
Adjusting the contrast and brightness (CONTRAST/BRIGHTNESS) . . . . .	9
Adjusting the horizontal size or centering of the picture (H-SIZE/CENTER) . . . . .	10
Adjusting the vertical size or centering of the picture (V-SIZE/CENTER) . . . . .	10
Adjusting the curvature of the picture's sides (PIN/PIN BALANCE) . . . . .	10
Adjusting the angle of the picture's sides (KEY/KEY BALANCE) . . . . .	10
Adjusting the picture's rotation (ROTATION) . . . . .	11
Enlarging or reducing the picture (ZOOM) . . . . .	11
Adjusting the color of the picture (COLOR) . . . . .	11
Additional settings (DEGAUSS/CANCEL MOIRE) . . . . .	12
Resetting the adjustments (RESET) . . . . .	12
<b>Technical Features . . . . .</b>	<b>13</b>
Preset and user modes . . . . .	13
Power saving function . . . . .	13
<b>Troubleshooting . . . . .</b>	<b>13</b>
If thin lines appear on your screen (damper wires) . . . . .	13
On-screen messages . . . . .	13
Trouble symptoms and remedies . . . . .	14
Self-diagnosis function . . . . .	16
<b>Specifications . . . . .</b>	<b>16</b>
<b>Appendix . . . . .</b>	<b>i</b>
Preset mode timing table . . . . .	i

US

- Trinitron® is a registered trademark of Sony Corporation.
- Macintosh is a trademark licensed to Apple Computer, Inc., registered in the U.S.A. and other countries.
- Windows® and MS-DOS are registered trademarks of Microsoft Corporation in the United States and other countries.
- IBM PC/AT and VGA are registered trademarks of IBM Corporation of the U.S.A.
- VESA and DDC™ are trademarks of the Video Electronics Standard Association.
- ENERGY STAR is a U.S. registered mark.
- All other product names mentioned herein may be the trademarks or registered trademarks of their respective companies.
- Furthermore, "™" and "®" are not mentioned in each case in this manual.

## Precautions

### Warning on power connections

- Use the supplied power cord. If you use a different power cord, be sure that it is compatible with your local power supply.

#### For the customers in the U.S.A.

If you do not use the appropriate cord, this monitor will not conform to mandatory FCC standards.

Example of plug types

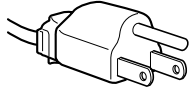

for 100 to 120 V AC

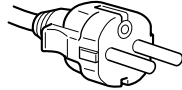

for 200 to 240 V AC

- Before disconnecting the power cord, wait at least 30 seconds after turning off the power to allow the static electricity on the screen's surface to discharge.
- After the power is turned on, the screen is demagnetized (degaussed) for about 5 seconds. This generates a strong magnetic field around the screen which may affect data stored on magnetic tapes and disks placed near the monitor. Be sure to keep magnetic recording equipment, tapes, and disks away from the monitor.

The equipment should be installed near an easily accessible outlet.

### Installation

Do not install the monitor in the following places:

- on surfaces (rugs, blankets, etc.) or near materials (curtains, draperies, etc.) that may block the ventilation holes
- near heat sources such as radiators or air ducts, or in a place subject to direct sunlight
- in a place subject to severe temperature changes
- in a place subject to mechanical vibration or shock
- on an unstable surface
- near equipment which generates magnetism, such as a transformer or high voltage power lines
- near or on an electrically charged metal surface

### Maintenance

- Clean the screen with a soft cloth. If you use a glass cleaning liquid, do not use any type of cleaner containing an anti-static solution or similar additive as this may scratch the screen's coating.
- Do not rub, touch, or tap the surface of the screen with sharp or abrasive items such as a ballpoint pen or screwdriver. This type of contact may result in a scratched picture tube.
- Clean the cabinet, panel and controls with a soft cloth lightly moistened with a mild detergent solution. Do not use any type of abrasive pad, scouring powder or solvent, such as alcohol or benzene.

### Transportation

When you transport this monitor for repair or shipment, use the original carton and packing materials.

### Use of the tilt-swivel

This monitor can be adjusted within the angles shown below. To turn the monitor vertically or horizontally, hold it at the bottom with both hands.

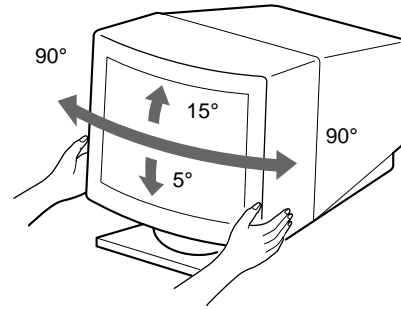

# Identifying parts and controls

See the pages in parentheses for further details.

## Front

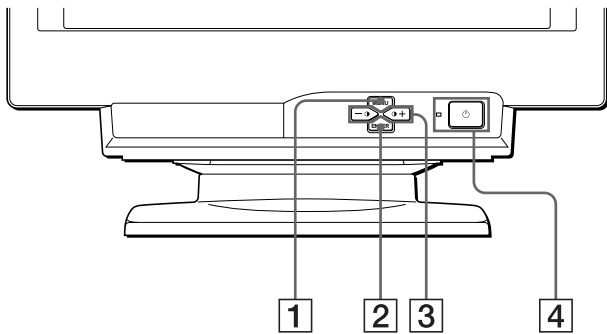

- 1 MENU button (page 9)**  
This button displays the MENU OSD.
- 2 ENTER button (page 9)**  
This button selects the menu and adjustment items.
- 3  $\ominus$  (contrast) +/- buttons (page 9)**  
These buttons display the CONTRAST/BRIGHTNESS menu and function as the +/- buttons when adjusting other items.
- 4  $\text{⏻}$  (power) switch and indicator (pages 6, 13, 16)**  
This button turns the monitor on and off. The power indicator lights up in green when the monitor is turned on, and either flashes in green and orange, or lights up in orange when the monitor is in power saving mode.

## Rear

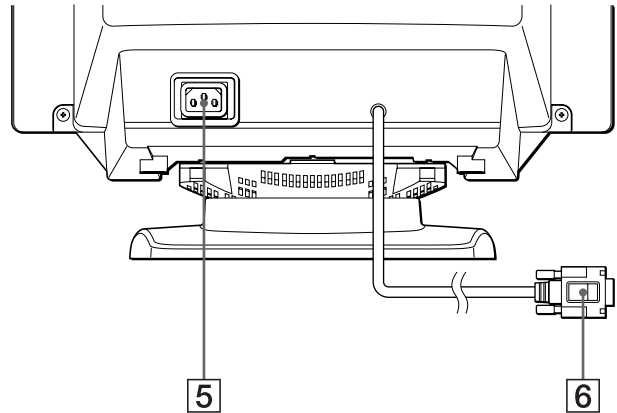

- 5 AC IN connector (page 6)**  
This connector provides AC power to the monitor.
- 6 Video input connector (HD15) (page 6)**  
This connector inputs RGB video signals (0.700 Vp-p, positive) and sync signals.

**US**

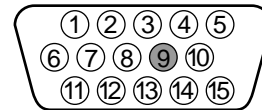

Pin No.	Signal
1	Red
2	Green
3	Blue
4	ID (Ground)
5	DDC Ground*
6	Red Ground
7	Green Ground
8	Blue Ground
9	–
10	Ground
11	ID (Ground)
12	Bi-Directional Data (SDA)*
13	H. Sync
14	V. Sync
15	Data Clock (SCL)*

\* DDC (Display Data Channel) is a standard of VESA.

# Setup

Before using your monitor, check that the following accessories are included in your carton:

- Power cord (1)
- Windows Monitor Information Disk (1)
- Warranty card (1)
- Notes on cleaning the screen's surface (1)
- This instruction manual (1)

## Step 1: Connect your monitor to your computer

Turn off the monitor and computer before connecting.

### ■ Connecting to an IBM PC/AT or compatible computer

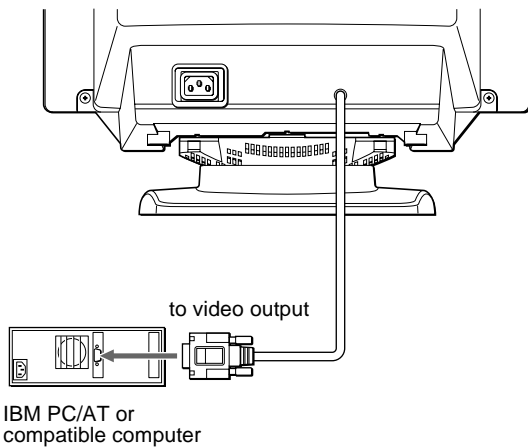

### ■ Connecting to a Macintosh or compatible computer

You will need a Macintosh adapter (not supplied).

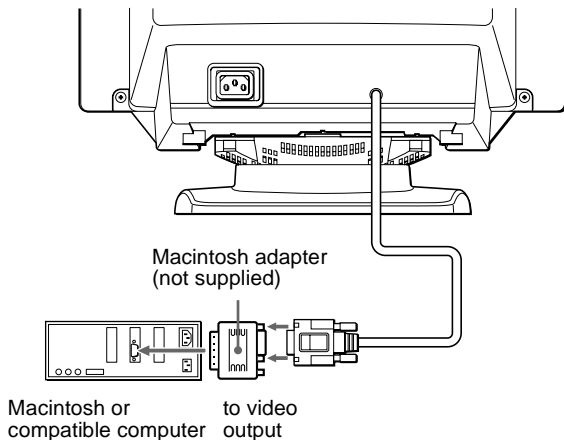

## Step 2: Connect the power cord

With the monitor and computer switched off, first connect the power cord to the monitor, then connect it to a power outlet.

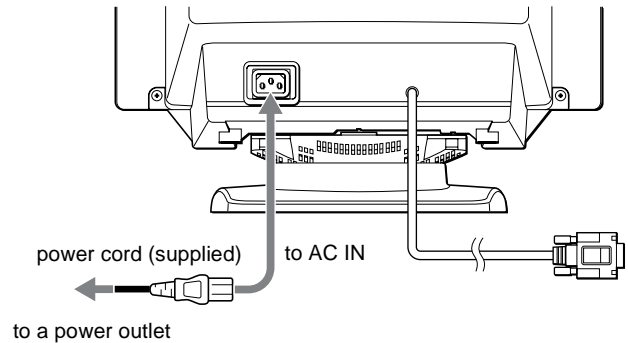

## Step 3: Turn on the monitor and computer

First turn on the monitor, then turn on the computer.

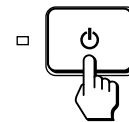

The installation of your monitor is complete.  
If necessary, use the monitor's controls to adjust the picture.

## If no picture appears on your screen

- Check that the monitor is correctly connected to the computer.
- If NO INPUT SIGNAL appears on the screen, confirm that your computer's graphic board is completely seated in the correct bus slot.
- If you are replacing an old monitor with this model and OUT OF SCAN RANGE appears on the screen, reconnect the old monitor. Then adjust the computer's graphic board so that the horizontal frequency is between 30 – 70 kHz, and the vertical frequency is between 48 – 120 Hz.

For more information about the on-screen messages, see “Trouble symptoms and remedies” on page 14.

## For customers using Windows 95/98

To maximize the potential of your monitor, install the new model information file from the supplied Windows Monitor Information Disk onto your PC.

This monitor complies with the “VESA DDC” Plug & Play standard. If your PC/graphics board complies with DDC, select “Plug & Play Monitor (VESA DDC)” or this monitor's model name as the monitor type in the “Control Panel” of Windows 95/98. If your PC/graphics board has difficulty communicating with this monitor, load the Windows Monitor Information Disk and select this monitor's model name as the monitor type.

## For customers using Windows NT4.0

Monitor setup in Windows NT4.0 is different from Windows 95/98 and does not involve the selection of monitor type. Refer to the Windows NT4.0 instruction manual for further details on adjusting the resolution, refresh rate, and number of colors.

## Adjusting the monitor's resolution and color number

Adjust the monitor's resolution and color number by referring to your computer's instruction manual. The color number may vary according to your computer or video board. The color palette setting and the actual number of colors are as follows:

- High Color (16 bit) → 65,536 colors
- True Color (24 bit) → about 16.77 million colors

In true color mode (24 bit), speed may be slower.

## Selecting the on-screen menu language (LANGUAGE/ INFORMATION)

English, French, German, Spanish, and Italian versions of the on-screen menus are available. The default setting is English.

### 1 Press the MENU button.

See page 9 for more information on using the MENU button.

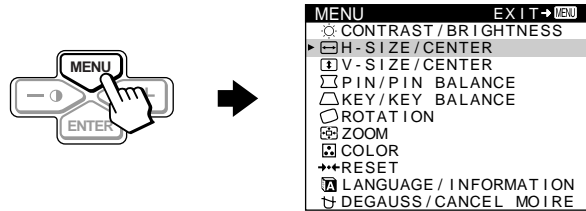

### 2 Press the +/- buttons to highlight LANGUAGE/ INFORMATION and press the ENTER button.

See page 9 for more information on using the +/- and ENTER buttons.



### 3 Press the ENTER button to select LANGUAGE and press +/- buttons to select a language.

- ENGLISH
- FRANÇAIS: French
- DEUTSCH: German
- ESPAÑOL: Spanish
- ITALIANO: Italian

## To close the menu

Press the MENU button once to return to the main menu, and twice to return to normal viewing. If no buttons are pressed, the menu closes automatically after about 30 seconds.

## To reset to English

See “Resetting the adjustments (RESET)” on page 12.

US

# Customizing Your Monitor

You can make numerous adjustments to your monitor using the on-screen menu.

## Navigating the menu

Press the MENU button to display the main MENU on your screen. See page 9 for more information on using the MENU button.

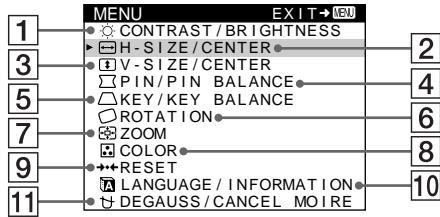

Use the +/- and ENTER buttons to select one of the following menus. See page 9 for more information on using the +/- and ENTER buttons.

### 1 CONTRAST/BRIGHTNESS (page 9)

Select the CONTRAST/BRIGHTNESS menu to adjust the picture's contrast and brightness.

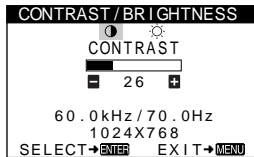

### 2 H-SIZE/CENTER (page 10)

Select the H-SIZE/CENTER menu to adjust the picture's horizontal size and centering.

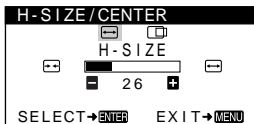

### 3 V-SIZE/CENTER (page 10)

Select the V-SIZE/CENTER menu to adjust the picture's vertical size and centering.

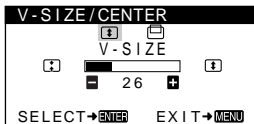

### 4 PIN/PIN BALANCE (page 10)

Select the PIN/PIN BALANCE menu to adjust the curvature picture's sides.

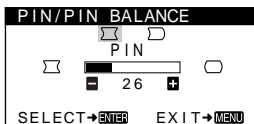

### 5 KEY/KEY BALANCE (page 10)

Select the KEY/KEY BALANCE menu to adjust the angle of the picture's sides.

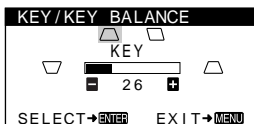

### 6 ROTATION (page 11)

Select the ROTATION menu to adjust the picture's rotation.

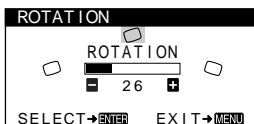

### 7 ZOOM (page 11)

Select the ZOOM menu to enlarge or reduce the picture.

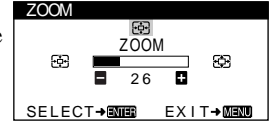

### 8 COLOR (page 11)

Select the COLOR menu to adjust the picture's color temperature. You can use this to match the monitor's colors to a printed picture's colors.

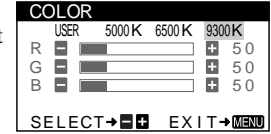

### 9 RESET (page 12)

Select the RESET menu to reset the adjustments.

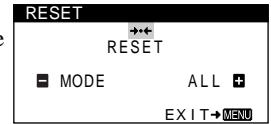

### 10 LANGUAGE/INFORMATION (page 7, 15)

Select the LANGUAGE/INFORMATION menu to choose the on-screen menu's language and display this monitor's information box.

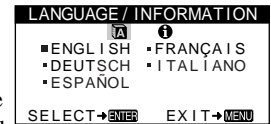

### 11 DEGAUSS/CANCEL MOIRE (page 12)

Select the DEGAUSS/CANCEL MOIRE menu to degauss the screen and cancel the moire.

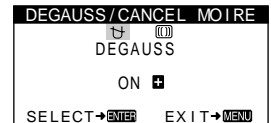

## ■ Displaying the current input signal

The horizontal and vertical frequencies of the current input signal are displayed in the CONTRAST/BRIGHTNESS menu. If the signal matches one of this monitor's factory preset modes, the resolution is also displayed.

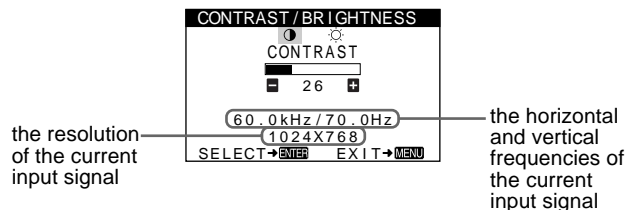



## ■ Using the MENU, ENTER, and +/- buttons

### 1 Select the menu you want to adjust.

Press the +/- buttons to highlight the desired menu. Press the ENTER button to select the menu and adjustment items.

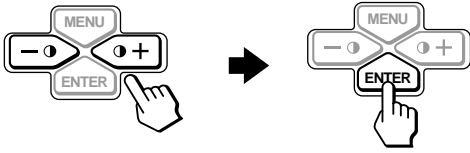

### 2 Adjust the menu.

Press the +/- buttons to make the adjustment.

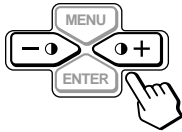

### 3 Close the menu.

Press the MENU button once to return to the main menu, and twice to return to normal viewing. If no buttons are pressed, the menu closes automatically after about 30 seconds.

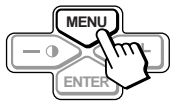

## ■ Resetting the adjustments

You can reset the adjustments using the RESET menu. See page 12 for more information on resetting the adjustments.

## Adjusting the contrast and brightness (CONTRAST/BRIGHTNESS)

These settings are stored in memory for all input signals.

### 1 Press either one of the (CONTRAST) +/- buttons.

The CONTRAST/BRIGHTNESS menu appears on the screen.

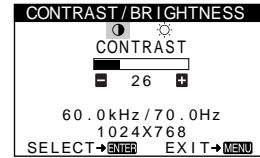

### 2 Press the ENTER button to select (CONTRAST) or (BRIGHTNESS).

### 3 Press the +/- buttons to adjust either the contrast ( ) or brightness ( ).



The menu automatically disappears after about 30 seconds.

---

## Adjusting the horizontal size or centering of the picture (H-SIZE/CENTER)

These settings are stored in memory for the current input signal.

- 1 Press the MENU button.**  
The main MENU appears on the screen.
- 2 Press the +/- buttons to highlight  H-SIZE/CENTER, and press the ENTER button.**  
The H-SIZE/CENTER menu appears on the screen.
- 3 First press the ENTER button to select the desired adjustment item. Then press the +/- buttons to make the adjustment.**



Select	To
 H-SIZE	adjust the horizontal size
 H-CENTER	adjust the horizontal centering

---

## Adjusting the vertical size or centering of the picture (V-SIZE/CENTER)

These settings are stored in memory for the current input signal.

- 1 Press the MENU button.**  
The main MENU appears on the screen.
- 2 Press the +/- buttons to highlight  V-SIZE/CENTER, and press the ENTER button.**  
The V-SIZE/CENTER menu appears on the screen.
- 3 First press the ENTER button to select the desired adjustment item. Then press the +/- buttons to make the adjustment.**



Select	To
 V-SIZE	adjust the vertical size
 V-CENTER	adjust the vertical centering

---

## Adjusting the curvature of the picture's sides (PIN/PIN BALANCE)

These settings are stored in memory for the current input signal.

- 1 Press the MENU button.**  
The main MENU appears on the screen.
- 2 Press the +/- buttons to highlight  PIN/PIN BALANCE, and press the ENTER button.**  
The PIN/PIN BALANCE menu appears on the screen.
- 3 First press the ENTER button to select the desired adjustment item. Then press the +/- buttons to make the adjustment.**



Select	To
 PIN	expand or contract the picture sides
 PIN BALANCE	shift the picture sides to the left or right

---

## Adjusting the angle of the picture's sides (KEY/KEY BALANCE)

These settings are stored in memory for the current input signal.

- 1 Press the MENU button.**  
The main MENU appears on the screen.
- 2 Press the +/- buttons to highlight  KEY/KEY BALANCE, and press the ENTER button.**  
The KEY/KEY BALANCE menu appears on the screen.
- 3 First press the ENTER button to select the desired adjustment item. Then press the +/- buttons to make the adjustment.**

Select	To
 KEY	adjust the picture width at the top of the screen
 KEY BALANCE	shift the picture to the left or right at the top of the screen

---

## Adjusting the picture's rotation (ROTATION)

This setting is stored in memory for all input signals.

- 1 Press the MENU button.**  
The main MENU appears on the screen.
- 2 Press the +/- buttons to highlight  ROTATION, and press the ENTER button.**  
The ROTATION menu appears on the screen.
- 3 Press the +/- buttons to rotate the picture.**

---

## Enlarging or reducing the picture (ZOOM)

This setting is stored in memory for the current input signal.

- 1 Press the MENU button.**  
The main MENU appears on the screen.
- 2 Press the +/- buttons to highlight  ZOOM and press the ENTER button.**  
The ZOOM menu appears on the screen.
- 3 Press the +/- buttons to enlarge or reduce the picture.**

### Note

Adjustment stops when either the horizontal or vertical size reaches its maximum or minimum value.

---

## Adjusting the color of the picture (COLOR)

The COLOR settings allow you to adjust the picture's color temperature by changing the color level of the white color field. Colors appear reddish if the temperature is low, and bluish if the temperature is high. This adjustment is useful for matching the monitor's colors to a printed picture's colors.

This setting is stored in memory for all input signals.

- 1 Press the MENU button.**  
The main MENU appears on the screen.
- 2 Press the +/- buttons to highlight  COLOR and press the ENTER button.**  
The COLOR menu appears on the screen.
- 3 Press the +/- buttons to select a color temperature.**  
The preset color temperatures are 5000K, 6500K, and 9300K. Since the default setting is 9300K, the whites will change from a bluish hue to a reddish hue as the temperature is lowered to 6500K and 5000K.
- 4 If necessary, fine tune the color temperature.**  
First press the +/- buttons to select USER. Then press the ENTER button to select R (red), G (green), or B (blue) and press the +/- buttons to make the adjustment.

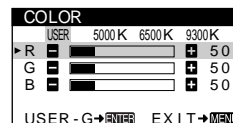

If you fine tune the color temperature, the new color settings are stored in memory and recalled whenever you select USER.

US

---

## Additional settings (DEGAUSS/ CANCEL MOIRE)

You can manually degauss (demagnetize) the screen, and cancel the moire.

- 1 Press the MENU button.**  
The main MENU appears on the screen.
- 2 Press the +/- buttons to highlight  DEGAUSS/  
CANCEL MOIRE and press the ENTER button.**  
The DEGAUSS/CANCEL MOIRE menu appears on the screen.
- 3 Press the ENTER button to select the desired adjustment item.**  
Adjust the selected item according to the following instructions.

### Degaussing the screen

The monitor is automatically demagnetized when the power is turned on.

**To manually degauss the monitor, first press the ENTER button to select  (DEGAUSS). Then press the + button.**

The screen is degaussed for about 5 seconds. If a second degauss cycle is needed, allow a minimum interval of 20 minutes for the best result.

### Cancelling the moire

If elliptical or wavy patterns appear on the screen, adjust the moire cancellation level.

**To adjust the amount of moire cancellation, first press the ENTER button to select  (CANCEL MOIRE). Then press the +/- buttons until the moire effect is at a minimum.**

\* Moire is a type of natural interference which produces soft, wavy lines on your screen. It may appear due to interference between the pattern of the picture on the screen and the phosphor pitch pattern of the monitor.

Example of moire



---

## Resetting the adjustments (RESET)

This monitor has the following two reset methods. Use the RESET menu to reset the adjustments.

- 1 Press the MENU button.**  
The main MENU appears on the screen.
- 2 Press the +/- buttons to highlight  RESET and press the ENTER button.**  
The RESET menu appears on the screen.  
Reset the settings according to the following instructions.

### Resetting all of the adjustment data for the current input signal (MODE)

**Press the – button.**

The MODE item is selected. All of the adjustment data for the current input signal is reset.

Note that the following items are not reset by this method.

#### For Preset Mode signals:

- on-screen menu language (page 7)
- picture's rotation (page 11)

#### For non-Preset Mode signals:

- on-screen menu language (page 7)
- picture's rotation (page 11)
- horizontal size/centering (page 10)
- vertical size/centering (page 10)
- pin/pin balance (page 10)
- key/key balance (page 10)

### Resetting all of the adjustment data to factory preset levels (ALL)

**Press the + button.**

The ALL item is selected. All of the adjustment data for the current input signal is reset. For Preset Mode signals, all of the adjustment data (except for the USER settings in the COLOR menu) is reset to the factory preset levels. For non-Preset Mode signals, the following items are not reset:

- color menu user settings (page 11)
- horizontal size/centering (page 10)
- vertical size/centering (page 10)
- pin/pin balance (page 10)
- key/key balance (page 10)

#### Note

The monitor's buttons will not operate for about 5 seconds when ALL is selected.

# Technical Features

## Preset and user modes

When the monitor receives an input signal, it automatically matches the signal to one of the factory preset modes stored in the monitor's memory to provide a high quality picture at the center of the screen. (See Appendix for a list of the factory preset modes.) For input signals that do not match one of the factory preset modes, the digital Multiscan technology of this monitor ensures that a clear picture appears on the screen for any timing in the monitor's frequency range (horizontal: 30 – 70 kHz, vertical: 48 – 120 Hz) . If the picture is adjusted, the adjustment data is stored as a user mode and automatically recalled whenever the same input signal is received.

### Note for Windows users

For Windows users, check your video board manual or the utility program which comes with your graphic board and select the highest available refresh rate to maximize monitor performance.

## Power saving function

This monitor meets the power-saving guidelines set by VESA, ENERGY STAR, and NUTEK. If the monitor is connected to a computer or video graphics board that is DPMS (Display Power Management Signaling) compliant, the monitor will automatically reduce power consumption in three stages as shown below.

Power mode	Power consumption	⏻ (power) indicator
normal operation	≤ 110 W (CPD-210GS) ≤ 105 W (CPD-110GS)	green
1 standby	≤ 15 W	green and orange alternate
2 suspend	≤ 15 W	green and orange alternate
3 active off*	≤ 5 W	orange
power off	0 W	off

\* When your computer enters the "active off" mode, the input signal is cut and NO INPUT SIGNAL appears on the screen. After 20 seconds, the monitor enters the power saving mode.

# Troubleshooting

Before contacting technical support, refer to this section.

## If thin lines appear on your screen (damper wires)

The lines you are experiencing on your screen are normal for the Trinitron monitor and are not a malfunction. These are shadows from the damper wires used to stabilize the aperture grille and are most noticeable when the screen's background is light (usually white). The aperture grille is the essential element that makes a Trinitron picture tube unique by allowing more light to reach the screen, resulting in a brighter, more detailed picture.

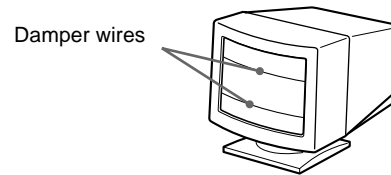

## On-screen messages

If there is something wrong with the input signal, one of the following messages appears on the screen. To solve the problem, see "Trouble symptoms and remedies" on page 14.

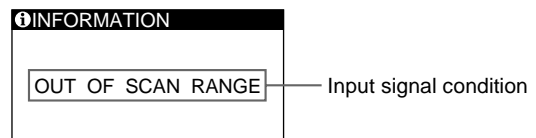

### The input signal condition OUT OF SCAN RANGE

indicates that the input signal is not supported by the monitor's specifications.

### NO INPUT SIGNAL

indicates that no signal is being input to the monitor.

---

## Trouble symptoms and remedies

If the problem is caused by the connected computer or other equipment, please refer to the connected equipment's instruction manual. Use the self-diagnosis function (page 16) if the following recommendations do not resolve the problem.

Symptom	Check these items
<b>No picture</b>	
If the ⏻ (power) indicator is not lit	<ul style="list-style-type: none"><li>• Check that the power cord is properly connected.</li><li>• Check that the ⏻ (power) switch is in the "on" position.</li></ul>
If the NO INPUT SIGNAL message appears on the screen, or if the ⏻ (power) indicator is either orange or alternating between green and orange	<ul style="list-style-type: none"><li>• Check that the video signal cable is properly connected and all plugs are firmly seated in their sockets (page 6).</li><li>• Check that the HD15 video input connector's pins are not bent or pushed in.</li></ul> <p>■ <b>Problems caused by the connected computer or other equipment</b></p> <ul style="list-style-type: none"><li>• The computer is in power saving mode. Try pressing any key on the computer keyboard.</li><li>• Check that the computer's power is "on."</li><li>• Check that the graphic board is completely seated in the proper bus slot.</li></ul>
If the OUT OF SCAN RANGE message appears on the screen	<p>■ <b>Problems caused by the connected computer or other equipment</b></p> <ul style="list-style-type: none"><li>• Check that the video frequency range is within that specified for the monitor. If you replaced an old monitor with this monitor, reconnect the old monitor and adjust the frequency range to the following. Horizontal: 30~70 kHz Vertical: 48~120 Hz</li></ul>
If no message is displayed and the ⏻ (power) indicator is green or flashing orange	<ul style="list-style-type: none"><li>• Use the Self-diagnosis function (page 16).</li></ul>
If using Windows 95/98	<ul style="list-style-type: none"><li>• If you replaced an old monitor with this monitor, reconnect the old monitor and do the following. Install the Windows Monitor Information Disk (page 7) and select this monitor ("CPD-110GS" or "CPD-210GS") from among the Sony monitors in the Windows 95/98 monitor selection screen.</li></ul>
If using a Macintosh system	<ul style="list-style-type: none"><li>• Check that the Macintosh adapter (not supplied) and the video signal cable are properly connected (page 6).</li></ul>
<b>Picture flickers, bounces, oscillates, or is scrambled</b>	<ul style="list-style-type: none"><li>• Isolate and eliminate any potential sources of electric or magnetic fields such as other monitors, laser printers, electric fans, fluorescent lighting, or televisions.</li><li>• Move the monitor away from power lines or place a magnetic shield near the monitor.</li><li>• Try plugging the monitor into a different AC outlet, preferably on a different circuit.</li><li>• Try turning the monitor 90° to the left or right.</li></ul> <p>■ <b>Problems caused by the connected computer or other equipment</b></p> <ul style="list-style-type: none"><li>• Check your graphics board manual for the proper monitor setting.</li><li>• Confirm that the graphics mode (VESA, Macintosh 16" Color, etc.) and the frequency of the input signal are supported by this monitor (Appendix). Even if the frequency is within the proper range, some video boards may have a sync pulse that is too narrow for the monitor to sync correctly.</li><li>• Adjust the computer's refresh rate (vertical frequency) to obtain the best possible picture.</li></ul>
<b>Picture is fuzzy</b>	<ul style="list-style-type: none"><li>• Adjust the contrast and brightness (page 9).</li><li>• Degauss the monitor* (page 12).</li><li>• Decrease the moire cancellation effect (page 12).</li></ul>

Symptom	Check these items
<b>Picture is ghosting</b>	<ul style="list-style-type: none"> <li>Eliminate the use of video cable extensions and/or video switch boxes.</li> <li>Check that all plugs are firmly seated in their sockets.</li> </ul>
<b>Picture is not centered or sized properly</b>	<ul style="list-style-type: none"> <li>Adjust the size or centering (page 10). Note that some video modes do not fill the screen to the edges.</li> </ul>
<b>Edges of the image are curved</b>	<ul style="list-style-type: none"> <li>Adjust the shape of the picture (page 10).</li> </ul>
<b>Wavy or elliptical pattern (moire) is visible</b>	<ul style="list-style-type: none"> <li>Cancel the moire (page 12).</li> </ul> <p><b>■ Problems caused by the connected computer or other equipment</b></p> <ul style="list-style-type: none"> <li>Change your desktop pattern.</li> </ul>
<b>Color is not uniform</b>	<ul style="list-style-type: none"> <li>Degauss the monitor* (page 12). If you place equipment that generates a magnetic field, such as a speaker, near the monitor, or if you change the direction the monitor faces, color may lose uniformity.</li> </ul>
<b>White does not look white</b>	<ul style="list-style-type: none"> <li>Adjust the color temperature (page 11).</li> </ul>
<b>A hum is heard right after the power is turned on</b>	<ul style="list-style-type: none"> <li>This is the sound of the auto-degauss cycle. When the power is turned on, the monitor is automatically degaussed for 5 seconds.</li> </ul>

\* If a second degauss cycle is needed, allow a minimum interval of 20 minutes for the best result. A humming noise may be heard, but this is not a malfunction.

### Displaying this monitor's name, serial number, and date of manufacture (INFORMATION)

#### 1 Press the MENU button.

The main MENU appears on the screen.

#### 2 Press the +/- buttons to highlight LANGUAGE/INFORMATION and press the ENTER button.

The LANGUAGE/INFORMATION menu appears on the screen.

#### 3 Press the ENTER button to select (INFORMATION).

This monitor's information box appears on the screen.

If the problem persists, call your authorized Sony dealer and give the following information.



- Model name: CPD-110GS or CPD-210GS
- Serial number
- Name and specifications of your computer and graphics board.

**US**

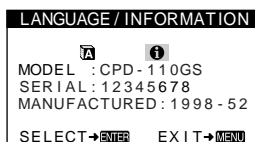
Example



## Self-diagnosis function

This monitor is equipped with a self-diagnosis function. If there is a problem with your monitor or computer, the screen will go blank and the  (power) indicator will either light up green or flash orange. If the  (power) indicator is lit in orange, the computer is in power saving mode. Try pressing any key on the keyboard.

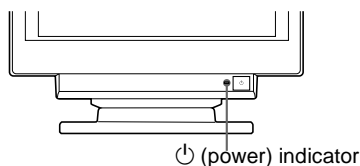

### If the (power) indicator is green

- 1 Disconnect the video input cable, or turn off the connected computer.**
- 2 Press the  (power) button to turn the monitor off and on.**
- 3 Press and hold the + button for 2 seconds before the monitor enters power saving mode.**

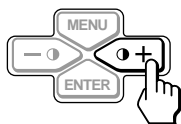



If all three color bars appear (red, green, blue), the monitor is working properly. Reconnect the video input cables and check the condition of your computer.

If the color bars do not appear, there is a potential monitor failure. Inform your authorized Sony dealer of the monitor's condition.

### If the (power) indicator is flashing orange

**Press the  (power) button to turn the monitor off and on.**

If the  (power) indicator lights up green, the monitor is working properly.

If the  (power) indicator is still flashing, there is a potential monitor failure. Count the number of seconds between orange flashes of the  (power) indicator and inform your authorized Sony dealer of the monitor's condition. Be sure to note the model name and serial number of your monitor. Also note the make and model of your computer and video board.

## Specifications

### CPD-110GS

CRT	0.25 mm aperture grille pitch 15 inches measured diagonally 90-degree deflection
Viewable image size	Approx. 285 × 214 mm (w/h) (11 <sup>1</sup> / <sub>4</sub> × 8 <sup>1</sup> / <sub>2</sub> inches) 14.0" viewing image
Resolution	Horizontal: Max. 1280 dots Vertical: Max. 1024 lines
Standard image area	Approx. 270 × 202 mm (w/h) (10 <sup>3</sup> / <sub>4</sub> × 8 inches)
Deflection frequency*	Horizontal: 30 to 70 kHz Vertical: 48 to 120 Hz
AC input voltage/current	100 to 240 V, 50 – 60 Hz, 1.6 – 0.8 A
Power consumption	Max. 105 W
Dimensions	Approx. 368 × 393 × 389 mm (w/h/d) (14 <sup>1</sup> / <sub>2</sub> × 15 <sup>1</sup> / <sub>2</sub> × 15 <sup>3</sup> / <sub>8</sub> inches)
Mass	Approx. 14 kg (30 lb 14 oz)
Plug and Play	DDC1/DDC2B
Supplied accessories	See page 6

- \* Recommended horizontal and vertical timing condition
- Horizontal sync width should be more than 1.0 μsec.
  - Horizontal blanking width should be more than 3.6 μsec.
  - Vertical blanking width should be more than 500 μsec.

### CPD-210GS

CRT	0.25 mm aperture grille pitch 17 inches measured diagonally 90-degree deflection
Viewable image size	Approx. 327 × 243 mm (w/h) (12 <sup>7</sup> / <sub>8</sub> × 9 <sup>5</sup> / <sub>8</sub> inches) 16.0" viewing image
Resolution	Horizontal: Max. 1280 dots Vertical: Max. 1024 lines
Standard image area	Approx. 312 × 234 mm (w/h) (12 <sup>3</sup> / <sub>8</sub> × 9 <sup>1</sup> / <sub>4</sub> inches)
Deflection frequency*	Horizontal: 30 to 70 kHz Vertical: 48 to 120 Hz
AC input voltage/current	100 to 240 V, 50 – 60 Hz, 1.7 – 0.9 A
Power consumption	Max. 110 W
Dimensions	Approx. 406 × 431.5 × 420 mm (w/h/d) (16 × 17 × 16 <sup>5</sup> / <sub>8</sub> inches)
Mass	Approx. 18.5 kg (40 lb 13 oz)
Plug and Play	DDC1/DDC2B
Supplied accessories	See page 6

- \* Recommended horizontal and vertical timing condition
- Horizontal sync width should be more than 1.0 μsec.
  - Horizontal blanking width should be more than 3.0 μsec.
  - Vertical blanking width should be more than 500 μsec.

Design and specifications are subject to change without notice.



# Table des Matières

Précautions . . . . .	4
Identification des composants et des commandes . . . . .	5

## Installation . . . . . 6

<b>1re étape:</b> Raccordez le moniteur à l'ordinateur . . . . .	6
<b>2e étape:</b> Branchez le cordon d'alimentation . . . . .	6
<b>3e étape:</b> Mettez le moniteur et l'ordinateur sous tension . . . . .	6
Sélection de la langue d'affichage des menus (LANGUE/INFORMATION) . . . . .	7

## Personnalisation de votre moniteur. . . . . 8

Pilotage par menus . . . . .	8
Réglage du contraste et de la luminosité (CONTRASTE/LUMINOSITÉ) . . . . .	9
Réglage de la taille horizontale ou du centrage de l'image (TAILLE H/POSITION) . . . . .	10
Réglage de la taille verticale ou du centrage de l'image (TAILLE V/POSITION) . . . . .	10
Réglage de l'incurvation des côtés de l'image (COUSSIN/PIN BALANCE) . . . . .	10
Réglage de l'angle des côtés de l'image (TRAPÉZOÏD/PARALLÉL) . . . . .	10
Réglage de la rotation de l'image (ROTATION) . . . . .	11
Agrandissement ou réduction de l'image (ZOOM) . . . . .	11
Réglage des couleurs de l'image (COULEUR) . . . . .	11
Réglages supplémentaires (DÉMAGNÉTISÉ/MOIRÉ) . . . . .	12
Réinitialisation des réglages (RAPPEL) . . . . .	12

## Caractéristiques techniques. . . . . 13

Modes présélectionné et utilisateur . . . . .	13
Fonction d'économie d'énergie . . . . .	13

## Dépannage . . . . . 13

Si de fines lignes apparaissent à l'écran (fils d'amortissement) . . .	13
Messages affichés à l'écran . . . . .	13
Symptômes et remèdes . . . . .	14
Fonction d'autodiagnostic . . . . .	16

## Spécifications. . . . . 16

## Appendix. . . . . i

Preset mode timing table . . . . .	i
------------------------------------	---

- Trinitron<sup>®</sup> est une marque commerciale déposée de Sony Corporation.
- Macintosh est une marque commerciale sous licence d'Apple Computer, Inc., déposée aux Etats-Unis et dans d'autres pays.
- Windows<sup>®</sup> et MS-DOS sont des marques déposées de Microsoft Corporation aux Etats-Unis et dans d'autres pays.
- IBM PC/AT et VGA sont des marques commerciales déposées d'IBM Corporation aux Etats-Unis.
- VESA et DDC<sup>™</sup> sont des marques commerciales de Video Electronics Standard Association.
- ENERGY STAR est une marque déposée aux Etats-Unis.
- Tous les autres noms de produits mentionnés dans le présent mode d'emploi peuvent être des marques commerciales ou des marques commerciales déposées de leurs sociétés respectives.
- Les symboles "™" et "®" ne sont pas mentionnés systématiquement dans le présent mode d'emploi.

## Précautions

### Avertissement sur le raccordement à la source d'alimentation

- Utilisez le cordon d'alimentation fourni. Si vous utilisez un cordon d'alimentation différent, assurez-vous qu'il est compatible avec votre tension d'alimentation secteur locale.

#### Pour les clients aux Etats-Unis

Si vous n'utilisez pas le cordon d'alimentation approprié, ce moniteur ne sera pas conforme aux normes FCC en vigueur.

Exemple de types de fiches

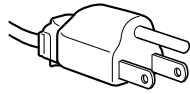

pour 100 à 120 V CA



pour 200 à 240 V CA

- Avant de débrancher le cordon d'alimentation, attendez au moins 30 secondes après avoir mis l'appareil hors tension de manière à permettre la décharge de l'électricité statique à la surface de l'écran.
- Après que le courant a été branché, l'écran est démagnétisé pendant environ 5 secondes. Cela génère un puissant champ magnétique autour de l'écran qui peut affecter les données mémorisées sur une bande magnétique ou des disquettes situées à proximité. Placez ces systèmes d'enregistrement magnétique et ces bandes, et disquettes à l'écart du moniteur.

L'appareil doit être installé à proximité d'une prise murale aisément accessible.

### Installation

N'installez pas le moniteur dans les endroits suivants:

- sur des surfaces molles (moquette, nappe, etc.) ou à proximité de tissus (rideaux, tentures, etc.) qui risquent d'obstruer les orifices de ventilation;
- à proximité de sources de chaleur comme des radiateurs ou des conduits d'air, ni dans un endroit directement exposé au rayonnement solaire;
- sujet à de fortes variations de température;
- soumis à des vibrations ou à des chocs mécaniques;
- sur une surface instable;
- à proximité d'appareils générant un champ magnétique comme un transformateur ou des lignes à haute tension;
- à proximité ou sur une surface métallique chargée électriquement.

### Entretien

- Nettoyez l'écran à l'aide d'un chiffon doux. Si vous utilisez un produit nettoyant pour vitres, n'utilisez aucun type de produit contenant une solution antistatique ou des additifs similaires parce que vous risquez sinon de rayer le revêtement de l'écran.
- Ne frottez pas, ne touchez pas et ne tapotez pas la surface de l'écran avec des objets abrasifs ou aux arêtes vives comme un stylo à bille ou un tournevis. Ce type de contact risque en effet de rayer le tube image.
- Nettoyez le châssis, le panneau et les commandes à l'aide d'un chiffon doux légèrement imprégné d'une solution détergente neutre. N'utilisez jamais de tampons abrasifs, de poudre à récurer ou de solvants tels que de l'alcool ou de la benzine.

### Transport

Pour transporter ce moniteur en vue de réparations ou de son expédition, utilisez le carton d'emballage et les matériaux de conditionnement d'origine.

### Utilisation du support pivotant

Ce moniteur peut être réglé suivant les angles précisés ci-dessous. Pour faire pivoter le moniteur verticalement et horizontalement, maintenez-le des deux mains par la base comme illustré ci-dessous.

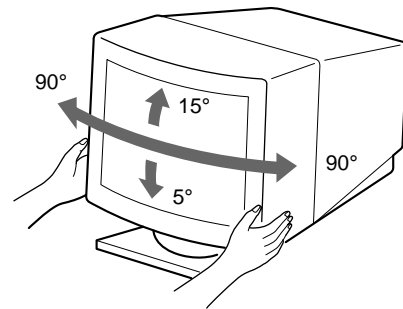

## Identification des composants et des commandes

Pour plus de détails, reportez-vous aux pages indiquées entre parenthèses.

### Avant

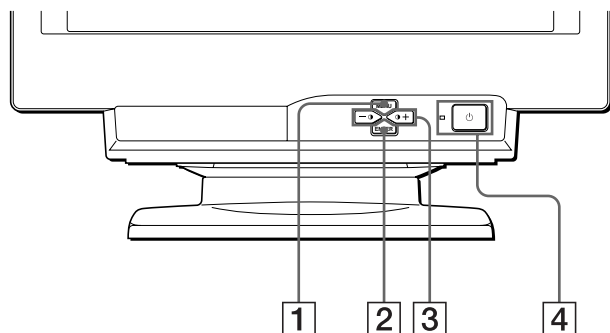

- 1 Touche MENU (page 9)**  
Cette touche affiche l'écran MENU.
- 2 Touche ENTER (page 9)**  
Cette touche sélectionne le menu et les paramètres de réglage.
- 3 Touches +/- (contraste) (page 9)**  
Ces touches affichent le menu CONTRASTE/LUMINOSITÉ et servent de touches +/- pour le réglage d'autres paramètres.
- 4 Commutateur et indicateur (alimentation) (pages 6, 13, 16)**  
Cette touche met le moniteur sous et hors tension.  
L'indicateur d'alimentation s'allume en vert lorsque le moniteur est sous tension et clignote en vert et en orange ou s'allume en orange lorsque le moniteur se trouve en mode d'économie d'énergie.

### Arrière

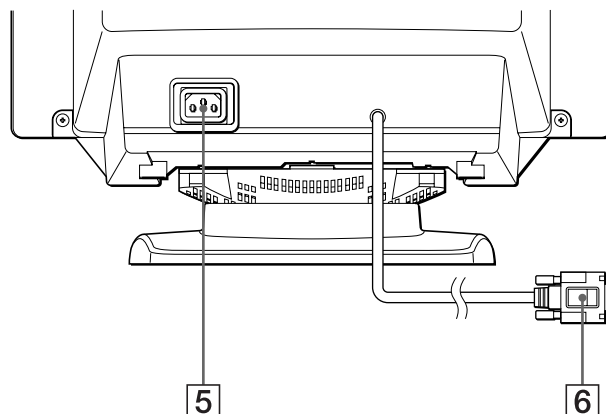

- 5 Connecteur AC IN (page 6)**  
Ce connecteur assure l'alimentation du moniteur.
- 6 Connecteur d'entrée vidéo (HD15) (page 6)**  
Ce connecteur assure l'entrée des signaux vidéo RVB (0,700 Vp-p, positifs) et des signaux de synchronisation.

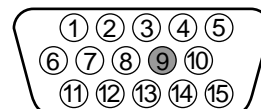

Broche n°	Signal
1	Rouge
2	Vert
3	Bleu
4	ID (masse)
5	Masse DDC*
6	Masse rouge
7	Masse vert
8	Masse bleu
9	–
10	Masse
11	ID (masse)
12	Données bidirectionnelles (SDA)*
13	Synchro H
14	Synchro V
15	Données d'horloge (SCL)*

\* DDC (Display Data Channel) est une norme de VESA.

# Installation

Avant de mettre ce moniteur en service, vérifiez si tous les accessoires suivants se trouvent bien dans le carton:

- Cordon d'alimentation (1)
- Windows Monitor Information Disk (1)
- Carte de garantie (1)
- Remarques sur l'entretien de la surface de l'écran (1)
- Ce mode d'emploi (1)

## 1re étape: Raccordez le moniteur à l'ordinateur

Mettez le moniteur et l'ordinateur hors tension avant de procéder au raccordement.

### ■ Raccordement à un PC/AT IBM ou à un ordinateur compatible

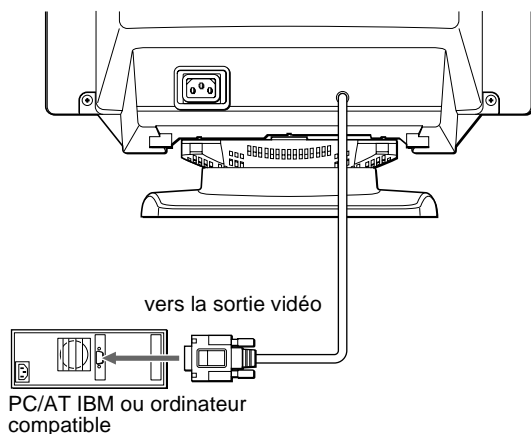

### ■ Raccordement à un ordinateur Macintosh ou compatible

Vous avez besoin d'un adaptateur Macintosh (non fourni).

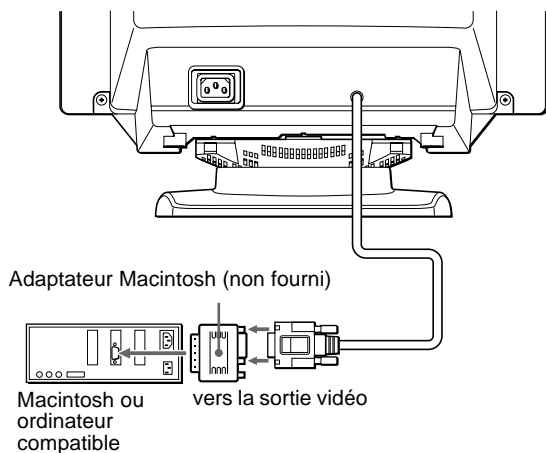

## 2e étape: Branchez le cordon d'alimentation

Le moniteur et l'ordinateur étant hors tension, branchez d'abord le cordon d'alimentation sur le moniteur et ensuite sur une prise murale.

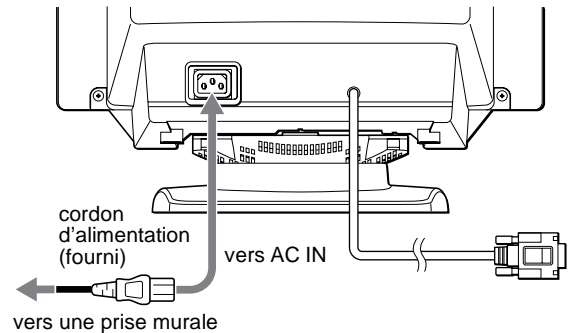

## 3e étape: Mettez le moniteur et l'ordinateur sous tension

Mettez d'abord le moniteur sous tension et puis l'ordinateur.

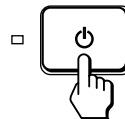

L'installation de votre moniteur est à présent terminée. Si nécessaire, utilisez les commandes du moniteur pour régler l'image.

## Si aucune image n'apparaît à l'écran

- Vérifiez si le moniteur est correctement raccordé à l'ordinateur.
- Si l'indication PAS ENTREE VIDEO apparaît à l'écran, vérifiez si la carte graphique de votre ordinateur est complètement introduite dans la fente de bus correcte.
- Si vous remplacez un ancien moniteur par ce modèle et si l'indication HORS PLAGE DE BALAYAGE apparaît à l'écran, rebranchez l'ancien moniteur. Ajustez ensuite la carte graphique de l'ordinateur de façon à ce que la fréquence horizontale soit comprise entre 30 et 70 kHz, et la fréquence verticale entre 48 et 120 Hz.

Pour plus d'informations sur les messages affichés à l'écran, reportez-vous à la section "Symptômes et remèdes" à la page 14.

## Pour les clients utilisant Windows 95/98

Pour maximaliser le potentiel de votre moniteur, installez sur votre ordinateur le nouveau fichier d'informations modèle depuis la disquette "Windows Monitor Information Disk".

Ce moniteur est conforme à la norme Plug & Play "VESA DDC". Si votre PC/carte graphique est conforme à la norme DDC, sélectionnez "Plug & Play Monitor (VESA DDC)" ou la désignation de ce moniteur comme type de moniteur dans le "Control Panel" sous Windows 95/98. Si votre PC/carte graphique a des difficultés à communiquer avec ce moniteur, chargez la disquette "Windows Monitor Information Disk" et sélectionnez la désignation de ce moniteur comme type de moniteur.

## Pour les clients utilisant Windows NT4.0

L'installation du moniteur sous Windows NT4.0 est différente de Windows 95/98 et n'implique pas la sélection du type de moniteur. Reportez-vous au mode d'emploi Windows NT4.0 pour plus de détails sur le réglage de la résolution, le taux de régénération et le nombre de couleurs.

## Réglage de la résolution du moniteur et du nombre de couleurs

Ajustez la résolution du moniteur et le nombre de couleurs en vous référant au mode d'emploi de votre ordinateur. Le nombre de couleurs peut varier selon votre ordinateur ou votre carte vidéo. Le réglage de la palette de couleurs et le nombre réel de couleurs se présentent comme suit:

- High Color (16 bit) → 65.536 couleurs
- True Color (24 bit) → environ 16,77 millions de couleurs

En mode True Color (24 bit), la vitesse peut être inférieure.

## Sélection de la langue d'affichage des menus (LANGUE/ INFORMATION)

Les écrans de menu peuvent être affichés en français, anglais, allemand, espagnol et italien. La langue sélectionnée par défaut est l'anglais.

### 1 Appuyez sur la touche MENU.

Voir page 9 pour plus d'informations sur l'utilisation de la touche MENU.

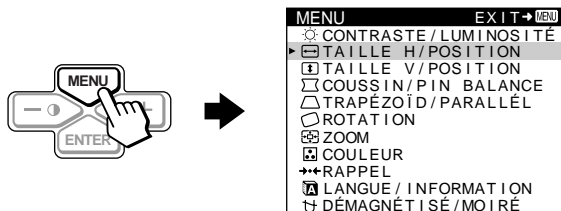

### 2 Appuyez sur les touches +/- pour mettre LANGUE/INFORMATION en évidence et appuyez ensuite sur la touche ENTER.

Voir page 9 pour plus d'informations sur l'utilisation des touches +/- et ENTER.

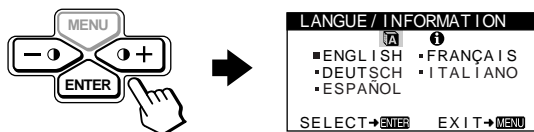

### 3 Appuyez sur la touche ENTER pour sélectionner (LANGUE) et appuyez sur les touches +/- pour sélectionner une langue.

- ENGLISH: anglais
- FRANÇAIS
- DEUTSCH: allemand
- ESPAÑOL: espagnol
- ITALIANO: italien

## Pour quitter le menu

Appuyez une fois sur la touche MENU pour retourner au menu principal et deux fois pour revenir à l'affichage normal. Si aucune touche n'est actionnée, le menu se ferme automatiquement au bout d'environ 30 secondes.

## Pour restaurer l'anglais

Voir "Réinitialisation des réglages (RAPPEL)" à la page 12.

# Personnalisation de votre moniteur

Vous pouvez effectuer de multiples réglages sur votre moniteur à l'aide des écrans de menu.

## Pilotage par menus

Appuyez sur la touche MENU pour afficher le MENU principal à l'écran. Voir page 9 pour plus d'informations sur l'utilisation de la touche MENU.

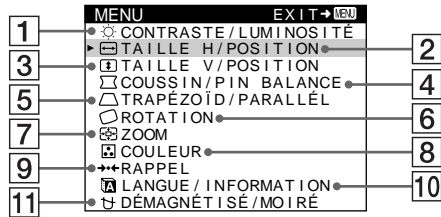

Utilisez les touches +/- et ENTER pour sélectionner l'un des menus suivants. Voir page 9 pour plus d'informations sur l'utilisation des touches +/- et ENTER.

### 1 CONTRASTE/LUMINOSITÉ (page 9)

Sélectionnez le menu CONTRASTE/LUMINOSITÉ pour régler le contraste et la luminosité de l'image.

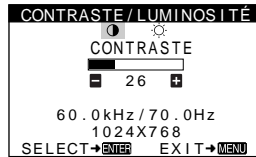

### 2 TAILLE H/POSITION (page 10)

Sélectionnez le menu TAILLE H/POSITION pour régler la taille horizontale et le centrage de l'image.

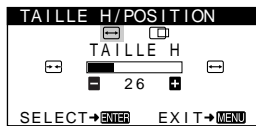

### 3 TAILLE V/POSITION (page 10)

Sélectionnez le menu TAILLE V/POSITION pour régler la taille verticale et le centrage de l'image.

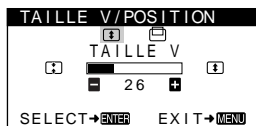

### 4 COUSSIN/PIN BALANCE (page 10)

Sélectionnez le menu COUSSIN/PIN BALANCE pour régler l'incurvation des côtés de l'image.

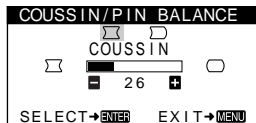

### 5 TRAPÉZOÏD/PARALLÉL (page 10)

Sélectionnez le menu TRAPÉZOÏD/PARALLÉL pour régler l'angle des côtés de l'image.

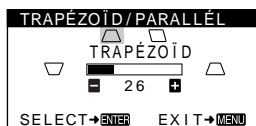

### 6 ROTATION (page 11)

Sélectionnez le menu ROTATION pour régler la rotation de l'image.

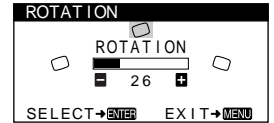

### 7 ZOOM (page 11)

Sélectionnez le menu ZOOM pour agrandir ou pour réduire l'image.

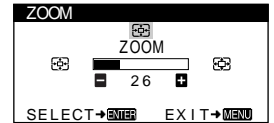

### 8 COULEUR (page 11)

Sélectionnez le menu COULEUR pour régler la température des couleurs de l'image. Vous pouvez utiliser ce menu pour faire correspondre les couleurs du moniteur aux couleurs d'une image imprimée.

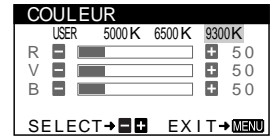

### 9 RAPPEL (page 12)

Sélectionnez le menu RAPPEL pour réinitialiser les réglages.

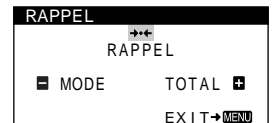

### 10 LANGUE/INFORMATION (page 7, 15)

Sélectionnez le menu LANGUE/INFORMATION pour sélectionner la langue d'affichage des menus et afficher la fenêtre d'information de ce moniteur.

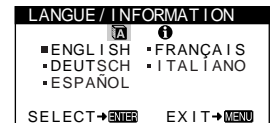

### 11 DÉMAGNÉTISÉ/MOIRÉ (page 12)

Sélectionnez le menu DÉMAGNÉTISÉ/MOIRÉ pour démagnétiser l'écran et supprimer le moiré.



## Affichage du signal d'entrée en cours

Les fréquences horizontales et verticales du signal d'entrée en cours sont affichées dans le menu CONTRASTE/LUMINOSITÉ. Si le signal correspond à l'un des modes présélectionnés par défaut de ce moniteur, la résolution s'affiche également.

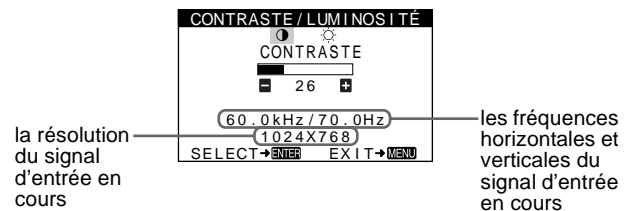

## ■ Utilisation des touches MENU, ENTER et +/-

### 1 Sélectionnez le menu que vous voulez régler.

Appuyez sur les touches +/- pour mettre en évidence le menu de votre choix. Appuyez sur la touche ENTER pour sélectionner le menu et les paramètres de réglage.

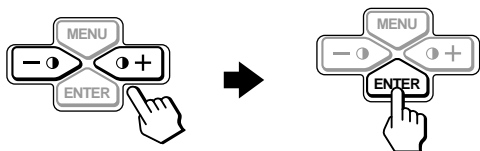

### 2 Réglez le menu.

Appuyez sur les touches +/- pour effectuer le réglage.

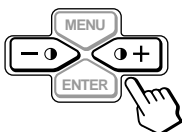

### 3 Quittez le menu.

Appuyez une fois sur la touche MENU pour retourner au menu principal et deux fois pour revenir à l'affichage normal. Si aucune touche n'est actionnée, le menu se ferme automatiquement au bout d'environ 30 secondes.

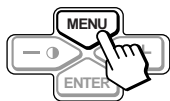

## ■ Réinitialisation des réglages

Vous pouvez réinitialiser les réglages à l'aide du menu RAPPEL. Voir page 12 pour plus d'informations sur la réinitialisation des réglages.

## Réglage du contraste et de la luminosité (CONTRASTE/ LUMINOSITÉ)

Ces réglages sont enregistrés dans la mémoire pour tous les signaux d'entrée.

### 1 Appuyez sur l'une des touches (CONTRASTE) +/-.

Le menu CONTRASTE/LUMINOSITÉ apparaît à l'écran.

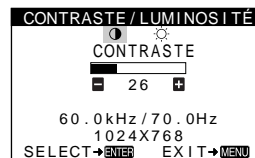

### 2 Appuyez sur la touche ENTER pour sélectionner (CONTRASTE) ou (LUMINOSITÉ).

### 3 Appuyez sur les touches +/- pour régler le contraste (ou la luminosité).



Le menu disparaît automatiquement au bout d'environ 30 secondes.

---

## Réglage de la taille horizontale ou du centrage de l'image (TAILLE H/ POSITION)

Ces réglages sont enregistrés dans la mémoire pour le signal d'entrée en cours.

- 1 Appuyez sur la touche MENU.**  
Le MENU principal apparaît à l'écran.
- 2 Appuyez sur les touches +/- pour mettre  TAILLE H/POSITION en évidence et appuyez ensuite sur la touche ENTER.**  
Le menu TAILLE H/POSITION apparaît à l'écran.
- 3 Appuyez d'abord sur la touche ENTER pour sélectionner le paramètre de réglage voulu. Appuyez ensuite sur les touches +/- pour effectuer le réglage.**



Sélectionnez	Pour
 TAILLE H	régler la taille horizontale
 POSITION H	régler le centrage horizontal

---

## Réglage de la taille verticale ou du centrage de l'image (TAILLE V/ POSITION)

Ces réglages sont enregistrés dans la mémoire pour le signal d'entrée en cours.

- 1 Appuyez sur la touche MENU.**  
Le MENU principal apparaît à l'écran.
- 2 Appuyez sur les touches +/- pour mettre  TAILLE V/POSITION en évidence et appuyez ensuite sur la touche ENTER.**  
Le menu TAILLE V/POSITION apparaît à l'écran.
- 3 Appuyez d'abord sur la touche ENTER pour sélectionner le paramètre de réglage voulu. Appuyez ensuite sur les touches +/- pour effectuer le réglage.**



Sélectionnez	Pour
 TAILLE V	régler la taille verticale
 POSITION V	régler le centrage vertical

---

## Réglage de l'incurvation des côtés de l'image (COUSSIN/PIN BALANCE)

Ces réglages sont enregistrés dans la mémoire pour le signal d'entrée en cours.

- 1 Appuyez sur la touche MENU.**  
Le MENU principal apparaît à l'écran.
- 2 Appuyez sur les touches +/- pour mettre  COUSSIN/PIN BALANCE en évidence et appuyez ensuite sur la touche ENTER.**  
Le menu COUSSIN/PIN BALANCE apparaît à l'écran.
- 3 Appuyez d'abord sur la touche ENTER pour sélectionner le paramètre de réglage voulu. Appuyez ensuite sur les touches +/- pour effectuer le réglage.**



Sélectionnez	Pour
 COUSSIN	élargir ou rétrécir les côtés de l'image
 PIN BALANCE	décaler les côtés de l'image vers la gauche ou la droite

---

## Réglage de l'angle des côtés de l'image (TRAPÉZOÏD/PARALLÉL)

Ces réglages sont enregistrés dans la mémoire pour le signal d'entrée en cours.

- 1 Appuyez sur la touche MENU.**  
Le MENU principal apparaît à l'écran.
- 2 Appuyez sur les touches +/- pour mettre  TRAPÉZOÏD/PARALLÉL en évidence et appuyez ensuite sur la touche ENTER.**  
Le menu TRAPÉZOÏD/PARALLÉL apparaît à l'écran.
- 3 Appuyez d'abord sur la touche ENTER pour sélectionner le paramètre de réglage voulu. Appuyez ensuite sur les touches +/- pour effectuer le réglage.**

Sélectionnez	Pour
 TRAPÉZOÏD	régler la largeur de l'image dans le haut de l'écran
 PARALLÉL	décaler l'image vers la gauche ou la droite dans le haut de l'écran



## Réglage de la rotation de l'image (ROTATION)

Ce réglage est enregistré dans la mémoire pour tous les signaux d'entrée.

- 1 Appuyez sur la touche MENU.**  
Le MENU principal apparaît à l'écran.
- 2 Appuyez sur les touches +/- pour mettre ROTATION en évidence et appuyez ensuite sur la touche ENTER.**  
Le menu ROTATION apparaît à l'écran.
- 3 Appuyez sur les touches +/- pour faire pivoter l'image.**

## Agrandissement ou réduction de l'image (ZOOM)

Ce réglage est enregistré dans la mémoire pour le signal d'entrée en cours.

- 1 Appuyez sur la touche MENU.**  
Le MENU principal apparaît à l'écran.
- 2 Appuyez sur les touches +/- pour mettre ZOOM en évidence et appuyez sur la touche ENTER.**  
Le menu ZOOM apparaît à l'écran.
- 3 Appuyez sur les touches +/- pour agrandir ou réduire l'image.**

### Remarque

Le réglage s'arrête lorsque la plage de réglage horizontal ou vertical atteint sa valeur limite maximum ou minimum.

## Réglage des couleurs de l'image (COULEUR)

Les réglages COULEUR vous permettent de régler la température des couleurs de l'image en changeant le niveau de couleur du champ de couleur blanche. Les couleurs semblent rougeâtres si la température est basse ou bleuâtres si la température est élevée. Ce réglage s'avère très pratique pour faire correspondre les couleurs du moniteur aux couleurs d'une image imprimée.

Ce réglage est enregistré dans la mémoire pour tous les signaux d'entrée.

- 1 Appuyez sur la touche MENU.**  
Le MENU principal apparaît à l'écran.
- 2 Appuyez sur les touches +/- pour mettre COULEUR en évidence et appuyez sur la touche ENTER.**  
Le menu COULEUR apparaît à l'écran.
- 3 Appuyez sur les touches +/- pour sélectionner une température de couleur.**  
Les températures de couleur présélectionnées sont 5000K, 6500K, et 9300K. Comme le réglage par défaut est 9300K, les blancs passent d'une nuance bleuâtre à une nuance rougeâtre lorsque la température est abaissée de 6500K à 5000K.
- 4 Si nécessaire, ajustez avec précision la température des couleurs.**  
Appuyez d'abord sur les touches +/- pour sélectionner USER. Appuyez ensuite sur la touche ENTER pour sélectionner R (rouge), V (vert) ou B (bleu) et appuyez sur les touches +/- pour effectuer le réglage.

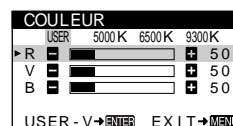

Si vous procédez au réglage précis de la température des couleurs, le nouveau réglage des couleurs est mémorisé et rappelé chaque fois que vous sélectionnez USER.

---

## Réglages supplémentaires (DÉMAGNÉTISÉ/MOIRÉ)

Vous pouvez dégausser (démagnétiser) l'écran manuellement et supprimer le moiré.

- 1 Appuyez sur la touche MENU.**  
Le MENU principal apparaît à l'écran.
- 2 Appuyez sur les touches +/- pour mettre DÉMAGNÉTISÉ/MOIRÉ en évidence et appuyez sur la touche ENTER.**  
Le menu DÉMAGNÉTISÉ/MOIRÉ apparaît à l'écran.
- 3 Appuyez sur la touche ENTER pour sélectionner le paramètre de réglage voulu.**  
Ajustez le paramètre sélectionné selon les instructions suivantes.

### Démagnétisation de l'écran

Le moniteur est automatiquement démagnétisé lors de la mise sous tension.

**Pour démagnétiser l'écran manuellement, appuyez d'abord sur la touche ENTER pour sélectionner (DÉMAGNÉTISÉ). Appuyez ensuite sur la touche +.** L'écran est démagnétisé pendant environ 5 secondes. Si un second cycle de démagnétisation s'avère nécessaire, laissez s'écouler un intervalle d'au moins 20 minutes de manière à obtenir les meilleurs résultats.

### Suppression du moiré

Si des motifs elliptiques ou ondulatoires apparaissent à l'écran, ajustez le niveau de suppression du moiré.

**Pour régler le niveau de suppression du moiré, appuyez d'abord sur la touche ENTER pour sélectionner (ADAPTE MOIRÉ). Appuyez ensuite sur les touches +/- jusqu'à ce que le moiré soit réduit au minimum.**

- \* La moire est un genre d'interférence naturelle qui produit de douces lignes ondulatoires sur l'écran. Ce phénomène peut se produire à la suite d'interférences entre le motif de l'image à l'écran et le motif des luminophores du moniteur.

Exemple de moiré

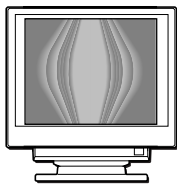

---

## Réinitialisation des réglages (RAPPEL)

Ce moniteur est doté des deux modes de réinitialisation suivants. Utilisez le menu RAPPEL pour réinitialiser les réglages.

- 1 Appuyez sur la touche MENU.**  
Le MENU principal apparaît à l'écran.
- 2 Appuyez sur les touches +/- pour mettre RAPPEL en évidence et appuyez sur la touche ENTER.**  
Le menu RAPPEL apparaît à l'écran.  
Réinitialisez les réglages selon les instructions suivantes.

### Réinitialisation de toutes les données de réglage pour le signal d'entrée en cours (MODE)

**Appuyez sur la touche -.**

Le paramètre MODE est sélectionné. Toutes les données de réglage pour le signal d'entrée en cours sont réinitialisées. Attention que les paramètres suivants ne peuvent être réinitialisés suivant cette méthode.

**Pour les signaux en mode présélectionné:**

- langue d'affichage des menus (page 7)
- rotation de l'image (page 11)

**Pour les signaux en mode non présélectionné:**

- langue d'affichage des menus (page 7)
- rotation de l'image (page 11)
- taille/centrage horizontal (page 10)
- taille/centrage vertical (page 10)
- coussin/pin balance (page 10)
- trapézoïde/parallélisme (page 10)

### Réinitialisation de toutes les données de réglage aux valeurs par défaut (TOTAL)

**Appuyez sur la touche +.**

Le paramètre TOTAL est sélectionné. Toutes les données de réglage pour le signal d'entrée en cours sont réinitialisées. Pour les signaux en mode présélectionné, toutes les données de réglage (excepté les réglages USER dans le menu COULEUR) sont ramenées aux valeurs de réglage par défaut. Pour les signaux en mode non présélectionné, les paramètres suivants ne peuvent être réinitialisés:

- réglages utilisateur du menu COULEUR (page 11)
- taille/centrage horizontal (page 10)
- taille/centrage vertical (page 10)
- coussin/pin balance (page 10)
- trapézoïde/parallélisme (page 10)

### Remarque

Les touches du moniteur sont inopérantes pendant environ 5 secondes lorsque TOTAL est sélectionné.

# Caractéristiques techniques

## Modes présélectionné et utilisateur

Lorsque le moniteur reçoit un signal d'entrée, il le fait automatiquement correspondre à l'un des modes présélectionnés par défaut enregistrés dans la mémoire du moniteur de manière à produire une image de haute qualité au centre de l'écran. (Voir la liste des modes présélectionnés par défaut en Appendix.)

Pour les signaux d'entrée qui ne correspondent pas à l'un des modes présélectionnés, la technologie Multiscan numérique intégrée dans ce moniteur fait en sorte qu'une image claire apparaisse à l'écran pour toutes les synchronisations dans la plage de fréquence du moniteur (horizontale: 30 à 70 kHz, verticale: 48 à 120 Hz). Lorsque l'image est réglée, les données de réglage sont mémorisées comme un mode utilisateur et sont rappelées automatiquement chaque fois que le même signal d'entrée est reçu.

### Remarque à l'intention des utilisateurs de Windows

Vérifiez le mode d'emploi de votre carte vidéo ou le programme utilitaire fourni avec la carte graphique et sélectionnez le taux de régénération le plus élevé de manière à maximiser les performances du moniteur.

## Fonction d'économie d'énergie

Ce moniteur satisfait aux critères d'économie d'énergie VESA, ENERGY STAR et NUTEK. Lorsque le moniteur est raccordé à un ordinateur ou une carte graphique vidéo compatible DPMS (Display Power Management Signalling), le moniteur réduit automatiquement sa consommation d'énergie en trois étapes comme indiqué ci-dessous.

Mode d'alimentation	Consommation d'énergie	Indicateur (alimentation)
fonctionnement normal	≤ 110 W (CPD-210GS) ≤ 105 W (CPD-110GS)	vert
1 veille	≤ 15 W	vert et orange en alternance
2 interruption	≤ 15 W	vert et orange en alternance
3 inactif*	≤ 5 W	orange
hors tension	0 W	désactivé

\* Lorsque votre ordinateur passe en mode "inactif", le signal d'entrée est coupé et l'indication PAS ENTREE VIDEO apparaît à l'écran. Au bout de 20 secondes, le moniteur passe en mode d'économie d'énergie.

# Dépannage

Consultez cette section avant de faire appel au service d'assistance technique.

## Si de fines lignes apparaissent à l'écran (fils d'amortissement)

Les lignes que vous apercevez sur votre écran sont une caractéristique normale des moniteurs Trinitron et ne constituent donc pas un dysfonctionnement. Il s'agit de l'ombre des fils d'amortissement employés pour stabiliser la grille d'ouverture qui sont le plus facilement visibles lorsque l'arrière-plan de l'écran est clair (généralement blanc). La grille d'ouverture est l'élément essentiel qui rend les tubes image Trinitron uniques en permettant le passage d'une plus grande quantité de lumière vers l'écran, ce qui garantit une image plus lumineuse et plus finement détaillée.

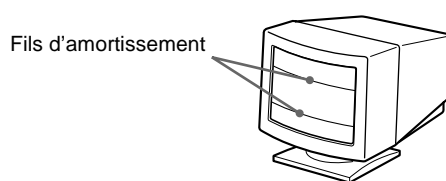

## Messages affichés à l'écran

Lorsqu'une anomalie du signal d'entrée est détectée, l'un des messages suivants apparaît à l'écran. Pour remédier au problème survenu, voir "Symptômes et remèdes" à la page 14.

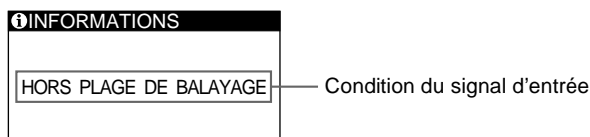

### La condition du signal d'entrée

#### HORS PLAGES DE BALAYAGE





indique que le signal d'entrée n'est pas supporté par les spécifications du moniteur.

#### PAS ENTREE VIDEO

indique qu'aucun signal n'est entré sur le moniteur.

## Symptômes et remèdes

Si le problème est provoqué par l'ordinateur ou tout autre appareil raccordé, veuillez vous référer au mode d'emploi de l'appareil raccordé. Utilisez la fonction d'autodiagnostic (page 16) si les recommandations suivantes ne vous permettent pas de résoudre le problème survenu.

Symptôme	Vérifiez
<b>Pas d'image</b>	
Si l'indicateur  (alimentation) n'est pas allumé.	<ul style="list-style-type: none"><li>• Vérifiez si le cordon d'alimentation est correctement branché.</li><li>• Vérifiez si le commutateur  (alimentation) est réglé sur la position "on".</li></ul>
Si le message PAS ENTREE VIDEO apparaît à l'écran, ou si l'indicateur  (alimentation) est allumé en orange ou clignote alternativement en vert et en orange	<ul style="list-style-type: none"><li>• Vérifiez si le câble de signal vidéo est correctement branché et si les fiches sont fermement enfoncées dans leurs prises respectives. (page 6).</li><li>• Vérifiez si les broches du connecteur d'entrée vidéo HD15 ne sont pas faussées ou enfoncées.</li></ul> <p>■ <b>Problèmes causés par l'ordinateur ou tout autre appareil raccordé</b></p> <ul style="list-style-type: none"><li>• L'ordinateur se trouve en mode d'économie d'énergie. Appuyez sur une touche quelconque du clavier de l'ordinateur.</li><li>• Vérifiez si le commutateur d'alimentation de l'ordinateur est sur "on".</li><li>• Vérifiez si la carte graphique est complètement enfoncée dans la fente de bus appropriée.</li></ul>
Si le message HORS PLAGE DE BALAYAGE apparaît à l'écran	<p>■ <b>Problèmes causés par l'ordinateur ou tout autre appareil raccordé</b></p> <ul style="list-style-type: none"><li>• Vérifiez si la plage de fréquence vidéo correspond aux spécifications du moniteur. Si vous remplacez un ancien moniteur par ce moniteur, reconnectez l'ancien moniteur et ajustez la plage de fréquence comme suit: Horizontale: 30 – 70 kHz Verticale: 48 – 120 Hz</li></ul>
Si aucun message ne s'affiche et si l'indicateur  (alimentation) est vert ou clignote en orange	<ul style="list-style-type: none"><li>• Activez la fonction d'autodiagnostic (page 16).</li></ul>
Si vous utilisez Windows 95/98	<ul style="list-style-type: none"><li>• Si vous remplacez un ancien moniteur par ce moniteur, reconnectez l'ancien moniteur et procédez comme suit. Installez la disquette "Windows Monitor Information Disk" (page 7) et sélectionnez ce moniteur ("CPD-110GS" ou "CPD-210GS") parmi les moniteurs Sony dans l'écran de sélection de moniteur de Windows 95/98.</li></ul>
Si vous utilisez un système Macintosh	<ul style="list-style-type: none"><li>• Vérifiez si l'adaptateur Macintosh (non fourni) et le câble de signal vidéo sont correctement raccordés (page 6).</li></ul>
<b>L'image scintille, sautille, oscille ou est brouillée</b>	<ul style="list-style-type: none"><li>• Isolez et éliminez les sources potentielles de champs électriques ou magnétiques tels que d'autres moniteurs, des imprimantes laser, des ventilateurs électriques, des lampes fluorescentes ou des téléviseurs.</li><li>• Eloignez le moniteur des lignes à haute tension ou placez un blindage magnétique à proximité du moniteur.</li><li>• Branchez le moniteur sur une autre prise secteur, de préférence raccordée à un autre circuit.</li><li>• Faites pivoter le moniteur de 90° vers la gauche ou la droite.</li></ul> <p>■ <b>Problèmes causés par l'ordinateur ou tout autre appareil raccordé</b></p> <ul style="list-style-type: none"><li>• Vérifiez le réglage adéquat pour le moniteur dans le mode d'emploi de votre carte graphique.</li><li>• Assurez-vous que le mode graphique (VESA, Macintosh 16" Color, etc.) et la fréquence du signal d'entrée sont supportés par ce moniteur (Appendix). Même si la fréquence est comprise dans la plage adéquate, il arrive que certaines cartes vidéo présentent une impulsion de synchronisation trop étroite pour que le moniteur puisse se synchroniser correctement.</li><li>• Ajustez le taux de régénération de l'ordinateur (fréquence verticale) de façon à obtenir la meilleure image possible.</li></ul>
<b>L'image est floue</b>	<ul style="list-style-type: none"><li>• Ajustez la luminosité et le contraste (page 9).</li><li>• Démagnétisez le moniteur* (page 12).</li><li>• Réduisez le niveau de suppression du moiré (page 12).</li></ul>
<b>Des images fantômes apparaissent</b>	<ul style="list-style-type: none"><li>• N'utilisez pas de prolongateurs de câble vidéo et/ou de boîtiers de commutation vidéo.</li><li>• Vérifiez si toutes les fiches sont fermement connectées dans leurs prises respectives.</li></ul>
<b>L'image n'est pas centrée ou de taille incorrecte</b>	<ul style="list-style-type: none"><li>• Ajustez la taille ou le centrage de l'image (page 10). Attention que certains modes vidéo ne remplissent pas l'écran jusqu'aux bords.</li></ul>

Symptôme	Vérifiez
Les bords de l'image sont incurvés	• Ajustez la forme de l'image (page 10).
Un motif ondulateur ou elliptique (moire) est visible	• Supprimez la moire (page 12). <b>■ Problèmes causés par l'ordinateur ou tout autre appareil raccordé</b> • Changez le motif de votre bureau.
Les couleurs ne sont pas uniformes	• Démagnétisez le moniteur* (page 12). Si vous placez à côté du moniteur un appareil qui génère un champ magnétique, comme un haut-parleur, ou si vous changez l'orientation du moniteur, il se peut que les couleurs perdent leur uniformité.
Le blanc n'est pas blanc	• Ajustez la température de couleur (page 11).
Un souffle est audible juste après la mise sous tension	• C'est le son provoqué par le cycle de démagnétisation automatique. Lorsque le moniteur est mis sous tension, il est automatiquement démagnétisé pendant 5 secondes.

\* Si un second cycle de démagnétisation s'avère nécessaire, laissez s'écouler un intervalle de 20 minutes pour obtenir de meilleurs résultats. Un bruit de souffle peut se faire entendre, mais il ne s'agit pas d'un dysfonctionnement.

### Affichage de la désignation, du numéro de série et de la date de fabrication du moniteur (INFORMATION)

#### 1 Appuyez sur la touche MENU.

Le MENU principal apparaît à l'écran.

#### 2 Appuyez sur les touches +/- pour mettre LANGUE/INFORMATION en évidence et appuyez sur la touche ENTER.

Le menu LANGUE/INFORMATION apparaît à l'écran.

#### 3 Appuyez sur la touche ENTER pour sélectionner (INFORMATION).

Cette fenêtre d'information sur le moniteur apparaît à l'écran.



Si le problème persiste, appelez votre revendeur Sony agréé et fournissez-lui les informations suivantes:

- Désignation du modèle: CPD-110GS, CPD-210GS
- Numéro de série
- Marque et spécifications de votre ordinateur et de votre carte graphique.

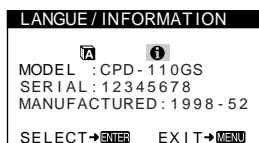
Exemple



## Fonction d'autodiagnostic

Ce moniteur est doté d'une fonction d'autodiagnostic. S'il y a un problème avec votre moniteur ou votre ordinateur, l'écran devient blanc et l'indicateur  (alimentation) s'allume en vert ou clignote en orange. Si l'indicateur  (alimentation) est allumé en orange, c'est que l'ordinateur se trouve en mode d'économie d'énergie. Appuyez sur une touche quelconque du clavier.

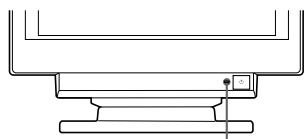

Indicateur  (alimentation)

**Si l'indicateur  (alimentation) est allumé en vert**

- 1 Débranchez le câble d'entrée vidéo ou mettez l'ordinateur connecté hors tension.**
- 2 Appuyez sur la touche  (alimentation) pour mettre le moniteur sous et hors tension.**
- 3 Maintenez la touche + enfoncée pendant 2 secondes avant que le moniteur passe en mode d'économie d'énergie.**

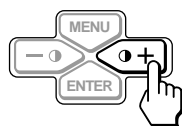



Si les trois barres de couleur apparaissent (rouge, vert, bleu), c'est que le moniteur fonctionne correctement. Rebranchez les câbles d'entrée vidéo et vérifiez le statut de votre ordinateur.

Si les barres de couleur n'apparaissent pas, c'est probablement parce qu'une anomalie s'est produite au niveau du moniteur. Informez votre revendeur Sony agréé de l'état du moniteur.

**Si l'indicateur  (alimentation) clignote en orange**

**Appuyez sur le commutateur  (alimentation) pour mettre le moniteur hors et puis sous tension.**

Si l'indicateur  (alimentation) s'allume en vert, c'est que le moniteur fonctionne correctement.

Si l'indicateur  (alimentation) clignote toujours, c'est probablement parce qu'il y a une anomalie au niveau du moniteur. Comptez le nombre de secondes entre les clignotements oranges de l'indicateur  (alimentation) et informez votre revendeur Sony agréé de l'état du moniteur. Notez également la désignation du modèle et le numéro de série de votre moniteur. Notez également la marque et le modèle de votre ordinateur et de votre carte vidéo.

## Spécifications

### CPD-110GS

Tube cathodique	Pas d'ouverture de grille de 0,25 mm 15 pouces mesurés en diagonale Déflexion de 90 degrés
Taille de l'image affichée	Approx. 285 × 214 mm (l/h) (11 <sup>1</sup> / <sub>4</sub> × 8 <sup>1</sup> / <sub>2</sub> po) Zone de visualisation de 14,0"
Résolution	Horizontale: Max. 1280 points Verticale: Max. 1024 lignes
Zone d'image standard	Approx. 270 × 202 mm (l/h) (10 <sup>3</sup> / <sub>4</sub> × 8 po)
Fréquence de déflection*	Horizontale: 30 à 70 kHz Verticale: 48 à 120 Hz
Tension/courant d'entrée	100 à 240 V CA, 50 – 60 Hz, 1,6 – 0,8 A
Consommation électrique	Max. 105 W
Dimensions	Approx. 368 × 393 × 389 mm (l/h/p) (14 <sup>1</sup> / <sub>2</sub> × 15 <sup>1</sup> / <sub>2</sub> × 15 <sup>3</sup> / <sub>8</sub> po)
Masse	Approx. 14 kg
Plug & Play	DDC1/DDC2B
Accessoires fournis	Voir page 6

- \* Condition de synchronisation horizontale et verticale
- La largeur de synchronisation horizontale doit être supérieure à 1,0 µs.
  - La largeur de suppression horizontale doit être supérieure à 3,6 µs.
  - La largeur de suppression verticale doit être supérieure à 500 µs.

### CPD-210GS

Tube cathodique	Pas d'ouverture de grille de 0,25 mm 17 pouces mesurés en diagonale Déflexion de 90 degrés
Taille de l'image affichée	Approx. 327 × 243 mm (l/h) (12 <sup>7</sup> / <sub>8</sub> × 9 <sup>5</sup> / <sub>8</sub> po) Zone de visualisation de 16,0"
Résolution	Horizontale: Max. 1280 points Verticale: Max. 1024 lignes
Zone d'image standard	Approx. 312 × 234 mm (l/h) (12 <sup>3</sup> / <sub>8</sub> × 9 <sup>1</sup> / <sub>4</sub> po)
Fréquence de déflection*	Horizontale: 30 à 70 kHz Verticale: 48 à 120 Hz
Tension/courant d'entrée	100 à 240 V CA, 50 – 60 Hz, 1,7 – 0,9 A
Consommation électrique	Max. 110 W
Dimensions	Approx. 406 × 431,5 × 420 mm (l/h/p) (16 × 17 × 16 <sup>5</sup> / <sub>8</sub> po)
Masse	Approx. 18,5 kg
Plug & Play	DDC1/DDC2B
Accessoires fournis	Voir page 6

- \* Condition de synchronisation horizontale et verticale
- La largeur de synchronisation horizontale doit être supérieure à 1,0 µs.
  - La largeur de suppression horizontale doit être supérieure à 3,0 µs.
  - La largeur de suppression verticale doit être supérieure à 500 µs.

La conception et les spécifications sont sujettes à modifications sans préavis.

# Appendix

## Preset mode timing table

No.	Resolution (dots × lines)	Horizontal Frequency	Vertical Frequency	Graphics Mode
1	640 × 480	31.5 kHz	60 Hz	VGA-G
2	640 × 480	43.3 kHz	85 Hz	VESA
3	720 × 400	31.5 kHz	70 Hz	VGA-Text
4	800 × 600	46.9 kHz	75 Hz	VESA
5	800 × 600	53.7 kHz	85 Hz	VESA
6	832 × 624	49.7 kHz	75 Hz	Macintosh 16" Color
7	1024 × 768	60.0 kHz	75 Hz	VESA
8	1024 × 768	68.7 kHz	85 Hz	VESA
9	1280 × 1024	64.0 kHz	60 Hz	VESA

