



www.delonghi.com

Instructions for use. Keep these instructions
Mode d'emploi. Conservez cette notice
Instrucciones para el uso . Repase y guarde estas
instrucciones. Lea cuidadosamente este instructivo antes
de usar su aparato

**COFFEE MAKER
MACHINE À CAFÉ
CAFETERA**

DCM02 Series

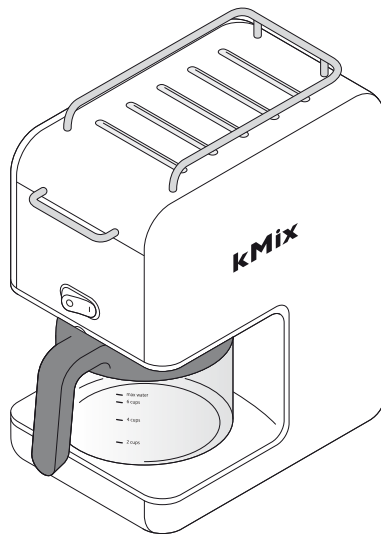

Register this product on-line and receive a free trial issue of
Cook's Illustrated. Visit www.delonghiregistration.com.
Visit www.delonghi.com for a list of service centers near you.

Enregistrez ce produit en ligne et recevez un numéro gratuit de
Cook's Illustrated. Visitez www.delonghiregistration.com.
Visitez www.delonghi.com pour y voir une liste des centres de
réparation proches de chez vous.

Registre este producto en línea y reciba un ejemplar gratis de
Cook's Illustrated. Visite www.delonghiregistration.com.
Visite www.delonghi.com para ver la lista de centros de
servicios cercanos a usted.

ELECTRIC CHARACTERISTICS: CARACTÉRISTIQUES ÉLECTRIQUES: CARACTERISTICAS ELECTRICAS:
120V-60Hz - 1 100 W



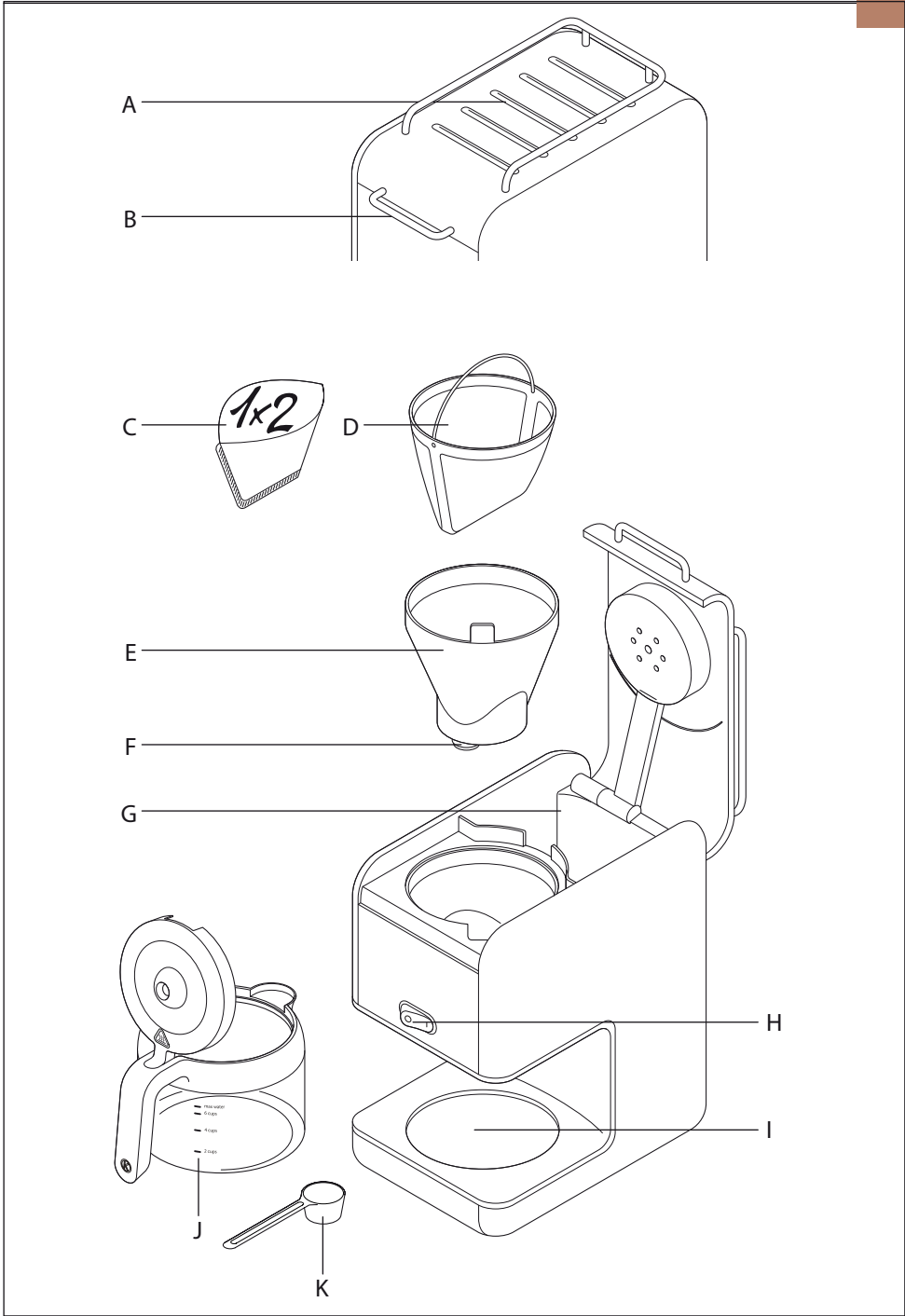

IMPORTANT SAFEGUARDS en

When using any electrical appliance, some basic safety precautions should be observed to reduce the risk of fire, electric shock, and/or injury to persons including the following: Specifically

- Read all instructions carefully.
- Make sure the voltage of your electrical system corresponds to the voltage shown on the bottom of the machine.
- Do not touch hot surfaces. Use handles or knobs.
- To protect against fire, electrical shock and personal injury, do not immerse cord, plug, or appliance in water or other liquid.
- Keep the appliance out of the reach of children and do not leave appliance unattended while in operation.
- Disconnect the plug from the power outlet when the machine is not in use and before cleaning.
- Do not operate the machine with a damaged cord or plug, after faulty operation, or when it has been damaged in any way. Contact the nearest De'Longhi service facility for examination, repair or adjustment.
- The use of accessories not recommended by the manufacturer may result in fire, electrical shock, or personal injury.
- Do not use the machine outdoors.
- Make sure the power cord does not hang over the edge of the table or counter-top to avoid getting accidentally caught or entangled.
- Do not place the machine or its electrical parts on or near electric stoves, cooking surfaces, or gas burners.
- To disconnect the appliance, turn appliance "OFF", then remove plug from wall outlet.
- Do not use this machine for any purpose other than its intended use. This appliance is for household use only. The manufacturer declines all responsibility for any damage caused by improper, incorrect, or irresponsible use.
- Allow to cool before putting on or taking off parts, and before cleaning the appliance.
- Do not let cord to touch hot surfaces.
- For machines with glass carafe:
 - A. The carafe is an accessory to be used exclusively with this appliance. Never use it on a cooking surface.
 - B. Do not set the hot container on a damp or cold surface.
 - C. Do not use the carafe if it is cracked or the handle is not completely sturdy.
 - D. Do not use abrasive detergents or cleaners, steel wool pads, sponges to clean.
 - E. Scalding may occur if the lid is removed during the brewing cycles.

WARNING: To prevent the risk of fire or electric shock, never remove the upper part of the appliance. There are no elements inside that the user needs to access. Any necessary repairs must be made by an authorized service center.

SAVE THESE INSTRUCTIONS
THIS APPLIANCE IS FOR HOUSEHOLD USE ONLY

SHORT CORD INSTRUCTIONS

- A short power cord is provided to reduce risks resulting from becoming entangled in or tripping over a longer cord.
- Longer, detachable power supply cords or extension cords are available and may be used if care is exercised in their use.
- If an extension cord is used, the marked electrical rating should be at least as great as the electrical rating of the appliance. If the appliance is provided with 3- wire, grounding type cord, the extension should be a GROUNDING TYPE 3 - WIRE CORD. The longer cord should be arranged so that it will not drape over the counter-top or table top where it can be pulled on by children or tripped over.
- Your product is equipped with a polarized alternating current line plug (a plug having one blade wider than the other). This plug will fit into the power outlet only one way. This is a safety feature. If you are unable to insert the plug fully into the outlet, try reversing the plug. If the plug should still fail to fit, contact your electrician to replace your obsolete outlet. Do not defeat the safety purpose of the polarized plug.

Read this instruction booklet carefully before installing and using the appliance. This is the only way to ensure the best results and maximum safety for the user.

DESCRIPTION

(see illustration on page 3)

The terminology below will be used throughout the instructions.

- A. cup warming tray
- B. lid handle
- C. paper filters
- D. permanent filter (if supplied)
- E. filter holder
- F. anti-drip valve
- G. water tank (750 mls-25 fl oz)
- H. on/off button with indicator
- I. hotplate
- J. carafe
- K. measuring spoon

SAFETY PRECAUTIONS

- The manufacturer may not be held liable for any damage caused by improper, incorrect, or unreasonable use.
- Never touch the hotplate or surrounding area.
- Always lift the lid using the handle at the front b.
- Do not touch hot parts including the cup warming tray a.
- Never touch the appliance with wet or damp hands or feet.
- Do not allow children or unfit persons to use the appliance unsupervised.
- Never allow children to play with the appliance.
- In the event of failure or malfunction, switch off the appliance and do not tamper with it in any way. If

the appliance requires repair, contact an authorized De'Longhi service center and ask for original spare parts to be used. Failure to observe these safety precautions could jeopardize the safety of the appliance.

- Always use the appliance with the inspection's lid correctly closed and the water filter holder (if provided) correctly inserted.
- This coffee maker is only suitable for use with the type of carafe supplied.
- Do not leave the appliance switched on with an empty carafe on the hotplate.
- Never put the carafe in the microwave.

BEFORE USING FOR THE FIRST TIME

- 1 Wash the parts: see 'care and cleaning'.
- 2 Run two full tanks of water (without coffee) through the coffee maker to clean it out. See 'How to make drip coffee'.

HOW TO MAKE DRIP COFFEE

- 1 Lift the lid using the handle b at the front of the coffee maker.
- 2 Fill the tank with the desired amount of water. The water level must be between the 2 and 5 cup marks. Do not fill above the MAX level.
Use cold water. We recommend using filtered water as it reduces limescale and prolongs the life of your coffee maker. Never use warm or carbonated water.
- 3 Ensure the filter holder is positioned correctly.
- 4 Fit either the permanent filter supplied or a paper filter into the filter holder. Add the coffee using the spoon supplied (approximately 1 level spoon per cup to taste).
- 5 Close the lid and put the carafe on the hotplate. NOTE:

The lid must be fitted to the carafe in order to operate the anti-drip valve.

- 6 Plug in and switch on.
- 7 Don't remove the carafe until brewing has finished. When the carafe is empty, switch off and unplug the appliance. *The hot plate will keep your coffee hot, but the sooner you drink it, the better it will taste.*
If you have not used the appliance for a while, run one full tank of water (without coffee) through to clean it out.

TIPS

The Water ~ Your coffee is around 98-99% water so it's important to ensure you use fresh filtered water. We recommend using filtered water as it will reduce limescale and prolong the use of your coffee maker.

The Coffee ~ This machine will optimize the flavor of medium ground coffee, to deliver full body, aroma and taste. Be sure before you buy that the coffee is suitable for a filter machine. Or if you grind your own beans set the grinder to medium coarseness. If the particles are too small, water will pass through the filter too slowly resulting in 'over-extraction'; your coffee will taste bitter. If particles are too large, water will pass through too quickly resulting in 'under-extraction'; your coffee will taste weak and watery.

The Measurements ~ To brew a perfectly balanced cup we recommend to use 1 measuring spoon of ground coffee per cup. Use the measuring spoon provided to do this accurately. Coffee will taste better when fresh so we recommend drinking within 30 minutes of brewing, any longer and taste begins to deteriorate.

The Maintenance ~ Use paper filters or a permanent filter either type is suitable to produce great coffee. We recommend that you rinse your permanent filter with water after every use as any residual detergent could taint your

coffee. Dispose of the used grounds immediately after use to prevent drip through of unwanted flavors trapped in the used coffee grounds. Try to keep your coffee machine clean, especially the shower head as this will help to prolong your machine and maintain perfect brewing.

CLEANING AND MAINTENANCE

Before carrying out any cleaning operations, switch the appliance off, unplug it from the power outlet, and let it cool down.

- Do not use solvents or abrasive detergents to clean the appliance. A soft damp cloth is sufficient.
- Never immerse the coffee maker in water: it is an electrical appliance.
- Don't wash parts in the dishwasher.

Carafe and lid, filter holder and permanent filter holder

- Wash, then dry.

Body

- Wipe with a damp cloth, then dry. Don't use abrasives - they'll scratch the plastic and metal surfaces.

To descale

If the water in your area is hard, lime scale deposits may build up over time. These deposits may affect the correct operation of the appliance. It is recommended to descale the appliance after 60 uses.

- 1 Buy a suitable descaler. Follow the instructions provided with the product.
- 2 Descal the machine.
- 3 After descaling, run at least two full tanks of water (without coffee) through the coffee maker to clean it out.
- 4 Wash the parts.

Troubleshooting en

Problem	Probable cause	Solution
The coffee takes longer to brew.	The coffee maker needs to be descaled.	Descal the machine as described in the section DESCALING.
The coffee has an acidic taste.	Insufficient rinsing after descaling.	Rinse the machine as described in the section DESCALING.
In case of leaks	Do not exceed the maximum water level	On the back of the unit there is a overflow hole protection: if coffee maker is too much loaded, water starts to spill out from this hole.
	The machine must stay in a flat position.	

This warranty applies to all products with De'Longhi or Kenwood brand names.

What does the warranty cover?

We warrant each appliance to be free from defects in material and workmanship. Our obligation under this warranty is limited to repair at our factory or authorized service center of any defective parts or part thereof, other than parts damaged in transit. In the event of a products replacement or return, the unit must be returned transportation prepaid. The repaired or new model will be returned at the company expense.

This warranty shall apply only if the appliance is used in accordance with the factory directions, which accompany it, and on an Alternating current (AC) circuit.

How long does the coverage last?

This warranty runs for one year (1) from the purchase date found on your receipt and applies only to the original purchaser for use.

What is not covered by the warranty?

The warranty does not cover defects or damage of the appliance, which result from repairs or alterations to the appliance outside our factory or authorized service centers, nor shall it apply to any appliance, which has been subject to abuse, misuse, negligence or accidents. Also, consequential and incidental damage resulting from the use of this product or arising out of any breach of contract or breach of this warranty are not recoverable under this warranty. Some states do not allow the exclusion or limitation of incidental or consequential damage, so the above limitation may not apply to you.

How do you get service?

If repairs become necessary, see contact information below:

U.S. Residents: Please contact our toll free hotline at 1-800-322-3848 or log onto our website at www.delonghi.com

Residents of Canada: Please contact our toll free hotline at 1-888-335-6644 or log onto our website at www.delonghi.com

Residents of Mexico: Please contact our toll free number 01-800-711-8805 for assistance or log onto our website at www.delonghi.com

The above warranty is in lieu of all other express warranties and representations. All implied warranties are limited to the applicable warranty period set forth above. This limitation does not apply if you enter into an extended warranty with De'Longhi. Some states/ countries do not allow limitations on how long an implied warranty lasts, so the above exclusions may not apply to you. De'Longhi does not authorize any other person or company to assume for it any liability in connection with the sale or use of its appliance.

How does country law apply?

This warranty gives you specific legal rights, and you may also have other rights, which vary from state to state/country to country.

MISES EN GARDE IMPORTANTES fr

Quelques précautions sont nécessaires lors de l'utilisation d'appareils électriques pour réduire les risques d'incendie, de choc électrique et / ou de blessures, notamment les suivantes. En particulier :

- Veuillez lire les directives attentivement.
- Assurez-vous que le voltage de votre système électrique corresponde à celui indiqué en dessous de l'appareil.
- Ne toucher pas aux surfaces chaudes, utiliser les poignées.
- Pour des raisons de sécurité contre les chocs électriques, ne pas immerger le câble, la base contenant la fiche ou la bouilloire dans l'eau ou tout autre liquide.
- Garder hors de la portée des enfants, et ne laisser jamais l'appareil en marche sans supervision.
- Retirer la fiche de la prise électrique lorsque l'appareil n'est pas en marche et avant de le nettoyer.
- Ne jamais mettre l'appareil en marche si le câble ou la fiche sont abîmés, après une défectuosité de l'appareil ou après que l'appareil ait été endommagé de quelque manière que ce soit. Référez-vous au centre d'assistance le plus près de chez vous pour tous problèmes et réparations.
- L'utilisation d'accessoires non indiqués par le fabricant pourrait causer un incendie, choc électrique ou une blessure.
- Ne pas utiliser l'appareil à l'extérieur.
- Ne pas laisser le cordon d'alimentation pendre de la table ou de la surface de travail pour éviter l'enchevêtrement ou des chutes accidentelles.
- Ne pas garder l'appareil et les parties électriques près de brûleurs électriques, fours chaud ou à gaz.
- Brancher la fiche à la prise. Pour la retirer, éteindre l'appareil et débrancher la fiche.
- Ne pas utiliser l'appareil pour d'autres fonctions que celles indiquées. L'appareil doit être destiné à l'usage domestique seulement. Le fabricant ne sera pas tenu responsable pour dommages causés par un mauvais usage, mauvais traitement ou négligence.
- Laisser refroidir avant de mettre ou enlever des pièces, et avant de nettoyer l'appareil.
- Ne laissez pas le cordon toucher des surfaces chaudes.
- Appareils avec carafe en verre :
 - A. La carafe est un accessoire qui doit être utilisé exclusivement avec cet appareil. Ne jamais l'utiliser sur la cuisinière.
 - B. Ne pas placer le contenant chaud sur une surface humide et froide.
 - C. Ne pas utiliser la carafe si elle est craquée ou que la poignée est cassée.
 - D. Ne pas utiliser de détergents abrasifs ou de nettoyants, tampons en laine d'acier, éponges à nettoyer.
 - E. On peut se brûler si on enlève le couvercle pendant l'usage.

ATTENTION : Pour éviter tout risque d'incendie ou de choc électrique, ne pas retirer la partie supérieure de l'appareil. Aucune partie interne ne doit être manipulée par l'utilisateur. Les réparations doivent être faites par un centre d'assistance autorisé!

CONSERVEZ CES DIRECTIVES

CET APPAREIL EST DESTINÉ À L'USAGE DOMESTIQUE SEULEMENT

CORDON D'ALIMENTATION COURT

(seulement pour les États-Unis)

- L'appareil est doté d'un cordon d'alimentation court pour réduire les risques d'enchevêtrement et éviter les chutes causées par de longs cordons.
- Des cordons d'alimentation plus grands et détachables ou des rallonges électriques sont vendus, et peuvent être utilisés si les précautions nécessaires sont prises pendant leur utilisation.
- Si une rallonge électrique est utilisée, le calibre marqué doit être au moins du même calibre que celui de l'appareil. Si l'appareil est équipé de mise à la terre, la rallonge devrait être un cordon 3 fils de type mise à la terre. Le plus long cordon devrait être rangé de sorte qu'il ne pende pas du comptoir ou de la table où il pourrait être tiré par des enfants ou pourrait causer des chutes.
- Votre produit est équipé d'une fiche de ligne à courant alternatif polarisée (une fiche ayant une aube plus large que l'autre). Cette fiche se logera dans la prise d'alimentation d'une seule façon : Il s'agit d'une mesure de sécurité. Si vous êtes incapable d'insérer complètement la fiche dans la prise, essayez de la tourner. Si la fiche ne veut toujours pas s'enfoncer, contactez votre électricien pour remplacer la prise obsolète.

Lisez attentivement ce mode d'emploi avant d'installer et d'utiliser l'appareil. Vous pourrez ainsi en tirer les meilleurs résultats et l'utiliser en toute sécurité.

Description de l'appareil

(voir page 3)

Les termes suivants seront utilisés dans la suite de la notice

- A plateau chauffe-tasse
- B poignée du couvercle
- C filtres en papier
- D filtre permanent (si fourni)
- E porte-filtre
- F valve antigoutte
- G réservoir d'eau (750 ml - 25 fl oz)
- H bouton on/off (marche/arrêt) avec témoin lumineux
- I plaque chauffante
- J verseuse
- K cuillère à mesurer

CONSIGNES DE SÉCURITÉ

- Le fabricant ne peut pas être tenu responsable pour d'éventuels dommages découlant d'usages inappropriés, erronés et irraisonnés.
- Ne touchez jamais la plaque chauffante ni la zone environnante.
- Utilisez toujours la poignée située à l'avant b pour soulever le couvercle.
- Ne touchez pas les parties brûlantes, y compris le plateau chauffe-tasse a.
- Ne touchez jamais l'appareil les mains ou les pieds mouillés ou humides.

- Ne laissez jamais les enfants ni les personnes inaptes se servir de l'appareil sans surveillance.
- Ne laissez pas les enfants jouer avec l'appareil.
- Si l'appareil tombe en panne ou s'il fonctionne mal, arrêtez-le et n'y touchez plus.
Pour toute réparation, adressez-vous exclusivement à un Centre de service agréé par le Fabricant et exigez des pièces détachées d'origine. L'observation de ces règles risque de compromettre la sécurité de l'appareil.
- Utiliser l'appareil avec le couvercle d'inspection correctement fermée.
- Cette cafetière est uniquement adaptée à une utilisation avec la verseuse fournie.
- Ne laissez pas l'appareil allumé alors que la verseuse vide se trouve sur la plaque chauffante.
- Ne placez jamais la verseuse dans un micro-ondes.

AVANT LA PREMIÈRE UTILISATION

- 1 Lavez les éléments : voir « entretien et nettoyage ».
- 2 Faites couler deux pleins réservoirs d'eau (sans café) dans la cafetière pour la nettoyer. Voir « préparation du café »

COMMENT PRÉPARER LE CAFÉ FILTRE

- 1 Soulevez le couvercle à l'aide de la poignée b située à l'avant de la cafetière.
- 2 Remplissez le réservoir avec la quantité d'eau souhaitée. Le niveau d'eau doit se situer entre les repères 2 et 5 tasses.

Utilisez de l'eau froide. Nous vous recommandons d'utiliser de l'eau filtrée car elle permet de réduire le calcaire et de prolonger la durée de vie de votre cafetière. N'utilisez

jamais d'eau chaude ou gazeuse.

- 3 Assurez-vous que le porte-filtre est positionné correctement.
- 4 Placez le filtre permanent fourni ou le filtre en papier dans le porte-filtre. Ajoutez le café à l'aide de la cuillère fournie (environ 1 cuillère à soupe rase par tasse, selon les goûts).
- 5 Fermez le couvercle et placez la verseuse sur la plaque chauffante. **REMARQUE :** Le couvercle doit être placé sur la verseuse pour que la valve antigoutte fonctionne.
- 6 Branchez et allumez l'appareil.
- 7 Ne retirez pas la verseuse avant la fin du cycle de préparation. Lorsque la verseuse est vide, éteignez et débranchez l'appareil.

La plaque chauffante maintiendra votre café au chaud. Toutefois, plus tôt vous le boirez, plus son arôme sera délicat.

Si vous n'avez pas utilisé l'appareil pendant un certain temps, faites couler un plein réservoir d'eau (sans café) pour le nettoyer.

CONSEILS

L'eau ~ Votre café est constitué de près de 98-99% d'eau, ainsi il est important de veiller à utiliser de l'eau fraîche filtrée. Nous vous recommandons d'utiliser un filtre à eau qui permettra de réduire le calcaire et de prolonger la durée de vie de votre cafetière.

Le café ~ Cette machine optimise l'arôme du café de mouture moyenne, pour préparer un café corsé, plein d'arôme et de goût. Assurez-vous que le café que vous achetez est adapté à une utilisation avec une cafetière. Si vous moulez votre propre café, veillez à régler le moulin sur la grosseur de grain moyenne. Si les particules sont trop petites, l'eau passera au travers du filtre trop lentement et vous obtiendrez une « sur-extraction » se traduisant par un café au goût amer. Les particules trop grosses laissent passer l'eau trop rapidement, ce qui se traduit par une « sous-extraction » et un café trop léger et trop clair.

Les mesures ~ Pour préparer une tasse parfaitement dosée, nous vous recommandons d'utiliser 1 cuillère à mesurer de café moulu par tasse. Le café a meilleur goût lorsqu'il est frais. Nous vous conseillons donc de le boire dans les 30 minutes suivant la préparation. Si vous attendez plus longtemps, le goût sera altéré.

L'entretien ~ Vous pouvez utiliser des filtres en papier ou un filtre permanent, les deux sont adaptés pour produire un excellent café. Nous vous recommandons de rincer votre

filtre permanent avec de l'eau après chaque utilisation, puisque des détergents résiduels pourraient altérer votre café. Jetez la mouture de café immédiatement après l'utilisation pour éviter l'écoulement d'arômes non désirés, enfermés dans la mouture de café usagée. Veillez à garder votre cafetière propre, notamment la douchette. Cela vous aidera à prolonger la durée de vie de votre cafetière et à continuer à préparer une boisson parfaite.

NETTOYAGE ET ENTRETIEN

Avant toute opération de nettoyage de l'extérieur de l'appareil, arrêtez la machine, débranchez-la et laissez-la refroidir.

- Pour nettoyer la machine, évitez les solvants et les détergents abrasifs. Un chiffon doux et humide suffira.
- Ne plongez jamais la machine dans l'eau : c'est un appareil électrique !
- Ne lavez pas les éléments au lave-vaisselle.

Verseuse et couvercle, porte-filtre et porte-filtre permanent

- Lavez, puis séchez.

Corps

- Essuyez avec un chiffon humide, puis séchez. N'utilisez pas d'abrasifs – ils rayent le métal et les surfaces en plastique.

DÉTARTRAGE

Si l'eau de votre région est dure, les dépôts de calcaire qui s'accumulent avec le temps risquent de compromettre le bon fonctionnement de l'appareil.

Il est conseillé de procéder au détartrage de la cafetière tous les 60 cycles de fonctionnement.

- 1 Achetez un produit de détartrage adapté.
- 2 Détartrez la machine.
- 3 Après le détartrage, faites couler au minimum deux pleins réservoirs d'eau (sans café) dans la cafetière pour la nettoyer.
- 4 Lavez les éléments.

Problème	Causes Possibles	Solution
La percolation du café filtre est plus longue.	La cafetière filtre a besoin d'un détartrage.	Effectuer un détartrage tel que décrit au paragraphe 'Détartrage'.
Le café a un goût acide.	Le rinçage n'a pas été fait de façon adéquate.	Rincez l'appareil comme décrit au chapitre "Détartrage".
En cas de fuites:	Ne dépassez jamais le niveau maximum. L'appareil doit être positionné sur une surface plane	Sur le dos de l'appareil il y a un trou de protection de débordement: si l'appareil est trop chargé, l'eau commence à déborder de ce trou.

Garantie limitée 

Cette garantie s'applique à tous les appareils ménagers de marques De'Longhi ou Kenwood.

Qu'est-ce qui est couvert par la garantie?

Nous garantissons que chaque appareil est exempt de vices de matériaux et de fabrication. Notre obligation, dans le cadre de cette garantie, est limitée à la réparation, à notre usine ou dans un centre de réparation agréé, de toutes les pièces défectueuses ou leurs composants. En cas de remplacement ou retour d'un produit, il doit être retourné tout port payé. Le modèle neuf ou réparé sera retourné aux frais de la société.

Cette garantie ne s'applique que dans les cas où l'appareil est utilisé conformément aux instructions de l'usine qui l'accompagnent et sur un circuit électrique à courant alternatif (c.a.).

Combien de temps dure la garantie?

Cette garantie dure une (1) année à partir de la date d'achat indiquée sur votre reçu et s'applique uniquement à l'acheteur initial pour l'utilisation.

Qu'est ce qui n'est pas couvert par cette garantie?

Cette garantie ne couvre ni les défauts ou dégâts résultant de réparations ou altérations apportées à l'appareil en dehors de notre usine ou des centres de réparation agréés ni les appareils qui ont été soumis à un mauvais traitement, une mauvaise utilisation, une négligence ou des accidents. En outre, les dommages-intérêts directs ou indirects résultant de l'utilisation de ce produit ou de la rupture d'un contrat ou du non-respect de cette garantie ne sont pas recouvrables dans le cadre de cette garantie. Certains états ou provinces n'autorisent pas l'exclusion ou la limitation des dommages-intérêts directs ou indirects. Par conséquent, la limitation ci-dessus peut ne pas s'appliquer à vous.

Comment faire réparer l'appareil?

Si des réparations s'avèrent nécessaires, consultez les informations ci-dessous:

Résidents des États-Unis: Veuillez appeler notre ligne d'assistance sans frais au 1-800-322-3848 ou connectez-vous à notre site Web à www.delonghi.com

Résidents du Canada: Veuillez appeler notre ligne d'assistance sans frais au 1-888-335-6644 ou connectez-vous à notre site Web à www.delonghi.com

Résidents du Mexique: Veuillez appeler notre ligne d'assistance sans frais au 01-800-711-8805 ou connectez-vous à notre site Web à www.delonghi.com

La garantie ci-dessus remplace toutes les autres garanties et représentations explicites. Toutes les garanties implicites sont limitées à la période de garantie applicable établie ci-dessus. Cette limitation ne s'applique pas si vous concluez un contrat d'extension de garantie avec De'Longhi. Certains états ou provinces n'autorisent pas les limitations sur la durée des garanties implicites. Par conséquent, les exclusions ci-dessus peuvent ne pas s'appliquer à vous. De'Longhi n'autorise aucune personne ni société à assumer des responsabilités en association avec la vente ou l'utilisation de ses appareils.

Comment s'appliquent les lois du pay ou de la province?

Cette garantie vous donne des droits juridiques précis et vous pouvez également avoir d'autres droits qui peuvent varier d'un pay à un autre ou d'une province à une autre.

ADVERTENCIAS IMPORTANTES es

El uso de casi cualquier aparato eléctrico implica la observación de algunas reglas importantes para reducir el riesgo de incendio, choque eléctrico y / o lesiones a personas, incluyendo los siguientes. En particular:

- Lea atentamente las instrucciones
- Asegúrese de que la tensión (voltaje) de su instalación eléctrica corresponda a la indicada al fondo del aparato.
- No toque las superficies calientes, use las asas correspondientes.
- Para protegerse de eventuales riesgos eléctricos, no sumerja el cable, la base que contiene la clavija o el calentador ni en agua ni en ningún otro líquido.
- No deje el aparato al manejo de los niños, ni lo deje funcionando sin vigilancia.
- Retire la clavija del tomacorriente cuando el aparato no esté funcionando y antes de proceder a su limpieza.
- No ponga en funcionamiento al aparato con el cable o la clavija dañados, después de un funcionamiento anómalo del aparato o cuando éste último presente cualquier tipo de daños. Diríjase al centro de servicio más cercano para atender problemas y reparaciones.
- El uso de accesorios no indicados por el fabricante puede ser la causa de incendio, descargas eléctricas o heridas.
- No use el aparato a la intemperie.
- No deje que el cable de alimentación cuelgue de la mesa o superficie de trabajo para evitar enredarse o tropezarse accidentalmente con éste.
- No acerque el aparato y las partes eléctricas a hornillas eléctricas, parrillas, estufas y hornos de gas.
- Inserte la clavija al tomacorriente. Para quitarlo, apague el aparato y saque la clavija.
- No utilice el aparato para usos distintos a los que se indican. El aparato sólo debe ser utilizado para el uso doméstico. El fabricante declina cualquier responsabilidad por eventuales daños derivados del uso inapropiado, incorrecto o irresponsable.
- Aparatos con jarra de vidrio:
 - A. La jarra es un accesorio a utilizar exclusivamente con este aparato. No la utilice nunca sobre una parrilla o estufa.
 - B. No apoye el contenedor caliente sobre una superficie húmeda o helada.
 - C. No use la jarra si presenta fisuras o el asa está debilitada.
 - D. No use detergentes o limpiadores abrasivos, lana de acero, esponjas para limpiar.
 - E. Pueden ocurrir quemaduras si uno retira la tapa durante el uso.

ATENCIÓN: Para evitar el peligro de incendio o descargas, no quite la parte superior del aparato. Al interior no hay ningún elemento utilizable por el usuario. Las eventuales reparaciones deben realizarse en los Centros de Servicio Autorizados.

CONSERVE ESTAS INSTRUCCIONES

ESTE APARATO ESTA DESTINADO ÚNICAMENTE PARA EL USO DOMÉSTICO

CABLE CORTO DE ALIMENTACIÓN

(Sólo para los Estados Unidos)

- El aparato está dotado de un cable corto de alimentación para reducir la posibilidad de enredar el cable y evitar tropezar con un cable demasiado largo.
- Es posible utilizar cables removibles o cables de extensión más largos prestando sin embargo mucha atención durante su uso.
- En el caso en el que se utilice un cable más largo, las especificaciones eléctricas deben corresponder con las indicadas para el aparato. Si el aparato tiene conexión a tierra, el cable deberá ser de tres hilos con tierra. La parte del cable que exceda de lo necesario, debe ser dispuesto de modo que no caiga de la mesa o de la superficie de trabajo donde pudiera ser tirado por los niños o bien con el que se pudiera uno tropezar.
- Su aparato está provisto de una clavija polarizada para corriente alterna (o bien una clavija que tiene una cuchilla más larga que las otras). Esta clavija se inserta sólo en un sentido en el tomacorriente: se trata de un dispositivo de seguridad. Si no consigue insertar la clavija en el tomacorriente, pruebe girándola. Si aún así no consigue insertarla, contacte a su electricista de confianza para sustituir el tomacorriente.

Lea detenidamente este manual de instrucciones antes de instalar y usar el aparato. Sólo así, podrá obtener las mejores prestaciones y la máxima seguridad durante el uso.

DESCRIPCIÓN DEL APARATO (consulte la pág. 3)

La siguiente terminología se usará continuamente en las páginas siguientes.

- A bandeja caliente tazas
- B asa de la tapa
- C filtros de papel
- D filtro permanente (en caso de que se facilite)
- E portafiltros
- F válvula antigoteo
- G depósito de agua (750 ml - 25 fl oz)
- H botón de encendido apagado (on/off) con luz indicadora
- I placa térmica
- J jarra
- K cuchara de medir

ADVERTENCIAS DE SEGURIDAD

- El fabricante no puede considerarse responsable de eventuales daños de su uso inapropiado, erróneo e irracional.
- No toque nunca la placa térmica ni sus alrededores.
- Levante siempre la tapa usando el asa de la parte delantera b.
- No toque las partes calientes incluyendo la bandeja caliente tazas a.
- No toque el aparato con las manos o pies mojados o húmedos.

- Sin la oportuna vigilancia, el uso de este aparato no debe ser permitido a niños o personas discapacitadas.
- No deje que los niños jueguen con el aparato.
- En caso de avería o funcionamiento deficiente del aparato, apáguelo desconectando la clavija del cable de alimentación.

Para eventuales reparaciones, diríjase únicamente a un Centro de Servicio Técnico autorizado por el fabricante y solicite la utilización de repuestos originales.

No cumplir con lo indicado anteriormente puede comprometer la seguridad del aparato.

- Siempre use el aparato con la tapa de inspección correctamente cerrada.
- Esta cafetera sólo es adecuada para ser utilizada con el tipo de jarra que se facilita.
- No deje el aparato conectado con una jarra vacía en la placa térmica.
- Nunca ponga la jarra en el microondas.

ANTES DE UTILIZAR POR PRIMERA VEZ

- 1 Lave las piezas: consulte "cuidado y limpieza".
- 2 Haga pasar dos depósitos llenos de agua (sin café) por la cafetera para limpiarla a fondo. Consulte "para hacer café".

PREPARACIÓN DEL CAFÉ CON EL FILTRO

- 1 Levante la tapa con el asa b en la parte delantera de la cafetera.
- 2 Llene el depósito con la cantidad de agua deseada. El nivel de agua debe estar entre las marcas de 2 y 5 tazas. No llene por encima del nivel MAX.

Use agua fría. Recomendamos utilizar un filtro de agua

ya que reducirá la cal y prolongará la vida de su cafetera. Nunca utilice agua caliente o agua gaseosa.

- 3 Compruebe que el portafiltros esté colocado correctamente.
- 4 Ponga el filtro permanente facilitado o un filtro de papel en el portafiltros. Añada el café con la cuchara facilitada (aproximadamente 1 cucharada llena por taza o al gusto).
- 5 Cierre la tapa y ponga la jarra en la placa térmica. **NOTA:** La tapa debe estar bien ajustada a la jarra para operar la válvula antigoteo.
- 6 Enchufe y conecte.
- 7 No retire la jarra hasta que la preparación haya terminado. Cuando la jarra esté vacía, desconecte y desenchufe el aparato.

La placa térmica mantendrá el café caliente pero cuanto antes lo tome, mejor sabor tendrá.

Si hace tiempo que no utiliza el aparato, haga pasar un depósito lleno de agua (sin café) para limpiarlo a fondo.

CONSEJOS

El agua ~ Su café está compuesto por un 98-99% de agua, por eso es muy importante utilizar agua fresca filtrada. Recomendamos utilizar un filtro de agua ya que reducirá la cal y prolongará el uso de su cafetera.

El café ~ Esta máquina optimizará el sabor del café molido de textura mediana, para dar un cuerpo, aroma y sabor completos. Antes de comprar el café, compruebe que es adecuado para una cafetera de filtro. O si muele sus propios granos, regule el molinillo al grosor de textura mediana. Si las partículas son demasiado pequeñas, el agua pasará por el filtro demasiado lentamente, lo que tendrá como resultado una "subextracción"; el café tendrá un sabor amargo. Si las partículas son demasiado grandes, el agua pasará por el filtro demasiado deprisa, lo que tendrá como resultado un "obreextracción"; el café tendrá un sabor flojo y aguado.

Las medidas ~ Para preparar una taza perfectamente equilibrada, recomendamos utilizar 7 gramos o una cuchara de medir de café molido por taza. El café sabrá mejor si se sirve recién hecho, por eso recomendamos tomarlo en los 30 minutos posteriores a su preparación; si se tarda más tiempo, el sabor empieza a deteriorarse.

El mantenimiento ~ Use filtros de papel o un filtro permanente, cualquiera de los dos tipos es adecuado para preparar un gran café. Le recomendamos que enjuague bien el filtro permanente con agua después de cada uso ya que

cualquier resto de detergente podría contaminar el sabor del café. Deshágase del café molido inmediatamente después de su uso para evitar que se cuelen sabores no deseados atrapados en el café molido usado. Intente mantener su cafetera limpia, especialmente el cabezal rociador, ya que con ello ayudará a prolongar la vida de su cafetera y a mantener un preparación perfecta.

LIMPIEZA Y MANTENIMIENTO

Antes de efectuar cualquier operación de limpieza o mantenimiento, apague la cafetera, desconecte la clavija del tomacorriente y deje enfriar el aparato.

- Para la limpieza del aparato no use solventes o detergentes abrasivos. Será suficiente un paño húmedo y suave.
- No sumerja nunca la máquina en el agua: es un aparato eléctrico.
- No lave ninguna pieza en el lavavajillas.

Jarra y tapa, portafiltros y soporte del filtro permanente

- Lave y, a continuación, seque bien.

Cuerpo

- Límpielo con un paño húmedo y, a continuación, séquelo. No utilice abrasivos ya que rayarán las superficies de metal y de plástico.

Para eliminar las incrustaciones de cal

Si el agua en su zona es dura, se acumulará el sarro con el paso del tiempo. Sus depósitos pueden comprometer el buen funcionamiento del aparato. Es aconsejable proceder a la descalcificación cada 60 ciclos de funcionamiento.

- 1 Compre un desincrustador antical. Siga las indicaciones de preparación del mismo descalcificante;
- 2 Elimine las incrustaciones de cal de la máquina.
- 3 Después de eliminar las incrustaciones de cal, haga pasar al menos dos depósitos llenos de agua (sin café) por la cafetera para limpiarla a fondo.
- 4 Lave las piezas.

Problema	Causas probables	Soluciones
Los tiempos de precolación del café de filtro se alargan	La cafetera de filtro debe ser descalcificada	Ejecute la descalcificación como se describe en el párrafo “descalcificación”
El café tiene un sabor ácido	El enjuague ha sido insuficiente	Enjuague la cafetera como se describió en el capítulo “descalcificación”
En caso de pérdidas:	No superen la cantidad MAX.	En la parte posterior de la unidad hay una protección rebosadero: si l'aparato está demasiado cargado, el agua empieza a derramarse de este agujero.
	L'aparato debe estar en posición plana.	

Esta garantía cubre todos los productos con las marcas De'Longhi o Kenwood.

Alcance de la garantía

Cada artefacto tiene garantía por defectos de materiales y de fabricación. Bajo los términos de esta garantía limitada, nuestra obligación se limita a la reparación de partes o componentes (a excepción de partes dañadas durante el transporte) en nuestra fábrica o en un centro autorizado de servicio. Al devolver un producto para cambio o reparación, todos los costos de envío deben ser pagados por el propietario del mismo. El producto nuevo o reparado será devuelto con los gastos de envío pagados por la compañía.

Esta garantía es válida únicamente si el artefacto se utiliza de acuerdo con las instrucciones del fabricante (incluidas con el artefacto) y alimentada eléctricamente con corriente alterna (CA).

Duración de la garantía

Esta garantía es válida por un (1) año a partir de la fecha de compra que figura en el recibo o factura de venta de la unidad, y sólo el comprador original tiene derecho a hacer uso de la garantía.

Exclusiones de la garantía

La garantía no cubre defectos ni daños que fueran consecuencia de reparaciones o modificaciones efectuadas al artefacto por personal ajeno a nuestra fábrica o a centros autorizados de servicio, ni cubre fallas o daños causados por maltrato, uso indebido, negligencia o accidentes. Esta garantía tampoco reconocerá reclamos efectuados por perjuicios directos ni indirectos emergentes del uso del producto, ni perjuicios o daños resultantes del uso del producto en incumplimiento de los términos y condiciones que hacen válida la garantía. En algunos estados no se permiten exclusiones ni limitaciones de los perjuicios reconocidos por una garantía, por lo cual las limitaciones mencionadas podrían ser no válidas en su caso particular.

Obtención de servicios de garantía

Si las reparaciones son necesarias, vea la información de contacto que aparece a continuación:

Residentes de los Estados Unidos: Por favor contactar a nuestra línea telefónica gratuita, al 1-800-322-3848 o ingrese a nuestro sitio en el Internet www.delonghi.com

Residentes de Canadá: Por favor contactar a nuestra línea telefónica gratuita, al 1-888-335-6644 o ingrese a nuestro sitio en el Internet www.delonghi.com

Residentes de México: Por favor contactar 01-800-711-88-05 o ingrese a nuestro sitio en el Internet www.delonghi.com

La garantía explicada anteriormente se ofrece en reemplazo de cualquier otra garantía, sea expresa u ofrecida de cualquier otra manera, y toda garantía implícita del producto estará limitada al período de duración mencionado anteriormente. Esta limitación queda anulada y es reemplazada por otros términos si el usuario decide obtener una garantía prolongada de De'Longhi. En algunos estados/paises no se permiten limitaciones del período de garantía implícita, por lo cual las limitaciones mencionadas anteriormente podrían no ser válidas en su caso particular. De'Longhi no autoriza a ninguna otra persona ni compañía a ofrecer ningún tipo de garantía ni responsabilidad con respecto al uso o a los términos de venta de sus artefactos.

Leyes del país

Esta garantía le confiere derechos establecidos por ley, pero usted también podría tener otros derechos que varían de un estado/país a otro.