

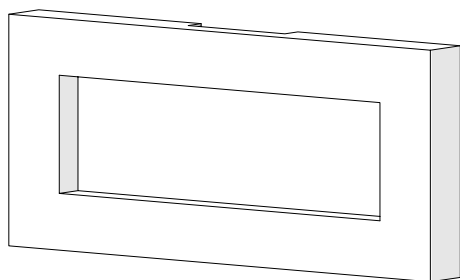

Better solutions through innovation



Owner's Manual

Model
DWF1326









IMPORTANT SAFETY INFORMATION: Always read this manual first before attempting to install or use this fireplace. For your safety, always comply with all warnings and safety instructions contained in this manual to prevent personal injury or property damage.

To view the full line of Dimplex products, please visit
www.dimplex.com

7212710100R00



Table of Contents

 Welcome & Congratulations	3
 Important Instructions	4
 Quick Reference Guide	7
 Fireplace Installation	8
 Operation	11
 Maintenance	14
 Warranty	15
 Replacement Parts	17

Always use a qualified technician or service agency to repair this fireplace.

! NOTE: Procedures and techniques that are considered important enough to emphasize.

⚠ CAUTION: Procedures and techniques which, if not carefully followed, will result in damage to the equipment.

⚠ WARNING: Procedures and techniques which, if not carefully followed, will expose the user to the risk of fire, serious injury, or death.

Welcome & Congratulations

Thank you and congratulations for choosing to purchase an electric fireplace from Dimplex, the world leader in electric fireplaces.

Please carefully read and save these instructions.

⚠ CAUTION: Read all instructions and warnings carefully before starting installation. Failure to follow these instructions may result in a possible electric shock, fire hazard and will void the warranty.

Please record your model and serial numbers below for future reference: model and serial numbers can be found on the Model and Serial Number Label of your fireplace.

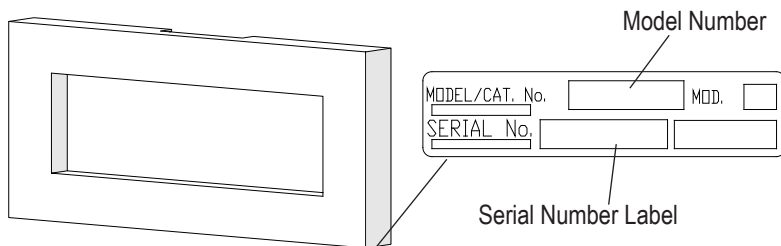

NO NEED TO RETURN TO THE STORE

Questions with operation or assembly? Require Parts Information?
Product Under Manufacturer's Warranty?

Contact us at:  www.dimplex.com/customer_support
For Troubleshooting and Technical Support

OR  **Toll-Free 1-888-DIMPLEX (1-888-346-7539)**
Monday to Friday 8:00 a.m. to 4:30 p.m. EST
Please have your model number and product serial number ready. (See above)

IMPORTANT INSTRUCTIONS

When using electrical appliances, basic precautions should always be followed to reduce the risk of fire, electric shock, and injury to persons, including the following:

- ① Read all instructions before using the electric fireplace.
- ② This fireplace is hot when in use. To avoid burns, do not let bare skin touch hot surfaces. The trim around the heater outlet becomes hot during heater operation.
- ③ Extreme caution is necessary when any heater is used by or near children or invalids and whenever the unit is left operating and unattended.
- ④ Always unplug the fireplace when not in use.
- ⑤ Young children should be supervised to ensure that they do not play with the appliance.
- ⑥ The appliance is not intended for use by young children or infirmed persons without supervision.
- ⑦ If the supply cord is damaged, it must be replaced by the manufacturer, or its service agent, or a qualified person in order to avoid a hazard.
- ⑧ Do not operate any unit with a damaged cord or plug, or if the heater has malfunctioned, or if the electric fireplace has been dropped or damaged in any manner, contact Dimplex Technical Service at 1-888-346-7539.
- ⑨ Do not use outdoors.
- ⑩ This fireplace is not intended for use in bathrooms, laundry areas and similar indoor locations. Never locate heater where it may fall into a bathtub or other water container.
- ⑪ High temperature, keep electrical cords, drapery, and other furnishings at least 3 feet (0.9 m) from the front of the heater and away from the side and rear.
- ⑫ Do not run the cord under carpeting. Do not cover cord with throw rugs, runners, or the like. Arrange cord away from traffic area and where it will not be tripped over.
- ⑬ Do not locate the unit directly below a fixed electrical convenience outlet.
- ⑭ To disconnect the fireplace, turn the controls off, then remove

IMPORTANT INSTRUCTIONS

the plug from the outlet.

⑮ Do not insert or allow foreign objects to enter any ventilation or exhaust opening as this may cause an electric shock or fire, or damage to the heater.

⑯ Do not block air intake or exhaust in any manner. Do not use on soft surfaces, like a bed, where openings may become blocked.

⑰ All electrical heaters have hot and arcing or sparking parts inside. Do not use in areas where gasoline, paint, or flammable liquids are used or stored or where the unit will be exposed to flammable vapors.

⑱ Do not modify the electric fireplace. Use it only as described in this manual. Any other use not recommended by the manufacturer may cause fire,

electric shock or injury to persons.

⑲ Always plug heaters directly into a wall outlet/receptacle. Never use with an extension cord or relocatable power tap (outlet/power strip).

⑳ Do not burn wood or other materials in the electric fireplace.

㉑ Do not strike the fireplace glass.

㉒ Always use a certified electrician should new circuits or outlets be required.

㉓ Always use properly grounded, fused and polarized outlets.

㉔ Disconnect all power supply before performing any cleaning, maintenance or relocation of the unit.

㉕ When transporting or storing the unit and cord, keep in a dry place, free from excessive vibration and store so as to avoid damage.



CAUTION
RISK OF ELECTRIC SHOCK
DO NOT OPEN
NO USER-SERVICABLE PARTS INSIDE



SAVE THESE INSTRUCTIONS



IMPORTANT INSTRUCTIONS

⚠ WARNING: Remote control contains small batteries. Keep away from children. If swallowed, seek medical attention immediately.

⚠ WARNING: Do not install battery backwards, charge, put in fire or mix with used or other battery types - may explode or leak causing injury.

! NOTE: Changes or modifications not expressly approved by the party responsible for compliance could void user's authority to operate the equipment.

! NOTE: This equipment has been tested and found to comply with the limits for Class B digital device, pursuant to part 15 of the FCC Rules. These limits are designed to provide reasonable protection against harmful interference in a residential installation. This equipment generates, uses and can radiate radio frequency energy and, if not installed and used in accordance with the instructions, may cause harmful interference to radio or television reception, which can be determined by turning the equipment off and on, the user is encouraged to try to correct the interference by one or more of the following measures:

- Increase the separation between the equipment and the receiver.
- Connect the equipment into an outlet on a circuit different from that to which the receiver is connected.
- Consult the dealer or an experienced radio/TV technician for help.

Operation is subject to the following two conditions: (1) this device may not cause interference and (2) this device must accept any interference, including interference that may cause undesired operation of the device.



Quick Reference Guide

1. Before using the fireplace verify:
 - Are the circuit breakers for the unit on?
2. If you have any technical questions or concerns regarding the operation of your electric fireplace, or require service, contact customer service.
3. The heater may emit a slight, harmless odor when first used. This odor is a normal condition caused by the initial heating of internal heater parts.
4. For dimensions of your fireplace, refer to Figure 1.

Figure 1

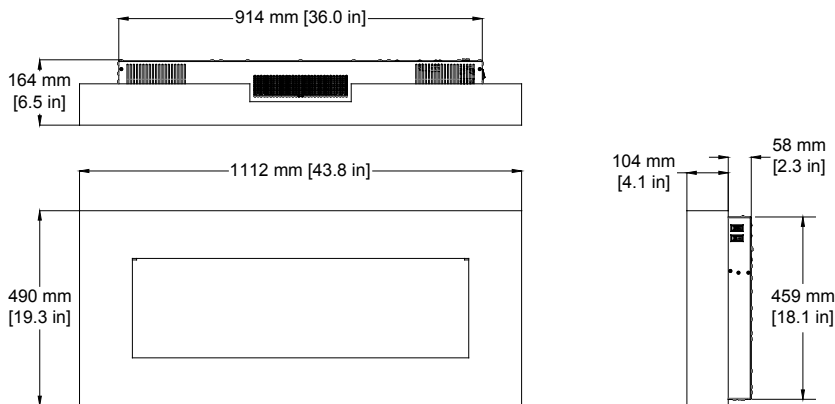

Fireplace Installation

Site Selection

! NOTE: A 15 Amp, 120 Volt circuit is required. A dedicated circuit is preferred but not essential in all cases. A dedicated circuit will be required if, after installation, the circuit breaker trips or the fuse blows on a regular basis when the heater is operating. Additional appliances on the same circuit may exceed the current rating of the circuit breaker.

⚠ WARNING: Ensure the power cord is not installed so that it is pinched or against a sharp edge and ensure that the power cord is stored or secured to avoid tripping or snagging to reduce the risk of fire, electric shock or injury to persons.

Construction and electrical outlet wiring must comply with local building codes and other applicable regulations to reduce the risk of fire, electric shock and injury to persons.

Do not attempt to wire your own new outlets or circuits. To reduce the risk of fire, electric shock or injury to persons,

always use a licensed electrician.

⚠ WARNING: The supplied mounting bracket is designed for use with Dimplex wall mounted fireplaces only. Improper use, or use for purposes other than intended, may cause damage or injury.

Installation

⚠ WARNING: Failure to install the fireplace as instructed below may result in damage to the equipment and or may expose the user to the risk of fire, serious injury, illness or death.

⚠ WARNING: The fireplace requires the wall mounting bracket screws to be installed into a minimum of two wall studs (Figure 2).

Tools Required

- #2 Phillips screwdriver
- Pencil
- Slot screwdriver
- Bubble level (supplied)
- Drill, and drill bits as required

Approximate time: 30 minutes for installation

1. Select an appropriate location to mount the unit on a wall,

Fireplace Installation

above an electrical outlet. Access to the electrical outlet must be maintained. Ensure the installation meets the national and state/provincial electrical codes.

! NOTE: It is recommended that the bottom of the unit not be mounted higher than 1020 mm (40") from the Fireplace Installation ground to maintain an optimized viewing angle of the flame.

! CAUTION: Ensure that the top of the unit is at least 610 mm (24") from the ceiling or any object (i.e. Electrical receptacles) that may obstruct or be susceptible the flow or temperature of air out of the unit.

! CAUTION: High temperature, keep electrical cords, drapery, and other furnishings at least 3 feet (0.9 m) from the front of the heater and away from the side and rear.

2. The wall-mounting bracket must be mounted into at least two (2) wall studs. Studs should be accessed through two (2) wall-bracket holes in one of the following

Figure 2

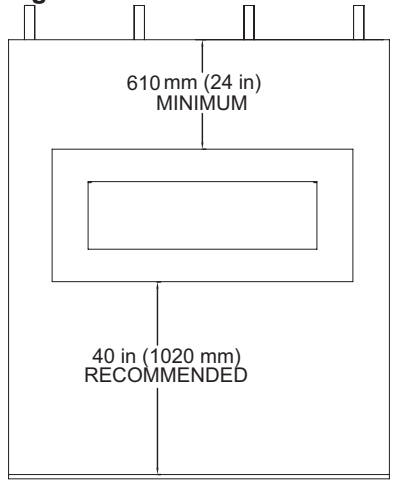
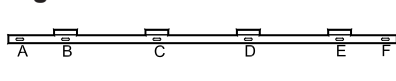

Figure 3



combinations: A&F, B&D, or C&E (Figure 2).

- ! NOTE:** Wall anchors must be installed in the appropriate wall locations to fasten the wall bracket through the remaining holes (Figure 3). For example, if you plan to secure the bracket to studs through holes A&D, install anchors centered on holes B & C.
3. Hold the wall-mounting bracket on the wall and mark the location of ONE (1) of the

Fireplace Installation

mounting holes.

- Place the bubble level on the top of the wall-mounting bracket.
- Adjust the wall-mounting bracket so the bubble on the level is centered between the two black lines.
- Mark the three (3) other mounting screw locations, on the wall, ensuring that the wall bracket stays level.
- Install the supplied wall anchors on the drywall marked locations by placing a Phillips screwdriver into the recess of the anchor.
- Press the anchor into the wall in the desired marked position while turning the anchor clockwise until it is flush with the wall.
- Insert the wall anchor screws

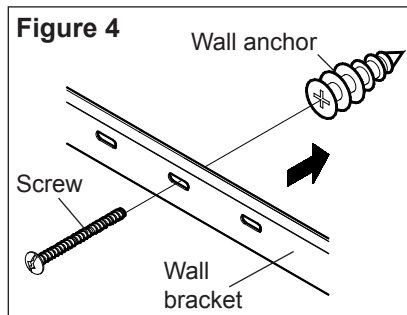
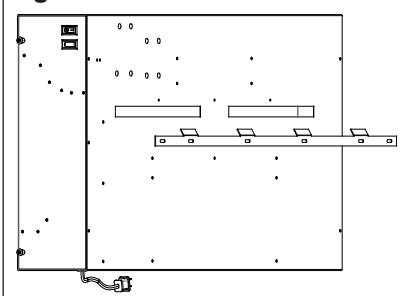
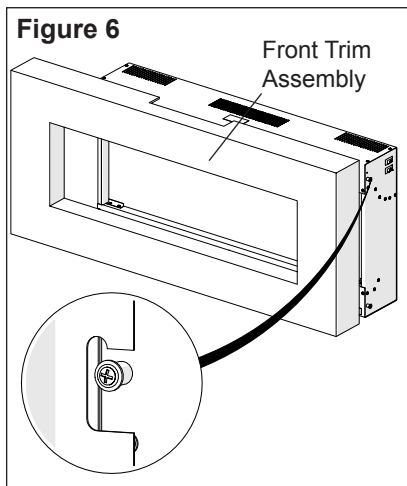

Figure 5



- through the wall bracket and thread into the wall anchors. Tighten the screw (Figure 4).
- Install the remaining screws through the bracket and into the wall studs as required.
 - Mount the unit on the wall, so that the tabs on the wall bracket have been inserted into the slots on the back of the firebox, as shown (Figure 5).
 - Hang the front trim assembly on the mounts of the firebox (Figure 6).
 - Excess electrical cord can be inserted back into the bottom of the unit, into the cord storage area.

Fireplace Installation



Operation

The manual controls for the electric fireplace are located on the right side of the unit (Figure 7).

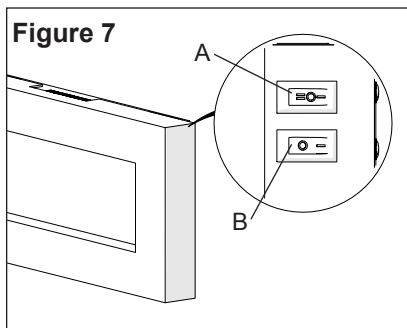

A. 3-Position Switch

The switch has two (2) On positions marked with “ I ” and “ II ”. The “ I ” position is for manual operation. In this position the built-in remote control is bypassed.

The “ II ” position is for operating the unit with the provided remote control. When in “ II ” position the unit is operated with the ON and OFF buttons of the remote control.

Operation

When the switch is in the center (“O”) position the unit is off.

B. Heat On/Off Switch

The Heat On/Off Switch supplies power to the heater fan and the heater element.

Resetting the Temperature Cutoff Switch

Should the heater overheat, an automatic cut out will turn the fireplace off and it will not come back on without being reset. It can be reset by switching the 3-Position Switch to Off and waiting five (5) minutes before switching the unit back on.

⚠ CAUTION: If you need to continuously reset the heater, disconnect power and call Dimplex customer service at 1-888-DIMPLEX (1-888-346-7539).

Remote Control

The fireplace is supplied with a radio frequency remote control. This remote control has a range of approximately 50 feet (15.25 m), it does not have to be pointed at the fireplace and can pass through most obstacles (including walls). It is supplied with one of hundreds of independent

frequencies to prevent interference with other units.

! NOTE: Ensure that the fireplace’s 3-Position Switch is set to the remote control setting (“II” position).

To operate, push the ON button to turn fireplace on, push the OFF button to turn the fireplace off.

! NOTE: Before attempting any operation with the remote control, pull the plastic insulator strip out from between the remote casing and battery cover (Figure 8).

Remote Control Initialization/Reprogramming

In the event that your remote control ceases to operate your fireplace, follow these steps to re-initialize the remote control and the remote control receiver in the fireplace:

1. Place the 3-Position Switch (Figure 7A) in the Off (“O”) position.
2. Wait a minimum of five (5) seconds and then place the 3-Position Switch in the Remote Control (“II”) position.
3. Within 10 seconds of

🔑 Operation

changing the switch position, press the ON button located on the remote control (Figure 8).

This will synchronize the remote control and the remote control receiver.

! NOTE: You will have only 10 seconds to perform this last step. Failure to do so will result in these steps needing to be followed again.

Battery Replacement

To replace the battery:

1. Slide battery cover open on the remote control (Figure 8).
2. Install one (1) 12-Volt (A23) battery in the battery holder.
3. Close the battery cover



Battery must be recycled or disposed of properly.

Check with your Local Authority or Retailer for recycling advice in your area.

Figure 8

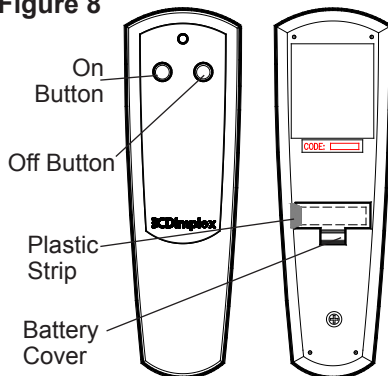



Maintenance

⚠ WARNING: Disconnect power before attempting any maintenance or cleaning to reduce the risk of fire, electric shock or damage to persons.

Partially Reflective Glass Cleaning

The partially reflective glass is cleaned in the factory during the assembly operation. During shipment, installation, handling, etc., the partially reflective glass may collect dust particles; these can be removed by dusting lightly with a clean dry cloth.

To remove fingerprints or other marks, the partially reflective glass can be cleaned with a damp cloth. The partially reflective glass should be completely dried with a lint free cloth to prevent water spots. To prevent scratching, do not use abrasive cleaners.

Fireplace Surface Cleaning

Use only a damp cloth to clean painted surfaces of the fireplace. Do not use abrasive cleaners.

Servicing

Except for installation and cleaning described in this manual, an authorized service representative should perform any other servicing.

Warranty

Products to which this limited warranty applies

This limited warranty applies to the following models of your newly purchased Dimplex electric fireplace **DWF1326TR**. This limited warranty applies only to purchases made in any province of Canada except for Yukon Territory, Nunavut, or Northwest Territories or in any of the 50 States of the USA (and the District of Columbia) except for Hawaii and Alaska. This limited warranty applies to the original purchaser of the product only and is not transferable.

Products excluded from this limited warranty

Products purchased in Yukon Territory, Nunavut, Northwest Territories, Hawaii, or Alaska are not covered by this limited warranty. Products purchased in these States, provinces, or territories are sold AS IS without warranty or condition of any kind (including, without limitation, any implied warranties or conditions of merchantability or fitness for a particular purpose) and the entire risk of as to the quality and performance of the products is with the purchaser, and in the event of a defect the purchaser assumes the entire cost of all necessary servicing or repair.

What this limited warranty covers and for how long

Products, other than fireplace surrounds (mantels) and trims, covered by this limited warranty have been tested and inspected prior to shipment and, subject to the provisions of this warranty, Dimplex warrants such products to be free from defects in material and workmanship for a period of 1 year from the date of the first purchase of such products.

The limited 1 year warranty period also applies to any implied warranties that may exist under applicable law. Some jurisdictions do not allow limitations on how long an implied warranty lasts, so the above limitation may not apply to the purchaser.

What this limited warranty does not cover

This limited warranty does not apply to products that have been repaired (except by Dimplex or its authorized service representatives) or otherwise altered. This limited warranty does further not apply to defects resulting from misuse, abuse, accident, neglect, incorrect installation, improper maintenance or handling, or operation with an incorrect power source.

What you must do to get service under this limited warranty

Defects must be brought to the attention of Dimplex Technical Service by contacting Dimplex at 1-888-DIMPLEX (1-888-346-7539), or 1367 Industrial Road, Cambridge Ontario, Canada N1R 7G8. Please have proof of purchase, catalogue/model and serial numbers available when calling. Limited warranty service requires a proof of purchase of the product.

What Dimplex will do in the event of a defect?

In the event a product or part covered by this limited warranty is proven to be defective in material or workmanship during the 1 year limited warranty period you have the following rights:

- Dimplex will in its sole discretion either repair or replace such defective product or part without charge. If Dimplex is unable to repair or replace such product or part, or if repair or

Warranty

replacement is not commercially practicable or cannot be timely made, Dimplex may, in lieu of repair or replacement, choose to refund the purchase price for such product or part.

- Limited warranty service will be performed solely by dealers or service agents of Dimplex authorized to provide limited warranty services.
- Dimplex will not be responsible for, and the limited warranty services shall not include, any expense incurred for installation or removal of the product or part (or any replacement product or part) or any labour or transportation costs. Such costs shall be the purchaser's responsibility.

What Dimplex and its dealers and service agents are also not responsible for:

IN NO EVENT WILL DIMPLEX, OR ITS DIRECTORS, OFFICERS, OR AGENTS, BE LIABLE TO THE PURCHASER OR ANY THIRD PARTY, WHETHER IN CONTRACT, IN TORT, OR ON ANY OTHER BASIS, FOR ANY INDIRECT, SPECIAL, PUNITIVE, EXEMPLARY, CONSEQUENTIAL, OR INCIDENTAL LOSS, COST, OR DAMAGE ARISING OUT OF OR IN CONNECTION WITH THE SALE, MAINTENANCE, USE, OR INABILITY TO USE THE PRODUCT, EVEN IF DIMPLEX OR ITS DIRECTORS, OFFICERS, OR AGENTS HAVE BEEN ADVISED OF THE POSSIBILITY OF SUCH LOSSES, COSTS OR DAMAGES, OR IF SUCH LOSSES, COSTS, OR DAMAGES ARE FORESEEABLE. IN NO EVENT WILL DIMPLEX, OR ITS OFFICERS, DIRECTORS, OR AGENTS BE LIABLE FOR ANY DIRECT LOSSES,

COSTS, OR DAMAGES THAT EXCEED THE PURCHASE PRICE OF THE PRODUCT.

SOME JURISDICTIONS DO NOT ALLOW THE EXCLUSION OR LIMITATION OF INCIDENTAL OR CONSEQUENTIAL DAMAGES, SO THE ABOVE LIMITATION OR EXCLUSION MAY NOT APPLY TO THE PURCHASER.

How State and Provincial law apply

This limited warranty gives you specific legal rights, and you may also have other rights which vary from jurisdiction to jurisdiction. The provisions of the United Nations Convention on Contracts for the Sale of Goods shall not apply to this limited warranty or the sale of products covered by this limited warranty.



Replacement Parts

Heater Assembly (with Cutout)	9600560100RP
Front Trim Assembly	0441490100RP
Partially Reflective Glass	5902420100RP
Flame Panel	5902400100RP
Power Cord	4100010800RP
Flicker Motor	2000210500RP
Flicker Rod	5901070200RP
Heater On/Off Switch	2800070700RP
3-Position Switch	2800071100RP
Remote Control Receiver	3000380200RP
Remote Control	3000370900RP
LED Light Assembly	3000830100RP
LED Driver Board	3000810200RP
Mounting Hardware Kit	9600350100RP
Mounting Bracket	1017130259RP



Dimplex North America Limited
1367 Industrial Road
Cambridge ON
Canada N1R 7G8

© 2013 Dimplex North America Limited



Les meilleures solutions par l'innovation

Manuel du propriétaire

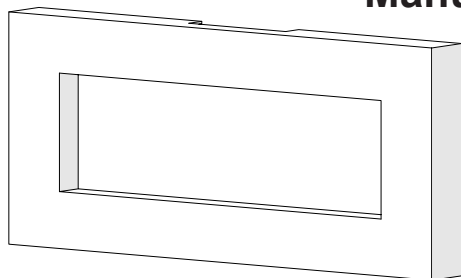

Modèle
DWF1326









CONSIGNES DE SÉCURITÉ IMPORTANTES: Toujours lire le présent manuel avant d'essayer d'installer ou d'utiliser ce foyer. Pour votre sécurité, toujours respecter tous les avertissements et suivre les consignes de sécurité compris dans le présent manuel afin de prévenir les blessures ou les dommages matériels.

Pour découvrir la gamme complète de produits Dimplex, visiter www.dimplex.com

7212710100R00



Table des matières

 Bienvenue et félicitations	3
 Instructions importantes	4
 Guide de référence rapide	7
 Installation du foyer	8
 Utilisation	11
 Entretien	13
 Garantie	14
 Pièces de rechange	16

Toujours recourir aux services d'un technicien qualifié ou d'une entreprise de services d'entretien pour faire réparer ce foyer.

! NOTA: Marches à suivre et techniques considérées suffisamment importantes pour qu'on les souligne.

⚠ MISE EN GARDE: Marches à suivre et techniques dont le non-respect pourrait causer des dommages matériels.

⚠ AVERTISSEMENT: Marches à suivre et techniques qui, si elles ne sont pas bien respectées, exposeront l'utilisateur à des risques d'incendie, de blessure grave ou de décès.

Bienvenue et félicitations

Merci et félicitations d'avoir acheté un foyer électrique de Dimplex, le chef de file mondial en matière de foyers électriques.

Lire ces consignes attentivement et les conserver.

 **MISE EN GARDE:** Lire attentivement toutes les consignes et tous les avertissements avant de procéder à l'installation. Le non-respect de ces consignes pourrait entraîner un risque de choc électrique ou d'incendie et annulera la garantie.

Prendre en note le numéro de modèle et le numéro de série de l'appareil en vue d'une consultation ultérieure; les numéros de modèle et de série se trouvent sur l'étiquette du numéro de modèle et du numéro de série du foyer.

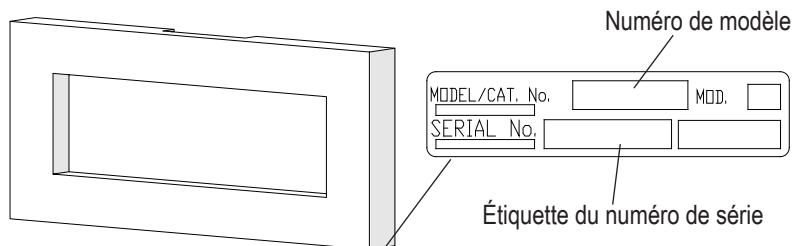

ARRÊT IL N'EST PAS NÉCESSAIRE D'ALLER AU MAGASIN

Des questions à propos de l'assemblage? Besoin d'information sur des pièces détachées? Besoin d'information à propos d'un produit sous une garantie du fabricant?

Contactez-nous au:  www.dimplex.com/customer_support
Pour le support Dépannage et assistance technique

OU  **Veillez téléphoner au numéro sans frais**
1-888-DIMPLEX (1 888 346-7539)

Du lundi au vendredi de 8 h à 16 h 30 (HNE)

Veillez avoir à portée de main les numéros de modèle et de série de votre appareil. (Voir ci-dessous)

INSTRUCTIONS IMPORTANTES

Lorsqu'un appareil électrique est utilisé, il est important de toujours prendre des précautions de base pour réduire les risques d'incendie, de chocs électriques et de blessures, notamment :

- ① Lire toutes les instructions avant d'utiliser le foyer électrique.
- ② Le foyer devient chaud lorsqu'il est en marche. Pour éviter les brûlures, ne pas toucher les surfaces chaudes. La bordure autour de la bouche de chaleur devient chaude lorsque les éléments chauffent.
- ③ Faire preuve d'une grande prudence lorsque l'appareil est utilisé par des enfants ou des personnes handicapées, s'il est en marche à proximité d'eux, ou s'il est en marche et laissé sans surveillance.
- ④ Toujours débrancher le foyer lorsqu'il n'est pas utilisé.
- ⑤ Surveiller les jeunes enfants pour éviter qu'ils ne jouent avec l'appareil.
- ⑥ L'appareil ne doit pas être utilisé par des jeunes enfants ou des personnes handicapées sans surveillance.
- ⑦ Si le cordon d'alimentation est endommagé, il doit être remplacé par le fabricant ou par son fournisseur de service, ou par une autre personne compétente pour éviter tout danger.
- ⑧ Ne pas se servir de l'appareil si la fiche ou le cordon sont endommagés, si les éléments chauffants fonctionnent mal ou si le foyer électrique est tombé ou est endommagé de quelque manière que ce soit. Communiquer avec le service technique de Dimplex au 1 888 346-7539.
- ⑨ Ne pas utiliser à l'extérieur.
- ⑩ Ce foyer n'est pas conçu pour être utilisé dans une salle de bain, une salle de lavage ou autres endroits semblables à l'intérieur. Ne jamais installer le poêle à un endroit où il est susceptible de tomber dans une baignoire ou dans tout autre réservoir d'eau.
- ⑪ Température élevée. Veuillez tenir les fils électriques, les draperies et autres accessoires d'ameublement à au moins 0,9m (3pi) de l'avant, des cotés et de l'arrière de l'appareil de chauffage.
- ⑫ Ne pas faire passer le cordon sous un tapis. Ne pas couvrir le cordon de carpettes, de tapis de couloir ou autres recouvrements de sol. Éloigner le cordon des endroits passants et éviter de le placer là où il pourrait provoquer la chute d'une personne.
- ⑬ Ne pas installer le foyer immédiatement au-dessous d'une prise de courant fixe.
- ⑭ Pour débrancher l'appareil, l'éteindre, puis retirer la fiche de la prise de courant.
- ⑮ Ne pas introduire ou permettre l'introduction de corps étrangers

INSTRUCTIONS IMPORTANTES

dans la prise d'air de ventilation ou la bouche de sortie d'air, car cela peut occasionner des chocs électriques, provoquer un incendie ou endommager l'appareil.

⑯ Pour éviter un incendie, ne pas obstruer l'entrée ou la sortie d'air d'aucune façon. Ne pas utiliser l'appareil sur des surfaces instables, comme un lit, où les ouvertures risquent de se bloquer.

⑰ Tous les appareils chauffants électriques contiennent des pièces qui chauffent et qui peuvent produire un arc électrique ou des étincelles. Ne pas faire fonctionner le foyer dans des endroits où de l'essence, de la peinture et autres produits inflammables sont utilisés ou rangés, ou s'il y a exposition à des vapeurs inflammables.

⑱ Ne pas apporter de modifications au foyer électrique. Se servir du foyer uniquement de la façon décrite dans le présent guide. Toute autre utilisation non recommandée par le fabricant peut causer un incendie, des chocs électriques ou des blessures.

⑲ Toujours brancher les appareils directement dans une prise de courant murale. Ne jamais utiliser de rallonge ou de barre d'alimentation portative.

⑳ Ne pas brûler de bois ni d'autres matériaux dans ce foyer électrique.

㉑ Ne pas frapper sur la vitre frontale du foyer.

㉒ Toujours faire appel à un électricien certifié pour l'installation de nouveaux circuits ou de nouvelles prises de courant.

㉓ Toujours se servir de prises correctement mises à la terre, polarisées et protégées par un fusible ou un disjoncteur.

㉔ Fermer toute source d'alimentation électrique du foyer avant de le nettoyer, de le réparer ou de le déplacer.

㉕ Pendant le transport ou l'entreposage de l'appareil et de son cordon, les conserver dans un endroit sec et à l'abri de vibrations excessives, et les ranger de façon à éviter qu'ils ne s'endommagent.

MISE EN GARDE

RISQUE DE CHOC ÉLECTRIQUE - NE PAS OUVRIR
AUCUNE PIÈCE DONT L'ENTRETIEN PEUT ÊTRE EFFECTUÉ
PAR L'UTILISATEUR NE SE TROUVE À L'INTÉRIEUR



CONSERVER CES INSTRUCTIONS

INSTRUCTIONS IMPORTANTES

 AVERTISSEMENT: La télécommande contient de petites piles. Garder hors de la portée des enfants. Si elles sont avalées, consulter immédiatement un médecin.

 AVERTISSEMENT: Ne pas installer les piles à l'envers, les charger, les mettre au feu ou les utiliser avec des piles usées ou un autre type de pile, car cela risque d'entraîner une explosion ou une fuite pouvant causer des blessures.

! NOTA: Les changements ou les modifications n'ayant pas fait l'objet d'une approbation expresse de la partie responsable de la conformité auront pour effet d'annuler le droit d'utilisation de l'appareil par l'utilisateur.

! NOTA: Cet appareil a été testé et jugé conforme aux limites autorisées pour un dispositif numérique de classe B, en vertu de la partie 15 des règlements de la FCC. Ces limites visent à offrir une protection raisonnable contre les interférences nuisibles dans une installation résidentielle. Ce produit génère, utilise et peut émettre de l'énergie radioélectrique. S'il n'est pas installé et utilisé selon les instructions, il peut causer des interférences nuisibles à la réception des signaux de radio ou de télévision, ce qui peut être vérifié en mettant le commutateur de l'appareil en position de marche puis d'arrêt. Nous recommandons à l'utilisateur de tenter d'éliminer les interférences à l'aide d'une ou de plusieurs des mesures suivantes :

- Augmenter la distance entre l'appareil et le récepteur.
- Brancher l'appareil dans une prise sur un circuit autre que celui où le récepteur est branché.
- Consulter le détaillant ou un technicien radio/télévision expérimenté pour obtenir de l'aide.

L'utilisation de l'appareil est assujettie aux deux conditions suivantes: (1) L'appareil ne doit pas causer d'interférences. (2) L'appareil doit accepter toute interférence captée, y compris les interférences susceptibles de causer un fonctionnement indésirable de l'appareil.



Guide de référence rapide

1. Avant d'utiliser le foyer électrique, effectuer les vérifications suivantes:
 - Les disjoncteurs de la prise de courant dans laquelle sera branché l'appareil sont-ils en position MARCHE (ON)?
2. Pour toute question technique ou liée à l'utilisation de votre foyer électrique, ou pour un entretien, communiquer avec le service à la clientèle.
3. Au cours de la première utilisation, le foyer peut dégager une légère odeur inoffensive. Cette odeur normale est due au fait que les pièces internes du radiateur sont chauffées pour la première fois.
4. Voir la figure 1 pour obtenir les dimensions du foyer électrique.

Figure 1

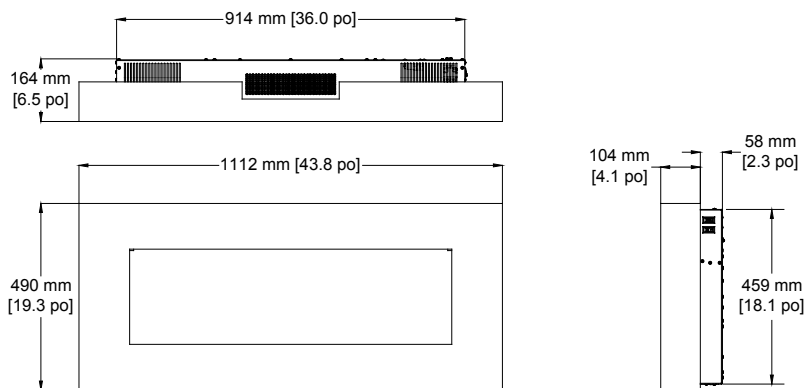

Installation du foyer

Choix du lieu

! **NOTA:** Un circuit de 15 ampères et de 120 volts est nécessaire. Un circuit spécialisé est préférable, mais pas essentiel dans tous les cas. Un circuit spécialisé sera nécessaire si, après l'installation, le disjoncteur se déclenche ou si le fusible saute régulièrement pendant le fonctionnement. L'ajout d'appareils sur le même circuit risque d'excéder la puissance nominale du disjoncteur.

 **AVERTISSEMENT:** Veiller à ce que le cordon d'alimentation ne soit ni coincé ni disposé contre un bord tranchant, mais rangé ou placé de façon à éviter tout risque d'accrochage susceptible de causer un incendie, des chocs électriques ou des blessures.

Afin de réduire les risques d'incendie, de chocs électriques et de blessures, tous les travaux de construction et de câblage doivent être conformes au Code du bâtiment et aux autres règlements qui s'appliquent.

Ne pas tenter d'installer de nouvelles prises ni de nouveaux circuits électriques soi-même. Pour minimiser les risques d'incendie, de chocs électriques et de blessures, toujours faire appel à un électricien diplômé.

 **AVERTISSEMENT:** Le support mural fourni est conçu pour être

utilisé uniquement avec les foyers muraux de Dimplex. L'utilisation inadéquate, ou l'utilisation à des fins autres que celles prévues, peut causer des dommages ou des blessures.

Installation

 **AVERTISSEMENT:** L'utilisateur qui ne respecte pas la marche à suivre ci-dessous pendant l'installation du foyer risque d'endommager l'équipement et s'expose à des risques d'incendie, de blessure grave, de maladie ou de décès.

 **AVERTISSEMENT:** Les vis du support mural du foyer doivent être installées dans au moins deux montants de cloison (Figure 2).

Outils requis

- Tournevis à pointe cruciforme no 2
- Crayon
- Tournevis plat
- Niveau à bulle (fourni)
- Perceuse et forets (au besoin)

Durée approximative: 30 minutes pour l'installation

1. Choisir un endroit approprié pour monter l'appareil au mur, au-dessus d'une prise électrique. La prise électrique doit toujours être accessible. Veiller à ce que l'installation respecte les codes d'électricité nationaux et provinciaux/de l'État.

Installation du foyer

! **NOTA:** Il est recommandé de ne pas placer le bas de l'appareil à plus de 102 centimètres (40 pouces) du sol afin d'obtenir une vue optimale de la flamme.

! **MISE EN GARDE:** Veiller à ce que le haut de l'appareil soit éloigné d'au moins 61 centimètres (24 pouces) du plafond ou de tout objet (p. ex., prises électriques) qui pourrait empêcher la circulation ou la sortie d'air de l'appareil.

! **MISE EN GARDE:** Température élevée. Veuillez tenir les fils électriques, les draperies et autres accessoires d'ameublement à au moins 0,9m (3pi) de l'avant, des cotés et de l'arrière de l'appareil de chauffage.

2. Le support mural doit être monté à au moins deux (2) montants de cloison. On doit pouvoir accéder aux montants par deux (2) trous du support mural par l'une des combinaisons suivantes: A et F, B et D, ou C et E (Figure 2).

! **NOTA:** Des chevilles d'ancrage doivent être installées aux bons endroits dans le mur pour fixer le support mural à l'aide des trous résiduels (Figure 3). Par exemple, si la fixation du support aux montants se fait par les trous A et D, installer les chevilles dans les trous B et C.

3. Maintenir le support mural sur le

Figure 2

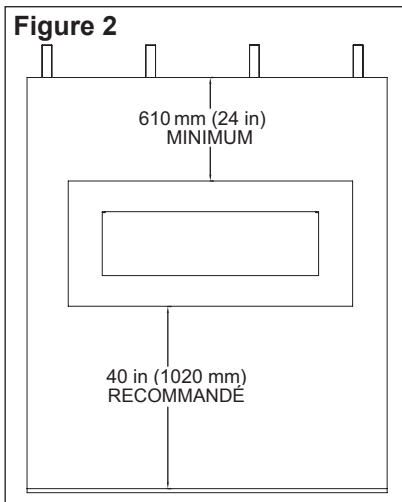
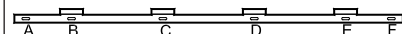

Figure 3



mur et marquer l'emplacement de l'UN (1) des trous de montage.

4. Placer le niveau à bulle sur le dessus du support mural.
5. Régler le support mural pour que la bulle du niveau soit centrée entre les deux lignes noires.
6. Marquer trois (3) autres emplacements pour les vis de montage sur le mur, en s'assurant que le support mural demeure de niveau.
7. Installer les chevilles d'ancrage fournies sur les emplacements

Installation du foyer

marqués en plaçant le tournevis à pointe cruciforme dans la fente de la cheville.

8. Enfoncer la cheville dans le mur à l'emplacement marqué désiré en tournant la cheville vers la droite jusqu'à ce qu'elle affleure la surface du mur.
 9. Insérer les vis d'ancrage mural à travers le support mural et visser dans les chevilles d'ancrage. Serrer les vis (Figure 4).
 10. Installer les vis restantes à travers le support et dans les montants de cloison au besoin.
- !** **NOTA:** Au moins deux vis de montage doivent être installées dans un montant de cloison.
11. Fixer l'appareil au mur de manière à ce que les languettes du support mural soient insérées dans les fentes se trouvant à l'arrière du foyer, tel qu'il est indiqué. (Figure 5)
 12. Suspender l'ensemble de vitre

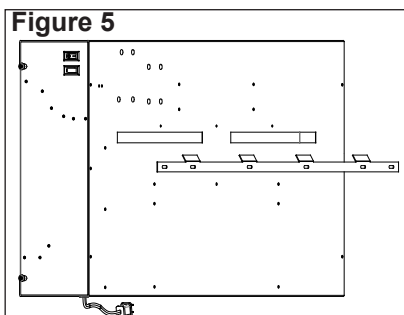
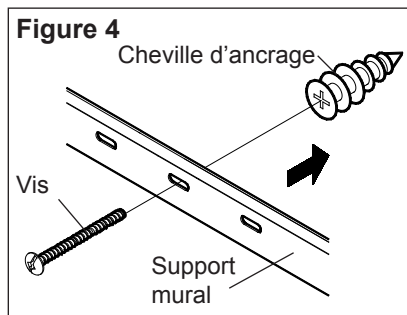

13. L'excédent du cordon électrique peut être rangé dans le rangement situé au bas de l'appareil, à l'arrière.

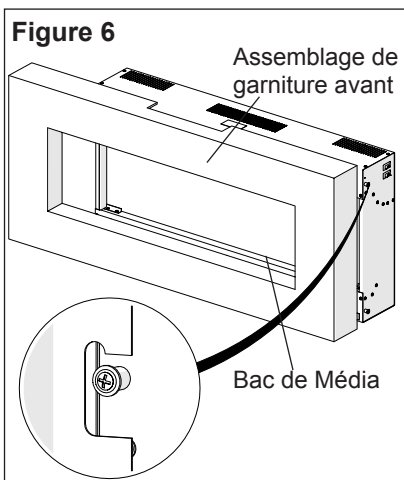

Utilisation

Les commandes manuelles du foyer électrique sont situées à l'extrémité droite de l'appareil (Figure 7).

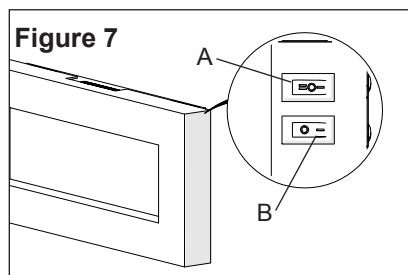

A. Interrupteur à 3 positions

L'interrupteur a deux (2) positions de marche, indiquées par « I » et « II ». La position « I » sert à faire fonctionner l'appareil manuellement. Dans cette position, la télécommande ne fonctionne pas.

La position « II » sert à faire fonctionner l'appareil avec la télécommande fournie. Quand la commande est en position « II », l'appareil fonctionne au moyen des boutons MARCHE et ARRÊT de la télécommande.

Quand la commande est au centre (« O »), l'appareil est éteint.

B. Interrupteur marche/arrêt de chaleur

L'interrupteur marche/arrêt de chaleur permet d'alimenter le ventilateur du radiateur et l'élément chauffant.

Réarmement du disjoncteur du circuit de la température

En cas de surchauffe, un interrupteur éteindra automatiquement le foyer, qui ne pourra être remis en marche tant que le disjoncteur n'aura pas été réarmé. Pour réarmer l'appareil, mettre la commande à 3 positions en position d'arrêt et attendre 5 minutes avant de la remettre en position de marche.

⚠ MISE EN GARDE: S'il est nécessaire de réarmer constamment l'appareil, le débrancher et communiquer avec le service à la clientèle de Dimplex au 1 888 DIMPLEX (1 888 346-7539).

Télécommande

Une télécommande à radiofréquence est fournie avec le foyer. Cette télécommande a une portée d'environ 15,25 mètres (50 pieds). Il n'est pas nécessaire de la pointer vers le foyer, et elle peut franchir la plupart des obstacles (y compris les murs). La télécommande est dotée d'une des centaines de fréquences indépendantes programmées pour empêcher l'interférence avec les autres appareils.

! NOTA: S'assurer que l'interrupteur à 3 positions du foyer est en mode d'utilisation de la télécommande (position « II »).

Pour activer le foyer, appuyer sur le

Utilisation

bouton MARCHE; pour le désactiver, appuyer sur le bouton ARRÊT.

! NOTA: Avant d'essayer de faire fonctionner la télécommande, retirer la bande isolante de plastique qui se trouve entre le boîtier de la télécommande et le couvercle du compartiment à pile (Figure 8).

Initialisation/reprogrammation de la télécommande

Si la télécommande cesse de faire fonctionner le foyer, suivez les étapes suivantes pour réinitialiser la télécommande et le récepteur de la télécommande dans le foyer:

1. Mettre l'interrupteur à 3 positions (Figure 7A) en position ARRÊT («O»).
2. Attendre au moins 5 secondes, puis mettre la commande à 3 positions en position télécommande «II».
3. Dans les 10 secondes suivant le changement de position de la commande, appuyer sur le bouton MARCHE situé sur la télécommande (Figure 8).

La télécommande et le récepteur de la télécommande seront ainsi synchronisés.

! NOTA: Cette dernière étape doit être effectuée en moins de 10 secondes. Dans le cas contraire, toutes ces étapes devront être effectuées de nouveau.

Figure 8

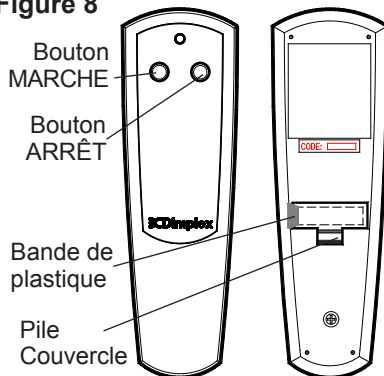

Remplacement de la pile

Pour remplacer la pile:

1. Ouvrir le couvercle du compartiment à piles sur la télécommande (Figure 8).
2. Installer une (1) pile de 12 volts (A23) dans le compartiment à piles.
3. Refermer le couvercle du compartiment à piles.



La pile doit être recyclée ou mise au rebut de façon adéquate. Vérifier auprès des autorités locales ou de votre détaillant s'ils peuvent vous donner des conseils en matière de recyclage dans votre région.



Entretien

⚠ AVERTISSEMENT: Débrancher l'appareil avant tout entretien ou nettoyage afin de réduire le risque d'incendie, de chocs électriques ou de blessures.

Nettoyage de la vitre partiellement réfléchissante

La vitre partiellement réfléchissante a été nettoyée à l'usine, lors de l'assemblage. Cependant, pendant le transport, l'installation, la manipulation, etc., la vitre partiellement réfléchissante peut se couvrir de particules de poussière. Pour les faire disparaître, épousseter la vitre à l'aide d'un chiffon propre et sec.

Pour enlever les empreintes digitales ou autres marques, nettoyer la vitre partiellement réfléchissante avec un chiffon humide. Pour prévenir les taches d'eau, la vitre partiellement réfléchissante doit être entièrement asséchée à l'aide d'un chiffon non pelucheux. Pour prévenir les rayures, ne pas utiliser de nettoyeurs abrasifs.

Nettoyage des surfaces du foyer

Nettoyer les surfaces peintes du foyer à l'aide d'un chiffon humide. Ne pas utiliser de nettoyeurs abrasifs.

Entretien

Tout type d'entretien autre que l'installation et le nettoyage décrits dans ce manuel doit être effectué par un représentant de service autorisé.



Garantie

Produits couverts par la présente garantie limitée

La présente garantie limitée s'applique au modèle **DWF1326TR** de foyer électrique Dimplex neuf. La présente garantie limitée ne s'applique qu'aux achats effectués dans l'une des provinces du Canada, à l'exception du Yukon, du Nunavut et des Territoires du Nord-Ouest, ou dans l'un des 50 États américains (incluant le district fédéral de Columbia), à l'exception d'Hawaï et de l'Alaska. La présente garantie limitée est valable seulement pour l'acheteur original du produit et ne peut être transférée.

Produits non couverts par la présente garantie limitée

Les produits achetés au Yukon, au Nunavut, dans les Territoires du Nord-Ouest, à Hawaï ou en Alaska ne sont pas couverts par la présente garantie limitée. Les produits achetés dans ces États, provinces ou territoires sont vendus TELS QUELS sans aucune garantie ni condition (y compris, notamment, toute garantie ou condition implicite de qualité marchande ou de convenance à un usage particulier), et l'acheteur doit assumer tous les risques relatifs à la qualité et au rendement des produits. En cas de défectuosité, tous les frais d'entretien et de réparation incombent à l'acheteur.

Couverture et durée de la présente garantie limitée

Les produits autres que les manteaux et les garnitures couverts par la présente garantie limitée ont été testés et inspectés avant l'envoi. Conformément aux dispositions de la présente garantie, Dimplex garantit que ces produits sont exempts de tout vice de matériau et de fabrication pour une période de un (1) an

à partir de la date d'achat desdits produits.

La garantie limitée de 1 an s'applique également à toute garantie implicite pouvant exister en vertu des lois en vigueur. Certaines juridictions ne permettent pas de restreindre la durée d'une garantie implicite, de sorte qu'il est possible que la restriction ci-dessus ne s'applique pas à l'acheteur.

Exclusions de la présente garantie limitée

La présente garantie limitée ne couvre pas les produits qui ont été réparés (sauf par Dimplex ou ses représentants de service autorisés) ou autrement modifiés. Elle ne couvre pas non plus les défectuosités résultant d'un mauvais usage, d'un usage abusif, d'un accident, de négligence, d'une mauvaise installation, d'une manipulation ou d'un entretien inadéquat, ou de l'utilisation avec une source de courant inadéquate.

Ce que vous devez faire pour vous prévaloir du service dans le cadre de la présente garantie limitée

Les défectuosités doivent être signalées au Service technique de Dimplex, par téléphone au 1 888 DIMPLEX (1 888 346-7539) ou par écrit au 1367 Industrial Road, Cambridge, Ontario, Canada, N1R 7G8. Au moment d'appeler Dimplex, veuillez avoir à portée de la main une preuve d'achat, ainsi que les numéros de catalogue, de modèle et de série du produit défectueux. Vous devez avoir une preuve d'achat du produit pour vous prévaloir du service dans le cadre de la garantie limitée.

Ce que fera Dimplex en cas de défectuosité

S'il s'avère qu'une pièce ou qu'un produit couvert par cette garantie limitée présente effectivement un vice de matériau ou de

fabrication pendant la garantie limitée de 1 an, vous aurez alors les droits suivants :

- Dimplex pourra, à sa seule discrétion, réparer ou remplacer sans frais la pièce ou le produit défectueux. Si Dimplex est incapable de réparer ou de remplacer la pièce ou le produit, ou si la réparation ou le remplacement n'est pas commercialement possible, ou ne peut être fait rapidement, Dimplex pourra, au lieu d'effectuer la réparation ou le remplacement, décider de rembourser le prix d'achat de la pièce ou du produit.
- Le service sous garantie limitée sera dispensé uniquement par des dépositaires ou agents de service de Dimplex autorisés à dispenser des services sous garantie limitée.
- Dimplex n'est pas responsable des frais encourus pour l'installation ou le retrait du produit ou de la pièce (ou de tout produit ou de toute pièce de rechange) ni des frais de main-d'œuvre et de transport, et la présente garantie limitée ne les couvre pas non plus. Ces frais sont la responsabilité de l'acheteur.

Autres exclusions à la responsabilité de Dimplex et de ses dépositaires et agents de service :

DIMPLEX, SES ADMINISTRATEURS, SES GESTIONNAIRES OU SES AGENTS NE POURRONT EN AUCUN CAS ÊTRE TENUS RESPONSABLES ENVERS L'ACHETEUR OU TOUTE AUTRE TIERCE PARTIE, EN VERTU D'UN CONTRAT, DU DROIT DE LA RESPONSABILITÉ CIVILE DÉLICTUELLE OU SUR TOUTE AUTRE BASE, DE COÛTS, DE PERTES OU DE DOMMAGES INDIRECTS,

SPÉCIAUX, PUNITIFS, EXEMPLAIRES OU ACCESSOIRES DÉCOULANT DIRECTEMENT OU INDIRECTEMENT DE LA VENTE, DE L'ENTRETIEN, DE L'UTILISATION OU DE L'INCAPACITÉ D'UTILISATION DU PRODUIT, MÊME SI DIMPLEX, SES GESTIONNAIRES, SES ADMINISTRATEURS OU SES AGENTS ONT ÉTÉ INFORMÉS DE LA POSSIBILITÉ DE TELS COÛTS, PERTES OU DOMMAGES, OU SI LESDITS COÛTS, PERTES OU DOMMAGES SONT PRÉVISIBLES. DIMPLEX, SES GESTIONNAIRES, SES ADMINISTRATEURS OU SES AGENTS NE POURRONT EN AUCUN CAS ÊTRE TENUS RESPONSABLES DE COÛTS, DE PERTES OU DE DOMMAGES DIRECTS QUI DÉPASSENT LE PRIX D'ACHAT DU PRODUIT.

CERTAINES JURIDICTIONS NE PERMETTENT PAS QUE DES EXCLUSIONS OU LIMITATIONS AUX DOMMAGES INDIRECTS OU ACCESSOIRES SOIENT APPLIQUÉES. IL SE POURRAIT DONC QUE LES EXCLUSIONS ET LIMITATIONS CI-DESSUS NE S'APPLIQUENT PAS À L'ACHETEUR.

Comment les lois provinciales et d'État s'appliquent

Cette garantie limitée vous confère des droits juridiques précis, et il se peut que vous ayez d'autres droits qui varient d'une juridiction à une autre. Les dispositions de la Convention des Nations Unies sur les contrats de vente de biens ne s'appliquent pas à cette garantie limitée ou à la vente de produits couverts par cette garantie limitée.



Pièces de rechange

Assemblage de chauffe (avec Thermorupteur)	9600560100RP
Assemblage de garniture avant.	0441490100RP
Verre partiellement réfléchissante	5902420100RP
Panneau des flammes	5902400100RP
Cordon d'alimentation	4100010800RP
Moteur de l'effet de flamme	2000210500RP
Tige de l'effet de flamme	5901070200RP
Interrupteur Marche/Arrêt de chauffe	2800070700RP
Interrupteur à trois positions	2800071100RP
Récepteur de la télécommande.	3000380200RP
Télécommande	3000370900RP
Ensemble de lumières à DEL	3000830100RP
Contrôleur bord à DEL.	3000810200RP
Ensemble de montage	9600350100RP
Support mural	1017130259RP



Dimplex North America Limited
1367 Industrial Road
Cambridge ON
Canada N1R 7G8

© 2013 Dimplex North America Limited



Mejores soluciones a través de la innovación

Manual del propietario

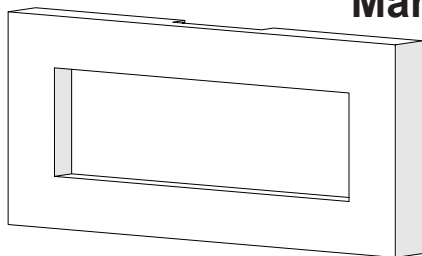

Modelo
DWF1326









INFORMACIÓN IMPORTANTE DE SEGURIDAD: Siempre lea este manual antes de intentar instalar o usar esta chimenea eléctrica. Por su seguridad, cumpla siempre con todas las advertencias e instrucciones de seguridad que se incluyen en este manual para evitar lesiones y daños materiales.

Para ver la lista completa de productos Dimplex, visite www.dimplex.com.

7212710100R00



Índice

 Bienvenida y felicitaciones	3
 Instrucciones importantes	4
 Guía de consulta rápida	7
 Instalación de la chimenea	8
 Funcionamiento	11
 Mantenimiento	14
 Garantía	15
 Piezas de reemplazo	17

Recorra siempre a un técnico calificado o a una agencia de servicio técnico para reparar esta chimenea eléctrica.

! **NOTA:** Procedimientos y técnicas que se consideran lo suficientemente importantes como para resaltarlos.

! **PRECAUCIÓN:** Procedimientos y técnicas que, si no se respetan escrupulosamente, dañarán el equipo.

! **ADVERTENCIA:** Procedimientos y técnicas que, si no se respetan escrupulosamente, expondrán al usuario a riesgo de incendio, lesiones graves o muerte.

Bienvenida y felicitaciones

Gracias y felicitaciones por haber comprado una chimenea eléctrica de Dimplex, el líder mundial en estos productos.

Lea atentamente y guarde estas instrucciones.

⚠ PRECAUCIÓN: Lea atentamente todas las instrucciones y advertencias antes de comenzar la instalación. Si no se siguen estas instrucciones, puede producirse una posible descarga eléctrica y peligro de incendio, y se anulará la garantía.

Por favor, anote a continuación los números de modelo y de serie de su chimenea. Estos números se encuentran en la etiqueta de números de modelo y de serie de la chimenea.

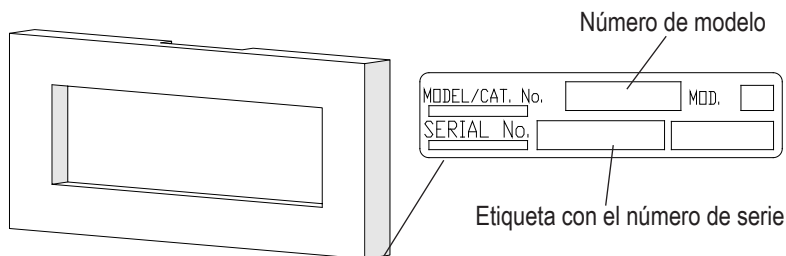

NO ES NECESARIO REGRESAR A LA TIENDA

¿Tiene alguna pregunta sobre el ensamblaje? ¿Necesita información sobre las piezas? ¿El producto está bajo garantía del fabricante?

Contacte con nosotros como:



www.dimplex.com/customer_support

Para Solucionar problemas y Técnica



Llame sin cargo al 1-888-DIMPLEX (1-888-346-7539)

lunes a viernes, 8:00 a.m. a 4:30 p.m., hora del Este.

Tenga el número de modelo y el número de serie del producto a la mano. (Vea a continuación)



INSTRUCCIONES IMPORTANTES

Cuando se usen aparatos eléctricos, siempre deben seguirse ciertas precauciones básicas para reducir el riesgo de incendio, descarga eléctrica y lesiones a las personas, que incluyen las siguientes:

- ① Lea todas las instrucciones antes de usar esta chimenea eléctrica.
- ② Esta chimenea está caliente cuando está en funcionamiento. Para evitar quemaduras, no toque las superficies calientes. El reborde alrededor del calentador se calienta durante el funcionamiento de la unidad.
- ③ Tenga más precaución cuando se use cualquier calentador de aire cerca de niños o personas discapacitadas, o bien si ellos lo manejan, y siempre que se deje la unidad de aire en funcionamiento y sin vigilancia.
- ④ Siempre desenchufe el calentador de aire cuando no esté en uso.
- ⑤ Debe vigilarse atentamente a los niños pequeños para asegurarse de que no jueguen con el aparato.
- ⑥ Este aparato no ha sido diseñado para ser manejado sin supervisión por niños pequeños o personas discapacitadas.
- ⑦ Si el cable de alimentación se encuentra dañado, debe ser reemplazado por el fabricante, un operador del servicio técnico u otra persona calificada para evitar cualquier riesgo.
- ⑧ No haga funcionar ninguna unidad con un cable o enchufe dañados, si el calentador ha funcionado mal, o si la chimenea eléctrica se ha caído o dañado de alguna manera. Comuníquese con el Servicio Técnico de Dimplex al 1-888-346-7539.
- ⑨ No utilice este aparato en exteriores.
- ⑩ Este calentador de aire no está diseñado para ser usado en baños, áreas de lavado o instalaciones interiores similares. Nunca coloque este calentador de aire donde pueda caer en una bañera u otro contenedor con agua.
- ⑪ Temperatura elevada disponga los cordones eléctricos, cortinaje y todos los muebles a por lo menos 3 pies (0.9m) de distancia de la parte delante así como de los lados y de la parte trasera del calentador.
- ⑫ No tienda el cable debajo de alfombras. No cubra el cable con tapetes, corredores u otras alfombrillas similares. Disponga el cable lejos de las áreas transitadas y donde no ocasione un riesgo de tropezos.
- ⑬ No coloque la unidad directamente por debajo de un tomacorriente eléctrico fijo.
- ⑭ Para desconectar la chimenea, apague los controles, y luego quite el enchufe del tomacorriente.
- ⑮ No introduzca ni deje que entren

INSTRUCCIONES IMPORTANTES

cuerpos extraños en los orificios de ventilación o escape, ya que ello puede provocar una descarga eléctrica o un incendio, o bien ocasionar daños al calentador.

⑯ No bloquee la entrada ni la salida de aire bajo ningún concepto. No use el aparato sobre superficies blandas, como en una cama, en las que puedan bloquearse las aberturas.

⑰ Todos los calentadores de aire tienen dentro piezas calientes y que provocan chispas o arcos eléctricos. No los use en zonas en las que se empleen o almacenen gasolina, pintura o líquidos inflamables, o donde la unidad quedará expuesta a vapores inflamables.

⑱ No modifique la chimenea eléctrica. Utilícela sólo de la forma descrita en este manual. Cualquier otro uso que no haya sido recomendado por el fabricante puede provocar un incendio, una descarga eléctrica o lesiones a las personas.

⑲ Siempre enchufe los calentadores de aire directamente a una toma corriente de pared/enchufe. No utilice nunca un cable de extensión ni una conexión eléctrica relocalizable (toma de corriente/barra de alimentación).

⑳ No queme madera ni otros materiales en la chimenea eléctrica.

㉑ No golpee el vidrio de la chimenea.

㉒ En caso de requerirse nuevos circuitos o tomacorrientes, acuda siempre a un electricista matriculado..

㉓ Siempre use tomacorrientes polarizados y con fusible, correctamente conectados a tierra.

㉔ Desconecte toda la alimentación eléctrica antes de realizar cualquier tipo de limpieza, mantenimiento o reubicación de la unidad.

㉕ Al transportar o almacenar la unidad y el cable, manténgalos en un lugar seco y libre de excesivas vibraciones, y almacénelos de manera tal de evitar daños.



PRECAUCIÓN
RIESGO DE DESCARGA ELÉCTRICA - NO ABRIR
NO CONTIENE PARTES QUE EL USUARIO
PUEDA REPARAR



GUARDE ESTAS INSTRUCCIONES



INSTRUCCIONES IMPORTANTES

⚠️ ADVERTENCIA: El control remoto contiene baterías pequeñas. Manténgalo lejos de los niños. Si se ingiere, obtenga atención médica inmediatamente.

⚠️ ADVERTENCIA: No instale las baterías al revés, no las cargue, no las incinere ni las mezcle con otros tipos de baterías dado que podrían explotar o tener fugas, ocasionando lesiones.

! NOTA: Los cambios o modificaciones no expresamente aprobados por la parte responsable del cumplimiento podrían anular la autoridad del usuario de utilizar este equipo.

! NOTA: Este equipo ha sido probado y se ha determinado que cumple con los límites para los dispositivos digitales de Clase B, de conformidad con la parte 15 de la reglamentación de la Comisión Federal de Comunicaciones (Federal Communication Commission, FCC). Estos límites están diseñados para brindar protección razonable contra interferencia perjudicial en una instalación residencial. TEste equipo genera, utiliza y puede irradiar energía de radiofrecuencia, y si no está instalado y no se usa de acuerdo con las instrucciones, puede provocar interferencia perjudicial en la recepción de radio o televisión, lo que puede determinarse apagando el equipo y encendiéndolo nuevamente. Se alienta que el usuario intente corregir la interferencia tomando una o más de las medidas siguientes:

- Aumentar la separación entre el equipo y el receptor.
- Conectar el equipo a un tomacorriente de un circuito que no sea el circuito al cual está conectado el receptor.
- Consultar con el distribuidor o con un técnico de radio/televisión experimentado para solicitar ayuda.

El funcionamiento está sujeto a las dos condiciones siguientes: (1) este dispositivo no puede provocar interferencia, y (2) este dispositivo debe aceptar cualquier interferencia, incluida la interferencia que puede provocar el funcionamiento del dispositivo de manera no deseada.



Guía de consulta rápida

1. Antes de usar la chimenea, verifique lo siguiente:
 - ¿Están encendidos los disyuntores de la unidad?
2. Si tiene alguna pregunta técnica o inquietud con respecto al funcionamiento de su chimenea eléctrica, o si requiere servicio técnico, comuníquese con el servicio al cliente.
3. El calentador puede emitir un ligero olor inocuo cuando se utiliza por primera vez. Este olor es una condición normal causada por el calentamiento inicial de las piezas internas del calentador.
4. Consulte la Figura 1 para ver las dimensiones de la chimenea.

Figura 1

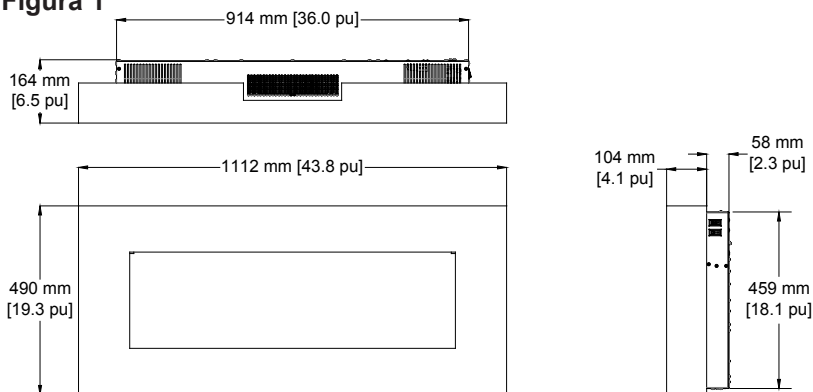

Instalación de la chimenea

Selección de la ubicación

! **NOTA:** Se requiere un circuito de 15 amperios y 120 voltios. Es preferible disponer de un circuito exclusivo, pero no es esencial en todos los casos. Hará falta un circuito exclusivo si, después de la instalación, el disyuntor salta o se funden los fusibles con cierta frecuencia al estar en funcionamiento el calentador. Los aparatos adicionales que se conecten al mismo circuito podrían sobrepasar la capacidad nominal de corriente del disyuntor.

⚠ **ADVERTENCIA:** Asegúrese de que el cable eléctrico no esté instalado de manera que quede pinzado ni aplastado contra un borde filoso, y asegúrese también de que esté bien guardado o sujeto para evitar tropiezos o enganchones y reducir así el riesgo de incendio, descarga eléctrica o lesiones a las personas.

La construcción y el cableado eléctrico del tomacorriente deben cumplir con las ordenanzas de construcción municipales y con la demás reglamentación aplicable a fin de reducir el riesgo de incendio, descarga eléctrica y lesiones.

No intente cablear usted mismo los nuevos circuitos o

tomacorrientes. Para reducir el riesgo de incendio, descarga eléctrica o lesiones, acuda siempre a un electricista matriculado.

⚠ **ADVERTENCIA:** El soporte de montaje suministrado está diseñado para uso exclusivamente con chimeneas Dimplex montadas en la pared. Un uso incorrecto, o el uso para propósitos diferentes de aquellos de diseño, puede provocar daños o lesiones.

Instalación

⚠ **ADVERTENCIA:** Si no se instala la chimenea de acuerdo con las siguientes instrucciones, pueden ocasionarse daños al equipo o puede exponerse al usuario a riesgo de incendio, lesiones graves, enfermedad o muerte.

⚠ **ADVERTENCIA:** La chimenea requiere instalar los tornillos del soporte de montaje en un mínimo de dos montantes de la pared (Figura 2).

Herramientas requeridas

- Destornillador Phillips No. 2
- Lápiz
- Destornillador común
- Nivel de burbuja (incluido)
- Perforadora y brocas, según se requiera

Tiempo aproximado: 30 minutos para la instalación

Instalación de la chimenea

1. Seleccione una ubicación apropiada para montar la unidad en una pared, por arriba de un tomacorriente eléctrico. Deberá mantenerse el acceso al tomacorriente eléctrico. Asegúrese de que la instalación cumpla con los códigos eléctricos nacionales y estatales/provinciales.

! **NOTA:** Se recomienda que la parte inferior de la unidad no quede montada a una altura superior a 1020 mm (40") de la superficie de instalación de la chimenea para mantener un óptimo ángulo de visualización de la llama.

! **PRECAUCIÓN:** Asegúrese de que la parte superior de la unidad quede al menos a 610 mm (24") del techo o de cualquier objeto (es decir, receptáculos eléctricos) que pudieran obstruir o ser susceptibles al flujo o temperatura del aire que sale de la unidad.

! **PRECAUCIÓN:** Temperatura elevada disponga los cordones eléctricos, cortinaje y todos los muebles a por lo menos 3 pies (0.9m) de distancia de la parte delante así como de los lados y de la parte trasera del calentador.

2. El soporte de montaje en pared debe estar montado en al menos dos (2) montantes de

Figura 2



Figura 3



pared. Deberá accederse a los montantes a través de dos (2) orificios para el soporte de pared en una de las combinaciones siguientes: A y F, B y D, o C y E (Figura 2).

! **NOTA:** Los anclajes de pared deberán instalarse en las ubicaciones apropiadas de la pared para sujetar el soporte a través de los orificios restantes (Figura 3). Por ejemplo, si desea fijar el soporte a los montantes a través de los orificios A y D, instale anclajes centrados en los orificios B y C.

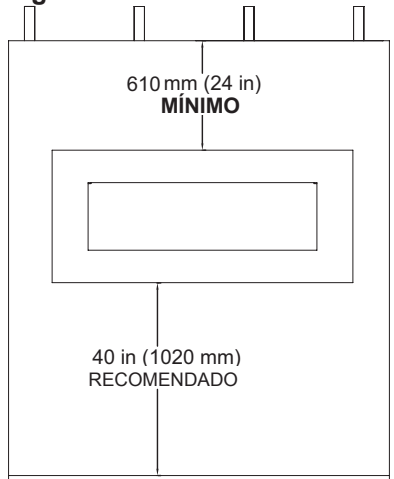
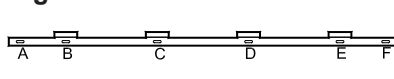
Instalación de la chimenea

3. Sujete el soporte de montaje contra la pared, y marque la ubicación de UNO (1) de los orificios de montaje.
4. Coloque el nivel de burbuja sobre la parte superior del soporte de montaje en pared.
5. Ajuste el soporte de montaje en pared de modo que la burbuja del nivel quede centrada entre las dos líneas negras.
6. Marque otras tres (3) ubicaciones para los tornillos de montaje, sobre la pared, asegurándose de que el soporte de pared permanezca a nivel.
7. Instale los anclajes de pared suministrados sobre las ubicaciones marcadas en el muro de piedra en seco colocando un destornillador Phillips en la hendidura del anclaje.
8. Presione el anclaje dentro de la pared en la posición marcada deseada a la vez que gira el



Figura 5



- anclaje hacia la derecha hasta que quede al ras con la pared.
9. Inserte los tornillos de anclaje de pared a través del soporte de pared y enrósquelos en los anclajes de pared. Apriete el tornillo (Figura 4).
 10. Instale los tornillos restantes a través del soporte y en el interior de los montantes de la pared, según se requiera.
 11. Monte la unidad contra la pared, de modo que las lengüetas del soporte de pared se hayan insertado dentro de las ranuras de la parte posterior de la chimenea, tal como se muestra. (Figura 5)
 12. Cuelgue el marco frontal sobre las monturas de la chimenea (Figura 6).
 13. El cable eléctrico excesivo puede volver a insertarse en la parte inferior de la unidad, en el área de almacenamiento del cable.

Instalación de la chimenea

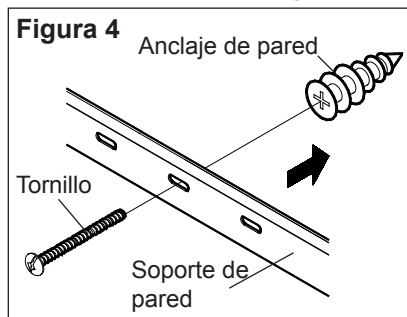
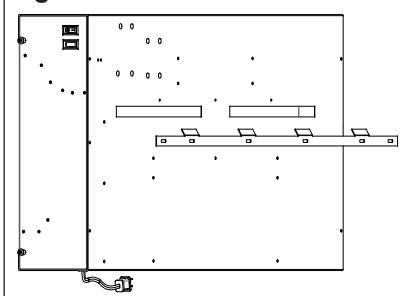
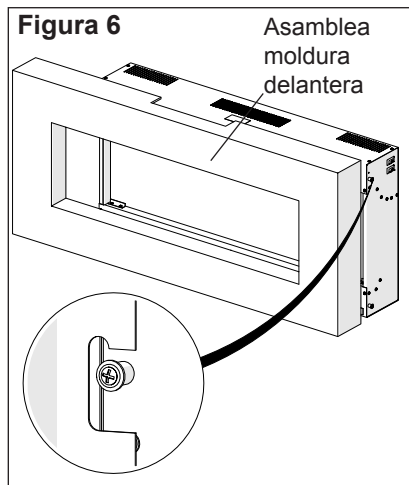

Funcionamiento

Los controles manuales para la chimenea eléctrica se encuentran del lado derecho de la unidad (Figura 7).

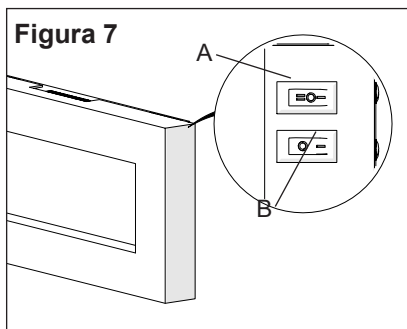

A. Interruptor de 3 posiciones

El interruptor tiene dos (2) posiciones de encendido, marcadas con “ I ” y “ II ”. La posición “ I ” es para el funcionamiento manual. En esta posición, está puentado el control remoto integrado.

La posición “ II ” es para que la unidad funcione con el control remoto suministrado. Al estar en la posición “ II ”, la unidad se hace funcionar con los botones de encendido y apagado del control remoto.

Cuando el interruptor se encuentra en la posición del centro (“ O ”), la

Funcionamiento

unidad está apagada.

B. Interruptor de encendido/apagado del calor

El interruptor de encendido/apagado del calor alimenta al ventilador del calentador y al elemento calentador.

Restablecimiento del interruptor de temperatura máxima

En caso de sobrecalentarse el calentador, un interruptor automático de corte apagará la chimenea, la cual no se volverá a encender hasta no restablecerse. Puede restablecerse colocando el interruptor de 3 posiciones en la posición apagado y esperando cinco (5) minutos antes de volver a encender la unidad.

⚠ PRECAUCIÓN: Si es necesario restablecer el calentador continuamente, desconecte el suministro eléctrico y llame al servicio al cliente de Dimplex al 1-888-DIMPLEX (1-888-346-7539).

Control remoto

La chimenea se suministra con un control remoto de radiofrecuencia. La chimenea se suministra con un control remoto de radiofrecuencia.

Este control remoto tiene un rango de aproximadamente 50 pies (15,25 m), y no es necesario orientarlo hacia la chimenea dado que puede atravesar la mayoría de los obstáculos

(incluidas las paredes). Se suministra con una de cientos de frecuencias independientes para evitar la interferencia con otras unidades.

! NOTA: Asegúrese de que el interruptor de 3 posiciones de la chimenea esté fijado en el ajuste de control remoto (posición " II ").

Para hacerlo funcionar, pulse el botón ON (Encendido) para encender la chimenea, y pulse el botón apagado para apagarla.

! NOTA: Antes de intentar la operación con el control remoto, extraiga la banda aislante plástica de entre la caja y la cubierta para las baterías del control remoto (Figura 8).

Inicialización/Reprogramación del control remoto

En el caso de que su control remoto no controle el funcionamiento de la chimenea, siga los pasos siguientes para reiniciar el control remoto y el receptor incorporado en la chimenea:

1. Coloque el interruptor de 3 posiciones (Figura 7A) en la posición de apagado ("O").
2. Espere un mínimo de cinco (5) segundos y luego coloque el interruptor de 3 posiciones en la posición del control remoto ("II").
3. Al cabo de 10 segundos de cambiar la posición del interruptor, pulse el botón encendido situado en el control

🔑 Funcionamiento

remoto (Figura 8).

Esto sincronizará el control remoto con su receptor.

! NOTA: Sólo dispondrá de 10 segundos para realizar este último paso. Si no lo hace dentro de este lapso de tiempo, deberá volver a seguir estos pasos.

Reemplazo de la batería

Para reemplazar la batería:

1. Deslice la tapa de la batería a la posición abierta en el control remoto (Figura 8).
2. Instale una (1) batería de 12 voltios (A23) en el compartimiento de la batería.
3. Cierre la tapa de la batería.



Es necesario reciclar la batería o desecharla correctamente. Consulte con las autoridades locales o con un minorista para obtener información sobre el reciclaje en su área.

Figura 8

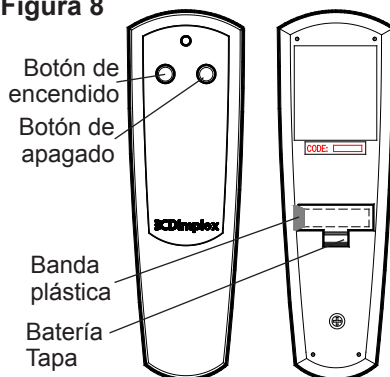



Mantenimiento

⚠ ADVERTENCIA: Para reducir el riesgo de incendio, descarga eléctrica o lesiones, desconecte el suministro eléctrico antes de intentar cualquier tipo de mantenimiento o limpieza.

Limpieza del vidrio parcialmente reflejante

El vidrio parcialmente reflejante se limpia en la fábrica durante el procedimiento de ensamblaje. Durante el envío, la instalación, la manipulación, etc., el vidrio parcialmente reflejante puede recoger partículas de polvo; las cuales pueden eliminarse limpiando delicadamente con un paño limpio y seco.

Para eliminar las huellas dactilares u otras marcas, el vidrio parcialmente reflejante puede limpiarse con un paño húmedo. El vidrio parcialmente reflejante deberá secarse completamente con un paño sin pelusa para evitar manchas de agua. Para evitar arañazos, no utilice limpiadores abrasivos.

Limpieza de las superficies de la chimenea

Utilice sólo un paño húmedo para limpiar las superficies pintadas de la chimenea. No utilice limpiadores abrasivos.

Servicio técnico

Con excepción de los procedimientos de instalación y limpieza descritos en este manual, un representante autorizado de servicio técnico deberá realizar cualquier otro tipo de servicio.



Garantía

Productos sobre los que se aplica esta garantía limitada

Esta garantía limitada se aplica a los siguientes modelos de su chimenea eléctrica Dimplex recientemente comprada: **DWF1326TR**. Esta garantía limitada se aplica sólo a las compras realizadas en cualquier provincia de Canadá, excepto en el Territorio de Yukón, Nunavut, o los Territorios del noroeste, o en cualquiera de los 50 estados de los Estados Unidos de América (incluido el Distrito de Columbia), excepto Hawái y Alaska. Esta garantía limitada se aplica al comprador original del producto únicamente y no es transferible.

Productos excluidos de esta garantía limitada

No están cubiertos por esta garantía limitada los productos comprados en el Territorio de Yukón, Nunavut, Territorios del noroeste, Hawái ni Alaska. Los productos comprados en estos Estados, provincias o territorios se venden TAL CUAL, sin garantía ni condición de ningún tipo (que incluye, sin limitación, cualquier garantía implícita o condiciones de comerciabilidad o adecuación a un fin particular), y el riesgo total respecto de la calidad y del rendimiento de los productos recae en el comprador; y en el caso de un defecto, el comprador asume todo el costo de cualquier servicio técnico o reparación necesarios.

Lo que cubre la garantía y hasta cuándo

Los productos amparados por esta garantía limitada, salvo los elementos que rodean la chimenea (dinteles) y sus rebordes, se han ensayado e inspeccionado antes de su envío y, de acuerdo con las cláusulas de esta garantía, Dimplex garantiza que tales

productos están libres de defectos de materiales y de fabricación durante un período de 1 año a contar desde la fecha de primera compra de dichos productos.

El período de garantía limitada por 1 año se aplica también a cualquier garantía implícita que pueda existir de acuerdo con la legislación vigente aplicable. Algunas jurisdicciones no permiten limitaciones sobre la duración de la garantía implícita; por ello, la limitación antes citada puede que no sea aplicable al comprador.

Lo que esta garantía limitada no ampara

Esta garantía limitada no se aplica a los productos reparados (salvo por Dimplex o sus representantes técnicos autorizados) o modificados de algún modo. Esta garantía limitada no se aplica a los defectos que se produzcan por mal uso, abuso, accidente, negligencia, instalación incorrecta, mantenimiento o manejo inadecuados, o funcionamiento con una fuente de alimentación incorrecta.

Lo que debe hacer para solicitar el servicio en virtud de esta garantía limitada

Los defectos deben ser declarados al Servicio Técnico de Dimplex comunicándose con Dimplex al 1-888-DIMPLEX (1-888-346-7539), o a 1367 Industrial Road, Cambridge Ontario, Canadá N1R 7G8. No olvide tener el comprobante de compra y los números de serie, y catálogo/modelo a la mano cuando llame. El servicio bajo la garantía limitada exige que se disponga del comprobante de compra del producto.

Lo que hará Dimplex en el caso de defecto?

En el caso de que, durante el período de 1 año de garantía limitada, se demostrase que una pieza o un producto amparado



Garantía

por esta garantía limitada tiene defectos de material o de fabricación, usted dispondrá de los siguientes derechos:

- Dimplex elegirá, a su exclusivo criterio, si repara o reemplaza el producto o la pieza defectuosos sin cargo. Si Dimplex no pudiera reparar o reemplazar el producto o la pieza, o si la reparación o el reemplazo no es comercialmente práctico o no se puede completar en forma oportuna, Dimplex puede elegir, en lugar de reparar o reemplazar el producto, reintegrar al comprador el precio de compra de dicho producto o pieza.
- El servicio bajo la garantía limitada será realizado únicamente por distribuidores o agentes de servicio de Dimplex autorizados para proporcionar servicios bajo la garantía limitada.
- Dimplex no será responsable de, y los servicios bajo la garantía limitada no incluirán, cualquier gasto en que se incurra para la instalación o el retiro del producto o la pieza (o cualquier producto o pieza de reemplazo) ni de los costos de mano de obra o transporte. Tales costos corren a cuenta del comprador.

De lo que tampoco son responsables ni Dimplex ni los distribuidores ni los técnicos de mantenimiento:

EN NINGÚN CASO SERÁN RESPONSABLES DIMPLEX NI SUS DIRECTIVOS, NI RESPONSABLES, NI AGENTES FRENTE AL COMPRADOR O TERCEROS DE CUALQUIER TIPO, BIEN SE CONTEMPLE CONTRACTUALMENTE, EXTRA CONTRACTUALMENTE, O CON CUALQUIER OTRO CONCEPTO, DE CUALQUIER PÉRDIDA, COSTO

O DAÑO INDIRECTO, ESPECIAL, PUNITIVO, EJEMPLARIZANTE, MEDIATO O INCIDENTAL, QUE SE PRODUZCA O ESTÉ RELACIONADO CON LA VENTA, MANTENIMIENTO, USO O IMPOSIBILIDAD DE USAR EL PRODUCTO, INCLUSO SI DIMPLEX O SUS DIRECTIVOS, RESPONSABLES O AGENTES HAN SIDO AVISADOS DE LA POSIBILIDAD DE QUE SE PRODUZCAN DICHOS DAÑOS, PÉRDIDAS O COSTOS, O SI TALES DAÑOS, PÉRDIDAS O COSTOS SON PREVISIBLES. EN NINGÚN CASO SERÁN RESPONSABLES DIMPLEX NI SUS DIRECTIVOS, RESPONSABLES O AGENTES DE CUALQUIER DAÑO, PÉRDIDA O COSTO DIRECTO QUE SUPERE EL PRECIO DE COMPRA DEL PRODUCTO.

ALGUNAS JURISDICCIONES NO PERMITEN LA EXCLUSIÓN O LIMITACIÓN DE DAÑOS INCIDENTALES O MEDIATOS; POR ELLO PUEDE QUE NO SEA APLICABLE AL COMPRADOR LA LIMITACIÓN O EXCLUSIÓN ANTERIOR.

Cómo se aplican las legislaciones provincial y estatal

Esta garantía limitada le proporciona derechos legales específicos y puede que usted tenga también otros derechos que varían de una jurisdicción a otra. A la venta de los productos amparados por esta garantía limitada no le serán de aplicación las cláusulas de la Convención de las Naciones Unidas sobre Contratos de Venta de Mercancías.



Piezas de reemplazo

Ensamble del calentador (con Protección térmica)	9600560100RP
Asamblea moldura delantera	0441490100RP
Vidrio parcialmente reflectante	5902420100RP
Panel retardante de la llama	5902400100RP
Cable de alimentación	4100010800RP
Motor de efecto de llama	2000210500RP
Varilla de efecto de llama	5901070200RP
Interruptor de encendido/apagado del calentador	2800070700RP
Interruptor de tres posiciones	2800071100RP
Receptor del control remoto	3000380200RP
Control Remoto	3000370900RP
Conjunto de luces LED	3000830100RP
Placa de Control LED	3000810200RP
Juego de quincallería de montaje	9600350100RP
Soporte de montaje	1017130259RP



Dimplex North America Limited
1367 Industrial Road
Cambridge ON
Canada N1R 7G8

© 2013 Dimplex North America Limited