



SHARP®

ELECTRONIC PRINTING CALCULATOR
CALCULATRICE IMPRIMANTE ÉLECTRONIQUE
CALCULADORA IMPRESORA ELECTRÓNICA

OPERATION MANUAL
MODE D'EMPLOI
MANUAL DE MANEJO



EL-2902C

FOR ENGLAND ONLY:

IMPORTANT

The wires in this mains lead are coloured in accordance with the following code:

BLUE: Neutral
BROWN: Live

As the colours of the wires in the mains lead of this apparatus may not correspond with the coloured markings identifying the terminals in your plug proceed as follows,

The wire which is coloured **BLUE** must be connected to the terminal which is marked with the letter **N** or coloured black.

The wire which is coloured **BROWN** must be connected to the terminal which is marked with the letter **L** or coloured red.

This apparatus must be protected by a **3A** fuse in the mains plug or distribution board.

"CAUTION: DO NOT CONNECT THE LIVE (BROWN) WIRE OR THE NEUTRAL (BLUE) WIRE TO THE EARTH TERMINAL AT YOUR 3 PIN MAINS PLUG."

PRINTED IN CHINA / IMPRIMÉ EN CHINE / IMPRESO EN CHINA
00FT(TINSZ0429EHZZ)

SHARP CORPORATION



OPERATIONAL NOTES

To insure trouble-free operation of your SHARP calculator, we recommend the following:

1. The calculator should be kept in areas free from extreme temperature changes, moisture, and dust.
2. A soft, dry cloth should be used to clean the calculator. Do not use solvents or a wet cloth.
3. Since this product is not waterproof, do not use it or store it where fluids, for example water, can splash onto it. Raindrops, water spray, juice, coffee, steam, perspiration, etc. will also cause malfunction.
4. If service should be required, use only a SHARP servicing dealer, a SHARP approved service facility or SHARP repair service.
5. If you pull out the power cord to cut electricity completely, the presently stored tax rate will be cleared.

PRÉCAUTIONS

Afin d'assurer un fonctionnement sans ennui de la calculatrice SHARP, veuillez prendre les précautions suivantes:

1. Ne pas laisser la calculatrice dans les endroits sujets à de forts changements de température, à l'humidité, et à la poussière.
2. Pour le nettoyage de la calculatrice, utiliser un chiffon doux et sec. Ne pas utiliser de solvants ni un chiffon humide.
3. Cet appareil n'étant pas étanche, il ne faut pas l'utiliser ou l'entreposer dans des endroits où il risquerait d'être mouillé, par exemple par de l'eau. La pluie, l'eau brumisée, l'humidité, le café, la vapeur, la transpiration, etc. sont à l'origine de dysfonctionnements.
4. Si une réparation s'avérait nécessaire, confier l'appareil à un distributeur agréé par SHARP et assurant l'entretien, à un service d'entretien agréé par SHARP, ou à un centre d'entretien SHARP.
5. Si la fiche du cordon d'alimentation est débranchée de telle sorte que l'alimentation électrique se trouve complètement coupée, le taux de taxe présentement mis en mémoire est effacé.

NOTAS AL MANEJARLA

A fin de que su calculadora SHARP funcione sin averías, le recomendamos lo siguiente:

1. Evite dejar la calculadora en ambientes en que haya cambios de temperatura, humedad y polvo bastante notables.
2. Al limpiar la calculadora, utilice un paño suave y seco. No use disolventes ni tampoco un paño húmedo.
3. Debido a que este producto no es a prueba de agua, no deberá ser utilizado o guardado en lugares donde pudiera ser salpicado por líquidos, por ejemplo agua. Gotas de lluvia, salpicaduras de agua, jugos o zumos, café, vapor, transpiración, etc. también perjudican el funcionamiento del producto.
4. Si necesita reparar esta unidad, diríjase sólo a un distribuidor SHARP, a un centro de servicio autorizado por SHARP o a un centro de reparaciones SHARP.
5. Si desconecta el cable de alimentación para desconectar completamente la electricidad, la tasa de impuesto almacenada actualmente se borrará.

OPERATING CONTROLS

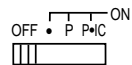

POWER SWITCH; PRINT / ITEM COUNT MODE SELECTOR:

- "OFF": Power OFF
 "•": Power ON. Set to the non print mode.
 "P": Power ON. Set to the print mode.
 "P•IC": Power ON. Set to the print and item count mode.

For addition or subtraction, each time $\boxed{+}$ is pressed, 1 is added to the item counter, and each time $\boxed{-}$ is pressed, 1 is subtracted.

- The count is printed when the calculated result is obtained.
- Pressing of $\boxed{*}$, $\boxed{\%CE}$ $\boxed{\%CE}$ clears the counter.

* The built-in LCD backlight turns on when the calculator's power is on and turns off when the power is off.

Note: The counter has a maximum capacity of 3 digits (up to ± 999). If the count exceeds the maxi-

LES COMMANDES

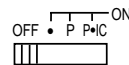

INTERRUPTEUR; SÉLECTEUR DE MODE D'IMPRESSION / COMPTAGE D'ARTICLES:

- "OFF": Mise hors tension.
 "•": Mise sous tension. Pour choisir le mode de non impression.
 "P": Mise sous tension. Pour choisir le mode de impression.
 "P•IC": Mise sous tension. Pour choisir le mode d'impression et de comptage d'articles.

Lors des additions et des soustractions, chaque fois que l'on appuie sur $\boxed{+}$, une unité est ajoutée au compteur d'articles et chaque fois que l'on appuie sur $\boxed{-}$, une unité est retranchée.

- Le compte est imprimé lorsque le résultat calculé est obtenu.
- Le compteur revient à zéro en agissant sur $\boxed{*}$, $\boxed{\%CE}$ $\boxed{\%CE}$.

CONTROLES DE FUNCIONAMIENTO

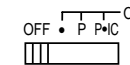

INTERRUPTOR DE CORRIENTE; SELECTOR DEL MODO DE IMPRESION / MODO PARA CONTAR ARTICULOS:

- "OFF": Apagado (OFF)
 "•": Encendido (ON). Fija el modo de no impresión.
 "P": Encendido (ON). Fija el modo de impresión.
 "P•IC": Encendido (ON). Fija el modo de impresión y de cuenta de artículos.

En las sumas o restas, cada vez que se apriete $\boxed{+}$ se añadirá 1 al contador de artículos, y cada vez que se apriete $\boxed{-}$ se restará 1.

- La cuenta queda impresa cuando se obtiene el resultado calculado.
- Al apretar $\boxed{*}$, $\boxed{\%CE}$ $\boxed{\%CE}$ se borra el contenido del contador.

* La retroiluminación de la LCD incorporada se



imum, the counter will recount from zero.

* Le rétro-éclairage de l'écran à cristaux liquides intégré s'allume quand la calculatrice est mise sous tension et s'éteint quand elle est mise hors tension.

enciende y se apaga cuando se conecta y desconecta respectivamente la alimentación de la calculadora.

Note: La capacité du compteur est de 3 chiffres maximum (jusqu'à ±999). Si le compte dépasse ce maximum, le compteur repartira de zéro.

Note: El contador tiene una capacidad de un máximo de 3 cifras (hasta ±999). Si la cuenta excede el máximo, el contador vuelve a contar partiendo de cero.

F 3 2 1 0 A

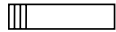

DECIMAL / ADD MODE SELECTOR:

"3 2 1 0": Presets the number of decimal places in the answer.

"F": The answer is displayed in the floating decimal system.

"A": The decimal point in addition and subtraction entries is automatically positioned to the 2nd digit from the lowest digit of entry number. Use of the add mode permits addition and subtraction of numbers without entry of the decimal point. Use of \square , \square and \square will automatically override the add mode and decimally correct answers will be printed.

F 3 2 1 0 A

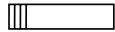

SÉLECTEUR DE MODE DÉCIMAL / ADDITION:

"3 2 1 0": Il préétablit le nombre de décimales dans le résultat.

"F": Le résultat est affiché dans le système à virgule flottante.

"A": Lors des opérations d'addition et de soustraction, le point décimal est automatiquement placé à gauche du 2ème chiffre en partant de la droite. Le mode addition permet l'addition et la soustraction de nombres sans que la frappe du point décimal soit nécessaire. L'emploi des \square , \square et \square annule automatiquement le mode addition et permet l'impression du résultat, le point décimal étant placé à l'endroit approprié.

F 3 2 1 0 A

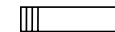

SELECTOR DEL MODE DE DECIMAL / SUMA:

"3 2 1 0": Prefija el número de lugares decimales de la respuesta.

"F": La respuesta aparecerá en la exhibición en el sistema decimal flotante.

"A": El punto decimal en los registros de suma y resta se coloca automáticamente en la segunda cifra a partir de la cifra más baja del número registrado. Utilizando el modo de suma se pueden sumar y restar números sin registrar el punto decimal. El uso de \square , \square y \square anula automáticamente el modo de suma e imprime las respuestas decimales correctas.



5/4 ↓



ROUNDING SELECTOR:

Set Decimal Selector to 2.

4 ÷ 9 = 0.444 ... , 5 ÷ 9 = 0.555 ...

	4 \square 9 \square	5 \square 9 \square
5/4	0.44	0.56
↓	0.44	0.55

Note: The decimal point floats during successive calculation by the use of \square or \square .

If the decimal selector is set to "F" then the answer is always rounded down (↓).

GT •



GRAND TOTAL MODE SELECTOR:

"GT": This selector will accumulate the following:

("* +" will be printed.)

1. Addition and subtraction totals obtained with \square .
2. Product and quotient totals obtained with \square or \square .
3. Answers obtained with \square or \square .

"•": Neutral

5/4 ↓



SÉLECTEUR D'ARRONDI:

Placer le sélecteur de décimale sur 2.

4 ÷ 9 = 0.444 ... , 5 ÷ 9 = 0.555 ...

	4 \square 9 \square	5 \square 9 \square
5/4	0.44	0.56
↓	0.44	0.55

Note: La virgule flotte durant un calcul successif en utilisant \square ou \square .

Si le sélecteur de décimale est sur la position "F", le résultat est toujours arrondi à la valeur inférieure (↓).

GT •



SÉLECTEUR DE MODE DE TOTAL GÉNÉRAL:

"GT": Ce sélecteur accumulera ce qui suit:

("* +" sera imprimé.)

1. Les totaux d'addition et de soustraction obtenus avec \square .
2. Les totaux de produit et de quotient obtenus avec \square ou \square .
3. Les résultats obtenus avec \square ou \square .

"•": Neutre, GT OFF (arrêt)

5/4 ↓



SELECTOR DE REDONDEO:

Fija el selector decimal en 2.

4 ÷ 9 = 0.444 ... , 5 ÷ 9 = 0.555 ...

	4 \square 9 \square	5 \square 9 \square
5/4	0.44	0.56
↓	0.44	0.55

Nota: El punto (= coma) decimal flota mientras se hacen cálculos sucesivos usando \square o \square .

Si el selector decimal se coloca en "F", la respuesta siempre se redondea por defecto (↓).

GT •



SELECTOR DEL MODO DE TOTAL GLOBAL:

"GT": Este selector hará que se acumule lo siguiente:

(Se imprimirá "* +".)

1. Totales de suma y resta obtenidos con \square .
2. Totales de productos y cocientes obtenidos con \square o \square .
3. Resultados obtenidos con \square o \square .

"•": Posición neutra, total global, desactivada.





 **PAPER FEED KEY**

 **LAST DIGIT CORRECTION KEY**



 **GRAND TOTAL KEY:**

Prints and clears the "GT" memory contents.

 **NON-ADD / SUBTOTAL KEY:**

Non-add – When this key is pressed right after an entry of a number in the Print mode, the entry is printed on the left-hand side with "#".

This key is used to print out numbers not subjects to calculation such as code, date, etc.



Subtotal – Used to get subtotal(s) of additions and/or subtractions. When pressed following  or , the subtotal is printed with "◇" and the calculation may be continued.

 **CLEAR/CLEAR ENTRY KEY:**

Clear – This key also serves as a clear key for the calculation register and resets an error condition.

Clear entry – When pressed after a number and before a function, clear the number.

 **TOTAL KEY:**

When pressed after  or , prints the total of addition and subtraction with "★".

 **EQUAL KEY:**

Gives the results of multiplication and division and performs repeat calculations with a constant.

Multiplication:

The calculator will automatically remember the first number entered (the multiplicand) and  instruction.

Division:

The calculator will automatically remember the second number entered (the divisor) and  instruction.

 **TOUCHE DE MONTÉE DE PAPIER**

 **TOUCHE DE CORRECTION DU DERNIER CHIFFRE**

 **TOUCHE DE TOTAL GÉNÉRAL:**

Imprime le contenu de la mémoire du total général "GT" et l'efface.



 **TOUCHE DE NON ADDITION / TOTAL PARTIEL:**

Non addition –

Lorsqu'on agit sur cette touche juste après l'introduction d'un nombre dans le mode d'impression, l'entrée est imprimée à gauche avec "#".

Cette touche sert à imprimer des nombres qui ne sont pas sujets au calcul tels que les codes, les dates, etc.

Total partiel –



Sert à obtenir le(s) total(aux) partiel(s) des additions et/ou des soustractions. Lorsqu'on agit sur cette touche à la suite de  ou , le total partiel est imprimé conjointement avec "◇" et le calcul peut continuer.

 **TOUCHE EFFACEMENT / D'EFFACEMENT DES ENTRÉES:**

Effacement – Cette touche sert également de touche d'effacement des registres de calcul et annule une condition d'erreur.

Effacement des entrées – Efface un nombre qui a été introduit avant l'utilisation d'une touche de fonction.

 **TOUCHE TOTAL:**

Utilisée après une touche , , elle imprime le total d'une addition ou d'une soustraction avec le symbole "★".

 **TOUCHE SIGNE ÉGAL:**

Donne le résultat de multiplications, de divisions et effectue des calculs répétés avec une constante.

Multiplication:

La calculatrice rappelle automatiquement le premier nombre introduit (le multiplicande) ainsi que l'instruction .

Division:

La calculatrice rappelle automatiquement le deuxième nombre introduit (le diviseur) ainsi que l'instruction .

 **TECLA DE AVANCE DEL PAPEL**

 **TECLA DE CORRECCION DE LA ULTIMA CIFRA**

 **TECLA DE TOTAL GLOBAL:**

Imprime y borra el contenido de la memoria de total global "GT".



 **TECLA DE NO SUMA / TOTAL PARCIAL:**

No suma –

Cuando se aprieta esta tecla inmediatamente después de haber ingresado un número en el modo de impresión, el número registrado se imprime a la izquierda, junto con "#".

Esta tecla se usa para imprimir números que no están sujetos a cálculos como, por ejemplo, códigos, fechas, etc.

Total parcial –



Se usa para obtener uno o varios totales parciales de sumas y/o restas. Cuando se aprieta a continuación de  o , se imprimirá el total parcial junto con "◇", pudiéndose seguir con los cálculos.

 **TECLA DE BORRADO / BORRADO DE ENTRADA:**

Borrado – Esta tecla también sirve de tecla de borrado para los registros de cálculos y anula un estado de error.

Borrado de entrada – Cuando se aprieta después de un número y antes de una función, borra el número.

 **TECLA TOTAL:**

When Cuando se aprieta después , , imprime el total de la suma y resta con "★".

 **TECLA IGUAL:**

Muestra el resultado de la multiplicación y división realiza cálculos repetidos con una constante.

Multiplicación:

La calculadora retendrá automáticamente el primer factor registrado (el multiplicando) y la instrucción .

División:

La calculadora retendrá automáticamente el segundo factor registrado (el divisor) y la instrucción .



**CHANGE SIGN KEY:**

Changes the algebraic sign of a number (i.e., positive to negative or negative to positive).

**MARKUP KEY:**

Used to perform mark-ups, percent change and automatic add on/discount.

**RECALL AND CLEAR MEMORY KEY****RECALL MEMORY KEY****STORE KEY:**

This key is used to store the tax rate.

- A maximum of 4 digits can be stored (decimal point is not counted as a digit).
- Only one rate can be stored. If you enter a new rate, the previous rate will be cleared.

**TAX-INCLUDING KEY****PRE-TAX KEY****DISPLAY SYMBOLS:**

- M** : **Memory symbol**
Appears when a number is in the memory.
- : **Minus symbol**
Appears when a number is negative.
- E** : **Error symbol**
Appears when an overflow or other error is detected.
- G** : **Grand total memory symbol**
Appears when a number is in the grand total memory.
- TAX+** : **Tax-including symbol**
Appears when the total calculated includes tax.
- TAX-** : **Pre-tax symbol**
Appears when the total calculated excludes tax.
- TAX** : **Tax rate symbol**
Appears when the tax rate is set.

**TOUCHE DE CHANGEMENT DE SIGNE:**

Permet de changer le signe algébrique d'un nombre (c.à.d. de positif à négatif ou de négatif à positif).

**TOUCHE DE MAJORATION:**

Cette touche sert à effectuer les hausses de prix, le changement de pourcentage et les majorations/rabais automatiques.

**TOUCHE DE RAPPEL ET D'EFFACEMENT DE LA MÉMOIRE****TOUCHE DE RAPPEL DE LA MÉMOIRE****TOUCHE ENREGISTREMENT:**

Cette touche permet de mettre en mémoire un taux de taxe.

- 4 chiffres, au plus, peuvent être mis en mémoire (le point décimal ne compte pas pour un chiffre).
- Un seul taux peut être mis en mémoire. L'enregistrement d'un nouveau efface le précédent.

**TOUCHE DE TAXE INCLUE****TOUCHE DE PRÉTAXE****SYMBOLES AFFICHÉS:**

- M** : **Symbole de mémoire**
Visualisé lorsqu'un nombre est mis en mémoire.
- : **Symbole de soustraction**
Visualisé lorsque le nombre est négatif.
- E** : **Symbole d'erreur**
Visualisé en cas d'erreur ou de dépassement de capacité.
- G** : **Symbole de mémoire du total général**
Apparaît lorsqu'un nombre se trouve dans la mémoire du total général.
- TAX+** : **Symbole de taxe incluse**
Visualisé lorsque le total calculé inclut la taxe.
- TAX-** : **Symbole de prétaxe**
Visualisé lorsque le total calculé exclu la taxe.
- TAX** : **Symbole de taux de taxe**
Visualisé aussi lorsque le taux de taxe est réglé.

**TECLA DE CAMBIO DE SIGNO:**

Cambia el signo algebraico de un número (es decir, de positivo a negativo o de negativo a positivo).

**TECLA DE USO MULTIPLE:**

Se usa para llevar a cabo aumentos, cambios de porcentaje y recargos/descuentos automáticos.

**TECLA DE TOTAL Y BORRADO DE MEMORIA****TECLA DE TOTAL PARCIAL EN MEMORIA****TECLA DE ALMACENAMIENTO:**

Esta tecla se utiliza para almacenar el tipo de impuesto.

- Se podrá almacenar un máximo de 4 dígitos (la coma decimal no se cuenta como un dígito).
- Sólo se podrá almacenar un tipo. Si introduce un nuevo tipo, el tipo anterior se borrar.

**TECLA DE INCLUSIÓN DE IMPUESTOS****TECLA DE ANTES DE IMPUESTOS****SIMBOLOS DE LA EXHIBICION:**

- M** : **Símbolo de memoria**
Aparece cuando un número se almacena en la memoria.
- : **Símbolo menos**
Aparece cuando el número es negativo.
- E** : **Símbolo de error**
Aparece cuando se detecta un error o se supera la capacidad.
- G** : **Símbolo del total global de la memoria**
Aparece cuando un número está en la memoria de total global.
- TAX+** : **Símbolo de inclusión de impuesto**
Aparece cuando el total calculado incluye impuesto.
- TAX-** : **Símbolo de antes de impuesto**
Aparece cuando el total calculado excluye impuesto.
- TAX** : **Símbolo de tipo de impuesto**
Aparece cuando se establece el tipo de impuesto.





INK ROLLER REPLACEMENT

If printing is blurry even when the ink roller is in the proper position, replace the roller.

Ink roller: Type EA-781R-BK (Black)
Type EA-781R-RD (Red)

WARNING:

APPLYING INK TO WORN INK ROLLER OR USE OF UNAPPROVED INK ROLLER MAY CAUSE SERIOUS DAMAGE TO PRINTER.

- 1) Set the power switch to OFF.
- 2) Remove the printer cover. (Fig. 1)
- 3) Remove the ink roller by turning it counterclockwise and pulling it upward. (Fig. 2)
- 4) Install the correct color new ink roller and press it in the correct position. Make sure that the ink roller is securely in place. (Fig. 3)
- 5) Put back the printer cover.

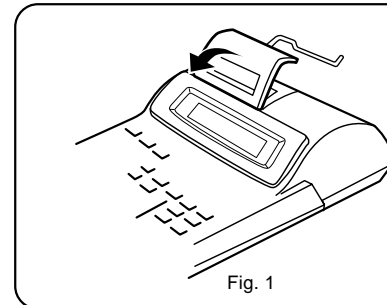

Fig. 1

REPLACEMENT DU CYLINDRE ENCREUR

Si l'impression est floue bien que le cylindre encreur soit dans la position convenable, remplacer ce cylindre.

Cylindre encreur: Type EA-781R-BK (Noir)
Type EA-781R-RD (Rouge)

AVERTISSEMENT:

LE FAIT D'APPLIQUER DE L'ENCRE A UN CYLINDRE ENCREUR ABIME, OU D'UTILISER UN CYLINDRE ENCREUR NON-APPROUVE PEUT CAUSER DE GRAVES DEGATS A L'IMPRIMANTE.

- 1) Placer l'interrupteur sur la position OFF.
- 2) Retirer le couvercle de l'imprimante. (Fig. 1)
- 3) Retirer le cylindre en le tournant dans le sens contraire des aiguilles d'une montre et en le tirant vers le haut. (Fig. 2)
- 4) Installer le cylindre encreur neuf et pousser la manette du cylindre encreur. Vérifier que le cylindre encreur est bien en place. (Fig. 3)
- 5) Remettre en place le couvercle de l'imprimante.

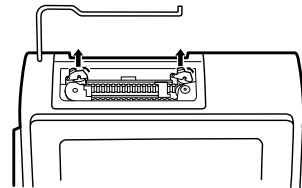

Fig. 2

CAMBIO DEL RODILLO ENTINTADOR

Si la impresión queda borrosa aunque esté bien colocado el rodillo entintador, reemplace el rodillo.

Rodillo entintador: Tipó EA-781R-BK (Negro)
Tipó EA-781R-RD (Rojo)

ADVERTENCIA:

ECHANDO TINTA EN UN RODILLO ENTINTADOR ROTO O USANDO UN RODILLO ENTINTADOR NO AUTORIZADO PUEDE CAUSAR DETERIOROS GRAVES EN LA IMPRESORA.

- 1) Poner el interruptor de corriente en "OFF".
- 2) Sacar la tapa de la impresora. (Fig. 1)
- 3) Mover levemente el botón del rodillo entintador hacia usted (en la dirección de la flecha) y luego quitarlo. Tener cuidado para que el rodillo entintador no se trabe debajo del estuche. (Fig. 2)
- 4) Instalar el nuevo rodillo entintador y empujar hacia dentro el botón del rodillo entintador. Asegurarse de que el rodillo entintador quede colocado firmemente en su lugar. (Fig. 3)
- 5) Poner de nuevo en su lugar la tapa de la impresora.

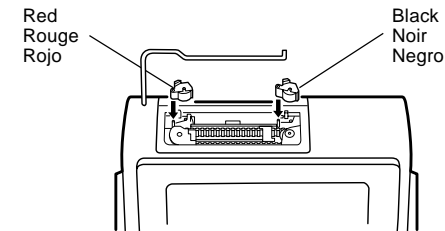

Fig. 3

Cleaning the printing mechanism

If the print becomes dull after long time usage, clean the printing wheel according to the following procedures:

- 1) Remove the printer cover and the ink roller.
- 2) Install the paper roll and feed it until it comes out of the front of the printing mechanism.
- 3) Put a small brush (like a tooth brush) lightly to the printing wheel and clean it by pressing [F6].

Nettoyage du mécanisme d'impression

Si l'impression devient faible après une longue période d'utilisation, nettoyer la roue imprimante en suivant les instructions ci-dessous:

- 1) Retirer le couvercle de l'imprimante et le cylindre encreur.
- 2) Mettre le rouleau de papier en place et faire avancer le papier jusqu'à ce qu'il sorte par l'avant du mécanisme d'impression.

Limpieza del mecanismo de impresión

Si la impresión se debilita después de usar la calculadora durante un largo tiempo, limpiar la rueda de impresión de acuerdo con el siguiente procedimiento:

- 1) Quitar la tapa de la impresora y el rodillo entintador.
- 2) Instalar el rollo de papel y hacerlo avanzar hasta que salga por la parte delantera del mecanismo de impresión.





4) Put back the ink roller and the printer cover.

- Notes:
- Never attempt to turn the printing belt or restrict its movement while printing. This may cause incorrect printing.
 - Do not rotate the printing mechanism manually, this may damage the printer.

- 3) Placer une petite brosse (telle qu'une brosse à dents) sur la roue imprimante et la nettoyer en appuyant sur .
- 4) Remettre le cylindre encreur et le couvercle de l'imprimante en place.

- Remarques:
- Pendant l'impression, ne tentez pas de tourner la courroie d'impression ni d'en empêcher le mouvement. Cela peut facilement provoquer une erreur d'impression.
 - Éviter de faire tourner la roue imprimante à la main, l'imprimante pourrait être endommagée de cette manière.

- 3) Apoyar un cepillo pequeño (similar a un cepillo de dientes) ligeramente sobre la rueda de impresión y limpiarla apretando .
- 4) Volver a colocar el rodillo entintador y la tapa de la impresora.

- Notas:
- Nunca intente girar la correa de impresión ni limitar su movimiento durante la impresión. Esto puede causar una impresión incorrecta.
 - Tratar de no girar la rueda de impresión manualmente, de lo contrario dañará la impresora.

PAPER ROLL REPLACEMENT

Never insert paper roll if torn. Doing so will cause paper to jam.

Always cut leading edge with scissors first.

- 1) Insert the leading edge of the paper roll into the opening. (Fig. 1)
- 2) Turn the power on and feed the paper by pressing . (Fig. 2)
- 3) Lift the attached metal paper holder up and insert the paper roll to the paper holder. (Fig. 3)

REPLACEMENT DU ROULEAU DE PAPIER

Ne tentez pas d'introduire le papier s'il est déchiré. En procédant ainsi, vous risquez un bourrage.

Avant tout, coupez soigneusement le début de la bande au moyen d'une paire de ciseaux.

- 1) Engagez l'extrémité du rouleau de papier dans l'ouverture. (Fig. 1)
- 2) Mettez l'appareil sous tension et faites avancer le papier en appuyant sur . (Fig. 2)
- 3) Soulevez le support métallique pour papier et introduisez le rouleau de papier dans le support pour papier. (Fig. 3)

CAMBIO DEL ROLLO DEL PAPEL

Nunca introduzca un rollo de papel roto. Esto causará atascos del papel.

Corte siempre en primer lugar el borde anterior.

- 1) Introduzca el borde del papel del rollo de papel en la abertura. (Fig. 1)
- 2) Conecte la alimentación y haga avanzar el papel apretando . (Fig. 2)
- 3) Levante el soporte metálico para papel incorporado e introduzca el rollo de papel en el soporte. (Fig. 3)

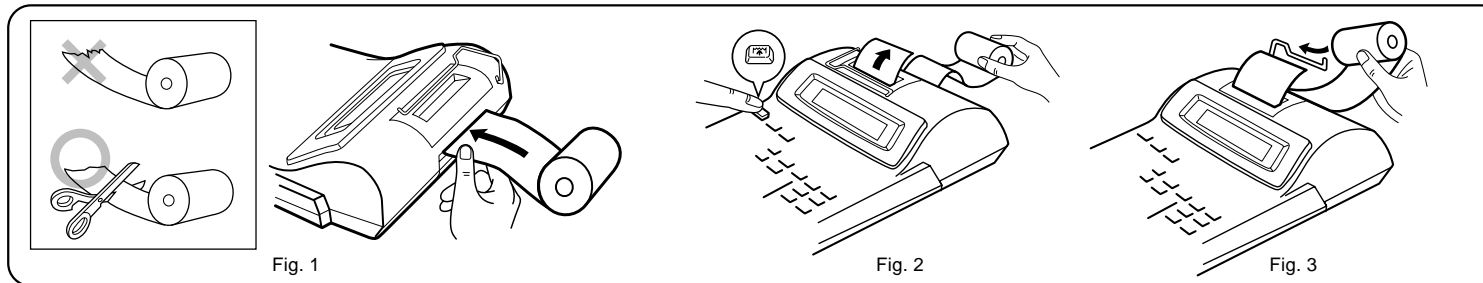

DO NOT PULL PAPER BACKWARDS AS THIS MAY CAUSE DAMAGE TO PRINTING MECHANISM.

NE PAS TIRER LE PAPIER EN ARRIERE, CAR CELA POURRAIT ENDOMMAGER LE MÉCANISME IMPRIMANT.

NO TIRAR DEL PAPEL HACIA ATRAS PUES PUEDE OCASIONAR DAÑOS AL MECANISMO DE IMPRESION.





ERRORS

There are several situations which will cause an overflow or an error condition. When this occurs, "E" will be displayed. The contents of the memory at the time of the error are retained.

If an "0-E" is displayed at the time of the error, "-----" will be printed in red and must be used to clear the calculator.

Error conditions:

1. When the integer portion of an answer exceeds 12 digits.
2. When the integer portion of the contents of the memory exceeds 12 digits.
(Ex. 999999999999 1)
3. When any number is divided by zero. (Ex. 5 0)

SPECIFICATIONS

Operating capacity: 12 digits
Power source:

AC: Local voltage

Calculations:

Four arithmetic, constant multiplication and division, power, add-on, tax, repeat addition and subtraction, reciprocal, grand total, item count calculation, markup, memory, etc.

PRINTING SECTION

Printer: Mechanical printer

Printing speed: Approx. 3.0 lines/sec.

Printing paper:

57mm (2-1/4") – 58mm (2-9/32") wide

80mm (3-5/32") in diameter (max.)

Operating temperature:

0°C – 40°C (32°F – 104°F)

Power consumption: 33 mA (220-230V, 230-240V)

Dimensions:

200 mm (W) × 251 mm (D) × 62 mm (H)

(7-7/8" (W) × 9-7/8" (D) × 2-7/16" (H))

Weight: Approx. 950 g (2.09 lb.)

Accessories:

1 paper roll, 2 ink rollers (installed), and operation manual

ERREURS

Il existe plusieurs cas qui entraînent un dépassement de capacité ou une situation d'erreur. Si cela se produit, "E" sera affiché. Le contenu de la mémoire au moment de l'erreur est préservé.

Si un "0-E" s'affiche au moment de l'erreur, "-----" s'imprime en rouge et il faut utiliser pour effacer l'erreur.

Conditions d'erreur:

1. Lorsque la partie entière d'un résultat dépasse 12 chiffres.
2. Lorsque la partie entière du nombre en mémoire excède 12 chiffres.
(Ex. 999999999999 1)
3. Lorsqu'un nombre est divisé par zéro. (Ex. 5 0)

FICHE TECHNIQUE

Capacité de travail: 12 chiffres
Alimentation:

CA: Tension locale

Calculs:

Quatre opérations arithmétiques, multiplication et division par une constante, élévation à une puissance, majoration, taxe, additions et soustraction successives, inverse, total général, comptage d'articles, hausse, calcul en mémoire, etc.

SECTION IMPRESSION

Imprimante: Imprimante mécanique

Vitesse d'impression: Env. 3,0 lignes/s

Papier d'impression:

Largeur: 57 mm – 58 mm

Diamètre (maxi.): 80 mm

Température: 0°C – 40°C

Consommation: 33 mA (220-230V, 230-240V)

Dimensions:

200 mm (L) × 251 mm (P) × 62 mm (H)

Poids: Env. 950 g

Accessoires:

1 rouleau de papier, 2 cylindres encres (installé), et mode d'emploi

ERRORES

Existen diversos casos en los que ocurre un exceso de capacidad o una condición de error. Al producirse esto, aparecerá "E". Los contenidos de la memoria, en el momento del error, quedan retenidos.

Si, al ocurrir el error, se visualiza el símbolo "0-E", se imprimirá en rojo "-----" y se deberá usar para borrar la calculadora.

Condiciones de error:

1. Cuando la parte entera de un resultado excede las 12 cifras.
2. Cuando la parte entera de los contenidos de la memoria supera las 12 cifras.
(Ej. 999999999999 1)
3. Cuando se divide un número cualquiera por un divisor de cero. (Ej. 5 0)

ESPECIFICACIONES TECNICAS

Capacidad de cálculo: 12 cifras
Alimentación de corriente:

CA: Voltaje local de corriente alterna

Cálculos:

Las cuatro operaciones aritméticas, multiplicaciones y divisiones por constante, potencia, recargos, Impuestos, sumas y restas consecutivas, recíprocos, total global, cuenta de artículos, aumento, memoria, etc.

SECCION DE LA IMPRESORA

Impresora: Impresora mecánica

Velocidad de impresión: Aprox. 3,0 líneas/seg.

Papel de impresión:

57 mm – 58 mm de ancho,

80 mm de diámetro (máx.)

Temperatura: 0°C – 40°C

Potencia: 33 mA (220-230V, 230-240V)

Dimensiones:

200 mm (An) × 251 mm (P) × 62 mm (Al)

Peso: Aprox. 950 g

Accesorios:

1 rollo de papel, 2 rodillos entintadores (instalado), y manual de manejo

EL-2902C(AAC/ABC/TLC)-1①





CALCULATION EXAMPLES

1. Set the decimal selector as specified in each example.
The rounding selector should be in the "5/4" position unless otherwise specified.
2. The grand total mode selector should be in the "*" position (off position) unless otherwise specified.
3. The print / item count mode selector should be in the "P•IC" position unless otherwise specified.
4. Press [%CE] [%CE] prior to beginning any calculation.
5. If an error is made while entering a number, press [%CE] or [→] and enter the correct number.

EXEMPLES DE CALCULS

1. Régler le sélecteur de décimale tel que spécifié dans chaque exemple.
Le sélecteur d'arrondi, doit être placé sur la position "5/4" sauf indication contraire.
2. Le sélecteur de mode de grand total doit être placé à la position "*" (position arrêt) sauf indication contraire.
3. Sauf indication contraire, le sélecteur d'impression / comptage d'articles doit être placé sur la position "P•IC".
4. Appuyez sur [%CE] [%CE] avant tout calcul.
5. En cas d'erreur à l'introduction d'un nombre, appuyez sur [%CE] ou [→] et introduire le nombre correct.

EJEMPLOS DE CALCULOS

1. Colocar el selector decimal según se especifica en cada ejemplo.
El selector de redondeo debe estar en la posición "5/4" salvo que se especifique lo contrario.
2. El selector de modo de total global debe estar en la posición "*" (posición de desconexión) salvo que se especifique lo contrario.
3. El selector de impresión / cuenta de artículos deber estar en la posición "P•IC" salvo que se especifique lo contrario.
4. Pulse [%CE] [%CE] antes de empezar cualquier cálculo.
5. Si se hace un error al ingresar un número, apretar [%CE] o [→] e ingresar el número correcto.

REPEAT ADDITION AND SUBTRACTION / ADDITION ET SOUSTRACTION SUCCESSIVES / REPETICION DE SUMAS Y RESTAS

$$123 + 123 + 123 + 456 - 100 - 100 =$$

F 3 2 1 0 A

Operation Opération Operación	Display Affichage Exhibición	Print Impression Impresión
123 [+]	123.	123· +
[+]	246.	123· +
[+]	369.	123· +
456 [+]	825.	456· +
100 [-]	725.	100· -
[-]	625.	100· -
[*]	625.	002
		625· *

ADDITION AND SUBTRACTION WITH ADD MODE / ADDITION ET SOUSTRACTION AVEC MODE D'ADDITION / SUMA Y RESTA CON MODO DE SUMA

$$12.45 + 16.24 + 19.35 - 5.21 =$$

F 3 2 1 0 A

*1	1245 [+]	12.45	12·45 +
	1624 [+]	28.69	16·24 +
	1935 [+]	48.04	19·35 +
	521 [-]	42.83	5·21 -
	[*]	42.83	002
			42·83 *

*1 : [.] was not used in the entries.

*1 : La [.] n'a pas été utilisée dans les entrées.

*1 : La [.] no ha sido usada en los registros.

MIXED CALCULATIONS / CALCUL COMPLEXE / CALCULOS MIXTOS

A. $(10 + 2) \times 5 =$

F 3 2 1 0 A

10 <input type="text" value="+"/>	10.	10· +
2 <input type="text" value="+"/>	12.	2· +
<input type="text" value="x"/>	12.	12· ×
5 <input type="text" value="="/>	60.	5· =
		60· *

B. $5 \times 2 + 12 =$

F 3 2 1 0 A

5 <input type="text" value="x"/>	5.	5· ×
2 <input type="text" value="="/>		2· =
	10.	10· *
<input type="text" value="+"/>	10.	10· +
12 <input type="text" value="+"/>	22.	12· +
<input type="text" value="x"/>	22.	22· *
	002	

CONSTANT / CALCULS AVEC CONSTANCE / CONSTANTES

A. $62.35 \times 11.11 =$ ①
 $62.35 \times 22.22 =$ ②

F 3 2 1 0 A

62.35 <input type="text" value="x"/>	62.35	62.35 ×
11.11 <input type="text" value="="/>	692.7085	11.11 =
		692.7085 * ①
22.22 <input type="text" value="="/>	1'385.417	22.22 =
		1'385.417 * ②

B. $11.11 \div 77.77 =$ ①
 $22.22 \div 77.77 =$ ②

F 3 2 1 0 A

11.11 <input type="text" value="÷"/>	11.11	11.11 ÷
77.77 <input type="text" value="="/>	0.14285714285	77.77 =
		0.14285714285 * ①
22.22 <input type="text" value="="/>	0.28571428571	22.22 =
		0.28571428571 * ②

POWER / PUISSANCE / POTENCIA

A. $5.25^2 =$

F 3 2 1 0 A

5.25 <input type="text" value="x"/>	5.25	5.25 ×
<input type="text" value="="/>	27.56	5.25 =
		27.56 *

B. $5^3 =$

F 3 2 1 0 A

5 <input type="text" value="x"/>	5.	5· ×
<input type="text" value="="/>	25.	5· =
		25· *
<input type="text" value="="/>	125.	25· =
		125· *
5 <input type="text" value="x"/>	5.	5· ×
<input type="text" value="x"/>	25.	5· ×
<input type="text" value="="/>	125.	5· =
		125· *

PERCENT / POURCENTAGE / PORCENTAJES

A. $100 \times 25\% =$

F 3 2 1 0 A

100 <input type="text" value="x"/>	100.	100· ×
25 <input type="text" value="%"/>	25.00	25· %
		25·00 ★

B. $123 \div 1368 = (\%)$

F 3 2 1 0 A

123 <input type="text" value="÷"/>	123.	123· ÷
1368 <input type="text" value="%"/>	8.99	1·368· %
		8·99 ★

RECIPROCAL / INVERSES / RECIPROCOS

$\frac{1}{7} =$

F 3 2 1 0 A 5/4 ↓

7 <input type="text" value="÷"/>	7.	7· ÷
<input type="text" value="÷"/>	1.	7· ÷
<input type="text" value="="/>	0.14285714285	7· =
		0·14285714285 ★

ADD-ON AND DISCOUNT / MAJORATION ET RABAIS / RECARGOS Y DESCUENTOS

A. 5% add-on to 100. / Majoration de 5% de 100./
 Un 5% de recargo sobre 100.

F 3 2 1 0 A

100 <input type="text" value="x"/>	100.	100· ×
5 <input type="text" value="MU"/>		5· %
		5·00 { Increased amount Majoration Incremento
	105.00	105·00 ★ { New amount Total majoré Nueva cantidad

B. 10% discount on 100. / Rabais de 10% sur 100./
 Un 10% de descuento sobre 100.

F 3 2 1 0 A

100 <input type="text" value="x"/>	100.	100· ×
10 <input type="text" value="÷"/>		10· %
		10·00 { Discount Remise Descuento
	90.00	90·00 ★ { Net amount Montant net Cantidad neta

MARKUP AND MARGIN

Markup and Profit Margin are both ways of calculating percent profit.

- Profit margin is percent profit vs. selling price.
- Markup is percent profit vs. cost.

HAUSSE ET MARGE BÉNÉFICIAIRE

Le calcul des majorations et des marges bénéficiaires sont deux façons de calculer un pourcentage de profit.

- La marge bénéficiaire est un pourcentage de profit par rapport au prix de vente.
- La majoration est un pourcentage de profit par rapport au prix d'achat.

INCREMENTO PORCENTUAL Y MARGEN

Tanto la función del incremento porcentual como la del margen de beneficio son formas de calcular el beneficio porcentual.

- El margen de beneficio es el beneficio porcentual con respecto al precio de venta.
- El incremento porcentual es el beneficio porcentual con respecto al coste.



- **Cost** is the cost.
- **Sell** is the selling price.
- **GP** is the gross profit.
- **Mkup** is the percent profit based on cost.
- **Mrgn** is the percent profit based on selling price.

- **Cost** est le prix d'achat.
- **Sell** est le prix de vente.
- **GP** est le bénéfice brut.
- **Mkup** est le bénéfice par rapport au coût.
- **Mrgn** est le bénéfice par rapport au prix de vente.

- **Cost** es el coste.
- **Sell** es el precio de venta.
- **GP** es el beneficio bruto.
- **Mkup** es el beneficio porcentual basado en el coste.
- **Mrgn** es el beneficio porcentual basado en el precio de venta.

To find Pour trouver Para encontrar	Knowing Quand on connaît Sabendo	Operation Opération Operación
Mrgn	Sell, Cost	Cost <input type="checkbox"/> Sell <input type="checkbox"/> <input type="checkbox"/> <input type="checkbox"/> <input type="checkbox"/>
Mkup	Sell, Cost	Sell <input type="checkbox"/> Cost <input type="checkbox"/> <input type="checkbox"/> <input type="checkbox"/> <input type="checkbox"/>
Sell	Cost, Mrgn	Cost <input type="checkbox"/> Mrgn <input type="checkbox"/> <input type="checkbox"/> <input type="checkbox"/> <input type="checkbox"/>
Cost	Sell, Mrgn	Sell <input type="checkbox"/> Mrgn <input type="checkbox"/> <input type="checkbox"/> <input type="checkbox"/> <input type="checkbox"/>
Sell	Cost, Mkup	Cost <input type="checkbox"/> Mkup <input type="checkbox"/> <input type="checkbox"/> <input type="checkbox"/> <input type="checkbox"/>
Cost	Sell, Mkup	Sell <input type="checkbox"/> Mkup <input type="checkbox"/> <input type="checkbox"/> <input type="checkbox"/> <input type="checkbox"/>

Ex./Ex./Ej.

Cost	\$200
Sell	\$250
GP	\$50
Mkup	25%
Mrgn	20%

F 3 2 1 0 A

200 <input type="checkbox"/>	200.	200 ÷ Cost
20 <input type="checkbox"/>		20 · %M Mrgn
	50.00	250·00 · Sell
		50·00 GP



PERCENT CHANGE / VARIATION EN POUR CENT / CAMBIO PORCENTUAL

- Calculate the dollar difference (a) and the percent change (b) between two yearly sales figures \$1,500 in one year and \$1,300 in the previous.
- Calculer la différence en dollars (a) et la variation en pour cent (b) entre deux prix. 1.500 \$ pour cette année et 1.300 \$ pour l'année précédente.
- Calcular la diferencia en dólares (a) y el cambio porcentual (b) entre dos cifras de ventas anuales, \$1.500 en un año y \$1.300 en el año anterior.

F 3 2 1 0 A

1500 <input type="checkbox"/>	1'500.00	1:500·00 +
1300 <input type="checkbox"/>	200.00	1:300·00 -
<input type="checkbox"/>		200·00 · (a)
	15.38	15·38 % (b)





**PERCENT PRORATION / DISTRIBUTION PROPORTIONNELLE EN POURCENTAGE /
DISTRIBUCION PROPORCIONAL DE PORCENTAJE**

F 3 2 1 0 A

- Calculate the percentage of each of the parts to the whole.
- Calculer le pourcentage que chaque article représente par rapport au tout.
- Calcular el porcentaje de cada artículo.

Expenses Dépenses Gastos	%
\$123	(a)
456	(b)
789	(c)
(D)	(d)

- *2: Press **[*M]** to clear the memory before starting a memory calculation.
- *2: Effacer le contenu de la mémoire (**[*M]**) avant de procéder à un calcul avec mémoire.
- *2: Apretar **[*M]** para cancelar la memoria antes de empezar a efectuar un cálculo con memoria.

123	[*M] ⁺²	123.00	123-00 +
456	[+]	579.00	456-00 +
789	[+]	1'368.00	789-00 +
123	[MU]		003
			1-368-00 * (D)
		8.99	123- =
			8-99 % (a)
456	[M+]	8.99 ^M	8-99 +M
	[MU]		456- =
		33.33 ^M	33-33 % (b)
789	[M+]	33.33 ^M	33-33 +M
	[MU]		789- =
		57.68 ^M	57-68 % (c)
	[M+]	57.68 ^M	57-68 +M
	[ØM]		100-00 ØM (d)
		100.00 ^M	
	[*M]	100.00	100-00 *M

ITEM COUNT CALCULATION / CALCUL DE COMPTE D'ARTICLES / CALCULO DE CUENTA DE ARTICULOS

F 3 2 1 0 A

Bill No. Facture n° N° de factura	Number of bills Nbre de factures Cantidad de facturas	Amount Montant Importe
1	1	\$100.55
2	1	\$200.00
3	1	\$200.00
4	1	\$400.55
5	1	\$500.65
Total	(a)	(b)

100.55	[%CE] [+]	100.55	100-55 +
200	[+]	300.55	200-00 +
	[+]	500.55	200-00 +
400.55	[+]	901.10	400-55 +
500.65	[+]	1'401.75	500-65 +
	[*]		005 (a)
		1'401.75	1-401-75 * (b)

GRAND TOTAL / TOTAL GÉNÉRAL / TOTAL GLOBAL

100 + 200 + 300 = ①
 +) 300 + 400 + 500 = ②
 +) 500 - 600 + 700 = ③

Grand total / Total général / Total global ④

F 3 2 1 0 A GT •

GT	*			
100	+	100.	100.	+
200	+	300.	300.	+
300	+	600.	600.	+
	*		003	
		600. _G	600.	** ①
300	+	300. _G	300.	+
400	+	700. _G	400.	+
500	+	1'200. _G	500.	+
	*		003	
		1'200. _G	1'200.	** ②
500	+	500. _G	500.	+
600	-	100. _G	600.	-
700	+	600. _G	700.	+
	*		001	
		600. _G	600.	** ③
GT		2'400.	2'400.	** ④

MEMORY / MÉMOIRE / MEMORIA

A. $46 \times 78 =$ ①
 $+) 125 \div 5 =$ ②
 $-) 72 \times 8 =$ ③
 Total ④

F 3 2 1 0 A

<input type="checkbox"/> *M			
46 <input type="checkbox"/> x	46.	46 · x	
78 <input type="checkbox"/> M+	3'588. ^M	78 · =	①
		3·588 · +M	
125 <input type="checkbox"/> ÷	125. ^M	125 · ÷	
5 <input type="checkbox"/> M+	25. ^M	5 · =	②
		25 · +M	
72 <input type="checkbox"/> x	72. ^M	72 · x	
8 <input type="checkbox"/> M-	576. ^M	8 · =	③
		576 · -M	
<input type="checkbox"/> ◊M	3'037. ^M	3·037 · ◊M	④

B. $(123 + 45) \times (456 - 89) =$

F 3 2 1 0 A

<input type="checkbox"/> *M			
123 <input type="checkbox"/> M+	123. ^M	123 · +M	
45 <input type="checkbox"/> M+	45. ^M	45 · +M	
456 <input type="checkbox"/> +	456. ^M	456 · +	
89 <input type="checkbox"/> -	367. ^M	89 · -	
<input type="checkbox"/> x	367. ^M	367 · x	
<input type="checkbox"/> ◊M	168. ^M	168 · ◊M	
	168. ^M	168 · =	
<input type="checkbox"/> =	61'656. ^M	61·656 · *	
<input type="checkbox"/> *M	168.	168 · *M	

TAX RATE CALCULATIONS / CALCULS DE TAXE / CALCULOS CON EL TIPO DE IMPUESTO

EXAMPLE 1: Set a 5% tax rate.

Calculate the tax on \$800 and calculate the total including tax.

EXEMPLE 1: Règle une taxe de 5%.

Calcule la taxe sur \$800 et calcule le total incluant la taxe.

EJEMPLO 1: Establezca un tipo de impuesto del 5%.

Calcule el impuesto sobre \$800 y calcule el total incluyendo el impuesto.

F 3 2 1 0 A

5 <input type="checkbox"/> STR	5.		
<input type="checkbox"/> TAX+	5.000	··· 5·000 %	
800 <input type="checkbox"/> TAX+	840.	800 ·	
		··· 40 ·	
		840 ·	

EXAMPLE 2: Perform two calculations using \$840 and \$525, both of which already include tax. Calculate the tax on the total and the total without tax.

EXEMPLE 2: Réalise deux calculs en utilisant \$840 et \$525, les deux incluant déjà la taxe. Calcule la taxe sur le total et le total sans la taxe.

EJEMPLO 2: Realice dos cálculos utilizando \$840 y \$525, los cuales ya incluyen impuesto. Calcule el impuesto sobre el total y el total sin impuesto.

F 3 2 1 0 A

840 <input type="checkbox"/> +	840.	840 · +	
525 <input type="checkbox"/> +	1'365.	525 · +	
<input type="checkbox"/> TAX-	1'300.	1·365 · -	
		··· 65 · -	
		1·300 ·	



Caution!

The socket outlet shall be installed near the equipment and shall be easily accessible.

Vorsicht!

Die Netzsteckdose muß nahe bei dem Gerät angebracht und leicht zugänglich sein.

Observera!

Det matande vägguttaget skall placeras nära apparaten och vara lätt åtkomligt.

Advarsel!

Stikkkontakten for dette materiel skall være anbragt i nærheden af materiellet og være let tilgængelig.

Observera!

Stikkontakt for nettilkopling skal forefinnes i nærheten av apparatet og skal være lett tilgjengelig.

Attention!

La prise de courant murale doit être installée à proximité de l'appareil et doit être facilement accessible.

Aviso!

El tomacorriente debe estar instalado cerca del equipo y debe quedar bien accesible.

Attenzione!

El presa della corrente, deve essere installata in prossimità dell'accessorio ed essere facilmente accessibile.

This equipment complies with the requirements of Directives 89/336/EEC and 73/23/EEC as amended by 93/68/EEC.

Dieses Gerät entspricht den Anforderungen der EG-Richtlinien 89/336/EWG und 73/23/EWG mit Änderung 93/68/EWG.

Ce matériel répond aux exigences contenues dans les directives 89/336/CEE et 73/23/CEE modifiées par la directive 93/68/CEE.

Dit apparaat voldoet aan de eisen van de richtlijnen 89/336/EEG en 73/23/EEG, gewijzigd door 93/68/EEG.

Dette udstyr overholder kravene i direktiv nr. 89/336/EEC og 73/23/EEC med tillæg nr. 93/68/EEC.

Quest' apparecchio è conforme ai requisiti delle direttive 89/336/EEC e 73/23/EEC, come emendata dalla direttiva 93/68/EEC.

Η εγκατάσταση αυτή ανταποκρίνεται στις απαιτήσεις των οδηγιών της Ευρωπαϊκής Ένωσης 89/336/ΕΟΚ και 73/23/ΕΟΚ, όπως ο κανονισμός αυτός συμπληρώθηκε από την οδηγία 93/68/ΕΟΚ.

Este equipamento obedece às exigências das directivas 89/336/CEE e 73/23/CEE, na sua versão corrigida pela directiva 93/68/CEE.

Este aparato satisface las exigencias de las Directivas 89/336/CEE y 73/23/CEE, modificadas por medio de la 93/68/CEE.

Denna utrustning uppfyller kraven enligt riktlinjerna 89/336/EEC och 73/23/EEC så som kompletteras av 93/68/EEC.

Dette produktet oppfyller betingelsene i direktivene 89/336/EEC og 73/23/EEC i endringen 93/68/EEC.

Tämä laite täyttää direktiivien 89/336/EEC ja 73/23/EEC vaatimukset, joita on muutettu direktiivillä 93/68/EEC.

