



Instruction Manual

MEJ-1780



Metal Electric Jug

Metal Electric Jug MEJ-1780

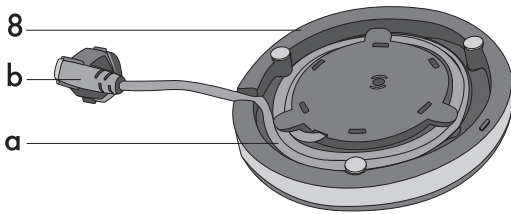
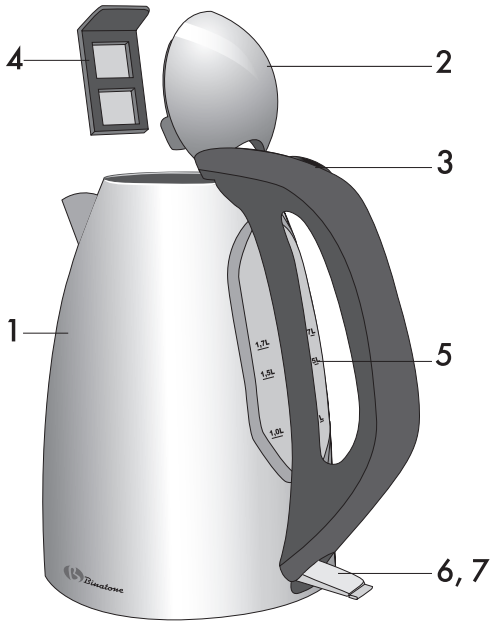

ENGLISH 4

ENGLISH

FRANÇAIS 10

FRANÇAIS

РУССКИЙ 16

РУССКИЙ

УКРАЇНСЬКА 22

УКРАЇНСЬКА

Metal Electric Jug MEJ-1780

Please read the safety instructions carefully before using this appliance. **Please retain the instructions for future reference.**

SAFETY MEASURES



When using your appliance, the following basic safety precautions should always be followed:

- ▶ Before using for the first time, check that the appliance voltage is the same as your local supply.
- ▶ Only use the appliance for the purposes stipulated by the instructions.
- ▶ Only use attachments supplied with the equipment.
- ▶ To avoid electric shocks, **do not immerse the appliance, plug or power cord in water or any other liquids.** Do not place the appliance where it could come into contact with water or other liquids. If the appliance comes in contact with water, immediately disconnect it from the mains. Do not use the machine again until it has been serviced by **an authorized service center.**
- ▶ Do not let children use the appliance without supervision.
- ▶ **If the power cord plug does not fit to your wall socket, consult a qualified electrician.**
- ▶ **Use of various adapters may result in damage to the appliance and termination of warranty.**
- ▶ Always supervise the equipment while in use.
- ▶ To avoid a circuit overload, do not operate any other high voltage equipment on the same circuit.
- ▶ **Always unplug before moving the appliance from one place to another, cleaning and storing.**
- ▶ Never pull the cord to disconnect the appliance, instead grasp the plug and pull it to disconnect.
- ▶ Do not allow the cord or the machine itself to come in contact with hot surfaces.
- ▶ Position the appliance and the cord so that nobody can accidentally overturn it.
- ▶ Do not use the appliance if it has been dropped, or it has a damaged power cord or plug. Do not modify or repair the machine yourself.
- ▶ Do not dismantle the appliance as improper assembly might result in an electric shock during the subsequent use of the equipment. **Repairs should only be done by authorized service centers.**
- ▶ Do not use the device in areas where combustible gas mixtures or inflammable liquid vapors could present in the air, or in areas with inflammable air-borne dust or fibers.
- ▶ This equipment is intended for household use only, not for commercial or industrial use.
- ▶ Please follow all the requirements of this guide
- ▶ Do not use the appliance if it has mechanical defects (dents, cracks etc.), get it checked by the nearest authorized service center.

IMPORTANT SAFETY MEASURES

ENGLISH



- ▶ Make sure that the water level is between the minimum and maximum level before turning the kettle on. Do not overfill the kettle; otherwise it can overflow while boiling. Please, remember that the minimum water level should be higher than the minimum allowed level.
- ▶ Do not touch the hot surfaces of the appliance. Do not touch the outer surfaces of the kettle with the exception of the heat insulated handle, when water is boiling or with hot water inside the device.
- ▶ Allow kettle to cool prior to cleaning and storing.
- ▶ Disconnect the appliance from the electricity supply before storage, filling it with water/emptying it or moving it from one place to another.
- ▶ The appliance should always be placed on and used on a heat resistant, horizontal and dry surface.
- ▶ To avoid being burnt by hot vapor always close the lid tightly before use. Avoid exposure to hot vapor. **WARNING! Never open the lid immediately before or after boiling temperature is reached.**
- ▶ The kettle is protected against overheating and if switched on without water, an automatic safety cut out device will switch it off. If the safety device is activated, allow the kettle to cool down prior to boiling water in it. The kettle will not switch on if its too hot. **WARNING! Frequent switching the kettle on without water might result in the safety device failure, that is why prior to switching the kettle on always check the water level. Always make sure the water level in the kettle is not too low.**
- ▶ Always switch the kettle off prior to lifting it from the base.
- ▶ Use the kettle only with the supplied base.
- ▶ Do not fill a hot kettle with cold water or vice versa. **WARNING! Avoid sharp temperature fluctuations when filling the kettle with water.**
- ▶ Connect the device only to an electrical supply with a protective earthing. If your socket has no protective earthing, contact a qualified specialist. Do not modify the plug and do not use cord adapters. **WARNING! Electric shocks might occur if the kettle is plugged into an unearthed power supply.**
- ▶ Clean the heating element of the kettle often to de-scale it. Remember that use of a heavily scaled kettle might result in its malfunction. **WARNING! De-scale the kettle using only specially designed cleaning agents.**
- ▶ Before turning the kettle on, make sure that the lid is closed; otherwise the kettle will not turn off after boiling.
- ▶ After use of the appliance, the base of the kettle might be wet. It is a normal condition of operation, caused by escaping steam, used to activate the kettles automatic turning off function.
- ▶ Do not tilt the filled kettle backwards, since water can spill through the steam vent. If this happens, the kettle should be wiped before turning it on.

- ▶ Do not take the electric cord out of the socket during operation of the appliance. You should first turn it off.
- ▶ After using the appliance let it cool for a few minutes. After that you can boil water in it again.

DESCRIPTION OF PARTS OF THE APPLIANCE

Picture A:

1. Metal body
2. Flap lid with catch
3. Button to open the lid
4. Detachable filter
5. Water level scale
6. On/off button
7. Indicator light
8. Base with electric cord storage (**Picture B**)
 - a. Electric cord
 - b. Plug



BEFORE USE



Remove all packing materials from appliance; make sure that there are no foreign items in it.

Wash internal surface of kettle with warm soapy water, rinse carefully and wipe dry. In case of unusual odor fill the kettle up to a maximum level with vinegar solution (1 element of 9% vinegar per 20 elements of water), let the kettle soak for an hour. Then wash out the kettle with tap water, boil water in the kettle and pour it out.

DIRECTIONS FOR USE



1. Put the kettle with its base on a dry horizontal surface.
2. Take the kettle off the base (**8**) and open the lid (**2**), by pressing the button (**3**).
3. Fill the kettle with water. Make sure that water level does not exceed the maximum mark on the water level scale (**5**). Do not turn on an empty kettle. Please, remember that the minimum water level should be higher than the minimum allowed level.
4. Close the lid (**2**) and put the kettle back on the base (**8**).
5. Put the plug in the socket making sure that the mains supply matches the voltage requirements indicated on the appliance.
6. Turn the kettle on with the on/off button (**6**). The indicator light (**7**) will come on, indicating that water boiling is in process.
7. The appliance will automatically turn off as soon as the water boils. You can turn the kettle off manually before the completion of water boiling with the on/off button (**6**).
8. While pouring water out of the kettle tilt it slightly and gradually. Remember that there is hot water inside the kettle.

9. If water goes cool, and you want to re-boil (or heat) it again, turn the kettle on again.

CARE AND CLEANING



1. Before cleaning or storing disconnect the kettle from the mains supply and wait till it cools completely.
2. To avoid electrical shock, do not place the body of the kettle (1), its base (8) and electrical cord (8a) in water. These parts of the appliance can be cleaned with a damp lint free cloth. You can use non-abrasive cleansers.
3. To clean the filter (4), take it out and wash it with clean water. The filter should be cleaned regardless of whether you can see scale on it or not.
4. Store the appliance only after its parts are completely dry.

USEFUL RECOMMENDATIONS



It is necessary to remove the scale from the kettle on a regular basis especially in areas with high water hardness as this will keep it in working order. Excessive scale build-up can result in the malfunction of your appliance. The frequency of scale cleaning depends on the level of water hardness and on the frequency of the use of the kettle. (for example, one cleaning after 200 times use). If your water has a high level of hardness, our advice is to use a water filter, as that will decrease the scale build-up.

2 methods to remove scale:

Using 9% white vinegar:

- Fill the kettle with 0.5 liter of hot water and add 2 table-spoons of 9% white vinegar.
- Let the kettle soak for 1 hour without boiling.
- Stir the liquid in the kettle from time to time.
- Pour out the liquid and wash it out 2-3 times with cold clean water.

Using citric acid:

- Mix 25 g of citric acid with 0.5 liter of hot water in the kettle.
- Let it soak for 15 minutes.
- Stir the water from time to time.
- Pour out the liquid and wash it out 2-3 times with cold clean water.
- Repeat the procedure again if required.

All other maintenance works should be performed at an authorized service center.

Do not store the kettle whilst hot or plugged to the mains. If you don't intend using the kettle again store it when it has cooled down. Always store it in a box in a safe, dry place out of reach of children.

DISPOSAL



The appliance should be disposed of in accordance with waste disposal regulations in your country and with the least damage to the environment.

Only ecologically safe materials are used in the packaging of our products and the cardboard and paper can be disposed of with normal paper waste.

AFTER-SALES SERVICE



If your appliance does not operate at all or operates poorly, call an authorized service center for help or repairs.

The warranty does not cover the following:

- ▶ Non-observance of the above safety measures and operation instructions.
- ▶ Commercial use (use outside the scope of personal household needs).
- ▶ Plugging into a mains socket with a voltage different from the voltage on the appliance rating plate.
- ▶ Improper care (ingress of liquid, dust, insects, and other foreign items and substances inside the appliance).
- ▶ Use of excessive force during appliance operation or other damages (mechanical damages resulting from incorrect use, shocks or dropping of the appliance).
- ▶ Unauthorized repairs or replacement of the appliance parts performed by an unauthorized person or service center.
- ▶ Scale deposit on the appliance regardless of the use of water.
- ▶ Accidents, such as lightning strike, flood, fire and other acts of God.

ENGLISH

Features may be changed by Binatone without any notice.
Warranty details are set out in the warranty card provided with the product.

Exploitation period: 3 years after the day of purchase.

Manufacture: Binatone Industries Ltd, Great Britain, Vitabiotics House, 1 Apsley Way, Staples Corner, London, NW2 7HF, UK.

Bouilloire électrique MEJ-1780

Lisez attentivement cette instruction avant le premier usage pour prendre connaissance du fonctionnement de l'appareil. **Gardez l'instruction pour s'y référer ultérieurement.**

MESURES DE SECURITE



En exploitant l'appareil, respectez toujours les mesures de sécurité suivantes:

- ▶ Avant le premier usage, assurez-vous que la tension indiquée sur l'appareil correspond à la tension du réseau électrique dans votre maison.
- ▶ Utilisez l'appareil seulement à des fins indiquées dans cette instruction.
- ▶ Utilisez seulement les dispositifs qui font partie de la garniture de l'appareil.
- ▶ Pour éviter un choc électrique, **ne pas plonger l'appareil, la fiche ou le câble dans l'eau ou dans un autre liquide.** Installez l'appareil dans un endroit où il ne peut pas tomber dans l'eau ou dans un autre liquide. Si l'appareil a été accidentellement mouillé, débranchez-le du réseau immédiatement. N'utilisez pas l'appareil qui est tombé dans l'eau. Portez-le dans un centre de maintien.
- ▶ Ne pas laisser les enfants manier l'appareil sans contrôle des adultes.
- ▶ **Si la fiche mâle de l'appareil ne coïncide pas avec votre prise selon sa structure, consultez auprès de l'expert.**
- ▶ **L'utilisation de différents raccords peut conduire à une panne de l'appareil et la cessation des garanties.**
- ▶ Ne pas laisser l'appareil branché sur le réseau sans surveillance.
- ▶ Pour éviter la surcharge du réseau électrique, ne pas brancher un autre appareil de haute puissance au même réseau que votre appareil.
- ▶ **Déconnectez l'appareil du réseau avant le déplacement d'un endroit à l'autre et avant le nettoyage et la conservation.**
- ▶ Ne tirez jamais sur le câble pour déconnecter l'appareil du réseau; prenez la fiche et faites-la sortir de la prise de courant.
- ▶ Éviter le contact du câble ou de l'appareil avec des surfaces chauffées.
- ▶ Placer l'appareil et le câble de façon à éviter le basculement accidentel.
- ▶ Ne pas utiliser l'appareil si le câble ou la fiche de contact est endommagé. N'essayez pas de réparer l'appareil vous-même. Le remplacement du câble électrique et de la fiche de contact doit être effectué par un centre de maintien agréé.
- ▶ Ne démontez jamais l'appareil vous-même; l'assemblage incorrect peut résulter en choc électrique pendant l'usage ultérieur de l'appareil. **Tous les travaux de réparation doivent être effectués seulement par un centre de service agréé.**
- ▶ Ne pas utiliser l'appareil dans des locaux où l'air peut contenir des mélanges des gaz combustibles, des vapeurs des liquides inflammables, ou des poussières et fibres inflammables.

- ▶ Cet appareil est destiné à l'usage personnel et n'est pas destiné à l'usage commercial et industriel.
- ▶ Respectez toutes les règles de la présente instruction.
- ▶ Ne pas utiliser l'appareil qui a des défauts mécaniques (enfoncements, cassures, ...) : vérifiez son fonctionnement dans un centre de service agréé.

MESURES DE SECURITE IMPORTANTES



- ▶ Avant de brancher la bouilloire assurez-vous que le niveau d'eau soit inférieur à la marque maximum. Ne versez pas trop de l'eau, elle peut déborder à l'ébullition. Veillez à ce que la quantité d'eau minimum ne soit pas inférieure à la marque la plus basse.
- ▶ Ne pas toucher aux parties chaudes de l'appareil. Ne pas toucher la surface extérieure de la bouilloire, à l'exception de la poignée calorifuge, pendant le bouillissage de l'eau ou s'il y a de l'eau chaude à l'intérieur de l'appareil.
- ▶ Refroidissez complètement la bouilloire avant le nettoyage ou avant de la ranger.
- ▶ Déconnectez l'appareil du réseau si vous ne l'utilisez pas pendant longtemps, avant de le remplir ou vider, avant de le déplacer d'un endroit à un autre.
- ▶ Pour utiliser l'appareil, installez-le sur une surface thermorésistante, plate et sèche.
- ▶ Pour éviter des brûlures de vapeur chaude, fermez bien le couvercle avant d'allumer la bouilloire. Evitez le contact avec la vapeur chaude. **ATTENTION ! Ne jamais ouvrir le couvercle de la bouilloire immédiatement avant ou après l'ébullition.**
- ▶ Un système de protection contre surchauffe est prévu pour le cas où la bouilloire serait branchée sans eau. En cas de surchauffe, un dispositif de protection se déclenche, qui débranche la bouilloire en cas d'absence ou d'un niveau très bas d'eau dans la bouilloire. Après le déclenchement du dispositif de protection, la bouilloire doit refroidir complètement avant de pouvoir bouillir l'eau. La bouilloire ne se mettra pas en marche si elle est trop chaude. **ATTENTION ! La connexion fréquente de l'appareil sans eau peut mener à la défaillance du système de protection, il est donc conseillé de vérifier le niveau de l'eau dans la bouilloire avant de la mettre en fonction. Assurez-vous toujours que le niveau de l'eau n'est pas trop bas.**
- ▶ Débranchez toujours la bouilloire avant de l'enlever du support.
- ▶ Utilisez la bouilloire seulement avec le support qui est fourni avec la bouilloire.
- ▶ Ne remplissez pas la bouilloire chaude d'eau froide ou la bouilloire froide avec l'eau chaude. **ATTENTION ! Evitez les différences de température importantes quand vous remplissez de l'eau la bouilloire.**
- ▶ Connectez l'appareil au réseau électrique seulement avec mise à la terre. Si votre prise de courant n'est pas mise à la terre, adressez-vous à un spécialiste qualifié. Ne pas modifier la fiche

FRANÇAIS

de contact et ne pas utiliser les raccords. **ATTENTION ! La connexion au réseau sans mise à la terre peut conduire à un choc électrique.**

- ▶ Nettoyez souvent l'élément chauffant de la bouilloire du dépôt calcaïque (tartre). Notez que l'utilisation de la bouilloire fortement calcinée peut conduire à la mise hors d'usage. **ATTENTION ! Pour détartrer la bouilloire, utilisez seulement les produits spéciaux destinés à cette fin.**
- ▶ Avant de brancher la bouilloire, assurez-vous que le couvercle est fermé, autrement la bouilloire ne débranchera pas après l'ébullition.
- ▶ Après l'utilisation de l'appareil, le support de la bouilloire peut être humide. C'est une condition normale de fonctionnement qui s'explique par la sortie du produit de condensation de vapeur utilisée pour le débranchement automatique de la bouilloire.
- ▶ Ne pas pencher la bouilloire pleine en arrière, car leau peut sécouler par l'orifice de vapeur. Si cela s'est passé, il est nécessaire de dessuyer la bouilloire avant de la brancher.
- ▶ Ne pas sortir le cordon électrique de la prise de courant quand l'appareil est en marche. Il faut d'abord l'arrêter.
- ▶ Après l'utilisation de l'appareil, laissez-le refroidir pendant quelques minutes. Ensuite, vous pouvez le réutiliser à faire bouillir l'eau.

DESCRIPTIF DES PIÈCES DE L'APPAREIL

Dessin A:

1. Corps métallique
2. Couvercle abaissable à cliquet
3. Bouton d'ouverture du couvercle
4. Filtre amovible
5. Echelle du niveau deau
6. Touche marche/arrêt
7. Indicateur lumineux de fonctionnement de l'appareil
8. Support avec emplacement pour ranger le cordon d'alimentation
(dessin B)
 - a. Cordon d'alimentation
 - b. Fiche de prise de courant



AVANT L'UTILISATION



Enlevez de l'appareil tous les matériaux d'emballage, assurez-vous qu'il n'y a pas d'objets étrangers à l'intérieur.

Lavez la surface intérieure de la bouilloire à l'eau tiède savonneuse, rincez soigneusement et essuyez à sec. En cas d'odeur étranger, remplissez la bouilloire jusqu'à la marque maximum avec une solution de vinaigre (1 part de vinaigre 9 % pour 20 parts d'eau), et laissez agir pendant une heure. Ensuite, lavez la bouilloire à l'eau courante, faites bouillir l'eau et videz la bouilloire.

MODE D'EMPLOI



1. Mettez la bouilloire avec le support sur une surface sèche et horizontale.
2. Enlevez la bouilloire du support **(8)** et ouvrez le couvercle **(2)** en pressant le bouton **(3)**.
3. Remplissez deau la bouilloire. Assurez-vous que le niveau d'eau ne dépasse pas la marque maximum de l'échelle du niveau d'eau **(5)**. Ne pas brancher la bouilloire vide. Veillez à ce que la quantité deau minimum ne soit pas inférieure à la marque le plus bas.
4. Fermez le couvercle **(2)** et mettez la bouilloire sur le support **(8)**.
5. Insérez la fiche mâle dans la prise de courant à la tension conforme aux informations sur l'appareil.
6. Branchez la bouilloire à l'aide de la touche marche /arrêt **(6)**. L'indicateur lumineux **(7)** s'allume signalant que l'eau chauffe.
7. L'appareil se débranche automatiquement dès que l'eau a bouilli. Si vous voulez, vous pouvez débrancher la bouilloire manuellement avant l'ébullition à l'aide de la touche marche /arrêt **(6)**.
8. Pour verser l'eau, penchez la bouilloire lentement et progressivement. Noubliez pas que l'eau à l'intérieur est chaude.
9. Si leau a refroidi et vous voulez la réchauffer ou la faire bouillir encore une fois, simplement remettez la bouilloire en marche.

FRANÇAIS

ENTRETIEN ET NETTOYAGE



1. Avant de nettoyer ou de ranger la bouilloire, déconnectez l'appareil du réseau et laissez refroidir complètement.
2. Pour éviter un choc électrique, ne pas plonger le corps de la bouilloire **(1)**, le support **(8)** et le cordon d'alimentation **(8a)** dans leau. Ces parties de l'appareil peuvent être nettoyées à l'aide d'un tissu non pelucheux légèrement mouillé. L'utilisation de détergents non-abrasifs est acceptable.
3. Pour nettoyer le filtre **(4)**, enlevez-le et lavez de l'extérieur à l'eau courante. Il est nécessaire de laver le filtre, qu'il y ait du tartre ou non.
4. Rangez l'appareil seulement après avoir complètement séché ses pièces.

CONSEILS UTILES



Dans les régions avec l'eau à teneur de calcicité élevée il faut enlever le calcaire de la bouilloire régulièrement afin de la garder en bon état, car le calcaire peut enduire à la performance très faible ou à la défaillance de la bouilloire. La fréquence de nettoyage dépend de teneur de calcicité et à la fréquence d'usage (par exemple, un nettoyage pour 200 fois d'utilisation. Si vous avez de l'eau à teneur de calcicité élevée chez vous, nous vous conseillons de la filtrer, cela permet de réduire un peu le calcaire à s'installer.

2 solutions pour éliminer le calcaire:

Avec du vinaigre blanc 9%:

- Versez un demi-litre d'eau chaude et ajoutez 2 cuillères de soupe de vinaigre blanc 9%.
- Laissez la bouilloire pour une heure sans la faire bouillir.
- Agitez le contenu de la bouilloire de temps en temps.
- Videz la bouilloire et la rincez deux ou trois fois avec de l'eau froide.

Avec de l'acide citrique:

- Mélangez 25 g d'acide citrique et un demi-litre de l'eau chaude dans la bouilloire.
- Laissez la bouilloire pour 15 minutes.
- Agitez le contenu de la bouilloire de temps en temps.
- Videz la bouilloire et la rincez deux ou trois fois avec de l'eau froide.
- Répétez la procédure s'il le faut.

Tous autres travaux doivent être effectués au centre de service autorisé.

Ne rangez pas l'appareil lorsqu'il est chaud ou avec le cordon électrique branché. Si vous n'utilisez pas la bouilloire, laissez la refroidir, mettez-la dans la boîte et gardez-la dans un lieu sûr, sec et inaccessible aux enfants.

RECYCLAGE



Les appareils électroménagers doivent être utilisés avec le moindre tort pour l'environnement et en conformité des règles d'utilisation des déchets dans votre région. Pour recycler l'appareil correctement, il suffit de le porter dans le centre local de traitement des déchets. Pour l'emballage de nos appareils, nous utilisons uniquement des matériaux recyclables.

Donc, le carton et le papier peuvent être recyclés avec d'autres déchets en papier.

SERVICES APRES VENTE



Si votre appareil ne fonctionne pas ou fonctionne mal, adressez-vous à un centre agréé pour consultation ou réparation.

La garantie n'est pas valable dans les cas suivants:

- ▶ Non-respect des mesures de sécurité susmentionnées et des règles d'exploitation.
- ▶ Utilisation commerciale (utilisation dépassant les besoins personnels ménagers).
- ▶ Connexion au réseau à une tension différente de celle indiquée sur l'appareil.
- ▶ Mauvais maintien (pénétration des liquides, de la poussière, des insectes et d'autres corps étrangers à l'intérieur de l'appareil).
- ▶ Effort excessif pendant l'exploitation de l'appareil ou autres endommagements (défauts mécaniques survenus suite à l'exploitation incorrecte, la percussion ou la chute de l'appareil).
- ▶ Réparation ou changement des pièces de l'appareil, effectué par une personne non-autorisée ou hors du centre de service autorisé.
- ▶ Dépôts de tartre sur l'appareil, indépendamment du type d'eau utilisé.
- ▶ Accidents tels que la foudre, l'inondation, l'incendie ou autres circonstances de force majeure.

FRANÇAIS

Les caractéristiques peuvent être changées par la société "Binatone" sans aucune notification préalable.

Le délai de garantie et autres pièces sont indiqués dans le ticket de garanti joint à l'appareil.

Durée de service: 3 ans du jour d'acquisition.

Fabricant: Binatone Industries Ltd, Great Britain, Vitabiotics House, 1 Apsley Way, Staples Corner, London, NW2 7HF, UK (Binatone Industries Ltd, Grande Bretagne)

Электрический чайник MEJ-1780

Внимательно прочтите инструкцию перед первым использованием, чтобы ознакомиться с работой нового прибора. **Пожалуйста, сохраните инструкцию для дальнейших справок.**

МЕРЫ БЕЗОПАСНОСТИ



Во время эксплуатации прибора всегда соблюдайте следующие меры предосторожности:

- ▶ Перед первым использованием проверьте, соответствует ли напряжение, указанное на приборе, напряжению электрической сети в Вашем доме.
- ▶ Используйте прибор только в целях, предусмотренных данной инструкцией.
- ▶ Используйте только приспособления, входящие в комплект прибора.
- ▶ Во избежание поражения электрическим током **не погружайте прибор, вилку или электрический шнур в воду или другие жидкости.** Ставьте прибор в такие места, где он не может упасть в воду или другие жидкости. При попадании воды на прибор, немедленно отключите его от сети. Не пользуйтесь прибором, упавшим в воду. Отнесите его в уполномоченный сервисный центр.
- ▶ Не допускайте детей к работе с прибором без присмотра взрослых.
- ▶ Если штепсельная вилка прибора не совпадает по конструкции с Вашей розеткой, обратитесь за помощью к специалисту.
- ▶ Применение различных переходников может привести к порче прибора и прекращению гарантийных обязательств.
- ▶ Не оставляйте включенный в сеть прибор без внимания.
- ▶ Во избежание перегрузки электрической сети не подключайте другой прибор высокой мощности к той же сети, к которой подключен ваш прибор.
- ▶ **Отсоединяйте прибор от сети перед перемещением с одного места на другое и перед чисткой и хранением.**
- ▶ Никогда не тяните за шнур при отключении прибора от сети; возьмитесь за штепсельную вилку и выньте ее из розетки.
- ▶ Не допускайте соприкосновения шнура или самого прибора с нагретыми поверхностями.
- ▶ Располагайте прибор и шнур так, чтобы никто не смог случайно задеть шнур и опрокинуть прибор.
- ▶ Не пользуйтесь прибором с поврежденным электрическим шнуром или штепсельной вилкой. Не пытайтесь отремонтировать прибор самостоятельно. Замена электрического шнура и штепсельной вилки должна производиться только в уполномоченном сервисном центре.
- ▶ Никогда не разбирайте прибор самостоятельно; неправильная сборка может привести к поражению электрическим током во время последующего использования прибора.

Все ремонтные работы должны производиться только в уполномоченном сервисном центре.

- ▶ Не пользуйтесь прибором в зонах, где в воздухе могут содержаться смеси горючих газов, пары легко воспламеняющейся жидкости или в зонах, где в воздухе могут содержаться горючие пыли или волокна.
- ▶ Этот прибор предназначен только для домашнего использования и не предназначен для коммерческого и промышленного использования.
- ▶ Выполняйте все требования данной инструкции.
- ▶ Не пользуйтесь прибором, имеющим механические повреждения (вмятины, трещины и т.п.), проверьте его работоспособность в ближайшем уполномоченном сервисном центре.

СПЕЦИАЛЬНЫЕ МЕРЫ БЕЗОПАСНОСТИ



- ▶ Перед включением чайника убедитесь, что уровень воды находится не выше максимальной отметки на шкале уровня воды. Не переполняйте чайник водой, в противном случае, она может выплескиваться при кипении. Помните, что минимальное количество воды в чайнике – не меньше нижней отметки на шкале уровня воды.
- ▶ Не дотрагивайтесь до нагретых частей прибора. Не дотрагивайтесь до внешней поверхности чайника, за исключением теплоизолированной ручки, во время кипячения воды или при наличии горячей воды внутри прибора.
- ▶ Полностью охлаждайте чайник перед чисткой или помещением его на хранение.
- ▶ Отсоединяйте прибор от сети при длительном хранении, перед заполнением/ выливанием воды, перед перемещением с одного места на другое.
- ▶ При использовании прибора устанавливайте его только на термостойкие, ровные и сухие поверхности.
- ▶ Во избежание ожогов горячим паром всегда плотно закрывайте крышку перед тем, как включить чайник. Избегайте контакта с горячим паром. **ВНИМАНИЕ! Никогда не открывайте крышку чайника непосредственно до или после закипания.**
- ▶ В чайнике предусмотрена защита от перегрева при включении чайника без воды. При перегреве чайника срабатывает защитное устройство, которое отключает его при отсутствии или при слишком низком уровне воды внутри чайника. После срабатывания защитного устройства чайник должен полностью охладиться прежде, чем сможет кипятить воду. Чайник не включится, если он слишком горячий. **ВНИМАНИЕ! Частое включение прибора без воды может привести к выходу из строя защиты, поэтому перед включением чайника всегда проверяйте наличие воды в нем. Всегда следите за тем, чтобы уровень воды в чайнике был не слишком низкий.**

РУССКИЙ

- ▶ Всегда выключайте чайник перед тем, как снять его с подставки.
- ▶ Используйте чайник только с той подставкой, которая поставляется с ним в комплекте.
- ▶ Не заполняйте горячий чайник холодной водой или холодный чайник горячей водой. **ВНИМАНИЕ! Избегайте резких перепадов температур при заполнении чайника водой.**
- ▶ Подключайте прибор только к электросети с защитным заземлением. Если Ваша розетка не имеет защитного заземления, обратитесь к квалифицированному специалисту. Не переделывайте штепсельную вилку и не используйте переходные устройства. **ВНИМАНИЕ! При подключении к сети без защитного заземления возможно поражение электрическим током.**
- ▶ Чаще очищайте нагревательный элемент чайника от известкового налета (накипи). Помните, что использование чайника с сильным известковым налетом может привести к выходу его из строя. **ВНИМАНИЕ! Для очистки чайника от накипи используйте только специально предназначенные для этого средства.**
- ▶ Перед включением чайника, убедитесь, что крышка закрыта, иначе после закипания воды чайник не отключится.
- ▶ После использования прибора, подставка чайника может быть влажной. Это нормальное условие работы, обусловленное выходом конденсата пара, используемого для автоматического отключения чайника.
- ▶ Не наклоняйте наполненный чайник назад, так как вода может вылиться через отверстие для пара. Если это случилось, чайник необходимо вытереть перед включением.
- ▶ Не вынимайте электрический шнур из розетки во время работы прибора. Сначала необходимо выключить его.
- ▶ После использования прибора, дайте ему остыть в течение нескольких минут. После этого в нем снова можно кипятить воду.

ОПИСАНИЕ ДЕТАЛЕЙ ПРИБОРА

Рисунок А:

1. Металлический корпус
2. Откидная крышка с защелкой
3. Кнопка для открывания крышки
4. Съёмный фильтр
5. Шкала уровня воды
6. Клавиша включения/выключения
7. Световой индикатор работы прибора
8. Подставка с местом для хранения сетевого шнура
(**рисунок В**)
 - а. Сетевой шнур
 - б. Сетевая вилка



ПЕРЕД ИСПОЛЬЗОВАНИЕМ



Снимите все упаковочные материалы с прибора, убедитесь, что в нем нет посторонних предметов.

Вымойте внутреннюю поверхность чайника теплой мыльной водой, тщательно ополосните и вытрите насухо. При наличии постороннего запаха заполните чайник до максимальной отметки уксусным раствором (1 часть 9 % уксуса на 20 частей воды), дайте отстояться в течение часа. После этого промойте чайник проточной водой, вскипятите в нем воду и вылейте.

ИНСТРУКЦИЯ ПО ЭКСПЛУАТАЦИИ



1. Поставьте чайник с подставкой на сухую горизонтальную поверхность.
2. Снимите чайник с подставки (**8**) и откройте крышку (**2**), нажав на кнопку (**3**).
3. Заполните чайник водой. Убедитесь, что уровень воды находится не выше максимальной отметки на шкале уровня воды (**5**). Помните, что минимальное количество воды в чайнике - не меньше нижней отметки на шкале уровня воды.
4. Закройте крышку (**2**) и поставьте чайник на подставку (**8**).
5. Вставьте штепсельную вилку в розетку с напряжением, совпадающим с информацией, указанной на приборе.
6. Включите чайник с помощью клавиши включения/выключения (**6**). При этом загорится световой индикатор (**7**), свидетельствующий о том, что идет процесс кипячения воды.
7. Прибор автоматически выключится, как только вода закипит. При желании вы можете выключить чайник вручную до завершения процесса кипячения с помощью клавиши включения/выключения (**6**).
8. Во время выливания воды из чайника наклоняйте его незначительно и постепенно. Не забывайте, что внутри чайника находится горячая вода.
9. Если вода охладилась, и Вы хотите вскипятить (или разогреть) ее снова, просто включите чайник повторно.

РУССКИЙ

УХОД И ЧИСТКА



1. Перед чисткой или хранением отсоедините чайник от сети и дождитесь его полного охлаждения.
2. Во избежание поражения электрическим током не погружайте корпус чайника (**1**), его подставку (**8**) и сетевой шнур (**8а**) в воду. Эти части прибора можно очистить

- с помощью слегка влажной мягкой ткани без ворса. Допускается применение небразивных моющих средств.
- Для того, чтобы почистить фильтр (4), снимите его и промойте с внешней стороны под струей воды. Фильтр необходимо промывать независимо то того, виден ли на нем осадок накипи или нет.
 - Убирайте прибор на хранение только после полного высыхания его частей.

ПОЛЕЗНЫЕ СОВЕТЫ



В районах с высокой степенью жесткости воды необходимо регулярно удалять накипь из прибора для поддержания его в хорошем состоянии, поскольку избыток накипи в приборе может привести к его неправильной работе или поломке. Частота очистки от накипи зависит от степени жесткости водопроводной воды в Вашем регионе и от частоты использования чайника (например, одна очистка после 200 раз использования). Если в Вашем доме вода жесткая, советуем ее фильтровать — это несколько уменьшит количество образования накипи.

2 способа удаления накипи:

С помощью 9%-ного белого уксуса:

- Налейте в чайник 0,5 л горячей воды и добавьте 2 ст. л. 9%-ного белого уксуса.
- Оставьте чайник отмочать на 1 час без кипячения.
- Периодически помешивайте раствор в чайнике.
- Вылейте раствор из чайника и ополосните его два или три раза холодной водопроводной водой.

С помощью лимонной кислоты:

- Смешайте 25 г лимонной кислоты и 0,5 литра горячей воды в чайнике.
- Оставьте отмочать на 15 минут.
- Регулярно помешивайте раствор.
- Вылейте раствор из чайника и ополосните его два или три раза холодной водопроводной водой.
- Повторите процедуру при необходимости.

Любые другие работы должны осуществляться в уполномоченном сервисном центре.

Не убирайте прибор на хранение, если он горячий или включен в сеть. Если Вы не используете прибор, то после охлаждения чайника поместите его в коробку и храните в безопасном, сухом месте, недоступном для детей.

УТИЛИЗАЦИЯ



Электробытовой прибор должен быть утилизирован с наименьшим вредом для окружающей среды и в соответствии с правилами по утилизации отходов в Вашем регионе. Для правильной утилизации прибора достаточно отнести его в местный центр переработки вторичного сырья. Для упаковки производимых нами приборов используются только экологически чистые материалы. Поэтому картон и бумагу можно утилизировать вместе с бумажными отходами.

ПОСЛЕПРОДАЖНОЕ ОБСЛУЖИВАНИЕ



Если Ваш прибор не работает или работает плохо, обратитесь в уполномоченный сервисный центр за консультацией или ремонтом.

Гарантия не распространяется в следующих случаях:

- ▶ При несоблюдении описанных выше мер безопасности и инструкции по эксплуатации.
- ▶ При использовании в коммерческих целях (использование, выходящее за рамки личных бытовых нужд).
- ▶ При подключении в сеть с напряжением, отличным от указанного на приборе.
- ▶ При ненадлежащем уходе (проникновении жидкости, пыли, насекомых и др. посторонних предметов и веществ внутрь прибора).
- ▶ При применении излишних усилий во время эксплуатации прибора или повреждениях другого рода (механических повреждений в результате неправильной эксплуатации, удара или падения прибора).
- ▶ При несанкционированном ремонте или замене частей прибора, осуществленных не уполномоченным на то лицом или сервисным центром.
- ▶ При отложении накипи на приборе вне зависимости от используемой воды.
- ▶ При несчастных случаях, таких как: удар молнии, затопление, пожар и иные форс мажорные обстоятельства.

Характеристики могут быть изменены компанией Binatone без какого-либо уведомления.

Гарантийный срок и другие детали указаны в гарантийном талоне, который прилагается к прибору.

Срок службы: 3 года со дня покупки.

Изготовитель: Binatone Industries Ltd, Great Britain, Vitabiotics House, 1 Apsley Way, Staples Corner, London, NW2 7HF, UK (Бинатон Индастриз Лтд, Великобритания)

Сделано в КНР для Binatone Industries Ltd, Великобритания

РУССКИЙ

Електричний чайник MEJ-1780

Уважно прочитайте дану інструкцію перед першим використанням, щоб ознайомитися з роботою нового приладу. **Будь ласка, збережіть інструкцію для подальших довідок.**

ПРАВИЛА БЕЗПЕКИ



Під час експлуатації приладу завжди дотримуйтесь наступних правил безпеки:

- ▶ Перед першим використанням перевірте, чи відповідає напруга, зазначена на приладі, напрузі електричної мережі у Вашому будинку.
- ▶ Використовуйте прилад тільки з метою, передбаченою даною інструкцією.
- ▶ Використовуйте лише пристрої, що входять у комплект приладу.
- ▶ Щоб уникнути ураження електричним струмом, **не занурюйте прилад, вилку чи електричний шнур у воду або інші рідини.** Ставте прилад у такі місця, де він не може упасти у воду або інші рідини. При попаданні води на прилад негайно вимкніть з мережі. Не користуйтеся приладом, що упав у воду. Віднесіть його до офіційного сервісного центру.
- ▶ Не допускайте дітей до роботи з приладом без нагляду дорослих.
- ▶ **Якщо штепсельна вилка приладу не співпадає за конструкцією з Вашою розеткою, зверніться по допомогу до фахівця.**
- ▶ **Застосування різних перехідників може призвести до псування приладу та припиненню гарантійних зобов'язань.**
- ▶ Не залишайте ввімкнений у мережу прилад без нагляду.
- ▶ Щоб уникнути перевантаження електричної мережі, не вмикайте інший прилад високої потужності до тієї ж мережі, до якої ввімкнено Ваш прилад.
- ▶ **Вимикайте прилад з мережі перед переміщенням з одного місця на інше та перед чищенням і зберіганням.**
- ▶ Ніколи не тягніть за шнур при вимиканні приладу з мережі; візьміться за штепсельну вилку і вийміть її з розетки.
- ▶ Не допускайте зіткнення шнура або самого приладу з нагрітими поверхнями.
- ▶ Розташовуйте прилад і шнур так, щоб ніхто не зміг випадково зачепити шнур і перекинути прилад.
- ▶ Не користуйтеся приладом з ушкодженням електричним шнуром чи штепсельною вилкою. Не намагайтеся відремонтувати прилад самостійно. Заміна електричного шнура і штепсельної вилки повинна виконуватися тільки в офіційному сервісному центрі.
- ▶ Ніколи не розбирайте прилад самостійно; неправильне складання може призвести до ураження електричним струмом під час наступного використання приладу. **Усі ремонтні роботи повинні виконуватися тільки в офіційному сервісному центрі.**

- ▶ Не користуйтеся приладом у зонах, де в повітрі можуть міститися суміші горючих газів, пара легкозаймистої рідини або в зонах, де в повітрі можуть міститися горючі пил або волокна.
- ▶ Цей прилад призначений тільки для домашнього використання і не призначений для комерційного і промислового використання.
- ▶ Виконуйте усі вимоги даної інструкції.
- ▶ Не користуйтеся приладом, який має механічні пошкодження (вм'ятини, тріщини), перевірте його працездатність у найближчому уповноваженому сервісному центрі.

СПЕЦІАЛЬНІ ПРАВИЛА БЕЗПЕКИ



- ▶ Перед вмиканням чайника переконайтеся, що рівень води знаходиться не вище максимальної позначки на шкалі рівня води. Не наливайте в чайник забагато води, інакше вона може вихлюпуватися при кипінні. Памятайте, що мінімальна кількість води в чайнику - не менше позначки оцінки на шкалі рівня води.
- ▶ Не торкайтесь нагрітих частин приладу. Не торкайтесь зовнішньої поверхні чайника, за винятком теплоізолюваної ручки, під час кип'ятіння води чи при наявності гарячої води всередині приладу.
- ▶ Повністю охолоджуйте чайник перед чисткою чи розміщенням його на зберігання.
- ▶ Відключайте прилад від мережі при тривалому використанні, перед наповненням/спорожненням води, перед переміщенням з одного місця на інше.
- ▶ При користуванні приладом ставте його тільки на термостійкі, рівні та сухі поверхні.
- ▶ Для уникнення опіків гарячою парою завжди щільно закривайте кришку перед тим, як відключити чайник. Уникайте контакту з гарячою парою. **УВАГА! Ніколи не відкривайте кришку чайника безпосередньо до чи після закипання.**
- ▶ В чайнику існує захист від перегріву при вмиканні чайника без води. При перегріванні чайника вмикається захисний пристрій, який відключає його за відсутністю чи при дуже малому рівні води всередині чайника. Після вмикання захисного пристрою чайник повинен повністю охолонути перед тим, як знову зможе кип'ятити воду. Чайник не ввімкнеться, якщо він дуже гарячий. **УВАГА! Часте вмикання приладу без води може призвести до виходу зі строю захисного пристрою, тому перед вмиканням чайника завжди перевіряйте наявність води в ньому. Завжди слідкуйте за тим, щоб рівень води в чайнику був не дуже низьким.**
- ▶ Завжди вимикайте чайник перед тим, як зняти його з підставки.
- ▶ Використовуйте чайник тільки з тією підставкою, яка поставляється з ним у комплекті.
- ▶ Не заповнюйте гарячий чайник холодною водою, або холодний чайник гарячою водою. **УВАГА! Уникайте**

різких перепадів температур при заповненні чайника водою.

- ▶ Підключайте прилад тільки до електричної мережі з захисним заземленням. Якщо Ваша розетка не має захисного заземлення, зверніться до кваліфікованого спеціаліста. Не перероблюйте штепсельну вилку та не використовуйте перехідні прилади. **УВАГА! При підключенні до електромережі без захисного заземлення можливе враження електричним струмом.**
- ▶ Частіше чистіть нагрівальний елемент чайника від вапняного накипу. Памятайте, що використання чайника з великим вапняним накипом може призвести до виходу його з ладу. **УВАГА! Для очищення чайника від накипу користуйтеся тільки спеціально призначеною для цього рідиною.**
- ▶ Перед вмиканням чайника переконайтесь, що кришка закрита, інакше після закипання води чайник не вимкнеться.
- ▶ Після використання приладу підставка чайника може бути вологою. Це нормальна умова роботи, обумовлена виходом конденсата пари, що використовується для автоматичного відключення чайника.
- ▶ Не нахилийте наповнений чайник назад, бо вода може вилитися через отвір для пари. Якщо це сталося, чайник необхідно витерти перед вмиканням.
- ▶ Не виймайте електричний шнур із розетки під час роботи приладу. Спочатку необхідно вимкнути його.
- ▶ Після використання приладу, дайте йому охолонути на протязі декількох хвилин. Після цього в ньому знову можна кип'ятити воду.

ОПИС ДЕТАЛЕЙ ПРИЛАДУ

Мал. А:

1. Металевий корпус
2. Відкидна кришка з засувкою
3. Кнопка для відкривання кришки
4. Знімний фільтр
5. Шкала рівня води
6. Клавіша включення/вимикання
7. Світловий індикатор роботи приладу
8. Підставка з місцем для зберігання шнура (мал. В)
 - a. Мережний шнур
 - b. Мережна вилка



ПЕРЕД ВИКОРИСТАННЯМ



Зніміть усі пакувальні матеріали з приладу та переконайтесь, що в ньому відсутні сторонні предмети.

Помийте внутрішню частину чайника теплою мильною водою, ретельно прополощіть та витріть насухо. За наявності стороннього запаху заповніть чайник до максимальної

позначки оцтовим розчином (1 частина 9 % оцту на 20 частин води), дайте відстоятися протягом години. Після цього промийте чайник проточною водою, скип'ятіть у ньому воду та вилийте її.

ІНСТРУКЦІЯ З ЕКСПЛУАТАЦІЇ



1. Поставте чайник із підставкою на суху горизонтальну поверхню.
2. Зніміть чайник з підставки (**8**) та відкрийте кришку (**2**), натиснувши на кнопку (**3**).
3. Заповніть чайник водою. Переконайтесь що рівень води знаходиться не вище максимальної відмітки на шкалі рівня води (**5**). Памятайте, що мінімальна кількість води в чайнику - не менше позначки оцінки на шкалі рівня води.
4. Закрийте кришку (**2**) та поставте чайник на підставку (**8**).
5. Уставте штепсельну вилку в розетку з напругою, що співпадає з напругою, зазначеною на приладі.
6. Увімкніть чайник за допомогою клавіші вмикання/вимикання (**6**). При цьому спалахне світловий індикатор (**7**), і це свідчить про те, що йде процес кип'ятіння води.
7. Прилад автоматично вимкнеться, як тільки вода закипить. За бажанням Ви можете вимкнути чайник вручну до завершення процесу кип'ятіння за допомогою клавіші вмикання/вимикання (**6**).
8. Під час виливання води з чайника нахилийте його несильно і поступово. Не забувайте, що всередині чайника знаходиться гаряча вода.
9. Якщо вода охолочла, і Ви хочете закип'ятити (чи розігріти) її знову, просто увімкніть чайник ще раз.

ДОГЛЯД І ЧИЩЕННЯ



1. Перед чищенням чи зберіганням вимкніть чайник з мережі і дочекайтеся його повного охолодження.
2. Щоб запобігти ураження електричним струмом, не занурюйте корпус чайника (**1**), його підставку (**8**) та мережний шнур (**8a**) у воду. Ці частини приладу можна очистити за допомогою зволоженої м'якої тканини без ворсу і без додавання будь-яких засобів для чищення. Допускається застосування неабразивних миючих засобів.
3. Для того, щоб почистити фільтр (**4**), зніміть його і промийте з зовнішньої сторони під струменем води. Фільтр необхідно промивати незалежно від того, чи видно на ньому осад накипу, чи ні.
4. Складайте прилад тільки після повного висихання його частин.

УКРАЇНСЬКА

КОРИСНІ ПОРАДИ



У районах з високим ступенем жорсткості води необхідно регулярно видаляти накип із приладу для підтримки його в гарному стані, оскільки надлишок накипу в приладі може призвести до його неправильної роботи або поломки. Частота очищення від накипу залежить від ступеня жорсткості водопровідної води у вашому регіоні й від частоти використання чайника (наприклад, одне очищення після 200 разів використання). Якщо у Вашому будинку вода жорстка, радимо її фільтрувати - це трохи зменшить утворення накипу.

2 способи видалення накипу:

За допомогою 9%-ного білого оцту:

- Налийте в чайник 0,5 літра гарячої води та додайте 2 столові ложки 9%-ного білого оцту.
- Залишіть чайник відмокати на 1 годину без кип'ятіння.
- Періодично помішуйте розчин у чайнику.
- Вилийте розчин із чайника й прополощіть його двічі або тричі холодною водопровідною водою.

За допомогою лимонної кислоти:

- Змішайте 25 г лимонної кислоти й 0,5 літра гарячої води в чайнику.
- Залишіть відмокати на 15 хвилин.
- Регулярно помішуйте розчин.
- Вилийте розчин із чайника й прополощіть його двічі або тричі холодною водопровідною водою.
- Повторіть процедуру за необхідності.

Будь-які інші роботи повинні здійснюватися в уповноваженому сервісному центрі.

Не забирайте прилад на зберігання, якщо він гарячий або ввімкнений до мережі. Якщо Ви не використовуєте прилад, то після охолодження чайника помістіть його в коробку й зберігайте в безпечному, сухому місці, недоступному для дітей.

УТИЛІЗАЦІЯ



Електро побутовий прилад має бути утилізованим з найменшою шкодою для навколишнього середовища та згідно з правилами утилізації відходів у Вашому регіоні. Для правильної утилізації приладу часто досить віднести його в місцевий центр переробки вторинної сировини. Для упакування вироблених нами приладів використовуються тільки екологічно чисті матеріали. Тому картон і папір можна утилізувати разом з паперовими відходами.

ПІСЛЯПРОДАЖЕВЕ ОБСЛУГОВУВАННЯ



Якщо Ваш прилад не працює або працює погано, зверніться до офіційного сервісного центру за консультацією або ремонтом.

Гарантія не надається в таких випадках:

- ▶ При недотриманні описаних вище правил безпеки й інструкції з експлуатації.
- ▶ При використанні в комерційних цілях (використанні, що виходить за рамки звичайних побутових потреб).
- ▶ При вмиканні в мережу з напругою, що відрізняється від зазначеної на приладі.
- ▶ При неналежному догляді (проникненні рідини, пилу, комах та інших сторонніх предметів і речовин усередину приладу).
- ▶ При прикладанні зайвих зусиль під час експлуатації приладу або ушкодження іншого роду (механічних ушкодженнях у результаті неправильної експлуатації, удару або падіння приладу).
- ▶ При несанкціонованому ремонті або заміні частин приладу, здійснених не уповноваженою на те особою або сервісним центром.
- ▶ При відкладенні накипу на приладі незалежно від використовуваної води.
- ▶ При нещасних випадках таких, як: удар блискавки, затоплення, пожежа й інші форс-мажорні обставини.

Характеристики можуть бути змінені компанією Binatone без будь-якого повідомлення.

Гарантійний термін і інші деталі зазначені в гарантійному талоні, що додається до приладу.

Термін служби: 3 роки від дня покупки.

Виробник: Binatone Industries Ltd, Great Britain, Vitabiotics House, 1 Apsley Way, Staples Corner, London, NW2 7HF, UK. (Бінатон Індастріз Лтд, Великобританія)

Зроблено в КНР для Binatone Industries Ltd, Великобританія

УКРАЇНСЬКА





