

# AUDIOLINE

---

## Schnurloses digitales DECT-Telefon Cordless digital DECT telephone



## Bedienungsanleitung Operating Instructions

# STUDIO 60

# **AUDIOLINE**

## ***STUDIO 60***

Bedienungsanleitung\_\_\_\_3

Operating Instructions\_\_47

<b>1</b>	<b>Allgemeine Hinweise</b> .....	<b>6</b>
1.1	Bestimmungsgemäße Verwendung .....	6
1.2	Stromausfall .....	6
1.3	Aufstellungsort .....	6
1.4	Netzteil .....	6
1.5	Aufladbare Standard-Akkus .....	6
1.6	Laden des Mobilteils .....	7
1.7	Nebenstellenanlagen .....	7
1.8	Rückgabe von Altgeräten .....	7
1.9	Hinweis für medizinische Geräte .....	7
1.10	Temperatur und Umgebungsbedingungen .....	7
1.11	Reinigung und Pflege .....	7
<b>2</b>	<b>Leistungsmerkmale</b> .....	<b>8</b>
2.1	Telefon .....	8
<b>3</b>	<b>Bedienelemente</b> .....	<b>9</b>
3.1	Mobilteil .....	9
3.2	Basisstation .....	9
<b>4</b>	<b>Inbetriebnahme</b> .....	<b>10</b>
4.1	Sicherheitshinweise .....	10
4.2	Verpackungsinhalt prüfen .....	10
4.3	Basisstation anschließen .....	10
4.4	Standard-Akkus einsetzen .....	10
4.5	Aufladen der Standard-Akkus .....	11
4.6	Tonwahl - MFV .....	11
<b>5</b>	<b>Bedienung</b> .....	<b>12</b>
5.1	Das Display .....	12
5.2	Die Navigation mit den Tasten .....	12
5.3	Anruf führen und beenden .....	13
5.4	Anruf annehmen .....	13
5.5	Zwei externe Anrufe entgegennehmen .....	13
5.6	Freisprechen .....	13
5.7	Rufnummern aus dem Telefonbuch wählen .....	14
5.8	Anzeige der Gesprächsdauer .....	14
5.9	Einstellen der Hörerlautstärke .....	14
5.10	Wahlwiederholung .....	14
5.11	Mobilteil stummschalten .....	14
5.12	Mobilteil ein- /ausschalten .....	14
5.13	Mobilteil suchen (Paging) .....	14
5.14	Tastensperre .....	15
5.14.1	Tastensperre einschalten .....	15

## - Inhaltsverzeichnis -

5.14.2	Tastensperre ausschalten	15
5.15	Hinweise zur Reichweite	15
<b>6</b>	<b>Nebenstellenanlagen / T-Net</b>	<b>16</b>
6.1	R-Taste an Nebenstellenanlagen	16
6.2	R-Taste und das T-Net der Deutschen Telekom	16
6.3	Wahlpause	16
<b>7</b>	<b>Menüstruktur</b>	<b>17</b>
<b>8</b>	<b>Das Telefonbuch</b>	<b>19</b>
8.1	Rufnummer in das Telefonbuch eingeben	19
8.1.1	Texteingabe	19
8.1.2	Hinweise zum Telefonbuch	19
8.2	Details des Eintrages anzeigen	20
8.3	Gespeicherte Einträge im Telefonbuch ändern	20
8.4	Eintrag aus dem Telefonbuch löschen	20
8.5	Alle Einträge aus dem Telefonbuch löschen	21
8.6	VIP-Ruf (Ruftonzuordnung)	21
8.6.1	Ruftonmelodie zuweisen	21
8.6.2	Ruftonzuweisung ausschalten	21
<b>9</b>	<b>SMS-Nachrichten</b>	<b>22</b>
9.1	Service Center	22
9.1.1	Sende-/Empfangsnummer eingeben	23
9.2	Schreiben und versenden	23
9.3	Gespeicherte SMS-Nachricht versenden	24
9.4	Lesen und beantworten	24
9.5	Nachrichtenton Ein/Aus	25
9.6	Nachrichtenton einstellen (Morseton, Diskret, Polyphon)	25
9.7	SMS-Nachricht löschen	25
9.8	Alle SMS-Nachrichten löschen	26
9.9	SMS-Postfach	26
9.9.1	Postfach/Benutzer hinzufügen	26
9.9.2	Postfach/Benutzer-Daten anzeigen	27
9.9.3	SMS-Nachricht an persönliches Postfach senden	27
9.9.4	Postfach/Benutzer-Daten ändern	28
9.9.5	Postfach/Benutzer löschen	28
<b>10</b>	<b>Anruferlisten</b>	<b>29</b>
10.1	Rufnummernanzeige (Clip)	29
10.2	Eingegangene Anrufe	29
10.2.1	Anzeigen und zurückrufen	29
10.2.2	Eintrag löschen	29
10.2.3	Eintrag im Telefonbuch speichern	30
10.3	Entgangene Anrufe	30

## - Inhaltsverzeichnis -

10.3.1	Anzeigen und zurückrufen .....	31
10.3.2	Eintrag löschen .....	31
10.3.3	Eintrag im Telefonbuch speichern .....	31
10.4	Gewählte Nummern (Wahlwiederholung) .....	32
10.4.1	Anzeigen und anrufen .....	32
10.4.2	Eintrag löschen .....	32
10.4.3	Eintrag im Telefonbuch speichern .....	32
10.4.4	Eine Anruferliste löschen .....	33
10.4.5	Alle Anruferlisten löschen .....	33
<b>11</b>	<b>Mobilteil</b> .....	<b>34</b>
11.1	Ruftonmelodie zuweisen (interne und externe Anrufe) .....	34
11.2	Ruftonlautstärke einstellen .....	34
11.3	Namen des Mobilteils eingeben/ändern .....	34
11.4	Sprache einstellen .....	35
11.5	Menüfarbe einstellen .....	35
11.6	Automatische Gesprächsannahme aktivieren .....	35
11.7	Zugangskode (Amtskennziffer) aktivieren .....	36
<b>12</b>	<b>Mobilteile an- und abmelden</b> .....	<b>37</b>
12.1	Mobilteil anmelden .....	37
12.2	Mobilteil abmelden .....	37
12.3	Basis auswählen .....	38
<b>13</b>	<b>Mehrere Mobilteile</b> .....	<b>39</b>
13.1	Intern telefonieren .....	39
13.2	Externe Gespräche an ein anderes Mobilteil weiterleiten .....	40
13.3	Konferenzgespräche führen .....	40
<b>14</b>	<b>Basis-Einstellungen</b> .....	<b>41</b>
14.1	Ruftonmelodie der Basisstation zuweisen .....	41
14.2	Ruftonlautstärke der Basisstation einstellen .....	41
14.3	Vorrangiges Klingeln eines Mobilteils aktivieren/deaktivieren .....	41
14.4	Flashzeiten einstellen .....	42
14.5	System-PIN ändern .....	42
<b>15</b>	<b>Zeiteinstellung</b> .....	<b>43</b>
15.1	Zeit und Datum einstellen .....	43
15.2	Weckton einstellen .....	43
15.3	Weckzeit eingeben (EIN/AUS) .....	43
<b>16</b>	<b>Fehlerbeseitigung</b> .....	<b>44</b>
<b>17</b>	<b>Wichtige Informationen</b> .....	<b>45</b>
17.1	Technische Daten .....	45
17.2	Telefonkabel austauschen .....	45
17.3	Garantie .....	46
<b>18</b>	<b>Konformitätserklärung</b> .....	<b>46</b>

## **1 Allgemeine Hinweise**

Bitte lesen Sie diese Bedienungsanleitung sorgfältig durch.

Bei auftretenden Fragen wenden Sie sich bitte an unseren Service unter der Service-Hotline 0180 5 00 13 88 (Kosten Telekom bei Drucklegung: 12ct/min). Öffnen Sie das Gerät in keinem Fall selbst und führen Sie keine eigenen Reparaturversuche durch. Bei Gewährleistungsansprüchen wenden Sie sich bitte an Ihren Fachhändler.

Im Zuge von Projektverbesserungen behalten wir uns technische und optische Veränderungen am Artikel vor.

### **1.1 Bestimmungsgemäße Verwendung**

Dieses Telefon ist für den Betrieb an einem analogen Telefonanschluss (PSTN) innerhalb Deutschlands entwickelt worden. Allerdings kann, wegen der Unterschiede zwischen den verschiedenen Telekommunikations-Netzbetreibern, keine Garantie für einwandfreie Funktion an jedem Telekommunikations-Endgeräteanschluss übernommen werden. Das Telefon kann an einer TAE-Steckdose mit F/N-Codierung gemeinsam mit anderen Anschlussgeräten wie Fax, Anrufbeantworter oder einem Modem benutzt werden. Schließen Sie das Anschlusskabel des Telefons nur an eine dafür bestimmte Telefonsteckdose an. Wechseln Sie den Stecker des Anschlusskabels nicht aus.

### **1.2 Stromausfall**

Bei Stromausfall kann mit dem Telefon nicht telefoniert werden. Halten Sie für eventuelle Notfälle ein schnurgebundenes Telefon bereit, welches ohne eine externe Stromversorgung arbeitet.

### **1.3 Aufstellungsort**

Der Aufstellungsort hat einen entscheidenden Einfluss auf einen einwandfreien Betrieb des Telefons. Am Aufstellungsort muss sich eine 230 Volt Netzsteckdose befinden.

Stellen Sie die Basisstation nicht in die unmittelbare Umgebung von anderen elektronischen Geräten wie z. B. Mikrowellen oder HIFI-Geräten, da es sonst zu gegenseitiger Beeinflussung kommen kann. Halten Sie einen Abstand von mindestens einem Meter zu elektronischen Geräten ein.

Stellen Sie die Basisstation auf eine ebene und rutschfeste Fläche. Normalerweise hinterlassen die Füße der Basisstation keine Spuren auf der Aufstellfläche. Wegen der Vielzahl der verwendeten Lacke und Oberflächen kann es jedoch nicht ausgeschlossen werden, dass durch die Gerätefüße Spuren auf der Abstellfläche entstehen.

### **1.4 Netzteil**

Verwenden Sie nur das mitgelieferte AUDIOLINE Steckernetzteil, da andere Netzteile das Telefon zerstören können. Netzteil nicht öffnen. Es besteht Lebensgefahr, wenn das Netzteil geöffnet wird, solange es an das Stromnetz angeschlossen ist.

### **1.5 Aufladbare Standard-Akkus**

Verwenden Sie die mitgelieferten aufladbaren Standard-Akkus. Verwenden Sie beim Austauschen immer nur Standard-Akkus des Typs AAA 1,2V 750 mAh. Andere Standard-Akkus oder Akkupacks können einen Kurzschluß verursachen.

Werfen Sie Standard-Akkus nicht ins Feuer und tauchen Sie sie nicht ins Wasser.

Entsorgen Sie alte oder defekte Standard-Akkus nicht mit dem normalen Hausmüll.



Die angegebenen maximalen Standby- und Gesprächszeiten gelten für die mitgelieferten wiederaufladbaren Standard-Akkus bei optimalen Bedingungen. Umgebungstemperatur,

## - Allgemeine Hinweise -

Aufladezyklus und weitere äußere Einflussfaktoren, wie z. B. Funkbelastung an der Einsatzumgebung, können die Leistungszeiten erheblich verringern. Die Ladekapazität reduziert sich darüber hinaus technisch bedingt im Verlauf der Nutzung oder durch Lagerung bei sehr hohen oder niedrigen Temperaturen.

### 1.6 Laden des Mobilteils

Das Mobilteil erwärmt sich beim Laden. Dies ist normal und ungefährlich. Laden Sie das Mobilteil nicht mit fremden Aufladegeräten, da sonst Beschädigungen auftreten können.

### 1.7 Nebenstellenanlagen

Das Telefon kann auch an einer Nebenstellenanlage angeschlossen werden. Ob Ihr Telefon an Ihrer Nebenstellenanlage einwandfrei funktioniert, erfahren Sie bei dem Händler, bei dem die Nebenstellenanlage gekauft wurde. Es kann **nicht** garantiert werden, dass das Telefon an jeder Nebenstellenanlage funktioniert.

### 1.8 Rückgabe von Altgeräten

Wenn Sie Ihr AUDIOLINE-Gerät entsorgen wollen, bringen Sie es bitte zur Sammelstelle Ihres kommunalen Entsorgungsträgers (z. B. Wertstoffhof).

Das nebenstehende Symbol auf Ihrem Telefon bedeutet, dass das Altgerät **nicht im Hausmüll** entsorgt werden darf.



Nach dem Elektro- und Elektronikgerätegesetz müssen alte Elektro- und Elektronikgeräte getrennt entsorgt werden. Sie leisten einen Beitrag zum Umweltschutz, wenn Sie mithelfen und das Altgerät nicht in den Hausmüll werfen.

### 1.9 Hinweis für medizinische Geräte

Das Telefon arbeitet mit einer sehr geringen Sendeleistung. Diese geringe Sendeleistung schließt eine gesundheitliche Gefährdung nach dem derzeitigen Stand von Forschung und Technik aus. Es hat sich aber gezeigt, dass eingeschaltete tragbare Telefone medizinische Geräte beeinflussen können. Benutzen Sie das Telefon deshalb nicht in der Nähe von medizinischen Geräten.

Eine Beeinflussung von Herzschrittmachern durch DECT-Telefone ist bisher nicht beobachtet werden, kann jedoch nicht völlig ausgeschlossen werden.

DECT-Telefone können in Hörgeräten einen unangenehmen Brummtönen verursachen.

### 1.10 Temperatur und Umgebungsbedingungen

Das Telefon ist für den Betrieb in geschützten Räumen mit einem Temperaturbereich von 10 °C bis 30 °C ausgelegt. Die Basisstation darf nicht in Feuchträumen wie Bad oder Waschküche aufgestellt werden. Vermeiden Sie die Nähe zu Wärmequellen wie Heizkörpern und setzen Sie das Gerät keiner direkten Sonnenbestrahlung aus.

Verwenden Sie das Mobilteil nicht in explosionsgefährdeten Bereichen.

Vermeiden Sie Belastungen durch Rauch, Staub, Erschütterungen, Chemikalien, Feuchtigkeit, Hitze oder direkte Sonneneinstrahlung.

### 1.11 Reinigung und Pflege

Reinigen Sie die Gehäuseoberflächen mit einem trockenen, weichen und fusselneutrale Tuch. Verwenden Sie keine Reinigungsmittel oder aggressiven Lösungsmittel. Außer einer gelegentlichen Gehäusereinigung ist keine weitere Pflege erforderlich. Die GummifüÙe der Basisstation sind nicht gegen alle Reinigungsmittel beständig. Der Hersteller kann daher nicht für evtl. Schäden an Möbeln o. Ä. haftbar gemacht werden.

## **2 Leistungsmerkmale**

### **2.1 Telefon**

- Digitaler DECT/GAP Standard
- Bis zu 10 Stunden Dauergespräch - bis zu 85 Stunden Stand-by
- SMS senden und empfangen
- Sprachverschlüsselung für hohe Sicherheit
- Tonwahlverfahren (MFV)
- Hervorragende Darstellung durch beleuchtetes Display
- Einfache Bedienung durch grafische Menüführung
- Rufnummernanzeige im Display (CLIP)
- Anruferliste mit 50 Speicherplätzen für erhaltene/entgangene Anrufe
- Wahlwiederholung der letzten 20 Rufnummern
- Telefonbuch mit 150 Speicherplätzen inklusive Namen
- 24-Stunden-Uhr mit Weck-/Alarmfunktion im Mobilteil integriert
- Anzeige der Gesprächsdauer
- Durch weitere GAP-fähige DECT-Mobilteile erweiterbar
- Multilinkbetrieb mit bis zu vier weiteren Mobilteilen
- Interne Gespräche zwischen zwei Mobilteilen möglich
- Konferenzgespräche zwischen zwei Mobilteilen und einem externen Teilnehmer
- Weiterleiten von Gesprächen zwischen den Mobilteilen
- Mehrfach einstellbare Tonrufmelodie für das Mobilteil und die Basisstation
- VIP-Ruf (Melodien-Zuordnung)
- T-Net geeignet (Hook-Flash) - Nebenstellentauglich
- Stummschaltung
- Tastatursperre
- Freisprechfunktion am Mobilteil

DECT: **D**igital **E**uropean **C**ordless **T**elephone = Standard für kabellose Telefone.

GAP: **G**eneric **A**ccess **P**rofile = Standard für das Zusammenwirken von Mobilteilen und Basisstationen anderer Hersteller.



### **3 Bedienelemente**

#### **3.1 Mobilteil**

1. Grafisches Farb-Display
2. Gewählte Nummer / Lautstärke + / Menü-Navigation aufwärts
3. Telefonbuch
4. Gespräch beenden / Ein / Aus
5. Entgangene Anrufe / Lautstärke - / Menü-Navigation abwärts
6. Tastensperre
7. Intern- und Konferenzgespräche
8. R-Signaltaste
9. Gespräch führen / Freisprechen
10. Menütaste / Auswahltaste

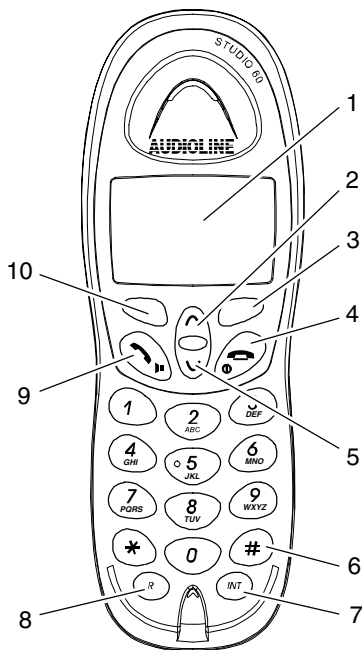

#### **3.2 Basisstation**

11. Paging-Taste (Mobilteil suchen)
12. LED Gesprächs- und Netzanzeige
13. LED Ladekontrollleuchte

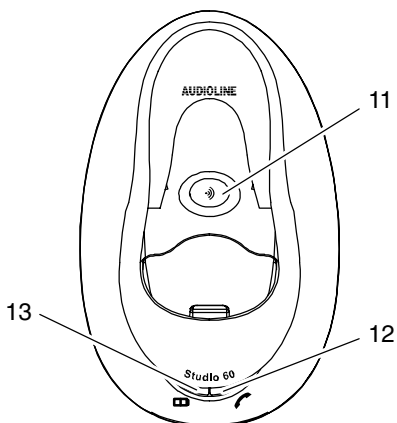

## **4 Inbetriebnahme**

### **4.1 Sicherheitshinweise**



**Achtung:** Lesen Sie vor der Inbetriebnahme unbedingt die allgemeinen Hinweise am Anfang dieser Bedienungsanleitung.

### **4.2 Verpackungsinhalt prüfen**

Zum Lieferumfang gehören:

eine Basisstation	ein Telefonanschlusskabel
ein Mobilteil	zwei Standard-Akkus
ein Netzteil	eine Bedienungsanleitung

### **4.3 Basisstation anschließen**

Stellen Sie die Basisstation in der Nähe Ihrer Telefonanschlussdose und einer Netzsteckdose auf. Verwenden sie nur die mitgelieferten Komponenten.

1. Stecken Sie den kleinen Stecker des Netzteils in die entsprechende Buchse auf der Unterseite der Basisstation.

**Hinweis:** Sie können die Stecker nicht falsch anschließen, weil Stecker und Buchsen konstruktiv gegen eine Verpolung geschützt sind. Die Stecker müssen hörbar in die Buchsen an der Basisstation einrasten.

2. Stecken Sie den kleinen Stecker des Telefonanschlusskabels in die entsprechende Buchse auf der Unterseite der Basisstation.
3. Führen Sie beide Kabel auf der Unterseite der Basisstation im vorgesehenen Kabelkanal zur Rückseite.
4. Stecken Sie das Netzteil in eine vorschriftsmäßig installierte Netzsteckdose mit 230 Volt. Das Netzteil der Basisstation muss immer angeschlossen sein.
5. Verbinden Sie das beiliegende Telefonanschlusskabel mit der Telefonsteckdose F.

### **4.4 Standard-Akkus einsetzen**

Um die mitgelieferten wiederaufladbaren Standard-Akkus in das Mobilteil einzulegen, drücken Sie auf den oberen Rand des Batteriefachdeckels. Schieben Sie den Deckel nach unten. Legen Sie nun die Standard-Akkus ein. Achten Sie dabei auf die richtige Polung. Schließen Sie das Batteriefach.

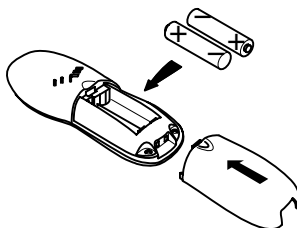





#### **4.5 Aufladen der Standard-Akkus**

Stellen Sie das Mobilteil mit dem Display nach vorne für mindestens 14 Stunden auf die Basisstation. An der Basisstation leuchtet die Ladekontrollleuchte. Bei nicht richtig geladenen Standard-Akkus kann es zu Fehlfunktionen des Telefons kommen.

Die wiederaufladbaren Standard-Akkus Ihres Mobilteils besitzen eine Standby-Zeit bei Zimmertemperatur von max. 85 Stunden. Die maximale Gesprächsdauer beträgt 10 Stunden.

Der aktuelle Akkuladezustand wird im Display angezeigt:

			
Voll	Halb	Schwach	Leer

#### **4.6 Tonwahl - MFV**

Dieses Telefon benutzt das Wahlverfahren der Tonwahl - MFV (Mehrfrequenzwahlverfahren). Vorteile dieses modernen Wahlverfahrens sind eine kurze Verbindungsaufbauzeit, die Fernsteuerungsmöglichkeit für Geräte wie z. B. Anrufbeantworter sowie die Nutzung weiterer ISDN-Dienstmerkmale.

## 5 Bedienung

### 5.1 Das Display





Das Display zeigt Ihnen alle wichtigen Funktionen mit verschiedenen Symbolen an. Es ist mit einer automatischen Hintergrundbeleuchtung ausgestattet, die das Display bei jedem Tastendruck für ca. 30 Sekunden beleuchtet.

### 5.2 Die Navigation mit den Tasten

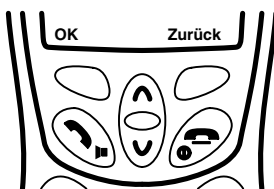
Alle Funktionen sind über ein sehr benutzerfreundliches, grafisches Menü zu erreichen. Achten Sie immer auf die menübegleitenden Texte im Display, dann werden Sie sicher und intuitiv navigieren.



Alle Beschreibungen in dieser Bedienungsanleitung gehen davon aus, dass sich das Mobilteil im Ruhezustand befindet. Im Ruhezustand sehen Sie im Display ein Strandfoto und den Namen des Mobilteils (Voreinstellung "Studio 1"). Den Ruhezustand erreichen Sie durch Drücken der Taste .





Taste	Beschreibung
	Die aktuelle Funktion wird direkt über der Taste im Display links angezeigt. Drücken Sie diese Taste, um die Funktion auszuwählen. Im Ruhezustand öffnet die Taste das Menü.
	Die aktuelle Funktion wird direkt über der Taste im Display rechts angezeigt. Drücken Sie diese Taste, um die Funktion auszuwählen. Im Ruhezustand öffnet die Taste das Telefonbuch.
	Drücken Sie diese Taste, um im Menü aufwärts zu blättern.
	Drücken Sie diese Taste, um im Menü abwärts zu blättern.
	Drücken Sie diese Taste, um an jeder Stelle im Menü den Vorgang abzubrechen. Das Mobilteil kehrt zurück in den Ruhezustand.

## 5.3 Anruf führen und beenden

1. Geben Sie die Rufnummer (max. 25 Stellen) ein.

**Hinweis:** Kurzes Drücken der Taste  löscht die zuletzt eingegebene Zahl. Langes Drücken der Taste  löscht die Rufnummer komplett. Das Gerät geht in den Ruhezustand.

2. Drücken Sie die Taste  und die gewünschte Verbindung wird hergestellt.

**Hinweis:** Sie können auch zuerst die Taste  drücken und dann die Rufnummer eingeben. Eine Korrektur einzelner Zahlen der Rufnummer, wie oben beschrieben, ist bei dieser Form des Gesprächsaufbaus nicht möglich.



3. Zum Beenden des Gesprächs drücken Sie die Taste  oder stellen Sie das Mobilteil in die Basisstation.

## 5.4 Anruf annehmen

Ihr Mobilteil und die Basisstation klingeln. Nehmen Sie das Mobilteil von der Basisstation, dadurch wird die Verbindung hergestellt. Die LED Gesprächsanzeige an der Basisstation blinkt.

**Hinweis:** Ist die automatische Gesprächsannahme deaktiviert, stellen Sie durch Drücken der Taste  am Mobilteil die Verbindung her.

## 5.5 Zwei externe Anrufe entgegennehmen



Sie werden durch Signaltöne darauf hingewiesen (Anklöpfen), dass während des Telefonierens ein weiterer Anruf eingeht. Die Rufnummer des zweiten Anrufers wird im Display angezeigt. Sie können mit der Tastenfolge “” “” zwischen beiden Teilnehmern hin- und herwechseln. Ein Teilnehmer wird, während Sie mit dem anderen Teilnehmer sprechen, gehalten.

**Hinweis:** Zur Nutzung von Mehrwertdiensten der Deutschen Telekom müssen Sie die Flash-Zeit auf 300 ms einstellen (siehe Kapitel “14.4 Flashzeiten einstellen”).





**Achtung:** Die Rufnummernanzeige und das Anklöpfen ist ein optionaler Service Ihres Netzbetreibers. Ihr Telefon zeigt die Rufnummern im Display an, wenn Ihr Netzbetreiber diesen Service anbietet. Bitte fragen Sie Ihren Netzbetreiber nach weiteren Informationen.

## 5.6 Freisprechen

1. Drücken Sie während eines Gesprächs erneut die Taste . Jetzt hören Sie den Gesprächspartner über den Lautsprecher des Mobilteils.
2. Drücken Sie erneut die Taste , um das Freisprechen zu beenden.

### **5.7 Rufnummern aus dem Telefonbuch wählen**

Nachdem Sie einige Rufnummern im Telefonbuch gespeichert haben (siehe "Rufnummer in das Telefonbuch eingeben" Kapitel 8.1) , können Sie diese sehr schnell und einfach abrufen.

1. Drücken Sie die Taste  . Das Display zeigt nun in alphabetischer Reihenfolge die Telefonbucheinträge.
2. Mit der Taste  oder  können Sie nun einen Telefonbucheintrag auswählen.

**Hinweis:** Um einen Eintrag direkt auszuwählen, drücken Sie die Taste, die dem Anfangsbuchstaben des Eintrages entspricht. Um z. B. den Namen "Peters" direkt anzuwählen, drücken Sie einmal die Taste .



3. Drücken Sie nun die Taste  und die gewünschte Rufnummer wird automatisch gewählt.

### **5.8 Anzeige der Gesprächsdauer**

Während eines Gesprächs wird nach 15 Sekunden im Display die Gesprächsdauer in Minuten und Sekunden sowie die Rufnummer des Gesprächspartners angezeigt.

### **5.9 Einstellen der Hörerlautstärke**



Ist Ihnen die Hörerlautstärke zu leise oder zu laut, können Sie diese Ihren Bedürfnissen anpassen.

Drücken Sie während eines Gespräches die Taste  oder , um die Lautstärke in fünf Stufen anzupassen.

### **5.10 Wahlwiederholung**

Siehe "Gewählte Nummern (Wahlwiederholung)" Kapitel 10.4.

### **5.11 Mobilteil stummschalten**

Wenn Sie die Taste  während eines Telefongespräches drücken, schalten Sie das Mikrofon des Mobilteils stumm. Im Display erscheint die Anzeige "Stumm ein". Dadurch können Sie mit einer dritten Person sprechen, ohne dass der Gesprächspartner Sie hört. Der Lautsprecher im Mobilteil bleibt eingeschaltet, sodass Sie den Gesprächspartner weiterhin hören. Wenn Sie die Taste  erneut drücken, wird die Stummschaltung aufgehoben.

### **5.12 Mobilteil ein- /ausschalten**

Zum Ein-/Ausschalten des Mobilteils drücken Sie für 2 Sek. die Taste . Das Display erlischt bzw. schaltet sich wieder ein.

### **5.13 Mobilteil suchen (Paging)**

Wenn Sie Ihr Mobilteil verlegt haben, können Sie es mit Hilfe der Basis suchen.

1. Drücken Sie an der Basis die Paging-Taste . Alle an der Basis angemeldeten Mobilteile klingeln.
2. Zum Beenden der Suche drücken Sie an der Basisstation erneut die Paging-Taste oder eine beliebige Taste am Mobilteil.



## **5.14 Tastensperre**

Tragen Sie das Mobilteil bei sich, können Sie die Tastatur sperren, damit nicht ungewollt Tasten gedrückt werden. Trotz eingeschalteter Tastensperre werden eingehende Gespräche entgegengenommen.

### **5.14.1 Tastensperre einschalten**

Drücken Sie am Mobilteil für drei Sekunden die Taste .  
Im Display erscheint die Anzeige "Tastensperre" und das Symbol .

### **5.14.2 Tastensperre ausschalten**

Um die Tastensperre auszuschalten, drücken Sie die Taste  und bestätigen Sie dies durch nochmaliges Drücken der Taste .

## **5.15 Hinweise zur Reichweite**

Die Reichweite des Mobilteils beträgt ca. 50 Meter in geschlossenen Räumen und ca. 300 Meter im Freien. Bei einer guten Verbindung zur Basisstation erscheint im Display das Symbol .

**Hinweis:** Haben Sie sich zu weit von der Basisstation entfernt, blinkt das Symbol  und Sie hören einen Warnton. Nähern Sie sich der Basisstation, sonst wird das Gespräch unterbrochen.

## **6 Nebenstellenanlagen / T-Net**

Die Taste  Ihres Telefons können Sie an Nebenstellenanlagen und bei der Verwendung der T-Net Funktionen der Deutschen Telekom nutzen.

### **6.1 R-Taste an Nebenstellenanlagen**

Ist Ihr Telefon an einer Nebenstellenanlage angeschlossen, können Sie über die Taste  alle Möglichkeiten, wie z. B. Anrufe weiterleiten, automatischen Rückruf usw., nutzen. An einer Nebenstellenanlage wird eine Flash-Zeit von 100 ms benötigt (Einstellung siehe Kapitel 14.4). Ob Ihr Telefon an Ihrer Nebenstellenanlage einwandfrei funktioniert, erfahren Sie bei dem Händler, bei dem die Anlage gekauft wurde.

### **6.2 R-Taste und das T-Net der Deutschen Telekom**

Ihr AUDIOLINE-Telefon unterstützt die wichtigsten Mehrwertdienste der Deutschen Telekom (z. B. Makeln, Anklopfen, Dreier-Konferenz). Das T-Net arbeitet mit einer Flash-Zeit von 300 ms (Einstellung siehe Kapitel 14.4). Zur Freischaltung der T-Net Funktionen wenden Sie sich bitte an die Deutsche Telekom.

### **6.3 Wahlpause**

Bei Nebenstellenanlagen ist es erforderlich, eine bestimmte Nummer zu wählen (z. B. "9" oder "0"), um ein Freizeichen für eine Amtsleitung zu bekommen. Bei wenigen älteren Nebenstellenanlagen dauert es einige Zeit, bis das Freizeichen zu hören ist. Speziell für diese Nebenstellenanlagen kann nach der Amtsholung eine automatische Pause eingefügt werden, so dass Sie direkt weiter wählen können, ohne das Freizeichen abzuwarten.

Drücken Sie zwischen der Amtskennziffer und der Rufnummer einmal die Taste  für ca. 2 Sekunden. Im Display erscheint die Anzeige "P". Zwischen Amtskennziffer und Rufnummer wird eine Pause von drei Sekunden eingefügt.

**Hinweis:** Die Pause kann auch bei der Eingabe von Rufnummern in das Telefonbuch eingegeben werden.



## 7 Menüstruktur

Hier finden Sie die Menüstruktur Ihres Telefons. Im Ruhezustand öffnen Sie die Menüauswahl durch Drücken der Taste . Aus Gründen der Übersichtlichkeit sind nicht immer alle Ebenen jedes Menüpunktes dargestellt.

SMS	Nachricht schreiben	Optionen	Senden an	Suchen
			Speichern	
			Symbol einfügen	
			Benutzername	
	Eingang	Lesen	Optionen	Antworten
				Weiterleiten
				Löschen
	Ausgang	Lesen	Optionen	Bearbeiten
				Senden an
				Löschen
				Benutzername
	Nachricht löschen	Eingang		
		Ausgang		
		Alle Nachrichten		
	Einstellungen	Service Center	Empfangs-SC	
			Sende-SC	
		Apparatnummer		
		Nachrichtenton		
		Benutzer		
Anruferlisten	Eingegangene Anrufe	Optionen	Löschen	
			Details anzeigen	
			Nr. einfügen	
	Entgangene Anrufe	Optionen	Löschen	
			Details anzeigen	
			Nr. einfügen	
	Gewählte Nummern	Optionen	Löschen	
			Details anzeigen	
			Nr. einfügen	
	Anruferliste löschen	Eingegangene Anrufe		
		Entgangene Anrufe		
		Gewählte Nr.		
		Alle Anrufe		

## - Menüstruktur -

Mobilteil	Rufton	Externe Anrufe
		Interne Anrufe
	Ruftonlautstärke	
	Name Mobilteil	
	Sprache	
	Menüfarbe	
	Auto. Gesprächsanna	
	Zugangskode	

Basis-Einstellungen	Rufton Basis		
	Lautstärke Basis		
	Vorrang Mobilteil	Alle Mobilteile	
		Mobilteil auswählen	Mobilteil 1-5
			Ruftöne 2
			Ruftöne 4
	Flashzeiten		Ruftöne 6
	System-PIN (Voreinstellung: 0000)		

Zeiteinstellung	Wecker	Ein/Aus	Einmalig
		Weckton einstellen	Weckton 1-4
			Täglich
			Aus
	Zeit und Datum	Datum	Zeit

Anmeldung	Mobilteil anmelden	Basis 1	System-PIN (Voreinstellung: 0000)
		Basis 2	
		Basis 3	
		Basis 4	
	Basis auswählen	Automatik	
		Basis 1	
		Basis 2	
		Basis 3	
		Basis 4	
	Mobilteil abmelden	System-PIN (Voreinstellung: 0000)	





## 8 Das Telefonbuch

Im Ruhezustand gelangen Sie durch Drücken der Taste  in das Menü des Telefonbuches. In das Telefonbuch können 150 Rufnummern mit dazugehörigen Namen gespeichert werden. Für die Eingabe eines Namens haben Sie 16 Zeichen zur Verfügung. Die maximale Länge einer Rufnummer beträgt 20 Zeichen.



### 8.1 Rufnummer in das Telefonbuch eingeben

1. Drücken Sie die Taste . Im Display wird das Telefonbuch geöffnet.

**Hinweis:** Wenn Sie den ersten Eintrag im Telefonbuch erstellen, fahren Sie jetzt mit Schritt 4 fort.

2. Drücken Sie die Taste .
3. Wählen Sie mit der Taste  oder  im Display die Option "Nr. Einfügen".
4. Drücken Sie die Taste . Das Display zeigt die Meldung "Name".
5. Geben Sie nun den zugehörigen Namen über das Zahlenfeld ein.





**Hinweis:** Texteingabe siehe 8.1.1.

6. Drücken Sie die Taste . Das Display zeigt die Meldung "Nummer".
7. Geben Sie die gewünschte Rufnummer über das Zahlenfeld ein.
8. Drücken Sie die Taste . Der Eintrag wird im Display bestätigt.
9. Möchten Sie weitere Rufnummern speichern, wiederholen Sie Punkt 3 bis 9.
10. Durch Drücken der Taste  kehrt das Mobilteil zurück in den Ruhezustand.



#### 8.1.1 Texteingabe

Zur Eingabe von Text sind die Zahlentasten mit Buchstaben beschriftet. Durch mehrmaliges Drücken der entsprechenden Taste können Buchstaben sowie Zahlen eingegeben werden.

**Beispiel:** Sie möchten den Namen "Peter" eingeben.

Drücken Sie: 1 x Taste , 2 x Taste , 1 x Taste , 2 x Taste , 3 x Taste 



- Um ein Leerzeichen einzugeben, drücken Sie einmal die Taste .
- Um den gleichen Buchstaben zweimal einzugeben, drücken Sie den entsprechenden Buchstaben und warten Sie dann, bis der Cursor automatisch eine Stelle weiter springt.

**Hinweis:** Falsche Eingaben können mit der Taste  gelöscht werden. Um den Cursor nach links oder rechts zu bewegen, drücken Sie die Taste  oder .





#### 8.1.2 Hinweise zum Telefonbuch

- Geben Sie bei allen Rufnummern immer die Vorwahl mit ein, damit das Telefon auch eingehende Ortsgespräche einem Telefonbucheintrag zuordnen kann.
- Ist die Speicherkapazität von 150 Rufnummern erreicht, zeigt das Display beim nächsten Speichern eine entsprechende Meldung. Um wieder Platz zu schaffen, müssen Sie vorhandene Einträge löschen.



## 8.2 Details des Eintrages anzeigen

1. Drücken Sie die Taste . Im Display wird das Telefonbuch geöffnet.
2. Wählen Sie mit der Taste  oder  im Display den gewünschten Eintrag.





**Hinweis:** Um einen Eintrag direkt auszuwählen, drücken Sie die Taste, die dem Anfangsbuchstaben des Eintrages entspricht. Um z. B. den Namen "Peters" direkt auszuwählen, drücken Sie einmal die Taste .

3. Drücken Sie die Taste .
4. Wählen Sie mit der Taste  oder  im Display die Option "Details anzeigen".
5. Drücken Sie die Taste . Das Display zeigt den Namen und die Rufnummer an.
6. Durch Drücken der Taste  kehren Sie jeweils um eine Menüebene zurück.





## 8.3 Gespeicherte Einträge im Telefonbuch ändern

1. Drücken Sie die Taste . Im Display wird das Telefonbuch geöffnet.
2. Wählen Sie mit der Taste  oder  im Display den gewünschten Eintrag.



**Hinweis:** Um einen Eintrag direkt auszuwählen, drücken Sie die Taste, die dem Anfangsbuchstaben des Eintrages entspricht. Um z. B. den Namen "Peters" direkt auszuwählen, drücken Sie einmal die Taste .

3. Drücken Sie die Taste .
4. Wählen Sie mit der Taste  oder  im Display die Option "Nr. ändern".
5. Drücken Sie die Taste .  
Im Display wird der Name angezeigt. Bei Bedarf ändern Sie den Namen oder fahren Sie fort mit Schritt 6.







**Hinweis:** Hinweise zur Namenseingabe unter 8.1.1.

6. Drücken Sie die Taste .  
Im Display wird die Nummer angezeigt. Bei Bedarf ändern Sie die Nummer oder fahren Sie fort mit Schritt 7.
7. Drücken Sie die Taste . Die Änderung wird im Display bestätigt.
8. Durch einmaliges Drücken der Taste  kehren Sie zurück zum Telefonbuch, um weitere Einträge zu bearbeiten.
9. Durch Drücken der Taste  kehren Sie jeweils um eine Menüebene zurück.







## 8.4 Eintrag aus dem Telefonbuch löschen

1. Drücken Sie die Taste . Im Display wird das Telefonbuch geöffnet.
2. Wählen Sie mit der Taste  oder  im Display den gewünschten Eintrag.

**Hinweis:** Um einen Eintrag direkt auszuwählen, drücken Sie die Taste, die dem Anfangsbuchstaben des Eintrages entspricht. Um z. B. den Namen "Peters" direkt auszuwählen, drücken Sie einmal die Taste .

3. Drücken Sie die Taste .
4. Wählen Sie mit der Taste  oder  im Display die Option "Nr. löschen".
5. Drücken Sie die Taste . Im Display erscheint die Abfrage zum Löschen des Eintrages.
6. Drücken Sie die Taste . Das Löschen wird im Display bestätigt.
7. Durch Drücken der Taste  kehrt das Mobilteil zurück in den Ruhezustand.



## 8.5 Alle Einträge aus dem Telefonbuch löschen

1. Drücken Sie die Taste . Im Display wird das Telefonbuch geöffnet.
2. Drücken Sie die Taste .
3. Wählen Sie mit der Taste  oder  im Display die Option "Rubrik löschen".
4. Drücken Sie die Taste . Im Display erscheint die Abfrage zum Löschen aller Einträge.
5. Drücken Sie die Taste . Das Löschen wird im Display bestätigt. Bei Bedarf können Sie neue Einträge in das Telefonbuch eingeben.
6. Durch Drücken der Taste  kehrt das Mobilteil zurück in den Ruhezustand.









## 8.6 VIP-Ruf (Ruftonzuordnung)

Telefonbucheinträgen von Anrufern, die Ihnen besonders wichtig sind, können Sie eine bestimmte Ruftonmelodie zuweisen. Dadurch erkennen Sie bereits an der Ruftonmelodie, wer Sie anruft.



### 8.6.1 Ruftonmelodie zuweisen

1. Drücken Sie die Taste . Im Display wird das Telefonbuch geöffnet.
2. Wählen Sie mit der Taste  oder  im Display den gewünschten Eintrag.









**Hinweis:** Um einen Eintrag direkt auszuwählen, drücken Sie die Taste, die dem Anfangsbuchstaben des Eintrages entspricht. Um z. B. den Namen "Peters" direkt anzuwählen, drücken Sie einmal die Taste .

3. Drücken Sie die Taste .
4. Wählen Sie mit der Taste  oder  im Display die Option "Rufton".
5. Drücken Sie die Taste . Im Display erscheinen mehrere Melodien zur Auswahl.
6. Wählen Sie mit der Taste  oder  im Display die gewünschte Melodie.
7. Drücken Sie die Taste . Die Zuweisung wird im Display bestätigt.
8. Durch Drücken der Taste  kehren Sie jeweils um eine Menüebene zurück.

### 8.6.2 Ruftonzuweisung ausschalten

1. Drücken Sie die Taste . Im Display wird das Telefonbuch geöffnet.
2. Wählen Sie mit der Taste  oder  im Display den gewünschten Eintrag.

**Hinweis:** Um einen Eintrag direkt auszuwählen, drücken Sie die Taste, die dem Anfangsbuchstaben des Eintrages entspricht. Um z. B. den Namen "Peters" direkt anzuwählen, drücken Sie einmal die Taste .

3. Drücken Sie die Taste . Im Display werden mehrere Optionen angezeigt.
4. Wählen Sie mit der Taste  oder  im Display die Option "Rufton".
5. Drücken Sie die Taste . Im Display erscheinen mehrere Melodien zur Auswahl und die Option "Aus".
6. Wählen Sie mit der Taste  oder  im Display die Option "Aus".
7. Drücken Sie die Taste . Die Zuweisung wird im Display bestätigt.
8. Durch Drücken der Taste  kehren Sie jeweils um eine Menüebene zurück.

## **9 SMS-Nachrichten**

### **Allgemeine Voraussetzungen**

Die beliebte Kommunikation mit kurzen Nachrichten (SMS) ist auch im Festnetz möglich. Sie können mit Ihrem Telefon Textmeldungen (SMS) senden und empfangen. Damit Sie SMS-Textmeldungen senden und empfangen können, müssen einige Voraussetzungen erfüllt sein.

- Ihr Telefonanschluss muss über das Leistungsmerkmal CLIP (Calling Line Identification Presentation) verfügen. Vergewissern Sie sich bei Ihrem Telefonnetzbetreiber, dass diese Leistungsmerkmale an Ihrem Telefonanschluss freigeschaltet sind. Dieses Leistungsmerkmal kann kostenpflichtig sein und muss ggf. bei Ihrem Telefonnetzbetreiber (z. B. Deutsche Telekom unter der Rufnummer 0800 33 01000) beantragt werden.
- 0190er Rufnummern dürfen an Ihrem Festnetzanschluss nicht gesperrt sein.
- Um den SMS-Dienst zu nutzen, muss dieser ggf. bei Ihrem Telefonnetzbetreiber aktiviert werden.

**Hinweis:** Bei Call-by-Call-Verbindungen ist der SMS-Versand derzeit nicht möglich.

- Das Senden von SMS-Nachrichten ist kostenpflichtig.
- Nutzt der Empfänger im Festnetz keinen SMS-Dienst oder kann sein Telefon generell keine Textnachrichten empfangen, wird die SMS automatisch als Sprachmeldung zugestellt, d. h. am Telefon vorgelesen.
- Die Kostenberechnung erfolgt über den Telefonnetzbetreiber.

Durch die ständige Weiterentwicklung können sich die hier gemachten Angaben bereits wieder geändert haben. Aktuelle Informationen erhalten Sie über die jeweiligen Internetseiten oder Servicenummern der Netzbetreiber.

### **9.1 Service Center**

Die Verteilung aller SMS-Nachrichten erfolgt über ein Service Center. Die "Deutsche Telekom" und weitere Telefonnetzbetreiber bieten diesen Service an. Ihr AUDIOLINE Telefon ist für den Betrieb (Senden und Empfangen von SMS-Nachrichten) bei der "Deutschen Telekom" vorbereitet.

#### **Service Center der Deutschen Telekom**

- Die Nummer des Service Center der Deutschen Telekom lautet 0193 010.
- Bei Nutzung der Deutschen Telekom ist eine einfache Anmeldung nötig. Senden Sie dazu eine erste SMS mit dem Text "ANMELD" an die Rufnummer "8888".
- SMS aus den Netzen Vodafone, E-Plus oder O2 können über die Deutsche Telekom nicht empfangen werden.













#### **Service Center von Anny Way**

- Die Nummer des Service Center von Anny Way lautet 0900 32 66 900.
- Bei der Nutzung über Anny Way ist keine Anmeldung nötig. Senden Sie einfach eine beliebige SMS und Sie werden automatisch bei Anny Way angemeldet.
- SMS aus den Netzen D1 (T-Mobile) und E-Plus können über Anny Way nicht empfangen werden. Die SMS werden in diesem Fall vorgelesen.

In Ihrem Mobilteil können zwei SMS-Rufnummern einprogrammiert werden: eine Rufnummer für das Senden und eine Rufnummer für das Empfangen von SMS-Nachrichten. Wenn Sie den Service eines anderen Anbieters nutzen möchten, müssen Sie dessen Rufnummer(n) in das Mobilteil einprogrammieren. Dazu gehen Sie vor wie in 9.1.1 beschrieben.







**Hinweis:** Die Anmeldeverfahren der einzelnen Anbieter variieren. Bitte erfragen Sie beim Anbieter Ihrer Wahl die erforderliche Rufnummer und die Vorgehensweise zur Freischaltung des SMS-Dienstes.

### 9.1.1 **Sende-/Empfangsnummer eingeben**







1. Drücken Sie die Taste .
2. Wählen Sie mit der Taste  oder  im Display den Menüpunkt "SMS".
3. Drücken Sie die Taste .
4. Wählen Sie mit der Taste  oder  im Display die Option "Einstellungen".
5. Drücken Sie die Taste .
6. Wählen Sie mit der Taste  oder  im Display die Option "Service Center".
7. Drücken Sie die Taste .
8. Wählen Sie mit der Taste  oder  im Display die Option "Empfangs-SC". Geben Sie die Rufnummer ein, die Ihnen der Anbieter Ihrer Wahl mitgeteilt hat.
9. Drücken Sie die Taste .
10. Wählen Sie mit der Taste  oder  im Display die Option "Sende-SC". Geben Sie die Rufnummer ein, die Ihnen der Anbieter Ihrer Wahl mitgeteilt hat.
11. Drücken Sie die Taste .
12. Durch Drücken der Taste  kehren Sie jeweils um eine Menüebene zurück.



### 9.2 **Schreiben und versenden**

**Hinweis:** Das Versenden einer SMS-Nachricht von einer Nebenstellenanlage ist nicht möglich. Zum Versenden der SMS-Nachricht muss der "Zugangskode" deaktiviert sein (siehe Kapitel 11.7).







1. Drücken Sie die Taste .
2. Wählen Sie mit der Taste  oder  im Display den Menüpunkt "SMS".
3. Drücken Sie die Taste .
4. Wählen Sie mit der Taste  oder  im Display die Option "Nachricht schreiben".
5. Drücken Sie die Taste . Geben Sie nun den Text über das Zahlenfeld ein. Es sind bis zu 160 Zeichen möglich.

**Hinweis:** Texteingabe siehe 8.1.1.











**Hinweis:** Um ein Symbol einzufügen, drücken Sie während der Texteingabe die Taste . Wählen Sie mit der Taste  oder  im Display die Option "Symbol einfügen". Drücken Sie die Taste . Wählen Sie mit der Taste  oder  das gewünschte Symbol. Drücken Sie die Taste . Das Display springt wieder zur Texteingabe. Vervollständigen Sie Ihren Text.

6. Drücken Sie die Taste .
7. Wählen Sie mit der Taste  oder  im Display die Option "Senden an".

**Hinweis:** Wenn Sie die SMS-Nachricht zu einem späteren Zeitpunkt versenden möchten, wählen Sie unter Schritt 7 die Option "Speichern". Ihre SMS-Nachricht wird in der Liste "Ausgang" gespeichert.

8. Drücken Sie die Taste .
9. Geben Sie die Rufnummer des Empfängers ein.  
Ist der Empfänger in Ihrem Telefonbuch gespeichert, drücken Sie die Taste . Wählen Sie mit der Taste  oder  den gewünschten Empfänger und drücken dann die Taste . Weiter mit Schritt 10.
10. Drücken Sie die Taste . Im Display wird das Senden bestätigt.





### 9.3 Gespeicherte SMS-Nachricht versenden







1. Drücken Sie zweimal die Taste .
2. Wählen Sie mit der Taste  oder  im Display die Option "Ausgang".
3. Drücken Sie die Taste .
4. Wählen Sie mit der Taste  oder  im Display die gewünschte SMS-Nachricht.
5. Drücken Sie zweimal die Taste .
6. Wählen Sie mit der Taste  oder  im Display die Option "Senden an".
7. Drücken Sie die Taste .
8. Geben Sie die Rufnummer des Empfängers ein und drücken dann die Taste .

### 9.4 Lesen und beantworten





Sobald eine SMS-Nachricht empfangen wird, hören Sie einen Signalton und das Display zeigt den Eingang einer neuen Nachricht an.

1. Drücken Sie die Taste . Im Display wird die Eingangsliste geöffnet. SMS-Nachrichten, die noch nicht gelesen wurden, sind mit einem Stern gekennzeichnet.





**Hinweis:** Möchten Sie eine bereits gelesene SMS-Nachricht beantworten, drücken Sie zweimal die Taste , wählen Sie mit der Taste  oder  im Display die Option "Eingang" und drücken die Taste . Weiter mit Schritt 2.

2. Wählen Sie mit der Taste  oder  im Display die gewünschte SMS-Nachricht aus.
3. Drücken Sie die Taste . Im Display erscheint die SMS-Nachricht.
4. Drücken Sie die Taste .
5. Wählen Sie mit der Taste  oder  im Display die Option "Antworten".  
Wählen Sie die Option "Weiterleiten", um die SMS-Nachricht weiterzuleiten. Zum Weiterleiten der SMS-Nachricht fahren Sie fort mit Schritt 8.
6. Drücken Sie die Taste . Geben Sie nun den Text über das Zahlenfeld ein. Es sind bis zu 160 Zeichen möglich.







**Hinweis:** Texteingabe siehe 8.1.1.

7. Drücken Sie die Taste .
8. Wählen Sie mit der Taste  oder  im Display die Option "Senden an".
9. Drücken Sie die Taste .



















10. Geben Sie die Rufnummer des Empfängers ein.  
Ist der Empfänger in Ihrem Telefonbuch gespeichert, drücken Sie die Taste .  
Wählen Sie mit der Taste  oder  den gewünschten Empfänger und drücken dann die Taste .
11. Drücken Sie die Taste . Im Display wird das Senden bestätigt.

### 9.5 Nachrichtenton Ein/Aus





1. Drücken Sie die Taste .
2. Wählen Sie mit der Taste  oder  im Display den Menüpunkt "SMS".
3. Drücken Sie die Taste .
4. Wählen Sie mit der Taste  oder  im Display die Option "Einstellungen".
5. Drücken Sie die Taste .
6. Wählen Sie mit der Taste  oder  im Display die Option "Nachrichtenton".
7. Drücken Sie die Taste .
8. Wählen Sie mit der Taste  oder  im Display nach Bedarf die Option "Ein" oder "Aus".
9. Drücken Sie die Taste .
10. Durch Drücken der Taste  kehren Sie jeweils um eine Menüebene zurück.





### 9.6 Nachrichtenton einstellen (Morseton, Diskret, Polyphon)

1. Drücken Sie die Taste .
2. Wählen Sie mit der Taste  oder  im Display den Menüpunkt "SMS".
3. Drücken Sie die Taste .
4. Wählen Sie mit der Taste  oder  im Display die Option "Einstellungen".
5. Drücken Sie die Taste .
6. Wählen Sie mit der Taste  oder  im Display die Option "Nachrichtenton".
7. Drücken Sie die Taste .
8. Wählen Sie mit der Taste  oder  im Display die Option "Warnton einstellen".
9. Drücken Sie die Taste .
10. Wählen Sie mit der Taste  oder  im Display die gewünschte Tonart.
11. Drücken Sie die Taste . Die Änderung wird im Display bestätigt.

### 9.7 SMS-Nachricht löschen

Aus den Ordnern "Eingang" und "Ausgang" können einzelne SMS-Nachrichten gelöscht werden.



1. Drücken Sie die Taste .
2. Wählen Sie mit der Taste  oder  im Display den Menüpunkt "SMS".
3. Drücken Sie die Taste .
4. Wählen Sie mit der Taste  oder  im Display die Option "Eingang" oder "Ausgang".
5. Drücken Sie die Taste .
6. Wählen Sie mit der Taste  oder  im Display die gewünschte SMS.



7. Drücken Sie die Taste .
8. Drücken Sie die Taste  und wählen Sie die Option "Löschen".
9. Drücken Sie die Taste .
10. Drücken Sie die Taste  um das Löschen zu bestätigen.
11. Durch Drücken der Taste  kehren Sie jeweils um eine Menüebene zurück.

### 9.8 Alle SMS-Nachrichten löschen

Alle SMS-Nachrichten die sich in den Listen "Eingang" und "Ausgang" befinden, können komplett gelöscht werden.

1. Drücken Sie die Taste .
2. Wählen Sie mit der Taste  oder  im Display den Menüpunkt "SMS".
3. Drücken Sie die Taste .
4. Wählen Sie mit der Taste  oder  im Display die Option "Nachricht löschen".
5. Drücken Sie die Taste .
6. Wählen Sie mit der Taste  oder  im Display die Option "Alle Nachrichten".

**Hinweis:** Möchten Sie nur die SMS-Nachrichten im Ordner "Eingang" bzw. "Ausgang" löschen, wählen Sie mit der Taste  oder  im Display die entsprechende Option.

7. Drücken Sie die Taste .
8. Drücken Sie die Taste .
9. Durch Drücken der Taste  kehren Sie jeweils um eine Menüebene zurück.













### 9.9 SMS-Postfach





Neben einem bereits vorhandenen, allgemeinen Postfach können Sie vier weitere Postfächer einrichten und durch ein Passwort schützen. Jedes Postfach wird durch einen Benutzernamen und eine Postfach-ID (Durchwahlziffer) gekennzeichnet. Durch diese Funktion ist es Ihnen möglich, SMS-Nachrichten zu erhalten, die nur Sie lesen können.

**Hinweis:** SMS-Postfächer können Sie nur nutzen, wenn der Netzbetreiber dies unterstützt. Eine Konfigurationsanleitung zur Einrichtung des Postfachbetriebes erfragen Sie bitte bei Ihrem Netzbetreiber.

#### 9.9.1 Postfach/Benutzer hinzufügen

















**Hinweis:** Sie können bis zu vier Benutzer hinzufügen.

1. Drücken Sie die Taste .
2. Wählen Sie mit der Taste  oder  im Display den Menüpunkt "SMS".
3. Drücken Sie die Taste .
4. Wählen Sie mit der Taste  oder  im Display die Option "Einstellungen".
5. Drücken Sie die Taste .
6. Wählen Sie mit der Taste  oder  im Display die Option "Benutzer".
7. Drücken Sie die Taste .
8. Wählen Sie mit der Taste  oder  im Display die Option "Benutzer hinzufügen".
9. Drücken Sie die Taste . Geben Sie über das Zahlenfeld den Benutzernamen ein.

10. Drücken Sie die Taste . Geben Sie über das Zahlenfeld ein Passwort mit bis zu fünf Zeichen ein.
11. Drücken Sie die Taste . Geben Sie über das Zahlenfeld noch einmal das Passwort ein.
12. Drücken Sie die Taste . Das Postfach ist erstellt.
13. Durch Drücken der Taste  kehren Sie jeweils um eine Menüebene zurück.

### 9.9.2 Postfach/Benutzer-Daten anzeigen

**Hinweis:** Für die Konfiguration des Postfachbetriebes beim Netzbetreiber benötigen Sie die Postfach-ID (Durchwahlziffer). Das allgemeine Postfach hat die Postfach-ID "0". Bei der Anmeldung weiterer Benutzer wird automatisch die niedrigste freie Postfach-ID (1-4) vergeben.

1. Drücken Sie die Taste .
2. Wählen Sie mit der Taste  oder  im Display den Menüpunkt "SMS".
3. Drücken Sie die Taste .
4. Wählen Sie mit der Taste  oder  im Display die Option "Einstellungen".
5. Drücken Sie die Taste .
6. Wählen Sie mit der Taste  oder  im Display die Option "Benutzer".
7. Drücken Sie die Taste .
8. Wählen Sie mit der Taste  oder  im Display den gewünschten Benutzer.
9. Drücken Sie die Taste . Geben Sie das entsprechende Passwort ein.
10. Drücken Sie die Taste .
11. Wählen Sie mit der Taste  oder  im Display die Option "Apparatnummer".
12. Drücken Sie die Taste . Es wird die Apparatnummer angezeigt.

**Hinweis:** Die unter Schritt 12 angezeigte Apparatnummer entspricht beim Netzbetreiber der Postfach-ID.

13. Durch Drücken der Taste  kehren Sie jeweils um eine Menüebene zurück.

### 9.9.3 SMS-Nachricht an persönliches Postfach senden

**Hinweis:** SMS-Postfächer können Sie nur nutzen, wenn der Netzbetreiber dies unterstützt. Eine Konfigurationsanleitung zur Einrichtung des Postfachbetriebes erfragen Sie bitte bei Ihrem Netzbetreiber.

Damit eine SMS in Ihr persönliches Postfach gelangt, muss der Absender Ihre Postfach-ID kennen und an Ihre Nummer anhängen.

Sie können an Ihren SMS-Partner eine SMS über Ihr persönliches Postfach schicken.

Durch diese SMS erhält Ihr SMS-Partner Ihre SMS-Rufnummer mit der aktuellen Postfach-ID und kann diese im Telefonbuch speichern. Ist die Postfach-ID ungültig, wird die SMS nicht zugestellt.

#### **9.9.4 Postfach/Benutzer-Daten ändern**

1. Drücken Sie die Taste .
2. Wählen Sie mit der Taste  oder  im Display den Menüpunkt "SMS".
3. Drücken Sie die Taste .
4. Wählen Sie mit der Taste  oder  im Display die Option "Einstellungen".
5. Drücken Sie die Taste .
6. Wählen Sie mit der Taste  oder  im Display die Option "Benutzer".
7. Drücken Sie die Taste .
8. Wählen Sie mit der Taste  oder  im Display den gewünschten Benutzer.
9. Drücken Sie die Taste . Geben Sie das entsprechende Passwort ein.
10. Drücken Sie die Taste .
11. Wählen Sie mit der Taste  oder  eine der Optionen, die Sie ändern möchten, aus.
12. Drücken Sie die Taste . Ändern Sie die Einstellung.
13. Drücken Sie die Taste . Sie können jetzt weitere Änderungen vornehmen.
14. Durch Drücken der Taste  kehren Sie jeweils um eine Menüebene zurück.

#### **9.9.5 Postfach/Benutzer löschen**

1. Drücken Sie die Taste .
2. Wählen Sie mit der Taste  oder  im Display den Menüpunkt "SMS".
3. Drücken Sie die Taste .
4. Wählen Sie mit der Taste  oder  im Display die Option "Einstellungen".
5. Drücken Sie die Taste .
6. Wählen Sie mit der Taste  oder  im Display die Option "Benutzer".
7. Drücken Sie die Taste .
8. Wählen Sie mit der Taste  oder  im Display die Option "Benutzer löschen".
9. Drücken Sie die Taste .
10. Wählen Sie mit der Taste  oder  den gewünschten Benutzer.
11. Drücken Sie die Taste . Geben Sie die System-PIN (Voreinstellung= 0000) ein.
12. Drücken Sie die Taste .
13. Durch Drücken der Taste  kehren Sie jeweils um eine Menüebene zurück.

## **10 Anruferlisten**

### **10.1 Rufnummernanzeige (Clip)**

Mit der Rufnummernanzeige können Sie bei eingehenden Gesprächen erkennen, wer Sie anruft. Wenn diese Funktion an Ihrer Telefonleitung zur Verfügung steht, zeigt Ihnen das Display bereits die Rufnummer des Anrufers, wenn das Telefon klingelt. Hat der Anrufer das Senden seiner Rufnummer gesperrt, kann die Rufnummer nicht angezeigt werden. Haben Sie diese Rufnummer in Ihrem Telefonbuch gespeichert, wird anstatt der Rufnummer der Name angezeigt.











Die Listen "Eingegangene Anrufe" und "Entgangene Anrufe" haben einen gemeinsamen Speicherplatz für 50 Rufnummern. Sind z. B. in der Liste der "Eingegangenen Anrufe" 32 Rufnummern gespeichert, stehen für die "Entgangenen Anrufe" noch 18 Speicherplätze zur Verfügung. Sobald alle 50 Speicherplätze belegt sind, wird immer der älteste Eintrag gelöscht.

**Hinweis:** Die Rufnummernanzeige ist ein optionaler Service Ihres Netzbetreibers. Ihr Telefon zeigt die Rufnummern im Display, wenn Ihr Netzbetreiber diesen Service anbietet. Die Anzeige des Datums und der Uhrzeit wird nicht von allen Netzbetreibern übertragen. Bitte fragen Sie Ihren Netzbetreiber nach weiteren Informationen. Auch bei manchen Nebenstellenanlagen ist eine Übertragung der Rufnummer oder auch des Datums und der Uhrzeit nicht möglich.













### **10.2 Eingegangene Anrufe**

In der Liste "Eingegangene Anrufe" werden alle Anrufe, die Sie entgegengenommen haben gespeichert.



#### **10.2.1 Anzeigen und zurückrufen**



1. Drücken Sie die Taste .
2. Wählen Sie mit der Taste  oder  im Display den Menüpunkt "Anruferlisten".
3. Drücken Sie die Taste .
4. Wählen Sie mit der Taste  oder  im Display die Option "Eingegangene Anrufe".
5. Drücken Sie die Taste . Im Display werden die eingegangenen Anrufe angezeigt.
6. Möchten sie einen eingegangenen Anruf zurückrufen, wählen Sie mit der Taste  oder  im Display die gewünschte Nummer aus.
7. Drücken Sie die Taste . Die Verbindung wird hergestellt.

#### **10.2.2 Eintrag löschen**

1. Drücken Sie die Taste .
2. Wählen Sie mit der Taste  oder  im Display den Menüpunkt "Anruferlisten".
3. Drücken Sie die Taste .
4. Wählen Sie mit der Taste  oder  im Display die Option "Eingegangene Anrufe".
5. Drücken Sie die Taste . Im Display werden die eingegangenen Anrufe angezeigt.
6. Wählen Sie mit der Taste  oder  im Display die gewünschte Nummer aus.
7. Drücken Sie die Taste .
8. Wählen Sie mit der Taste  oder  im Display die Option "Löschen".















**Hinweis:** Neben der Option "Löschen" steht Ihnen auch die Option "Details anzeigen" zur Verfügung.

Wählen Sie "Details anzeigen" aus, zeigt das Display durch Drücken der Taste  Name und Rufnummer an. Durch Drücken der Taste  kehren Sie zur Anruferliste "Eingegangene Anrufe" zurück.

9. Drücken Sie die Taste . Das Löschen wird im Display bestätigt.
10. Das Mobilteil kehrt zurück in die Anruferliste "Eingegangene Anrufe".
11. Möchten Sie weitere Einträge löschen, wiederholen Sie Punkt 6 bis 9.
12. Durch Drücken der Taste  kehren Sie jeweils um eine Menüebene zurück.



### 10.2.3 Eintrag im Telefonbuch speichern

Eine in der Anruferliste "Eingegangene Anrufe" gespeicherte Rufnummer kann direkt im Telefonbuch gespeichert werden.







1. Drücken Sie die Taste .
2. Wählen Sie mit der Taste  oder  im Display den Menüpunkt "Anruferlisten".
3. Drücken Sie die Taste .
4. Wählen Sie mit der Taste  oder  im Display die Option "Eingegangene Anrufe".
5. Drücken Sie die Taste .
6. Wählen Sie mit der Taste  oder  im Display die gewünschte Nummer aus.
7. Drücken Sie die Taste .
8. Wählen Sie mit der Taste  oder  im Display die Option "Nr. einfügen".
9. Drücken Sie die Taste .
10. Geben Sie nun den zugehörigen Namen über das Zahlenfeld ein.
11. Drücken Sie zweimal die Taste . Im Display wird der Eintrag bestätigt.
12. Durch Drücken der Taste  kehren Sie jeweils um eine Menüebene zurück.

### 10.3 Entgangene Anrufe



In der Liste "Entgangene Anrufe" werden alle nicht entgegengenommene Anrufe gespeichert, sodass Sie auch während Ihrer Abwesenheit keinen Anruf verpassen. Sie haben drei Möglichkeiten, in die Anruferliste "Entgangene Anrufe" zu gelangen:

- Drücken Sie die Taste , oder
- wird im Display angezeigt, dass entgangene Anrufe gespeichert wurden, drücken Sie die Taste , oder
- wie unter 10.3.1 beschrieben.







### 10.3.1 Anzeigen und zurückrufen

1. Drücken Sie die Taste .
2. Wählen Sie mit der Taste  oder  im Display den Menüpunkt "Anruferlisten".
3. Drücken Sie die Taste .
4. Wählen Sie mit der Taste  oder  im Display die Option "Entgangene Anrufe".
5. Drücken Sie die Taste . Im Display werden die entgangenen Anrufe angezeigt.



**Hinweis:** Die neuen Eingänge sind mit einem Stern markiert.



6. Möchten Sie einen entgangenen Anruf zurückrufen, wählen Sie mit der Taste  oder  im Display die gewünschte Nummer aus.
7. Drücken Sie die Taste . Die Verbindung wird hergestellt.

### 10.3.2 Eintrag löschen

1. Drücken Sie die Taste . Im Display werden die entgangenen Anrufe angezeigt.
2. Wählen Sie mit der Taste  oder  im Display die gewünschte Nummer aus.
3. Drücken Sie die Taste .
4. Wählen Sie mit der Taste  oder  im Display die Option "Löschen".









**Hinweis:** Neben der Option "Löschen" steht Ihnen auch die Option "Details anzeigen" zur Verfügung.

Wählen Sie "Details anzeigen" aus, zeigt das Display durch Drücken der Taste  Name und Rufnummer an. Durch Drücken der Taste  kehren Sie zur Anruferliste "Entgangene Anrufe" zurück.

5. Drücken Sie die Taste . Das Löschen wird im Display bestätigt.
6. Durch Drücken der Taste  kehrt das Mobilteil zurück in den Ruhezustand.

### 10.3.3 Eintrag im Telefonbuch speichern

Eine in der Anruferliste "Entgangene Anrufe" gespeicherte Rufnummer kann direkt im Telefonbuch gespeichert werden.

1. Drücken Sie die Taste . Im Display werden die entgangenen Anrufe angezeigt.
2. Wählen Sie mit der Taste  oder  im Display die gewünschte Nummer aus.
3. Drücken Sie die Taste .
4. Wählen Sie mit der Taste  oder  im Display die Option "Nr. einfügen".
5. Drücken Sie die Taste . Geben Sie über das Tastenfeld den Namen ein.
6. Drücken Sie zweimal die Taste . Im Display wird der Eintrag bestätigt.
7. Durch Drücken der Taste  kehrt das Mobilteil zurück in den Ruhezustand.

**Hinweis:** Sobald die Rufnummer im Telefonbuch mit einem Namen gespeichert wurde, erscheint in der Anruferliste nicht mehr die Rufnummer, sondern der eingegebene Name.



### 10.4 Gewählte Nummern (Wahlwiederholung)

In der Liste "Gewählte Nummern" werden alle von Ihnen gewählten Nummern gespeichert.







#### 10.4.1 Anzeigen und anrufen

1. Drücken Sie die Taste . Im Display werden die gewählten Nummern angezeigt.



**Hinweis:** Ist eine Nummer im Telefonbuch gespeichert, wird zusätzlich der Name angezeigt.



2. Möchten Sie eine gewählte Nummer anrufen, wählen Sie mit der Taste  oder  im Display die gewünschte Nummer aus.
3. Drücken Sie die Taste . Die Verbindung wird hergestellt.

#### 10.4.2 Eintrag löschen

1. Drücken Sie die Taste . Im Display werden die gewählten Nummern angezeigt.
2. Wählen Sie mit der Taste  oder  im Display die gewünschte Nummer aus.
3. Drücken Sie die Taste .
4. Wählen Sie mit der Taste  oder  im Display die Option "Löschen".









**Hinweis:** Neben der Option "Löschen" steht Ihnen auch die Option "Details anzeigen" zur Verfügung.

Wählen Sie "Details anzeigen" aus, zeigt das Display durch Drücken der Taste  Name und Rufnummer an. Durch Drücken der Taste  kehren Sie zur Anruferliste "Entgangene Anrufe" zurück.

5. Drücken Sie die Taste . Das Löschen wird im Display bestätigt.
6. Durch Drücken der Taste  kehren Sie jeweils um eine Menüebene zurück.

#### 10.4.3 Eintrag im Telefonbuch speichern

Eine in der Anruferliste "Gewählte Nummern" gespeicherte Rufnummer kann direkt im Telefonbuch gespeichert werden.

1. Drücken Sie die Taste . Im Display werden die gewählten Nummern angezeigt.
2. Wählen Sie mit der Taste  oder  im Display die gewünschte Nummer aus.
3. Drücken Sie die Taste .
4. Wählen Sie mit der Taste  oder  im Display die Option "Nr. einfügen".
5. Drücken Sie die Taste . Geben Sie über das Tastenfeld den Namen ein.
6. Drücken Sie zweimal die Taste . Im Display wird der Eintrag bestätigt.
7. Durch Drücken der Taste  kehren Sie jeweils um eine Menüebene zurück.











**Hinweis:** Sobald die Rufnummer im Telefonbuch mit einem Namen gespeichert wurde, erscheint in der Anruferliste nicht mehr die Rufnummer, sondern der eingegebene Name.





### 10.4.4 Eine Anruferliste löschen

Sie haben die Möglichkeit, alle Einträge einer Anruferliste ("Eingegangene Anrufe", "Entgangene Anrufe" oder "Gewählte Nummern") Ihrer Wahl zu löschen.

**Hinweis:** Der Ablauf ist am Beispiel der Anruferliste "Eingegangene Anrufe" beschrieben. Der Ablauf gilt genauso für die Anruferlisten "Entgangene Anrufe" und "Gewählte Nummern".











1. Drücken Sie die Taste .
2. Wählen Sie mit der Taste  oder  im Display den Menüpunkt "Anruferlisten".
3. Drücken Sie die Taste .
4. Wählen Sie mit der Taste  oder  im Display die Option "Anruferliste löschen".
5. Drücken Sie die Taste .
6. Wählen Sie mit der Taste  oder  im Display die Option "Eingegangene Anrufe".
7. Drücken Sie die Taste .
8. Drücken Sie die Taste . Im Display erscheint die Abfrage zum Löschen der Anruferliste.

**Hinweis:** Im nächsten Schritt werden alle Einträge in der Anruferliste "Eingegangene Anrufe" unwiederbringlich gelöscht. Durch das Drücken der Taste  wird der Löschvorgang abgebrochen.



9. Drücken Sie die Taste . Das Löschen wird im Display bestätigt.
10. Durch Drücken der Taste  kehren Sie jeweils um eine Menüebene zurück.

### 10.4.5 Alle Anruferlisten löschen

Sie haben die Möglichkeit, alle Einträge in den Anruferlisten ("Eingegangene Anrufe", "Entgangene Anrufe" und "Gewählte Nummern") komplett zu löschen.

1. Drücken Sie die Taste .
2. Wählen Sie mit der Taste  oder  im Display den Menüpunkt "Anruferlisten".
3. Drücken Sie die Taste .
4. Wählen Sie mit der Taste  oder  im Display die Option "Anruferliste löschen".
5. Drücken Sie die Taste .
6. Wählen Sie mit der Taste  oder  im Display die Option "Alle Anrufe".
7. Drücken Sie die Taste . Im Display erscheint die Abfrage zum Löschen aller Einträge.

**Hinweis:** Im nächsten Schritt werden alle Einträge in den Anruferlisten ("Eingegangene Anrufe", "Entgangene Anrufe" und "Gewählte Nummern") unwiederbringlich gelöscht. Durch das Drücken der Taste  wird der Löschvorgang abgebrochen.















8. Drücken Sie die Taste . Das Löschen wird im Display bestätigt.
9. Durch Drücken der Taste  kehren Sie jeweils um eine Menüebene zurück.

## **11 Mobilteil**









An Ihrem Mobilteil können Sie nach Ihren Wünschen, verschiedene Einstellungen vornehmen.

### **11.1 Ruftonmelodie zuweisen (interne und externe Anrufe)**



Sie können internen und externen Anrufen unterschiedliche Ruftonmelodien zuweisen. Die Einstellung ist am Beispiel für externe Anrufe beschrieben.

1. Drücken Sie die Taste .
2. Wählen Sie mit der Taste  oder  im Display den Menüpunkt "Mobilteil".
3. Drücken Sie die Taste . Im Display werden mehrere Optionen angezeigt.
4. Wählen Sie mit der Taste  oder  die Option "Rufton".
5. Drücken Sie die Taste .
6. Wählen Sie mit der Taste  oder  die Option "Externe Anrufe".
7. Drücken Sie die Taste . Im Display erscheinen mehrere Melodien zur Auswahl.
8. Wählen Sie mit der Taste  oder  die gewünschte Melodie.
9. Drücken Sie die Taste . Die Zuweisung wird im Display bestätigt.
10. Durch Drücken der Taste  kehren Sie jeweils um eine Menüebene zurück.













### **11.2 Ruftonlautstärke einstellen**

1. Drücken Sie die Taste .
2. Wählen Sie mit der Taste  oder  im Display den Menüpunkt "Mobilteil".
3. Drücken Sie die Taste . Im Display werden mehrere Optionen angezeigt.
4. Wählen Sie mit der Taste  oder  die Option "Ruftonlautstärke".
5. Drücken Sie die Taste .
6. Wählen Sie mit der Taste  oder  die gewünschte Ruftonlautstärke.

**Hinweis:** Wählen Sie die Option "Lautst. aus" erscheint das Symbol  im Display.











7. Drücken Sie die Taste . Die Zuweisung wird im Display bestätigt.
8. Durch Drücken der Taste  kehren Sie jeweils um eine Menüebene zurück.

### **11.3 Namen des Mobilteils eingeben/ändern**

1. Drücken Sie die Taste .
2. Wählen Sie mit der Taste  oder  im Display den Menüpunkt "Mobilteil".
3. Drücken Sie die Taste . Im Display werden mehrere Optionen angezeigt.
4. Wählen Sie mit der Taste  oder  die Option "Name Mobilteil".
5. Drücken Sie die Taste . Das Display zeigt die Meldung "Name".
6. Geben Sie den gewünschten Namen ein (maximal 8 Zeichen). Falsche Eingaben können Sie mit der Taste  löschen. Um den Cursor nach links oder rechts zu bewegen, drücken Sie die Taste  oder .
7. Drücken Sie die Taste . Die Zuweisung wird im Display bestätigt.
8. Durch Drücken der Taste  kehren Sie jeweils um eine Menüebene zurück.











#### **11.4 Sprache einstellen**

Sie können sich die Display-Texte in verschiedenen Sprachen anzeigen lassen.

1. Drücken Sie die Taste .
2. Wählen Sie mit der Taste  oder  im Display den Menüpunkt "Mobilteil".
3. Drücken Sie die Taste . Im Display werden mehrere Optionen angezeigt.
4. Wählen Sie mit der Taste  oder  die Option "Sprache".
5. Drücken Sie die Taste . Im Display erscheinen mehrere Sprachen zur Auswahl.
6. Wählen Sie mit der Taste  oder  die gewünschte Sprache.
7. Drücken Sie die Taste . Die Zuweisung wird im Display bestätigt.
8. Durch Drücken der Taste  kehren Sie jeweils um eine Menüebene zurück.











#### **11.5 Menüfarbe einstellen**

Sie können die Hintergrundfarben innerhalb der Menüpunkte einstellen.

1. Drücken Sie die Taste .
2. Wählen Sie mit der Taste  oder  den Menüpunkt "Mobilteil".
3. Drücken Sie die Taste . Im Display werden mehrere Optionen angezeigt.
4. Wählen Sie mit der Taste  oder  die Option "Menüfarbe".
5. Drücken Sie die Taste . Im Display erscheinen mehrere Farben zur Auswahl.
6. Wählen Sie mit der Taste  oder  die gewünschte Farbe.
7. Drücken Sie die Taste . Die Zuweisung wird im Display bestätigt.
8. Durch Drücken der Taste  kehren Sie jeweils um eine Menüebene zurück.















#### **11.6 Automatische Gesprächsannahme aktivieren**

Wenn Sie diese Funktion eingestellt haben, können Sie einen Anruf einfach durch Entnahme des Mobilteils aus der Basisstation entgegennehmen. Sie müssen dann nicht extra die Gesprächstaste  drücken.

1. Drücken Sie die Taste .
2. Wählen Sie mit der Taste  oder  den Menüpunkt "Mobilteil".
3. Drücken Sie die Taste . Im Display werden mehrere Optionen angezeigt.
4. Wählen Sie mit der Taste  oder  die Option "Automatische Gesprächsannahme".
5. Drücken Sie die Taste .
6. Wählen Sie mit der Taste  oder  die Option "Ein".
7. Drücken Sie die Taste . Die Zuweisung wird im Display bestätigt.
8. Durch Drücken der Taste  kehren Sie jeweils um eine Menüebene zurück.





### **11.7      Zugangskode (Amtskennziffer) aktivieren**

Bei einigen Nebenstellenanlagen müssen Sie erst eine bestimmte Ziffer wählen (z. B. "0" oder "9"), bevor Sie ein Freizeichen für eine Amtsleitung erhalten. Tragen Sie hier eine Ziffer ein, wird diese Ziffer automatisch den Telefonnummern vorgewählt, die Sie aus dem Telefonbuch oder einer Anruferliste ausgewählt haben.



1. Drücken Sie die Taste .
2. Wählen Sie mit der Taste  oder  den Menüpunkt "Mobilteil".
3. Drücken Sie die Taste . Im Display werden mehrere Optionen angezeigt.
4. Wählen Sie mit der Taste  oder  die Option "Zugangskode".
5. Drücken Sie die Taste .
6. Wählen Sie mit der Taste  oder  die Option "Kode einstellen".
7. Drücken Sie die Taste . Das Display zeigt die Meldung "Kode einstellen".
8. Geben Sie die benötigte Ziffer ein (maximal 4 Ziffern).
9. Drücken Sie die Taste . Die Zuweisung wird im Display bestätigt.
10. Wählen Sie nun die Option "Ein".
11. Drücken Sie die Taste . Die Zuweisung wird im Display bestätigt.
12. Wollen Sie die automatische Vorwahl wieder deaktivieren, wählen Sie die Option "Aus" und drücken Sie die Taste .
13. Durch Drücken der Taste  kehren Sie jeweils um eine Menüebene zurück.

## **12 Mobilteile an- und abmelden**

### **12.1 Mobilteil anmelden**

1. Drücken Sie die Taste .
2. Wählen Sie mit der Taste  oder  im Display den Menüpunkt "Anmeldung".
3. Drücken Sie die Taste .
4. Wählen Sie mit der Taste  oder  im Display die Option "Mobilteil anmelden".
5. Drücken Sie die Taste .
6. Wählen Sie mit der Taste  oder  im Display "Basis 1" aus.

**Hinweis:** Möchten Sie Ihr Mobilteil an einer neuen Basis anmelden, wählen Sie eine Basis, die nicht mit einem Stern markiert ist. Ist die Basis mit einem Stern markiert, ist der Speicherplatz belegt.

7. Drücken Sie die Taste  und geben Sie den PIN ein.
8. Drücken Sie die Taste . Im Display erscheint der Hinweis "Sucht Basis".
9. Drücken Sie an der Basis die Paging-Taste  so lange (ca. 5 Sek.), bis ein Signalton ertönt. Die Anmeldung wird eingeleitet.

**Hinweis:** Um das DECT-GAP Mobilteil eines anderen Herstellers anzumelden, folgen Sie den Hinweisen in der Bedienungsanleitung des Fremdherstellers und drücken dann die Taste  an der Basisstation.









10. Drücken Sie die Taste . Das Mobilteil ist jetzt angemeldet.

Das Mobilteil erhält automatisch die niedrigste freie interne Nummer (1-5).

Das erste angemeldete Mobilteil hat die interne Nummer 1. Das zweite hat die interne Nummer 2. Im Ruhezustand wird die interne Nummer nach dem Namen des Telefons im Display angezeigt.











### **12.2 Mobilteil abmelden**

**Hinweis:** Ein Mobilteil kann nur über ein anderes, noch angemeldetes Mobilteil abgemeldet werden. Es ist also nicht möglich, diese Abmeldung mit dem Mobilteil durchzuführen, das abgemeldet werden soll.

1. Drücken Sie die Taste .
2. Wählen Sie mit der Taste  oder  im Display den Menüpunkt "Anmeldung".
3. Drücken Sie die Taste .
4. Wählen Sie mit der Taste  oder  im Display die Option "Mobilteil abmelden".
5. Drücken Sie die Taste . Geben Sie die PIN-Nummer ein.
6. Drücken Sie die Taste . Wählen Sie das abzumeldende Mobilteil aus.
7. Drücken Sie zweimal die Taste . Das Mobilteil ist jetzt abgemeldet.

### **12.3 Basis auswählen**

Ist Ihr Mobilteil an mehreren Basen angemeldet, können Sie es auf eine feste Basis einstellen oder auf die automatische Suche nach der Basis mit dem besten Empfang. Um die automatische Suche zu deaktivieren, müssen sie ihr Mobilteil wieder auf eine feste Basis einstellen

1. Drücken Sie die Taste .
2. Wählen Sie mit der Taste  oder  im Display den Menüpunkt "Anmeldung".
3. Drücken Sie die Taste .
4. Wählen Sie mit der Taste  oder  im Display die Option "Basis auswählen".
5. Drücken Sie die Taste .
6. Wählen Sie mit der Taste  oder  im Display die gewünschte Basis, oder "Automatik".
7. Drücken Sie die Taste . Die Auswahl wird bestätigt.

## **13 Mehrere Mobilteile**

Sie können vier weitere Mobilteile an Ihre Basisstation anmelden. Jedes Mobilteil kann immer nur an einer Basisstation angemeldet sein. Melden Sie Ihr Mobilteil an einer neuen Basis an, wird es automatisch an der alten abgemeldet.

**Hinweis:** Über den international genormten GAP Standard können AUDIOLINE-Mobilteile und auch Mobilteile von Fremdherstellern in das Telefonsystem integriert werden. Genauso können Sie ein AUDIOLINE Mobilteil an Basisstationen anderer Hersteller anmelden, sofern diese Geräte nach dem GAP Standard arbeiten.

Bei der Benutzung von zwei Mobilteilen erhalten Sie folgende Möglichkeiten:



- Interne Gespräche zwischen den Mobilteilen.
- Externe Gespräche können vom Mobilteil weitergeleitet werden.
- Eingehende externe Gespräche werden an allen Mobilteilen signalisiert.

**Hinweis:** Benutzt bereits das andere Mobilteil die externe Leitung, ist ein weiteres externes Gespräch nicht möglich.



GAP: **G**eneric **A**ccess **P**rofile = Standard für das Zusammenwirken von Mobilteilen und Basisstationen anderer Hersteller.

### **13.1 Intern telefonieren**

Sobald Sie mehrere Mobilteile an einer Basisstation angemeldet haben, können Sie interne Gespräche führen.

1. Drücken Sie die Taste  und die interne Nummer des Mobilteiles, z. B.  2.
2. Das Gespräch wird am gerufenen Mobilteil entgegengenommen.

**Hinweis:** Erreicht Sie während eines internen Gesprächs ein externer Anruf, hören Sie kurze Signaltöne und Sie sehen die Rufnummer des Anrufers im Display, falls diese verfügbar ist.

3. Beenden Sie das interne Gespräch mit der Taste .
4. Drücken Sie die Taste , um den externen Anruf anzunehmen.



### **13.2 Externe Gespräche an ein anderes Mobilteil weiterleiten**

Haben Sie ein externes Gespräch an einem Mobilteil entgegengenommen, können Sie das externe Gespräch an ein anderes Mobilteil weiterleiten.

Drücken Sie dazu die Taste  und dann die interne Nummer des gewünschten Mobilteils.



**Hinweis:** Sollte sich das gerufene Mobilteil nicht melden, können Sie das Gespräch durch Drücken der Taste  wieder übernehmen.



Nachdem das interne Gespräch am anderen Mobilteil entgegengenommen wurde, haben Sie folgende Möglichkeiten:

1. **Rücksprache / Makeln:** Sie können nun mit dem internen Teilnehmer sprechen und durch das Drücken der Taste  zum externen Gesprächspartner zurückkehren. Sie können so beliebig oft zwischen dem externen und internen Gespräch wechseln.
2. **Gespräch übergeben:** Durch das Drücken der Taste  am ersten Mobilteil, wird das externe Gespräch an das gerufene Mobilteil übergeben.

### **13.3 Konferenzgespräche führen**

Ein externes Gespräch kann mit einem weiteren internen Teilnehmer zum Konferenzgespräch geschaltet werden. So können zwei Mobilteile gleichzeitig mit dem externen Teilnehmer sprechen.

1. Stellen Sie die gewünschte Verbindung zu dem externen Teilnehmer her.
2. Drücken Sie dann die Taste  und die interne Nummer des gewünschten zweiten Mobilteils.
3. Hat der zweite, interne Teilnehmer das Gespräch entgegengenommen, drücken Sie die Taste  für 2 Sekunden und alle drei Teilnehmer sind zu einer Konferenz zusammengeschaltet.

**Hinweis:** Während einer Konferenz können Sie mit der Taste  den externen Gesprächspartner auf Halten setzen. Durch erneutes Drücken der Taste  können Sie dann wieder zur Konferenz zurückschalten.











4. Die Konferenz wird durch das Auflegen eines der internen Gesprächspartner beendet.













## **14 Basis-Einstellungen**

Unter diesem Menüpunkt sind Einstellungen beschrieben, die die Basisstation betreffen, wie z. B. Ruftonmelodie, Ruftonlautstärke und System-PIN.

### **14.1 Ruftonmelodie der Basisstation zuweisen**









1. Drücken Sie die Taste .
2. Wählen Sie mit der Taste  oder  im Display den Menüpunkt "Basis-Einstellungen".
3. Drücken Sie die Taste . Im Display werden mehrere Optionen angezeigt.
4. Wählen Sie mit der Taste  oder  die Option "Rufton Basis".
5. Drücken Sie die Taste . Im Display erscheinen mehrere Melodien zur Auswahl.
6. Wählen Sie mit der Taste  oder  die gewünschte Melodie.
7. Drücken Sie die Taste . Die Zuweisung wird im Display bestätigt.
8. Durch mehrmaliges Drücken der Taste  kehrt das Mobilteil zurück in den Ruhezustand.

### **14.2 Ruftonlautstärke der Basisstation einstellen**



1. Drücken Sie die Taste .
2. Wählen Sie mit der Taste  oder  im Display den Menüpunkt "Basis-Einstellungen".
3. Drücken Sie die Taste . Im Display werden mehrere Optionen angezeigt.
4. Wählen Sie mit der Taste  oder  die Option "Lautstärke Basis".
5. Drücken Sie die Taste .
6. Wählen Sie mit der Taste  oder  die gewünschte Ruftonlautstärke.
7. Drücken Sie die Taste . Die Zuweisung wird im Display bestätigt.
8. Durch mehrmaliges Drücken der Taste  kehrt das Mobilteil zurück in den Ruhezustand.

### **14.3 Vorrangiges Klingeln eines Mobilteils aktivieren/deaktivieren**

Hier können Sie einstellen, ob bei einem eingehenden Anruf alle angemeldeten Mobilteile klingeln sollen oder ob vorrangig zunächst nur ein bestimmtes Mobilteil klingeln soll.

1. Drücken Sie die Taste .
2. Wählen Sie mit der Taste  oder  im Display den Menüpunkt "Basis-Einstellungen".
3. Drücken Sie die Taste . Im Display werden mehrere Optionen angezeigt.
4. Wählen Sie mit der Taste  oder  die Option "Vorrang Mobilteil".
5. Drücken Sie die Taste . Im Display werden mehrere Optionen angezeigt.
6. Wählen Sie die Option "Mobilteil auswählen".
7. Drücken Sie die Taste . Wählen Sie das gewünschte Mobilteil aus.
8. Drücken Sie die Taste . Im Display werden mehrere Optionen angezeigt. Wählen Sie z. B. die Option "Ruftöne 4", so klingelt zunächst das vorrangig ausgewählte Mobilteil viermal, bevor dann weitere Mobilteile klingeln.











## - **Basis-Einstellungen** -

9. Wählen Sie eine Option aus und drücken Sie die Taste . Die Zuweisung wird im Display bestätigt.
10. Durch Drücken der Taste  kehren Sie jeweils um eine Menüebene zurück.

**Hinweis:** Möchten Sie, dass alle Mobilteile gleichzeitig klingeln, wählen Sie unter Schritt 6 die Option "Alle Mobilteile", drücken Sie die Taste  und verlassen Sie die Einstellung.

### 14.4 Flashzeiten einstellen

Sie können zwei Flash-Zeiten einstellen, "Flash 1" (100 ms) oder "Flash 2" (300 ms). Für den Betrieb in Nebenstellenanlagen benötigen Sie eine Flashzeit von 100 ms. Das T-Net der Deutschen Telekom z. B. arbeitet mit einer Flashzeit von 300 ms.

1. Drücken Sie die Taste .
2. Wählen Sie mit der Taste  oder  im Display den Menüpunkt "Basis-Einstellungen".
3. Drücken Sie die Taste . Im Display werden mehrere Optionen angezeigt.
4. Wählen Sie mit der Taste  oder  die Option "Flashzeiten".
5. Drücken Sie die Taste . Im Display erscheinen zwei Flashzeiten zur Auswahl.
6. Wählen Sie mit der Taste  oder  die Flashzeit "Flash 1" (100 ms) oder "Flash 2" (300 ms).
7. Drücken Sie die Taste . Die Zuweisung wird im Display bestätigt.
8. Durch Drücken der Taste  kehren Sie jeweils um eine Menüebene zurück.

### 14.5 System-PIN ändern











1. Drücken Sie die Taste .
2. Wählen Sie mit der Taste  oder  im Display den Menüpunkt "Basis-Einstellungen".
3. Drücken Sie die Taste . Im Display werden mehrere Optionen angezeigt.
4. Wählen Sie mit der Taste  oder  die Option "System-PIN".
5. Drücken Sie die Taste . Im Display erscheint die Meldung "Alte PIN eingeben".
6. Geben Sie die alte PIN-Nummer ein (Werkseinstellung: 0000). Anstelle einer eingegebenen Zahl erscheint im Display ein "\*". Haben Sie eine Zahl falsch eingegeben, können Sie sie mit der Taste  löschen.
7. Haben Sie die alte PIN-Nummer vollständig eingegeben, drücken Sie die Taste . Es erscheint die Meldung "Neue PIN eingeben".
8. Geben Sie eine neue PIN-Nummer ein (maximal 8 Ziffern).
9. Drücken Sie die Taste . Es erscheint die Meldung "Neue PIN bestätigen".
10. Geben Sie nochmals die neue PIN-Nummer ein.
11. Drücken Sie die Taste . Die Zuweisung wird im Display bestätigt.
12. Durch Drücken der Taste  kehren Sie jeweils um eine Menüebene zurück.

**Hinweis:** Sollten Sie den PIN-Kode einmal vergessen haben, können Sie diesen nur mit Hilfe unserer Service-Hotline wieder zurücksetzen. Service-Hotline, siehe Rückseite der Bedienungsanleitung.

## 15 Zeiteinstellung

Sie verpassen keinen Termin durch die 24-Stunden-Uhr mit integrierter Weck-/Alarmfunktion.

### 15.1 Zeit und Datum einstellen















1. Drücken Sie die Taste .
2. Wählen Sie mit der Taste  oder  im Display den Menüpunkt "Zeiteinstellung".
3. Drücken Sie die Taste .
4. Wählen Sie mit der Taste  oder  im Display die Option "Zeit und Datum ein...".
5. Drücken Sie die Taste . Geben Sie über das Zahlenfeld das Datum ein.
6. Drücken Sie die Taste . Geben Sie über das Zahlenfeld die Zeit ein.
7. Drücken Sie die Taste .
8. Durch Drücken der Taste  kehren Sie jeweils um eine Menüebene zurück.

**Hinweis:** Durch Stromausfall oder durch Trennung des Netztesles von der Steckdose gehen Datum und Uhrzeit verloren.

### 15.2 Weckton einstellen

1. Drücken Sie die Taste .
2. Wählen Sie mit der Taste  oder  im Display den Menüpunkt "Zeiteinstellung".
3. Drücken Sie die Taste .
4. Wählen Sie mit der Taste  oder  im Display die Option "Wecker".
5. Drücken Sie die Taste .
6. Wählen Sie mit der Taste  oder  im Display die Option "Weckton einstellen".
7. Drücken Sie die Taste .
8. Wählen Sie mit der Taste  oder  im Display den gewünschten Weckton.
9. Drücken Sie die Taste .

### 15.3 Weckzeit eingeben (EIN/AUS)

1. Drücken Sie die Taste .
2. Wählen Sie mit der Taste  oder  im Display den Menüpunkt "Zeiteinstellung".
3. Drücken Sie die Taste .
4. Wählen Sie mit der Taste  oder  im Display die Option "Wecker".
5. Drücken Sie die Taste .
6. Wählen Sie mit der Taste  oder  im Display die Option "Ein/Aus".
7. Drücken Sie die Taste .
8. Wählen Sie mit der Taste  oder  im Display, ob Sie "Einmalig", oder "Täglich" zur gleichen Zeit alarmiert werden möchten.
9. Drücken Sie die Taste . Geben Sie die gewünschte Zeit ein.
10. Drücken Sie die Taste .

**Hinweis:** Durch Eingeben der Weckzeit wird die Weckfunktion eingeschaltet. Im Display erscheint neben der Zeitanzeige das Symbol .  
Um die Weckfunktion wieder auszuschalten, wählen Sie bei Schritt 8 die Option "Aus".

11. Durch Drücken der Taste  kehren Sie jeweils um eine Menüebene zurück.

## 16 Fehlerbeseitigung

Haben Sie Probleme mit Ihrem Telefon, kontrollieren Sie bitte zuerst die folgenden Hinweise. Bei technischen Problemen können Sie sich auch an unsere Hotline unter Tel. 0180 5 00 13 88 (Kosten Telekom bei Drucklegung: 12ct/min) wenden. Bei Garantieansprüchen wenden Sie sich bitte an Ihren Fachhändler. Die Garantiezeit beträgt 2 Jahre.

<b>Fehler</b>	<b>Lösungen</b>
Das Display zeigt nichts an	<ul style="list-style-type: none"><li>- Mobilteil ist nicht eingeschaltet.</li><li>- Die Akkus sind leer oder defekt.</li></ul>
Die Nummer des Anrufers wird trotz CLIP nicht angezeigt.	<ul style="list-style-type: none"><li>- Anrufer hat die Nummernübermittlung beim Netzanbieter nicht freischalten lassen.</li></ul>
Keine Verbindung zur Basisstation möglich	<ul style="list-style-type: none"><li>- Prüfen Sie, ob Sie sich mit der richtigen PIN Nummer an der Basisstation angemeldet haben.</li></ul>
Kein Telefongespräch möglich	<ul style="list-style-type: none"><li>- Die Telefonleitung ist nicht korrekt angeschlossen oder gestört. Verwenden Sie nur das mitgelieferte Telefonkabel.</li><li>- Testen Sie mit einem anderen Telefon, ob Ihr Telefonanschluss in Ordnung ist.</li><li>- Das Netzteil ist nicht eingesteckt oder es liegt ein totaler Stromausfall vor.</li><li>- Die Akkus sind leer oder defekt.</li><li>- Sie haben sich zu weit von der Basisstation entfernt.</li></ul>
Verbindung abgehackt, fällt aus	<ul style="list-style-type: none"><li>- Sie haben sich zu weit von der Basisstation entfernt.</li><li>- Falscher Aufstellungsort der Basisstation.</li></ul>
Die Ladekontrollleuchte leuchtet nicht	<ul style="list-style-type: none"><li>- Stellen Sie das Mobilteil richtig auf die Basisstation, reinigen Sie die Kontaktflächen am Mobilteil und an der Basisstation mit einem weichen, trockenen Tuch.</li></ul>
Im Display blinkt nach ein paar Stunden das Batterie-Symbol	<ul style="list-style-type: none"><li>- Legen Sie das Mobilteil für 14 Stunden auf die Basisstation. Hilft dies nicht, erneuern Sie die aufladbaren Standard-Akkus.</li></ul>
Display-Anzeige dunkel	<ul style="list-style-type: none"><li>- Verursacht durch direkte Sonnenbestrahlung, Mobilteil abkühlen lassen.</li></ul>
Es kann keine SMS verschickt werden	<ul style="list-style-type: none"><li>- Kontrollieren Sie die richtige Eingabe des SMS-Centers. Fragen Sie Ihren Telefonnetzbetreiber.</li><li>- Ihr Telefon ist an eine Nebenstelle angeschlossen.</li><li>- Aktivieren Sie den SMS-Dienst bei Ihrem Telefonnetzbetreiber.</li></ul>

## 17 Wichtige Informationen

### 17.1 Technische Daten

Merkmal	Wert
Standard	DECT-GAP
Stromversorgung	Basisstation 220/230 V, 50 Hz
Reichweite (Außen/Innen)	300 m / 50 m
Standby	bis zu 85 h
Max. Gesprächsdauer	bis zu 10 h
Aufladbare Standard-Akkus	2 x AAA (1.2V / 750 mAh)
Wahlverfahren	Ton-Wahlverfahren (MFV)
Zulässige Umgebungstemperatur	10°C bis 30°C
Zulässige relative Luftfeuchtigkeit	20% bis 75%
Flash-Zeiten	100 ms oder 300 ms

DECT: **D**igital **E**uropean **C**ordless **T**elephone = Standard für kabellose Telefone.

GAP: **G**eneric **A**ccess **P**rofile = Standard für das Zusammenwirken von Mobilteilen und Basisstationen anderer Hersteller.

### 17.2 Telefonkabel austauschen

Müssen Sie Ihr Telefonkabel austauschen, kaufen Sie sich bei Ihrem Händler ein entsprechendes Ersatzkabel mit der identischen Steckerbelegung (siehe Zeichnung).

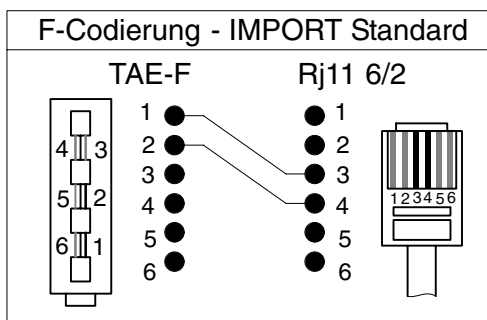

### **17.3 Garantie**

AUDIOLINE - Geräte werden nach den modernsten Produktionsverfahren hergestellt und geprüft. Ausgesuchte Materialien und hoch entwickelte Technologien sorgen für einwandfreie Funktion und lange Lebensdauer. Ein Garantiefall liegt nicht vor, wenn die Ursache einer Fehlfunktion des Gerätes bei dem Telefonnetzbetreiber oder einer eventuell zwischengeschalteten Nebenstellenanlage liegt. Die Garantie gilt nicht für die in den Produkten verwendeten Standard-Akkus oder Akkupacks. Die Garantiezeit beträgt 24 Monate, gerechnet vom Tage des Kaufs.

Innerhalb der Garantiezeit werden alle Mängel, die auf Material- oder Herstellungsfehler zurückzuführen sind, kostenlos beseitigt. Der Garantieanspruch erlischt bei Eingriffen durch den Käufer oder durch Dritte. Schäden, die durch unsachgemäße Behandlung oder Bedienung, durch falsches Aufstellen oder Aufbewahren, durch unsachgemäßen Anschluss oder Installation sowie durch höhere Gewalt oder sonstige äußere Einflüsse entstehen, fallen nicht unter die Garantieleistung. Wir behalten uns vor, bei Reklamationen die defekten Teile auszubessern oder zu ersetzen oder das Gerät auszutauschen. Ausgetauschte Teile oder ausgetauschte Geräte gehen in unser Eigentum über. Schadenersatzansprüche sind ausgeschlossen, soweit sie nicht auf Vorsatz oder grober Fahrlässigkeit des Herstellers beruhen.

Sollte Ihr Gerät dennoch einen Defekt innerhalb der Garantiezeit aufweisen, wenden Sie sich bitte unter Vorlage Ihrer Kaufquittung ausschließlich an das Geschäft, in dem Sie Ihr AUDIOLINE - Gerät gekauft haben. Alle Gewährleistungsansprüche nach diesen Bestimmungen sind ausschließlich gegenüber Ihrem Fachhändler geltend zu machen. Nach Ablauf von zwei Jahren nach Kauf und Übergabe unserer Produkte können Gewährleistungsrechte nicht mehr geltend gemacht werden.

### **18 Konformitätserklärung**

Dieses Gerät erfüllt die Anforderungen der EU-Richtlinie:

1999/5/EG Richtlinie über Funkanlagen und Telekommunikationsendeinrichtungen und die gegenseitige Anerkennung ihrer Konformität. Die Konformität mit der o. a. Richtlinie wird durch das CE-Zeichen auf dem Gerät bestätigt.

Für die komplette Konformitätserklärung nutzen Sie bitte den kostenlosen Download von unserer Website [www.audioline.de](http://www.audioline.de).



<b>1</b>	<b>General Information</b>	<b>50</b>
1.1	Intended use	50
1.2	Power failure	50
1.3	Installation location	50
1.4	Power supply	50
1.5	Rechargeable standard batteries	50
1.6	Charging the handset	51
1.7	Private branch exchanges	51
1.8	Disposing of old equipment	51
1.9	Notes on medical equipment	51
1.10	Temperature and ambient conditions	51
1.11	Cleaning and upkeep	51
<b>2</b>	<b>Features</b>	<b>52</b>
2.1	Telephone	52
<b>3</b>	<b>Operating Elements</b>	<b>53</b>
3.1	Handset	53
3.2	Base station	53
<b>4</b>	<b>Starting Up</b>	<b>54</b>
4.1	Safety notes	54
4.2	Checking the package contents	54
4.3	Connecting the base station	54
4.4	Inserting the standard batteries	54
4.5	Charging the standard batteries	55
4.6	Tone dialling - DTMF	55
<b>5</b>	<b>Operation</b>	<b>56</b>
5.1	Display	56
5.2	Navigation using the buttons	56
5.3	Making and ending calls	57
5.4	Taking a call	57
5.5	Taking two external calls	57
5.6	Hands-free	57
5.7	Dialling phone numbers stored in the phone book	58
5.8	Displaying the call timer	58
5.9	Adjusting the receiver volume	58
5.10	Redialling	58
5.11	Muting the handset	58
5.12	Switching the handset on /off	58
5.13	Locating the handset (paging)	58
5.14	Key lock	59
5.14.1	Activating the key lock function	59
5.14.2	Deactivating the key lock function	59

## - Contents -

5.15	Notes on range .....	59
<b>6</b>	<b>Private Branch Exchanges / T-Net .....</b>	<b>60</b>
6.1	R button on private branch exchanges .....	60
6.2	R button with T-Net provided by Deutsche Telekom .....	60
6.3	Dialling pause .....	60
<b>7</b>	<b>Menu Structure .....</b>	<b>61</b>
<b>8</b>	<b>Phone Book .....</b>	<b>63</b>
8.1	Entering phone numbers in the phone book .....	63
8.1.1	Text entry .....	63
8.1.2	Notes on the phone book .....	63
8.2	Showing details of an entry .....	64
8.3	Modifying entries in the phone book .....	64
8.4	Deleting an entry from the phone book .....	64
8.5	Deleting all entries from the phone book .....	65
8.6	VIP call (ring melody assignment) .....	65
8.6.1	Assigning a ringing melody .....	65
8.6.2	Deactivating a ringing melody assignment .....	65
<b>9</b>	<b>SMS Text Messages .....</b>	<b>66</b>
9.1	Service centres .....	66
9.1.1	Entering the send/receive centre numbers .....	67
9.2	Writing and sending .....	67
9.3	Sending saved SMS messages .....	68
9.4	Reading and answering .....	68
9.5	SMS alert signal on/off .....	69
9.6	Setting the SMS alert signal (Morse, Discreet, Polyphonic) .....	69
9.7	Delete an SMS Message .....	69
9.8	Delete all SMS messages .....	70
9.9	SMS mailbox .....	70
9.9.1	Adding a mailbox/user .....	70
9.9.2	Displaying mailbox/user data .....	71
9.9.3	Sending an SMS message to a personal mailbox .....	71
9.9.4	Changing mailbox/user data .....	72
9.9.5	Deleting a mailbox/user .....	72
<b>10</b>	<b>Calls Lists .....</b>	<b>73</b>
10.1	Caller number display (CLIP function) .....	73
10.2	Received calls .....	73
10.2.1	Displaying and calling back .....	73
10.2.2	Delete entry .....	73
10.2.3	Save entry in the phone book .....	74
10.3	Missed calls .....	74
10.3.1	Displaying and calling back .....	75



## - Contents -

10.3.2	Delete entry	75
10.3.3	Save entry in the phone book	75
10.4	Dialled calls (redialling)	76
10.4.1	Displaying and calling	76
10.4.2	Delete entry	76
10.4.3	Save entry in the phone book	76
10.4.4	Deleting a calls list	77
10.4.5	Delete all calls lists	77
<b>11</b>	<b>Handset</b>	<b>78</b>
11.1	Assigning a ringing melody (internal and external calls)	78
11.2	Setting the ring volume	78
11.3	Entering/Changing the name of the handset	78
11.4	Setting the language	79
11.5	Setting the menu colour	79
11.6	Activating the Auto Talk function	79
11.7	Activating the PABX access code (outside line)	80
<b>12</b>	<b>Registering and Deregistering Handsets</b>	<b>81</b>
12.1	Register handset	81
12.2	Deregister handset	81
12.3	Select base station	82
<b>13</b>	<b>Multiple Handsets</b>	<b>83</b>
13.1	Internal calls (intercom function)	83
13.2	Transferring external calls to another handset	84
13.3	Conference calls	84
<b>14</b>	<b>Base Settings</b>	<b>85</b>
14.1	Assigning a ringing melody to the base station	85
14.2	Setting the base station ring volume	85
14.3	Activating/Deactivating handset priority	85
14.4	Setting the recall time	86
14.5	Changing the system PIN	86
<b>15</b>	<b>Time Settings</b>	<b>87</b>
15.1	Setting the time and date	87
15.2	Setting the alarm tone	87
15.3	Entering the alarm time (ON/OFF)	87
<b>16</b>	<b>Troubleshooting</b>	<b>88</b>
<b>17</b>	<b>Important Information</b>	<b>89</b>
17.1	Technical data	89
17.2	Replacing the telephone connection cable	89
17.3	Guarantee	90
<b>18</b>	<b>Declaration of Conformity</b>	<b>90</b>
<b>19</b>	<b>Important Notes on the Guarantee</b>	<b>91</b>

## **1 General Information**

Please read this operating instruction manual thoroughly.

In the case of any questions, please contact our Service Hotline 0180 5 00 13 88 (cost via Telekom at time of going to print: 12 ct/min). Under no circumstances open the device or complete any repair work yourself. In the case of claims under the terms of guarantee, contact your sales outlet.

We reserve the right to make technical and optical modifications to the product during the course of product improvement.

### **1.1 Intended use**

This telephone has been developed for use in an analogue telephone network (PSTN) within Germany. However, due to the different services offered by the various telecommunication network providers, there is no guarantee that the equipment will function trouble-free on every telecommunication terminal connection. The telephone is prepared for connection to a TAE line socket with F/N coding and can be used together with other equipment such as facsimile unit, answering machine or modem. Only plug the telephone connection cable into the appropriate telephone line socket. Never change the plug on the connection cable.

### **1.2 Power failure**

The telephone cannot be used to make calls in the event of a power failure. Always keep a cord connected telephone which operates without an external power supply available in the case of emergency situations.

### **1.3 Installation location**

The installation location is a decisive factor to ensure trouble-free operation. The equipment must be set up in the vicinity of a 230 Volt power outlet.

Do not place the base station in the direct vicinity of other electronic equipment, such as microwave ovens or hi-fi systems, since they could cause mutual disturbance. Therefore, maintain a distance of at least one meter from other electronic equipment.

Place the base station on a level, non-slip surface. Normally, the footpads on the base station do not leave any marks on the surface where it is located. However, due to the diverse types of paints and surfaces which come into question, it cannot be fully ruled out that the footpads will leave marks on the surface on which it is located.

### **1.4 Power supply**

Only use the AUDIOLINE power adapter plug supplied because other power supplies could destroy the telephone. There is a risk of fatal injury if the power adapter plug is opened and not disconnected from the power supply.

### **1.5 Rechargeable standard batteries**

Do not use other rechargeable standard batteries or power packs because they could cause a short circuit. When replacing batteries, only use those of the type AAA 1.2 V 750 mAh.

Do not throw rechargeable standard batteries into a fire or immerse them in water. Do not dispose of old or defective batteries in normal domestic waste.

The maximum standby and talk times specified apply to the rechargeable standard batteries supplied when used under optimum conditions. Ambient temperature,



## - General Information -

charging cycles and other external factors, such as radio loading in the area of use, can affect operating times considerably. In addition, the charge capacity is reduced for technical reasons during use or when stored at extremely high or low temperatures.

### 1.6 Charging the handset

If the handset warms up during the charging process, this is normal and does not represent a danger. Do not charge the handset on an external charging unit as this could damage it.

### 1.7 Private branch exchanges

The telephone can also be connected to a private branch exchange. The dealer where you purchased the exchange can provide information as to whether the telephone will work properly with the exchange. Due to the wide variety of private branch exchanges available, there is no guarantee that the telephone will function correctly on all PBXs.

### 1.8 Disposing of old equipment

To dispose of your AUDIOLINE equipment, bring it to the local collection point provided by the public waste disposal authority (e.g. recycling center).

The adjacent symbol on the telephone signifies that this equipment must **not be disposed of in domestic waste.**



According to electric and electronic apparatus laws, old electric and electronic equipment must be sorted prior to disposal. You are contributing to environmental protection by adhering to these laws and not disposing of old equipment in domestic waste.

### 1.9 Notes on medical equipment

The telephone operates with a very low transmitting power. The current level of knowledge from research and technology indicates that such low transmitting power does not represent a risk to health. It has been shown, however, that portable telephones, when switched on, can affect medical equipment. Therefore, never use the telephone in the vicinity of medical equipment.

There is no evidence that DECT telephones affect heart pacemakers. However, due to the wide range of pacemakers in use, it cannot be completely ruled out.

DECT telephones can cause an unpleasant humming sound in hearing aids.

### 1.10 Temperature and ambient conditions

The telephone is designed for use in protected rooms with a temperature range from 10 °C to 30 °C. The base station should not be used in rooms exposed to moisture, such as bathrooms or laundries. Do not locate the device in the vicinity of sources of heat such as radiators, and never expose it to direct sunlight.

Do not use the handset in potentially explosive areas.

Prevent excessive exposure to smoke, dust, vibration, chemicals, humidity, heat or direct sunlight.

### 1.11 Cleaning and upkeep

Clean the housing surfaces with a dry, soft, fluff-free cloth. Never use cleaning agents or aggressive solvents. Apart from occasionally cleaning the housing, no other upkeep is necessary. The rubber footpads on the base station are not resistant to all cleaning agents. The manufacturer is not liable to any claims for damage to furniture or such.

## **2 Features**

### **2.1 Telephone**

- Digital DECT / GAP standard
- Up to 10 hours continuous conversation - up to 85 hours standby
- Send and receive SMS
- Voice scrambling for high level of security
- Tone dialling method (DTMF)
- Excellent display legibility through illuminated display
- Easy operation through graphical menu guidance
- Caller number display (CLIP function)
- Calls list with 50 memory segments for calls received/missed
- Redialling the last 20 call numbers
- Phone book with 150 memory segments, including names
- 24-hour clock with alarm function integrated in the handset
- Display call timer
- Can be extended by registering more GAP-compatible DECT handsets
- Multilink operation with up to four other handsets
- Internal calls possible between two handsets
- Conference facility between two handsets and an external caller
- Forward calls between handsets
- Ringing melodies on the handsets and base station can be adjusted in many ways
- VIP call (melody assignment)
- Suitable for T-Net (Hook Recall) - PBX capable
- Muting function
- Key lock
- Hands-free function on handset

DECT: **D**igital **E**uropean **C**ordless **T**elephone = Standard for cordless telephones.

GAP: **G**eneric **A**ccess **P**rofile = Standard for the interoperation of handsets and base stations from other manufacturers.

### **3 Operating Elements**

#### **3.1 Handset**

1. Graphical colour display
2. Dialed calls / Volume + / Menu navigation upwards
3. Phone book
4. End call / On / Off
5. Missed calls / Volume - / Menu navigation downwards
6. Key lock
7. Internal and conference calls
8. R button
9. Take call / Hands-free call
10. Menu button / Select button

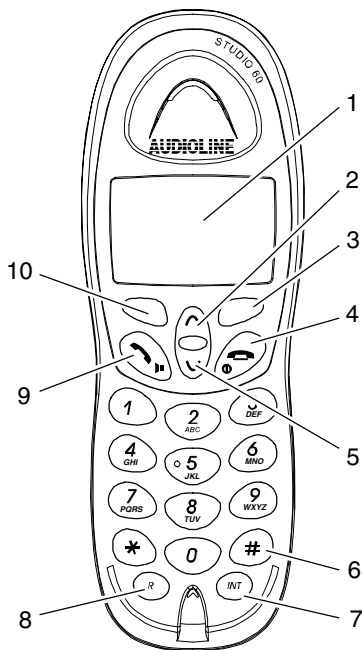

#### **3.2 Base station**

11. Paging button (locate handset)
12. Call and power indicator LED
13. Charge control lamp LED

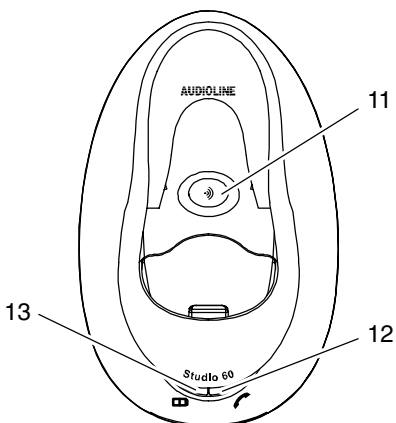

## **4 Starting Up**

### **4.1 Safety notes**



**Caution:** It is essential to read the General Information at the beginning of this manual before starting up.

### **4.2 Checking the package contents**

The package contains:

a base station	a telephone connection cable
a handset	two standard batteries
a power adapter plug with cable	an operating manual

### **4.3 Connecting the base station**

Position the base station within reach of the telephone line socket and a power outlet. Only use the components supplied.

1. Insert the small plug on the power adapter plug cable in the corresponding socket on the underside of the base station.

**NOTE:** The plug cannot be connected incorrectly because the plug and socket are designed in such a way to prevent reverse poling. The plugs must snap audibly into the base station sockets.

2. Insert the small plug on the telephone connection cable in the corresponding socket on the underside of the base station.
3. Feed both cables on the underside of the base station in the cable duct provided.
4. Plug the power adapter plug in a properly installed 230 Volt power outlet. The power adapter plug from the base station must remain connected at all times.
5. Connect the telephone connection cable supplied in telephone socket F.

### **4.4 Inserting the standard batteries**

In order to insert the rechargeable standard batteries in the handset, press on the top edge of the battery compartment cover and slide it downwards. Only insert standard batteries. Pay attention the correct polarity. Close the battery compartment cover.

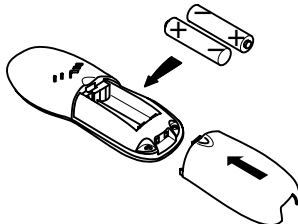





## - Starting Up -

### 4.5 Charging the standard batteries

Place the handset, with its display facing the front, in the base station for at least 14 hours. The charging control lamp on the base station lights up. Failure to charge the standard batteries properly can lead to telephone malfunction.

The rechargeable standard batteries in the handset have a maximum standby time of 85 hours at room temperature. The maximum talk time is 10 hours.

The current battery charge status is indicated in the display:

			
Full	Half empty	Weak	Empty

### 4.6 Tone dialling - DTMF

This telephone implements the tone dialling method - DTMF (Dual Tone Multi Frequency). Advantages of this modern dialling method include short connection times, remote control options for other equipment, such as an answering machine, and the use of other ISDN services.

## 5 Operation

### 5.1 Display





The display indicates all the important functions by means of various icons. It is equipped with an automatic back-lighting feature which lights up the display for approx. 30 seconds when any button is pressed.

### 5.2 Navigation using the buttons

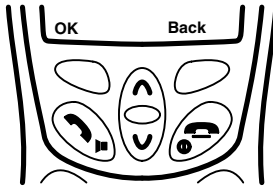
All the functions can be accessed by means of a user friendly, graphical menu. Pay attention to the texts in the display which accompany the menu because they help you to navigate correctly and intuitively.

All descriptions in this operating manual assume that the handset is in Standby mode. A beach view and the name of the handset appear in the display (preset to "Studio 1") when it is in standby mode. Standby mode is activated by pressing the  button.





Button	Description
	The current function is displayed directly above the button in the left of the display according to the operating function. The function is selected after pressing the button. When in standby, the button opens the menu.
	The current function is displayed directly above the button in the right of the display according to the operating function. The function is selected after pressing the button. When in standby, the button opens the list of names in the phone book.
	Press the button to scroll upwards in the menu.
	Press the button to scroll downwards in the menu.
	Press the button to close the menu at any point and reset the handset to standby mode.





### 5.3 Making and ending calls

1. Enter the phone number (max. 25 digits).

**NOTE:** Press the  button briefly to delete the last digit entered. Press and hold the  button to delete the entire phone number. The handset returns to standby mode.

2. Press the  button and the required connection is established.

**NOTE:** Alternatively, press the  button first and then enter the required phone number. It is not possible to correct wrong digits individually, as described above, using this dialling procedure.



3. To end a call, press the  button or place the handset in the base station.

### 5.4 Taking a call

Both the handset and base station ring. Take the handset from the base station, thus establishing the connection. The call LED on the base station flashes.

**NOTE:** If the Auto Talk option is deactivated, establish the connection by pressing the  button on the handset.

### 5.5 Taking two external calls



You will hear acoustic signals (call waiting) if a second call is received while you are carrying out a telephone conversation. The number of the second caller appears in the display. It is possible to switch between the two callers by pressing the button sequence “” “” as required. One caller is put on hold while you converse with the other.

**NOTE:** In order to use the added value services provided by Deutsche Telekom, the recall time setting 300 ms has to be selected (refer to Chapter “14.4 Setting the recall time”).





**Caution:** The caller number display and call waiting function are optional services offered by the telephone network provider. The caller number appears in the display if the service is offered by your telephone network provider. Contact your network provider for further information.

### 5.6 Hands-free

1. Press the  button during a call. You can then hear the caller through the loudspeaker in the handset.
2. Press the  button again to end hands-free mode.

### **5.7 Dialling phone numbers stored in the phone book**

After phone numbers have been stored in the phone book (refer to “Entering phone numbers in the phone book”, Chapter 8.1), they can be called quickly and easily.

1. Press the  button. The phone book entries appear in the display in alphabetical order.
2. Use the  or  button to scroll to the required name in the phone book.

**NOTE:** To select an entry directly, press the corresponding button to enter the first letter of the name required. To select the name “Peters” directly, for example, press the  button once.



3. Press the  button and the selected phone number is dialled automatically.

### **5.8 Displaying the call timer**

When a call is being made, the call time is indicated in minutes and seconds and the number of the person called appear in the display after about 15 seconds.

### **5.9 Adjusting the receiver volume**

The volume of the receiver can be adjusted according to requirements.

Press the  or  button during a call to set the volume to one of five levels.

### **5.10 Redialling**

Refer to “Dialled numbers (redialling)”, Chapter 10.4.

### **5.11 Muting the handset**

By pressing the  button during a telephone call, the microphone in the handset is deactivated. “Secrecy” appears in the display. You can then talk to someone else without the caller being able to hear you. The loudspeaker in the handset remains switched on, so that you can continue to hear the caller.

Press the  button again to deactivate the muting function.

### **5.12 Switching the handset on /off**

Press the  button for 2 seconds to switch the handset on and off. The display lights up or goes out accordingly.

### **5.13 Locating the handset (paging)**

If you have mislaid your handset, you can locate it with the aid of the base station.

1. Press the Paging button  on the base station. All the handsets registered on the base station ring.
2. To stop the paging function, press the Paging button on the base station again or any button on the handset.

## **5.14 Key lock**



If you carry the handset around a lot, you can lock the keypad so that buttons are not inadvertently activated. Calls can still be taken in the normal way even when the key lock function is activated.

### **5.14.1 Activating the key lock function**

Press the  button on the handset for three seconds.

The “Keypad locked” message and  icon appear in the display.

### **5.14.2 Deactivating the key lock function**

To deactivate the key lock, press the  button and then press the  button again as confirmation.

## **5.15 Notes on range**

The handset has a range of approx. 50 meters in closed rooms and approx. 300 meters outdoors. In the case of a good connection to the base station, the  icon appears in the display.

**NOTE:** If the handset is moved too far from the base station, the  icon flashes and acoustic warning signals are issued. Move towards the base station, otherwise the call will be disconnected.

## **6 Private Branch Exchanges / T-Net**

The **(R)** button on the telephone is for use in private branch exchanges and when using T-Net functions provided by Deutsche Telekom.

### **6.1 R button on private branch exchanges**

If the telephone is connected to a private branch exchange, all the functions associated with the **(R)** button, such as transferring calls, automatic call back, etc., can be used. A private branch exchange requires a recall time of 100 ms (refer to Chapter 14.4). The dealer where you purchased the exchange can provide information as to whether the telephone will work properly with the exchange.

### **6.2 R button with T-Net provided by Deutsche Telekom**

Your AUDIOLINE telephone supports the most important added value services provided by Deutsche Telekom (e.g. brokering, call waiting, three-way conferencing, etc.). T-Net operates with a recall time of 300 ms (refer to Chapter 14.4 for settings). Please contact Deutsche Telekom with regard to enabling the T-Net functions.

### **6.3 Dialling pause**

In the case of private branch exchanges, it is necessary to dial a specific number (e.g. "9" or "0") in order to obtain the dialling tone for an outside line. When using some older private branch exchanges, it takes a little time before the dialling tone becomes audible. With regard to these private branch exchanges in particular, it is possible to insert an automatic pause after the number for the outside line so that the number can be dialled in a continuous process without having to wait for the dialling tone.

After entering the number for the outside line and before continuing with the actual phone number, press the **(^)** button for approx. 2 seconds. "P" appears in the display. A pause of 3 seconds is inserted between the number for the outside line and the actual phone number.

**NOTE:** The pause can also be entered with the phone numbers in the phone book.

## - Menu Structure -

### 7 Menu Structure

This section describes the menu structure of your telephone. When in standby, open the menu selection by pressing the  button. For reasons of clarity, all the levels of each menu item are not always depicted.

SMS	Write Message	Options	Send to	Search
			Save	
			Insert Symbol	
			User Name	
	Inbox	Read	Options	Reply
				Forward
				Delete
	Outbox	Read	Options	Edit
				Send to
				Delete
				User Name
	Delete Messages	Inbox		
		Outbox		
		All Messages		
	Settings	Service Centres	Receive Centre	
			Sending Centre	
		Terminal Number		
		SMS Alert		
		Users		

Calls lists	Received calls	Options	Delete	
			Show Details	
			Save Number	
	Missed calls	Options	Delete	
			Show Details	
			Save Number	
	Dialled calls	Options	Delete	
			Show Details	
			Save Number	
	Delete calls list	Received calls		
		Missed calls		
		Dialled calls		
		All calls		

## - Menu Structure -

Handset	Ringtone	External Calls
		Internal Calls
	Ring Volume	
	Handset Name	
	Language	
	Menu Colour	
	Auto Talk	
	PABX Access Code	

Base settings	Base Ringtone			
	Base Volume			
	Handset Priority	All Handsets		
		Select Handset	Handset 1-5	Rings 2
				Rings 4
	Recall Mode			Rings 6
	System-PIN (default setting: 0000)			

Time settings	Alarm	On/Off	On Once
		Set Alarm Tone	Alarmtone 1-4
			On Daily
			Off
	Set Date & Time	Date	Time

Registration	Register Handset
	Select Base
	De-register

Registration	Register Handset	Base 1	System PIN (default setting: 0000)
		Base 2	
		Base 3	
		Base 4	
	Select Base	Automatic	
		Base 1	
		Base 2	
		Base 3	
		Base 4	
	De-register	System PIN (default setting: 0000)	





## **8 Phone Book**

When in standby, press the  button to open the phone book menu. The phone book can be used to store a maximum of 150 phone numbers together with the associated names. A name can have a maximum of 16 characters. The maximum length of a phone number is 20 digits.



### **8.1 Entering phone numbers in the phone book**

1. Press the  button. The phone book opens in the display.

**NOTE:** To complete the first entry in the phone book, proceed with Step 4 at this point.

2. Press the  button.
3. Use the  or  buttons to select the “Add Entry” option in the display.
4. Press the  button. The message “Name” appears in the display.
5. Enter the name using the digit keys.





**NOTE:** Refer to 8.1.1 to enter text.

6. Press the  button. The message “Number” appears in the display.
7. Enter the relevant phone number using the digit keys.
8. Press the  button. The entry is confirmed in the display.
9. To store more phone numbers, repeat steps 3 to 9.
10. Press the  button to reset the handset to standby mode.



#### **8.1.1 Text entry**

The digit keys are also labelled with letters for the entry of the respective letters. Letters and digits are entered by pressing the relevant key the respective number of times.

**Example:** To enter the name “Peter”.

Press: 1 x button , 2 x button , 1 x button , 2 x button , 3 x button 



- To enter a space, press  once.
- To enter the same letter twice, press the relevant button until the letter appears then wait till the cursor automatically skips one position forward.

**NOTE:** Delete any incorrect entries with the  button.  
Press the  or  button to move the cursor to the left or right.





#### **8.1.2 Notes on the phone book**

- Always enter the area access code with the phone numbers so that the telephone can also assign incoming local calls to a phone book entry.
- If the memory capacity of 150 phone numbers is reached, a corresponding message appears when an attempt is made to store another number. In order to create space, existing entries must be deleted.



## **8.2 Showing details of an entry**

1. Press the  button. The phone book opens in the display.
2. Use the  or  button to select the required entry in the display.





**NOTE:** To select an entry directly, press the corresponding button to enter the first letter of the name required. To select the name “Peter” directly, for example, press the  button once.

3. Press the  button.
4. Use the  or  buttons to select the “Show Details” option in the display.
5. Press the  button. The name and phone number appear in the display.
6. Press the  button to move back one menu level at a time.





## **8.3 Modifying entries in the phone book**

1. Press the  button. The phone book opens in the display.
2. Use the  or  button to select the required entry in the display.



**NOTE:** To select an entry directly, press the corresponding button to enter the first letter of the name required. To select the name “Peter” directly, for example, press the  button once.

3. Press the  button.
4. Use the  or  buttons to select the “Edit Entry” option in the display.
5. Press the  button.  
The name appears in the display. Alter the name, if necessary, or continue with Step 6.







**NOTE:** For information on entering names, refer to Chapter 8.1.1.

6. Press the  button.  
The number appears in the display. Alter the number, if necessary, or continue with Step 7.
7. Press the  button. The modification is confirmed in the display.
8. Press the  button once to return to the phone book in order to edit further entries.
9. Press the  button to move back one menu level at a time.

## **8.4 Deleting an entry from the phone book**







1. Press the  button. The phone book opens in the display.
2. Use the  or  button to select the required entry in the display.

**NOTE:** To select an entry directly, press the corresponding button to enter the first letter of the name required. To select the name “Peter” directly, for example, press the  button once.

3. Press the  button.
4. Use the  or  buttons to select the “Delete Entry” option in the display.
5. Press the  button. A request for confirmation to delete the entry appears in the display.
6. Press the  button. Deletion is confirmed in the display.
7. Press the  button to reset the handset to standby mode.





### **8.5 Deleting all entries from the phone book**

1. Press the  button. The phone book opens in the display.
2. Press the  button.
3. Use the  or  button to select the “Delete all phonebook” option in the display.
4. Press the  button. A request for confirmation to delete the entries appears in the display.
5. Press the  button. Deletion is confirmed in the display. New entries can be made in the phone book, if necessary.
6. Press the  button to reset the handset to standby mode.









### **8.6 VIP call (ring melody assignment)**

Phone book entries from callers who are particularly important can be assigned a specific ringing melody. You can then recognise who is calling simply from the ringing melody.



#### **8.6.1 Assigning a ringing melody**

1. Press the  button. The phone book opens in the display.
2. Use the  or  button to select the required entry in the display.









**NOTE:** To select an entry directly, press the corresponding button to enter the first letter of the name required. To select the name “Peter” directly, for example, press the  button once.

3. Press the  button.
4. Use the  or  button to select the “Ringtone” option in the display.
5. Press the  button. Several melodies appear in the display for selection.
6. Use the  or  button to select the melody required in the display.
7. Press the  button. The assignment is confirmed in the display.
8. Press the  button to move back one menu level at a time.

#### **8.6.2 Deactivating a ringing melody assignment**

1. Press the  button. The phone book opens in the display.
2. Use the  or  button to select the required entry in the display.

**NOTE:** To select an entry directly, press the corresponding button to enter the first letter of the name required. To select the name “Peter” directly, for example, press the  button once.

3. Press the  button. Several options appear in the display.
4. Use the  or  button to select the “Ringtone” option in the display.
5. Press the  button. Several melody options appear in the display for selection as well as the “Off” option.
6. Use the  or  button to select the “Off” option in the display.
7. Press the  button. The assignment is confirmed in the display.
8. Press the  button to move back one menu level at a time.

## **9 SMS Text Messages**

### **General conditions**

The popular method of communication using text messages (SMS) is also possible via the conventional telephone network. The telephone can be used to send and receive text messages (SMS). Certain conditions must be fulfilled to enable text messages to be sent and received.

- The telephone connection must have the CLIP function (Calling Line Identification Presentation) available. Contact your telephone network provider to ensure that the CLIP function has been enabled on your telephone connection. It is possible that a fee will be charged for the function and it may be necessary to apply for it to be activated by your telephone network provider (e.g. Deutsche Telekom, phone number 0800 33 01000).
- 0190 phone numbers must not have been disabled on your conventional telephone connection.
- Sending text messages is not currently possible in the case of call-by-call connections.
- In order to use the SMS services, it may be necessary for your telephone network provider to activate the facility.
- Charges are made for sending SMS texts.
- If the receiving phone in the conventional telephone network is not provided with an SMS service or it is simply not capable of handling text messages, the SMS message is automatically converted to a voice message, i.e. read out on the phone.
- The costs accounting is completed by the telephone network provider.

**NOTE:** Due the constant further developments in this field, the information provided here may have changed in the meantime. Up-to-date information is available on the respective Internet pages or from the telephone network provider.

### **9.1 Service centres**

The distribution of all text messages is performed by an Service centre. The “Deutsche Telekom” and other telephone network providers offer this service. Your AUDIOLINE telephone is set up for operation (sending and receiving text messages) via the “Deutsche Telekom”.

#### **SMS using Deutsche Telekom Service Center.**

- The number for the Deutsche Telekom message centre is 0193 010.
- When using Deutsche Telekom, a simple registration is required. To do this, send your first SMS with the text ANMELD (register) to the number “8888”.
- SMS from the Vodafone, E-Plus or O2 networks cannot be received by Deutsche Telekom. In this case, the SMS will be read out.

#### **SMS using Anny Way Service Center**

















- The number for the Anny Way message centre is 0900 32 66 900.
- No registration is necessary when using Anny Way. Simply send any SMS and you will be automatically registered with Anny way.
- SMS from the D1 (T-Mobile) and E-Plus networks cannot be received by Anny Way. In this case, the SMS will be read out.

## - SMS Text Messages -

Two call numbers for the SMS function must be programmed in the handset. One phone number for sending and one phone number for receiving text messages. If you want to use the services offered by another provider, the respective call number(s) must be programmed in the handset. Proceed as described in 9.1.1.







**NOTE:** The registering procedure for the various providers differs. Please contact the provider of your choice for the necessary call numbers of the centres and the procedure for enabling the SMS service.

### 9.1.1 Entering the send/receive centre numbers







1. Press the  button.
2. Use the  or  button to select the “SMS” option in the display.
3. Press the  button.
4. Use the  or  button to select the “Settings” option in the display.
5. Press the  button.
6. Use the  or  button to select the “Service Centres” option in the display.
7. Press the  button.
8. Use the  or  button to select the “Receive Centre” option in the display. Enter the phone number stipulated by the provider of your choice.
9. Press the  button.
10. Use the  or  button to select the “Sending Centre” option in the display. Enter the phone number stipulated by the provider of your choice.
11. Press the  button.
12. Press the  button to move back one menu level at a time.



### 9.2 Writing and sending

**NOTE:** It is not possible to send an SMS message from a PABX system. The “PABX Access Code” must be deactivated in order to send an SMS message (refer to Chapter 11.7).

1. Press the  button.
2. Use the  or  button to select the “SMS” option in the display.
3. Press the  button.
4. Use the  or  button to select the “Write Message” option in the display.
5. Press the  button. Enter the text using the digit keys. A maximum of 160 characters are possible.







**NOTE:** Refer to 8.1.1 to enter text.

**NOTE:** To enter a symbol, press the  button while entering the text. Use the  or  button to select the “Insert Symbol” option in the display. Press the  button. Use the  or  button to select the required symbol. Press the  button. The text entry display reappears. Carry on entering your text.











6. Press the  button.
7. Use the  or  button to select the “Send to” option in the display.

## - SMS Text Messages -

**NOTE:** If you want to send the text message later, select the “Save” option under Step 7. The text message is stored in the “Outbox” list.

8. Press the  button.
9. Enter the phone number of the receiving party.  
If the receiving party is stored in the phone book, press the  button. Use the  or  button to select the required name and then press the  button. Continue with Step 10.
10. Press the  button. Sending of the message is confirmed in the display.





### 9.3 Sending saved SMS messages







1. Press the  button twice.
2. Use the  or  button to select the “Outbox” option in the display.
3. Press the  button.
4. Use the  or  button to select the required SMS message in the display.
5. Press the  button twice.
6. Use the  or  button to select the “Send to” option in the display.
7. Press the  button.
8. Enter the phone number of the receiving party and then press the  button.

### 9.4 Reading and answering









When an SMS message is received, an acoustic signal is issued and the display indicates the receipt of a new message.

1. Press the  button. The inbox list appears in the display. SMS messages which have not been read are marked by a star.















**NOTE:** If you want to reply to an SMS message which has already been read, press the  button twice, use the  or  button to select the “Inbox” option in the display and press the  button. Continue with Step 2.

2. Use the  or  button to select the required SMS message in the display.
3. Press the  button. The SMS message appears in the display.
4. Press the  button.
5. Use the  or  button to select the “Reply” option in the display.  
Select the “Forward” option to forward the SMS message to another phone. To forward the text message, proceed with Step 8.
6. Press the  button. Enter the text using the digit keys. A maximum of 160 characters are possible.

















**NOTE:** Refer to 8.1.1 to enter text.

7. Press the  button.
8. Use the  or  button to select the “Send to” option in the display.
9. Press the  button.
10. Enter the phone number of the receiving party.  
If the receiving party is stored in the phone book, press the  button. Use the  or  button to select the required name and then press the  button.
11. Press the  button. Sending of the message is confirmed in the display.

### 9.5 SMS alert signal on/off

















1. Press the  button.
2. Use the  or  button to select the “SMS” option in the display.
3. Press the  button.
4. Use the  or  button to select the “Settings” option in the display.
5. Press the  button.
6. Use the  or  button to select the “SMS Alert” option in the display.
7. Press the  button.
8. Use the  or  button to select the “On” or “Off” option in the display.
9. Press the  button.
10. Press the  button to move back one menu level at a time.

### 9.6 Setting the SMS alert signal (Morse, Discreet, Polyphonic)

1. Press the  button.
2. Use the  or  button to select the “SMS” option in the display.
3. Press the  button.
4. Use the  or  button to select the “Settings” option in the display.
5. Press the  button.
6. Use the  or  button to select the “SMS Alert” option in the display.
7. Press the  button.
8. Use the  or  button to select the “Set Alert” option in the display.
9. Press the  button.
10. Use the  or  button to select the required signal tone in the display.
11. Press the  button. The modification is confirmed in the display.









### 9.7 Delete an SMS Message



Individual SMS messages can be deleted from the “Inbox” and “Outbox” lists.



1. Press the  button.
2. Use the  or  button to select the “SMS” option in the display.
3. Press the  button.
4. Use the  or  button to select the “Inbox” or “Outbox” option in the display.
5. Press the  button.
6. Use the  or  button to select the required SMS message from the list.
7. Press the  button.
8. Press the  button and select the “Delete” option.
9. Use the  or  button to select the “Delete” option in the display.
10. Press the  button.
11. Press the  button to confirm the function.
12. Press the  button to move back one menu level at a time.

### 9.8 Delete all SMS messages

All the text messages in the “Inbox” and “Outbox” lists can be deleted in one process.

1. Press the  button.
2. Use the  or  button to select the “SMS” option in the display.
3. Press the  button.
4. Use the  or  button to select the “Delete Messages” option in the display.
5. Press the  button.
6. Use the  or  button to select the “All Messages” option in the display.

**NOTE:** If you only want to delete the messages in one of the lists, either “Inbox” or “Outbox”, use the  or  button to select the relevant option in the display.

7. Press the  button. A confirmation request appears in the display.
8. Press the  button. Deletion is confirmed in the display.
9. Press the  button to move back one menu level at a time.

















### 9.9 SMS mailbox

In addition to the general mailbox which already exists, it is possible to setup four further mailboxes and protect them by means of a password. Each mailbox is identified by a user name and a mailbox ID (extension number). This enables text messages to be received to which only you have access.

**NOTE:** SMS mailboxes can only be used if the telephone network provider offers the facility. Please request a configuration instruction manual on setting up mailbox operation from your telephone network provider.

















#### 9.9.1 Adding a mailbox/user

**NOTE:** Up to four users can be added.

1. Press the  button.
2. Use the  or  button to select the “SMS” option in the display.
3. Press the  button.
4. Use the  or  button to select the “Settings” option in the display.
5. Press the  button.
6. Use the  or  button to select the “Users” option in the display.
7. Press the  button.
8. Use the  or  button to select the “Add User” option in the display.
9. Press the  button. Enter the user name using the digit keys.
10. Press the  button. Enter a password with up to five characters using the digit keys.
11. Press the  button. Enter the password again using the digit keys.
12. Press the  button. The mailbox has been set up.
13. Press the  button to move back one menu level at a time.

### **9.9.2 Displaying mailbox/user data**

**NOTE:** In order to configure the mailbox operation with the telephone network provider, you need the mailbox ID (extension number). The general mailbox has the mailbox ID "0". When other users are registered, the lowest mailbox ID available is automatically assigned (1-4).

1. Press the  button.
2. Use the  or  button to select the "SMS" option in the display.
3. Press the  button.
4. Use the  or  button to select the "Settings" option in the display.
5. Press the  button.
6. Use the  or  button to select the "User" option in the display.
7. Press the  button.
8. Use the  or  button to select the required user in the display.
9. Press the  button. Enter the relevant password.
10. Press the  button.
11. Use the  or  button to select the "Terminal Number" option in the display.
12. Press the  button. The terminal number is displayed.

**NOTE:** The terminal number displayed under Step 12 corresponds to the mailbox ID of the telephone network provider.

13. Press the  button to move back one menu level at a time.

### **9.9.3 Sending an SMS message to a personal mailbox**



















**NOTE:** SMS mailboxes can only be used if the telephone network provider offers the facility. Please request a configuration instruction manual on setting up mailbox operation from your telephone network provider.

In order to receive a text message in your personal mailbox, the sender must know your mailbox ID and append it to your phone number.



















You can send an SMS message to the receiving party containing information on your personal mailbox.

This SMS provides your SMS partner with your SMS call number including the current mailbox ID and it can be stored in the phone book. If the mailbox ID is invalid, the SMS message will not be sent.

#### **9.9.4 Changing mailbox/user data**

1. Press the  button.
2. Use the  or  button to select the “SMS” option in the display.
3. Press the  button.
4. Use the  or  button to select the “Settings” option in the display.
5. Press the  button.
6. Use the  or  button to select the “Users” option in the display.
7. Press the  button.
8. Use the  or  button to select the required user in the display.
9. Press the  button. Enter the relevant password.
10. Press the  button.
11. Use the  or  button to select one of the options to be changed.
12. Press the  button. Change the setting.
13. Press the  button. Other changes can now be made.
14. Press the  button to move back one menu level at a time.

#### **9.9.5 Deleting a mailbox/user**

1. Press the  button.
2. Use the  or  button to select the “SMS” option in the display.
3. Press the  button.
4. Use the  or  button to select the “Settings” option in the display.
5. Press the  button.
6. Use the  or  button to select the “Users” option in the display.
7. Press the  button.
8. Use the  or  button to select the “Delete User” option in the display.
9. Press the  button.
10. Use the  or  button to select the required user.
11. Press the  button. Enter the System PIN (default setting= 0000).
12. Press the  button.
13. Press the  button to move back one menu level at a time.



## **10 Calls Lists**

### **10.1 Caller number display (CLIP function)**

The CLIP function enables you to view the number of a caller when a call is received. If this function is available with your telephone line, the number of the caller appears in the display when the phone rings. If the caller has deactivated the transfer of his phone number, the number is not displayed. If the caller's number is stored in the phone book, the name appears in the display instead of the phone number.











The "Received calls" and "Missed calls" lists have a common memory space for 50 phone numbers. If, for example, there are 32 calls stored in the "Received calls" list, 18 memory segments remain available for "Missed calls". As soon as all 50 memory segments are occupied, the oldest entry is deleted.

**NOTE:** The caller number display function is an optional service offered by telephone network providers. The caller number appears in the display if the service is offered by your telephone network provider. The display of the date and time is not transferred by all telephone network providers. Contact your network provider for further information. Transfer of the phone number or the date and time is not always possible either in some private branch exchanges.













### **10.2 Received calls**

The "Received calls" list contains all the calls taken on the phone.



#### **10.2.1 Displaying and calling back**



1. Press the  button.
2. Use the  or  button to select the "Calls Lists" option in the display.
3. Press the  button.
4. Use the  or  button to select the "Received calls" option in the display.
5. Press the  button. The list of calls received appears in the display.
6. To call back a received call, use the  or  buttons to select the required number in the display.
7. Press the  button. A connection is established.

#### **10.2.2 Delete entry**

1. Press the  button.
2. Use the  or  button to select the "Calls Lists" option in the display.
3. Press the  button.
4. Use the  or  button to select the "Received calls" option in the display.
5. Press the  button. The list of calls received appears in the display.
6. Use the  or  button to select the number required in the display.
7. Press the  button.
8. Use the  or  button to select the "Delete" option in the display.















## - Calls Lists -

**NOTE:** In addition to the “Delete” option, the “Show Details” option is also available. If the “Show Details” option is selected, press the  button to display the name and phone number. Press the  button to return to the “Received calls” list.

9. Press the  button. Deletion is confirmed in the display.
10. The “Received calls” list reappears in the handset display.
11. To delete more entries, repeat steps 6 to 9.
12. Press the  button to move back one menu level at a time.



### 10.2.3 Save entry in the phone book

A phone number stored in the “Received calls” list can be transferred directly to the phone book.







1. Press the  button.
2. Use the  or  button to select the “Calls Lists” option in the display.
3. Press the  button.
4. Use the  or  button to select the “Received calls” option in the display.
5. Press the  button. The list of calls received appears in the display.
6. Use the  or  button to select the number required in the display.
7. Press the  button.
8. Use the  or  buttons to select the “Save Number” option in the display.
9. Press the  button.
10. Enter the name using the digit keys .
11. Press the  button twice. The entry is confirmed in the display.
12. Press the  button to move back one menu level at a time.

### 10.3 Missed calls



The “Missed calls” list contains all the calls not taken so that you will not miss any calls even if you are absent. There are three ways to access the “Missed calls” list:

- Press the  button or
- If the display indicates that missed calls have been saved, press the  button or
- Proceed as described in 10.3.1.







### **10.3.1 Displaying and calling back**



1. Press the  button.
2. Use the  or  button to select the “Calls Lists” option in the display.
3. Press the  button.
4. Use the  or  button to select the “Missed calls” option in the display.
5. Press the  button. The list of calls missed appears in the display.



**NOTE:** New calls are identified by a star.

6. To call back a missed call, use the  or  buttons to select the required number in the display.
7. Press the  button. A connection is established.

### **10.3.2 Delete entry**









1. Press the  button. The list of calls missed appears in the display.
2. Use the  or  button to select the number required in the display.
3. Press the  button.
4. Use the  or  button to select the “Delete” option in the display.

**NOTE:** In addition to the “Delete” option, the “Show Details” option is also available. If the “Show Details” option is selected, press the  button to display the name and phone number. Press the  button to return to the “Missed calls” list.

5. Press the  button. Deletion is confirmed in the display.
6. Press the  button to reset the handset to standby mode.

### **10.3.3 Save entry in the phone book**

A phone number stored in the “Missed calls” list can be transferred directly to the phone book.

1. Press the  button. The list of calls missed appears in the display.
2. Use the  or  button to select the number required in the display.
3. Press the  button.
4. Use the  or  buttons to select the “Save Number” option in the display.
5. Press the  button. Enter the name using the digit keys.
6. Press the  button twice. The entry is confirmed in the display.
7. Press the  button to reset the handset to standby mode.

**NOTE:** When the number in the phone book is stored together with a name, the number no longer appears in the display but the name instead.



## **10.4     Dialled calls (redialling)**

The “Dialled calls” list contains all the phone numbers you have dialled.







### **10.4.1    Displaying and calling**



1. Press the  button. The list of dialled numbers appears in the display.



**NOTE:** If the number is stored in the phone book, the name associated with it also appears.

2. To redial a previously dialled number call, use the  or  buttons to select the required number in the display.
3. Press the  button. A connection is established.

### **10.4.2    Delete entry**









1. Press the  button. The list of dialled numbers appears in the display.
2. Use the  or  button to select the number required in the display.
3. Press the  button.
4. Use the  or  button to select the “Delete” option in the display.

**NOTE:** In addition to the “Delete Entry” option, the “Show Details” option is also available. If the “Show Details” option is selected, press the  button to display the name and phone number. Press the  button to return to the “Missed calls” list.

5. Press the  button. Deletion is confirmed in the display.
6. Press the  button to move back one menu level at a time.

### **10.4.3    Save entry in the phone book**

A phone number stored in the “Dialled calls” list can be transferred directly to the phone book.











1. Press the  button. The list of dialled numbers appears in the display.
2. Use the  or  button to select the number required in the display.
3. Press the  button.
4. Use the  or  buttons to select the “Save Number” option in the display.
5. Press the  button. Enter the name using the digit keys.
6. Press the  button twice. The entry is confirmed in the display.
7. Press the  button to move back one menu level at a time.

**NOTE:** When the number in the phone book is stored together with a name, the number no longer appears in the display but the name instead.



#### **10.4.4 Deleting a calls list**

It is possible to delete all the calls in one of the calls lists ("Received calls", "Missed calls" or "Dialled calls") you have selected.

**NOTE:** The procedure is described according to the example of the "Received calls" list. The procedure is identical for the "Missed calls" and "Dialled calls" lists.











1. Press the  button.
2. Use the  or  button to select the "Calls Lists" option in the display.
3. Press the  button.
4. Use the  or  button to select the "Delete Calls List" option in the display.
5. Press the  button.
6. Use the  or  button to select the "Received calls" option in the display.
7. Press the  button.
8. Press the  button. A request for confirmation to delete the calls list appears in the display.

**NOTE:** In the next step, all the entries are deleted, irrevocably, from the "Received calls" list. The deletion process is cancelled by pressing the  button.



9. Press the  button. Deletion is confirmed in the display.
10. Press the  button to move back one menu level at a time.

#### **10.4.5 Delete all calls lists**

It is possible to delete all the calls in all the calls lists ("Received calls", "Missed calls" or "Dialled calls").

1. Press the  button.
2. Use the  or  button to select the "Calls Lists" option in the display.
3. Press the  button.
4. Use the  or  button to select the "Delete Calls List" option in the display.
5. Press the  button.
6. Use the  or  button to select the "All Calls" option in the display.
7. Press the  button. A request for confirmation to delete the entries appears in the display.

**NOTE:** In the next step, all the entries are deleted, irrevocably, from all the calls lists ("Received calls", "Missed calls" and "Dialled calls"). The deletion process is cancelled by pressing the  button.















8. Press the  button. Deletion is confirmed in the display.
9. Press the  button to move back one menu level at a time.

## **11 Handset**









Various settings can be defined on the handset according to individual needs.

### **11.1 Assigning a ringing melody (internal and external calls)**



Internal and external calls can be assigned different ringing melodies. The setting procedure is described according to the example of external calls.

1. Press the  button.
2. Use the  or  button to select the “Handset” option in the display.
3. Press the  button. Several options appear in the display.
4. Use the  or  button to select the “Ringtone” option.
5. Press the  button.
6. Use the  or  button to select the “External Calls” option.
7. Press the  button. Several melodies appear in the display for selection.
8. Use the  or  button to select the required melody.
9. Press the  button. The assignment is confirmed in the display.
10. Press the  button to move back one menu level at a time.













### **11.2 Setting the ring volume**

1. Press the  button.
2. Use the  or  button to select the “Handset” option in the display.
3. Press the  button. Several options appear in the display.
4. Use the  or  button to select the “Ring Volume” option.
5. Press the  button.
6. Use the  or  button to select the required ring volume.

**NOTE:** If you select the “Ringer off” option, the  icon appears in the display.











7. Press the  button. The assignment is confirmed in the display.
8. Press the  button to move back one menu level at a time.

### **11.3 Entering/Changing the name of the handset**

1. Press the  button.
2. Use the  or  button to select the “Handset” option in the display.
3. Press the  button. Several options appear in the display.
4. Use the  or  button to select the “Handset Name” option.
5. Press the  button. The message “Name” appears in the display.
6. Enter the required name (max. 8 characters). Delete any incorrect entries with the  button. Press the  or  button to move the cursor to the left or right.
7. Press the  button. The assignment is confirmed in the display.
8. Press the  button to move back one menu level at a time.











#### **11.4 Setting the language**

Display texts and messages can appear in the display in various languages.

1. Press the  button.
2. Use the  or  button to select the “Handset” option in the display.
3. Press the  button. Several options appear in the display.
4. Use the  or  button to select the “Language” option.
5. Press the  button. Several languages appear in the display for selection.
6. Use the  or  button to select the required language.
7. Press the  button. The assignment is confirmed in the display.
8. Press the  button to move back one menu level at a time.











#### **11.5 Setting the menu colour**

The background colours of the menu options can be adjusted.

1. Press the  button.
2. Use the  or  button to select the “Handset” option.
3. Press the  button. Several options appear in the display.
4. Use the  or  button to select the “Menu Colour” option.
5. Press the  button. Several colours appear in the display for selection.
6. Use the  or  button to select the required colour.
7. Press the  button. The assignment is confirmed in the display.
8. Press the  button to move back one menu level at a time.















#### **11.6 Activating the Auto Talk function**

When the Auto Talk function has been activated, calls can be taken simply by removing the handset from the base station. The Call button  need not be pressed in addition.

1. Press the  button.
2. Use the  or  button to select the “Handset” option.
3. Press the  button. Several options appear in the display.
4. Use the  or  button to select the “Auto Talk” option.
5. Press the  button.
6. Use the  or  button to select the “On” option.
7. Press the  button. The assignment is confirmed in the display.
8. Press the  button to move back one menu level at a time.

### **11.7 Activating the PABX access code (outside line)**









In the case of some private branch exchanges, a certain number must be dialled first (e.g. “0” or “9”) before a dialling tone for an outside line is received. The digit entered here is automatically dialled before the actual phone number selected from the phone book or calls list.

1. Press the  button.
2. Use the  or  button to select the “Handset” option.
3. Press the  button. Several options appear in the display.
4. Use the  or  button to select the “PABX Access Code” option.
5. Press the  button.
6. Use the  or  button to select the “Set Code” option.
7. Press the  button. The message “Set Code” appears in the display.
8. Enter the digit to be assigned (max. 4 different digits possible).
9. Press the  button. The assignment is confirmed in the display.
10. Then select the “On” option.
11. Press the  button. The assignment is confirmed in the display.
12. If you want to deactivate the automatic access code, select the “Off” option and press the  button.
13. Press the  button to move back one menu level at a time.







## **12 Registering and Deregistering Handsets**

### **12.1 Register handset**

1. Press the  button.
2. Use the  or  button to select the “Registration” option in the display.
3. Press the  button.
4. Use the  or  button to select the “Register Handset” option in the display.
5. Press the  button.
6. Use the  or  button to select the “Base 1” option in the display.

**NOTE:** If the you want to register the handset on a new base station, select a base not marked by a star. If the base station is marked by a star, the memory location is occupied.

7. Press the  button and enter the PIN.
8. Press the  button. The message “Base Search” appears in the display.
9. Press and hold the Paging button  on the base station (approx. 5 sec.) until you hear an acoustic signal. Registration is initiated.

**NOTE:** In order to register a DECT-GAP handset from another manufacturer, follow the instructions in the operating manual provided by the original manufacturer and then press the  button on the base station.









10. Press the  button. The handset is now registered.

The handset is automatically assigned the lowest free internal number (1-5).

The first handset registered has the internal number 1. The second has the internal number 2. When in standby mode, the internal number appears in the handset display following the handset name.











### **12.2 Deregister handset**

**NOTE:** A handset can only be deregistered by another handset still registered. This means it is not possible to complete the deregistration using the handset which is to be deregistered.

1. Press the  button.
2. Use the  or  button to select the “Registration” option in the display.
3. Press the  button.
4. Use the  or  button to select the “De-register” option in the display.
5. Press the  button. Enter the PIN.
6. Press the  button. Select the handset to be deregistered.
7. Press the  button twice. The handset is now deregistered.

### **12.3 Select base station**

If your handset is registered on several base stations, it can be set to one specific base station or to the automatic search for the base station with the best reception. To deactivate the automatic search setting, the handset must be reset to a specific base station again.

1. Press the  button.
2. Use the  or  button to select the “Registration” option in the display.
3. Press the  button.
4. Use the  or  button to select the “Select Base” option in the display.
5. Press the  button.
6. Use the  or  button to select the required base station or “Automatic”.
7. Press the  button. The selection is confirmed.

## **13 Multiple Handsets**

Up to four more handsets can be registered on the base station. Each handset can only be registered on one base station at any particular time. If you register the handset on a new base station, it is automatically deregistered from the old one.

**NOTE:** The standardised GAP Standard enables AUDIOLINE handsets and even those from other manufacturers to be integrated in the telephone system. In the same way, an AUDIOLINE handset can be registered on base stations from other manufacturers as long as they comply with the GAP Standard.

The following options are available if two handsets are used:



- Internal calls between the handsets (intercom),
- External calls can be transferred from the handset,
- Incoming external calls are received on all handsets.

**NOTE:** If one handset is currently using the outside line, no further external call is possible.



GAP: **G**eneric **A**ccess **P**rofile = Standard for the interoperation of handsets and base stations from other manufacturers.

### **13.1 Internal calls (intercom function)**

As soon as several handsets are registered on a base station, they can be used for internal calls.

1. Press the  button and the internal number of the handset, e.g.  2.
2. The call can be taken on the handset called.

**NOTE:** If an external call is received during an internal call, short acoustic signals are issued and the caller's number appears in the display, if available.

3. End the internal call by pressing the  button.
4. Press the  button to take an external call.

### **13.2 Transferring external calls to another handset**

If you have taken an external call on a handset, the call can be transferred to another handset. Press the **(INT)** button and then the internal number of the required handset.

**NOTE:** If the handset called does not answer, take the call back by pressing the **(INT)** button.

After the internal call has been taken by the handset called, the following options are available:

1. **Consultation / Brokering:** You can talk to the party using the other handset and then return the external caller by pressing the **(INT)** button. You can switch between the external and internal parties as often as necessary.
2. **Transfer call:** By pressing the **(⇐)** button on the first handset, the external call is transferred to the handset called.

### **13.3 Conference calls**

An external call can be transferred to another internal handset for a conference call. This enables two handset users to confer with the external caller at the same time.

1. Establish the required connection to the external caller.
2. Press the **(INT)** button and then the internal number of the required, second handset.
3. When the second, internal handset user has taken the call, press the **(#)** button for 2 seconds and all three parties are connected in a conference call.











**NOTE:** During a conference call, press the **(INT)** button to put the external caller on hold. Press the **(#)** button to reactivate the conference function.

4. The conference is terminated by one of the handset users ending the call.











## **14 Base Settings**

This menu option relates to base station settings which can be changed, such as ringing melody, ring volume and system PIN.

### **14.1 Assigning a ringing melody to the base station**











1. Press the  button.
2. Use the  or  button to select the “Base settings” option in the display.
3. Press the  button. Several options appear in the display.
4. Use the  or  button to select the “Base Ringtone” option.
5. Press the  button. Several melodies appear in the display for selection.
6. Use the  or  button to select the required melody.
7. Press the  button. The assignment is confirmed in the display.
8. Press the  button as often as necessary to reset the handset to standby mode.

### **14.2 Setting the base station ring volume**

1. Press the  button.
2. Use the  or  button to select the “Base settings” option in the display.
3. Press the  button. Several options appear in the display.
4. Use the  or  button to select the “Base Volume” option.
5. Press the  button.
6. Use the  or  button to select the required ring volume.
7. Press the  button. The assignment is confirmed in the display.
8. Press the  button as often as necessary to reset the handset to standby mode.

### **14.3 Activating/Deactivating handset priority**











This function enables you to define whether all the registered handsets should ring in the event of an incoming call or one specific handset with priority should initially ring.

1. Press the  button.
2. Use the  or  button to select the “Base settings” option in the display.
3. Press the  button. Several options appear in the display.
4. Use the  or  button to select the “Handset Priority” option.
5. Press the  button. Several options appear in the display.
6. Select the “Select Handset” option.
7. Press the  button. Select the required handset.
8. Press the  button. Several options appear in the display. On selecting the “Rings 4” option, for example, the handset assigned priority rings four times before the other handsets start to ring.
9. Select an option and press the  button. The assignment is confirmed in the display.
10. Press the  button to move back one menu level at a time.













**NOTE:** If you want all the handsets to ring simultaneously, select the “All Handsets” option in Step 6, press the  button and exit from the setting.

### 14.4 Setting the recall time

Two recall times are available for selection, "Recall 1" (100 ms) or "Recall 2" (300 ms). A recall time of 100 ms is required for operation in private branch exchanges. The T-Net provided by Deutsche Telekom, for example, operates with a recall time of 300 ms.

1. Press the  button.
2. Use the  or  button to select the "Base settings" option in the display.
3. Press the  button. Several options appear in the display.
4. Use the  or  button to select the "Recall Mode" option.
5. Press the  button. Two recall times appear in the display for selection.
6. Use the  or  button to select recall time "Recall 1" (100 ms ) or "Recall 2" (300 ms).
7. Press the  button. The assignment is confirmed in the display.
8. Press the  button to move back one menu level at a time.

### 14.5 Changing the system PIN











1. Press the  button.
2. Use the  or  button to select the "Base settings" option in the display.
3. Press the  button. Several options appear in the display.
4. Use the  or  button to select the "System PIN" option.
5. Press the  button. The message "Enter old PIN" appears in the display.
6. Enter the old PIN (default setting: 0000). A "\*" appears in the display instead of the number actually entered. If you enter an incorrect digit, delete it by pressing the  button.
7. When the old PIN has been correctly entered, press the  button. The message "Enter new PIN" appears.
8. Enter a new PIN (max. 8 digits possible).
9. Press the  button. The message "Confirm new PIN" appears.
10. Enter the new PIN once again.
11. Press the  button. The assignment is confirmed in the display.
12. Press the  button to move back one menu level at a time.

**NOTE:** If you forget your PIN code, it can only be reset with the aid of our Service Hotline. For information on our Service-Hotline, please refer to the back cover of the operating manual.

## **15 Time Settings**













The 24-hour clock with integrated alarm function can be used to ensure you don't miss any appointments.

### **15.1 Setting the time and date**















1. Press the  button.
2. Use the  or  button to select the "Time settings" option in the display.
3. Press the  button.
4. Use the  or  button to select the "Set Date and Time" option in the display.
5. Press the  button. Enter the date using the digit keys.
6. Press the  button. Enter the time using the digit keys.
7. Press the  button. The data entered is stored.
8. Press the  button to move back one menu level at a time.

**NOTE:** The time and date are cleared in the event of a power failure or disconnection from the power supply.

### **15.2 Setting the alarm tone**

1. Press the  button.
2. Use the  or  button to select the "Time settings" option in the display.
3. Press the  button.
4. Use the  or  button to select the "Alarm" option in the display.
5. Press the  button.
6. Use the  or  button to select the "Set Alarm Tone" option in the display.
7. Press the  button.
8. Use the  or  button to select the required alarm tone.
9. Press the  button. The alarm tone is stored.

### **15.3 Entering the alarm time (ON/OFF)**

1. Press the  button.
2. Use the  or  button to select the "Time settings" option in the display.
3. Press the  button.
4. Use the  or  button to select the "Alarm" option in the display.
5. Press the  button.
6. Use the  or  button to select the "On/Off" option in the display.
7. Press the  button.
8. Use the  or  button to select "On Once", in which case the alarm occurs once, or "On Daily", whereby the alarm occurs at the same time each day.
9. Press the  button. Enter the time for the alarm.
10. Press the  button. The data entered is stored.

**NOTE:** After entering the alarm time, the alarm function is activated. The  icon appears in the display beside the time.

To deactivate the alarm function, select the "Off" option in Step 8.

11. Press the  button to move back one menu level at a time.

## **16 Troubleshooting**

Should problems arise with the telephone, refer to the following information. In the case of technical problems, contact our Hotline, tel. 0180 5 00 13 88 (Telekom costs at time of going to print: 12 ct/min) .

In the case of claims under the terms of guarantee, contact your sales outlet. There is a 2 year period of guarantee.

<b>Faults</b>	<b>Corrective measures</b>
Nothing appears in the display	<ul style="list-style-type: none"><li>- Handset is not switched on.</li><li>- Batteries are empty or defective.</li></ul>
The caller's number is not displayed despite CLIP function	<ul style="list-style-type: none"><li>- Caller has not enabled the number transfer by the telephone network provider.</li></ul>
No connection to base station possible	<ul style="list-style-type: none"><li>- Check that the handset has been registered on the base station with the correct PIN.</li></ul>
No telephone calls possible	<ul style="list-style-type: none"><li>- The telephone line is not connected properly or is defective. Only use the telephone connection cable supplied.</li><li>- Test whether the telephone connection is in order by using another telephone.</li><li>- The power adaptor plug is not plugged in or there is a complete power failure.</li><li>- Batteries are empty or defective.</li><li>- The handset is too far from the base station.</li></ul>
Connection is disturbed or cut off	<ul style="list-style-type: none"><li>- The handset is too far from the base station.</li><li>- The base station is in an unsuitable location.</li></ul>
The charging control lamp does not light up	<ul style="list-style-type: none"><li>- Place the handset correctly in the base station, clean the contact surfaces on the handset and the base station with a soft, dry cloth.</li></ul>
The battery icon flashes in the display after a few hours	<ul style="list-style-type: none"><li>- Place the handset in the base station for 14 hours. If this does not help, replace the rechargeable standard batteries.</li></ul>
Display is dark	<ul style="list-style-type: none"><li>- Caused by direct sunlight, allow handset to cool down.</li></ul>
SMS message cannot be sent	<ul style="list-style-type: none"><li>- Check the SMS centres have been entered correctly. Ask your telephone network provider.</li><li>- Your telephone is integrated in a PABX system.</li><li>- Request the telephone network provider to activate the SMS services.</li></ul>



## - Important Information -

### 17 Important Information

#### 17.1 Technical data

Feature	Value
Standard	DECT-GAP
Power supply	Base station, 220/230 V, 50 Hz
Range (outdoors/indoors)	300 m / 50 m
Standby	Up to 85 h
Max. talk time	Up to 10 h
Rechargeable standard batteries	2 x AAA (1.2V / 750 mAh)
Dialling method	Tone dialling method (DTMF)
Permissible ambient temperature	10°C to 30°C
Permissible relative humidity	20% to 75%
Recall times	100 ms or 300 ms

DECT: **D**igital **E**uropean **C**ordless **T**elephone = Standard for cordless telephones.

GAP: **G**eneric **A**ccess **P**rofile = Standard for the interoperation of handsets and base stations from other manufacturers.

#### 17.2 Replacing the telephone connection cable

If you need to replace the telephone cable, ensure to purchase a corresponding one from your dealer which has an identical pin assignment (see below).

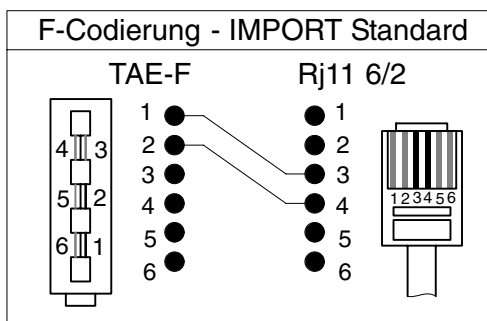

### **17.3 Guarantee**

AUDIOLINE equipment is produced and tested according to the latest production methods. The implementation of carefully chosen materials and highly developed technologies ensure trouble-free functioning and a long service life. The terms of guarantee do not apply where the cause of equipment malfunction is the fault of the telephone network operator or any interposed private branch extension system. The terms of guarantee do not apply to the standard batteries or power packs used in the products. The period of guarantee is 24 months from the date of purchase.

All deficiencies resulting from material or production faults which occur during the period of guarantee will be eliminated free of charge. Rights to claims under the terms of guarantee are annulled following intervention by the purchaser or third parties. Damage caused as a result of improper handling or operation, incorrect positioning or storing, improper connection or installation, Acts of God or other external influence are not covered by the terms of guarantee. In the case of complaints, we reserve the right to repair or replace defect parts or provide a replacement device. Replacement parts or devices become our property. Rights to compensation in the case of damage are excluded where there is no evidence of intent or gross negligence by the manufacturer.

If your device shows signs of defect during the period of guarantee, please return it to the sales outlet in which you purchased the AUDIOLINE device together with the purchase receipt. All rights to claims under the terms of guarantee in accordance with this agreement must be asserted exclusively with regard to your sales outlet. Two years after the purchase and transfer of our products, claims under the terms of guarantee can no longer be asserted.

### **18 Declaration of Conformity**

This device fulfils the requirements stipulated in the EU directive:

1999/5/EU directive on radio equipment and telecommunications terminal equipment and the mutual recognition of their conformity. Conformity with the above mentioned directive is confirmed by the CE symbol on the device.

To view the complete Declaration of Conformity, please refer to the free download available on our web site [www.audioline.de](http://www.audioline.de).



## ***Important Notes on the Guarantee***

### **19 Important Notes on the Guarantee**

The period of guarantee for the AUDIOLINE product begins on the date of purchase. Rights to claims under the terms of guarantee relate to deficiencies resulting from material or production faults. Rights to claims under the terms of guarantee are annulled following intervention by the purchaser or third parties. Damage caused as a result of improper handling or operation, normal wear and tear, incorrect positioning or storing, improper connection or installation, Acts of God or other external influence are not covered by the terms of guarantee.

CLAIMS UNDER THE TERMS OF GUARANTEE MAY ONLY BE ASSERTED TO THE RETAILER WHERE THE EQUIPMENT WAS PURCHASED, WHEREBY THE PURCHASE RECEIPT MUST ALSO BE SUBMITTED.

TO PREVENT UNNECESSARY LONG DELAYS, PLEASE DO NOT SEND EQUIPMENT UNDER COMPLAINT TO OUR OFFICE ADDRESS.

IN THE CASE OF QUESTIONS CONCERNING OPERATION OR THE TERMS OF GUARANTEE, PLEASE REFER TO THE OPERATING MANUAL OR CONTACT OUR HOTLINE:

0180 500 13 88 (Telekom cost at time of going to print: 12 ct/min)

**AUDIOLINE GmbH**

Neuss

Service Hotline 0180 500 13 88

(Telekom cost at time of going to print: 12 ct/min)

Internet: [www.audioline.de](http://www.audioline.de) - E-mail: [info@audioline.de](mailto:info@audioline.de)

## **Wichtige Garantiehinweise**

Die Garantiezeit für Ihr AUDIOLINE - Produkt beginnt mit dem Kaufdatum. Ein Garantieanspruch besteht bei Mängeln, die auf Material- oder Herstellungsfehler zurückzuführen sind. Der Garantieanspruch erlischt bei Eingriffen durch den Käufer oder durch Dritte. Schäden, die durch unsachgemäße Behandlung oder Bedienung, natürliche Abnutzung, durch falsches Aufstellen oder Aufbewahren, durch unsachgemäßen Anschluss oder Installation sowie durch höhere Gewalt oder sonstige äußere Einflüsse entstehen, fallen nicht unter die Garantieleistung.

BITTE WENDEN SIE SICH IM GARANTIEFALL AUSSCHLIESSLICH AN DEN HÄNDLER, BEI DEM SIE DAS GERÄT GEKAUFT HABEN, UND VERGESSEN SIE NICHT, DEN KAUFBELEG VORZULEGEN.

UM UNNÖTIG LANGE WARTEZEITEN ZU VERMEIDEN, SENDEN SIE REKLAMATIONSGERÄTE BITTE NICHT AN UNSERE BÜROADRESSE.

BEI FRAGEN ZUR BEDIENUNG UND GARANTIELEISTUNG LESEN SIE BITTE DIE BEDIENUNGSANLEITUNG ODER WENDEN SIE SICH AN UNSERE HOTLINE:

0180 500 13 88 (Kosten Telekom bei Drucklegung: 12ct/min)

**AUDIOLINE GmbH**

Neuss

Service Hotline 0180 500 13 88

(Kosten Telekom bei Drucklegung: 12ct/min)

Internet: [www.audioline.de](http://www.audioline.de) - E-mail: [info@audioline.de](mailto:info@audioline.de)