



Instruction Manual CEJ-2030 Magic



Electric Kettle

Electric Kettle CEJ-2030 Magic

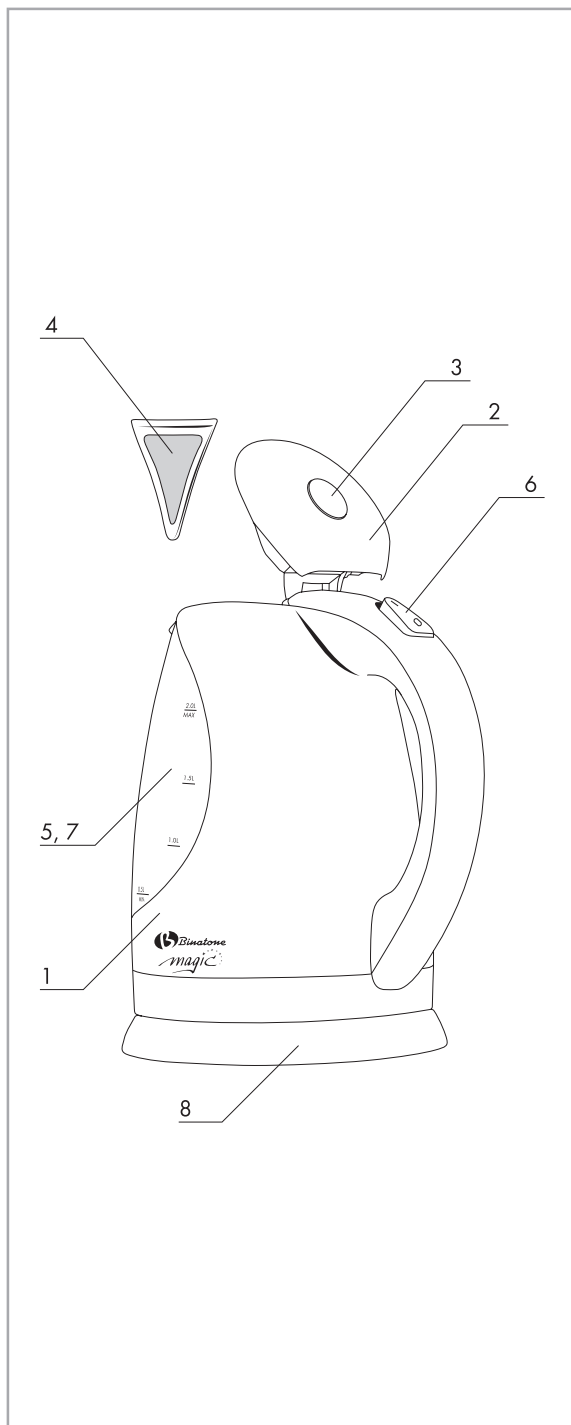

ENGLISH4

ENGLISH

РУССКИЙ 10

РУССКИЙ

УКРАЇНСЬКА 16

УКРАЇНСЬКА

ҚАЗАҚ 22

ҚАЗАҚ

Electric kettle CEJ-2030 Magic

This appliance is designed for boiling of water with AC power supply.

Power supply: 220-240 V, ~50Hz.

Power: 1,85-2,2 W.

Volume: 2.0 L.

Concealed heating element.

SAFETY MEASURES



When using your appliance, the following basic safety precautions should always be followed:

- ▶ To avoid electric shocks, **do not immerse the appliance, plug or power cord in water or any other liquids.** Do not place the appliance where it could come into contact with water or other liquids. Do not use the machine again until it has been serviced by **an authorized service center.**
- ▶ Do not let children use the appliance without supervision.
- ▶ This appliance is not intended for use by persons (including children) with reduced physical, sensory or mental capabilities, or lack of experience and knowledge, unless they have been given supervision or instruction concerning use of the appliances by a person responsible for their safety.
- ▶ **If the power cord plug does not fit to your wall socket, consult a qualified electrician.**
- ▶ **Use of various adapters may result in damage to the appliance and termination of warranty.**
- ▶ Always supervise the appliance while in use.
- ▶ **Always unplug before moving the appliance from one place to another, cleaning and storing.**
- ▶ Never pull the cord to disconnect the appliance, instead grasp the plug and pull it to disconnect.
- ▶ Do not allow the cord or the machine itself to come in contact with hot surfaces.
- ▶ Position the appliance and the cord so that nobody can accidentally overturn it.
- ▶ Do not use the appliance if it has been dropped, or it has a damaged power cord or plug. Do not modify or repair the machine yourself.
- ▶ Do not dismantle the appliance as improper assembly might result in an electric shock during the subsequent use of the equipment.
- ▶ Repairs should only be done by authorized service centers.
- ▶ This equipment is intended for household use only, not for commercial or industrial use.
- ▶ Please follow all the requirements of this guide.
- ▶ Do not use the appliance if it has mechanical defects (dents, cracks etc.), get it checked by the nearest authorized service center.
- ▶ To avoid mechanical defects and damage, take care during the appliance transportation.

IMPORTANT SAFETY MEASURES

ENGLISH



- ▶ Make sure that the water level is between the minimum and maximum level before turning the kettle on. Do not overfill the kettle; otherwise it can overflow while boiling. Please, remember that the minimum water level should be higher than the minimum allowed level.
- ▶ Do not touch the hot surfaces of the appliance.
Do not touch the outer surfaces of the kettle with the exception of the heat insulated handle, when water is boiling or with hot water inside the device.
- ▶ Allow kettle to cool prior to cleaning and storing.
- ▶ Disconnect the appliance from the electricity supply before storage, filling it with water/emptying it or moving it from one place to another.
- ▶ The appliance should always be placed on and used on a heat resistant, horizontal and dry surface.
- ▶ To avoid being burnt by hot vapor always close the lid tightly before use. Avoid exposure to hot vapor. **WARNING! Never open the lid immediately before or after boiling temperature is reached.**
- ▶ The kettle is protected against overheating and if switched on without water, an automatic safety cut out device will switch it off. If the safety device is activated, allow the kettle to cool down prior to boiling water in it. The kettle will not switch on if it's too hot. **WARNING! Frequent switching the kettle on without water might result in the safety device failure, that is why prior to switching the kettle on always check the water level. Always make sure the water level in the kettle is not too low.**
- ▶ Always switch the kettle off prior to lifting it from the base.
- ▶ Use the kettle only with the supplied base.
- ▶ Do not fill a hot kettle with cold water or vice versa. **WARNING! Avoid sharp temperature fluctuations when filling the kettle with water.**
- ▶ Connect the device only to an electrical supply with a protective earthing. If your socket has no protective earthing, contact a qualified specialist. Do not modify the plug and do not use cord adapters. **WARNING! Electric shocks might occur if the kettle is plugged into an unearthed power supply.**
- ▶ Clean the heating element of the kettle often to de-scale it. Remember that use of a heavily scaled kettle might result in its malfunction. **WARNING! De-scale the kettle using only specially designed cleaning agents.**
- ▶ Before turning the kettle on, make sure that the lid is closed; otherwise the kettle will not turn off after boiling.
- ▶ After use of the appliance, the base of the kettle might be wet. It is a normal condition of operation, caused by escaping steam, used to activate the kettle's automatic turning off function.
- ▶ Do not tilt the filled kettle backwards, since water can spill through the steam vent. If this happens, the kettle should be wiped before turning it on.

- ▶ Do not take the electric cord out of the socket during operation of the appliance. You should first turn it off.
- ▶ After using the appliance let it cool for a few minutes. After that you can boil water in it again.

DESCRIPTION OF COMPONENTS

Fig. A:

1. Housing
2. Hinged lid
3. Lid opening button
4. Removable filter
5. Water level scale
6. On-off switch
7. Power indicator
8. Cord storage base



BEFORE USE



Remove all packing materials from appliance; make sure that there are no foreign items in it.

Wash internal surface of kettle with warm soapy water, rinse carefully and wipe dry. In case of unusual odor fill the kettle up to a maximum level with vinegar solution (1 element of 9% vinegar per 20 elements of water), let the kettle soak for an hour. Then wash out the kettle with tap water, boil water in the kettle and pour it out.

INSTRUCTIONS FOR USE



1. Place the kettle with power base on dry horizontal surface.
2. Take the kettle off the base **(8)**, open the lid **(2)** by pushing the button **(3)** and fill the kettle with water.
3. Make sure the water level stays between the minimum and the maximum marks on the water level scale **(5)**. Do not switch on an empty kettle.
4. Close the lid **(2)** and put the kettle on the base **(8)**.
5. Put the plug in the socket making sure that the mains supply matches the voltage requirements indicated on the appliance. After connection of the appliance to the electricity supply a blue light will light up inside the body **(7)**.
6. Turn the kettle on with the on/off button **(6)**. The blue lighting will change to red, indicating that water boiling is in process.
7. The appliance will automatically turn off as soon as water boils, and the internal light indicator **(7)** will change to blue again. You can turn the kettle off manually before completion of water boiling process with the on/off button **(6)**.

8. While pouring water out of the kettle tilt it slightly and gradually. Remember that there is hot water inside the kettle.
9. If water goes cool, and you want to re-boil (or heat) it again, turn the kettle on again.

MAINTENANCE AND CLEANING



1. Before cleaning or storing disconnect the kettle from the mains supply and wait till it cools completely.
2. To avoid electrical shock, do not place the body of the kettle (**1**), its base (**8**) and electrical cord in water. These parts of the appliance can be cleaned with the help of a damp lint free cloth. You can use non-abrasive cleansers.
3. To clean the filter (**4**), take it out and wash it with water. The filter should be cleaned regardless of whether you can see scale on it or not.
4. Assemble the appliance only after its parts are completely dry.

USEFUL RECOMMENDATIONS



In regions with high water hardness it is necessary to remove scale from the appliance regularly to keep it in good working order, since excessive scale in the appliance may cause its incorrect operation or breakdown. Frequency of cleaning depends on the degree of tap water hardness in your region and on frequency of the kettle use (for example, one cleaning after 200 times of use). If water in your house is hard, we recommend filtering it – it will decrease scale deposit.

2 ways to remove scale:

Using 9% white vinegar:

- Fill the kettle with 0.5 liter of hot water and add 2 table-spoons of 9% white vinegar.
- Let the kettle soak for 1 hour without boiling.
- Stir the liquid in the kettle from time to time.

With the help of citric acid:

- Mix 25 g of citric acid and 0.5 l of hot water in the kettle.
- Leave the kettle for 15 minutes.
- Regularly stir the solution.
 - ▶ Pour the solution out of the kettle and rinse it two or three times with cold tap water.
 - ▶ Repeat the procedure if necessary.

Any other works should be performed in the authorized service center.

Do not store the appliance if it is hot or connected to the network.

If you do not use the appliance, put it in a box after cooling and store in a safe, dry place, out of children's reach.

AFTER-SALES SERVICE



If your appliance does not operate or does not operate properly, contact an authorized service center for consultancy or repair.

The warrantee does not cover:

- product packing, consumables and accessories (tips, etc.);
- mechanical damages and natural wear of the product;
- failures due to overloading, improper or careless maintenance, penetration of liquids, dust, insects and other foreign matters inside the product, exposure of plastic and other not thermal-resistant components to high temperatures, force-majeure circumstances (accidents, fire, flooding, power grid failure, lightning stroke, etc.);
- damages caused by:
 - ▶ Non-fulfillment of the above-mentioned precautions and operating manuals.
 - ▶ Application in commercial purposes (application of the product beyond personal daily living needs).
 - ▶ Connection to a grid with a voltage which differs from that indicated on the appliance.
 - ▶ Unauthorized repair or replacement of the components of the appliance, performed by an unauthorized person or service center.
 - ▶ Water quality and scale deposit (scale cleaning is out of scope of the warrantee service and shall be performed by the user).

DISPOSAL



The appliance should be disposed of in accordance with waste disposal regulations in your country and with the least damage to the environment.

Only ecologically safe materials are used in the packaging of our products and the cardboard and paper can be disposed of with normal paper waste.

ENGLISH

 **Binatone**
Electric Kettle / Электрочайник
№: CEJ-2030
220-240V ~50Hz 1850-2200W
Класс защиты I
Made in China / Сделано в КНР

Manufacturing date is specified on the appliance.

RU XX YY ZZZ code reads as:

XX – production year

YY – production month

ZZZ – batch number

Major Importer of Binatone TM in Russia: JSC Interworld Products. The address: 2-nd Khoroshevsky proezd, 7, b.1, Moscow, Russia, 123007.

Manufacturer: Binatone Industries Ltd, Great Britain, U.K., 1 Highbridge Wharf, Greenwich, London, SE 10 9PS.

Made in PRC for Binatone Industries Ltd, Great Britain.

Exploitation period: 3 years after the day of purchase.

Электрический чайник CEJ-2030 Magic

Назначение прибора: электрический чайник предназначен для кипячения воды от сети переменного тока.

Основные потребительские свойства и характеристики:

Напряжение питания: 220–240 В, ~50Гц.

Потребляемая мощность: 1,85-2,2 кВт.

Объем: 2,0 л.

Закрытый нагревательный элемент.

Продукт сертифицирован в соответствии с действующим техническим регламентом.

МЕРЫ БЕЗОПАСНОСТИ



Во время эксплуатации прибора всегда соблюдайте следующие меры предосторожности:

- ▶ Во избежание поражения электрическим током **не погружайте прибор, вилку или электрический шнур в воду или другие жидкости.** Ставьте прибор в такие места, где он не может упасть в воду или другие жидкости. Не пользуйтесь прибором, упавшим в воду. Отнесите его в уполномоченный сервисный центр.
- ▶ Не допускайте детей к работе с прибором без присмотра взрослых.
- ▶ Прибор не предназначен для использования людьми с ограниченными физическими или умственными способностями; также запрещается использовать прибор без предварительного ознакомления с инструкцией.
- ▶ **Если штепсельная вилка прибора не совпадает по конструкции с Вашей розеткой, обратитесь за помощью к специалисту.**
- ▶ **Применение различных переходников может привести к поломке прибора и прекращению гарантийных обязательств.**
- ▶ Не оставляйте включенный в сеть прибор без внимания.
- ▶ **Отсоединяйте прибор от сети перед перемещением с одного места на другое и перед чисткой и хранением.**
- ▶ Никогда не тяните за шнур при отключении прибора от сети; возьмитесь за штепсельную вилку и выньте ее из розетки.
- ▶ Не допускайте соприкосновения шнура или самого прибора с нагретыми поверхностями.
- ▶ Располагайте прибор и шнур так, чтобы никто не смог случайно задеть шнур и опрокинуть прибор.
- ▶ Не пользуйтесь прибором с поврежденным электрическим шнуром или штепсельной вилкой. Не пытайтесь отремонтировать прибор самостоятельно. Замена электрического шнура и штепсельной вилки должна производиться только в уполномоченном сервисном центре.
- ▶ Никогда не разбирайте прибор самостоятельно; неправильная сборка может привести к поражению электрическим током во время последующего использования прибора.
- ▶ При обнаружении неисправности необходимо обратиться в уполномоченный сервисный центр.

- ▶ Этот прибор предназначен только для домашнего использования и не предназначен для коммерческого и промышленного использования.
- ▶ Выполняйте все требования инструкции.
- ▶ Не пользуйтесь прибором, имеющим механические повреждения (вмятины, трещины и т.п.), проверьте его работоспособность в ближайшем уполномоченном сервисном центре.
- ▶ При необходимости транспортировки прибора соблюдайте осторожность для сохранения целостности и функциональных свойств.

СПЕЦИАЛЬНЫЕ МЕРЫ БЕЗОПАСНОСТИ



- ▶ Перед включением чайника убедитесь, что уровень воды находится не выше максимальной отметки на шкале уровня воды. Не переполняйте чайник водой, в противном случае, она может выплескиваться при кипении. Помните, что минимальное количество воды в чайнике - не меньше нижней отметки на шкале уровня воды.
- ▶ Не дотрагивайтесь до нагретых частей прибора. Не дотрагивайтесь до внешней поверхности чайника, за исключением теплоизолированной ручки, во время кипячения воды или при наличии горячей воды внутри прибора.
- ▶ Полностью охлаждайте чайник перед чисткой или помещением его на хранение.
- ▶ Отсоединяйте прибор от сети при длительном хранении, перед заполнением/ выливанием воды, перед перемещением с одного места на другое.
- ▶ При использовании прибора устанавливайте его только на термостойкие, ровные и сухие поверхности.
- ▶ Во избежание ожогов горячим паром всегда плотно закрывайте крышку перед тем, как включить чайник. Избегайте контакта с горячим паром. **ВНИМАНИЕ! Никогда не открывайте крышку чайника непосредственно до или после закипания.**
- ▶ В чайнике предусмотрена защита от перегрева при включении чайника без воды. При перегреве чайника срабатывает защитное устройство, которое отключает его при отсутствии или при слишком низком уровне воды внутри чайника. После срабатывания защитного устройства чайник должен полностью охладиться прежде, чем сможет кипятить воду. Чайник не включится, если он слишком горячий. **ВНИМАНИЕ! Частое включение прибора без воды может привести к выходу из строя защиты, поэтому перед включением чайника всегда проверяйте наличие воды в нем. Всегда следите за тем, чтобы уровень воды в чайнике был не слишком низкий.**
- ▶ Всегда выключайте чайник перед тем, как снять его с подставки.
- ▶ Используйте чайник только с той подставкой, которая поставляется с ним в комплекте.

РУССКИЙ

- ▶ Не заполняйте горячий чайник холодной водой или холодный чайник горячей водой. **ВНИМАНИЕ! Избегайте резких перепадов температур при заполнении чайника водой.**
- ▶ Подключайте прибор только к электросети с защитным заземлением. Если Ваша розетка не имеет защитного заземления, обратитесь к квалифицированному специалисту. Не переделывайте штепсельную вилку и не используйте переходные устройства. **ВНИМАНИЕ! При подключении к сети без защитного заземления возможно поражение электрическим током.**
- ▶ Чаще очищайте нагревательный элемент чайника от известкового налета (накипи). Помните, что использование чайника с сильным известковым налетом может привести к выходу его из строя. **ВНИМАНИЕ! Для очистки чайника от накипи используйте только специально предназначенные для этого средства.**
- ▶ Перед включением чайника, убедитесь, что крышка закрыта, иначе после закипания воды чайник не отключится.
- ▶ После использования прибора, подставка чайника может быть влажной. Это нормальное условие работы, обусловленное выходом конденсата пара, используемого для автоматического отключения чайника.
- ▶ Не наклоняйте наполненный чайник назад, так как вода может вылиться через отверстие для пара. Если это случилось, чайник необходимо вытереть перед включением.
- ▶ Не вынимайте электрический шнур из розетки во время работы прибора. Сначала необходимо выключить его.
- ▶ После использования прибора, дайте ему остыть в течение нескольких минут. После этого в нем снова можно кипятить воду.

ОПИСАНИЕ ДЕТАЛЕЙ ПРИБОРА

Рисунок А:

1. Корпус
2. Откидная крышка
3. Кнопка для открывания крышки
4. Съёмный фильтр
5. Шкала уровня воды
6. Кнопка вкл./выкл.
7. Сетевой индикатор/внутренняя подсветка
8. Подставка с местом для хранения шнура



ПЕРЕД ИСПОЛЬЗОВАНИЕМ



Снимите все упаковочные материалы с прибора, убедитесь, что в нем нет посторонних предметов.

Вымойте внутреннюю поверхность чайника теплой мыльной водой, тщательно ополосните и вытрите насухо. При наличии постороннего запаха заполните чайник до максимальной

отметки уксусным раствором (1 часть 9 % уксуса на 20 частей воды), дайте отстояться в течение часа. После этого промойте чайник проточной водой, вскипятите в нем воду и вылейте.

ИНСТРУКЦИЯ ПО ЭКСПЛУАТАЦИИ



1. Поставьте чайник с подставкой на сухую горизонтальную поверхность.
2. Снимите чайник с подставки **(8)**, откройте крышку **(2)**, нажав на кнопку **(3)** и заполните чайник водой.
3. Убедитесь, что уровень воды находится между максимальной и минимальной отметками на шкале уровня воды **(5)**. Не включайте пустой чайник.
4. Закройте крышку **(2)** и поставьте чайник на подставку **(8)**.
5. Вставьте штепсельную вилку в розетку с напряжением, совпадающим с информацией, указанной на приборе. При подключении прибора к электрической сети внутри корпуса загорается синяя подсветка **(7)**.
6. Включите чайник с помощью кнопки вкл./выкл. **(6)**. При этом синяя подсветка сменит цвет на красный, что свидетельствует о том, что идет процесс кипячения воды.
7. Как только вода закипит, прибор автоматически отключится и сетевой индикатор **(7)** вновь сменит цвет на синий. При желании вы можете выключить чайник вручную до завершения процесса кипячения с помощью кнопки вкл./выкл. **(6)**.
8. Во время выливания воды из чайника наклоняйте его незначительно и постепенно. Не забывайте, что внутри чайника находится горячая вода.
9. Если вода охладилась, а Вы хотите вскипятить или разогреть ее снова, просто включите чайник повторно.

РУССКИЙ

ТЕХНИЧЕСКОЕ ОБСЛУЖИВАНИЕ



1. Перед чисткой или хранением отсоедините чайник от сети и дождитесь его полного охлаждения.
2. Во избежание поражения электрическим током не погружайте корпус чайника **(1)**, его подставку **(8)** и электрический шнур в воду. Эти части прибора можно очистить с помощью слегка влажной мягкой ткани без ворса. Допускается применение неабразивных моющих средств.
3. Для того чтобы почистить фильтр **(4)** снимите его и промойте с внешней стороны под струей воды. Фильтр необходимо промывать независимо от того, виден ли на нем осадок накипи или нет.
4. Собирайте прибор только после полного высыхания его частей.

ПОЛЕЗНЫЕ СОВЕТЫ



В районах с высокой степенью жесткости воды необходимо регулярно удалять накипь из прибора для поддержания его в хорошем состоянии, поскольку избыток накипи в приборе может привести к его неправильной работе или поломке. Частота очистки от накипи зависит от степени жесткости водопроводной воды в вашем регионе и от частоты использования чайника (например, одна очистка после 200 раз использования). Если в Вашем доме вода жесткая, советуем ее фильтровать – это несколько уменьшит количество образования накипи.

2 способа удаления накипи:

С помощью 9%-ного белого уксуса:

- Заполните чайник 0,5 горячей воды и 2 столовыми ложками 9%-ного белого уксуса.
- Оставьте чайник отмочить на 1 час без кипячения.
- Периодически помешивайте раствор в чайнике.

С помощью лимонной кислоты:

- Смешайте 25 г лимонной кислоты и 0,5 литра горячей воды в чайнике.
 - Оставьте отмочить на 15 минут.
 - Регулярно помешивайте раствор.
 - ▶ Вылейте раствор из чайника и ополосните его два или три раза холодной водопроводной водой.
 - ▶ Повторите процедуру при необходимости.
- Любые другие работы должны осуществляться в уполномоченном сервисном центре.

Не убирайте прибор на хранение, если он горячий или включен в сеть. Если Вы не используете прибор, то после охлаждения чайника поместите его в коробку и храните в безопасном, сухом месте, недоступном для детей.

РЕМОНТ И ВОССТАНОВЛЕНИЕ



Если Ваш прибор не работает или работает ненадлежащим образом, обратитесь в уполномоченный сервисный центр за консультацией или ремонтом.

Гарантия

не распространяется на:

- упаковку изделия, расходные материалы и аксессуары (насадки и т.п.);
- механические повреждения и естественный износ изделия;
- дефекты, вызванные перегрузкой, неправильной или небрежной эксплуатацией, попаданием жидкостей, пыли, насекомых и др. посторонних предметов внутрь изделия, воздействием высоких температур на пластмассовые и другие не термостойкие части, действием непреодолимой силы (несчастный случай, пожар, наводнение, неисправность электрической сети, удар молнии и др.);

- повреждения, вызванные:
 - ▶ несоблюдением описанных выше мер безопасности и инструкции по эксплуатации.
 - ▶ использованием в коммерческих целях (использование, выходящее за рамки личных бытовых нужд).
 - ▶ подключением в сеть с напряжением, отличным от указанного на приборе.
 - ▶ несанкционированным ремонтом или заменой частей прибора, осуществленных не уполномоченным на то лицом или сервисным центром.
 - ▶ повреждения, вызванные качеством воды и отложением накипи (очистка от накипи не входит в гарантийное обслуживание и должна производиться Вами самостоятельно).

УТИЛИЗАЦИЯ



Электробытовой прибор должен быть утилизирован с наименьшим вредом для окружающей среды и в соответствии с правилами по утилизации отходов в Вашем регионе. Для правильной утилизации прибора достаточно отнести его в местный центр переработки вторичного сырья.

Для упаковки производимых нами приборов используются только экологически чистые материалы. Поэтому картон и бумагу можно утилизировать вместе с бумажными отходами.

РУССКИЙ



Electric Kettle / Электрочайник
 №: CEJ-2030
 220-240V ~50Hz 1850-2200W
 Класс защиты I
 Made in China / Сделано в КНР





Дата изготовления прибора: см.торговую маркировку на приборе.

Условные обозначения:

RU XX YY ZZZ, где

XX – год выпуска

YY – месяц выпуска

ZZZ- номер партии

Основной импортер товара Binatone™ в России: ЗАО «Интеруорлд Продактс». Адрес: 123007, г. Москва, 2й Хорошевский проезд, дом 7, корп.1.

Изготовитель: Binatone Industries Ltd, Great Britain, U.K., 1 Highbridge Wharf, Greenwich, London, SE 10 9PS (Бинатон Индастриз Лтд, Великобритания).

Сделано в КНР для Binatone Industries Ltd, Великобритания.

Срок службы: 3 года со дня покупки.

Електричний чайник CEJ-2030 Magic

Призначення приладу: електричний чайник із закритим нагрівним елементом, призначений для кип'ятіння води від мережі змінного струму.

Основні споживчі властивості та характеристики:

Напруга живлення: 220–240 В, ~ 50 Гц.

Споживана потужність: 1,85-2,2 кВт.

Об'єм: 2,0 л.

Закритий нагрівальний елемент.

Продукт сертифікований відповідно до чинного технічного регламенту.

ПРАВИЛА БЕЗПЕКИ



Під час експлуатації приладу завжди дотримуйте наступних правил безпеки:

- ▶ Щоб уникнути ураження електричним струмом, **не занурюйте прилад, вилку або електричний шнур у воду або інші рідини.** Ставте прилад у такі місця, де він не може впасти у воду або інші рідини. Не користуйтеся приладом, що впав у воду. Віднесіть його до уповноваженого сервісного центру.
- ▶ Не допускайте дітей до роботи із приладом без нагляду дорослих.
- ▶ Прилад не призначено для використання людьми з обмеженими фізичними або розумовими здібностями; також забороняється користуватися приладом без попереднього ознайомлення з інструкцією.
- ▶ **Якщо штепсельна вилка приладу не збігається за конструкцією з Вашою розеткою, зверніться по допомогу до фахівця.**
- ▶ **Застосування різних перехідників може призвести до поломки приладу й припинення гарантійних зобов'язань.**
- ▶ Не залишайте ввімкнений у мережу прилад без нагляду.
- ▶ **Вимикайте прилад з мережі перед переміщенням з одного місця на інше й перед чищенням і зберіганням.**
- ▶ Ніколи не тягніть за шнур при вимиканні приладу з мережі; візьміться за штепсельну вилку й витягніть її з розетки.
- ▶ Не допускайте зіткнення шнура або самого приладу з нагрітими поверхнями.
- ▶ Розташовуйте прилад і шнур так, щоб ніхто не зміг випадково зачепити шнур і перекинути прилад.
- ▶ Не користуйтеся приладом з ушкодженим електричним шнуром або штепсельною вилкою. Не намагайтеся відремонтувати прилад самостійно. Заміна електричного шнура й штепсельної вилки повинна виконуватися тільки в уповноваженому сервісному центрі.
- ▶ Ніколи не розбирайте прилад самостійно; неправильне складання може призвести до ураження електричним струмом під час наступного використання приладу.

- ▶ При виявленні несправності слід звернутися до уповноваженого сервісного центру.
- ▶ Цей прилад призначений тільки для домашнього використання й не призначений для комерційного й промислового використання.
- ▶ Виконуйте всі вимоги інструкції.
- ▶ Не користуйтеся приладом, що має механічні ушкодження (вм'ятини, тріщини тощо), перевірте його працездатність у найближчому уповноваженому сервісному центрі.
- ▶ За необхідності транспортування пристрою будьте обережні для збереження цілісності та функціональних якостей.

СПЕЦІАЛЬНІ ПРАВИЛА БЕЗПЕКИ



- ▶ Перед вмиканням чайника переконайтеся, що рівень води знаходиться не вище максимальної позначки на шкалі рівня води. Не наливайте в чайник забагато води, інакше вона може вихлюпуватися при кипінні. Пам'ятайте, що мінімальна кількість води в чайнику - не менше позначки оцінки на шкалі рівня води.
- ▶ Не торкайтесь нагрітих частин приладу. Не торкайтесь зовнішньої поверхні чайника, за винятком теплоізолюваної ручки, під час кип'ятіння води чи при наявності гарячої води всередині приладу.
- ▶ Повністю охолодуйте чайник перед чисткою чи розміщенням його на зберігання.
- ▶ Відключайте прилад від мережі при тривалому використанні, перед наповненням/спорожненням води, перед переміщенням з одного місця на інше.
- ▶ При користуванні приладом ставте його тільки на термостійкі, рівні та сухі поверхні.
- ▶ Для уникнення опіків гарячою парою завжди щільно закривайте кришку перед тим, як відключити чайник. Уникайте контакту з гарячою парою. **УВАГА! Ніколи не відкривайте кришку чайника безпосередньо до чи після закипання.**
- ▶ В чайнику існує захист від перегріву при вмиканні чайника без води. При перегріванні чайника вмикається захисний пристрій, який відключає його за відсутністю чи при дуже малому рівні води всередині чайника. Після вмикання захисного пристрою чайник повинен повністю охолонути перед тим, як знову зможе кип'ятити воду. Чайник не ввімкнеться, якщо він дуже гарячий. **УВАГА! Часте вмикання приладу без води може призвести до виходу зі строю захисного пристрою, тому перед умиканням чайника завжди перевіряйте наявність води в ньому. Завжди слідкуйте за тим, щоб рівень води в чайнику був не дуже низьким.**
- ▶ Завжди вимикайте чайник перед тим, як зняти його з підставки.

УКРАЇНСЬКА

- ▶ Використовуйте чайник тільки з тією підставкою, яка поставляється з ним у комплекті.
- ▶ Не заповнюйте гарячий чайник холодною водою, або холодний чайник гарячою водою. **УВАГА! Уникайте різких перепадів температур при заповненні чайника водою.**
- ▶ Підключайте прилад тільки до електричної мережі з захисним заземленням. Якщо Ваша розетка не має захисного заземлення, зверніться до кваліфікованого спеціаліста. Не перероблюйте штепсельну вилку та не використовуйте перехідні прилади. **УВАГА! При підключенні до електромережі без захисного заземлення можливе враження електричним струмом.**
- ▶ Частіше чистіть нагрівальний елемент чайника від вапняного накипу. Пам'ятайте, що використання чайника з великим вапняним накипом може призвести до виходу його з ладу. **УВАГА! Для очищення чайника від накипу користуйтеся тільки спеціально призначеною для цього рідиною.**
- ▶ Перед вмиканням чайника переконайтеся, що кришка закрита, інакше після закипання води чайник не вимкнеться.
- ▶ Після використання приладу підставка чайника може бути вологою. Це нормальна умова роботи, обумовлена виходом конденсата пари, що використовується для автоматичного відключення чайника.
- ▶ Не нахиляйте наповнений чайник назад, бо вода може вилитися через отвір для пари. Якщо це сталося, чайник необхідно витерти перед вмиканням.
- ▶ Не виймайте електричний шнур із розетки під час роботи приладу. Спочатку необхідно вимкнути його.
- ▶ Після використання приладу, дайте йому охолонути на протязі декількох хвилин. Після цього в ньому знову можна кип'ятити воду.

ОПИС ДЕТАЛЕЙ ПРИЛАДУ

Малюнок А:

1. Корпус
2. Відкидна кришка
3. Кнопка для відкриття кришки
4. Фільтр зйомний
5. Шкала рівня води
6. Кнопка вмк./вимк.
7. Індикатор мережі
8. Підставка з місцем для зберігання шнура



ПЕРЕД ВИКОРИСТАННЯМ



Зніміть усі пакувальні матеріали з приладу та переконайтеся, що в ньому відсутні сторонні предмети.

Помийте внутрішню частину чайника теплою мильною водою, ретельно прополощіть та витріть насухо. За наявності стороннього запаху заповніть чайник до максимальної

позначки оцтовим розчином (1 частина 9 % оцту на 20 частин води), дайте відстоятися протягом години. Після цього промийте чайник проточною водою, скип'ятіть у ньому воду та вилийте її.

ІНСТРУКЦІЇ З ЕКСПЛУАТАЦІЇ



1. Поставте чайник із підставкою на суху горизонтальну поверхню.
2. Зніміть чайник із підставки **(8)**, відкрийте кришку **(2)**, нажавши на кнопку **(3)**, та заповніть чайник водою.
3. Упевніться, що рівень води знаходиться між максимальною та мінімальною відмітками на шкалі рівня води **(5)**. Не вмикайте пустий чайник.
4. Закрийте кришку **(2)** та поставте чайник на підставку **(8)**.
5. Вставте штепсельну вилку в розетку з напругою, що співпадає з напругою, зазначеною на приладі. При підключенні приладу до електричної мережі всередині корпусу з'являється синє підсвічування **(7)**.
6. Увімкніть чайник, натиснувши кнопку вмк./вимк. **(6)**. При цьому синє підсвічування змінить колір на червоне, що свідчить про те, що йде процес кип'ятіння води.
7. Як тільки вода закипить, прилад автоматично відключиться і індикатор мережі **(7)** знову змінить колір на синій. За бажанням Ви можете вимкнути чайник вручну до завершення процесу кип'ятіння за допомогою кнопки вмк./вимк. **(6)**.
8. Під час виливання води з чайника нахилийте його незначно та поступово. Не забувайте, що всередині чайника знаходиться гаряча вода.
9. Якщо вода охолонула, а ви хочете закип'ятити чи розігріти її знову, просто увімкніть чайник ще раз.

ТЕХНІЧНЕ ОБСЛУГОВУВАННЯ



1. Перед чищенням чи зберіганням від'єднайте чайник від мережі та дочекайтеся його повного охолодження.
2. Для уникнення поразки електричним струмом не занурюйте корпус чайника **(1)**, його підставку **(8)** та електричний шнур у воду. Ці частини приладу можна вичистити за допомогою вологої м'якої тканини без ворсу та без додавання яких-небудь чистячих засобів. Допускається застосування неабразивних миючих речовин.
3. Для того щоб вичистити фільтр **(4)** зніміть його та промийте із зовнішнього боку під струменем води. Фільтр необхідно промивати незалежно від того, чи є на ньому осад накипу чи немає.
4. Збирайте прилад тільки після повного висихання його частин.

УКРАЇНСЬКА

КОРИСНІ ПОРАДИ



В районах з високим ступенем жорсткості води необхідно регулярно видаляти накип з прибору для підтримання його в гарному стані, оскільки надлишок накипу в приладі може призвести до його неправильної роботи чи поломки. Частота очистки від накипу залежить від ступені жорсткості водопровідної води в вашому регіоні та від частоти користування чайником (наприклад, одна очистка після 200 разів використання). Якщо в Вашому домі вода жорстка, радимо її фільтрувати – це декілька зменшить кількість утворення накипу.

2 способи видалення накипу:

За допомогою 9%-ного білого оцту:

- Налийте в чайник 0,5 л гарячої води та додайте 2 ст. л. 9%-ного білого оцту.
- Залиште чайник відмокати на 1 годину без кип'ятіння.
- Періодично помішуйте розчин у чайнику.

За допомогою лимонної кислоти:

- Змішайте 25 г лимонної кислоти та 0,5 літра кип'ячої води.
- Вилийте суміш у чайник.
- Залишіть відмокати на 15 хвилин.
- ▶ Вилийте розчин з чайника й обполосіть його два або три рази холодною водопровідною водою.
- ▶ Повторіть процедуру при необхідності.

Будь-які інші роботи повинні здійснюватися в уповноваженому сервісному центрі.

Не забирайте прилад на збереження, якщо він гарячий або включений у мережу. Якщо Ви не використовуєте прилад, то після охолодження чайника помістіть його в коробку і зберігайте в безпечному, сухому місці, недоступному для дітей.

РЕМОНТ ТА ВІДНОВЛЕННЯ



Якщо Ваш прилад не працює або працює погано, зверніться до уповноваженого сервісного центру за консультацією або ремонтом.

Гарантія не поширюється на:

- упакування виробу, видаткові матеріали й аксесуари (насадки тощо);
- механічні ушкодження й природне зношування виробу;
- дефекти, викликані перевантаженням, неправильною або недбалою експлуатацією, проникненням рідин, пилу, комах й інших сторонніх предметів усередину виробу, впливом високих температур на пластмасові й інші не термостійкі частини, дією непереборної сили (нещасний випадок, пожежа, повінь, несправність електричної мережі, удар блискавки тощо);

- ушкодження, викликані:
 - ▶ недотриманням описаних вище правил безпеки й інструкції з експлуатації.
 - ▶ використанням у комерційних цілях (використання, що виходить за рамки особистих побутових потреб).
 - ▶ вмиканням у мережу з напругою, відмінною від зазначеної на приладі.
 - ▶ несанкціонованим ремонтом або заміною частин приладу, здійснених не уповноваженою на це особою або сервісним центром.
 - ▶ якістю води й відкладанням накипу (чищення від накипу не входить у гарантійне обслуговування й повинне виконуватися Вами самостійно).

УТИЛІЗАЦІЯ





Електропобутовий прилад має бути утилізований з найменшою шкодою для навколишнього середовища та згідно з правилами утилізації відходів у Вашому регіоні.

Для правильної утилізації приладу досить віднести його в місцевий центр переробки вторинної сировини.

Для упакування вироблених нами приладів використовуються тільки екологічно чисті матеріали. Тому картон і папір можна утилізувати разом з паперовими відходами.



Electric Kettle / Электрочайник
 №: CEJ-2030
 220-240V ~50Hz 1850-2200W
 Класс защиты I
 Made in China / Сделано в КНР

УКРАЇНСЬКА

Дата виготовлення приладу: див. торговельне маркування на приладі.

Умовні позначення:

RU XX YY ZZZ, де

XX – рік випуску

YY – місяць випуску

ZZZ- номер партії

Основний імпортер товару Binatone™ у Росії: ЗАТ «Інтеруорлд Продактс». Адреса: 123007, м. Москва, 2-й Хорошевський проїзд, буд. 7, корп.1.

Виробник: Binatone Industries Ltd, Great Britain, U.K., 1 Highbridge Wharf, Greenwich, London, SE 10 9PS (Бінатон Індастріз Лтд, Великобританія).

Виготовлено у КНР для Binatone Industries Ltd, Великобританія.

Термін придатності: 3 роки від дня купівлі.

CEJ-2030 Электр шайнегі

Аспаптың қолданылуы: жабылған қыздырғыш элементі бар электр шайнек айнымалы тоқ көзінен су қайнатуға арналған.

Негізгі тұтынушы қасиеттері мен сипаттамалары:

Қорек көрнеуі: 220-240 В, 650Гц.

Тұтынылатын қуат: 1,85-2,2 кВт.

Мөлшері: 2,0 л.

Жабылған қыздыру элементі.

Әнім қолданыстағы техникалық регламентке сәйкес сертификатталған.

ҚАУІПСІЗДІК ШАРАЛАРЫ



Құралды пайдалану кезінде, үнемі, төмендегі қауіпсіздік шараларын сақтаңыз:

- ▶ Электр тоғынан зақым алудың алдын алу үшін **аспапты, ашаны немесе электр шнурын суға немесе басқа да сұйықтыққа батырмаңыз.** Аспапты суға немесе басқа да сұйықтықтарға құлап түспейтіндей жерге қойыңыз. Суға түсіп кеткен аспапты қолданбаңыз. Оны уәкілетті сервис орталығына апарыңыз.
- ▶ Балалардың ересек адамдардың қарауынсыз құралмен жұмыс істеуіне жол бермеңіз.
- ▶ Құрал мүмкіндігі шектеулі адамдардың қолдануына арналмаған. Сонымен бірге құралды, осы нұсқаумен таныспай, қолдануына тиым салынады.
- ▶ **Егер құралдың штепсельдік ашасы құрылысы жағынан Сіздің розеткаға сай келмесе, маманнан көмек сұраңыз.**
- ▶ Түрлі ауыстырғыштарды қолдану құралды бұзып, кепілдікті міндеттемелерді тоқтатуы мүмкін.
- ▶ Желіге қосылған құралды қараусыз қалдырмаңыз.
- ▶ **Құралдың орнын ауыстырған жағдайда, оны тазалау, сақтау алдында желіден ажыратыңыз.**
- ▶ Құралды ешуақытта электр сымынан тартып желіден ажыратпаңыз; штепсель ашасынан ұстап, розеткадан шығарыңыз.
- ▶ Электр сымының немесе құралдың өзінің қыздырылған бұйымдарға тимеуін қадағалаңыз.
- ▶ Құралды және электр сымын ешкім де, абайсызда іліп кетіп, құралды құлатып алмайтындай орналастырыңыз.
- ▶ Электр сымы немесе штепсель ашасы бұзылған құралды қолданбаңыз. Құралды өздігіңізбен жөндеуге тырыспаңыз.
- ▶ Құралды ешуақытта өздігіңізбен бөлшектемеңіз; оны дұрыс жинамау құралды келесі қолдану кезінде электр тоғына түсіп қалу қаупін туғызуы мүмкін.
- ▶ Ақаулық анықталған жағдайда, уәкілетті сервис орталығына хабарласу қажет.
- ▶ Бұл құрал коммерциялық және өнеркәсіптік қолдануға емес, тек үй тұрмысында қолдануға арналған.
- ▶ Осы нұсқаулықтағы барлық талаптарды орындаңыз.
- ▶ Механикалық ақаулары бар аспапты қолданбаңыз, оның жұмысқа жарамдылығын тек уәкілетті қызмет көрсету орталықтарында тексеріңіз.

- ▶ Аспапты тасымалдау қажет болған жағдайда, бүтіндігін және функционалдық қасиеттерін сақтау үшін абай болыңыз.

АРНАЙЫ ҚАУІПСІЗДІК ШАРАЛАРЫ



- ▶ Шайнекті қоспас бұрын, ондағы су деңгейінің су деңгейі шәкілінің ең жоғары белгісінен аспағандығына көз жеткізіңіз. Шайнекті шамадан тыс суға толтырмаңыз, қайнаған кезде ол бәрібір тасып, ағып кетуі мүмкін. Шайнектегі ең аз су мөлшері – су деңгейі шәкілінің ең төмен белгісінен аз болмауы тиіс екендігін естен шығармаңыз.
- ▶ Құралдың қызған бөлшектеріне қол тигізбеңіз. Су қайнап жатқан кезде немесе құралдың ішінде ыстық су болған жағдайда шайнектің жылу өткізбейтін тұтқасынан басқа сыртқы бетіне қол тигізбеңіз.
- ▶ Тазалау немесе сақтауға қою алдында шайнекті толық суытыңыз.
- ▶ Ұзақ уақыт сақтаған кезде, су толтырған/суын төккен кезде, бір жерден екінші жерге ауыстырған кезде құралды желіден ажыратыңыз.
- ▶ Құралды қолданған кезде оны жылуға төзімді, тегіс және құрғақ жерге орналастырыңыз.
- ▶ Ыстық буға күйіп қалмас үшін, шайнекті қосар алдында, үнемі қақпағын дұрыстап жабыңыз. Ыстық будан сақ болыңыз. **НАЗАР АУДАРЫҢЫЗ!** Қайнар алдында немесе қайнағаннан кейін бірден шайнек қақпағын ешқашан ашпаңыз.
- ▶ Шайнекте оны сусыз қосқан жағдайда шамадан тыс қызудан сақтайтын қорғанысы бар. Шайнек шамадан тыс қызған жағдайда қорғаныс құрылғысы қосылады, ол шайнекті оның ішінде су болмаған немесе ондағы су деңгейі өте төмен болған жағдайда сөндіреді. Қорғаныс құрылғысы қосылғаннан кейін шайнек су қайнатпас бұрын толық суытылуы тиіс. Қатты ыстық шайнек қосылмайды. **НАЗАР АУДАРЫҢЫЗ!** Құралды сусыз жиі қосу қорғаныс құрылғысын істен шығару мүмкін, сондықтан шайнекті қоспас бұрын ондағы судың болуын тексеріңіз. Шайнектегі су деңгейінің өте төмен болмауын үнемі қадағалап отырыңыз.
- ▶ Шайнекті тұғырынан алмас бұрын, оны үнемі сөндіріп отырыңыз.
- ▶ Шайнекті онымен бірге жеткізілген жинақталымдағы тұғырмен ғана қолданыңыз.
- ▶ Ыстық шайнекке суық су құймаңыз немесе суық шайнекке ыстық су құймаңыз. **НАЗАР АУДАРЫҢЫЗ!** Шайнекті суға толтырған кезде температураның күрт өзгеріп кетуінен сақтаныңыз.
- ▶ Құралды тек қорғаныстық жерлендіруі бар электр желісіне ғана қосыңыз. Егер сіздің розеткада қорғаныстық жерлендіру болмаса, білікті маманға барыңыз. Штепсель ашасын басқаша жасамаңыз және ауыстырғыш құрылғыларын қолданбаңыз. **НАЗАР АУДАРЫҢЫЗ!** Қорғаныстық жерлендіруі жоқ желіге қосу электр тоғының соғуына әкелуі мүмкін.
- ▶ Шайнектің қыздыру элементін әк қағынан (қақ) жиі тазалап тұрыңыз. Әк қағы көп шайнекті қолдану оны істен шығару

мүмкін екендігін естен шығармаңыз. **НАЗАР НАЗАР АУДАРЫҢЫЗ!** Шайнекті қақтан тазалау үшін осыған арнайы жасалған заттарды ғана қолданыңыз.

- ▶ Шайнекті қоспас бұрын, қақпағының жабық екендігіне көз жеткізіңіз, әйтпесе су қайнағаннан кейін шайнек сөнбей қояды.
- ▶ Құралды қолданғаннан кейін шайнек тұғыры су болуы мүмкін. Бұл шайнекті автоматты түрде сөндіру үшін қолданылатын бу конденсатының бөлінуіне байланысты болатын қалыпты жұмыс жағдайы.
- ▶ Суға толы шайнекті артқа шалқайтпаңыз, су бұға арналған тесіктен ағып кетуі мүмкін. Осылай болған жағдайда, шайнекті қосар алдында сүртіп алу қажет.
- ▶ Құрал жұмыс істеп тұрғанда электр сымын розеткадан шығармаңыз. Алдымен шайнекті сөндіру қажет.
- ▶ Құралды қолданып болғаннан кейін, ол бірнеше минут суып тұру керек. Содан кейін онда тағы да су қайнатуға болады.

ҚҰРАЛ БӨЛШЕКТЕРІНІҢ СИПАТТАМАСЫ

А суреті:

1. Корпусы
2. Шалқайып ашылатын қақпағы
3. Қақпағын ашатын батырмасы
4. Алмалы сүзгісі
5. Су деңгейін көрсеткіш
6. «Қосу/сөндіру» ауыстырып қосқышы
7. Желілік индикаторы/ішкі жарығы
8. Шнур сақтайтын орны бар тұғыры

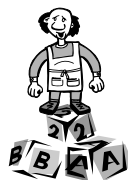

ҚОЛДАНАР АЛДЫНДА



Құралдағы барлық қаптама материалдарын алып тастап, онда басқа заттардың жоқ екендігіне көз жеткізіңіз.

Шайнектің ішкі бетін жылы сабынды сумен жуып, жақсылап шайыңыз және құрғатып сүртіңіз. Шайнектен басқа иіс шыққан жағдайда, оны ең жоғары белгісіне дейін сіркесу ерітіндісімен толтырып (судың 20 бөлігіне 9 %-дық сіркесудың 1 бөлігі), бір сағатқа тұндырып қойыңыз. Содан кейін шайнекті ағып тұрған суға жуып, онда су қайнатып, төгіп тастаңыз.

ПАЙДАЛАНУ ЖӨНІНДЕГІ НҮСҚАУЛЫҚ



1. Шайнекті астындағы тұғырымен бірге құрғақ жазық жерге қойыңыз.
2. Шайнекті тұғырынан алып **(8)**, **(3)** батырмасы басып, қақпағын ашыңыз **(2)**, содан кейін шайнекті суға толтырыңыз.
3. Су деңгейінің су деңгейі шәкіліндегі ең жоғары және ең төмен белгілері арасында

- тұрғанына көз жеткізіңіз **(5)**. Бос шайнекті қоспаңыз.
4. Қақпағын жауып **(2)**, шайнекті тұғырына қойыңыз **(8)**.
 5. Штепсель ашасын құралда көрсетілген ақпаратқа сәйкес келетін розеткаға кірістіріңіз. Құралды электр желісіне қосқан кезде корпус ішінде көк жарық жанады **(7)**.
 6. «Қосу/сөндіру» батырмасын **(6)** басу арқылы шайнекті қосыңыз. Бұл жағдайда көк жарық, құралдың суды жылытып жатқанын куәландыратын қызыл жарыққа айналады.
 7. Су қайнаған кезде құрал автоматты түрде сөнеді және желілік индикатор **(7)** жарығы қайта көк жарық болады. Шайнекті қалаған кезіңізде «қосу/сөндіру» батырмасын басу арқылы қайнату процесі аяқталғанға дейін қолмен сөндіре аласыз **(6)**.
 8. Шайнектегі суды төккен кезде оны жаймен шамалы ғана еңкейтіңіз. Шайнек ішінде ыстық су екенін ұмытпаңыз.
 9. Егер су суып қалса, ал Сіз оны қайта қайнатқыңыз немесе қыздырғыңыз келсе, шайнекті қайта қоса салыңыз.

ТЕХНИКАЛЫҚ ҚЫЗМЕТ КӨРСЕТУ



1. Тазалау немесе сақтауға қою алдында шайнекті желіден ажыратып, оны толық суытып алыңыз.
2. Электр тоғына түсіп қалмас үшін шайнек корпусын **(1)**, оның тұғырын **(8)** және желілік шнурын суға салмаңыз. Құралдың бұл бөліктерін аздап дымқыл түксіз матамен, ешқандай да жуу құралын қолданбай тазалауға болады.
3. Сүзгісін тазалау үшін **(4)**, оны шешіп алып сыртқы жағынан су ағынының астында ұстап, жуыңыз. Сүзгіні онда қақ пайда болмаса да жуып тұру қажет.
4. Құралды оның бөлшектері толық құрғағаннан кейін ғана құрастырыңыз.

ПАЙДАЛЫ КЕҢЕСТЕР



Суының тұздылық дәрежесі жоғары аудандарда құралды жақсы күйінде сақтау үшін ондағы қақты жиі тазалап тұру қажет, себебі құралдағы шамадан тыс қақ оның жұмысын бұзуы немесе істен шығаруы мүмкін. Қақты тазалау жиілігі өңіріңіздегі су құбыры суының тұздылық дәрежесіне және шайнекті қолдану жиілігіне байланысты (мысалы, 200 рет қолданғаннан кейін бір рет тазалау). Үйіңіздегі су тұзды болса, оны сүзгіден өткізуге кеңес береміз – бұл қақтың пайда болу көлемін біршама азайтады.

Қақты кетірудің 2 әдісі:

9%-дық ақ сіркесумен:

- Шайнекке 0,5 л ыстық су құйып, 2 ас қасық 9%-дық ақ сіркесуін қосыңыз
- Шайнекті қайнатпай 1 сағатқа қалдырыңыз.
- Шайнектегі ерітіндіні араластырып тұрыңыз.

ҚАЗАҚ

Лимон қышқылымен:

- 25 г лимон қышқылы мен 0,5 литр ыстық суды шайнекте араластырыңыз.
- Оны 15 минутқа қалдырыңыз.
- Ерітіндіні жиі араластырып тұрыңыз.
- ▶ Шайнектегі ерітіндіні төгіп, салқын сумен екі немесе үш рет шайқаңыз.
- ▶ Қажет болған жағдайда процедураны қайталаңыз.
Кез келген басқа жұмыстар уәкілетті сервис орталығында жүзеге асырылуы тиіс.

Құралды ыстық күйінде немесе желіге қосылып тұрған кезінде сақтауға қоймаңыз. Егер құралды қолданбасаңыз, онда шайнекті суығаннан кейін қорабына салып, балалардың қолы жетпейтін қауіпсіз, құрғақ жерде сақтаңыз.

ЖӨНДЕУ ЖӘНЕ ҚАЛПЫНА КЕЛТІРУ



Құралыңыз жұмыс істемесе немесе нашар жұмыс істесе кеңес алу үшін немесе жөндеу үшін уәкілетті қызмет көрсету орталығына барыңыз.

Берілген кепілдік мына жағдайларда жарамсыз:

- ▶ Жоғарыда сипатталған қауіпсіздік шараларын және пайдалану жөніндегі нұсқаулықты орындамаған жағдайда.
- ▶ Коммерциялық мақсаттарда қолданған жағдайда (жеке тұрмыстық мұқтаждар шеңберінен тыс қолдану).
- ▶ Кернеулілігі құралда көрсетілген кернеуден айырмашылығы бар желіге қосқан жағдайда.
- ▶ Уәкілетті емес адам немесе қызмет көрсету орталығы жүзеге асырған рұқсатсыз жөндеу немесе бөлшектерін ауыстыру жағдайында.
- ▶ Қолданылатын суға қарамастан құралда пайда болған қақ қабатына байланысты (қақтан тазарту кепілдік міндеттемеге жатпайды және тұтынушының өзі оны істеуі тиіс).

Сонымен бірге кепілдік:

- бұйымның қаптамасы мен қосалқы бөлшектеріне.
- механикалық ақаулар мен тозуға
- құралды пайдалану кезінде шамадан тыс күш салу, ұқыпсыз ұстаған жағдайда (құрал ішіне сұйықтық, шаң, жәндік және басқа да заттар кіріп кеткен жағдайда), мынадай бақытсыз жағдайлар болған жағдайда (найзағай тию, сел, өрт және өзге де апатты жағдайлар) таратылмайды.

ПАЙДАҒА АСЫРУ



Электр тұрмыстық құрал қоршаған ортаға ең аз зиян келтіріп, өңіріңіздегі қалдықтарды пайдаға асыру жөніндегі ережелерге сәйкес пайдаға асырылуы тиіс. Құралды дұрыс пайдаға асыру үшін оны қайталама шикізат өңдейтін жергілікті орталыққа апару жеткілікті. Біз өндіретін құралдар экологиялық таза материалдармен ғана қапталады.

Сондықтан да қатты қағаз бен қағазды қағаз қалдықтарымен бірге пайдаға асыруға болады.



Electric Kettle / Электрочайник

№: CEJ-2030

220-240V ~50Hz 1850-2200W

Класс защиты I

Made in China / Сделано в КНР



Аспаптың өндірілген күні: аспаптағы саудалық таңбаламасын қараңыз.

Шартты белгілер:

RU XX YY ZZZ, мұндағы

XX – өндірілген жылы

YY – өндірілген айы

ZZZ- партия номері

Binatone™ тауарын Ресейдегі негізгі импорттаушы: «Интеруорлд Продактс» ЖАҚ. Мекен-жайы: 123007, Мәскеу қ., 2-ші Хорошевский өткелі, 7-үй, 1-корпус.

Өндіруші: Binatone Industries Ltd, Great Britain, U.K., 1 Highbridge Wharf, Greenwich, London, SE 10 9PS (Бинатон Индастриз Лтд, Ұлыбритания).

Binatone Industries Ltd, Ұлыбритания, үшін ҚХР-да жасалған.

Қолдану мерзімі: сатып алған күннен бастап 3 жыл.

ҚАЗАК





