

WIRELESS SMOKE DETECTOR SD90



OWNER'S MANUAL 3

BETRIEBSANLEITUNG 9

MODE D'EMPLOI 15

GEBRUIKSAANWIJZING 21

WIRELESS SMOKE DETECTOR SD90

UK

1. Test button
2. Signal LED
3. Siren
4. Reset button
5. Program LED
6. Battery compartment

D

1. Testtaste
2. Signal LED
3. Sirene
4. Reset-Taste
5. Programmier LED
6. Batteriefach

F

1. Touche de test
2. Signal LED
3. Sirène
4. Touche RESET
5. LED jaune de programmation
6. Compartiment à piles

NL

1. Testknop
2. Signaal LED
3. Sirene
4. Resetknop
5. Programmeer LED
6. Batterijvak

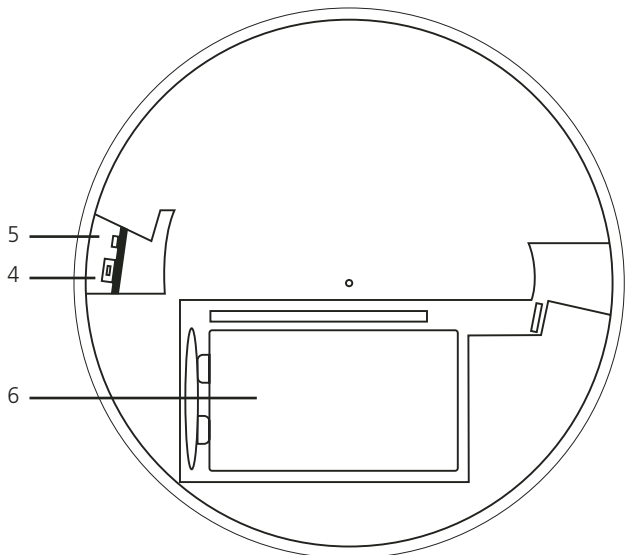

WIRELESS SMOKE DETECTOR SD90 OWNER'S MANUAL

For use with Marmitek security systems of the types:

- SafeGuard
- TotalGuard
- HomeGuard MS8000
- Security System MS9470, MS9770, MS9970
- Security System Protector 28
- Home Automation Controller SC2200, SC2700, SC2800, SC9000

Please read these instructions carefully and completely before initial activation; they contain information for the correct installation of this wireless smoke alarm.

SAFETY WARNINGS

- The SD90 is a smoke alarm that is exclusively designed for use in the home. The smoke alarm emits a piercing sound when smoke is detected. Ensure that the smoke alarm is positioned in an area where the built-in siren can be clearly heard, also when you are sleeping. Place additional smoke alarms if necessary. You can also use the smoke alarm with Marmitek security systems to add extra functionality. In this way it is possible to receive a telephone warning if the smoke alarm is activated. Please be aware: the manufacturer is not responsible for use of this extra function.
- Test your smoke alarm once a month.
- To prevent short circuits, this product should only be used inside and only in dry spaces. Do not expose the components to rain or moisture. Do not use the product close to a bath, swimming pool etc.
- Do not expose the components of your systems to extremely high temperatures or bright light sources.
- Do not open the product: the device contains live parts. The product should only be repaired or serviced by a qualified repairman
- In case of improper usage or if you have opened, altered and repaired the product yourself, all guarantees expire. Marmitek does not accept responsibility in the case of improper usage of the product or when the product is used for purposes other than specified. Marmitek does not accept responsibility for additional damage other than covered by the legal product responsibility.
- Do not use cleaning products when cleaning the alarm. Clean the alarm with a dry or slightly damp cloth.
- Batteries: keep batteries out of the reach of children. Dispose of batteries as chemical waste. Never use old and new batteries or different types of batteries together. Remove the batteries when you are not using the system for a longer period of time.
- Check the polarity (+/-) of the batteries when inserting them in the product. Wrong positioning can cause an explosion.

TABLE OF CONTENTS

1. General and function	4
2. Application	4
3. Positioning	4
4. Installation	5
5. Preparing for use	5
6. Registering the smoke detector with the SC9000 base station of the SafeGuard / TotalGuard	5
7. Registering the smoke detector with the base stations of the types MS9470, MS9770, MS9970, SC2200, SC2700, SC2800, Protector 28	6
8. Registering the smoke detector with the base station of the type Homeguard MS8000	6
9. What happens when the alarm goes off?	6
10. Changing the battery	6

11. Reset to the factory settings	7
12. Changing the address of the smoke alarm	7
13. Frequently Asked Questions	7
14. Technical data	8

1 GENERAL INFORMATION AND FUNCTION

The smoke detector can detect incipient low temperature fires and open fires with smoke development and can be installed in any room. The smoke detector operates by the optical principle. There are no radioactive substances in this detector.

The smoke detector incorporates the following features:

- It monitors rooms for the development of smoke.
- It has an integrated signal transmitter.
- Your Marmitek Alarm System dials out, even if your security system is not armed.

2 APPLICATION

The radio smoke detector is intended for the detection of smoke in interiors by the use of optical and acoustic warnings, as well as wireless transmission over distances of up to 30 meters. In combination with the HomeGuard MS8000 the range is up to 10 meters. Range may vary due to battery and temperature conditions. The SD90 smoke detector does not sense gas, heat or smokeless flames! The equipment may not be modified under any circumstances.

3 POSITIONING

It is advisable to install several smoke detectors in your home. At least one smoke detector should be installed on each floor. This ensures that an effective warning is possible when a fire starts. One smoke detector must be installed in the area outside the bedroom which is used as the exit (corridor and/or staircase).

Also ensure that you install the smoke detector at a location where it can be easily heard, even through the closed door of the bedroom! (Otherwise you will not wake up during a fire alarm!)

Recommended best and acceptable locations to mount smoke detectors (figure A):

The smoke detector should be installed on the ceiling in the centre of the room. Smoke rises and gathers in this area (figure B) and placing the smoke alarm here guarantees the earliest possible alarm warning. For sloping roofs, the smoke alarm should be installed about 1 meter from the highest point, as displayed in figure C.

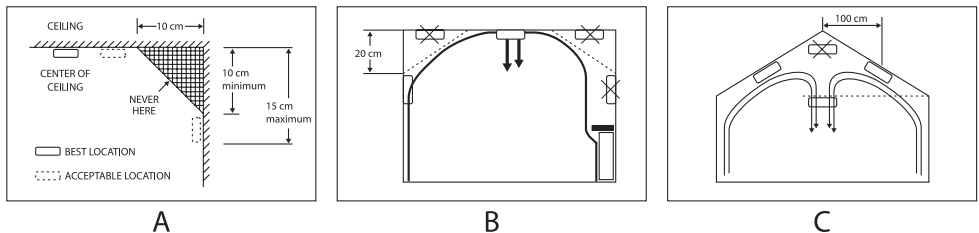

Smoke detectors can be installed in all rooms, but not in the bathroom or directly above the cooking area in the kitchen.

Ensure that the smoke detector is not installed directly on or near large metal objects as they can affect the radio range.

Before installing the SD90 smoke detector on your ceiling or the wall, ensure that the SD90 is within range of your Marmitek security system. You can test this by pushing the test button of

the SD90. The Marmitek security system should now be triggered and will dial the preprogrammed telephone numbers.

In the case of range problems, choose a different location for your SD90 smoke detector.

Moving the SD90 just a few centimetres can make a big difference in range.

To avoid false alarms, do not install the SD90 smoke detector in your kitchen, garage, in dusty places, in places with a higher than average air flow (near ventilation, open windows), near metal and in places where the temperature is below 10°C or above 37°C.

4 INSTALLATION

Please follow these steps to install the Marmitek smoke detector:

- Do not insert the battery at this stage (9V). Please follow the steps of the next chapter before you insert the battery. The smoke detector will not operate until you insert the battery properly.
- Remove the mounting bracket from your unit by rotating it counter-clockwise.
- In each of the keyhole slots, draw a mark on the wall or ceiling to locate a mounting plug and screw.
- Remove the bracket.
- Drill two holes at the marks and insert plastic wall plugs. Ensure that the detector does not get any plaster dust on it when you drill the holes for mounting.
- Attach the bracket to the wall using the two screws and plastic wall plugs (supplied)
- Line up the slot of the bracket and the detector. Push the detector onto the mounting bracket and turn it clockwise to fix it into place. Pull outward on the detector to make sure it is securely attached to the mounting bracket.

5 PREPARING FOR USE

The factory settings of the SD90 mean that an alarm message is sent to your Marmitek security system, even when your system is not activated.

- ☺ *Optional. You can also have the smoke alarm configured to be registered as a "sensor" with your Marmitek system (advanced use). This offers you two extra options.*

When there is an alarm, you can see which sensor triggered the alarm.

A message will be displayed on your console when the battery is running out of power.

If you want to use the advanced options of the SD90, you can download the instruction manual for "advanced use of the SD90" from www.marmitek.com (this can be found in the SD90 product information, click the link directions for use). The advanced options do not work with HomeGuard.

Activating the sensor:

1. Connect the battery
2. Press the Reset button for a short period (4)
3. The yellow LED will blink twice

- ☺ *If the yellow LED blinks more than twice, reset the smoke alarm to the factory setting. (See chapter 11.)*

6 REGISTERING THE SMOKE DETECTOR WITH THE SC9000 BASE STATION OF THE SAFEGUARD / TOTALGUARD

Carry out the following steps:

1. To access the menu, press the menu  or menu  button. The display will now read 'ENTER PIN'.
2. Enter your 4-digit PIN code (factory setting 0000). For every digit entered, a * will appear on the display.

3. When the PIN code has been entered correctly, the word 'INSTALL' will show up on the display.
4. Press OK.
5. Press the Test button (1) on the smoke alarm until the smoke alarm emits an audio signal. The console will respond with a beep. The display will read "RMOT x SET".
6. Even if you are using more than one smoke detector you only have to register the first one.
7. Press CLEAR to go back to the main menu. Press CLEAR again to quit the menu.

7 REGISTERING THE SMOKE DETECTOR WITH THE BASE STATIONS OF THE TYPES MS9470, MS9770, MS9970, SC2200, SC2700, SC2800, PROTECTOR 28

Carry out the following steps:

1. Open the lid on the right side of your security system's base station.
2. Set the mode switch to the INSTALL position. All indicators of occupied zones will come on.
3. Press the Test button on the smoke alarm (1) until the alarm emits an audio signal. Your console will respond with a beep.
4. Even if you are using more than one smoke detector you only have to register the first one.
5. Reset the mode switch to the RUN1 or RUN2 position. Zone indicators will go off.

8 REGISTERING THE SMOKE DETECTOR WITH THE BASE STATION OF THE TYPE HOMEGUARD MS8000

Carry out the following steps:

(Every time you press a key you will hear a short confirmation beep)

1. Open the front lid of the HomeGuard MS8000.
2. Enter your current PIN. (Personal Identification Number) If you have never changed this code before, the factory default code is [0000]. You will hear three high tones and one low tone as a confirmation. The green indicator will start flashing.
3. Press "1" on the keyboard of the HomeGuard MS8000: one high tone is given to confirm.
4. Press the Test button on the smoke alarm (1) until the alarm emits an audio signal.
5. Even if you are using more than one smoke detector you only have to register the first one.
6. Press any button on your HomeGuard MS8000 keyboard to finalize the registration procedure. One short low tone will be given and the green indicator stops flashing.

9 WHAT HAPPENS WHEN THE ALARM GOES OFF?

In the event of a fire, the smoke alarm will send an alarm signal to the Marmitek security system. It does not matter if the console is switched on or off. The alarm will work in both instances. The security system will call the pre-programmed telephone numbers, the alarm will go off (with or without a siren, depending on the settings) and the lights will be turned on (this will not occur with HomeGuard).

You can test the system by keeping the Test button on the smoke alarm (1) pressed for more than 5 seconds.

10 CHANGING THE BATTERY

When the battery is almost empty, the SD90 will emit a short beep every 30 seconds. If this occurs, immediately replace the battery. If you fail to do this, there is a risk that there will be no signal in case of a fire. The SD90 settings will not be affected when changing the battery.

IMPORTANT: AFTER CHANGING THE BATTERY, PRESS THE RESET BUTTON ONCE TO ACTIVATE THE SMOKE ALARM!

11 RESET TO THE FACTORY SETTINGS

If the SD90 smoke alarm does not function as you expected, or if you made a mistake during programming, it is possible to reset the smoke alarm to the original factory settings. Follow these instructions to reset the SD90:

1. Keep the Test button pressed (1) and press the Reset button (4) for a short period. The yellow LED (5) will light up.
2. Let go of the Test button. The yellow LED will go out. Wait 3 seconds and go to step 3.
3. Press the Test button once. The yellow LED will light up when you press the Test button. Let go of the Test button.
4. Wait until the yellow LED starts blinking again
5. Press the Test button once more. The yellow LED will light up when you press the Test button
6. Wait 20 seconds. The yellow LED will light up a number of times during the 20 seconds.
7. The smoke alarm has now been reset to the factory settings

☺ *For an extra check you can press the Reset button once. The yellow LED should blink twice.*

12 CHANGING THE ADDRESS OF THE SMOKE ALARM

Only change the address when your neighbours also use a Marmitek security system with SD90 smoke alarms.

Your smoke alarm uses Address 1 as standard. You can change this address to address 2 .. 15. NEVER USE ADDRESS 16 (this is a special function for advanced use).

Changing the address:

1. Keep the Test button pressed (1) and press the Reset button (4) for a short period. The yellow LED (5) will light up.
2. Let go of the Test button. The yellow LED will go out. Wait 3 seconds and go to step 3.
3. Now enter the new address, for example, address 5.
4. Press the Test button five times. The yellow LED will light up every time you press the Test button.
5. Wait 20 seconds. The yellow LED will light up a number of times during the 20 seconds.
6. The address has now been changed.
7. You now have to (re)register your smoke alarm with your system. Press the Test button to see if everything is working correctly. Your Marmitek system should now produce an alarm.

13 FREQUENTLY ASKED QUESTIONS

Question: Does the siren of the smoke detector also go off if an alarm is triggered?

Answer: No. The siren in the smoke detector cannot be triggered via the alarm system. It will only go off when it detects fire/smoke.

Question: How many SD90 smoke detectors can I register?

Answer: Every SD90 is registered at the same address. There is no maximum number of smoke detectors.

Question: Is it possible to switch off the audio alarm signal that indicates the battery is almost empty?

Answer: No, because of safety considerations this signal cannot be switched off.

Question: Does every SD90 take up the place of a remote control when it is registered?

Answer: No, only the first SD90 that you registered takes the place of a remote control.

Any other questions?

Visit www.marmitek.com > Customer Service for the latest list of Frequently Asked Questions.

14 TECHNICAL DATA

Frequency:	433,92 MHz
Range:	Up to 30 meters. The range is up to 15 meters in combination with the HomeGuard MS8000.
Alarm:	85 dB
Power supply:	9V block battery, Alkaline-type
Operating temperature:	10 to 37 degrees (Celsius)
Air humidity:	< 95% rel. air humidity
Dimensions:	cross section: 118 mm, 35 mm thick

DRAHTLOSER RAUCHMELDER SD90 GEBRAUCHSANLEITUNG

Geeignet für nachfolgende Marmitek-Sicherheitssysteme:

- SafeGuard
- TotalGuard
- HomeGuard MS8000
- Sicherheitssystem MS9470, MS9770, MS9970
- Sicherheitssystem Protector 28
- Home Automation Controller SC2200, SC2700, SC2800, SC9000

Bitte lesen Sie diese Anleitung sorgfältig durch, bevor Sie den Alarm aktivieren; diese enthält Informationen zur bestimmungsgemäßen Installation dieses drahtlosen Rauchmelders.

SICHERHEITSHINWEISE

- Der SD90 ist als Rauchmelder ausschließlich für stellenweisen Gebrauch im Haus vorgesehen. Der Rauchmelder gibt bei Rauchentwicklung einen durchdringenden Ton ab. Achten Sie darauf, dass der Rauchmelder so angebracht wird, dass die eingebaute Sirene für anwesende Bewohner gut hörbar ist, auch wenn diese schlafen. Bringen Sie wenn nötig mehrere Rauchmelder an. Sie können den Rauchmelder als Zusatzfunktion im Kombination mit Marmitek Sicherheitssystemen verwenden. Somit können Sie auch telefonisch benachrichtigt werden, wenn der Rauchmelderalarm ausgelöst wird. Achtung: für die Funktionalität dieser Zusatzfunktion ist der Fabrikant nicht haftbar.
- Überprüfen Sie einmal monatlich den Betrieb des Rauchmelders.
- Um Kurzschluss vorzubeugen, dieses Produkt bitte ausschließlich innerhalb des Hauses und nur in trockenen Räumen nutzen. Setzen Sie die Komponenten nicht Regen oder Feuchtigkeit aus. Nicht neben oder nahe eines Bades, Schwimmbades usw. verwenden.
- Setzen Sie die Komponente Ihres Systems nicht extrem hohen Temperaturen oder starken Lichtquellen aus.
- Das Produkt niemals öffnen: Das Gerät enthält Bestandteile mit lebensgefährlicher Stromspannung. Überlassen Sie Reparaturen oder Wartung nur Fachleuten.
- Bei einer zweckwidrigen Verwendung, selbst angebrachten Veränderungen oder selbst ausgeführten Reparaturen verfallen alle Garantiebestimmungen. Marmitek übernimmt bei einer falschen Verwendung des Produkts oder bei einer anderen Verwendung des Produktes als für den vorgesehenen Zweck keinerlei Produkthaftung. Marmitek übernimmt für Folgeschäden keine andere Haftung als die gesetzliche Produkthaftung.
- Verwenden Sie für die Pflege des Rauchmelders keine Reinigungsprodukte. Sie können den Melder mit einem trockenen, oder angefeuchteten Tuch reinigen.
- Batterien: Halten Sie die Batterien außerhalb der Reichweite von Kindern. Liefern Sie die Batterien als chemischen Kleinabfall ein. Verwenden Sie niemals alte und neue oder unterschiedliche Typen von Batterien durcheinander. Wenn Sie das System längere Zeit nicht benutzen, entfernen Sie die Batterien.
- Achten Sie beim Einlegen der Batterien auf die Polarität (+ / -): Ein falsches Einlegen kann zu Explosionsgefahr führen.

INHALTSVERZEICHNIS

1. Allgemeine Informationen und Funktion	10
2. Anwendungsbereich	10
3. Anbringungsorte	10
4. Montage	11
5. Inbetriebnahme	11
6. Anmelden des Rauchmelder an die Sicherheitszentrale SC9000 des Typs Safeguard / Totalguard	12
7. Anmelden des Rauchmelders an die Sicherheitszentrale des Typs MS9470, MS9770, MS9970, SC2200, SC2700, SC2800, Protector 28	12

8. Anmeldung des Rauchmelders bei Ihrer Sicherheitszentrale HomeGuard MS8000	12
9. Was geschieht bei einem Alarm?	12
10. Batterie auswechseln	13
11. Zurückversetzen in die Fabrikeinstellung	13
12. Die Adresse des Rauchmelders ändern	13
13. Häufig gestellte Fragen	14
14. Technische Daten	14

1 ALLGEMEINE INFORMATIONEN UND FUNKTION

Der Rauchmelder detektiert beginnende Brände mit einer niedrigen Temperatur und offene Brände mit Rauchentwicklung und kann in jedem gewünschten Raum installiert werden. Der Melder arbeitet mit einem optischen Sensor. Dieser Melder enthält keine radioaktiven Bestandteile.

Der Rauchmelder hat nachfolgende Eigenschaften:

- Er kontrolliert den Raum auf Rauchentwicklung.
- Er verfügt über einen integrierten Signalsender.
- Ihr Marmitek-Alarmsystem schlägt Alarm, auch wenn Ihr Sicherheitssystem nicht aktiviert wurde.

2 ANWENDUNGSBEREICH

Der radiografische Rauchmelder ist für die Signalisierung von Rauchentwicklung in Innenräumen mit optisch-/akustischer Warnung bestimmt und sendet ein drahtloses Signal über einen Höchstabstand von 30 Metern aus. Kombiniert mit der HomeGuard MS8000 beträgt die Höchstreichweite 10 m. Dieser Bereich kann variieren, abhängig von der verwendeten Batterie und der Temperatur. Der SD90-Rauchmelder detektiert keine Gase, Wärme oder Flammen ohne Rauchentwicklung! Das Gerät darf nicht geöffnet oder zweckentfremdet verwendet werden.

3 ANBRINGUNGSORTE

Es empfiehlt sich, mehrere Rauchmelder im Haus/in der Wohnung zu installieren.

In jedem Stockwerk sollte mindestens ein Rauchmelder installiert werden. So werden Sie im Falle vor Brand immer zeitig gewarnt. Installieren Sie einen Rauchmelder außerhalb des Schlafzimmers (z.B. im Flur oder Treppenaufgang).

Bringen Sie den Rauchmelder so an, dass sie diesen auch gut hören können, wenn Ihre Schlafzimmertür geschlossen ist! (es reicht nicht, wenn der Rauchmelder nur schwach zu hören ist!)

Empfehlenswerte Anbringungsorte für Rauchmelder (Abb. A):

Die Anbringung eines Rauchmelders im Raum oder Flur muss stets in Deckenmitte erfolgen. Der Rauch steigt hoch und sammelt sich in diesem Bereich (Abb. B), sodass ein hier angebrachter Rauchalarm zuerst ein Warnsignal abgeben wird. Bei einem schrägen Dach muss der Rauchmelder ca. 1 m unter dem höchsten Punkt des Raumes installiert werden, wie Abb. C zeigt. Sie können Rauchmelder in sämtlichen Räumen anbringen, außer im Badezimmer oder überhalb der Kochnische in der Küche.

Bringen Sie Rauchmelder nicht zu nahe großer metallener Objekte an, da dies den radiografischen Bereich beeinflussen kann.

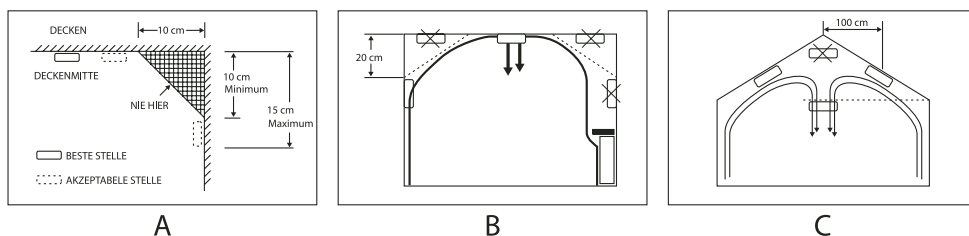

Vor Anbringung des SD90 gegen die Wand oder Decke, müssen Sie überprüfen ob sich Ihr SD90 innerhalb des Bereichs Ihres Marmitek Sicherheitssystems befindet. Sie können dies ausprobieren, indem Sie die Testtaste des Rauchmelders tätigen. Das Marmitek-Sicherheitssystem wird nun aktiviert und die programmierten Telefonnummern anwählen.

Befindet sich der Rauchmelder außerhalb des Bereiches des Systems, so bringen Sie den SD90 an einem anderen Ort an. Manchmal reicht es schon, den SD90 um nur einige Zentimeter zu versetzen.

Um Fehleralarm vorzubeugen, raten wir Ihnen davon ab, den SD90 in Ihrer Küche, Garage, einem staubreichen Raum, oder an Orten mit einem stärkeren als normalen Luftstrom (bei einem Ventilator, überhalb von Fenstern), nahe metallener Gegenstände oder an Orten mit Temperaturen niedriger als 10 °C oder höher als 37 °C anzubringen.

4 MONTAGE

Befolgen Sie nachfolgende Schritte zur Montage des Marmitek-Rauchmelders:

- Die Batterie (9V) noch nicht in den Melder einlegen. Folgen Sie zunächst den näheren Anweisungen im nächsten Kapitel bevor Sie die Batterie einlegen. Der Rauchmelder ist erst betriebsbereit, wenn Sie die Batterie richtig eingesetzt haben.
- Entfernen Sie die Befestigungskappe des Melders, indem Sie diese entgegen dem Uhrzeigersinn losdrehen.
- Bringen Sie in jedem Schraubenloch einen Strich an der Wand oder der Decke an, um die Stelle für Dübel und Schraube zu markieren.
- Entfernen Sie die Befestigungskappe.
- Bohren Sie zwei Löcher in die markierten Stellen und drücken oder hammern Sie die Dübel in die Wand. Während des Bohrens darf kein Staub auf oder in den Rauchmelder gelangen.
- Befestigen Sie die Befestigungskappe mit den zwei Schrauben und Plastikdübeln.
- Halten Sie den Melder gegen die Befestigungskappe. Drücken Sie den Rauchmelder fest und drehen ihn im Uhrzeigersinn fest. Ziehen Sie leicht am Rauchmelder um zu überprüfen, ob dieser gut fest sitzt.

5 INBETRIEBNAHME

Der SD90 ist fabrikmäßig eingestellt um Rauchmeldung an Ihr Marmitek Sicherheitssystem weiterzuleiten, auch wenn Ihr System nicht aktiviert ist.

☺ *Sie können den Rauchmelder auch optionell als "Sensor" bei Ihrem Marmitek System (feingegliederte Verwendung) anmelden. Dies bietet Ihnen zwei zusätzliche Möglichkeiten:*

1. *Bei einem Rauchalarm wird angezeigt, an welchem Sensor der Alarm ausgelöst wurde*
2. *Wenn die Batterie beinahe leer ist, wird dies in Ihrer Zentrale angezeigt.*

Wenn Sie die feingegliederten Möglichkeiten des SD90 nutzen möchten, dann können Sie hierzu die Gebrauchsanleitung "feingegliederte Anwendung des SD90" über www.marmitek.com downloaden (zu finden unter SD90 Produktinformationen, Gebrauchsanweisung anklicken). Die feingegliederten Möglichkeiten funktionieren nicht mit der HomeGuard.

Aktivieren des Sensors:

1. Schließen Sie die Batterie an
2. Drücken Sie kurz die Reset-Taste (4)
3. Das gelbe LED blinkt 2x

☺ *Blinkt das gelbe LED mehr als 2x, stellen Sie dann den Melder zurück in die Fabrikeinstellung. (Siehe Kapitel 11)*

6 ANMELDEN DES RAUCHMELDER AN DIE SICHERHEITZENTRALE SC9000 DES TYPIS SAFEGUARD / TOTALGUARD

Befolgen Sie nachfolgende Anweisungen:

1. Um Zugang zum Menü zu erhalten, drücken Sie auf Menü **↑** oder Menü **↓** Taste. Das Display fragt nun "PIN EINGEBEN"
2. Geben Sie den vierstelligen PIN-Code ein (Fabrikseinstellung 0000). Für jedes eingegebene Zeichen erscheint ein * im Display.
3. Wenn der PIN-Code korrekt eingegeben wurde, erscheint das Wort INSTALL im Display.
4. Drücken Sie auf OK.
5. Drücken Sie die Testtaste (1) des Rauchmelders, bis der Rauchmelder ein akustisches Signal abgibt. Die Zentrale reagiert mit einem Pfeifton. Im Display erscheint "FERN x SET".
6. Bei Verwendung mehrerer Rauchmelder muss lediglich der erste angemeldet werden.
7. Drücken Sie die Taste CLEAR, um wieder zum Hauptmenü zurückzukehren. Drücken Sie erneut auf CLEAR, um das Menü zu verlassen.

7 ANMELDEN DES RAUCHMELDER AN DIE SICHERHEITZENTRALE DES TYPIS MS9470, MS9770, MS9970, SC2200, SC2700, SC2800, PROTECTOR 28

Befolgen Sie nachfolgende Anweisungen:

1. Öffnen Sie die Klappe rechts an der Sicherheitszentrale Ihres Alarmsystems.
2. Stellen Sie den Modusschalter auf INSTALL ein. Alle Indikatoren der besetzten Zonen leuchten auf.
3. Drücken Sie die Testtaste (1) des Rauchmelders so lange, bis der Rauchmelder ein akustisches Signal abgibt. Ihre Zentrale reagiert mit einem Pfeifton.
4. Bei Verwendung mehrerer Rauchmelder muss lediglich der erste angemeldet werden.
5. Stellen Sie den Modusschalter erneut ein auf RUN1 of RUN2. Die Zone-Indikatoren erlöschen.

8 ANMELDUNG DES RAUCHMELDER BEI IHRER SICHERHEITZENTRALE HOMEGUARD MS8000

Befolgen Sie nachfolgende Anweisungen:

(Immer wenn Sie eine Taste drücken, wird ein kurzer Ton ertönen.)

1. Öffnen Sie die Vorderklappe der HomeGuard MS8000.
2. Geben Sie Ihren gegenwärtigen PIN-Code ein. Haben Sie diesen Code noch niemals verändert, so ist die standardmäßige Einstellung 0000. Sie hören drei hohe Töne und einen tiefen Bestätigungston. Die grüne Lampe beginnt zu blinken.
3. Drücken Sie auf Taste 1 der HomeGuard MS8000 Tastatur. Sie hören einen hohen Bestätigungston.
4. Drücken Sie auf die Testtaste (1) des Rauchmelders, bis die Zentrale mit einem Pfeifton reagiert.
5. Bei Verwendung mehrerer Rauchmelder muss lediglich der erste angemeldet werden
6. Drücken Sie eine willkürliche Taste Ihrer HomeGuard MS8000 Tastatur um die Anmeldung zu beenden. Sie hören einen kurzen, tiefen Ton und die grüne Lampe hört auf zu blinken.

9 WAS GESCHIEHT BEI EINEM ALARM?

Im Fall eines Brandes sendet der Rauchmelder ein Alarmsignal zum Marmitek Sicherheitssystem. Es ist egal, ob Sie die Basiszentrale ein- oder ausgeschaltet haben. In beiden Fällen wird Alarm ausgelöst.

Das Sicherheitssystem ruft die programmierten Telefonnummern an, der Alarm wird ausgelöst (abhängig von den Einstellungen mit oder ohne Sirene) und Ihre Beleuchtung schaltet sich ein (nicht bei der HomeGuard).

Sie können das System testen, indem Sie die Testtaste (1) des Rauchmelders länger als 5 Sekunden festhalten.

10 AUSTAUSCHEN DER BATTERIE

Wenn die Batterie beinahe aufgebraucht ist, gibt der SD90 alle 30 Sekunden einen kurzen Pfeifton ab.

In diesem Falle müssen Sie die Batterie direkt austauschen. Tun Sie dies nicht, so riskieren Sie, dass bei Brand keine Signalisierung mehr stattfindet.

Die Einstellungen Ihres SD90 bleiben nach dem Batterieaustausch erhalten.

WICHTIG: NACH DEM AUSTAUSCHEN DER BATTERIE MÜSSEN SIE EINMAL DIE RESET-TASTE DRÜCKEN UM DEN MELDER ERNEUT ZU AKTIVIEREN !!

11 ZURÜCKVERSETZEN IN DIE FABRIKSEINSTELLUNG

Wenn der SD90 Rauchmelder nicht erwartungsgemäß funktioniert, oder wenn Sie sich während des Programmierens geirrt haben, dann haben Sie die Möglichkeit, den Rauchmelder in seine ursprüngliche Fabrikseinstellung zurückzusetzen. Das Zurückversetzen des SD90 in die Fabrikseinstellung funktioniert wie folgt

1. Halten Sie die Testtaste (1) fest und drücken Sie kurz auf die Reset-Taste (4). Das gelbe Programmier - LED (5) leuchtet auf.
2. Lassen Sie die Testtaste los. Das gelbe Programmier -LED erlischt. Fahren Sie innerhalb von 3 Sekunden mit Schritt 3 fort.
3. Drücken Sie 1x auf die Testtaste. Das gelbe LED leuchtet in dem Moment auf, indem Sie die Testtaste drücken. Lassen Sie die Testtaste wieder los.
4. Warten Sie, bis das gelbe LED nochmals blinkt.
5. Drücken Sie noch 1x auf die Testtaste. Das gelbe LED leuchtet in dem Moment auf, in dem Sie die Testtaste drücken.
6. Warten Sie 20 Sekunden. Das gelbe LED wird innerhalb dieser 20 Sekunden noch einige Male aufleuchten.
7. Der Melder befindet sich nun wieder in der Fabrikseinstellung

☺ *Zur Kontrolle können Sie 1x die Reset-Taste drücken. Das gelbe LED muss nun 2x blinken.*

12 DIE ADRESSE DES RAUCHMELDERS ÄNDERN

Ändern Sie die Adresse nur, wenn Ihre Nachbarn auch ein Marmitek Sicherheitssystem kombiniert mit SD90 Rauchmeldern verwenden.

Der Rauchmelder hat standardmäßig die Adresse 1. Sie können diese Adresse in Adresse 2.. 15 ändern. VERWENDEN SIE NIEMALS ADRESSE 16 (Spezialfunktion für feingegliederte Anwendung).

Ändern der Adresse:

1. Halten Sie die Testtaste (1) fest und drücken Sie kurz die Reset-Taste (4). Das gelbe Programmier LED (5) leuchtet auf.
2. Lassen Sie die Testtaste los. Fahren Sie innerhalb von 3 Sekunden mit Schritt 3 fort.
3. Nun geben Sie die neue Adresse ein, z.B. Adresse 5. Drücken Sie die Testtaste 5x. Immer wenn Sie die Testtaste drücken, leuchtet das gelbe LED auf.
4. Warten Sie 20 Sekunden. Das gelbe LED wird innerhalb dieser 20 Sekunden noch einige male aufleuchten.
5. Die Adresse ist nun geändert.
6. Sie müssen Ihren Rauchmelder nun (erneut) bei Ihrem System anmelden. Testen Sie die Funktionalität indem Sie die TEST-Taste drücken. Ihr Marmitek System muss nun einen Alarm auslösen.

13 HÄUFIG GESTELLTE FRAGEN

- Frage: Ertönt die Sirene im Rauchmelder auch, wenn ein Alarm generiert wird?
Antwort: Nein. Die Sirene im Rauchmelder kann nicht über das Alarmsystem aktiviert werden. Er wird nur nach Registrierung von Rauch/Feuer ertönen.
- Frage: Wie viele SD90 Rauchmelder kann ich anmelden?
Antwort: Jeder SD90 wird an ein und dieselbe Adresse angemeldet. Die Anzahl ist im Prinzip also unbegrenzt.
- Frage: Kann der akustische Alarm bei Batterie fast leer Meldung abgeschaltet werden?
Antwort: Nein, diese Meldung kann aus Sicherheitsgründen nicht abgeschaltet werden.
- Frage: Tritt jeder SD90 an die Stelle einer Fernbedienung wenn man diesen anmeldet?
Antwort: Nein, der erste SD90 den Sie anmelden, tritt an die Stelle einer Fernbedienung.

Weitere Fragen?

Besuchen Sie www.marmitek.com > Kundendienst für eine aktuelle Übersicht häufig gestellter Fragen über Ihr Produkt.

14 TECHNISCHE DATEN

- Frequenz: 433,92 MHz
Reichweite: Max. 30 m. Die Reichweite in Kombination mit dem HomeGuard MS8000, beträgt max. 15 m.
Alarm: 85 dB
Speisung: 9V Alkaline Blockbatterie
Betriebstemperatur: 10 - 37°C.
Luftfeuchtigkeit: < 95% RH
Abmessungen (mm): Durchmesser: 118 mm, Dicke 35 mm

DÉTECTEUR DE FUMÉE SANS FIL SD90 GUIDE D'UTILISATION

A utiliser avec des systèmes de sécurité Marmitek des types :

- SafeGuard
- TotalGuard
- Homeguard MS8000
- Système de sécurité MS9470, MS9770, MS9970
- Système de sécurité Protector 28
- Console domotique et alarme SC2200, SC2700, SC2800, SC9000

Veuillez lire ces instructions attentivement et dans leur totalité avant la première mise en service ; elles contiennent des informations concernant l'installation correcte de ce détecteur de fumée sans fil.

AVERTISSEMENTS DE SECURITE

- Le détecteur de fumée SD90 est uniquement destiné à un usage local dans la maison. En cas de développement de fumées, le détecteur de fumée émet un bruit strident. Le détecteur de fumée doit être placé de telle façon que les personnes présentes soient en mesure d'entendre la sirène intégrée, même pendant leur sommeil. Installez plusieurs détecteurs de fumée, si besoin est. Vous pouvez aussi utiliser le détecteur de fumée en combinaison avec des systèmes de sécurité Marmitek. De cette façon, vous pouvez également recevoir un avertissement par téléphone quand le détecteur de fumée émet un signal d'alarme. Attention : la responsabilité civile du fabricant ne couvre pas le fonctionnement de cette application supplémentaire.
- Vérifier tous les mois le fonctionnement du détecteur de fumée.
- Afin d'éviter un court-circuit, ce produit ne doit être utilisé qu'à l'intérieur, et uniquement dans des endroits secs. Ne pas exposer les composants à la pluie ou à l'humidité. Ne pas utiliser à côté de ou près d'une baignoire, une piscine, etc.
- Ne pas exposer les composants de votre système à des températures extrêmement élevées ou à des sources de lumières trop fortes.
- Ne jamais ouvrir le produit: l'appareil contient des éléments qui sont sous tension très dangereuse. Les réparations ou l'entretien ne doivent être effectués que par des personnes compétentes.
- Toute utilisation impropre, toute modification ou réparation effectuée vous-même annule la garantie. Marmitek n'accepte aucune responsabilité dans le cas d'une utilisation impropre du produit ou d'une utilisation autre que celle pour laquelle le produit est destiné. Marmitek n'accepte aucune responsabilité pour dommage consécutif, autre que la responsabilité civile du fait des produits.
- Ne pas utiliser de produits d'entretien pour le nettoyage du détecteur de fumée. Vous pouvez nettoyer le détecteur à l'aide d'un chiffon sec ou légèrement humidifié.
- Piles : tenir les piles hors de portée des enfants. Traiter les piles usagées comme des petits déchets chimiques. Ne jamais utiliser simultanément des vieilles piles et des piles neuves, ou des piles de types différents. Enlever les piles lorsque le système sera mis longtemps hors de service.
- Respecter la polarité en insérant les piles (+/-) : une insertion incorrecte peut engendrer un danger d'explosion.

CONTENU

1. Généralités et fonction	16
2. Utilisation	16
3. Mise en place	16
4. Installation	17
5. Mise en service	17
6. Enregistrer le détecteur de fumée dans les stations de base SC9000 des types SafeGuard / TotalGuard	18
7. Enregistrer le détecteur de fumée dans les stations de base des types MS9470, MS9770, MS9970, SC2200, SC2700, SC2800, Protector 28	18

8. Enregistrer le détecteur de fumée dans la station de base du type Homeguard MS8000	18
9. Que se passe-t-il quand une alarme se déclenche?	19
10. Remplacer la pile	19
11. Remettre en réglage usine	19
12. Modifier l'adresse du détecteur de fumée	20
13. F.A.Q (Foire aux questions)	20
14. Données techniques	20

1 GÉNÉRALITÉS ET FONCTION

Il peut détecter des feux couvants ainsi que des feux déclarés provoquant de la fumée, et peut être installé dans n'importe quelle pièce. Le détecteur de fumée fonctionne sur principe optique. Ce détecteur ne contient aucune substance radioactive.

Vous serez impressionné par le détecteur de fumée grâce aux caractéristiques suivantes :

- Surveillance des pièces afin de détecter le développement de fumée.
- Emetteur de signaux intégré.
- Votre Système d'alarme Marmitek compose les numéros de téléphone préprogrammés même si votre système de sécurité n'est pas activé.

2 UTILISATION

Le détecteur de fumée sans fil vise à signaler la présence de fumée à l'intérieur de la maison et est pourvu d'un système d'avertissement tant optique qu'acoustique. Il fait également des transmissions sans fil couvrant une distance d'un maximum de 30 mètres. En combinaison avec le HomeGuard MS8000, la portée maximale est de 10 mètres. La portée peut varier en fonction de la condition de la pile et de la température.

Sans la présence de fumée, le détecteur de fumée SD90 ne détecte pas de gaz, de chaleur ou de flammes! En aucun cas l'appareil ne peut être modifié.

3 MISE EN PLACE

Il est conseillé d'installer plusieurs détecteurs de fumée dans votre maison.

De toutes façons, au moins un détecteur de fumée devrait être installé à chaque étage.

C'est la seule manière d'assurer un avertissement efficace dès le début d'un feu.

Un détecteur de fumée doit être installé impérativement dans le passage qui mène du secteur des chambres à la sortie (couloir et/ou escaliers).

De plus, faites attention à ce que le détecteur de fumée soit installé à un endroit où vous pouvez l'entendre parfaitement, même à travers une porte de chambre fermée ! (Sinon, vous ne vous réveillerez pas lors d'une alerte au feu !)

Recommandations concernant les meilleurs endroits et les endroits acceptables pour monter les détecteurs de fumée (illustration A).

Le détecteur de fumée devrait être installé sur le plafond dans le centre de la pièce. De la fumée s'élève et s'accumule à cet endroit (illustration B) ce qui garantit l'alerte au plus tôt. Dans le cas de toits en pente, le détecteur de fumée devrait être installé à une distance d'environ 1 mètre du point le plus haut, comme le montre l'illustration C.

Les détecteurs de fumée peuvent être installés dans toutes les pièces ; ne pas les monter cependant dans la cuisine directement au-dessus de la zone de cuisson, ou dans la salle de bains.

Assurez-vous que le détecteur de fumée n'est pas installé directement sur ou à proximité de

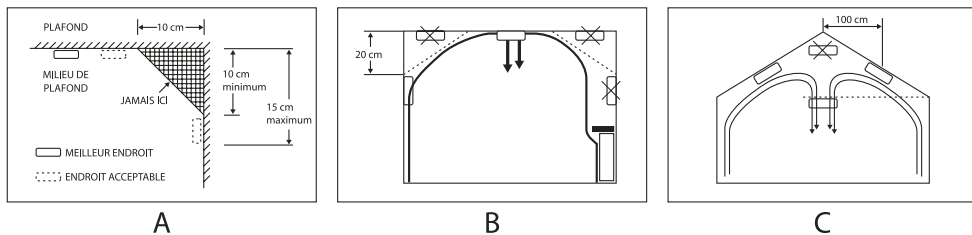

grands objets en métal, puisque ceux-ci peuvent influencer de façon négative la portée des signaux radio. Avant d'installer le détecteur de fumée SD90 au plafond ou sur le mur, assurez-vous que le SD90 se trouve à portée de votre système de sécurité Marmitek. Vous pouvez tester ceci en appuyant sur le bouton de test du SD90. Le système de sécurité Marmitek devrait alors se mettre en marche et appeler les numéros de téléphone préprogrammés.

Si des problèmes de portée surviennent, il faudra choisir un autre endroit pour votre détecteur de fumée SD90. Déplacer le SD90 de quelques centimètres seulement peut faire une grande différence quant à la portée.

Afin d'éviter des fausses alertes, n'installez pas le détecteur de fumée SD90 dans votre cuisine ou au garage, dans des endroits poussiéreux ou soumis à des courants d'air plus que moyen (à côté des ventilateurs ou des fenêtres ouvertes), près des objets en métal et dans des endroits soumis à des températures en dessous de 10°C ou au-dessus de 37°C.

4 INSTALLATION

Veillez suivre les étapes suivantes pour installer le détecteur de fumée Marmitek :

- Ne pas insérer la pile (9V) à cette étape-ci. Veuillez suivre les étapes du chapitre suivant avant d'insérer la pile. Le détecteur de fumée fonctionnera uniquement après l'insertion correcte de la pile.
- Enlever le support de montage de votre unité en le tournant dans le sens contraire des aiguilles d'une montre.
- Dans chaque fente, sur le mur ou sur le plafond, indiquer l'endroit de montage d'une cheville et d'une vis.
- Enlever le support.
- Percer deux trous aux endroits indiqués et insérer les chevilles en plastique. Déplacer le détecteur afin d'éviter que de la poussière provenant du plâtre ne tombe sur l'appareil lorsque vous percez des trous pour le montage.
- En utilisant les deux vis et les chevilles en plastique (incluses), fixer le support au mur.
- Aligner les fentes du support avec le détecteur. Presser le détecteur contre le support de montage et tourner dans le sens des aiguilles d'une montre afin de le fixer à sa place. Tirer sur le détecteur pour s'assurer de sa fixation solide au support de montage.

5 MISE EN SERVICE

Le SD90 a été préreglé en usine pour transmettre la détection de fumée à votre système de sécurité Marmitek, même si votre système n'a pas été activé.

☺ *En option, vous pouvez enregistrer le détecteur dans votre système Marmitek en tant que « capteur » (utilisation avancée). Cela vous offre deux possibilités supplémentaires :*

1. *Lors d'une alerte à la fumée, il est indiqué quel capteur a déclenché l'alerte.*
2. *Votre centrale indique l'épuisement de la pile.*

Si vous désirez utiliser les possibilités avancées du SD90, vous pouvez à cet effet télécharger le manuel « utilisation avancée du SD90 » sur le site www.marmitek.com (voir SD90 information produit, touche mode d'emploi). Les possibilités avancées ne fonctionnent pas avec le HomeGuard.

Activation du capteur:

1. connecter la pile
2. appuyer brièvement sur la touche «reset» (4)
3. le LED jaune clignote 2X

☺ Si le LED jaune clignote plus de 2X, vous devez remettre le détecteur en réglage usine. (Voir chapitre 11)

6 ENREGISTRER LE DÉTECTEUR DE FUMÉE DANS LES STATIONS DE BASE SC9000 DES TYPES SAFEGUARD / TOTALGUARD

Exécuter les étapes suivantes :

1. Pour avoir accès au menu, appuyer sur la touche menu ↑ ou menu ↓. L'écran indique alors « ENTRER CODE »
2. Entrer votre code d'accès PIN de 4 chiffres (réglage usine 0000). Après chaque chiffre introduit, un * apparaît sur l'écran.
3. Lorsque le code PIN est correctement enregistré, le mot INSTALL apparaît sur l'écran.
4. Appuyer sur OK.
5. Appuyer sur la touche de test (1) du détecteur de fumée jusqu'à ce que le détecteur de fumée émette un signal acoustique. La centrale réagit en émettant un bip sonore. L'écran indique « TCDE x PROG ».
6. Même si vous utilisez plusieurs détecteurs de fumée, il suffit d'enregistrer le premier.
7. Appuyer sur la touche CLEAR pour retourner au menu principal. Appuyer de nouveau sur CLEAR pour quitter le menu.

7 ENREGISTRER LE DÉTECTEUR DE FUMÉE DANS LES STATIONS DE BASE DES TYPES MS9470, MS9770, MS9970, SC2200, SC2700, SC2800, PROTECTOR 28

Exécuter les étapes suivantes :

1. Ouvrir le couvercle situé sur le coté droit de la station de base de votre système de sécurité.
2. Commuter l'interrupteur de mode en position INSTALL. Tous les témoins des zones occupées s'allument.
3. Appuyer sur la touche de test (1) du détecteur de fumée jusqu'à ce que le détecteur de fumée émette un signal acoustique. La centrale réagit en émettant un bip sonore.
4. Même si vous utilisez plusieurs détecteurs de fumée, il suffit d'enregistrer le premier.
5. Remettre l'interrupteur de mode en position RUN 1 ou RUN 2. Les témoins de zone s'éteignent.

8 ENREGISTRER LE DÉTECTEUR DE FUMÉE DANS LA STATION DE BASE DU TYPE HOMEGUARD MS8000

Exécuter les étapes suivantes :

(Chaque fois que vous appuyez sur un bouton, vous entendrez un bref bip de confirmation)

1. Ouvrir le couvercle situé devant sur le Homeguard MS8000
2. Introduire votre code d'accès PIN actuel (Personal Identification Number). Si vous n'avez encore jamais modifié ce code, le code d'accès usine par défaut est [0000]. Vous entendrez trois sons aigus et un son grave de confirmation. Le témoin vert commencera à clignoter.
3. Appuyer sur « 1 » sur le clavier du Homeguard MS8000 : un seul son de confirmation aigu se fera entendre.

4. Appuyer sur la touche de test (1) du détecteur de fumée jusqu'à ce que votre centrale réagisse en émettant un bip sonore.
5. Même si vous utilisez plusieurs détecteurs de fumée, il suffit d'enregistrer le premier.
6. Appuyer sur n'importe quel bouton du clavier de votre Homeguard MS8000 afin de terminer la procédure d'enregistrement. Un seul son grave bref se fera entendre et le témoin vert cessera de clignoter.

9 QUE SE PASSE-T-IL QUAND UNE ALARME SE DÉCLENCHE?

En cas d'incendie, le détecteur de fumée envoie un signal d'alarme au système de sécurité Marmitek, que la station de base ait été activée ou non. Dans les deux cas, l'alarme se déclenche.

Le système de sécurité appelle les numéros de téléphone préprogrammés, l'alarme se déclenche (en fonction des réglages avec ou sans sirène) et vos lampes s'allument (ne s'applique pas au HomeGuard).

Pour tester le système, appuyer plus de 5 secondes sur la touche de test (1) du détecteur de fumée.

10 REMPLACER LA PILE

Quand la pile s'épuise, le SD90 émet un bip bref toutes les 30 secondes.

Vous devez alors immédiatement remplacer la pile. Sinon, vous risquez qu'aucun signal ne soit émis en cas d'incendie.

Les réglages de votre SD90 seront conservés lors du remplacement des piles.

IMPORTANT: APRES AVOIR CHANGE LES PILES, APPUYEZ UNE FOIS SUR LA TOUCHE «RESET» AFIN DE REACTIVER LE DETECTEUR !!

11 REMETTRE EN RÉGLAGE USINE

Si le détecteur de fumée SD90 ne fonctionne pas comme prévu, ou si vous vous êtes trompé lors de la programmation, vous avez la possibilité de remettre le détecteur de fumée en réglage usine original. Remettre le SF90 en réglage usine se fait ainsi :

1. En appuyant sur la touche de test (1), pousser brièvement sur la touche RESET (4). Le LED jaune de programmation jaune (5) s'allume.
2. Relâcher la touche de test. Le LED jaune s'éteint. Passer à l'étape 3 dans les 3 secondes.
3. Appuyer 1x sur la touche de test. Le LED jaune s'allume au moment où vous appuyez sur la touche de test. Relâcher la touche de test.
4. Attendre jusqu'à ce que le LED jaune clignote à nouveau.
5. Appuyer encore 1x sur la touche de test. Le LED jaune s'allume au moment où vous appuyez sur la touche de test.
6. Attendre 20 secondes. Le LED jaune s'illuminera encore plusieurs fois au cours de ces 20 secondes.
7. Le détecteur a alors été remis en réglage usine.

☺ *Comme vérification, vous pouvez appuyer 1x sur la touche RESET. Le LED jaune doit alors clignoter 2x.*

12 MODIFIER L'ADRESSE DU DÉTECTEUR DE FUMÉE

Modifiez l'adresse uniquement si vos voisins utilisent également un système de sécurité Marmitek en combinaison avec des détecteurs de fumée SD90.

De manière standard, votre détecteur de fumée est doté de l'adresse 1. Vous pouvez modifier cette adresse en adresse 2..15. N'UTILISEZ JAMAIS L'ADRESSE 16 (fonction spéciale pour utilisation avancée).

Modifier l'adresse:

1. En appuyant sur la touche de test (1), pousser brièvement sur la touche RESET (4). Le LED jaune de programmation jaune (5) s'allume.
2. Relâcher la touche de test. Passer à l'étape 3 dans les 3 secondes.
3. Vous allez insérer la nouvelle adresse à présent, par exemple l'adresse 5. Appuyer 5x sur la touche de test. Chaque fois que vous appuyez sur la touche de test, le LED jaune s'illumine.
4. Attendre 20 secondes. Le LED jaune s'illuminera encore plusieurs fois au cours de ces 20 secondes.
5. A présent, l'adresse a été modifiée.
6. Vous devez (à nouveau) enregistrer le détecteur dans votre système. Testez le fonctionnement en appuyant sur la touche de test. Votre système Marmitek doit alors générer une alarme.

13 F.A.Q (FOIRE AUX QUESTIONS)

Question : La sirène du détecteur de fumée se déclenche-t-elle aussi lorsqu'une alarme est générée?

Réponse : Non. La sirène du détecteur de fumée ne peut pas être activée par l'intermédiaire du système d'alarme. Elle ne se déclenche qu'en détectant de la fumée ou du feu.

Question : Combien de détecteurs de fumée SD90 peut-on initialiser?

Réponse : Une seule adresse est utilisée pour l'initialisation des détecteurs de fumée SD90. En principe, leur nombre est donc illimité.

Question : L'alerte acoustique indiquant l'épuisement de la pile peut-elle être désactivée ?

Réponse : Non. Pour des raisons de sécurité, vous ne pouvez pas désactiver cette alerte.

Question : Chaque SD90 prend-il la place d'une télécommande quand il est initialisé?

Réponse : Non, le premier SD90 que vous initialisez prend la place d'une télécommande.

Des questions?

Visitez le site www.marmitek.com > Customer Service (service clientèle) pour une liste des questions les plus fréquemment posées sur ce produit.

14 DONNÉES TECHNIQUES

Fréquence :	433,92 MHz
Portée :	jusqu'au 30 mètres. En combinaison avec le Homeguard MS8000, la portée est de 15 mètres maximum.
Alarme :	85 dB
Alimentation électrique :	Pile bloc 9V, alcaline
Température de fonctionnement :	10°C à 37°C
Humidité de l'air :	<95% d'humidité de l'air relative
Dimensions (mm) :	diamètre: 118 mm, épaisseur 35 mm

DRAADLOZE ROOKMELDER SD90 GEBRUIKSHANDLEIDING

Voor gebruik bij de volgende typen Marmitek-beveiligingssystemen:

- SafeGuard
- TotalGuard
- HomeGuard MS8000
- Beveiligingssysteem MS9470, MS9770, MS9970
- Beveiligingssysteem Protector 28
- Home Automation Controller SC2200, SC2700, SC2800, SC9000

Lees deze instructies goed door voordat u het alarm activeert; deze handleiding bevat de informatie die u nodig hebt om deze draadloze rookmelder juist te kunnen installeren.

VEILIGHEIDSWAARSCHUWINGEN

- De SD90 is als rookmelder uitsluitend bedoeld voor plaatselijk gebruik in huis. De rookmelder geeft bij rookontwikkeling een doordringend geluid. Zorg dat de rookmelder zo geplaatst wordt dat de ingebouwde sirene hoorbaar is voor de aanwezige bewoners, ook wanneer deze slapen. Plaats zonodig meerdere rookmelders. Als extra functionaliteit kunt u de rookmelder gebruiken in combinatie met Marmitek beveiligingssystemen. Op deze wijze kunt u ook telefonisch gewaarschuwd worden wanneer de rookmelder een alarm geeft. Let op: de werking van deze extra functie valt buiten de aansprakelijkheid van de fabrikant.
- Controleer maandelijks de werking van de rookmelder.
- Om kortsluiting te voorkomen, dient dit product uitsluitend binnenshuis gebruikt te worden, en alleen in droge ruimten. Stel de componenten niet bloot aan regen of vocht. Niet naast of vlakbij een bad, zwembad, etc. gebruiken.
- Stel de componenten van uw systeem niet bloot aan extreem hoge temperaturen of sterke lichtbronnen.
- Het product nooit openmaken: de apparatuur bevat onderdelen waarop levensgevaarlijke spanning staat. Laat reparatie of service alleen over aan deskundig personeel.
- Bij oneigenlijk gebruik, zelf aangebrachte veranderingen of reparaties, komen alle garantiebepalingen te vervallen. Marmitek aanvaardt geen productaansprakelijkheid bij onjuist gebruik van het product of door gebruik anders dan waarvoor het product is bestemd. Marmitek aanvaardt geen aansprakelijkheid voor volgschade anders dan de wettelijke productaansprakelijkheid.
- Gebruik geen schoonmaakproducten voor het reinigen van de melder. U kunt de melder schoonhouden met een droge of licht bevochtigde doek.
- Batterijen: houdt batterijen buiten bereik van kinderen. Lever batterijen in als klein chemisch afval. Gebruik nooit oude en nieuwe batterijen of verschillende typen batterijen door elkaar. Verwijder de batterijen wanneer u het systeem langere tijd niet gebruikt.
- Let bij het inleggen van de batterijen op de polariteit (+ / -): verkeerd inleggen kan explosiegevaar opleveren.

INHOUDSOPGAVE

1. Algemene informatie en werking	22
2. Toepassing	22
3. Plaatsen	22
4. Installatie	23
5. In gebruik nemen	23
6. De rookmelder registreren bij het SC9000 basisstation van de SafeGuard / TotalGuard	24
7. De rookmelder registreren bij de basisstations van de typen MS9480, MS9770, SC2200, SC2700, SC2800, Protector 28	24
8. De rookmelder registreren bij het basisstation HomeGuard MS8000	24

9. Wat gebeurt er bij een alarm?	24
10. Vervangen van de Batterij	25
11. Fabrieksinstelling terugzetten	25
12. Het adres van de rookmelder wijzigen	25
13. Veel gestelde vragen	26
14. Technische informatie	26

1 ALGEMENE INFORMATIE EN WERKING

De rookmelder detecteert beginnende branden met een lage temperatuur en open branden met rookontwikkeling en kan in elke kamer worden geïnstalleerd. De rookmelder werkt met een optische sensor. Deze melders bevat geen radioactieve onderdelen.

De rookmelder heeft de volgende eigenschappen:

- Hij controleert de kamer op rookontwikkeling
- Hij heeft een geïntegreerde signaalzender
- Uw Marmitek-alarmsysteem slaat alarm, ook als uw beveiligingssysteem niet is geactiveerd.

2 TOEPASSING

De radiografische rookmelder is bedoeld voor het detecteren van rook binnenshuis door middel van een optisch en akoestisch signaal en geeft een draadloos signaal door over een afstand van maximaal 30 m. In combinatie met de HomeGuard MS8000 is het bereik maximaal 15 m. Dit bereik kan variëren, afhankelijk van de gebruikte batterij en de temperatuur. De SD90-rookmelder detecteert geen gassen, warmte of vlammen zonder rook! De apparatuur mag niet worden geopend en aangepast.

3 PLAATSEN

Geadviseerd wordt om verschillende rookmelders in uw huis te plaatsen. Op elke verdieping moet minstens één rookmelder zijn geïnstalleerd. Dit zorgt ervoor dat u altijd op tijd wordt gewaarschuwd in geval van brand. Installeer één rookmelder buiten de slaapkamer (in de hal of bij de trap). Zorg ervoor dat u de rookmelder zo plaatst dat u hem goed kunt horen, ook wanneer uw slaapkamerdeur is gesloten! (Anders wordt u niet wakker wanneer het alarm afgaat!) Beste plek en andere geschikte plekken om een rookmelder op te hangen (afb. A): De rookmelder moet altijd tegen het plafond in het midden van de kamer of hal worden gehangen. De rook stijgt op en verzamelt zich in dit gebied (afb. B), zodat een rookalarm dat hier is geplaatst, het eerst een waarschuwing afgeeft. Bij een schuin dak moet de rookmelder ongeveer 1 m onder het hoogste punt worden geïnstalleerd, zoals te zien in afb. C.

Rookmelders kunnen in alle vertrekken worden geïnstalleerd, behalve in de badkamer of direct boven het kookgedeelte in de keuken. Zorg ervoor dat de rookmelder niet op of te dicht bij grote metalen objecten is geplaatst, omdat dit het radiografisch bereik kan beïnvloeden. Voordat u de SD90 tegen de wand of het

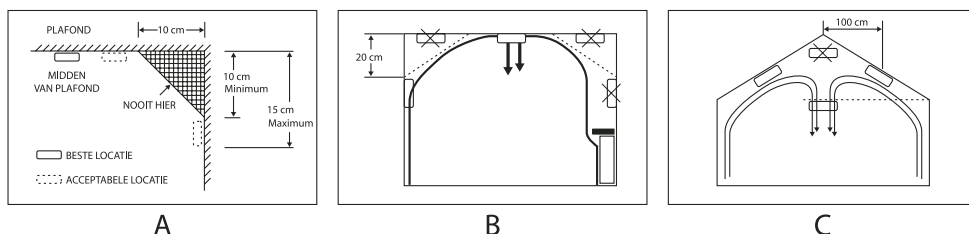

plafond plaatst, moet u controleren of de SD90 zich binnen het bereik van uw Marmitek-beveiligingssysteem bevindt. U kunt dit testen door op de testknop van de rookmelder te drukken. Het Marmitek-beveiligingssysteem wordt nu geactiveerd en zal de geprogrammeerde telefoonnummers bellen. Als de rookmelder zich buiten het bereik van het systeem bevindt, kies dan een andere locatie voor de SD90. Soms hoeft de SD90 maar een paar centimeter te worden verplaatst. Om vals alarm te voorkomen kunt u de SD90 het beste niet installeren in uw keuken, garage of andere stoffige plek, op plekken met een sterkere dan normale luchtstroom (bij een ventilator, boven ramen), bij metaal en op plekken waar de temperatuur lager is dan 10 °C of hoger dan 37 °C.

4 INSTALLATIE

Volg deze stappen om de Marmitek-rookmelder te installeren:

- Plaats de batterij (9V) nog niet in de melder. Volg eerst de stappen in het volgende hoofdstuk voordat u de batterij plaatst. De rookmelder werkt pas nadat u de batterij juist hebt geplaatst.
- Verwijder het bevestigingsplaatje van de melder door dit er tegen de klok in af te draaien.
- Zet in elk schroefgatje een streepje op de muur of plafond om de plek voor de plug en schroef te markeren.
- Verwijder het bevestigingsplaatje.
- Boor twee gaatjes op de plekken die u hebt aangegeven en duw de pluggen in de muur. Zorg ervoor dat er tijdens het boren geen stof op of in de rookmelder terecht komt.
- Hang het bevestigingsplaatje op met de twee schroeven en plastic pluggen.
- Houd de melder tegen het bevestigingsplaatje. Duw de rookmelder vast en draai hem met de klok mee om de rookmelder vast te klikken. Trek licht aan de rookmelder om te controleren of deze goed vastzit.

5 IN GEBRUIK NEMEN

De SD90 is fabriekmatig ingesteld om een rookmelding door te geven aan uw Marmitek beveiligingssysteem, ook wanneer uw systeem niet geactiveerd is.

☺ *Optioneel kunt u de melder ook als "sensor" aanmelden bij uw Marmitek systeem (geavanceerd gebruik). Dit geeft u twee extra mogelijkheden:*

1. *Bij een rookalarm wordt aangegeven bij welke sensor het alarm is opgetreden*
2. *Wanneer de batterij leeg begint te raken wordt dit op uw centrale aangegeven*

Wanneer u de geavanceerde mogelijkheden van de SD90 wilt gebruiken dan kunt u hiervoor de handleiding "geavanceerd gebruik van de SD90" downloaden via www.marmitek.com (te vinden bij de SD90 productinformatie, knop gebruiksaanwijzing). De geavanceerde mogelijkheden werken niet bij de HomeGuard.

Activeren van de sensor:

1. Sluit de batterij aan
2. Druk kort op de resetknop (4)
3. De LED knippert 2x

☺ *Wanneer de LED meer dan 2x knippert, dient u de melder terug te plaatsen in de fabrieksinstelling. Zie hoofdstuk 11)*

6 DE ROOKMELDER REGISTREREN BIJ HET SC9000 BASISSTATION VAN DE SAFEGUARD / TOTALGUARD

Volg de volgende stappen:

1. Om toegang te krijgen tot het menu drukt u op de menu **↑** of menu **↓** toets. Het display geeft nu "PIN INVOEREN"
2. Voer uw 4-cijferige PINcode in (fabrieksinstelling 0000). Voor elk ingegeven cijfer verschijnt een * in het display.
3. Wanneer de PINcode correct is ingevoerd verschijnt het woord INSTALL in het display.
4. Druk op OK.
5. Druk op de Testknop (1) van de rookmelder totdat de rookmelder een akoestisch signaal geeft. De centrale reageert door middel van een pieptoon. Op het display verschijnt "AFST x OK".
6. Als u meer dan één rookmelder gebruikt dan hoeft u alleen de eerste te registreren.
7. Druk op de toets CLEAR om terug te gaan naar het hoofdmenu. Druk nogmaals op CLEAR om het menu te verlaten.

7 DE ROOKMELDER REGISTREREN BIJ DE BASISSTATIONS VAN DE TYPEN MS9480, MS9770, SC2200, SC2700, SC2800, PROTECTOR 28

Volg de volgende stappen:

1. Open het klepje aan de rechterkant van het basisstation van uw beveiligingssysteem.
2. Stel de modusschakelaar in op INSTALL. Alle indicators van de bezette zones lichten op.
3. Druk op de Testknop (1) van de rookmelder totdat de rookmelder een akoestisch signaal geeft. Uw centrale reageert door middel van een pieptoon.
4. Als u meer dan één rookmelder gebruikt dan hoeft u alleen de eerste te registreren.
5. Stel de modusschakelaar opnieuw in op RUN1 of RUN2. De zone-indicatoren gaan uit.

8 DE ROOKMELDER REGISTREREN BIJ HET BASISSTATION HOMEGUARD MS8000

1. Open het klepje van de HomeGuard MS8000
2. Voer uw huidige PINcode in. Als u deze code nooit heeft veranderd, is deze standaard 0000. U hoort drie hoge tonen en een lage toon ter bevestiging. Het groene lampje begint te knipperen.
3. Druk op de 1 op het toetsenbord van de HomeGuard MS8000. U hoort een hoge toon ter bevestiging.
4. Druk op de Testknop (1) van de rookmelder totdat uw centrale reageert door middel van een pieptoon.
5. Als u meer dan één rookmelder gebruikt dan hoeft u alleen de eerste te registreren.
6. Druk op een willekeurige toets op het toetsenbord van uw HomeGuard MS8000 om de registratieprocedure af te sluiten. U hoort een korte, lage toon en het groene lampje stopt met knipperen.

9 WAT GEBEURT ER BIJ EEN ALARM?

In geval van brand stuurt de rookmelder een alarmsignaal naar het Marmitek beveiligingssysteem. Het maakt niet uit of het basisstation is in- of uitgeschakeld. Het alarm gaat in beide gevallen af.

Het beveiligingssysteem belt de geprogrammeerde telefoonnummers, het alarm gaat af (afhankelijk van de instellingen met of zonder sirene) en uw lampen gaan aan (niet bij de HomeGuard).

U kunt het systeem testen door de Testknop (1) van de rookmelder langer dan 5 seconden ingedrukt te houden.

10 VERVANGEN VAN DE BATTERIJ

Wanneer de batterij leeg raakt, geeft de SD90 elke 30 seconden een korte pieptoon.

U dient in dit geval direct de batterij te vervangen. Doet u dit niet, dan loopt u het risico dat er bij brand geen signalering meer plaats vindt.

De instellingen van uw SD90 blijven behouden bij het wisselen van de batterij.

BELANGRIJK: NA HET WISSELEN VAN DE BATTERIJ DIENT U EENMAAL OP DE RESETKNOP TE DRUKKEN OM DE MELDER WEER TE ACTIVEREN !!

11 FABRIEKSIINSTELLING TERUGZETTEN

Als de SD90 rookmelder niet zo functioneert als u verwacht, of als u tijdens het programmeren een vergissing heeft gemaakt, bestaat de mogelijkheid om de rookmelder in de oorspronkelijke fabrieksinstelling terug te zetten. Het terugzetten van de SD90 in fabrieksinstelling gaat als volgt

1. Houdt de testknop (1) ingedrukt en druk kort op de resetknop (4). De gele programmeerled (5) gaat branden.
2. Laat de testknop los. De gele programmeerled gaat uit. Ga binnen 3 seconden door met stap 3.
3. Druk 1x op de testknop. De LED gaat aan op het moment dat u de testknop indrukt. Laat de testknop los.
4. Wacht totdat de LED nogmaals knippert
5. Druk nog 1x op te testknop. De LED gaat aan op het moment dat u de testknop indrukt
6. Wacht 20 seconden. De LED zal binnen deze 20 seconden nog een aantal keer oplichten.
7. De melder staat nu terug in de fabrieksinstelling

☺ *Als controle kunt u 1x op de resetknop drukken. De LED moet nu 2x knipperen.*

12 HET ADRES VAN DE ROOKMELDER WIJZIGEN

Wijzig het adres alleen wanneer uw burens ook een Marmitek beveiligingssysteem gebruiken in combinatie met SD90 rookmelders.

Standaard heeft uw rookmelder adres 1. U kunt dit adres wijzigen in adres 2 .. 15. GEBRUIK NOOIT ADRES 16 (speciale functie voor geavanceerd gebruik).

Wijzigen van het adres:

1. Houdt de testknop (1) ingedrukt en druk kort op de resetknop (4). De gele programmeerled (5) gaat branden.
2. Laat de testknop los. Ga binnen 3 seconden door met stap 3.
3. U gaat nu het nieuwe adres ingeven, bijvoorbeeld adres 5. Druk 5x op de testknop. Telkens wanneer u de testknop indrukt licht de gele led op.
4. Wacht 20 seconden. De LED zal binnen deze 20 seconden nog een aantal keer oplichten.
5. Het adres is nu gewijzigd.
6. U dient de melder nu (opnieuw) bij uw systeem aan te melden. Test de werking door de TESTknop in te drukken. Uw Marmitek systeem moet hierdoor een alarm veroorzaken.

13 VEEL GESTELDE VRAGEN

Vraag: Gaat de sirene in de rookmelder ook af wanneer er een alarm gegenereerd wordt?
Antwoord: Nee. De sirene in de rookmelder kan niet worden geactiveerd via het alarmsysteem. Deze zal alleen afgaan bij detectie van rook/vuur.

Vraag: Hoeveel SD90 rookmelders kan ik aanmelden?
Antwoord: Elke SD90 wordt aangemeld op hetzelfde adres. Het aantal is dus in principe onbeperkt.

Vraag: Is de akoestische alarmmelding bij batterij bijna leeg uit te schakelen?
Antwoord: Nee, deze melding is niet uitschakelbaar, uit veiligheidsoverwegingen.

Vraag: Neemt elke SD90 de plaats in van een afstandsbediening als je hem aanmeldt?
Antwoord: Nee, de eerste SD90 die u aanmeldt neemt de plaats in van een afstandsbediening.

Nog vragen?

Bezoek www.marmitek.com > Klantenservice voor een up to date overzicht van veel gestelde vragen over uw product.

14 TECHNISCHE INFORMATIE

Frequentie:	433,92MHz
Bereik:	Max 30 meter. Het bereik is max. 15m in combinatie met de HomeGuard MS8000
Alarm:	85dB
Voeding:	9V alkaline-blokbatteij
Operationele temperatuur:	Tussen de 10 en 37 °C
Luchtvochtigheid:	<95% rel. luchtvochtigheid
Afmetingen:	doorsnede: 118 mm, dikte 35 mm

DECLARATION OF CONFORMITY

Hereby, Marmitek BV, declares that this SD90 is in compliance with the essential requirements and other relevant provisions of Directive 1999/5/EC.

Bij deze verklaart Marmitek BV, dat deze SD90 voldoet aan de essentiële eisen en aan de overige relevante bepalingen van Richtlijn 1999/5/EC.

Par la présente Marmitek BV déclare que l'appareil SD90 est conforme aux exigences essentielles et aux autres dispositions pertinentes de la directive 1999/5/CE

Hiermit erklärt Marmitek BV die Übereinstimmung des Gerätes SD90 mit den grundlegenden Anforderungen und den anderen relevanten Festlegungen der Richtlinie 1999/5/EG.

MARMITEK BV - PO. BOX 4257 - 5604 EG - EINDHOVEN - NETHERLANDS



E. Schaeffer
Product Manager
Datum: 21/2/2005

CE 0560

VISIT US AT WWW.MARMITEK.COM