



Utilitech & UT Design® are registered trademarks of LF, LLC. All Rights Reserved.

ITEM #0460794, 0459228

LED MOTION ACTIVATED FLOOD LIGHT

MODEL #SE1019-WH3-02LF0-U,
SE1019-TBZ-02LF0-U

Français p. 8
Español p. 15

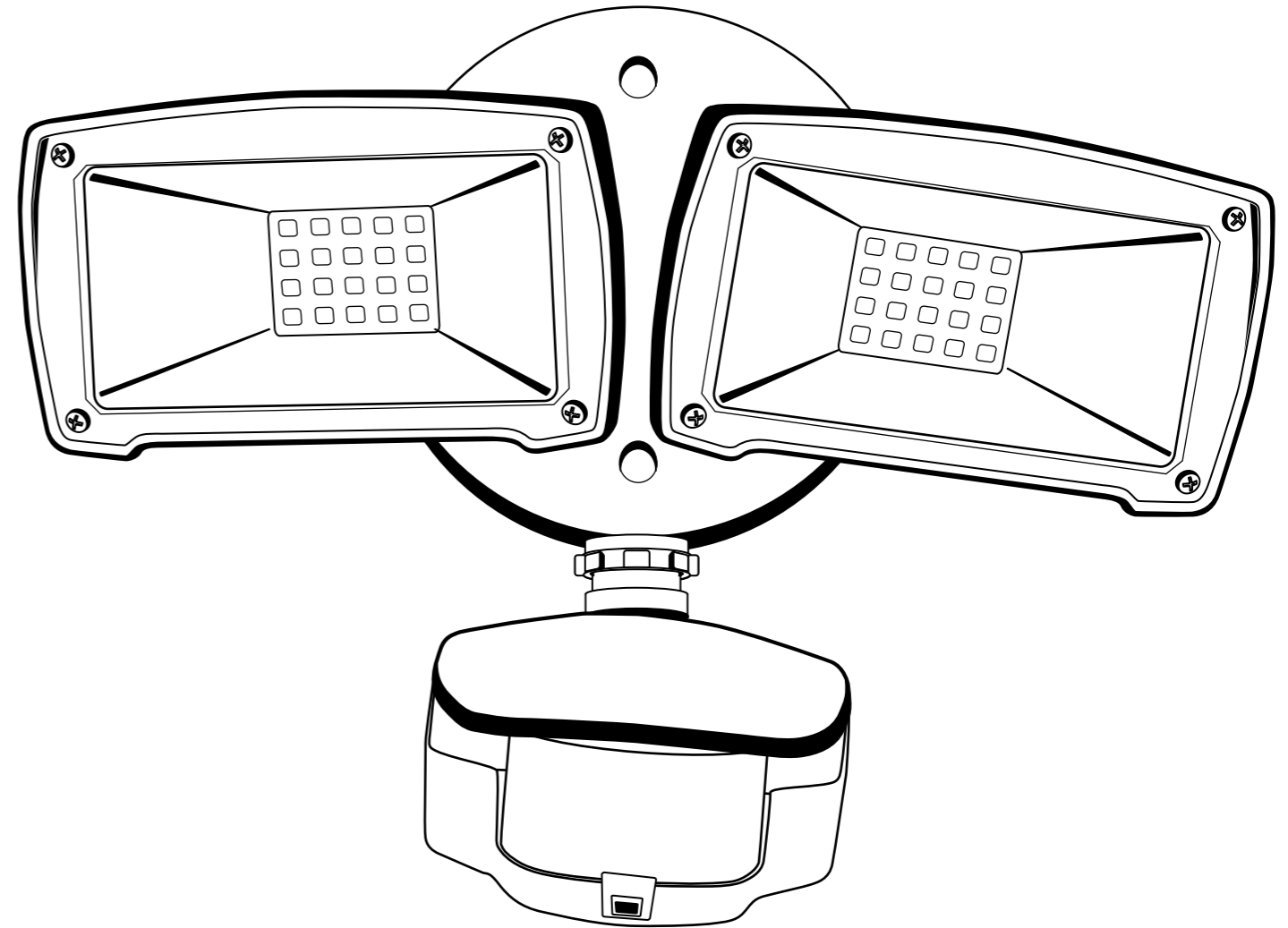

ATTACH YOUR RECEIPT HERE

Serial Number _____ Purchase Date _____



Questions, problems, missing parts? Before returning to your retailer, call our customer service department at 1-866-994-4148, 8 a.m. - 6 p.m., EST, Monday - Thursday, 8 a.m. - 5 p.m., EST, Friday.

PACKAGE CONTENTS

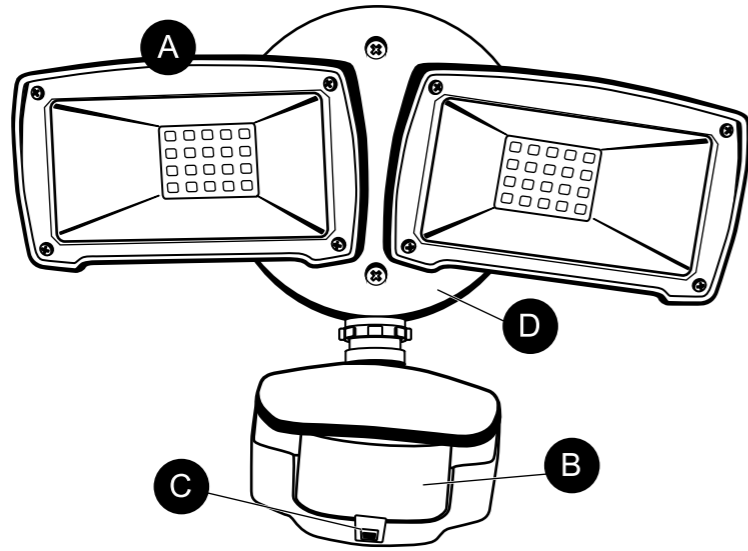

PARTS	DESCRIPTION	QUANTITY
A	Fixture	1
B	Dusk-to-Dawn Sensor	1

PARTS	DESCRIPTION	QUANTITY
C	Motion Sensor	1
D	Wall Plate	1

HARDWARE CONTENTS

Note: Hardware shown actual size.

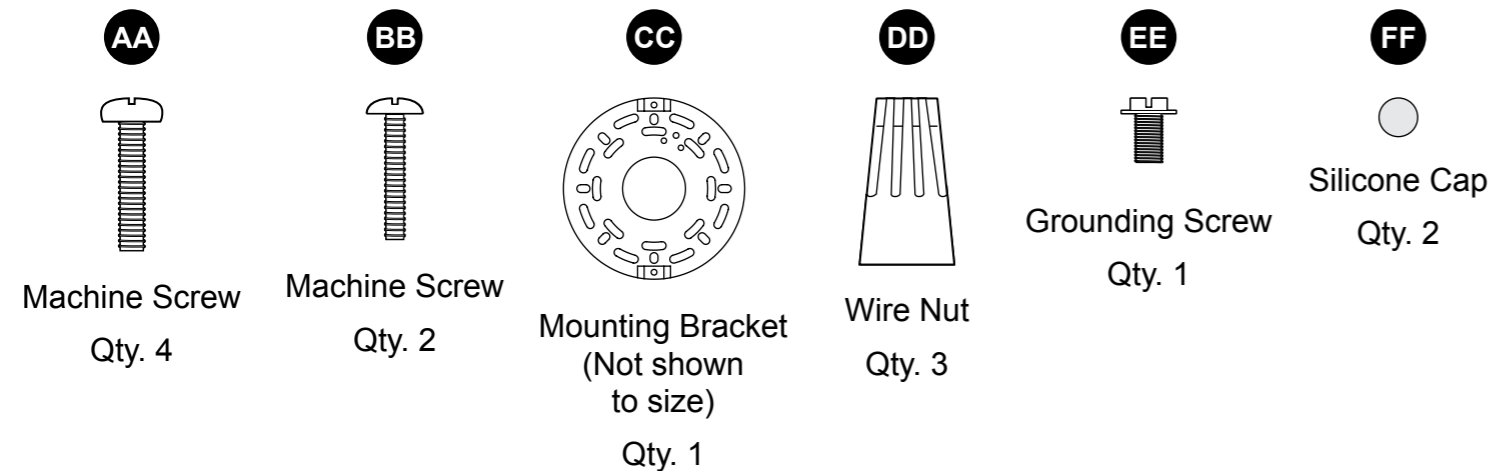

SAFETY INFORMATION

Please read and understand this entire manual before attempting to assemble, operate or install the product. SAVE THESE INSTRUCTIONS IN A LOCATION CLOSE TO YOUR LIGHT FIXTURE SO YOU CAN REFER TO THEM AT A LATER TIME.

WARNING

- Shut off power at the circuit breaker or fuse panel before removing the old fixture or installing the new one.

CAUTION

- DO NOT USE THIS FIXTURE WITH A DIMMING CIRCUIT.** If you currently have dimmer controls, you will need to remove them and replace them with regular electrical switches. If you have a three-way dimmer, you will have to replace it with a regular three-way switch. If you are unfamiliar with electrical installations, it is recommended you have a qualified electrician do your installation.

SAFETY INFORMATION

IMPORTANT SAFETY INSTRUCTIONS

- Turn power OFF before installing or servicing.
- Do NOT touch, operate, or install fixture while in contact with standing water.
- Do NOT remove the protective LED lens.
- Do NOT look directly at lighted LEDs for any length of time.
- Do NOT leave bare wires exposed outside the wall canopy enclosure.
- Electrical requirements: 120 V AC, 60 Hz. Minimum 90° supply conductors.
- Suitable for wall or eave mounting onto recessed electrical boxes rated for wet locations. Not suitable for ground mount installations or surface mounted electrical boxes.
- Do NOT allow the sensor head to touch the LED light head housing. Maintain at least a 1 in. spacing between the LED heads and the sensor head.
- For proper operation and protection against water damage, the motion sensor adjustment controls MUST be facing downward.
- Do NOT mount below 5 ft.
- Do not mount near other light sources that can compromise the dusk to dawn sensor.
- This device complies with Part 15 of the FCC rules. Operation is subject to the following two conditions: (1) This device may not cause harmful interference, and (2) this device must accept any interference received, including interference that may cause undesired operation.

Select the installation location carefully. Do not install in areas having pedestrian or motorized traffic, pools or bodies of water, or trees/bushes that move in the wind. All of these will trigger the motion sensor security light and may be disruptive to the intended operation of the light. Do NOT install near other sources of light. The other light sources can fool the dusk to dawn sensor into thinking it is daylight.

PREPARATION

Before beginning installation of product, make sure all parts are present. Compare parts with package contents list and hardware contents list. If any part is missing or damaged, do not attempt to install the product.

Estimated Assembly Time: 45 minutes.

Tools Required for Assembly (not included): Phillips screwdriver and silicone caulking.

ASSEMBLY AND INSTALLATION INSTRUCTIONS

With power to the electrical box turned off, remove the old fixture. If the old fixture is attached to an electrical box that has more than two wire leads, mark the wires to keep track of the correct ones to use.

- Trace the supply wires through the large center opening of the mounting bracket (CC). Place the mounting bracket over the electrical box, making sure that the threaded mounting hole offsets are at the 12 and 6 o'clock position. Using the machine screws (AA or BB) that fit the electrical box, secure the mounting bracket to the electrical box.

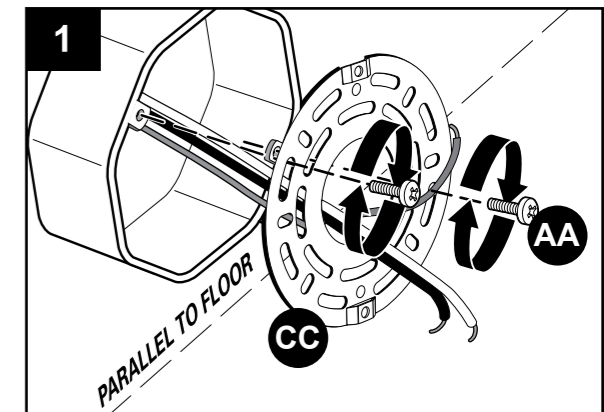



Hardware Used

AA	Machine Screws		x 2
BB			
CC	Mounting Bracket		x 1

ASSEMBLY AND INSTALLATION INSTRUCTIONS

2. For safety and proper operation, the fixture must be properly grounded. If unfamiliar with the methods for properly grounding the fixture and mounting bracket, consult a qualified electrician. If the electrical box is made of metal and is already grounded, secure the bare end of the fixture green/copper ground wire to the mounting bracket using the green grounding screw (EE). If the electrical box is a non-grounded type or made of plastic, connect both the fixture green/copper ground wire AND the green/copper ground wire inside the electrical box to the mounting bracket using the green grounding screw. Once properly grounded, connect the supply leads from the electrical box to the fixture wire leads using the wire nuts (DD). The black lead from the fixture connects to the black supply lead, and the white fixture lead connects to the white supply lead. Tighten the wire nuts properly to prevent the wires from coming loose. If unsure of the tightness, secure the wire nuts using electrical tape.

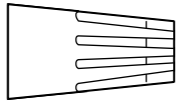
Hardware Used

DD	Wire Nut		x 3
EE	Grounding Screw		x 1

3. Position the fixture's wall plate over the mounting bracket. Use the machine screws (AA) to secure the fixture onto the mounting bracket. Tighten the screws properly. If eave mounting the fixture, position the sensor head with the adjustment controls and drain holes facing downward to prevent water damage. The position of the sensor head should not exceed 45 degrees from horizontal.

Hardware Used

AA	Machine Screws		x 2
-----------	----------------	---	-----

4. Each light head can be adjusted at the arm and base of the fixture.

5. Restore power to the electrical box at the circuit breaker or fuse panel. Make sure the wall switch that controls the electrical box is still in the "OFF" position until the fixture can be properly checked for operation.

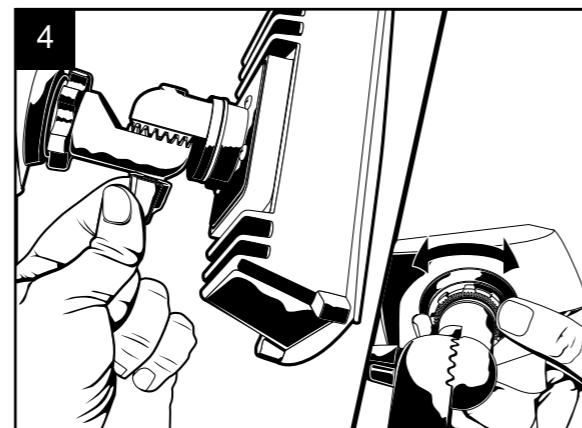
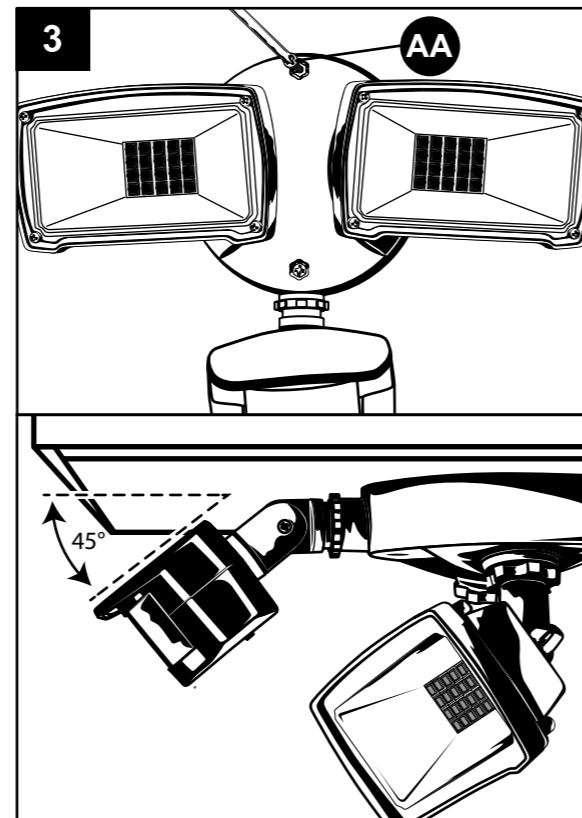
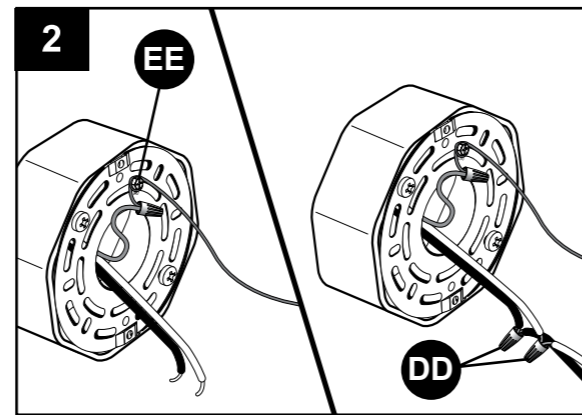

OPERATING INSTRUCTIONS

The fixture comes with a 180° motion sensor and a built in dusk-to-dawn sensor. The dusk-to-dawn sensor disables the motion detector during daylight hours and only allows the motion sensor to activate the light after dark. The security light will not activate during daylight hours regardless of whether it sees motion or not.

1. The slide switch on the bottom surface of the motion sensor has four settings:

TEST-1-5-10

In the "TEST" position, the motion sensor will turn the lights on for 40 seconds after power is applied to the fixture. To test your fixture, switch the wall switch that controls power to the fixture to the ON position. The lights will come on for 40 seconds regardless of whether there is motion or not, and regardless of whether it is day or night. Leave the slide switch in the "TEST" setting and adjust the sensitivity by crossing in the path of the sensor. The light will come on only if it senses movement. Once movement stops, it will turn off in 5 seconds.

2. There is also a rotary knob on the bottom of the motion sensor labeled:

SENSITIVITY

Rotating this knob clockwise raises the sensitivity of the motion sensor for up to 60 ft. of distance. Rotating the knob counterclockwise lowers the sensitivity down to as close as 5 ft. It may be necessary to adjust the "SENSITIVITY" knob several times until you find the proper setting for your particular installation. NOTE: The higher sensitivity level for longer distances (up to 60 ft.) increases the likelihood of false triggering. For maximum range performance, allow the fixture to operate in any mode (with power) for at least 48 hours.

3. The 180° coverage of the motion sensor is measured side to side. Therefore, the sensor will better detect motion across the field of view (side-to-side), rather than motion coming straight at the sensor (in-and-out). Adjust the motion sensor head so that it sees motion moving across the coverage area. Make sure the sensor head is positioned with the front lens facing slightly downward (5°-15° angle) to prevent water accumulation on the sensor head. Do not aim the motion sensor at a body of water, bushes or plants that may move in the wind, pedestrian traffic, moving cars, etc., as this will trigger the motion sensor.

4. Once the fixture has been tested for proper operation and sensitivity, move the switch to the "1, 5, or 10" position. Each of these positions allows the fixture to go into AUTO motion sensor mode. Each of these settings indicates the time frame that the light will remain on after detecting motion. If set for the "1" setting, the lights will come on for 1 minute after detecting motion, and then will go off and return to the AUTO motion sensor mode. When set for "5", the lights will remain on for 5 minutes after detecting motion. If set for "10", the lights will remain on for 10 minutes after detecting motion. If motion is continuously detected during the lights' "ON" cycle, the lights will remain on until the motion ceases.

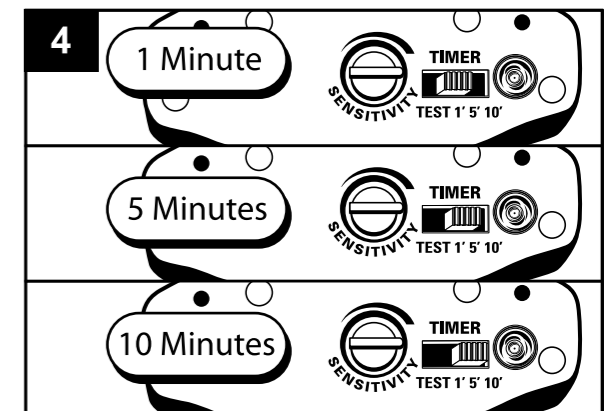
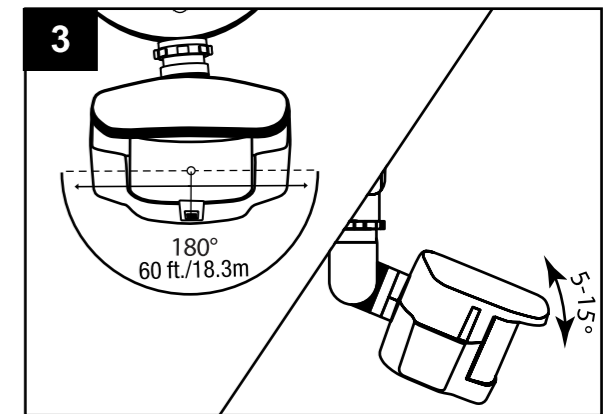
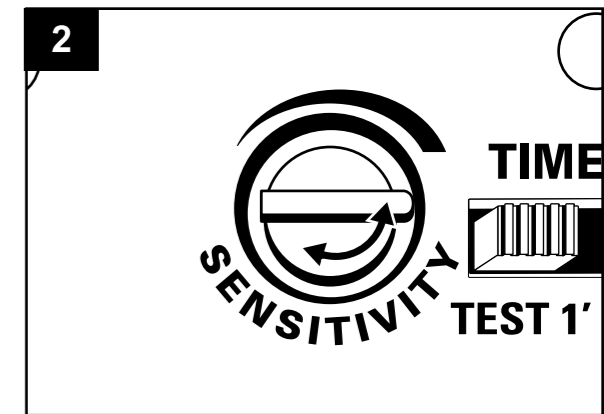
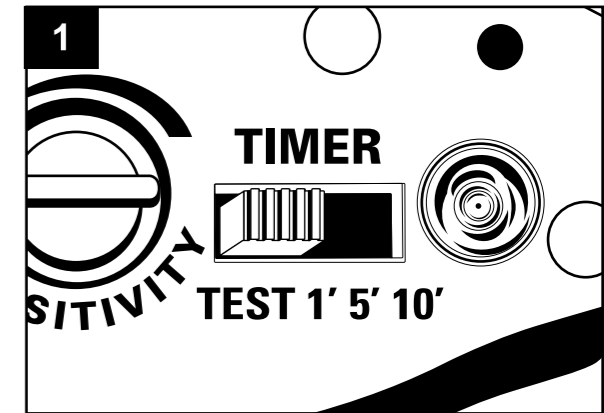

OPERATING INSTRUCTIONS

5. To be able to manually turn on the security light from inside your home, toggle the wall light switch OFF and ON within 2 seconds. The security light will turn on and stay on for approximately 8 hours, or until the dusk-to-dawn sensor detects light in the morning. Once the dusk-to-dawn sensor detects light, the manual "ON" mode will automatically go back to its original settings of the AUTO motion sensor mode. At any point while in manual "ON" mode, return to the AUTO motion sensor mode by toggling the wall light switch OFF and ON again within 2 seconds.

6. Once you have confirmed that the security light is working properly, apply a small bead of silicone caulking (not included) around the perimeter of the rear housing cover to prevent water seepage into the electrical compartment.

7. Press fit the silicone caps (FF) into the mounting screw openings to prevent water seepage into the housing.

Hardware Used

FF Silicone Caps  x 2

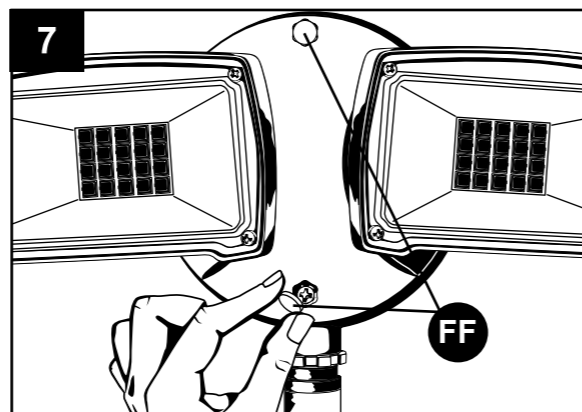
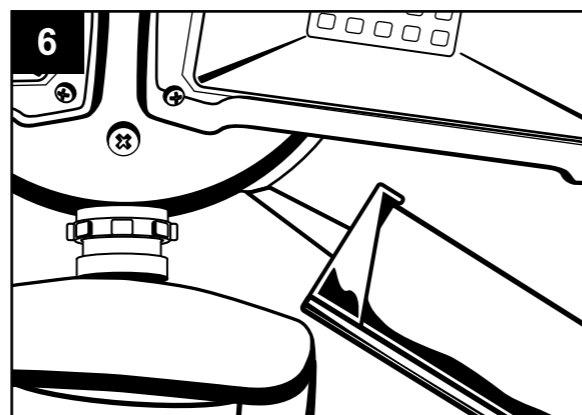

CARE AND MAINTENANCE

• Periodically clean the fixture and diffuser using a mild, non-abrasive glass cleaner and soft cloth. Do **NOT** use solvents or cleaners containing abrasive agents. When cleaning the fixture, make sure you have the power turned off and do not spray liquid cleaner directly onto any part of the fixture or LEDs.

SECURITY LIGHT OPERATION

MODE	SLIDE SWITCH	WALL SWITCH	SENSITIVITY
Test Mode	Test	Turn on	Any setting
AUTO Motion Sensor Mode	1, 5, or 10 Minutes	ON	Any setting
Manual "ON" Mode	1, 5, or 10 Minutes	Toggle OFF and ON within 2 seconds	Any setting
Return to AUTO Motion Sensor Mode	1, 5, or 10 Minutes	Toggle OFF and ON within 2 seconds	Any setting

TROUBLESHOOTING

PROBLEM	POSSIBLE CAUSE	CORRECTIVE ACTION
Light does not come on at night when motion is detected.	<ol style="list-style-type: none"> No power is being delivered to the fixture. Another light source is causing the security light to think it is daylight. Wiring inside electrical came loose. 	<ol style="list-style-type: none"> Check that circuit breaker and/or wall switch power is on. Turn off surrounding lights and/or re-aim the sensor head. AFTER turning power off to the fixture, reconnect any loose wiring.

TROUBLESHOOTING

PROBLEM	POSSIBLE CAUSE	CORRECTIVE ACTION
Security light comes on during the day.	<ol style="list-style-type: none"> Dusk-to-dawn sensor is a shaded area and is fooled into thinking it is nighttime. Dusk-to-dawn sensor is faulty. 	<ol style="list-style-type: none"> Shine a flashlight onto the light sensor. If the security light turns off then the fixture is mounted in an area that does not allow enough light to enter the sensor. Relocate security light. If under warranty, contact Customer Service.
Security light cycles ON and OFF continuously.	<ol style="list-style-type: none"> Dusk-to-dawn sensor is sensing reflected light from the security light. 	<ol style="list-style-type: none"> Change position of light head aim light away from the reflecting surfaces. Put a small piece of black electrical tape over the Dusk-to-dawn sensor control. Relocate security light to a different location where it no longer causes reflected light.
Security light comes on for no apparent reason at night.	<ol style="list-style-type: none"> Light is sensing motion in the detection zone. 	<ol style="list-style-type: none"> Make sure the sensor is not picking up moving objects such as bushes, trees, traffic, water, etc. Test the motion sensor by covering up the front curved lens with cardboard to block the view. If the light turns off then something in the detection zone is triggering the sensor. Reposition the motion sensor or change the sensitivity (distance) of the sensor.

WARRANTY

The manufacturer warrants this lighting fixture to be free from defects in materials and workmanship for a period of (3) years from the date of original purchase by the consumer. We will repair or replace (at our option) the unit in the original color and style if available, or in a similar color and style if the original item has been discontinued, without charge. The manufacturer warrants the LEDs for 3 years, providing the fixture is not used in a commercial application where it is on 24 hours per day, but is used in a residential environment for 3 - 5 hours per day. Defective units must be properly packed and returned to the manufacturer with a letter of explanation and your original purchase receipt showing date of purchase. Call 1-866-994-4148 to obtain a return authorization number and an address where to ship your defective product. Note: No C.O.D. shipments will be accepted. The liability of the manufacturer is in any case limited to replacement of the defective light fixture product. The manufacturer will not be liable for any other loss, damage, or injury which is caused by the product. This limitation upon the liability of the manufacturer includes any loss, damage, or injury which is (I) to person or property or otherwise; (II) incidental or consequential in nature; (III) based upon theories of warranty, contract, negligence, strict liability, tort, or otherwise; or (IV) directly, or indirectly related to the sale, use, or repair of the product. This warranty gives you specific rights, and you may also have other rights which vary from state to state.

Printed in China

Utilitech & UT Design® are registered trademarks of LF, LLC. All Rights Reserved.

PROJECTEUR À DEL ACTIVÉ PAR LE MOUVEMENT

MODÈLES #SE1019-WH3-02LF0-U,
SE1019-TBZ-02LF0-U

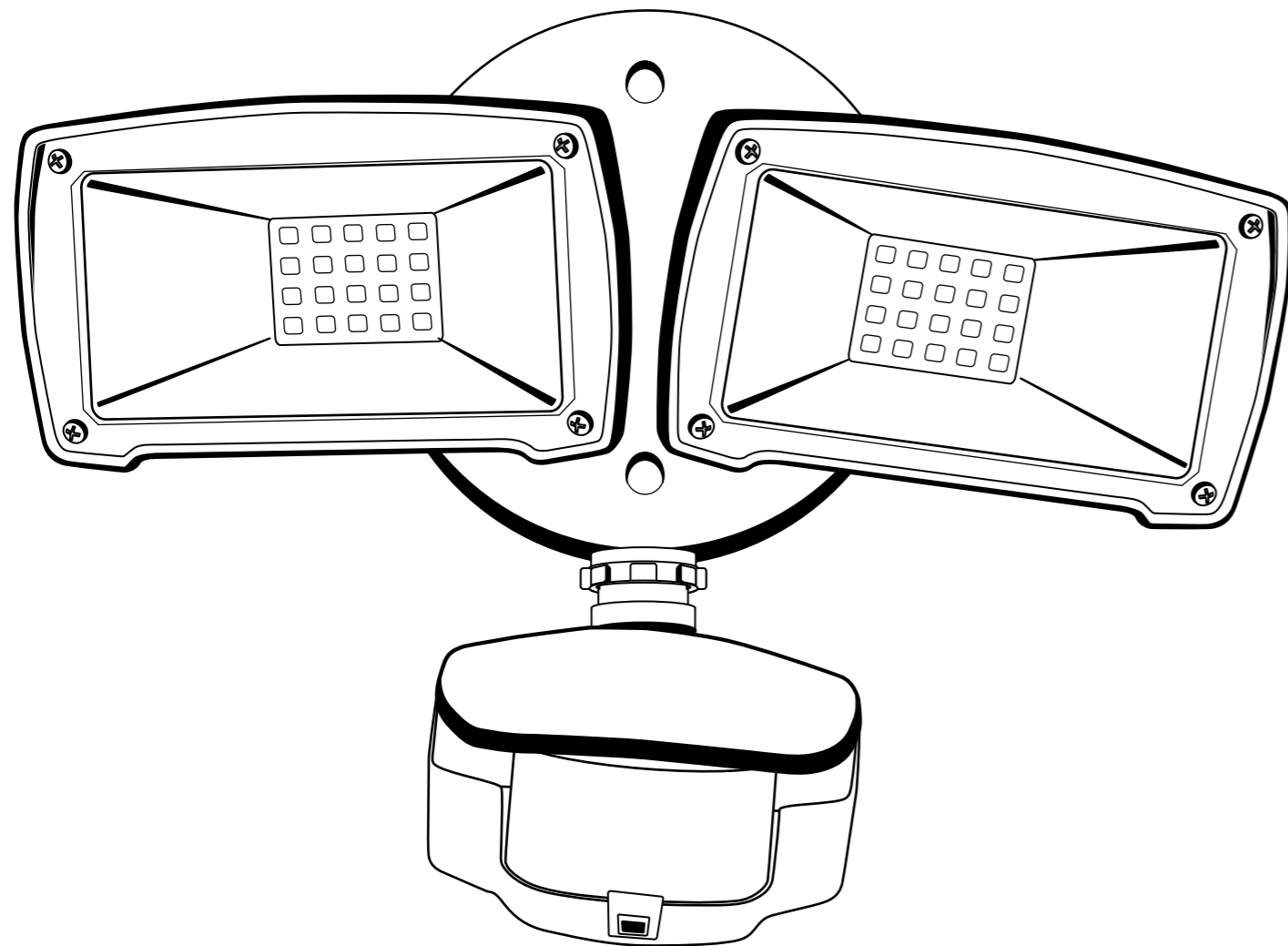

CONTENU DE L'EMBALLAGE

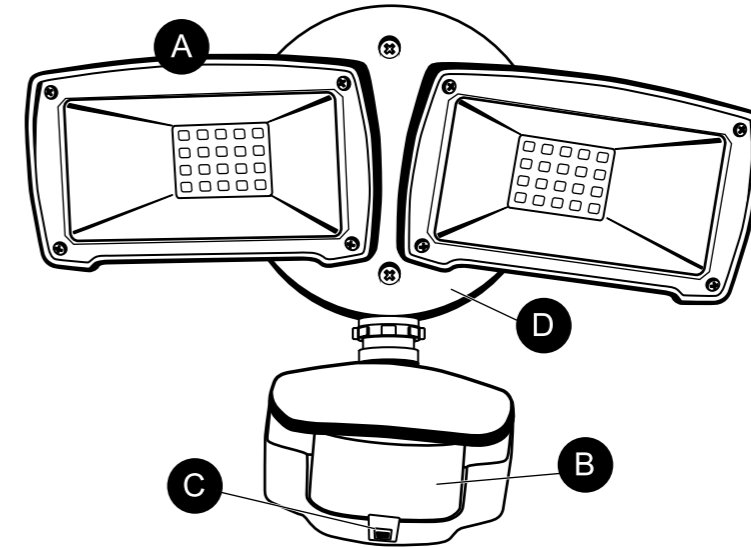

PIÈCE	DESCRIPTION	QUANTITÉ
A	Luminaire	1
B	Capteur crépusculaire	1

PIÈCE	DESCRIPTION	QUANTITÉ
C	Capteur de mouvement	1
D	Plaque murale	1

QUINCAILLERIE INCLUSE

Remarque : le matériel n'est pas montré grandeur nature.

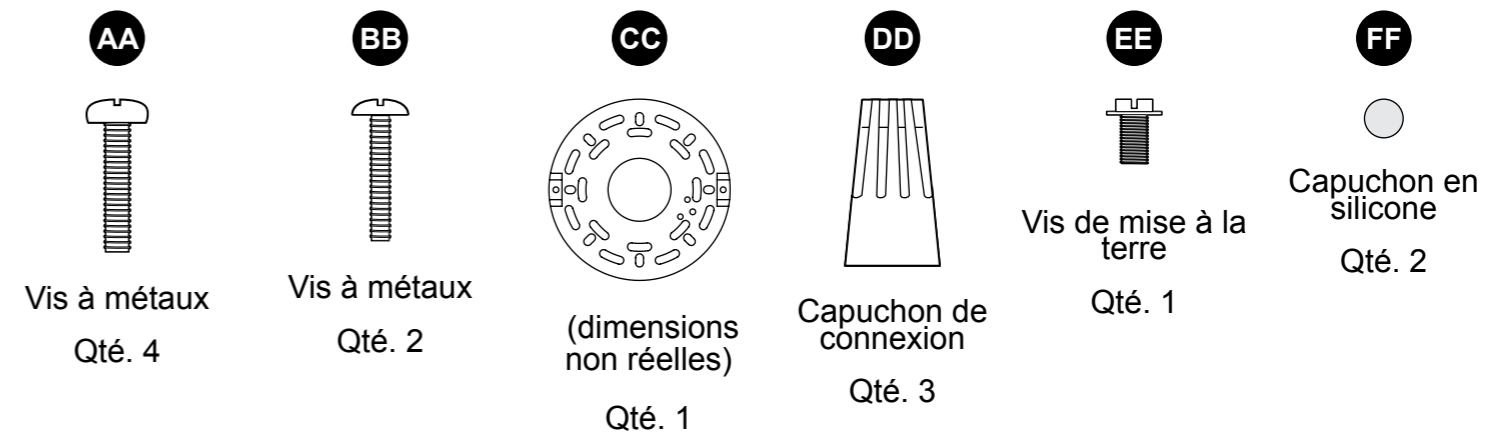

⚠️ CONSIGNES DE SÉCURITÉ

Assurez-vous de lire et de comprendre l'intégralité du présent manuel avant de tenter d'assembler, d'installer ou d'utiliser l'article. **CONSERVEZ CES INSTRUCTIONS À PROXIMITÉ DU LUMINAIRE AFIN DE POUVOIR LES CONSULTER ULTÉRIEUREMENT.**

AVERTISSEMENT

• Coupez la source d'alimentation du panneau central de disjoncteurs ou de fusibles avant de retirer l'ancien luminaire ou d'installer le nouveau luminaire.

MISE EN GARDE

• **N'UTILISEZ PAS CE LUMINAIRE SUR UN CIRCUIT AVEC GRADATEUR.** Si le circuit est actuellement muni de gradateurs, vous devez les retirer et les remplacer par des interrupteurs ordinaires. S'il est muni d'un gradateur à trois voies, vous devez le remplacer par un interrupteur à trois voies ordinaire. Si vous n'êtes pas certain de la marche à suivre pour l'installation, nous vous recommandons de faire appel à un électricien qualifié.

JOIGNEZ VOTRE REÇU ICI

Numéro de série _____ Date d'achat _____



Des questions, des problèmes, des pièces manquantes? Communiquez avec notre service à la clientèle au 1 866 994 4148, entre 8 h et 18 h (HNE), du lundi au jeudi, ou entre 8 h et 17 h (HNE) le vendredi.

▲ CONSIGNES DE SÉCURITÉ

CONSIGNES DE SÉCURITÉ IMPORTANTES

1. Coupez l'alimentation avant de procéder à l'installation ou à l'entretien.
2. Ne PAS toucher, ne PAS utiliser et ne PAS installer le luminaire si vous êtes en contact avec de l'eau stagnante.
3. Ne retirez PAS la lentille protectrice des ampoules à DEL.
4. Ne regardez PAS directement les ampoules à DEL allumées pendant une durée prolongée.
5. Ne laissez PAS de fils dénudés à l'extérieur du boîtier de la monture murale.
6. Caractéristiques électriques : 120 V, 60 Hz. Conducteurs d'alimentation d'au moins 90 °C.
7. Convient à une installation sur les avant-toits ou à une installation murale sur les boîtes de jonction encastrées homologuées pour un usage dans les endroits humides. Ne convient pas aux installations au sol ou aux boîtes de jonction à installation en surface.
8. Ne laissez PAS la tête du capteur toucher la tête du boîtier du luminaire à DEL. Maintenez une distance d'au moins 2,54 cm entre les têtes d'ampoules à DEL et le capteur.
9. Pour un bon fonctionnement de l'appareil et une protection adéquate contre les dommages pouvant être causés par l'eau, les boutons de réglage du détecteur de mouvement DOIVENT pointer vers le bas.
10. N'installez PAS le projecteur à moins de 1,52 m de hauteur.
11. N'installez pas le projecteur près d'autres sources de lumière pouvant compromettre la sensibilité du capteur crépusculaire.
12. Cet appareil est conforme à l'alinéa 15 du règlement de la FCC. Son utilisation est soumise aux deux conditions suivantes : (1) cet appareil ne doit provoquer aucune interférence nuisible; et (2) cet appareil doit accepter toute interférence reçue, y compris les interférences pouvant entraîner un fonctionnement indésirable.

Choisissez l'emplacement du projecteur avec précaution. N'installez pas le projecteur dans un endroit où il y a un passage de piétons ou de véhicules, des piscines ou des plans d'eau ou bien des arbres et des buissons qui bougent au gré du vent. Tout cela peut activer le détecteur de mouvement du luminaire de sécurité et peut perturber les fonctions normales du luminaire. N'installez PAS le projecteur près d'autres sources de lumière. Ces autres sources peuvent tromper le capteur crépusculaire en lui donnant l'impression que la lumière du jour est toujours présente.

PRÉPARATION

Avant de commencer l'assemblage du produit, assurez-vous d'avoir toutes les pièces. Comparez les pièces dans l'emballage avec la liste et les illustrations de la page précédente. S'il y a des pièces manquantes ou endommagées, ne tentez pas d'assembler le produit.

Temps d'assemblage approximatif : 45 minutes.



Outils nécessaires pour l'assemblage (non inclus) : tournevis cruciforme et calfeutrante à base de silicone.

INSTRUCTIONS POUR L'ASSEMBLAGE ET L'INSTALLATION

Coupez l'alimentation électrique à la boîte de jonction, puis retirez l'ancien luminaire. Si l'ancien luminaire est relié à une boîte de jonction dotée de plus de deux fils de connexion, marquez ces fils afin de reconnaître quels sont les bons fils à utiliser.

1. Acheminez les fils d'alimentation dans la grande ouverture centrale du support de fixation (CC). Placez le support de fixation sur le coffret de branchement en vous assurant que les trous de montage filetés sont placés à l'endroit où se trouvent le 12 et le 6 sur une horloge. Fixez le support de fixation au coffret de branchement à l'aide des vis à métaux (AA ou BB) qui conviennent au coffret de branchement.

Quincaillerie utilisée

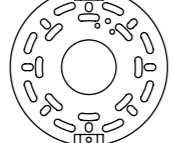

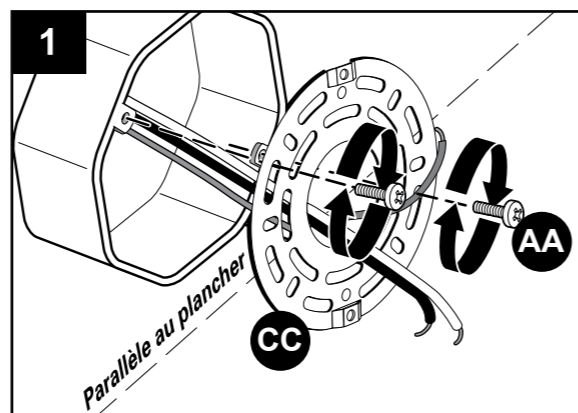
AA	Vis à métaux		x 2
BB			
CC	Plaque de montage		x 1



INSTRUCTIONS POUR L'ASSEMBLAGE ET L'INSTALLATION

2. Pour des raisons de sécurité et de bon fonctionnement, le luminaire (A) doit être correctement mis à la terre. Si les méthodes adéquates de mise à la terre d'un luminaire ne vous sont pas familières, faites appel aux services d'un électricien qualifié. Si le coffret de branchement est en métal et est déjà mis à la terre, raccordez l'extrémité dénudée du fil de mise à la terre vert ou en cuivre du luminaire au support de fixation à l'aide de la vis de mise à la terre verte (EE). Si le coffret de branchement n'est pas mis à la terre ou qu'il est en plastique, raccordez le fil de mise à la terre vert ou en cuivre du luminaire ET le fil de mise à la terre vert ou en cuivre qui se trouve à l'intérieur du coffret de branchement au support de fixation à l'aide de la vis de mise à la terre verte. Après avoir effectué adéquatement la mise à la terre, raccordez les fils d'alimentation provenant du coffret de branchement aux fils de raccordement du luminaire à l'aide des capuchons de connexion (DD). Raccordez le fil noir provenant du luminaire au fil d'alimentation noir et raccordez le fil blanc provenant du luminaire au fil d'alimentation blanc. Serrez bien les capuchons de connexion (CC) pour éviter que les fils ne se détachent. Si vous croyez qu'ils ne sont pas bien serrés, fixez les capuchons de connexion (CC) aux fils en les enroulant de ruban isolant.

Quincaillerie utilisée

DD	Capuchon de connexion		x 3
EE	Vis de mise à la terre		x 1

3. Placez la plaque murale du luminaire sur le support de fixation. Fixez le luminaire à le support de fixation à l'aide des vis à métaux (AA). Serrez correctement les vis. Si le luminaire est fixé sur un avant-toit, positionnez la tête du capteur avec les boutons de réglage et les trous de drainage vers le bas afin de prévenir les dommages causés par l'eau. L'angle de la tête du capteur ne doit pas excéder 45 degrés par rapport à la position horizontale.

Quincaillerie utilisée

AA	Vis à métaux		x 2
-----------	--------------	---	-----

4. Chaque tête du luminaire peut être réglée sur le bras et sur la base du luminaire.

5. Rétablissez l'alimentation électrique de la boîte de jonction depuis le panneau de disjoncteurs ou de fusibles. Assurez-vous que l'interrupteur mural contrôlant le coffret de branchement est toujours à la position « OFF » (arrêt) jusqu'à ce que vous puissiez vérifier correctement le fonctionnement du luminaire.

MODE D'EMPLOI

Le luminaire possède un détecteur de mouvement de 180° ainsi qu'un capteur crépusculaire intégré. Le capteur crépusculaire désactive le détecteur de mouvement pendant la journée et lui permet d'activer le luminaire après la tombée de la nuit. Le luminaire de sécurité ne s'allumera pas durant la journée, et ce, peu importe s'il détecte des mouvements ou non.

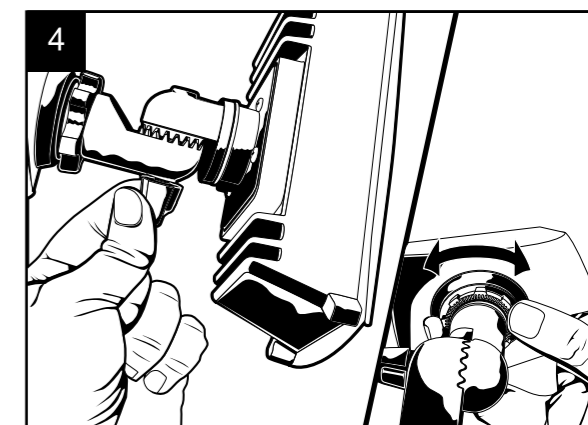
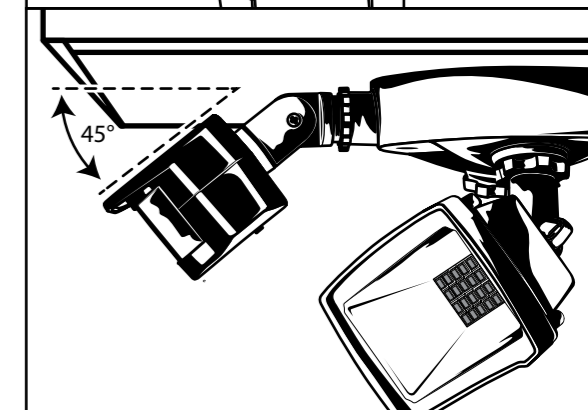
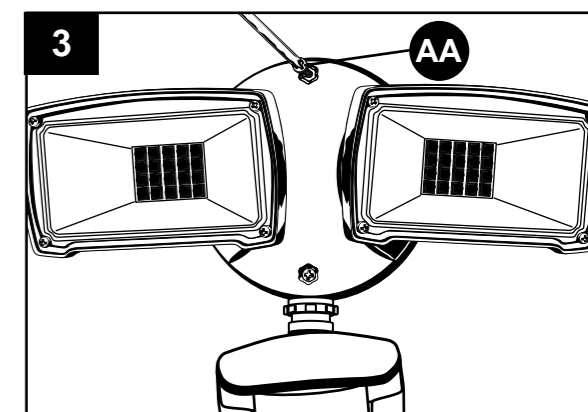
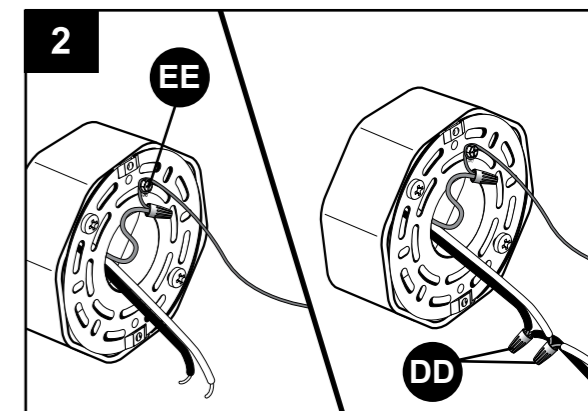

MODE D'EMPLOI

1. L'interrupteur situé sous le détecteur de mouvement présente quatre réglages.

TEST-1-5-10

À la position « TEST », le détecteur de mouvement allumera les lumières pendant 40 secondes après que le luminaire aura été alimenté. Mettez en marche l'interrupteur mural contrôlant le luminaire pour tester ce dernier. Les lumières s'allumeront pendant 40 secondes, qu'il y ait du mouvement ou non, de jour comme de nuit. Laissez l'interrupteur en position « TEST » et réglez la sensibilité du détecteur en marchant devant celui-ci. Le luminaire ne s'allumera que s'il détecte un mouvement. Le luminaire s'éteindra 5 secondes après que le mouvement se sera arrêté.

2. Un bouton rotatif se trouvant aussi en dessous du détecteur de mouvement porte l'indication suivante :

SENSITIVITY (sensibilité)

Tourner le bouton dans le sens des aiguilles d'une montre augmente la sensibilité du détecteur de mouvement jusqu'à 18,29 m de distance. Tourner le bouton dans le sens contraire des aiguilles d'une montre diminue la sensibilité jusqu'à une distance de 1,52 m. Il est possible que vous ayez à ajuster le bouton « SENSITIVITY » (sensibilité) plusieurs fois avant de trouver le réglage idéal pour votre installation. REMARQUE : Des déclenchements intempestifs risquent de se produire si la sensibilité est réglée pour une plus grande distance (jusqu'à 18,29 m). Pour un facteur maximal de distance, faites fonctionner le luminaire sur n'importe quel mode (branché à une source d'alimentation) pendant au moins 48 heures.

3. La couverture de 180° du détecteur de mouvement est mesurée d'un côté à l'autre. Le capteur détectera donc les mouvements dans son champ de détection (d'un côté à l'autre) plutôt qu'un mouvement arrivant directement vers lui ou s'éloignant de lui. Ajustez la tête du détecteur de mouvement de façon à ce qu'il puisse détecter les mouvements dans la zone de détection. Assurez-vous que la lentille avant de la tête du capteur pointe légèrement vers le bas (avec un angle de 5 à 15°) afin de prévenir une accumulation d'eau sur la tête du capteur. Ne pointez pas le détecteur de mouvement vers un plan d'eau, vers des buissons ou des plantes qui peuvent bouger au gré du vent, vers un passage de piétons ou de véhicules en mouvement, etc., car cela activera le capteur.

4. Après avoir testé la sensibilité et le fonctionnement adéquats du luminaire, mettez l'interrupteur en position « 1, 5 ou 10 ». Chacun de ces réglages permet au détecteur de mouvement d'être en mode AUTO. Chacun de ces réglages indique la durée pendant laquelle la lumière restera allumée après avoir détecté un mouvement. Si l'interrupteur est en position « 1 », les lumières resteront allumées pendant 1 minute après avoir détecté un mouvement, puis elles s'éteindront pour retourner au mode de détection AUTO. Lorsque l'interrupteur est en position « 5 », les lumières resteront donc allumées pendant 5 minutes après avoir détecté un mouvement. Si l'interrupteur est en position « 10 », les lumières resteront allumées pendant 10 minutes après avoir détecté un mouvement. Si le mouvement continue d'être détecté pendant que le luminaire est en marche, les lumières resteront allumées jusqu'à ce que le mouvement cesse.

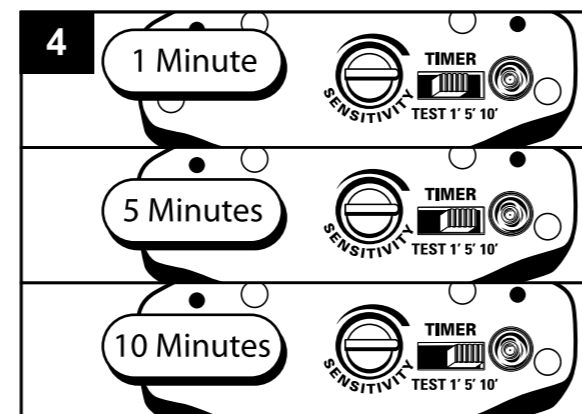
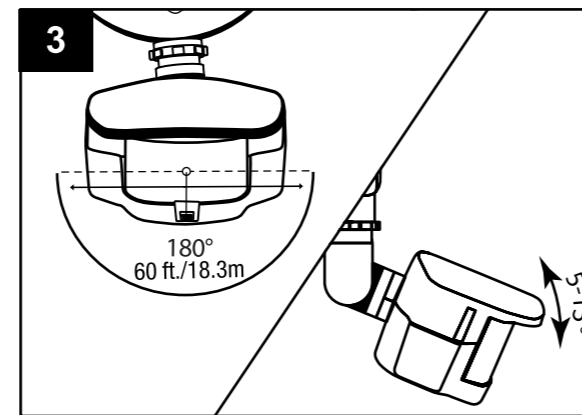
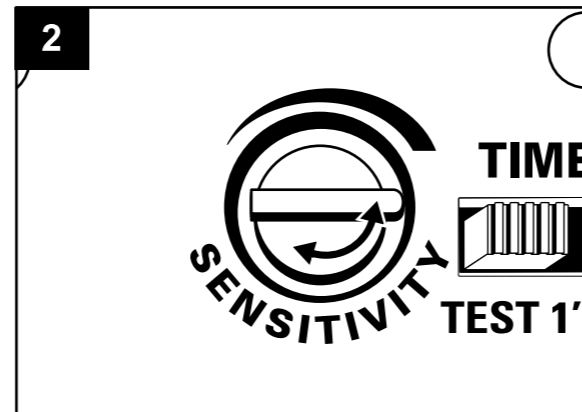
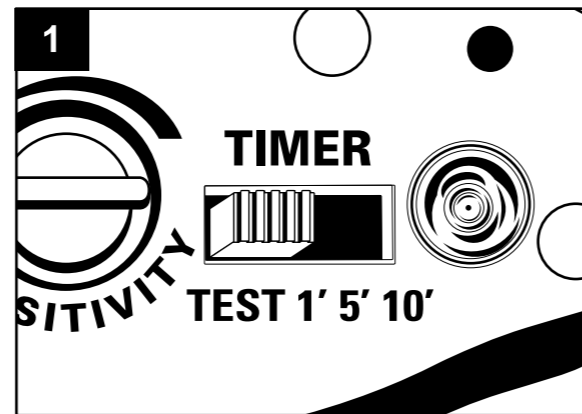

MODE D'EMPLOI

5. Afin de pouvoir allumer manuellement le luminaire de sécurité depuis l'intérieur de votre maison, éteignez, puis rallumez l'interrupteur mural dans un laps de temps de 2 secondes. Le luminaire de sécurité s'allumera et restera allumé pendant environ 8 heures ou jusqu'à ce que le capteur crépusculaire détecte la lumière du jour, le matin suivant. Lorsque le capteur crépusculaire détecte la lumière, le mode « ON » (marche) manuel changera automatiquement pour le mode AUTO du détecteur de mouvement. Vous pouvez remettre le détecteur de mouvement en mode AUTO en éteignant, puis en allumant une autre fois l'interrupteur mural dans un laps de temps de 2 secondes.

6. Une fois la vérification du fonctionnement du luminaire de sécurité effectuée, appliquez une petite quantité de produit de calfeutrage à base de silicone (non inclus) autour du boîtier arrière afin d'empêcher l'eau de s'écouler dans le compartiment électrique.

7. Placez les capuchons en silicone dans les ouvertures des vis de montage en appuyant fermement afin d'empêcher l'eau de s'écouler dans le boîtier.

Quincaillerie utilisée

FF Capuchon en silicone  x 2

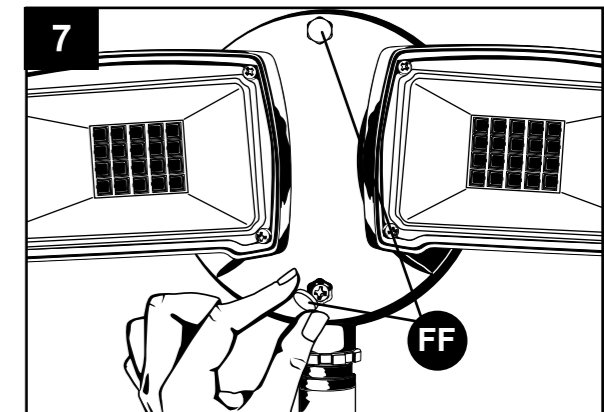
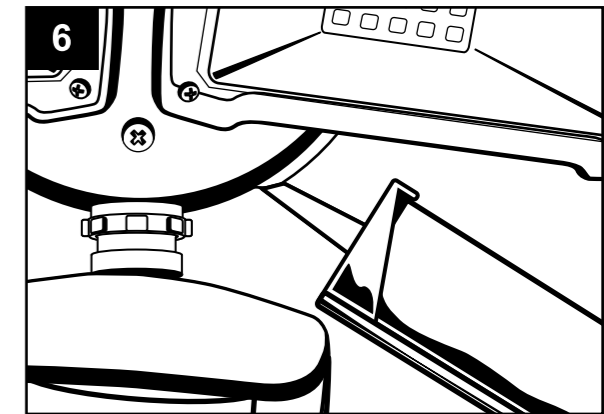

ENTRETIEN

• Nettoyez périodiquement le luminaire et le diffuseur à l'aide d'un nettoyant pour vitres doux et non abrasif et d'un linge doux. N'utilisez PAS de solvant ni de nettoyant abrasif. Lorsque vous nettoyez le luminaire, veillez à couper l'alimentation électrique et à ne pas vaporiser de nettoyant liquide directement sur les pièces du luminaire ou sur les ampoules à DEL.

FONCTIONNEMENT DU LUMINAIRE DE SÉCURITÉ

MODE	INTERRUPTEUR À GLISSIÈRE	INTERRUPTEUR MURAL	SENSIBILITÉ
Mode Test	Test	Mettre à la position ON (marche)	N'importe quel réglage
Mode AUTO du détecteur de mouvement	1, 5, ou 10 minutes	ON (marche)	N'importe quel réglage
Mode « ON » (marche) manuel	1, 5, ou 10 minutes	Éteindre et allumer dans un laps de temps de 2 secondes	N'importe quel réglage
Retour au mode AUTO du détecteur de mouvement	1, 5, ou 10 minutes	Éteindre et allumer dans un laps de temps de 2 secondes	N'importe quel réglage

DÉPANNAGE

PROBLÈME	CAUSE POSSIBLE	MESURE CORRECTIVE
Le luminaire ne s'allume pas lorsque des mouvements sont détectés la nuit.	<ol style="list-style-type: none"> 1. Aucun courant ne passe dans le luminaire. 2. Une autre source de lumière donne l'impression au capteur qu'il y a encore de la lumière. 3. Le câblage de la boîte de jonction s'est desserré. 	<ol style="list-style-type: none"> 1. Vérifiez que le disjoncteur et l'interrupteur mural sont en marche. 2. Éteignez les lumières autour du luminaire ou réorientez la tête du capteur. 3. APRÈS avoir coupé l'alimentation électrique du luminaire, rebranchez les fils desserrés.
Le luminaire de sécurité s'allume le jour.	<ol style="list-style-type: none"> 1. Le capteur crépusculaire est dans un endroit ombragé et a donc l'impression qu'il fait nuit. 2. Le capteur crépusculaire est défectueux. 	<ol style="list-style-type: none"> 1. Faites briller une lampe de poche dans le capteur de lumière. Si le luminaire de sécurité s'éteint, cela signifie qu'il est placé dans un endroit où le capteur de lumière ne capte pas assez de lumière. Installez le luminaire de sécurité dans un autre endroit. 2. Si le luminaire est couvert par la garantie, communiquez avec le service à la clientèle.
Le luminaire de sécurité s'allume le jour.	<ol style="list-style-type: none"> 1. Le capteur crépusculaire détecte la lumière indirecte du luminaire de sécurité. 	<ol style="list-style-type: none"> 1. Réorientez la tête du luminaire afin qu'il n'y ait plus de lumière indirecte provenant de surfaces réfléchissantes. 2. Couvrez le capteur crépusculaire avec un morceau de ruban isolant noir. 3. Placez le luminaire de sécurité à un endroit où la lumière ne sera plus réfléchi.
Le luminaire de sécurité s'allume la nuit sans raison apparente.	<ol style="list-style-type: none"> 1. Le luminaire détecte un mouvement dans la zone de détection. 	<ol style="list-style-type: none"> 1. Assurez-vous que le capteur ne détecte pas le mouvement des objets tel que celui des buissons, des arbres, de la circulation, de l'eau, etc. 2. Vérifiez le détecteur de mouvement en couvrant la lentille courbée avec un carton pour bloquer la vue. Si la lumière s'éteint, alors quelque chose dans la zone de détection active le capteur. Réorientez le détecteur de mouvement ou modifiez la sensibilité (la distance) du capteur.

GARANTIE

Le fabricant garantit ce luminaire contre les défauts de matériaux ou de fabrication pour une période de trois (3) ans à compter de la date d'achat originale. Nous réparerons l'article ou nous le remplacerons (à notre discrétion) par le même article, de la même couleur et du même style sans frais. Si l'article original n'est plus offert, il sera remplacé par un article d'une couleur et d'un style similaires. Le fabricant garantit les DEL pour une période de 3 ans, à condition que le luminaire ne soit pas utilisé pour une application commerciale dans le cadre de laquelle il est allumé 24 heures sur 24, et qu'il soit uniquement utilisé dans un environnement résidentiel pendant 3 à 5 heures par jour. Les produits défectueux doivent être correctement emballés et retournés au fabricant avec une lettre d'explication et le reçu original sur lequel figure la date d'achat. Composez le 1 866 994-4148 pour obtenir un numéro d'autorisation de retour et l'adresse pour livrer les produits défectueux. Remarque : Aucun envoi C.R. ne sera accepté. La responsabilité du fabricant se limite au remplacement des produits d'éclairage défectueux. Le fabricant n'est pas responsable des pertes, des dommages ou des blessures occasionnés par le produit. Cette limite de responsabilité du fabricant inclut (I) les blessures ainsi que les pertes et les dommages matériels ou autres; (II) les dommages accessoires ou consécutifs; (III) les blessures, les pertes et les dommages reposant sur une théorie de garantie, de contrat, de négligence, de responsabilité stricte, de délit ou autre; (IV) les blessures, les pertes et les dommages directement ou indirectement liés à la vente, à l'utilisation ou à la réparation du produit. Cette garantie vous confère des droits précis. Il est possible que vous disposiez également d'autres droits, qui varient d'un État ou d'une province à l'autre.

Utilitech et le motif UT® sont des marques de commerce déposées de LF, LLC. Tous droits réservés.

Imprimé en Chine



Utilitech y el diseño UT® son marcas registradas de LF, LLC. Todos los derechos reservados.

ARTÍCULO #0460794, 0459228

REFLECTOR LED ACTIVADO POR MOVIMIENTO

MODELO #SE1019-WH3-02LF0-U,
SE1019-TBZ-02LF0-U

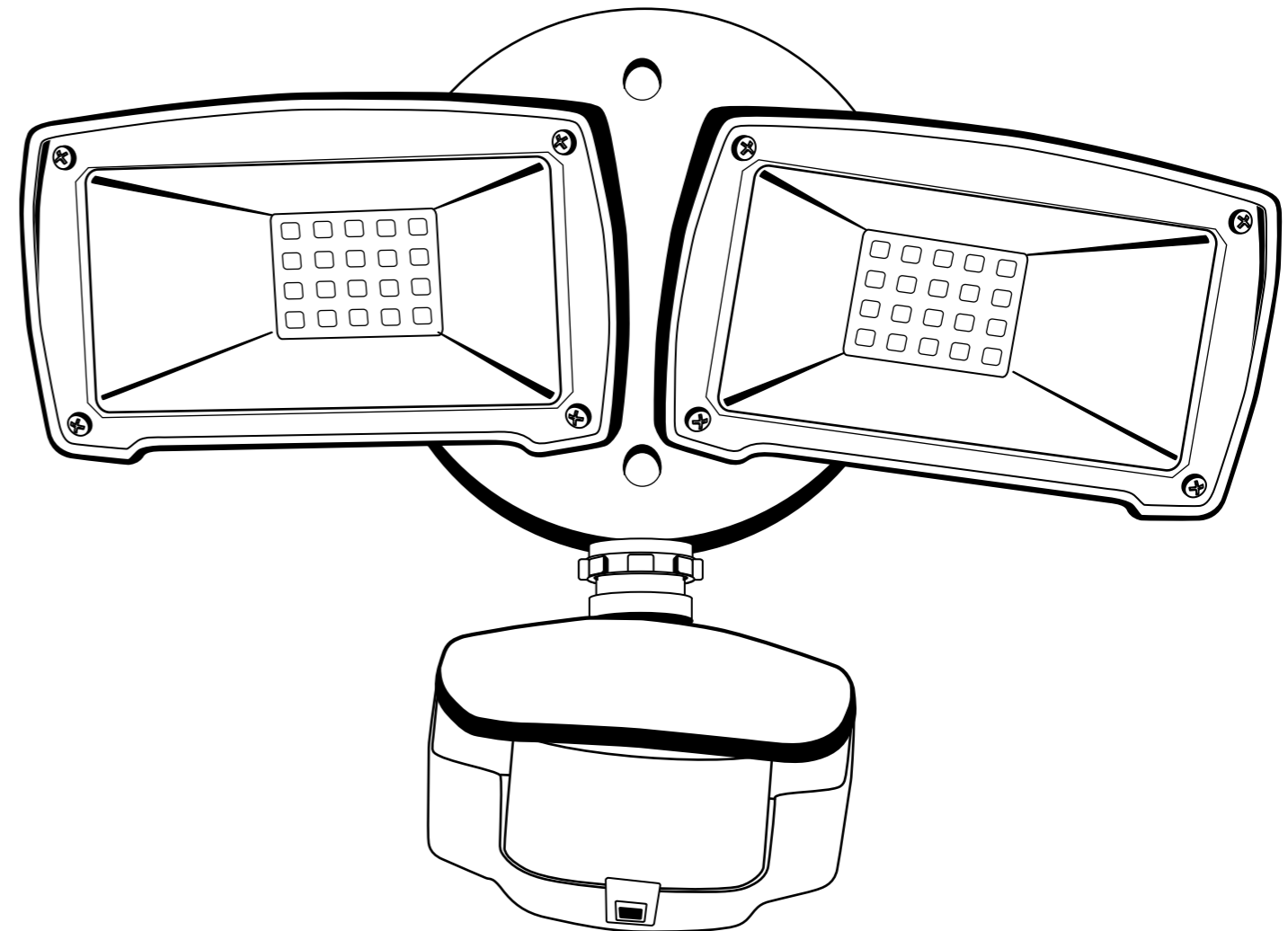

ADJUNTE SU RECIBO AQUÍ

Número de serie _____ Fecha de compra _____



¿Preguntas, problemas, piezas faltantes? Comuníquese con nuestro Departamento de Servicio al Cliente al 1-866-994-4148 de 8 a.m. a 6 p.m. de lunes a jueves y de 8 a.m. a 5 p.m. los viernes, hora estándar del Este.

CONTENIDO DEL PAQUETE

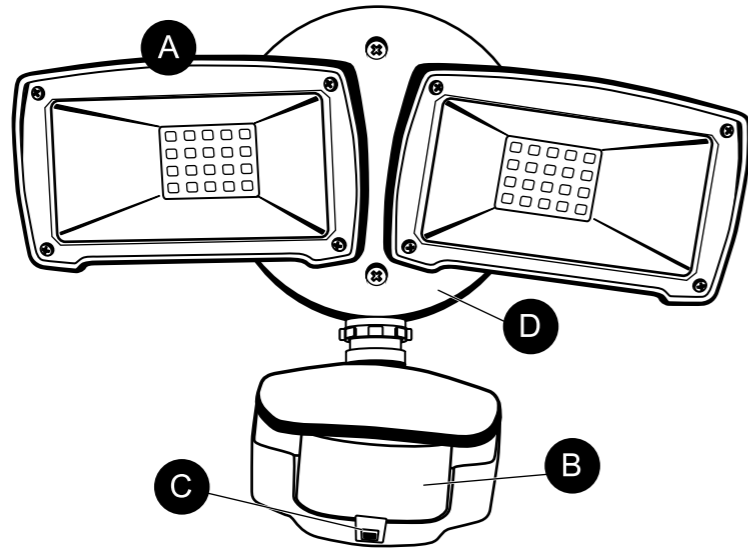

PIEZA	DESCRIPCIÓN	CANTIDAD
A	Lámpara	1
B	Sensor anochecer-amanecer	1

PIEZA	DESCRIPCIÓN	CANTIDAD
C	Sensor de movimiento	1
D	Placa para pared	1

ADITAMENTOS

Nota: Los aditamentos se muestran en tamaño real.

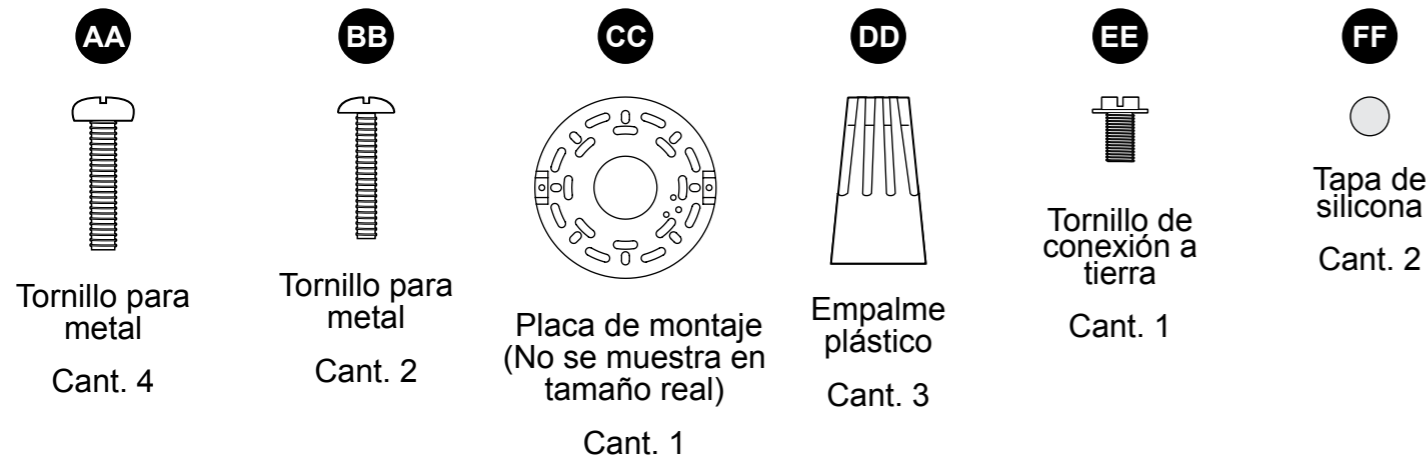

⚠ INFORMACIÓN DE SEGURIDAD

Lea y entienda este manual antes de intentar ensamblar, utilizar o instalar el producto. **GUARDE ESTAS INSTRUCCIONES EN UN LUGAR CERCANO A SU LÁMPARA, DE ESTA MANERA PODRÁ CONSULTARLAS POSTERIORMENTE.**

ADVERTENCIA

• Antes de extraer la lámpara antigua o instalar la nueva, corte la alimentación en el interruptor de circuito o el panel de fusibles.

PRECAUCIÓN

• **NO USE ESTA LÁMPARA CON UN CIRCUITO REGULADOR.** Si en este momento tiene controles de regulación, deberá retirarlos y reemplazarlos por interruptores eléctricos comunes. Si tiene un regulador de tres vías, deberá reemplazarlo por un interruptor de tres vías común. Si no está familiarizado con las instalaciones eléctricas, se le recomienda que recurra a un electricista calificado para que realice la instalación.

⚠ INFORMACIÓN DE SEGURIDAD

INSTRUCCIONES IMPORTANTES DE SEGURIDAD

1. Desconecte la alimentación antes de instalar o reparar.
2. NO toque, opere ni instale la lámpara mientras esté en contacto con agua acumulada.
3. NO retire la mica protectora de la bombilla LED.
4. NO mire directamente las bombillas LED encendidas, sin importar el lapso.
5. NO deje conductores desnudos expuestos fuera de la estructura de la base de la pared.
6. Requisitos eléctricos: 120 VCA, 60 Hz. Conductores de electricidad para 90 °C mínimo.
7. El producto es adecuado para instalarse en cajas eléctricas de pared o alero empotradas y clasificadas para ubicaciones húmedas. No adecuado para instalarse en el suelo ni con cajas eléctricas instaladas sobre la superficie.
8. NO permita que el cabezal del sensor toque la carcasa del cabezal de luz LED. Mantenga al menos 2,54 cm de separación entre los cabezales LED y el cabezal del sensor.
9. Para asegurar un funcionamiento y protección contra el agua apropiados, los controles de ajuste del sensor de movimiento DEBEN mirar hacia abajo.
10. NO lo instale a menos de 1,52 metros.
11. NO lo instale cerca de otras fuentes de luz que puedan afectar el sensor anochecer-amanecer.
12. Este dispositivo cumple con la Sección 15 de las reglas de la FCC. Su funcionamiento está sujeto a las siguientes dos condiciones: (1) Este dispositivo no debe causar interferencia perjudicial, y (2) debe aceptar cualquier interferencia recibida, incluida la interferencia que pudiese causar un funcionamiento no deseado.

Seleccione con cuidado la ubicación de instalación. No instale en áreas que cuenten con circulación peatonal o vehicular, piscinas o cuerpos de agua, o con árboles o arbustos que se muevan con el viento. Todos estos activarán la luz de seguridad con sensor de movimiento y pueden alterar el funcionamiento esperado de la luz. NO instale cerca de otras fuentes de luz. Las otras fuentes de luz pueden engañar el sensor anochecer-amanecer y hacerle creer que es de día.

PREPARACIÓN

Antes de comenzar a instalar el producto, asegúrese de tener todas las piezas. Compare las piezas con la lista de los aditamentos. No intente instalar el producto si falta alguna pieza o si estas están dañadas.

Tiempo estimado de ensamblaje: 45 minutos.

Herramientas necesarias para el ensamblaje (no se incluyen):
Destornillador Phillips y calafateo de silicona.

INSTRUCCIONES DE ENSAMBLAJE E INSTALACIÓN

Desconecte la alimentación a la caja eléctrica y retire la lámpara antigua. Si la lámpara antigua está conectada a una caja eléctrica mediante más de dos conductores, marque los conductores para que pueda identificarlos y usar los correctos.

1. Pase los conductores de suministro por la abertura central grande de la abrazadera de montaje (CC). Coloque la abrazadera de montaje sobre la caja eléctrica y asegúrese de que las salientes del orificio de montaje roscadas estén en la posición de las manecillas del reloj a las 12 y a las 6. Use los tornillos para metal (AA o BB) que encajen en la caja eléctrica y asegure la abrazadera de montaje a la caja eléctrica.

Aditamentos utilizados

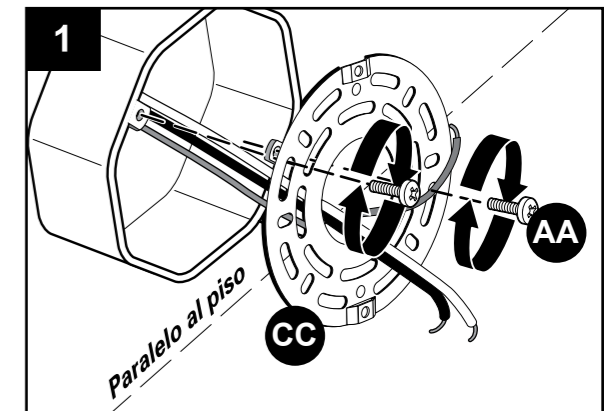

AA	Tornillo para metal		x 2
BB			
CC	Placa de montaje		x 1



INSTRUCCIONES DE ENSAMBLAJE E INSTALACIÓN

2. Para garantizar la seguridad y un funcionamiento adecuado, la lámpara (A) debe tener una puesta a tierra adecuada. Si no conoce los métodos para conectar la lámpara a tierra adecuadamente, consulte a un electricista calificado. Si la caja eléctrica es de metal y ya está conectada a tierra, simplemente debe fijar el extremo desnudo del conductor de puesta a tierra verde/de cobre a la abrazadera de montaje con el tornillo de puesta a tierra verde (EE). Si la caja eléctrica no cuenta con puesta a tierra o es de plástico, conecte el conductor de puesta a tierra verde/de cobre de la lámpara Y el conductor de puesta a tierra verde/de cobre dentro de la caja eléctrica a la abrazadera de montaje con el tornillo de puesta a tierra verde. Después de conectar a tierra correctamente, conecte los terminales de suministro de la caja eléctrica a los terminales de la lámpara con los empalmes plásticos (DD). El terminal negro de la lámpara se conecta al terminal de suministro negro y el terminal blanco de la lámpara se conecta al terminal de suministro blanco. Apriete bien los empalmes plásticos (CC) para evitar que se aflojen los conductores. Si no está seguro si están lo suficientemente apretados, asegure los empalmes plásticos (CC) con cinta aislante.

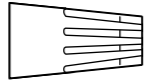
Aditamentos utilizados

DD	Empalme plástico		x 3
EE	Tornillo de conexión a tierra		x 1

3. Coloque la placa para pared de la lámpara sobre la abrazadera de montaje. Use los tornillos para metal (AA) para asegurar la lámpara en abrazadera de montaje. Apriete firmemente los tornillos. Si instala la lámpara en un alero, coloque el cabezal del sensor con los controles de ajuste y los orificios de drenaje hacia abajo para evitar que el agua los dañe. La posición del cabezal del sensor no debe superar los 45 grados con respecto a la horizontal.

Aditamentos utilizados

AA	Tornillo para metal		x 2
-----------	---------------------	---	-----

4. Cada cabezal de iluminación se puede ajustar en el brazo y en la base de la lámpara.

5. Restaure la alimentación a la caja eléctrica en el interruptor de circuito o el panel de fusibles. Asegúrese de que el interruptor de pared que controla la caja eléctrica aún esté en la posición de apagado hasta que pueda revisar correctamente el funcionamiento de la lámpara.

FUNCIONAMIENTO Y CONFIGURACIÓN

La lámpara viene con un sensor de movimiento de 180 grados y un sensor anochecer-amanecer integrado. El sensor anochecer-amanecer desactiva el detector de movimiento durante las horas de luz diurna, y solo permite que se active el sensor de movimiento en la noche. La luz de seguridad no se activará durante las horas de luz diurna sin importar si detecta movimiento o no.

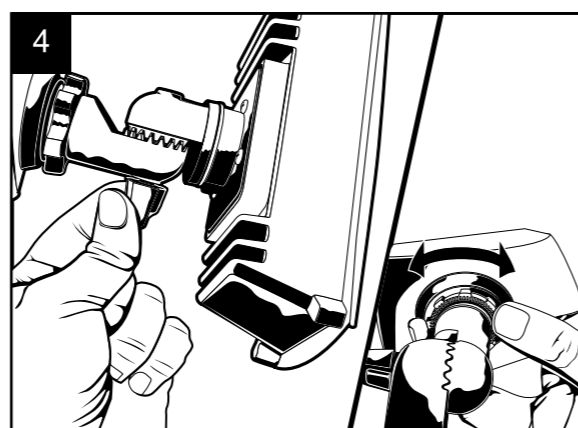
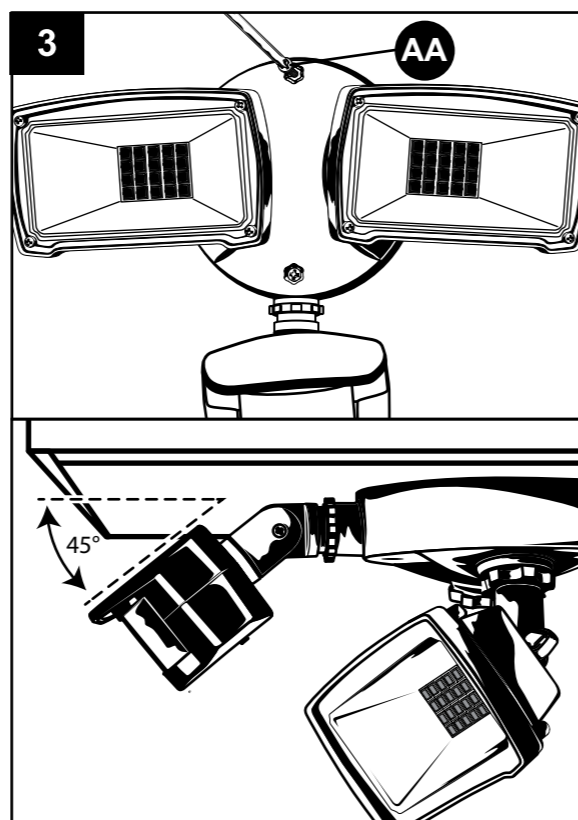
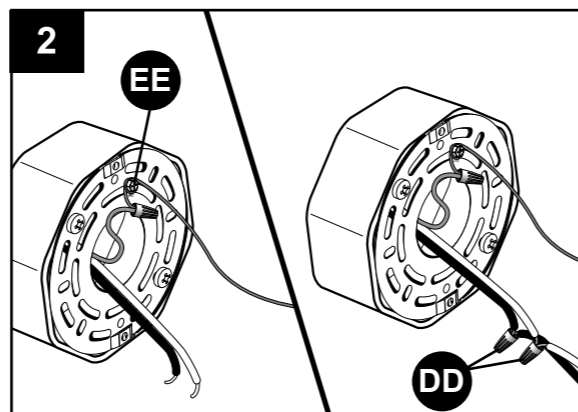

INSTRUCCIONES DE FUNCIONAMIENTO

1. El interruptor en la superficie inferior del sensor de movimiento tiene cuatro configuraciones:

PRUEBA-1-5-10

En la posición "PRUEBA", el sensor de movimiento encenderá las luces durante 40 segundos después de dar alimentación a la lámpara. Para probar su lámpara, cambie el interruptor que controla la alimentación a la lámpara a la posición encendido. Las luces se encenderán durante 40 segundos sin importar si hay movimiento o no, y sin importar si es de día o de noche. Deje el interruptor en la configuración "PRUEBA" y ajuste el grado de sensibilidad pasando a través del área de detección del sensor. La luz se encenderá solo si detecta movimiento. Cuando el movimiento se detenga la luz se apagará en 5 segundos.

2. También hay una perilla giratoria en la parte inferior del sensor de movimiento marcada:

SENSITIVITY

El girar esta perilla en dirección de las manecillas del reloj aumenta la detección del sensor de movimiento hasta una distancia de 18,29 m. Gire la perilla en dirección contraria a las manecillas del reloj para disminuir la detección hasta a 1,52 m. Es posible que sea necesario ajustar la perilla "SENSITIVITY" varias veces hasta que encuentra la configuración adecuada para su instalación particular. NOTA: El aumento de detección para distancias largas (hasta 18,29 m) aumenta la probabilidad de falsas activaciones. Para lograr un rendimiento de rango máximo, deje funcionar la lámpara en cualquier modo (con alimentación) durante al menos 48 horas.

3. La cobertura de 180 grados del detector de movimiento se mide lado a lado. Por lo tanto, el sensor detectará mejor el movimiento a lo largo de su campo de visión (lado a lado) que el movimiento que viene directamente al sensor (acercándose y alejándose). Ajuste el cabezal del sensor de movimiento de modo que vea el movimiento que se mueve a lo largo del área de cobertura. Asegúrese de que el cabezal del sensor esté posicionado con la mica frontal ligeramente hacia abajo (ángulo de 5°-15°) para evitar que se acumule agua en el cabezal del sensor. No apunte el sensor de movimiento a un cuerpo de agua, arbustos o plantas que se puedan mover con el viento, circulación pedestre, autos que se desplazan, etc., ya que activarán el sensor de movimiento.

4. Después de probar el correcto funcionamiento y detección de la lámpara, desplace el interruptor hacia la posición "1, 5 o 10". Cada una de estas posiciones permite que la lámpara entre en el modo de detección movimiento automática. Cada una de estas configuraciones indica el lapso que la luz permanecerá encendida después de detectar movimiento. Si está en la configuración "1", las luces se encenderán durante 1 minuto después de detectar el movimiento y luego se apagarán, y regresarán al modo de detección de movimiento automático. Respectivamente, cuando está configurado para "5", las luces permanecerán encendidas durante 5 minutos después de detectar movimiento. Si está configurado para "10", las luces permanecerán encendidas durante 10 minutos después de detectar movimiento. Si se detecta nuevo movimiento continuo durante el ciclo de encendido de las luces, estas permanecerán encendidas hasta que el movimiento cese.

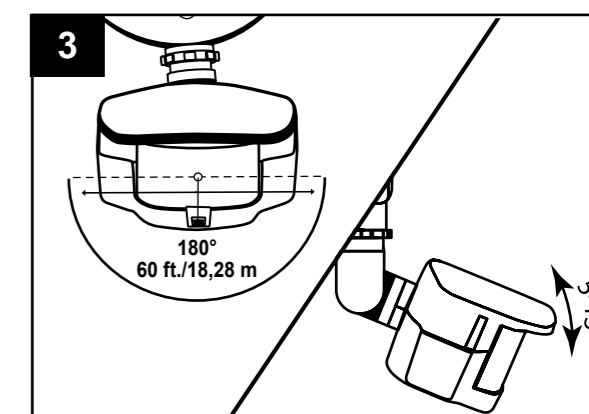
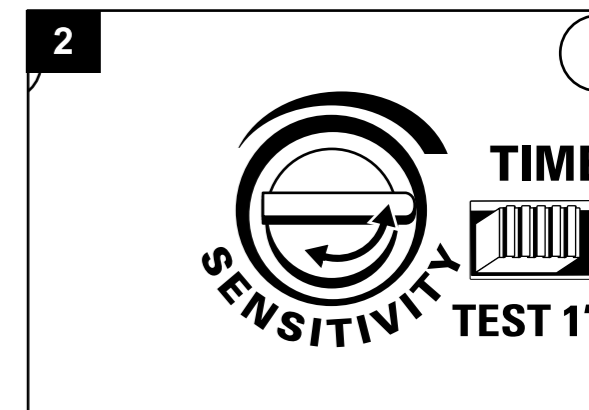
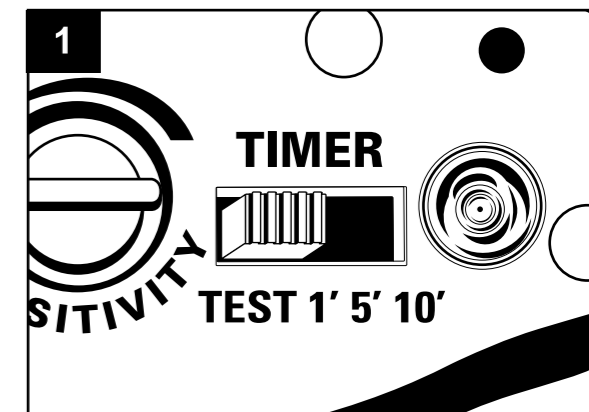

INSTRUCCIONES DE FUNCIONAMIENTO

5. Para poder encender la luz de seguridad manualmente desde el interior de su casa, cambie el interruptor de luz a apagado y a encendido en menos de 2 segundos. La luz de seguridad se encenderá y permanecerá encendida durante aproximadamente 8 horas, o hasta que el sensor anochecer-amanecer detecte la luz de la mañana. Cuando el sensor anochecer-amanecer detecte luz, el modo manual de encendido automáticamente regresará a su configuración original de modo de detección de movimiento automático. En cualquier momento mientras esté en el modo de encendido manual puede regresar al modo de detección de movimiento automático, para esto cambie el interruptor de luz de la pared a apagado y a encendido otra vez en menos de 2 segundos.

6. Después de verificar que la luz de seguridad funciona correctamente, aplique un pequeño cordón de masilla de silicona (no se incluyen) alrededor del perímetro de la cobertura de la carcasa posterior para evitar que ingrese agua en el compartimiento eléctrico.

7. Presione las tapas de silicona para que calcen en las aberturas para los tornillos de montaje y así evitar que ingrese agua en la carcasa.

Aditamentos utilizados

FF Tapas de silicona  x 2

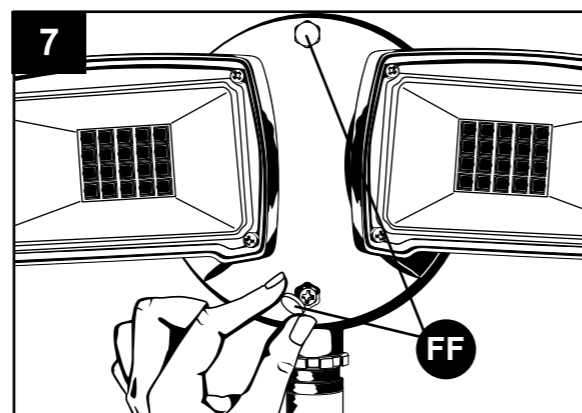
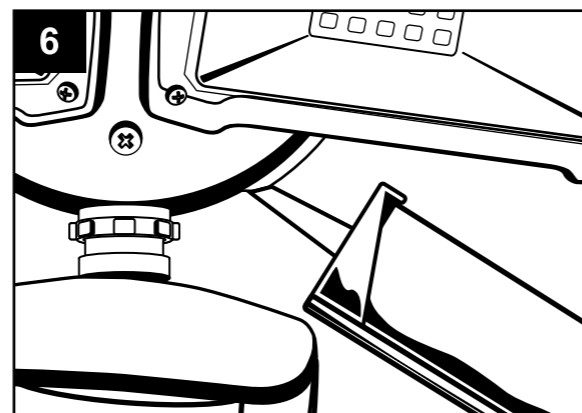

MANTENIMIENTO

• Limpie la lámpara y el difusor periódicamente con un paño suave y un limpiador para vidrios suave y no abrasivo. NO use solventes ni limpiadores que contengan agentes abrasivos. Cuando limpie la lámpara, asegúrese de cortar la alimentación eléctrica y de no rociar limpiador líquido directamente sobre alguna parte de la lámpara o de las bombillas LED.

FUNCIONAMIENTO DE LA LUZ DE SEGURIDAD

MODO	INTERRUPTOR DESLIZANTE	INTERRUPTOR DE PARED	DETECCIÓN
Modo prueba	Prueba	Encendido	Cualquier configuración
Modo de detección de movimiento automático	1, 5 ó 10 minutos	Encendido	Cualquier configuración
Modo de encendido manual	1, 5 ó 10 minutos	Cambio de apagado a encendido en menos de 2 segundos	Cualquier configuración
Regreso al modo de detección de movimiento automático	1, 5 ó 10 minutos	Cambio de apagado encendido en menos de 2 segundos	Cualquier configuración

SOLUCIÓN DE PROBLEMAS

PROBLEMA	CAUSA POSIBLE	ACCIÓN CORRECTIVA
La luz no se enciende en la noche cuando detecta movimiento.	<ol style="list-style-type: none"> 1. La lámpara no recibe alimentación. 2. Otra fuente de luz está haciendo que la luz de seguridad crea que es de día. 3. El cableado dentro de la caja eléctrica está suelto. 	<ol style="list-style-type: none"> 1. Verifique que el interruptor de circuito o que el interruptor de pared tengan alimentación. 2. Apague las luces circundantes o cambie la dirección del cabezal del sensor. 3. DESPUÉS de cortar la alimentación a la lámpara, vuelva a conectar los conductores sueltos.
La luz de seguridad se enciende en el día.	<ol style="list-style-type: none"> 1. El sensor anochecer-amanecer está en un área cubierta y piensa que es de noche. 2. El sensor anochecer-amanecer está defectuoso. 	<ol style="list-style-type: none"> 1. Dirija una linterna hacia el sensor de luz. Si la luz de seguridad se apaga, la lámpara está instalada en un área que no permite que pase suficiente luz al sensor. Coloque la luz de seguridad en otra ubicación. 2. Si la garantía está en vigencia, llame al Servicio al Cliente.
La luz de seguridad cambia de encendido a apagado continuamente	<ol style="list-style-type: none"> 1. El sensor anochecer-amanecer está detectando luz reflejada de la luz de seguridad. 	<ol style="list-style-type: none"> 1. Cambie la posición del cabezal de luz para apuntar la luz lejos de superficies que reflejan. 2. Pongo un pedazo pequeño de cinta aislante negra sobre el control del sensor anochecer-amanecer. 3. Cambie la lámpara con luz de seguridad a otra ubicación en donde ya no cause luz reflejada.
La luz de seguridad se enciende sin razón aparente en la noche.	<ol style="list-style-type: none"> 1. La luz detecta movimiento en la zona de detección. 	<ol style="list-style-type: none"> 1. Asegúrese de que el sensor no detecte objetos que se mueven, como arbustos, árboles, circulación, agua, etc. 2. Pruebe el sensor de movimiento, para esto cubra la mica con cartón para bloquear la vista. Si la luz se apaga, hay algo en la zona de detección que activa el sensor. Cambie el sensor de movimiento de posición o cambie la detección (distancia) del sensor.

GARANTÍA

El fabricante garantiza que este accesorio para iluminación estará libre de defectos de materiales y fabricación durante un período de (3) años a partir de la fecha de compra original por el consumidor. Repararemos o reemplazaremos (a opción nuestra) la unidad en el color y estilo originales, si se encuentran disponibles, o en un color y un estilo similares si el artículo original ha sido discontinuado, sin cargo alguno. El fabricante garantiza las luces LED durante 3 años, siempre y cuando el accesorio para iluminación no se utilice en una aplicación comercial en la que esté encendido 24 horas al día, pero se utilice en un entorno residencial durante 3-5 horas al día. Las unidades defectuosas deben ser empaquetadas apropiadamente y enviadas al fabricante con una carta de explicación y su recibo de compra original en el cual se muestre la fecha de compra. Llame al 1-866-994-4148 para obtener un número de autorización de devolución y una dirección donde enviar su producto defectuoso. Nota: No se aceptarán envíos contra reembolso (C.O.D.). La responsabilidad del fabricante está limitada en cualquier caso al reemplazo del producto accesorio para iluminación defectuoso. El fabricante no será responsable por ninguna otra pérdida, daño o lesión que el producto cause. Esta limitación a la responsabilidad del fabricante incluye toda pérdida, daño o lesión que (I) sea a una persona o un bien u otra cosa; (II) sea de carácter incidental o emergente; (III) se base en teorías de garantía, contrato, negligencia, responsabilidad estricta, agravio o de otro tipo; o (IV) se relacione, directa o indirectamente, con la venta, el uso o la reparación del producto. Esta garantía le confiere a usted derechos específicos y es posible que usted tenga también otros derechos que varían de un estado a otro.

Utilitech y el diseño UT® son marcas registradas de LF, LLC. Todos los derechos reservados.

Impreso en China