

Traynor

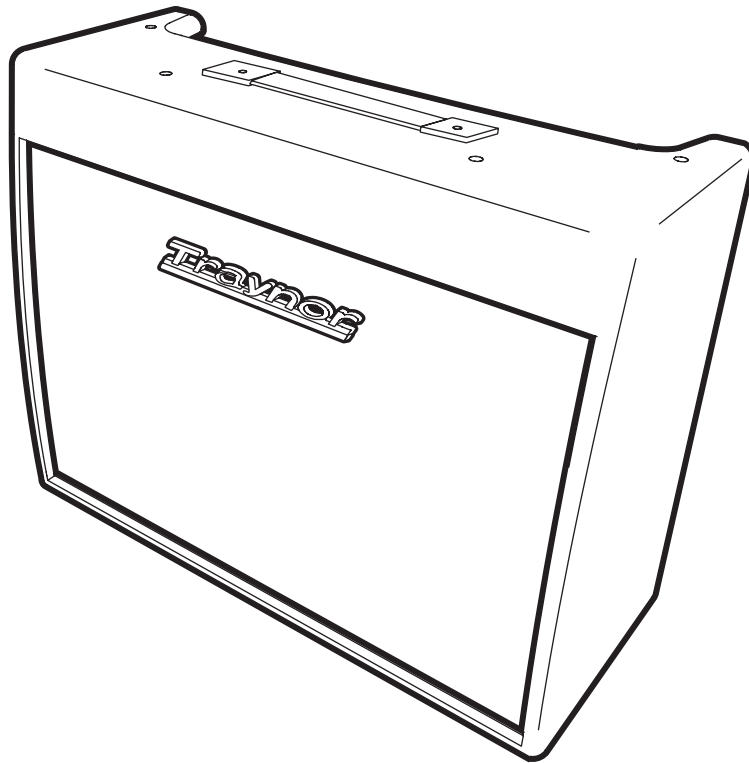

MODEL TYPE: YS1003

Custom Valve YCV40

ALL TUBE GUITAR AMPLIFIER

IMPORTANT SAFETY INSTRUCTIONS



This lightning flash with arrowhead symbol, within an equilateral triangle, is intended to alert the user to the presence of uninsulated "dangerous voltage" within the product's enclosure that may be of sufficient magnitude to constitute a risk of electric shock to persons.

Ce symbole d'éclair avec tête de flèche dans un triangle équilatéral est prévu pour alerter l'utilisateur de la présence d'un « voltage dangereux » non-isolé à proximité de l'enceinte du produit qui pourrait être d'ampleur suffisante pour présenter un risque de choc électrique.



CAUTION AVIS

**RISK OF ELECTRIC SHOCK
DO NOT OPEN**

**RISQUE DE CHOC ELECTRIQUE
NE PAS OUVRIR**



The exclamation point within an equilateral triangle is intended to alert the user to the presence of important operating and maintenance (servicing) instructions in the literature accompanying the appliance.

Le point d'exclamation à l'intérieur d'un triangle équilatéral est prévu pour alerter l'utilisateur de la présence d'instructions importantes dans la littérature accompagnant l'appareil en ce qui concerne l'opération et la maintenance de cet appareil.



S2125A

FOLLOW ALL INSTRUCTIONS

**Instructions pertaining to a risk of fire,
electric shock, or injury to a person**

**CAUTION: TO REDUCE THE RISK OF ELECTRIC
SHOCK, DO NOT REMOVE COVER (OR BACK).**

NO USER SERVICEABLE PARTS INSIDE.

**REFER SERVICING TO QUALIFIED
SERVICE PERSONNEL.**

SUIVEZ TOUTES LES INSTRUCTIONS

**Instructions relatives au risque de feu,
choc électrique, ou blessures aux personnes**

**AVIS: AFIN DE REDUIRE LES RISQUE DE CHOC
ELECTRIQUE, N'ENLEVEZ PAS LE COUVERT (OU LE
PANNEAU ARRIERE) NE CONTIENT AUCUNE PIECE**

REPARABLE PAR L'UTILISATEUR.

**CONSULTEZ UN TECHNICIEN QUALIFIE
POUR L'ENTRETIEN**

Read Instructions: The Owner's Manual should be read and understood before operation of your unit. Please, save these instructions for future reference and heed all warnings.

Clean only with dry cloth.

Packaging: Keep the box and packaging materials, in case the unit needs to be returned for service.

Warning: To reduce the risk of fire or electric shock, do not expose this apparatus to rain or moisture. *Do not use this apparatus near water!*

Warning: When using electric products, basic precautions should always be followed, including the following:

Power Sources

Your unit should be connected to a power source only of the voltage specified in the owners manual or as marked on the unit. This unit has a polarized plug. Do not use with an extension cord or receptacle unless the plug can be fully inserted. Precautions should be taken so that the grounding scheme on the unit is not defeated. An apparatus with CLASS I construction shall be connected to a Mains socket outlet with a protective earthing ground. Where the MAINS plug or an appliance coupler is used as the disconnect device, the disconnect device shall remain readily operable.

Hazards

Do not place this product on an unstable cart, stand, tripod, bracket or table. The product may fall, causing serious personal injury and serious damage to the product. Use only with cart, stand, tripod, bracket, or table recommended by the manufacturer or sold with the product. Follow the manufacturer's instructions when installing the product and use mounting accessories recommended by the manufacturer. Only use attachments/accessories specified by the manufacturer

Note: Prolonged use of headphones at a high volume may cause health damage on your ears.

The apparatus should not be exposed to dripping or splashing water; no objects filled with liquids should be placed on the apparatus.

Terminals marked with the "lightning bolt" are hazardous live; the external wiring connected to these terminals require installation by an instructed person or the use of ready made leads or cords.

Ensure that proper ventilation is provided around the appliance. Do not install near any heat sources such as radiators, heat registers, stoves, or other apparatus (including amplifiers) that produce heat.

No naked flame sources, such as lighted candles, should be placed on the apparatus.

Power Cord

Do not defeat the safety purpose of the polarized or grounding-type plug. A polarized plug has two blades with one wider than the other. A grounding type plug has two blades and a third grounding prong. The wide blade or the third prong are provided for your safety. If the provided plug does not fit into your outlet, consult an electrician for replacement of the obsolete outlet. The AC supply cord should be routed so that it is unlikely that it will be damaged. Protect the power cord from being walked on or pinched particularly at plugs. If the AC supply cord is damaged DO NOT OPERATE THE UNIT. To completely disconnect this apparatus from the AC Mains, disconnect the power supply cord plug from the AC receptacle. The mains plug of the power supply cord shall remain readily operable.

Unplug this apparatus during lightning storms or when unused for long periods of time.

Service

The unit should be serviced only by qualified service personnel. Servicing is required when the apparatus has been damaged in any way, such as power-supply cord or plug is damaged, liquid has been spilled or objects have fallen into the apparatus, the apparatus has been exposed to rain or moisture, does not operate normally, or has been dropped.

Veillez Lire le Manuel: Il contient des informations qui devraient étre comprises avant l'opération de votre appareil. Conservez. Gardez S.V.P. ces instructions pour consultations ultérieures et observez tous les avertissements.

Nettoyez seulement avec le tissu sec.

Emballage: Conservez la boîte au cas où l'appareil devait étre retourner pour réparation.

Avertissement: Pour réduire le risque de feu ou la décharge électrique, n'exposez pas cet appareil à la pluie ou à l'humidité. *N'utilisez pas cet appareil près de l'eau!*

Attention: Lors de l'utilisation de produits électrique, assurez-vous d'adhérer à des précautions de bases incluant celle qui suivent:

Alimentation

L'appareil ne doit étre branché qu'à une source d'alimentation correspondant au voltage spécifié dans le manuel ou tel qu'indiqué sur l'appareil. Cet appareil est équipé d'une prise d'alimentation polarisée. Ne pas utiliser cet appareil avec un cordon de raccordement à moins qu'il soit possible d'insérer complètement les trois lames. Des précautions doivent étre prises afin d'éviter que le système de mise à la terre de l'appareil ne soit désengagé. Un appareil construit selon les normes de CLASS I devrait étre raccordé à une prise murale d'alimentation avec connexion intacte de mise à la masse. Lorsqu'une prise de branchement ou un coupleur d'appareils est utilisée comme dispositif de débranchement, ce dispositif de débranchement devra demeurer pleinement fonctionnel avec raccordement à la masse.

Risque

Ne pas placer cet appareil sur un chariot, un support, un trépied ou une table instables. L'appareil pourrait tomber et blesser quelqu'un ou subir des dommages importants. Utiliser seulement un chariot, un support, un trépied ou une table recommandés par le fabricant ou vendus avec le produit. Suivre les instructions du fabricant pour installer l'appareil et utiliser les accessoires recommandés par le fabricant. Utilisez seulement les attachements/accessoires indiqués par le fabricant

Note: L'utilisation prolongée des écouteurs à un volume élevé peut avoir des conséquences néfastes sur la santé sur vos oreilles. .

Il convient de ne pas placer sur l'appareil de sources de flammes nues, telles que des bougies allumées.

L'appel ne doit pas étre exposé à des égouttements d'eau ou des éclaboussures et qu'aucun objet rempli de liquide tel que des vases ne doit étre placé sur l'appareil.

Assurez que l'appareil est fourni de la propre ventilation. Ne procédez pas à l'installation près de source de chaleur tels que radiateurs, registre de chaleur, fours ou autres appareils (incluant les amplificateurs) qui produisent de la chaleur.

Les dispositifs marqués d'une symbole "d'éclair" sont des parties dangereuses au toucher et que les câblages extérieurs connectés à ces dispositifs de connexion extérieure doivent étre effectués par un opérateur formé ou en utilisant des cordons déjà préparés.

Cordon d'Alimentation

Ne pas enlever le dispositif de sécurité sur la prise polarisée ou la prise avec tige de mise à la masse du cordon d'alimentation. Une prise polarisée dispose de deux lames dont une plus large que l'autre. Une prise avec tige de mise à la masse dispose de deux lames en plus d'une troisième tige qui connecte à la masse. La lame plus large ou la tige de mise à la masse est prévu pour votre sécurité. La prise murale est désuète si elle n'est pas conçue pour accepter ce type de prise avec dispositif de sécurité. Dans ce cas, contactez un électricien pour faire remplacer la prise murale. Évitez d'endommager le cordon d'alimentation. Protégez le cordon d'alimentation. Assurez-vous qu'on ne marche pas dessus et qu'on ne le pince pas en particulier aux prises. N'UTILISEZ PAS L'APPAREIL si le cordon d'alimentation est endommagé. Pour débrancher complètement cet appareil de l'alimentation CA principale, déconnectez le cordon d'alimentation de la prise d'alimentation murale. Le cordon d'alimentation du bloc d'alimentation de l'appareil doit demeurer pleinement fonctionnel.

Débranchez cet appareil durant les orages ou si inutilisé pendant de longues périodes.

Service

Consultez un technicien qualifié pour l'entretien de votre appareil. L'entretien est nécessaire quand l'appareil a été endommagé de quelque façon que se soit. Par exemple si le cordon d'alimentation ou la prise du cordon sont endommagés, si il y a eu du liquide qui a été renversé à l'intérieur ou des objets sont tombés dans l'appareil, si l'appareil a été exposé à la pluie ou à l'humidité, si il ne fonctionne pas normalement, ou a été échappé.

Traynor



The Traynor YCV40 / YCV40T Introduction

The *Traynor YCV40 / YCV40T* is a professional all-tube guitar combo. It draws on the rich tradition of *Traynor* guitar amplifiers and combines the best of vintage design combined with modern principles, manufacturing techniques, and technology.

Features

- **100%** Designed & Manufactured in **North America**.
- All-tube design with two **5881WXT** and three **12AX7A Premium** tubes.
- A Single 12 inch (2x10-inch on YCV40T) **Celestion®** speaker for great classic sound and performance.
- Using *all* plywood for the construction of the cabinet guarantees the durability and rigidity that made *Traynor* famous.
- Separate tone controls on each of the two channels (lead and clean), for flexibility.
- Classic *Long-Style Accutronics® Reverb*, with *dual springs*, for authentic vintage sound.
- External speaker jack for the ultimate in versatility.
- **Traynor TFS-2B** latching dual-footswitch, with 10-foot cable included.
- A special DC powered filament supply on preamp tubes ensures reduced hum.
- Auto-balancing bias supply means no need for matched pairs of output tubes or bias adjustments, allowing extremely easy emergency tube replacement.
- Fully regulated power supply ensures ultra low noise.
- The **best** warranty in the business: a 2-year unlimited, transferable “even if you break it” warranty (*valid in the USA and Canada only*).

Channel 1 ⑤ ⑦

Channel 1 is the lead/overdrive channel and is selected in one of two ways, via the Channel Select switch on the control panel, or via the Channel Select button on the supplied footswitch* pedal. A Yellow LED located next to the Channel 1 Volume control illuminates when Channel 1 is active.

**Note: Plugging in the footswitch deactivates the panel-mounted Channel and Boost controls.*

Gain & Volume Controls ②

Channel 1 uses a Gain control in conjunction with a Volume control to control the amount of tube-based overdrive and volume. The Gain control is used to adjust the amount of overdrive, while the Volume control allows you to set the actual loudness of the amplifier.



Traynor

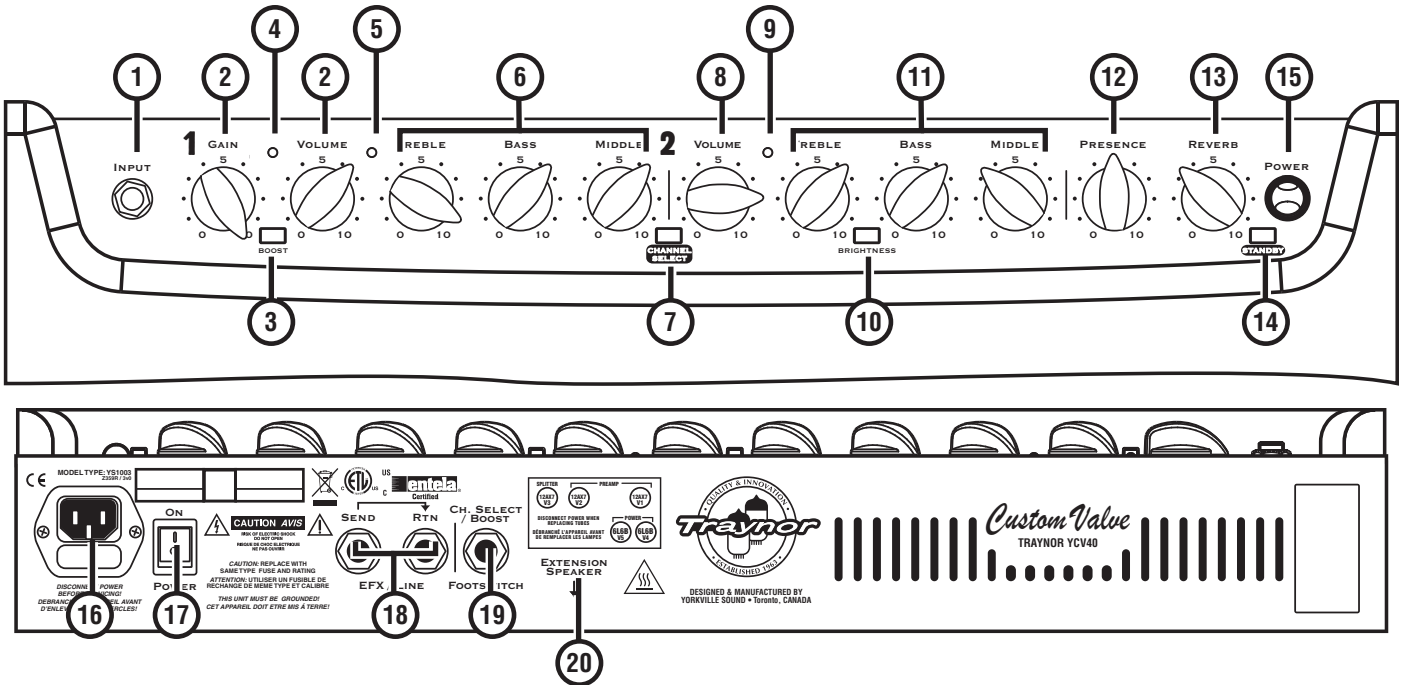

Chassis Layout

Top

- ① **Input** jack – 1/4 inch phone jack.
- ② **Channel 1 Gain & Volume** Controls.
- ③ **Channel 1 Boost** Switch – Activates the boost circuitry.
- ④ **Boost LED** – Illuminated Red when the boost is active.
- ⑤ **Channel 1 Indicator LED** – Illuminates Yellow when active.
- ⑥ **Channel 1 Tone Controls** – **Treble, Bass, and Middle.**
- ⑦ **Channel Select** Switch – **Channel 1** is optimized for lead, **Channel 2** for clean sound
- ⑧ **Channel 2 Volume** Control.
- ⑨ **Channel 2 Indicator LED** – Illuminates Green when active.
- ⑩ **Channel 2 Brightness** Switch – Add *sparkle* to your clean sound.
- ⑪ **Channel 2 Tone Controls** – **Treble, Bass, and Middle.**
- ⑫ **Presence** Control – Adding that cutting *edge* in your lead or clean sound.
- ⑬ **Reverb** Control – Adjusts the **Accutronics®** reverb level for both channels.
- ⑭ **Standby** Switch – Activates standby mode to keep the tubes warm while the amp is not in use.
- ⑮ **Power** Indicator Jewel – Illuminates Red when in **Active** mode, and Yellow when in **Standby** mode.

Rear

- ⑮ **Fuse and Power Cord**
- ⑰ **Power** Switch.
- ⑱ **Send / Rtn (Efx/Line)** jacks – 1/4 inch phone Input and Output jacks.
- ⑲ **Channel Select Footswitch** jack – uses a 1/4 inch TRS standard latching dual-footswitch.
- ⑳ **Extension Speaker** jack – 1/4 inch phone jack.



Boost Switch ③ ④

A boost circuit is included to help you achieve 'a-bit-more' overdrive for leads. The boost can be selected via the front panel switch or through the supplied footswitch pedal. A Red LED illuminates to indicate when the boost is active.

Channel 1 Tone Controls ⑥

The Treble, Bass, and Middle tone controls are used to help you shape your sound. They are *post-gain* and *pre-volume*. These are active only when Channel 1 is selected.

Channel 2 ⑧ ⑨ ⑪

Channel 2 is the clean channel and thus has no Gain control. In other respects the layout is the same as that of Channel 1, with independent Volume and Treble, Bass, and Middle tone controls. When channel 2 is active the green LED located next to the Channel 2 Volume control is illuminated.

Brightness Switch ⑩

Channel 2 includes a Brightness switch that activates a circuit to provide additional treble boost to help make your tone *sparkle*.

Master Controls

Presence Control ⑫

The rotary Presence control is part of the Master Control and adjusts the amount of *edge* or *presence* (upper midrange) on your overall sound.

Reverb Control ⑬

The Master Control section also includes a rotary Reverb control that adjusts the overall reverb level for both channels. The YCV40/YCV40T is equipped with a long-style Accutronics® dual-spring reverb for authentic vintage reverb.



Standby Switch & Indicator ⑭ ⑮

This switch controls the high voltage power being supplied to the tubes. This mode effectively keeps the tubes *warmed up* when the amp is not in use. The large, jewel indicator on the front panel glows Red when the amp is fully powered-up and changes to Yellow when the high voltage circuit has been turned off. Putting the amp into Standby mode (i.e. during set breaks) shuts off the amplifier output stage and effectively increases tube life by reducing wear on the tubes.

EFX / LINE Send & Return Jacks ⑯

The Send and Rtn jacks of the YCV40/YCV40T allow convenient use of an external effect unit. Simply connect a 1/4 inch phone cable to the Send jack of the YCV40/YCV40T and then connect this cable to the Input of your effects unit. To send the processed signal back to the YCV40, connect the output of the effects unit to the Rtn jack of the YCV40/YCV40T.

The 1/4 inch TRS Send jack can be used as part of an effects loop in conjunction with the Rtn jack. It can also be used as a direct line out (preamp-out). The -10dBu output is ideal for most guitar effects pedals and professional signal processors. You can also use this output to *slave* the YCV40/YCV40T with another guitar amplifier by plugging into the Rtn jack of the *slave* amplifier.

The 1/4 inch TRS Rtn jack can be used as your return jack for your effects loop. It accepts an input signal that is passed to the power amplifier, so it can be used as a power amp in. The Master Control section regulates the signal, so you can add Reverb as well as Presence.

Footswitch Jack ⑰

Connecting a footswitch to the 1/4 inch TRS Footswitch jack deactivates the control panel mounted Channel Select and Boost switches. These functions are then activated exclusively by the pedal. The included footswitch features dual-latching switches, each with a separate LED indicator.



The switching is accomplished with internal relays so there is no audible noise flowing through the footswitch cable. Footswitch-induced noise is never an issue. The YCV40/YCV40T is compatible with most aftermarket latching dual-footswitch pedals.



External Speaker Jack/s ²⁰

These *under-the-chassis* mounted 1/4 inch jacks allow convenient connection of an 8-ohm external speaker cabinet. If you disconnect the internal 12 inch Celestion® speaker (2x10 inch on YCV40T), you can connect up to two 8-ohm external cabinets.

Replacement Tube Selection & Bias

These YCV amplifiers come from the factory equipped with matched 6L6 output tubes (YCV50B uses matched EL34 output tubes). The circuitry has been designed to accommodate any type of EL34/6CA7 as well as any type of 6L6/5881 output tubes (as long as the four, or two, output tubes are of a matching type). The amplifier has also been equipped with bias sensing points for each of the output tubes as well as a recessed bias adjustment trim pot. This makes tube replacement quick and easy.

***We recommend adjusting the zero signal bias to +75 mV +/-10mV DC at each of the test points. Please refer servicing to qualified personnel.*



Specifications

Electronics

Vacuum Tubes	2 x 5881WXT (alt 6L6B) 3 x 12AX7 (alt 7025A) DC powered filament supply on preamp tubes
Bias Supply	Autobalancing
Power Output	40 Watts RMS
Speaker	YCV40: 12 inch Celestion® speaker YCV40T: 2x10 inch Celestion® speakers
Channels	one lead & one clean channel
Input Impedance	1 Meg ohm
Tone Controls	Separate tone controls on both channels (Treble, Bass, & Middle) Presence and Reverb on Master Section
Reverb	Accutronics® long-reverb with dual-springs
Power Supply	Fully regulated

Connectors

Input Jack	1/4 inch phone jack
Send Jack	Balanced 1/4 inch TRS (Tip-positive / Ring-negative / Sleeve-ground)
Return Jack	Unbalanced 1/4 inch phone jack, 10kohms
Speaker Jacks	Two 1/4 inch phone jacks
Footswitch Jack	1/4 inch TRS, accepts a standard, latching dual-footswitch & connecting cable

Cabinet

Cabinet Construction	all plywood
Covering	Leatherette
Grille	Perforated 18 gauge painted steel with silver cloth covering
Dimensions (WxHxD)	23.0 inch x 18.5 inch x 9.0 inch 58.4 x 46.9 x 22.8 cm
Weight	45 lbs (20.4 kg)

Power Requirements

120V	60Hz 1.0A
230V	50Hz 0,5A

Warranty *Two-year, unlimited (even if you break it!) transferable warranty**
(valid in USA and Canada only)

Footswitch Included Two button (Channel Select / Boost)
with separate LED indicators

Traynor



Traynor YCV40 / YCV40T

Introduction

Le *Traynor YCV40/YCV40T* est amplificateur professionnel à lampe pour guitare. Il s'inspire d'une riche tradition d'amplificateur pour guitare *Traynor* et combine les éléments les plus convoités des designs classiques et modernes avec les nouvelles technologies de fabrication.

Caractéristiques

- De conception et fabrication **Nord Américaine** à 100%!
- Design entièrement à lampe avec deux **5881WXT** et trois **12AX7A premium**.
- Haut-parleur 12" (*YCV40T*: 2 haut-parleur 10") **Celestion** pour un son et une performance classique superbe.
- Construction en contre plaqué balte qui garantie un enceinte rigide et durable.
- Contrôles de tonalité séparés pour chacun des deux canaux (saturé et claire) pour une grande souplesse.
- Réverbération **Accutronics** classique avec double ressort pour un son traditionnel classique.
- Prise pour haut-parleur externe pour un plus grande souplesse.
- Commutateur au pied Double *Traynor TFS-2B*. Câble de 10 pieds inclus.
- Alimentation de filament spécial sur les lampes de préamplificateur pour assurer un bourdonnement réduit.
- Auto équilibrage de la tension de polarisation. Il n'est donc pas nécessaire d'utiliser des lampe en paire équilibrée ou de faire ajuster l'équilibrage de la tension de polarisation. Cela permet les changements faciles de lampe en cas d'urgence.
- Alimentation stabilisée qui assure un niveau de bruit réduit.
- La **meilleur** garantie dans l'industrie. Deux ans, illimitée, transférable, "même si vous l'endommagez vous même"
(valide au Canada et aux États Unis seulement).

Canal 1 ⑤ ⑦

Le Canal 1 est utilisé pour les sons saturés d'accompagnement ou solo. Il est Commutable par le Sélecteur sur le panneau de contrôle ou par le bouton sélecteur de canal du commutateur au pied fournit avec l'amplificateur. Une DEL jaune près du contrôle de Volume du Canal 1 indique lorsque ce canal est sélectionné.



**Note: Les sélecteurs "boost"-et "channel"-du panneau de contrôle sont désactivés lorsque le commutateur au pied est branché à l'amplificateur.*

Contrôle de Volume et de Gain ②

Les contrôles de volume et de Gain du Canal 1 sont utilisés en conjonction pour permettre le réglage du niveau de saturation et de Volume du Canal 1. Le contrôle de gain est utilisé pour la saturation et le Volume pour le niveau de sortie de l'amplificateur.

Traynor

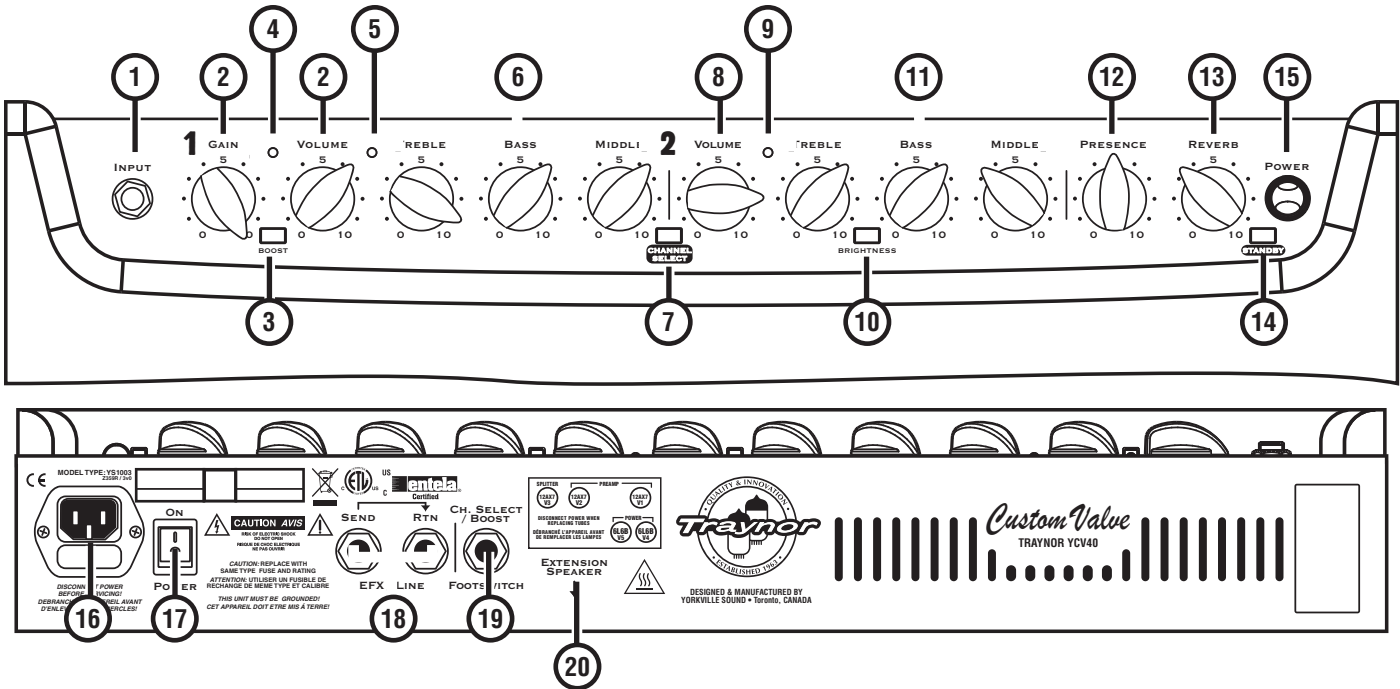

Disposition des Contrôles Sur le Châssis Panneau du Dessus

- ① Jack d'Entrée – type ¼ pouce
- ② Contrôle de Gain et de Volume pour le Canal 1.
- ③ Commutateur Boost pour le Canal 1 – met en marche le circuit de survoltage.
- ④ DEL Boost – Devient rouge lorsque le circuit de survoltage est activé.
- ⑤ DEL indicatrice Canal 1 – illuminée couleur jaune lorsque le Canal 1 est actif.
- ⑥ Contrôle de tonalité pour Canal 1 – Aiguës, Médianes, et Basses.
- ⑦ Sélecteur de canal – Le Canal 1 est optimisé pour les sons saturés, le Canal 2 pour les sons claires.
- ⑧ Contrôle de Volume du Canal 2.
- ⑨ DEL indicatrice Canal 2 – illuminée couleur verte lorsque le canal 2 est actif.
- ⑩ Commutateur de "Brightness"- pour le Canal 2 – ajoute de la brillance à votre son clair.
- ⑪ Contrôle de tonalité du Canal 2 – Aiguës, Médianes, et Basses.
- ⑫ Contrôle de Présence – ajoute du tranchant à votre son saturé ou clair.
- ⑬ Contrôle de Réverbération – ajuste le niveau du reverb Accutronics® pour les deux canaux.
- ⑭ Commutateur de mode d'Attente – Active le mode d'Attente (Standby) permettant de garder les lampes réchauffées quand vous n'utilisez pas l'amplificateur.
- ⑮ Voyant à facette qui indique l'alimentation. S'illumine en rouge lorsque l'amplificateur est en mode d'opération, en jaune quand il est en mode d'Attente (Standby).

Panneau Arrière

- ⑯ Fusible et Cordon d'Alimentation
- ⑰ Commutateur d'Alimentation
- ⑱ Prises "Send"- et "Rtn"- (Efx/Line) – prises d'entrée et de sortie type ¼ pouce-
- ⑲ Prise jack pour commutateur au pied qui permet de sélectionner les canaux. Utilisez un commutateur standard double à accrochage (Pointe-Bague-Manchon)
- ⑳ Prise pour haut-parleur externe – type ¼ pouce

Commutateur "Boost" ③ ④



Un circuit de survoltage est inclus pour vous permettre d'obtenir un son plus saturé. Il peut être activé par le commutateur du panneau de contrôle ou par le commutateur au pied fourni avec l'appareil. Quand le circuit de survoltage est actif, une DEL Rouge s'illumine.

Contrôle de Tonalité du Canal 1 ⑥

Des contrôle d'Aiguë de Basse et de Médianes sont prévues pour vous permettre de façonner le son à vos souhaits. Ils sont post-gain et *pré*-volume. Ces contrôles ne sont actifs que lorsque le canal 1 est sélectionné.

Canal 2 ⑧ ⑨ ⑪

Il a été conçu pour les sons claires et il n'a pas de contrôle de Gain. La disposition des autres contrôles est la même que sur le Canal 1 avec ses propres contrôles de Volume, Aiguës, Basses et Médianes. Une DEL Verte située près du contrôle de Volume du Canal 2 s'illumine lorsque ce canal est sélectionné.

Sélecteur "Brightness" ⑩

Sur le Canal 2, ce commutateur active un circuit qui ajoute une certaine brillance à votre son clair.

Contrôles Maîtres

Contrôle de Présence ⑫

Ce contrôle rotatif ajuste le niveau de tranchant dans le registre élevé des fréquences médianes.

Contrôle de Réverbération ⑬

Cette section inclue aussi un contrôle rotatif qui ajuste le niveau de Réverbération générale. Le reverb Accutronics® à double ressort du YCV40/YCV40T offre une sonorité classique authentique.

Commutateur et Indicateur "Standby" ⑭ ⑮



Ce commutateur contrôle la haute tension qui est acheminée aux lampes. Ce mode permet de garder les lampes réchauffées quand l'amplificateur n'est pas utilisé. Le gros indicateur à facette s'illumine en Rouge quand l'amplificateur est en mode d'utilisation et devient jaune quand le circuit de haute tension est désamorçé. Lorsqu'en mode "Standby," la section d'amplificateur de puissance est éteint permettant ainsi de prolonger la vie des lampes.

Jacks d'Envoi et de Retour "Efx / Line" ⑯

Les jacks "Send"-et "Rtn"- du YCV40/YCV40T per-mettent l'utilisation d'effet externe. Branchez simplement un fil avec connecteur ¼"-à la prise "Send"-du YCV40/YCV40T et branchez l'autre extrémité de ce fil à l'entrée de votre unité de traitement. Pour retourner le signal modifié au YCV40/YCV40T, branchez la sortie de l'unité de traitement au jack "Rtn"-du YCV40/YCV40T.

En plus de son utilisation en conjonction avec la prise "Rtn" pour former une boucle d'effet, la prise type pointe-bague-manchon "Send" peut être utilisée comme sortie ligne du préamplificateur. Le niveau de sortie de -10dB est idéal pour les pédales d'effet et les unités de traitement professionnels. Vous pouvez aussi utiliser cette sortie pour acheminer le signal du YCV40/YCV40T à un autre amplificateur. Pour ce faire, branchez la sortie du YCV40/YCV40T à la prise "Rtn"-de l'autre amplificateur.

La prise ¼" "Rtn"-peut être utilisée comme retour pour la boucle d'effet. Cette prise accepte les signaux qui sont ensuite acheminés à la section d'amplificateur de puissance et peut donc être utilisé comme prise d'entrée pour la section d'amplificateur de puissance. Ce signal peut être façonné avec les contrôles de réverbération et de Présence de la section maîtresse.

Prise Pour Commutateur au Pied ⑰



Lorsqu'une fiche ¼" est inséré à cette prise, les commutateurs "Channel Select"-et "Boost" situés sur le panneau de contrôle de l'amplificateur sont désactivés. Ces fonctions sont alors contrôlées exclusivement par le commutateur au pied. Le commutateur au pied qui est fournit avec l'amplificateur est doté de deux sélecteurs à accrochage, chacun avec sa propre DEL.

Des relais internes se chargent de la commutation éliminant ainsi les bruits audibles qui circulent dans le câble du commutateur. Les bruits induits par le commutateur ne sont donc jamais un problème. Le YCV40/YCV40T est compatible avec la plupart des commutateurs doubles à système d'accrochage sur le marché.



Prise/s Pour Haut-Parleur Externe ②⑩

Deux prises ¼" situées sous le châssis de l'amplificateur permettent le branchement d'une enceinte à haut-parleur additionnel de 8-ohms. Si vous débranchez le haut-parleur interne, vous pouvez brancher jusqu'à deux haut-parleur de 8-ohms.

Sélection de Lampes de Remplacement et Polarisation

Ces amplificateurs YCV sont équipés à l'usine de lampes de sortie appareillées 6L6 (YCV50B sont équipés à l'usine de lampes de sortie appareillées EL34). Le circuit a été conçu pour accommoder n'importe quel type de lampes de sortie EL34/6CA7 et n'importe quel type de lampe de sortie 6L6/5881 (en autant que les quatre, ou les deux lampes de sortie soient du même type). L'amplificateur est aussi équipé de tige de détection de polarisation pour chacune des lampes de sortie en plus d'un potentiomètre d'ajustement de polarisation. Cela permet un changement de lampes de sortie rapide et facile.



***Nous recommandons l'ajustement de la polarisation sans signal à +75 mV +/-10mV DC à chacune des tiges de test. Nous vous prions de vous référer à un technicien qualifié pour le service de votre amplificateur.*

Spécifications

Circuit Électronique

Lampes	2 x 5881WXT (alt 6L6B) 3 x 12AX7 (alt 7025A) Alimentation de filament spécial sur les lampes de préamplificateur.
Tension de Polarisation	Auto équilibrée
Puissance de Sortie	40 watts RMS
Haut-Parleur	Celestion 12" (YCV40T: 2x Celestion 10")-
Canaux	un pour les sons saturés, un pour les sons claires
Impédance d'Entrée	1 Meg
Contrôles de Tonalité	Contrôles de tonalité séparés sur chaque canal (aiguës, basses, médianes)
	Présence, et contrôle de réverbération sur la section maîtresse.
Réverbération	Accutronics® type long à double ressort
Bloc d'Alimentation	entièrement régulé

Branchements

Prise d'Entrées	type jack ¼"-
Prise d'Envoi	symétrique ¼" pointe-bague-manchon
Prise de Retour	asymétrique ¼" - 10kohms
Prises Pour Haut-Parleur	deux prise type jack ¼"-
Prise Pour Commutateur au Pied	¼" (P-B-M), accepte les commutateurs au pied à système d'accrochage avec câble de branchement

Cabinet

Construction	Contreplaqué
Couverture	couvert avec similicuir noir
Grille	acier peint, jauge 18, perforé recouvert de tissu couleur argent.
Dimensions (LxHxP)	23.0" - x 18.5" - x 9.0" - 58.4cm x 46.9cm x 22.8cm
Poids	45 livres, 20.4Kg

Puissance Requise

120V	60Hz 1.0A
230V	50Hz 0,5A

Garantie *Deux ans, illimitée (même si vous avez causé le problème), transférable.*

(Valide au Canada et aux États Unis seulement)

Commutateur au pied inclus doté de deux sélecteurs ("Channel Select"-et "boost"-) chacun avec sa propre DEL indicatrice.

YCV40 SUGGESTED SETTINGS

Control panel for Blues Lead (Channel 1) & Blues Rhythm (Channel 2). The panel features two channels, each with a gain knob, volume knob, and a boost switch. Frequency controls include treble, bass, middle, and presence knobs, along with a brightness switch. A reverb knob and a power indicator are also present.

1 GAIN 5 TREBLE 5 BASS 5 MIDDLE 5 VOLUME 5 BOOST OFF

2 GAIN 5 TREBLE 5 BASS 5 MIDDLE 5 VOLUME 5 BRIGHTNESS OFF

REVERB 5 PRESENCE 5 MIDDLE 5 BASS 5 VOLUME 5 CHANNEL SELECT 2

POWER STANDBY

BLUES LEAD (Channel 1) & BLUES RHYTHM (Channel 2)

Notes:

Control panel for Classic Rock Solo (Channel 1) & Clean Rhythm (Channel 2). The panel features two channels, each with a gain knob, volume knob, and a boost switch. Frequency controls include treble, bass, middle, and presence knobs, along with a brightness switch. A reverb knob and a power indicator are also present.

1 GAIN 5 TREBLE 5 BASS 5 MIDDLE 5 VOLUME 5 BOOST ON

2 GAIN 5 TREBLE 5 BASS 5 MIDDLE 5 VOLUME 5 BRIGHTNESS ON

REVERB 5 PRESENCE 5 MIDDLE 5 BASS 5 VOLUME 5 CHANNEL SELECT 2

POWER STANDBY

CLASSIC ROCK SOLO (Channel 1) & CLEAN RHYTHM (Channel 2)

Notes:

Control panel for Modern Rock Solo (Channel 1) & Clean Rhythm (Channel 2). The panel features two channels, each with a gain knob, volume knob, and a boost switch. Frequency controls include treble, bass, middle, and presence knobs, along with a brightness switch. A reverb knob and a power indicator are also present.

1 GAIN 5 TREBLE 5 BASS 5 MIDDLE 5 VOLUME 5 BOOST ON

2 GAIN 5 TREBLE 5 BASS 5 MIDDLE 5 VOLUME 5 BRIGHTNESS ON

REVERB 5 PRESENCE 5 MIDDLE 5 BASS 5 VOLUME 5 CHANNEL SELECT 2

POWER STANDBY

MODERN ROCK SOLO (Channel 1) & CLEAN RHYTHM (Channel 2)

Notes:

YCV40WR SUGGESTED SETTINGS

Notes:

The control panel features two channels. Channel 1 (Blues Lead) has Gain at 10, Volume at 10, Treble at 5, Bass at 10, Middle at 5, and a Channel Select switch set to 1. Channel 2 (Blues Rhythm) has Gain at 10, Volume at 10, Treble at 5, Bass at 10, Middle at 5, Presence at 5, and a Channel Select switch set to 2. The Brightness knob is set to 10. The Power indicator is lit.

BLUES LEAD (Channel 1) & BLUES RHYTHM (Channel 2)

Notes:

Notes:

The control panel features two channels. Channel 1 (Classic Rock Solo) has Gain at 10, Volume at 10, Treble at 5, Bass at 10, Middle at 5, and a Channel Select switch set to 1. Channel 2 (Clean Rhythm) has Gain at 10, Volume at 10, Treble at 5, Bass at 10, Middle at 5, Presence at 5, and a Channel Select switch set to 2. The Brightness knob is set to 10. The Power indicator is lit.

CLASSIC ROCK SOLO (Channel 1) & CLEAN RHYTHM (Channel 2)

Notes:

Notes:

The control panel features two channels. Channel 1 (Modern Rock Solo) has Gain at 10, Volume at 10, Treble at 5, Bass at 10, Middle at 5, and a Channel Select switch set to 1. Channel 2 (Clean Rhythm) has Gain at 10, Volume at 10, Treble at 5, Bass at 10, Middle at 5, Presence at 5, and a Channel Select switch set to 2. The Brightness knob is set to 10. The Power indicator is lit.

MODERN ROCK SOLO (Channel 1) & CLEAN RHYTHM (Channel 2)

Notes:

YCV40 USER SETTINGS

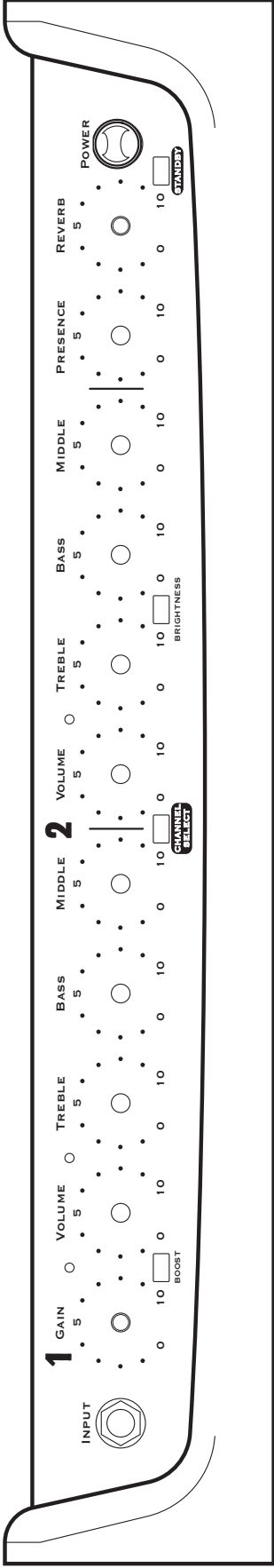

Notes:

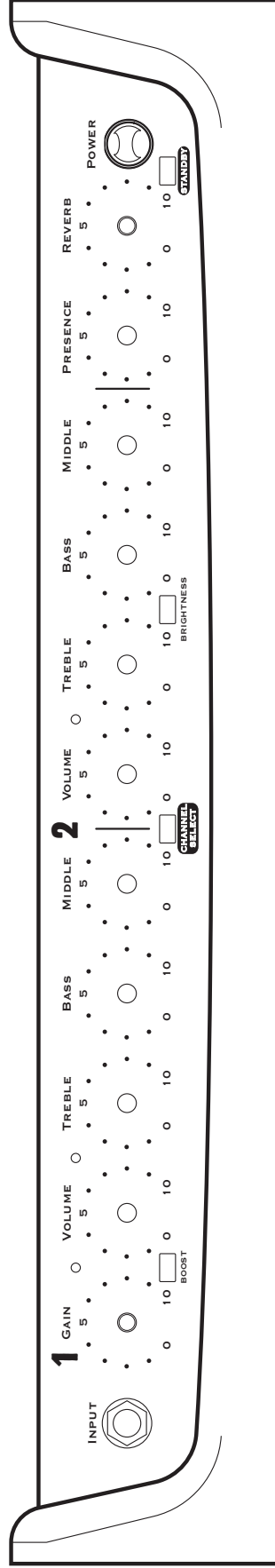

Notes:

YCV40 USER SETTINGS

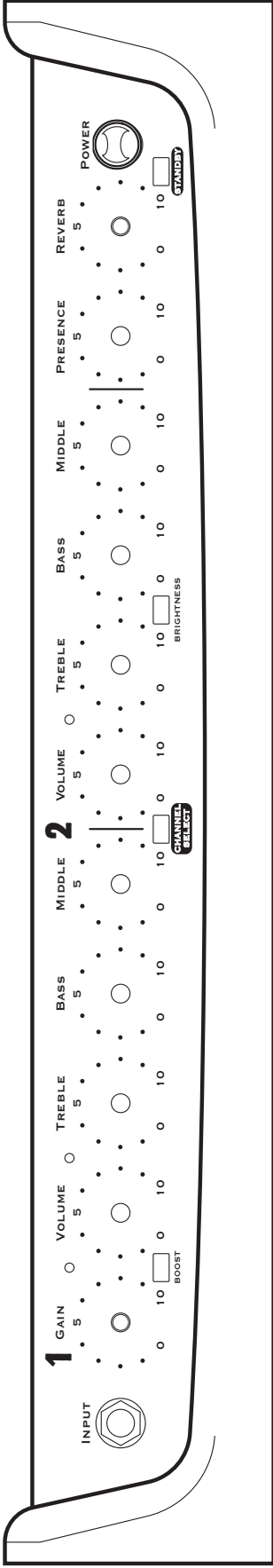

Notes:

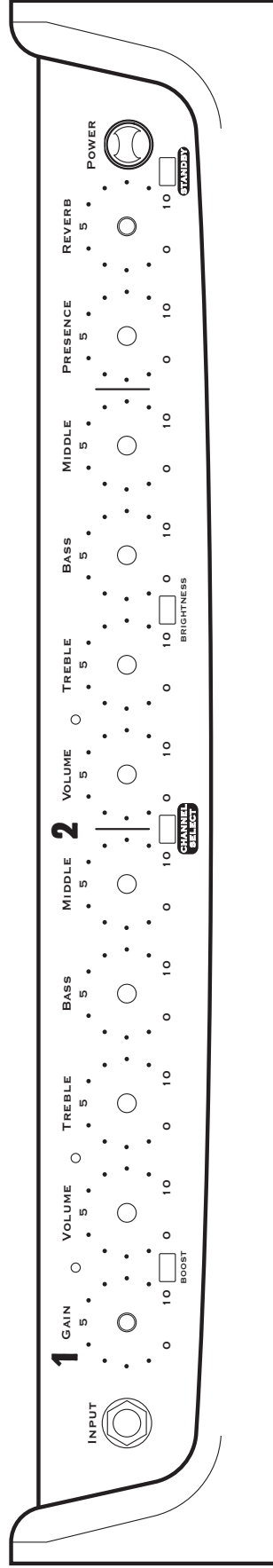

Notes:

YCV40 USER SETTINGS

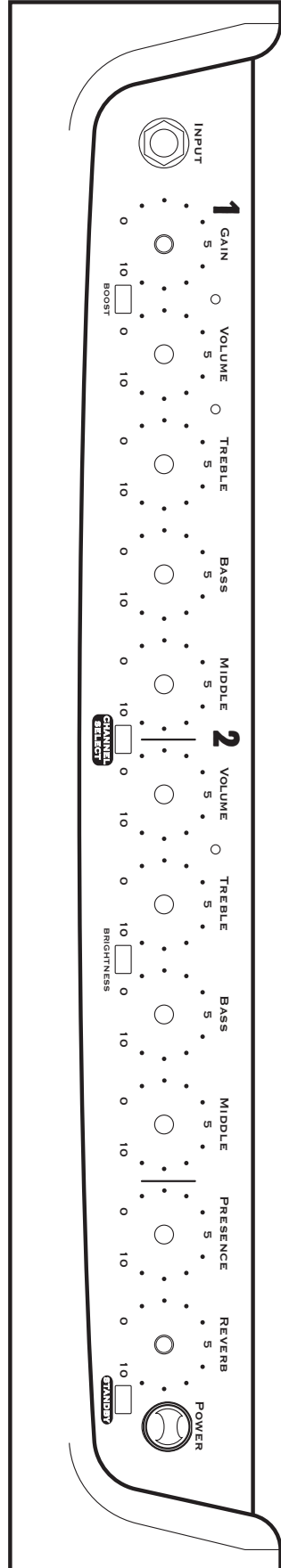

Notes:

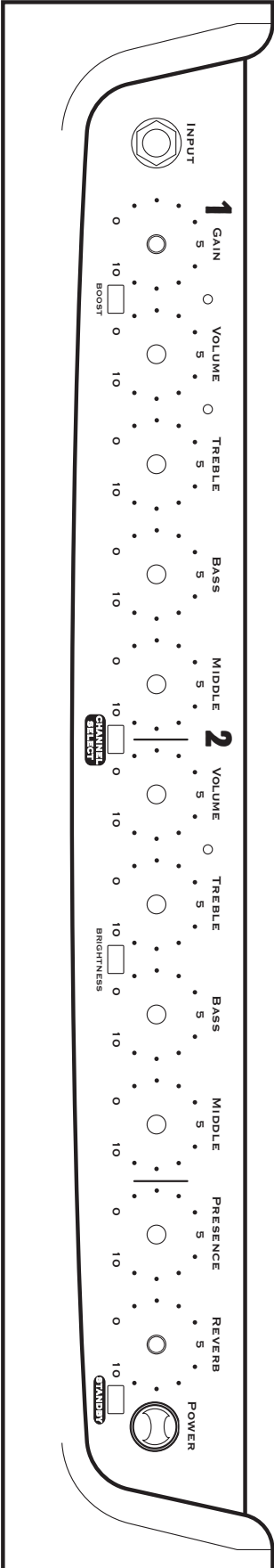

Notes:

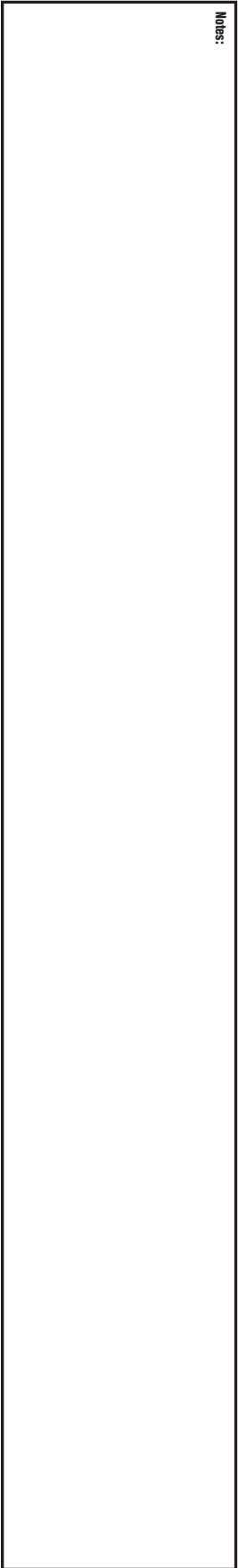

Hello

Yes, you are unpacking me correctly

This unit was intentionally packed this way
to help the tubes stay seated during shipping

thank-you
Yorkville staff

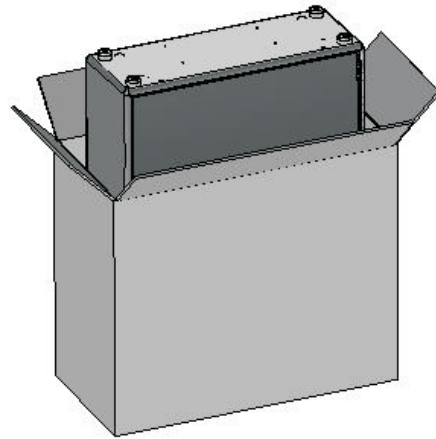

Block Diagram for YCV40 & YCV40T

MODEL TYPE: YS1003

DESIGNED AND MANUFACTURED BY YORKVILLE SOUND

SPLITTER (12AX7 V3)
PRE-AMP (12AX7 V2)
POWER (12AX7 V1)
POWER (6L6B V5)
POWER (6L6B V4)

DISCONNECT POWER WHEN REPLACING TUBES
DÉBRANCHÉ L'APPAREIL AVANT DE REMPLACER LES LAMPES

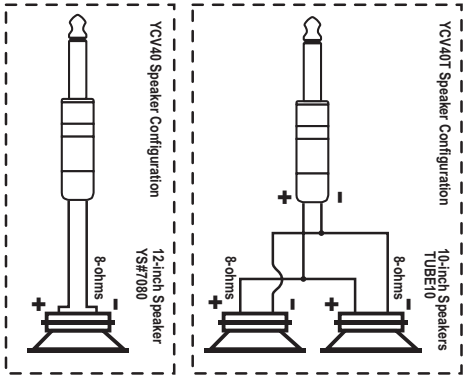
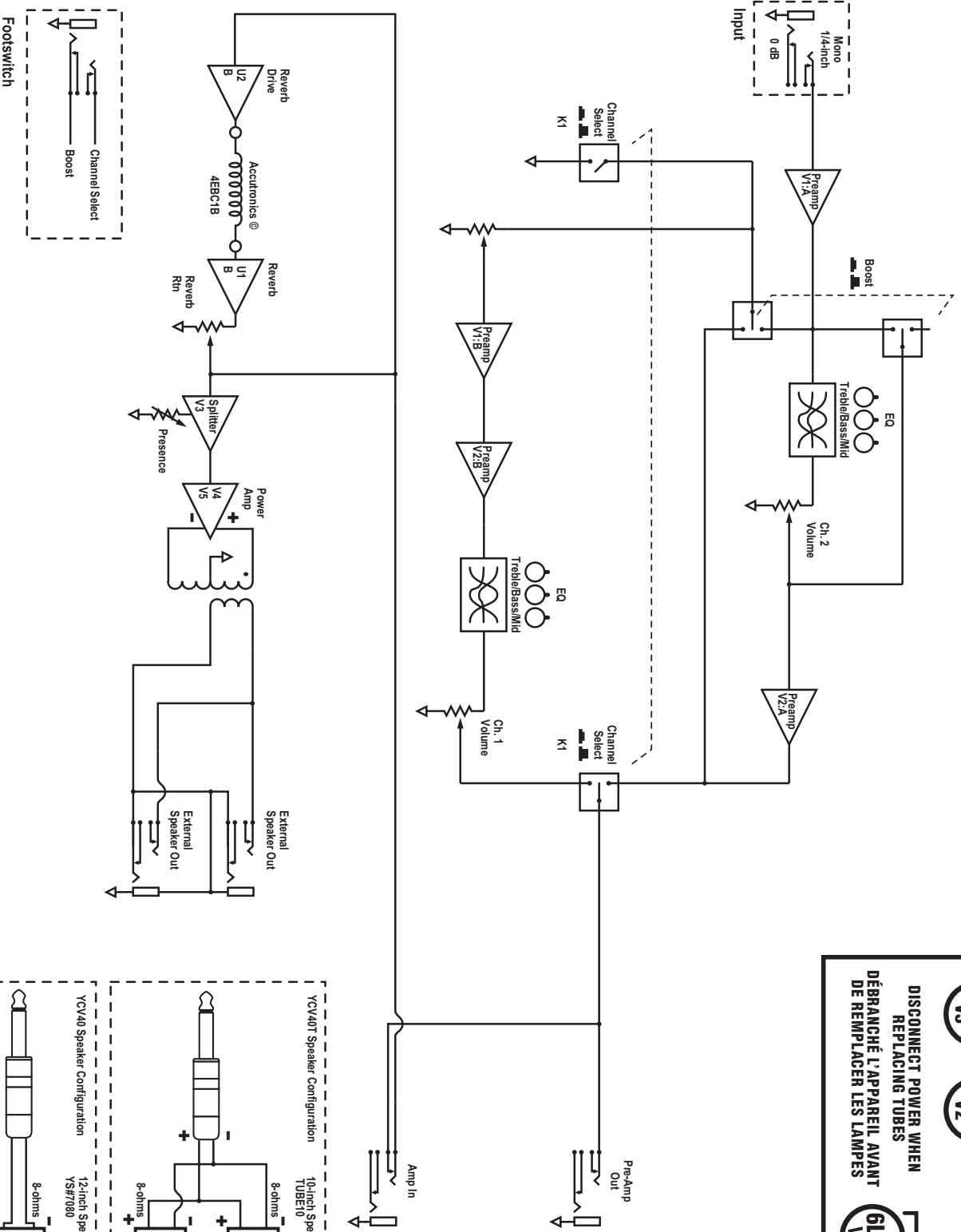

Traynor

Two Year Warranty

Unlimited Warranty

Your Traynor two year unlimited warranty on this product is transferable and does not require registration with Yorkville Sound or your dealer. If this product should fail for any reason within two years of the original purchase date, simply return it to your Traynor dealer with original proof of purchase and it will be repaired free of charge.

Freight charges, consequential damages, weather damage, damage as a result of improper installation, damages due to exposure to extreme humidity, accident or natural disaster are excluded under the terms of this warranty. Warranty does not cover consumables such as vacuum tubes, bulbs or batteries beyond 90 days of original purchase. See your Yorkville dealer for more details. Warranty valid only in Canada and the United States.

Garantie Illimitée

La garantie illimitée de deux ans de ce produit est transférable. Il n'est pas nécessaire de faire enregistrer votre nom auprès de Yorkville Sound ou de votre détaillant. Si, pour une raison quelconque, ce produit devient défectueux durant les deux années qui suivent la date d'achat initial, retournez-le simplement à votre détaillant Traynor avec la preuve d'achat original et il sera réparé gratuitement.

Les frais de port et de manutention ainsi que les dommages indirects ou dommages causés par désastres naturels, extrême humidité ou mauvaise installation ne sont pas couverts par cette garantie. Cette garantie ne couvre pas les produits consommables tels que lampes ou les piles. Les produits consommables ne sont garantie que pour 90 jours suivant la date d'achat. Voir votre détaillant Yorkville pour plus de détails. Cette garantie n'est valide qu'au Canada et aux États Unis d'Amérique.

REAL Gear.
REAL People.



Canada U.S.A.

Voice: (905) 837-8481 Voice: (716) 297-2920
Fax: (905) 837-8746 Fax: (716) 297-3689

www.yorkville.com

Yorkville Sound Yorkville Sound Inc.
550 Granite Court 4625 Witmer Industrial Estate
Pickering, Ontario Niagara Falls, New York
L1W-3Y8 CANADA 14305 USA



WEB: www.yorkville.com

**WORLD HEADQUARTERS
CANADA**

Yorkville Sound
550 Granite Court
Pickering, Ontario
L1W-3Y8 CANADA

Voice: (905) 837-8481
Fax: (905) 837-8746

U.S.A.

Yorkville Sound Inc.
4625 Witmer Industrial Estate
Niagara Falls, New York
14305 USA

Voice: (716) 297-2920
Fax: (716) 297-3689



Quality and Innovation Since 1963

Printed in Canada

Manual-Owners-YCV50B-00-3v3 • April12/2011