

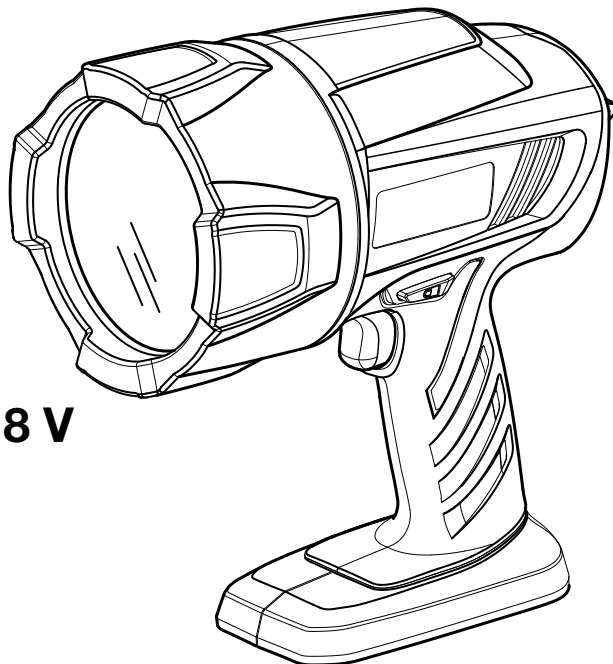

**OPERATOR'S MANUAL
MANUEL D'UTILISATION
MANUAL DEL OPERADOR**

**18 VOLT XENON HI-BEAM™
AMPOULE AU XÉNON HI-BEAM™ 18 V
HI-BEAM™ DE XENÓN 18 V**

P716



ACCEPTS ALL ONE+ BATTERY PACKS

**ACCEPTE TOUS LES BLOC PILES 18 V DE
ONE+**

**ACEPTA TODO LOS PAQUETES DE
BATERÍAS DE ONE+**

**BATTERIES AND CHARGERS
SOLD SEPARATELY**

**BLOC - PILES ET CHARGEURS
VENDUS SÉPARÉMENT**

**LAS BATERÍAS Y LOS CARGADORES
SE VENDEN POR SEPARADO**

Your Xenon Hi-Beam™ has been engineered and manufactured to our high standard for dependability, ease of operation, and operator safety. When properly cared for, it will give you years of rugged, trouble-free performance.

WARNING: To reduce the risk of injury, the user must read and understand the operator's manual before using this product.

Thank you for your purchase.

SAVE THIS MANUAL FOR FUTURE REFERENCE

Cette Ampoule au xénon Hi-Beam™ sans fil a été conçue et fabriquée conformément aux strictes normes de fiabilité, simplicité d'emploi et sécurité d'utilisation. Correctement entretenue, elle vous donnera des années de fonctionnement robuste et sans problème.

AVERTISSEMENT : Pour réduire les risques de blessures, l'utilisateur doit lire et veiller à bien comprendre le manuel d'utilisation avant d'employer ce produit.

Merci de votre achat.

**CONSERVER CE MANUEL POUR
FUTURE RÉFÉRENCE**

Su Hi-Beam™ de Xenón ha sido diseñada y fabricada de conformidad con nuestras estrictas normas para brindar fiabilidad, facilidad de uso y seguridad para el operador. Con el debido cuidado, le brindará muchos años de sólido y eficiente funcionamiento.

ADVERTENCIA: Para reducir el riesgo de lesiones, el usuario debe leer y comprender el manual del operador antes de usar este producto.

Le agradecemos su compra.

**GUARDE ESTE MANUAL PARA
FUTURAS CONSULTAS**

TABLE OF CONTENTS

■ Introduction	2
■ Warranty	2
■ General Safety Rules	3
■ Symbols	4
■ Features	5
■ Assembly	5
■ Operation	6-7
■ Maintenance	8
■ Illustrations	9
■ Parts Ordering/Service	Back Page

INTRODUCTION

This product has many features for making its use more pleasant and enjoyable. Safety, performance, and dependability have been given top priority in the design of this product making it easy to maintain and operate.

WARRANTY

RYOBI® POWER TOOL - LIMITED TWO YEAR WARRANTY AND 30 DAY EXCHANGE POLICY

One World Technologies, Inc., warrants its RYOBI® power tools with the following conditions:

30-DAY EXCHANGE POLICY: During the first 30 days after date of purchase, you may either request service under this warranty or you may exchange any RYOBI® power tool which does not work properly due to defective workmanship or materials by returning the power tool to the dealer from which it was purchased. To receive a replacement power tool or requested warranty service, you must present proof of purchase and return all original equipment packaged with the original product. The replacement power tool will be covered by the limited warranty for the balance of the two year period from the date of the original purchase.

WHAT THIS WARRANTY COVERS: This warranty covers all defects in workmanship or materials in your RYOBI® power tool for a period of two years from the date of purchase. With the exception of batteries, power tool accessories are warranted for ninety (90) days. Batteries are warranted for two years.

HOW TO GET SERVICE: Just return the power tool, properly packaged and postage prepaid, to an Authorized Service Center. You can obtain the location of the Service Center nearest you by contacting a service representative at One World Technologies, Inc., P.O. Box 1207, Anderson, SC 29622-1207, by calling 1-800-525-2579 or by logging on to www.ryobitools.com. When you request warranty service, you must also present proof of purchase documentation, which includes the date of purchase (for example, a bill of sale). We will repair any faulty workmanship, and either repair or replace any defective part, at our option. We will do so without any charge to you. We will complete the work in a reasonable time, but, in any case, within ninety (90) days or less.

WHAT'S NOT COVERED: This warranty applies only to the original purchaser at retail and may not be transferred. This warranty only covers defects arising under normal usage and does not cover any malfunction, failure or defects resulting from misuse, abuse, neglect, alteration, modification or repairs by other than Authorized Service Centers. One World Technologies, Inc. makes no warranties, representations or promises as to the quality or performance of its power tools other than those specifically stated in this warranty.

ADDITIONAL LIMITATIONS: Any implied warranties granted under state law, including warranties of merchantability or fitness for a particular purpose, are limited to two years from the date of purchase. One World Technologies, Inc. is not responsible for direct, indirect, or incidental damages, so the above limitations and exclusions may not apply to you. This warranty gives you specific legal rights, and you may also have other rights which vary from state to state.

GENERAL SAFETY RULES

IMPORTANT SAFETY INSTRUCTIONS

WARNING!

READ AND UNDERSTAND ALL INSTRUCTIONS. Failure to follow all instructions listed below, may result in electric shock, fire and/or serious personal injury.

WARNING!

When using electric appliances, basic precautions should always be followed, including the following:

- **Read all the instructions before using the appliance.**
- **To reduce the risk of injury, close supervision is necessary when an appliance is used near children.**
- **To reduce the risk of electrical shock, do not put Xenon Hi-Beam™ or charger in water or other liquid.** Do not place or store appliance where it can fall or be pulled into a tub or sink.
- **Use only the charger supplied by the manufacturer to recharge.**
- **Use only recommended battery pack.** Any attempt to use another battery pack will cause damage to your Xenon Hi-Beam™ and could possibly explode, cause a fire, or personal injury.
- **Use battery only with charger listed.** For use with 18V nickel-cadmium and 18V lithium-ion battery packs, see tool/appliance/battery pack/charger correlation supplement 987000-432.
- **Do not disassemble the Xenon Hi-Beam™.**
- **Do not place Xenon Hi-Beam™ or battery pack near fire or heat.** They may explode. Also, **do not** dispose of a worn out battery pack by incinerating. Do not incinerate the battery, even if it is severely damaged or completely worn out. The battery may explode in fire.
- **Do not operate Xenon Hi-Beam™ or charger near flammable liquids or in gaseous or explosive atmospheres.** Internal sparks may ignite fumes.
- **Do not store your Xenon Hi-Beam™ in a damp or wet location. Do not store in locations where the temperature is less than 50°F or more than 100°F.** Do not store in outside sheds or in vehicles.
- **Do not permit children to use Xenon Hi-Beam™.** It is not a toy. The temperature of the bulb and lens will become hot after being on for only a short period of time. This hot temperature can cause burn injury if touched and can create sufficient heat to melt some fabrics.
- **If wrapped or in contact with fabrics, the Xenon Hi-Beam™ lens can produce sufficient heat to melt some fabrics.** To avoid serious personal injury, never allow the Xenon Hi-Beam™ lens to come in contact with anything.
- **Keep light dry, clean, and free from oil and grease.** Always use a clean cloth when cleaning. Never use brake fluids, gasoline, petroleum-based products, or any strong solvent to clean the Xenon Hi-Beam™.
- **Don't expose Xenon Hi-Beam™ to rain.** Water entering a power tool will increase the risk of electric shock or malfunction.
- **Do not overreach. Keep proper footing and balance at all times.** Proper footing and balance enable better control of the Xenon Hi-Beam™ in unexpected situations. Do not use on a ladder or unstable support.
- **Do not leave the Xenon Hi-Beam™ unattended while in the ON position.**

XENON HI-BEAM™ USE AND CARE



- **This product is of household type.**
- **Store Xenon Hi-Beam™ out of the reach of children and other untrained persons.** Xenon Hi-Beam™ s are dangerous in the hands of untrained users.
- **Do not use or permit use of Xenon Hi-Beam™ in bed or sleeping bags.** This Xenon Hi-Beam™ lens can melt fabric and a burn injury could result.
- **Remove battery pack from Xenon Hi-Beam™ and allow lens to cool for several minutes before performing any routine maintenance, cleaning, or storing Xenon Hi-Beam™ .**

SAFETY RULES FOR BATTERY XENON HI-BEAM™





- **Under extreme usage or temperature conditions, battery leakage may occur.** If liquid comes in contact with your skin, wash immediately with soap and water, then neutralize with lemon juice or vinegar. If liquid gets in your eyes, flush them with clean water for at least 10 minutes, then seek immediate medical attention.
- **Batteries can explode in the presence of a source of ignition, such as a pilot light.** To reduce the risk of serious personal injury, never use any cordless product in the presence of open flame. An exploded battery can propel debris and chemicals. If exposed, flush with water immediately.
- **Do not crush, drop or damage battery pack. Do not use a battery pack or charger that has been dropped or received a sharp blow.** A damaged battery is subject to explosion. Properly dispose of a dropped or damaged battery immediately.
- **Risk of burns-do not touch. Risk of fire-keep away from combustible materials.**
- **The lens gets very hot during use.** To reduce the risk of burns, do not touch hot lens. To reduce the risk of fire, keep away from combustible materials while in operation.
- **Do not shine Xenon Hi-Beam™ into the eyes.**

SYMBOLS

The following signal words and meanings are intended to explain the levels of risk associated with this product.

SYMBOL	SIGNAL	MEANING
	DANGER:	Indicates an imminently hazardous situation, which, if not avoided, will result in death or serious injury.
	WARNING:	Indicates a potentially hazardous situation, which, if not avoided, could result in death or serious injury.
	CAUTION:	Indicates a potentially hazardous situation, which, if not avoided, may result in minor or moderate injury.
	CAUTION:	(Without Safety Alert Symbol) Indicates a situation that may result in property damage.

Some of the following symbols may be used on this product. Please study them and learn their meaning. Proper interpretation of these symbols will allow you to operate the product better and safer.

SYMBOL	NAME	DESIGNATION/EXPLANATION
	Safety Alert	Indicates a potential personal injury hazard.
	Read Operator's Manual	To reduce the risk of injury, user must read and understand operator's manual before using this product.
	Hot Surfaces	To reduce the risk of injury or damage, avoid contact with any hot surface.
	Wet Conditions Alert	Do not expose to rain or use in damp locations.
	Recycle Symbols	This product uses nickel-cadmium (Ni-Cd) and lithium-ion (Li-ion) batteries. Local, state or federal laws may prohibit disposal of batteries in ordinary trash. Consult your local waste authority for information regarding available recycling and/or disposal options.
V	Volts	Voltage
min	Minutes	Time
≡	Direct Current	Type or a characteristic of current
n_0	No Load Speed	Rotational speed, at no load
.../min	Per Minute	Revolutions, strokes, surface speed, orbits etc., per minute

WARNING:

To avoid serious personal injury, do not attempt to use this product until you read thoroughly and understand completely the Operator's Manual. If you do not understand the warnings and instructions in the Operator's Manual, do not use this product. Call Customer Service for assistance.

SAVE THESE INSTRUCTIONS

FEATURES

PRODUCT SPECIFICATIONS

Bulb	4,300 K, 35 Watt HID Xenon	Weight	2.5 lbs.
Light Output	2,800 Lumens		

KNOW YOUR XENON HI-BEAM™

See Figure 1, page 9.

The safe use of this product requires an understanding of the information on the product and in this operator's manual as well as a knowledge of the project you are attempting. Before use of this product, familiarize yourself with all operating features and safety rules.

LOCK-ON BUTTON

The lock-on button is convenient for continuous use for extended periods of time.

ASSEMBLY

UNPACKING

This product requires tag removal.

- Carefully remove the product and any accessories from the box. Make sure that all items listed in the packing list are included.

WARNING:

Do not use this product if it is not completely assembled or if any parts appear to be missing or damaged. Use of a product that is not properly and completely assembled could result in serious personal injury.

- Inspect the product carefully to make sure no breakage or damage occurred during shipping.
- Do not discard the packing material until you have carefully inspected and satisfactorily operated the product.
- If any parts are damaged or missing, please call 1-800-525-2579 for assistance.

PACKING LIST

Xenon Hi-Beam™
Operator's Manual

WARNING:

If any parts are damaged or missing do not operate this product until the parts are replaced. Use of this product with damaged or missing parts could result in serious personal injury.

WARNING:

Do not attempt to modify this product or create accessories not recommended for use with this product. Any such alteration or modification is misuse and could result in a hazardous condition leading to possible serious personal injury.

WARNING:

To prevent accidental starting that could cause serious personal injury, always remove the battery pack from the product when assembling parts.

REMOVING THE WARNING LABEL

See Figure 2, page 9.

The Xenon Hi-Beam™ has a cling-type attached warning label on the lens. Read carefully and remove this warning label before use.

OPERATION

WARNING:

Do not permit children to use Xenon Hi-Beam™. It is not a toy and the temperature of the bulb and lens will become hot after being on for only a short period of time. This hot temperature can cause serious burn injuries if touched and can melt some fabrics.

WARNING:

Do not allow familiarity with products to make you careless. Remember that a careless fraction of a second is sufficient to inflict serious injury.

WARNING:

Do not use any attachments or accessories not recommended by the manufacturer of this product. The use of attachments or accessories not recommended can result in serious personal injury.

APPLICATIONS

You may use this product for the purpose listed below:

- To illuminate any areas requiring additional light
- To illuminate distant objects

This product will accept Ryobi One+ 18 V lithium-ion battery packs and Ryobi One+ 18 V nickel-cadmium battery packs.

For complete charging instructions, refer to the Operator's Manual for the battery packs and chargers listed in the General Safety Rules.

WARNING:

The lens gets very hot during use. To reduce the risk of burns, do not touch hot lens. To reduce the risk of fire, keep away from combustible materials while in operation.

WARNING:

Do not direct the light beam at persons or animals and do not stare into the light beam yourself (not even from a distance). Staring into the light beam may result in serious injury or vision loss.

CAUTION:

Operate in a well ventilated area. Do not block vents. Keep them clear to allow proper ventilation.

BATTERY PROTECTION FEATURES

Ryobi lithium-ion batteries are designed with features that protect the lithium-ion cells and maximize battery life.

TO INSTALL BATTERY PACK

See Figures 1 and 3, page 9.

- Place the switch trigger in the **OFF** position.
- Place the battery pack in the Xenon Hi-Beam™.
- Make sure the latches on each side of the battery pack snap in place and that battery pack is secured in the Xenon Hi-Beam™ before beginning operation.

TO REMOVE BATTERY PACK

See Figures 1 and 3, page 9.

- Place the switch trigger in the **OFF** position.
- Locate latches on side of battery pack and depress both sides to release battery pack.
- Remove battery pack from the Xenon Hi-Beam™.

WARNING:

Battery tools are always in operating condition. Therefore, switch should always be in the **OFF** position when not in use or carrying at your side.

NOTE: If the light begins to flash, the battery needs to be recharged.

THERMOSTAT PROTECTION

Self-contained thermostat will shut off unit if unit becomes too hot. As soon as unit reaches safe operating temperature unit can be turned on again.

- Release switch trigger when unit shuts off. Unit will cool down and thermostat will reset after about 10 mins rest.

NOTE: If switch trigger is in lock-on position unit will take several hours to cool. Be sure to release switch trigger for faster cool down.

SWITCH TRIGGER

See Figure 4, page 9.

To turn the Xenon Hi-Beam™ **ON**, depress and hold the switch trigger. To turn it **OFF**, release the switch trigger.

OPERATION

LOCK-ON BUTTON

See Figure 4, page 9.

The Xenon Hi-Beam™ is equipped with a lock-on feature, which is convenient for continuous use for extended periods of time.

To lock-on:

- Depress the switch trigger.
- Push in and hold the lock-on button, located on the side of the handle.
- Release the switch trigger.
- Release the lock-on button.
- To release the lock, depress and release the switch trigger.

WARNING:

Never leave the Xenon Hi-Beam™ in the locked-on position and unattended. The lens becomes very hot during use and could result in serious injury or property damage.

MAINTENANCE

 **WARNING:**

When servicing, use only identical replacement parts. Use of any other parts may create a hazard or cause product damage.

 **WARNING:**

To avoid serious personal injury, always remove the battery pack from the product when cleaning or performing any maintenance.

GENERAL MAINTENANCE

Avoid using solvents when cleaning plastic parts. Most plastics are susceptible to damage from various types of commercial solvents and may be damaged by their use.

 **WARNING:**

Remove battery pack from Xenon Hi-Beam™ and allow lens to cool for several minutes before performing any routine maintenance, cleaning, or storing Xenon Hi-Beam™. Failure to do so may result in serious injury and/or property damage.

 **WARNING:**

Do not at any time let brake fluids, gasoline, petroleum-based products, penetrating oils, etc., come in contact with plastic parts. Chemicals can damage, weaken or destroy plastic which may result in serious personal injury.

There are no user replacement parts. Repairs should be done at an authorized service center please call 1-800-525-2579 for assistance.

CAUTION:

The 35 Watt HID Xenon bulb cannot be replaced. Any attempt to replace the bulb may damage the Xenon Hi-Beam™.

BATTERY PACK REMOVAL AND PREPARATION FOR RECYCLING

 **WARNING:**

Upon removal, cover the battery pack's terminals with heavy-duty adhesive tape. Do not attempt to destroy or disassemble battery pack or remove any of its components. Lithium-ion and nickel-cadmium batteries must be recycled or disposed of properly. Also, never touch both terminals with metal objects and/or body parts as short circuit may result. Keep away from children. Failure to comply with these warnings could result in fire and/or serious injury.

NOTE: FIGURES (ILLUSTRATIONS) START ON PAGE 9 AFTER FRENCH AND SPANISH LANGUAGE SECTIONS.

TABLE DES MATIÈRES

■ Introduction	2
■ Garantie	2
■ Règles de sécurité générales	3
■ Symboles.....	4
■ Caractéristiques	5
■ Assemblage.....	5
■ Utilisation.....	6-7
■ Entretien	8
■ Illustrations	9
■ Commande de pièces / réparation.....	Pag. arrière

INTRODUCTION

Ce produit offre de nombreuses fonctions destinées à rendre son utilisation plaisante et plus satisfaisante. Lors de la conception de ce produit, l'accent a été mis sur la sécurité, les performances et la fiabilité, afin d'en faire un outil facile à utiliser et à entretenir.

GARANTIE

OUTILS ÉLECTRIQUES RYOBI® – GARANTIE LIMITÉE DE DEUX ANS ET POLITIQUE D'ÉCHANGE DE 30 JOURS

One World Technologies, Inc., garantit ses outils électriques dans les conditions suivantes :

POLITIQUE D'ÉCHANGE DE 30 JOURS : En cas de défaillance due à des vices de matériaux ou de fabrication au cours des 30 jours suivant la date d'achat, l'acheteur pourra faire réparer tout outil électrique RYOBI® au titre de cette garantie ou le retourner l'établissement où il a été acheté. Pour obtenir un outil en échange ou demander la réparation en garantie, l'équipement complet devra être retourné, dans son emballage d'origine, accompagné d'une preuve d'achat. L'outil fourni en échange sera couvert par la garantie limitée pour le restant de la période de validité de deux ans à compter de la date d'achat.

CE QUI EST COUVERT PAR LA GARANTIE : Cette garantie couvre tous les vices de matériaux et de fabrication de cet outil électrique RYOBI®, pour une période de deux ans, à compter de la date d'achat. À l'exception des piles, les accessoires sont garantis pour une période de quatre-vingt-dix (90) jours. Les piles sont garanties deux ans.

RÉPARATIONS SOUS GARANTIE : Il suffit de retourner l'outil, correctement emballé, en port payé, à un centre de réparations agréé. L'adresse du centre de réparations agréé le plus proche peut être obtenue en contactant un représentant du service après-vente par courrier, à l'adresse One World Technologies, Inc., P.O. Box 1207, Anderson, SC 29622-1207, par téléphone au 1-800-525-2579 ou par courriel, à l'adresse Internet www.ryobitools.com. Lors de toute demande de réparation sous garantie, une preuve d'achat datée (par exemple un reçu de vente) doit être fournie. Nous nous engageons à réparer tous les défauts de fabrication et à réparer ou remplacer, à notre choix, toutes les pièces défectueuses. Les réparations et remplacements seront gratuits. Les réparations sous garantie seront effectuées dans un délai raisonnable, ne dépassant en aucun cas quatre-vingt-dix (90) jours.

CE QUI N'EST PAS COUVERT : La garantie ne couvre que l'acheteur au détail original et n'est pas transférable. Cette garantie ne couvre que les défauts résultant d'une utilisation normale. Elle ne couvre pas les problèmes de fonctionnement, défaillances ou autres défauts résultant d'un usage incorrect ou abusif, de la négligence, de la modification, de l'altération ou de réparations effectuées par quiconque autre qu'un centre de réparations agréé. One World Technologies, Inc. ne fait aucune autre garantie, représentation ou promesse concernant la qualité et les performances de cet outil électrique, autres que celles expressément indiquées dans le présent document.

AUTRES LIMITATIONS : Toutes les garanties implicites accordées par les lois en vigueur, y compris les garanties de valeur marchande ou d'adéquation à un usage particulier, sont limitées à une durée de deux ans, à compter de la date d'achat. One World Technologies, Inc. déclinant toute responsabilité pour les dommages directs ou indirects, les limitations et exclusions peuvent ne pas s'appliquer à chaque acheteur. Cette garantie donne au consommateur des droits spécifiques, et celui-ci peut bénéficier d'autres droits, qui varient selon les états ou provinces.

RÈGLES DE SÉCURITÉ GÉNÉRALES

INSTRUCTIONS IMPORTANTES CONCERNANT LA SÉCURITÉ

AVERTISSEMENT !

LIRE ET VEILLER À BIEN COMPRENDRE TOUTES LES INSTRUCTIONS. Le non-respect de toutes les instructions ci-dessous peut entraîner un choc électrique, un incendie et/ou des blessures graves.

AVERTISSEMENT !

Au moment d'utiliser les appareils électriques, les précautions de base doivent être tenues, y compris ce qui suit :

- Lire toutes les instructions avant d'utiliser l'appareil.
- Pour réduire le risque de blessures, une bonne surveillance est nécessaire quand un appareil est utilisé à proximité des enfants.
- Pour réduire le risque d'un choc électrique, ne pas mettre la Ampoule au xénon Hi-Beam™ de poche ou le chargeur dans l'eau ou autre liquide. Ne pas placer ou entreposer l'appareil dans un endroit où il peut tomber ou être entraîné dans une baignoire ou un évier.
- N'utiliser que le chargeur fournit par le fabricant pour recharge.
- N'utiliser que la pile recommandé. L'utilisation de tout autre bloc de piles endommagerait la Ampoule au xénon Hi-Beam™ et pourrait causer une explosion, un incendie et des blessures.
- Ne recharger les piles qu'avec l'appareil indiqué. Pour utiliser l'appareil avec des piles au nickel-cadmium et au lithium-ion de 18 V, consulter le supplément de raccordement pour chargeur/outils/piles/appareil n° 987000-432.
- Ne pas démonter la Ampoule au xénon Hi-Beam™.
- Ne pas placer la Ampoule au xénon Hi-Beam™ ou le bloc de piles à proximité de flammes ou d'une source de chaleur. Ils peuvent exploser. Également, ne pas incinérer une pile usée. Ne pas incinérer la pile, même si elle est complètement usée ou très endommagée. La pile peut exploser dans le feu.
- Ne pas utiliser la Ampoule au xénon Hi-Beam™ ou le chargeur à proximité de liquides explosifs, en présence de gaz ou dans une atmosphère explosive. Les étincelles internes peuvent enflammer les vapeurs.
- Ne pas remiser la Ampoule au xénon Hi-Beam™ dans un endroit humide ou mouillé. Ne pas remiser dans des emplacements où la température est inférieure 10 °C (50 °F) à ou supérieure à 37 °C (100 °F). Ne pas remiser dans un remise extérieure ou dans un véhicule.
- Ne pas laisser les enfants utiliser le Ampoule au xénon Hi-Beam™. Il ne s'agit pas d'un jouet. La température de l'ampoule et de la lentille augmentera après une courte période d'utilisation. Cette température élevée peut causer des brûlures au toucher et créer suffisamment de chaleur pour faire fondre certains tissus.
- Si la Ampoule au xénon Hi-Beam™ est enveloppée ou en contact avec un tissu, le diffuseur peut dégager une chaleur suffisante pour fondre certains tissus. Pour éviter des blessures graves, ne jamais laisser le diffuseur de la Ampoule au xénon Hi-Beam™ entrer en contact avec quoi que ce soit.
- Garder la Ampoule au xénon Hi-Beam™ sèche, propre et exempte d'huile ou de graisse. Toujours utiliser un chiffon propre pour le nettoyage. Ne jamais utiliser de liquide de freins,

d'essence, de produits à base de pétrole ou de solvants puissants pour nettoyer la Ampoule au xénon Hi-Beam™.

- Ne pas exposer la Ampoule au xénon Hi-Beam™ à la pluie. La pénétration d'eau dans des outils électriques accroît le risque de choc électrique ou de problèmes de fonctionnement.
- Ne pas travailler hors de portée. Toujours se tenir bien campé et en équilibre. Une bonne tenue et un bon équilibre permettent de mieux contrôler la Ampoule au xénon Hi-Beam™ en cas de situation imprévue. Ne pas utiliser la Ampoule au xénon Hi-Beam™ sur une échelle ou un support instable.
- Ne pas laisser le Ampoule au xénon Hi-Beam™ sans surveillance lorsqu'il est allumé (ON).

UTILISATION ET ENTRETIEN DE LA AMPOULE AU XÉNON HI-BEAM™



- Ce produit est de type domestique.
- Ranger la Ampoule au xénon Hi-Beam™ hors de portée des enfants et des personnes n'ayant pas reçu de formation adéquate. Dans les mains de personnes n'ayant pas reçu des instructions adéquates, les Ampoule au xénon Hi-Beam™ sont dangereuses.
- Ne pas utiliser ou permettre l'utilisation de la Ampoule au xénon Hi-Beam™ au lit ou dans un sac de couchage. Le diffuseur peut fondre certains tissus et causer des brûlures.
- Retirer le bloc-piles du Ampoule au xénon Hi-Beam™ et laisser la lentille refroidir pendant plusieurs minutes avant de procéder à un entretien de routine ou au nettoyage, ou avant d'entreposer le Ampoule au xénon Hi-Beam™.

RÈGLES DE SÉCURITÉ POUR AMPOULE AU XÉNON HI-BEAM™ À PILE





- Si l'outil est utilisé de façon intensive ou sous des températures extrêmes, des fuites de pile peuvent se produire. En cas de contact du liquide avec la peau, rincer immédiatement la partie atteinte avec de l'eau savonneuse, puis neutraliser avec du jus de citron ou du vinaigre. En cas d'éclaboussure dans les yeux, les rincer à l'eau fraîche pendant au moins 10 minutes, puis contacter immédiatement un médecin.
- Les piles peuvent exploser en présence d'une source d'allumage, telle qu'une veilleuse. Pour réduire les risques de blessures graves, ne jamais utiliser un appareil sans fil, quel qu'il soit, en présence d'une flamme vive. En explosant, une pile peut projeter des débris et des produits chimiques. En cas d'exposition, rincer immédiatement les parties atteintes avec de l'eau.
- Ne pas écraser, faire tomber ou endommager le bloc de piles. Ne jamais utiliser un bloc de piles ou un chargeur qui est tombé, a été écrasé, a reçu un choc violent ou a été endommagé de quelque façon que ce soit. Une pile endommagée risque d'exploser. Éliminer immédiatement toute pile endommagée, selon une méthode appropriée.
- Si está dañado el cordón de corriente, debe ser reemplazado únicamente por el fabricante o en un centro de servicio autorizado para evitar riesgos.
- Risque de brûlure – ne pas toucher. Risque d'incendie – tenir éloigné des matériaux combustibles.
- La lentille devient très chaude pendant l'utilisation. Pour réduire le risque de brûlure, ne pas toucher à la lentille chaude. Pour réduire le risque d'incendie, tenir éloigné des matériaux combustibles pendant l'utilisation.
- Ne pas diriger la lumière du Ampoule au xénon Hi-Beam™ dans les yeux.

SYMBOLES

Les termes de mise en garde suivants et leur signification ont pour but d'expliquer le degré de risques associé à l'utilisation de ce produit.

SYMBOLE	SIGNAL	SIGNIFICATION
	DANGER :	Indique une situation extrêmement dangereuse qui, si elle n'est pas évitée, aura pour conséquences des blessures graves ou mortelles.
	AVERTISSEMENT :	Indique une situation potentiellement dangereuse qui, si elle n'est pas évitée, pourrait entraîner des blessures graves ou mortelles.
	ATTENTION :	Indique une situation potentiellement dangereuse qui, si elle n'est pas évitée, pourrait entraîner des blessures légères ou de gravité modérée.
	ATTENTION :	(Sans symbole d'alerte de sécurité) Indique une situation pouvant entraîner des dommages matériels.

Certains des symboles ci-dessous peuvent être utilisés sur produit. Veiller à les étudier et à apprendre leur signification. Une interprétation correcte de ces symboles permettra d'utiliser produit plus efficacement et de réduire les risques.

SYMBOLE	NOM	DÉSIGNATION / EXPLICATION
	Symbole d'alerte de sécurité	Indique un risque de blessure potentiel.
	Lire manuel d'utilisation	Pour réduire les risques de blessures, l'utilisateur doit lire et veiller à bien comprendre le manuel d'utilisation avant d'utiliser ce produit.
	Surfaces brûlantes	Pour éviter les risques de blessures ou de dommages, éviter tout contact avec les surfaces brûlantes.
	Avertissement concernant l'humidité	Ne pas exposer à la pluie ou l'humidité.
	Symboles de recyclage	Ce produit utilise les piles de nickel-cadmium (Ni-Cd) ou lithium-ion (Li-ion). Les réglementations locales ou gouvernementales peuvent interdire de jeter les piles dans les ordures ménagères. Consulter les autorités locales compétentes pour les options de recyclage et/ou l'élimination.
V	Volts	Tension
min	Minutes	Temps
≡	Courant continu	Type ou caractéristique du courant
n_0	Vitesse à vide	Vitesse de rotation à vide
.../min	Par minute	Tours, coups, vitesse périphérique, orbites, etc., par minute

AVERTISSEMENT :

Pour éviter des blessures graves, ne pas essayer d'utiliser ce produit avant d'avoir lu entièrement et bien compris toutes les instructions contenues dans le manuel d'utilisation. Si les instructions et les avertissements du manuel d'utilisation ne sont pas compris, ne pas utiliser ce produit. Appeler le service à la clientèle pour obtenir de l'aide.

CONSERVER CES INSTRUCTIONS

CARACTÉRISTIQUES

FICHE TECHNIQUE

Ampoule 4 300 K xenón de 35 W (DHI)
Puissance lumineuse de sortie..... 2 800 lumens

Poids 1,13 kg (2,5 lb)

POUR SE FAMILIARISER AVEC LA AMPOULE AU XÉNON HI-BEAM™

Voir la figure 1, page 9.

La sécurité d'utilisation de ce produit exige la compréhension des informations apposées sur l'outil et contenues dans ce manuel d'utilisation, ainsi que la connaissance du travail à exécuter. Avant d'utiliser ce produit, se familiariser avec toutes ses fonctions et règles de sécurité.

BOUTON DE VERROUILLAGE

Le bouton de verrouillage de la gâchette permet pratique pour un fonctionnement continu pendant des périodes prolongées.

ASSEMBLAGE

DÉBALLAGE

Ce produit nécessite l'enlèvement de l'étiquette.

- Avec précaution, sortir l'produit et les accessoires de la boîte. S'assurer que toutes les pièces figurant sur la liste de contrôle sont incluses.

AVERTISSEMENT :

Ne pas utiliser le produit s'il n'est pas complètement assemblé ou si des pièces semblent manquantes ou endommagées. Le fait d'utiliser un produit assemblé de façon inadéquate ou incomplète peut entraîner des blessures graves.

- Examiner soigneusement l'produit pour s'assurer que rien n'a été brisé ou endommagé en cours de transport.
- Ne pas jeter les matériaux d'emballage avant d'avoir soigneusement examiné l'produit et avoir vérifié qu'il fonctionne correctement.
- Si des pièces sont manquantes ou endommagées, appeler le 1-800-525-2579.

LISTE DE CONTRÔLE

Ampoule au xénon Hi-Beam™
Manuel d'utilisation

AVERTISSEMENT :

Si des pièces manquent ou sont endommagées, ne pas utiliser cet outil avant qu'elles aient été remplacées. Le fait d'utiliser ce produit même s'il contient des pièces endommagées ou s'il lui manque des pièces peut entraîner des blessures graves.

AVERTISSEMENT :

Ne pas essayer de modifier cet produit ou de créer des accessoires non recommandés pour l'produit. De telles altérations ou modifications sont considérées comme un usage abusif et peuvent créer des conditions dangereuses, risquant d'entraîner des blessures graves.

AVERTISSEMENT :

Pour empêcher un démarrage accidentel pouvant entraîner des blessures graves, toujours retirer le pile de l'produit avant d'assembler des pièces.

ENLÈVEMENT DE L'ÉTIQUETTE D'AVERTISSEMENT

Voir la figure 2, page 9.

Une étiquette d'avertissement est attachée au Ampoule au xénon Hi-Beam™. Lire attentivement l'étiquette d'avertissement et la retirer avant d'utiliser le produit.

UTILISATION

AVERTISSEMENT :

Ne pas laisser les enfants utiliser le Ampoule au xénon Hi-Beam™. Il ne s'agit pas d'un jouet. La température de l'ampoule et de la lentille augmentera après une courte période d'utilisation. Cette température élevée peut causer des brûlures au toucher et créer suffisamment de chaleur pour faire fondre certains tissus.

AVERTISSEMENT :

Ne pas laisser la familiarité avec l'produit faire oublier la prudence. Ne pas oublier qu'une fraction de seconde d'inattention peut entraîner des blessures graves.

AVERTISSEMENT :

Ne pas utiliser d'produits ou accessoires non recommandés par le fabricant pour cet outil. L'utilisation de pièces et accessoires non recommandés peut entraîner des blessures graves.

APPLICATIONS

Ce produit peut être utilisé pour les applications ci-dessous :

- Pour éclairer les endroits nécessitant plus de lumière
- Pour éclairer les objets éloignés

AVERTISSEMENT :

La lentille devient très chaude pendant l'utilisation. Pour réduire le risque de brûlure, ne pas toucher à la lentille chaude, Pour réduire le risque d'incendie, tenir éloigné des matériaux combustibles pendant l'utilisation.

AVERTISSEMENT :

Ne pas diriger le faisceau lumineux vers des personnes ou des animaux et ne pas fixer le faisceau (même à bonne distance). Le fait de fixer le faisceau peut causer des blessures graves et même entraîner la perte de la vue.

ATTENTION :

Utiliser dans un endroit bien ventilé. Ne pas bloquer les événements. Les laisser dégagés pour assurer une ventilation appropriée.

CARACTÉRISTIQUES RELATIVES À LA PROTECTION DES PILES

Les piles au lithium ion de Ryobi sont conçues de manière à protéger les piles au lithium ion et à maximiser l'autonomie des piles.

INSTALACIÓN DEL PILE

Voir les figures 1 et 3, page 9.

- Mettre le gâchette de commutateur en position **D'ARRÊT**.
- Insérer le piles dans le produit comme il est indiqué.
- S'assurer que ses deux loquets latéraux s'engagent correctement et vérifier que le bloc est solidement assujetti avant d'utiliser produit.

RETRAIT DU BLOC DE PILES

Voir les figures 1 et 3, page 9.

- Régler la gâchette sur la position **D'ARRÊT**.
- Appuyer sur les deux loquets se trouvant sur les côtés du bloc de piles pour détacher le bloc de piles.
- Retirer le bloc de piles du l'Ampoule au xénon Hi-Beam™ à réservoir vertical.

AVERTISSEMENT :

Les outils à piles sont toujours en état de fonctionnement. Il est donc nécessaire de toujours verrouiller l'interrupteur lorsque l'outil n'est pas en usage et pendant son transport.

NOTE : Si la lumière commence à clignoter, cela signifie que la pile doit être rechargée.

PROTECTION DU THERMOSTAT

Le thermostat incorporé éteint l'unité si celle-ci devient trop chaude. Dès que l'unité atteint une température de fonctionnement sécuritaire, il est possible de la mettre en marche de nouveau.

- Relâcher la gâchette lorsque l'unité s'éteint. L'unité se refroidit et le thermostat se réinitialise après environ dix minutes.

NOTE : Si la gâchette est réglée en position de verrouillage, il faudra quelques heures à l'unité pour lui permettre de refroidir. S'assurer de relâcher la gâchette pour permettre un refroidissement plus rapide.

GÂCHETTE

Voir la figure 4, page 9.

Pour mettre la Ampoule au xénon Hi-Beam™ en **MARCHE**, appuyer et tenir sur la gâchette. Pour **ARRÊTER**, relâchement la gâchette.

BOUTON DE VERROUILLAGE

Voir la figure 4, page 9.

Cette Ampoule au xénon Hi-Beam™ est dotée d'un bouton de verrouillage de gâchette, commode pour continu prolongé.

Verrouillage :

- Appuyer et tenir sur la gâchette.
- Maintenir le bouton de verrouillage, situé sur le côté de la poignée, enfoncé.
- Relâcher la gâchette.
- Relâcher le bouton de verrouillage et la percussion rotatif continue de tourner.
- Pour désengager le verrouillage, appuyer sur la gâchette, puis la relâcher.



AVERTISSEMENT :

Ne pas laisser le Ampoule au xénon Hi-Beam™ allumé sans surveillance. La lentille devient très chaude pendant l'utilisation avoir pour résultat la blessure sérieux ou les dommages de propriété.

ENTRETIEN

AVERTISSEMENT :

Utiliser exclusivement des pièces d'origine pour les réparations. L'usage de toute autre pièce pourrait créer une situation dangereuse ou endommager l'produit.

AVERTISSEMENT :

Pour empêcher un démarrage accidentel pouvant entraîner des blessures graves, toujours retirer le piles de l'produit avant tout nettoyage ou entretien.

ENTRETIEN GÉNÉRAL

Éviter d'utiliser des solvants pour le nettoyage des pièces en plastique. La plupart des matières plastiques peuvent être endommagées par divers types de solvants du commerce. Utiliser un chiffon propre pour éliminer la saleté, la poussière, l'huile, la graisse, etc.

AVERTISSEMENT :

Retirer le bloc-piles du Ampoule au xénon Hi-Beam™ et laisser les lentilles refroidir pendant plusieurs minutes avant de procéder à un entretien de routine ou au nettoyage, ou d'entreposer le Ampoule au xénon Hi-Beam™. Ne pas respecter cette directive peut entraîner des blessures graves et risque d'endommager le produit.

AVERTISSEMENT :

Ne jamais laisser de liquides tels que le fluide de freins, l'essence, les produits à base de pétrole, les huiles pénétrantes, etc., entrer en contact avec les pièces en plastique. Les produits chimiques peuvent endommager, affaiblir ou détruire le plastique, ce qui peut entraîner des blessures graves.

Il n'y a pas de pièces de rechange d'utilisateur. Les réparations devraient être faites à un centre de réparation un autorisé s'il vous plaît appel 1-800-525-2579 pour obtenir de l'aide.

ATTENTION :

L'ampoule au xénon de 35 W à décharge à haute intensité (DHI) ne peut être remplacée. Toute tentative de remplacer l'ampoule risque d'endommager le Ampoule au xénon Hi-Beam™.

RETRAIT ET PRÉPARATION DU PILES POUR LE RECYCLAGE

AVERTISSEMENT :

Après avoir retiré le piles, couvrir ses bornes avec un ruban adhésif de qualité industrielle. Ne pas essayer de démonter ou détruire le piles, ni de retirer des composants quels qu'ils soient. Les piles épuisées doivent être recyclées ou éliminées selon une méthode appropriée. Ne jamais toucher les deux bornes avec des objets en métal ou une partie du corps, car cela pourrait créer un court-circuit. Garder hors de la portée des enfants. Le non-respect de ces mises en garde peut résulter en un incendie et/ou des blessures graves.

NOTE : FIGURES (ILLUSTRATIONS) COMMENÇANT SUR 9 DE PAGE APRÈS LE SECTION ESPAGNOL.

ÍNDICE DE CONTENIDO

■ Introducción.....	2
■ Garantía	2
■ Reglas de seguridad generales	3
■ Símbolos.....	4
■ Características.....	5
■ Armado	5
■ Funcionamiento.....	6-7
■ Mantenimiento.....	8
■ Ilustración	9
■ Pedidos de piezas / Servicio	Pag. posterior

INTRODUCCIÓN

Este producto ofrece numerosas características para hacer más agradable y placentero su uso. En el diseño de este producto se ha conferido prioridad a la seguridad, el desempeño y la fiabilidad, por lo cual se facilita su manejo y mantenimiento.

GARANTÍA

HERRAMIENTAS ELÉCTRICAS RYOBI® –

GARANTÍA LIMITADA DE DOS AÑOS Y POLÍTICA DE INTERCAMBIO A LOS 30 DÍAS

One World Technologies, Inc., garantiza sus herramientas eléctricas con las siguientes condiciones:

POLÍTICA DE INTERCAMBIO A LOS 30 DÍAS: Durante los primeros 30 días a partir de la fecha de compra, usted puede solicitar servicio al amparo de esta garantía o puede intercambiar cualquier herramienta eléctrica RYOBI® que no funcione correctamente debido a defectos en los materiales o en la mano de obra, devolviéndola en el establecimiento donde la adquirió. Para recibir la herramienta eléctrica de reemplazo o el servicio de garantía solicitado, debe presentar documentación de prueba de la compra, y devolver el equipo original empaquetado con el producto original. La herramienta eléctrica de reemplazo queda cubierta por la garantía limitada por el resto del período de garantía de dos años a partir de la fecha de la compra original.

LO QUE CUBRE ESTA GARANTÍA: Esta garantía cubre todos los defectos en material y en mano de obra empleados en la herramienta eléctrica RYOBI® por un período de dos años a partir de la fecha de compra. Con excepción de las baterías, los accesorios de las herramientas eléctricas están garantizados por noventa (90) días. Las baterías están garantizadas por dos años.

FORMA DE OBTENER SERVICIO: Simplemente envíe la herramienta eléctrica debidamente empaquetada y con el flete pagado por anticipado a un centro de servicio autorizado. Puede obtener información sobre la ubicación del centro de servicio autorizado más cercano escribiendo a One World Technologies, Inc., P.O. Box 1207, Anderson, SC 29622-1207, USA, llamando al 1-800-525-2579 o dirigiéndose al sitio en Internet, www.ryobitools.com. Al solicitar servicio al amparo de la garantía, debe presentar documentación de prueba de la compra que incluya la fecha de ésta (por ejemplo un recibo de venta). Repararemos toda mano de obra deficiente del producto, y reparamos o reemplazamos cualquier pieza defectuosa, a nuestra sola discreción. Lo hacemos sin cargarle ningún costo al consumidor. Efectuamos el trabajo en un período de tiempo razonable, pero en todo caso en menos de noventa (90) días.

LO QUE NO ESTÁ CUBIERTO: Esta garantía se ofrece exclusivamente al comprador original al menudeo y no puede transferirse. Esta garantía sólo cubre defectos que aparezcan en el uso normal de la herramienta y no cubre ningún malfuncionamiento, falla o defecto producido por el uso indebido, maltrato, negligencia, alteración, modificación o reparación efectuada por terceros diferentes de los centros de servicio autorizados. One World Technologies, Inc. no ofrece ninguna garantía, declaración o promesa en relación con la calidad o el desempeño de sus herramientas eléctricas más que las señaladas específicamente en esta garantía.

LIMITACIONES ADICIONALES: Toda garantía otorgada de conformidad con las leyes estatales, incluidas las garantías de comerciabilidad o idoneidad para un uso en particular, está limitada a dos años a partir de la fecha de compra. One World Technologies, Inc. no es responsable de daños directos, indirectos o incidentales, por lo tanto es posible que las limitaciones y exclusiones descritas arriba no se apliquen en el caso de usted. Esta garantía le confiere derechos legales específicos, y es posible que usted goce de otros derechos, los cuales pueden variar de estado a estado.

REGLAS DE SEGURIDAD GENERALES

INSTRUCCIONES DE SEGURIDAD IMPORTANTES

¡ADVERTENCIA!

LEA Y COMPRENDA TODAS LAS INSTRUCCIONES. El incumplimiento de las instrucciones señaladas enseguida puede causar descargas eléctricas, incendios y lesiones serias.

¡ADVERTENCIA!

Siempre se deben tomar precauciones básicas al usar aparatos eléctricos, incluidas las siguientes:

- Lea todas las instrucciones antes de usar el aparato.
- Para reducir el riesgo de lesiones, se requiere una estrecha supervisión cuando se use el aparato cerca de niños.
- Para reducir el riesgo de descarga eléctrica, no ponga el **Hi-Beam™ de Xenón** ni el cargador en el agua ni en otro líquido. No coloque ni guarde el aparato donde pueda caer o ser arrastrado a una bañera, lavamanos o fregadero.
- Use únicamente el cargador suministrado por el fabricante para recargar el aparato.
- Utilice solamente la baterías recomendados. Cualquier intento de utilizar otra baterías causará daños a el **Hi-Beam™ de Xenón**, y posiblemente podría explotar, causando un incendio o lesiones corporales.
- Cargue las baterías solamente con el cargador indicado. Para utilizar con paquetes de baterías de níquel-cadmio de 18 V o de iones de litio de 18 V, consulte el folleto de la herramienta/aparato/paquete de baterías/cargador complementario 987000-432.
- No desarme el **Hi-Beam™ de Xenón**.
- No coloque el **Hi-Beam™ de Xenón** ni la baterías cerca del fuego o del calor. Pueden explotar. Además, no deseche la baterías incinerándola cuando se agote. No incinere la baterías, incluso si está seriamente dañada o completamente agotada. La baterías puede estallar e inflamarse.
- No utilice el **Hi-Beam™ de Xenón** ni el cargador cerca de líquidos inflamables ni en entornos gaseosos o explosivos. Las chispas internas pueden inflamar las emanaciones.
- No guarde el **Hi-Beam™ de Xenón** en lugares mojados o húmedos. No guarde la unidad en lugares donde la temperatura sea inferior a 10 °C (50 °F) o superior a 38 °C (100 °F). No guarde la unidad a la intemperie ni en el interior de vehículos.
- No permita que los niños usen el **Hi-Beam™ de Xenón**. No es un juguete. La temperatura del foco y de la lente aumentará luego de estar en uso por un corto período. Esta temperatura elevada puede causar una quemadura si se la toca y puede ser lo suficientemente caliente como para derretir algunos tejidos.
- Si la lente de el **Hi-Beam™ de Xenón** se envuelve o se pone en contacto con telas, puede generar el suficiente calor para derretir algunas de ellas. Para evitar lesiones corporales serias, nunca permita que la lente de el **Hi-Beam™ de Xenón** toque nada.
- Mantenga la lámpara seca, limpia y libre de aceites y grasas. Siempre utilice un paño limpio para limpiar la unidad. Nunca utilice fluidos para frenos, gasolina, productos a base de petróleo ni disolventes fuertes para limpiar el **Hi-Beam™ de Xenón**.

- No esponga el **Hi-Beam™ de Xenón** a la lluvia. El agua que penetra a una herramienta eléctrica aumenta el riesgo de descargas eléctricas o mal funcionamiento.
- No estire el cuerpo para alcanzar un distancia mayor a la natural. Mantenga una postura firme y buen equilibrio en todo momento. Una postura firme y un buen equilibrio permiten un mejor control de el **Hi-Beam™ de Xenón** en situaciones inesperadas. No utilice la unidad al estar en una escalera o en un soporte inestable.
- No deje el **Hi-Beam™ de Xenón** desatendido mientras está en la posición de ENCENDIDO.

EMPLEO Y CUIDADO DE EL HI-BEAM™ DE XENÓN



- Este producto es para uso casero.
- Guarde el **Hi-Beam™ de Xenón** fuera del alcance de los niños y de toda persona no capacitada en el uso de la misma. Las lámparas de trabajo son peligrosas en manos de personas no capacitadas en su uso.
- No use ni permita que se use el **Hi-Beam™ de Xenón** al estar en cama ni en sacos de dormir. La lente de esta **Hi-Beam™ de Xenón** puede derretir telas, con lo cual podrían resultar lesiones por quemadura.
- Quite la batería del **Hi-Beam™ de Xenón** y deje que la lente se enfríe por varios minutos antes de realizar cualquier mantenimiento de rutina en el **Hi-Beam™ de Xenón**, limpiarlo o guardarlo.

REGLAS DE SEGURIDAD PARA EL USO DE HI-BEAM™ DE XENÓN CON BATERÍAS





- En condiciones extremas de uso o temperatura es posible que se derrame fluido de la baterías. Si el fluido llega a tocarle la piel, lávese de inmediato con agua y jabón, y después neutralice el fluido con jugo de limón o vinagre. Si le entra líquido en los ojos, láveselos con agua limpia por lo menos 10 minutos, y después consiga atención médica de inmediato.
- Las baterías pueden explotar en presencia de fuentes de inflamación, como los pilotos de gas. Para reducir el riesgo de lesiones serias, nunca use un producto inalámbrico en presencia de llamas expuestas. La explosión de una pila puede lanzar fragmentos y compuestos químicos. Si ha quedado expuesto a la explosión de una pila, lávese de inmediato con agua.
- No aplaste, deje caer o dañe de baterías. Nunca utilice una baterías o cargador que se ha caído, aplastado, recibido un golpe contundente o ha sido dañado(a) de alguna manera. Las baterías dañadas pueden sufrir explosiones. Deseche de inmediato toda pila que haya sufrido una caída o cualquier daño.
- Si está dañado el cordón de corriente, debe ser reemplazado únicamente por el fabricante o en un centro de servicio autorizado para evitar riesgos.
- Riesgo de quemaduras-no tocar. Riesgo de incendio-mantener alejado de todo material combustible.
- El lente se calienta mucho durante el uso. Para reducir el riesgo de quemaduras, no toque el lente cuando está caliente. Para reducir el riesgo de incendio, manténgalo alejado de todo material combustible durante la operación.
- No apunte el **Hi-Beam™ de Xenón** encendido directamente a los ojos.

SÍMBOLOS

Las siguientes palabras de señalización y sus significados tienen el objeto de explicar los niveles de riesgo relacionados con este producto.

SÍMBOLO	SEÑAL	SIGNIFICADO
	PELIGRO:	Indica una situación peligrosa inminente, la cual, si no se evita, causará la muerte o lesiones serias.
	ADVERTENCIA:	Indica una situación peligrosa posible, la cual, si no se evita, podría causar la muerte o lesiones serias.
	PRECAUCIÓN:	Indica una situación peligrosa posible, la cual, si no se evita, podría causar lesiones menores o leves.
	PRECAUCIÓN:	(Sin el símbolo de alerta de seguridad) Indica una situación que puede producir daños materiales.

Es posible que se empleen en este producto algunos de los siguientes símbolos. Le suplicamos estudiarlos y aprender su significado. Una correcta interpretación de estos símbolos le permitirá utilizar mejor y de manera más segura el producto.

SÍMBOLO	NOMBRE	DENOMINACIÓN/EXPLICACIÓN
	Alerta de seguridad	Indica un peligro posible de lesiones personales.
	Lea el manual del operador	Para reducir el riesgo de lesiones, el usuario debe leer y comprender el manual del operador antes de usar este producto.
	Superficies calientes	Para reducir el riesgo de lesiones corporales o daños materiales evite tocar toda superficie caliente.
	Alerta de condiciones húmedas	No exponga la unidad a la lluvia ni la use en lugares húmedos.
	Símbolos de reciclado	Este producto contiene baterías de níquel-cadmio (Ni-Cd) o iones de litio (Li-ion). Es posible que algunas leyes municipales, estatales o federales prohíban desechar las baterías de níquel-cadmio en la basura normal. Consulte a las autoridades reguladoras de desechos para obtener información en relación con las alternativas de reciclado y desecho disponibles.
V	Volts	Voltaje
min	Minutos	Tiempo
—	Corriente continua	Tipo o característica de corriente
n_0	Velocidad en vacío	Velocidad de rotación, en vacío
.../min	Por minuto	Revoluciones, carreras, velocidad superficial, órbitas, etc., por minuto

ADVERTENCIA:

Para evitar lesiones corporales graves, no intente utilizar este producto sin haber leído y comprendido totalmente el manual del operador. Si no comprende las advertencias e instrucciones del Manual del operador, no use este producto. Llame al Centro de Asistencia al Cliente para recibir ayuda.

GUARDE ESTAS INSTRUCCIONES

CARACTERÍSTICAS

ESPECIFICACIONES DEL PRODUCTO

Foco4 300 K xenón de 35 HID
Salida.....2.800 lúmenes

Peso 1,13 kg (2,5 lb)

FAMILIARÍCESE CON EL HI-BEAM™ DE XENÓN

Ve a la figura 1, página 9.

Para usar este producto con la debida seguridad se debe comprender la información indicada en la herramienta misma y en este manual, y se debe comprender también el trabajo que intenta realizar. Antes de usar este producto, familiarícese con todas las características de funcionamiento y normas de seguridad del mismo.

BOTÓN DEL SEGURO DE ENCENDIDO

El botón del seguro de encendido útil para uso continuo durante periodos de tiempo prolongados.

ARMADO

DESEMPAQUETADO

Este producto se requiere quitar la etiqueta.

- Extraiga cuidadosamente de la caja el producto y los accesorios. Asegúrese de que estén presentes todos los artículos enumerados en la lista de empaquetado.

ADVERTENCIA:

No use este producto si no está totalmente ensamblado o si alguna pieza falta o está dañada. Si utiliza un producto que no se encuentra ensamblado de forma correcta y completa, puede sufrir lesiones graves.

- Inspeccione cuidadosamente el producto para asegurarse de que no haya sufrido ninguna rotura o daño durante el transporte.
- No deseche el material de empaquetado sin haber inspeccionado cuidadosamente el producto y haberla utilizado satisfactoriamente.
- Si hay piezas dañadas o faltantes, le suplicamos llamar al 1-800-525-2579, donde le brindaremos asistencia.

LISTA DE EMPAQUETADO

Hi-Beam™ de Xenón

Manual del operador

ADVERTENCIA:

Si hay piezas dañadas o faltantes, no utilice este producto sin haber reemplazado todas las piezas. Usar este producto con partes dañadas o faltantes puede causar lesiones serias al operador.

ADVERTENCIA:

No intente modificar este producto ni hacer accesorios no recomendados para la misma. Cualquier alteración o modificación constituye maltrato, el cual puede causar una condición peligrosa, y como consecuencia posibles lesiones corporales serias.

ADVERTENCIA:

Para evitar un arranque accidental que podría causar lesiones corporales serias, siempre desmonte de el producto el paquete de baterías al montarle piezas a aquélla.

CÓMO QUITAR LA ETIQUETA DE ADVERTENCIA

Ve a la figura 2, página 9.

El Hi-Beam™ de Xenón viene con una etiqueta de advertencia. Lea con cuidado esta etiqueta de advertencia y quítela.

FUNCIONAMIENTO

ADVERTENCIA:

No permita que los niños usen el Hi-Beam™ de Xenón. No es un juguete. La temperatura del foco y de la lente aumentará luego de estar en uso por un corto período. Esta temperatura elevada puede causar una quemadura si se la toca y puede ser lo suficientemente caliente como para derretir algunos tejidos.

ADVERTENCIA:

No permita que su familiarización con los productos lo vuelva descuidado. Tenga presente que un descuido de un instante es suficiente para causar una lesión grave.

ADVERTENCIA:

No utilice ningún aditamento o accesorio no recomendado por el fabricante de este producto. El empleo de aditamentos o accesorios no recomendados podría causar lesiones serias.

USOS

Este producto puede emplearse para los fines siguientes:

- Para iluminar todas las áreas que requieran luz adicional
- Para iluminar objetos distantes

Este producto acepta los paquetes de baterías Ryobi One+ de iones de litio de 18 V y los paquetes de baterías Ryobi One+ de níquel-cadmio de 18 V.

Para ver las instrucciones de carga completas, consulte el manual del operador de los paquetes de baterías y cargadores enumerados en las Reglas de seguridad generales.

ADVERTENCIA:

El lente se calienta mucho durante el uso. Para reducir el riesgo de quemaduras, no toque el lente cuando está caliente. Para reducir el riesgo de incendio, manténgalo alejado de todo material combustible durante la operación.

ADVERTENCIA:

No apunte el rayo de luz a personas o animales y evite mirar de frente el rayo de luz (aunque se encuentre lejos). Mirar de frente el rayo de luz puede causar lesiones graves o pérdida de la visión.

PRECAUCIÓN:

Opere en un área bien ventilada. No bloquee las rejillas de ventilación. Manténgalas limpias para permitir que la ventilación sea apropiada.

CARACTERÍSTICAS DE PROTECCIÓN DE LAS BATERÍAS

Las baterías de iones de litio Ryobi de 18 V están diseñadas con características que protegen las celdas de iones de litio y maximizan la duración de las baterías.

PARA INSTALAR EL PAQUETE DE BATERÍAS

Vea las figuras 1 y 3, página 9.

- Coloque el gatillo del interruptor de corriente en la posición de **OFF (APAGADO)**.
- Coloque el paquete de baterías en el Hi-Beam™ de Xenón.
- Asegúrese de que los pestillos a ambos lados del paquete de baterías calcen en su lugar con un chasquido y que el paquete de baterías quede firme en el Hi-Beam™ de Xenón antes de empezar a usarlo.

PARA DESMONTAR EL PAQUETE DE BATERÍAS

Vea la figura 1 y 3, página 9.

- Coloque el gatillo del interruptor de corriente en la posición de **OFF (APAGADO)**.
- Localice los pestillos situados en el costado del paquete de baterías y oprimalos en ambos lados para liberar éste del Hi-Beam™ de Xenón.
- Retire del Hi-Beam™ de Xenón el paquete de baterías.

ADVERTENCIA:

Las herramientas de baterías siempre están en condiciones de funcionamiento. Por lo tanto, siempre debe estar asegurado el interruptor cuando no esté usándose o el operador lo lleve por un lado.

NOTA: Si la luz comienza a parpadear, la batería debe ser recargada.

PROTECCIÓN DEL TERMOSTATO

El termostato independiente se apagará si la unidad se calienta demasiado. Cuando la unidad alcance nuevamente una temperatura de funcionamiento segura, puede volver a encenderse.

FUNCIONAMIENTO

- Suelte el gatillo del interruptor cuando la unidad se apague. La unidad se enfriará y el termostato se reiniciará luego de una pausa de 10 minutos.

NOTA: Si el gatillo del interruptor está en la posición de trabado, la unidad demorará varias horas en enfriarse. Asegúrese de soltar el gatillo del interruptor para acelerar el enfriamiento.

GATILLO DEL INTERRUPTOR

Vea las figura 4, página 9.

Para **ENCENDER** el Hi-Beam™ de Xenón, oprima y sostener el gatillo del interruptor. Para **APAGAR** la unidad, liberación el gatillo del interruptor.

BOTÓN DEL SEGURO DE ENCENDIDO

Vea la figura 4, página 9.

Este Hi-Beam™ de Xenón está equipado de un seguro de encendido, el cual es muy útil cuando se requiere para uso continuo durante períodos de tiempo prolongados.

Para poner el seguro de encendido:

- Oprima y sostener el gatillo del interruptor.
- Empuje hacia adentro y no deje salir el botón del seguro de encendido, el cual está situado en el costado del mango.
- Suelte el gatillo del interruptor.
- Suelte el botón del seguro de encendido.
- Para quitar el seguro, oprima el gatillo del interruptor y suéltelo.



ADVERTENCIA:

No deje el Hi-Beam™ de Xenón desatendido con el seguro de encendido colocado. Los lentes se calientan durante el uso como resultado de daño grave de heridas o propiedad.

MANTENIMIENTO

ADVERTENCIA:

Al dar servicio a la unidad, sólo utilice piezas de repuesto idénticas. El empleo de piezas diferentes puede causar un peligro o dañar el producto.

ADVERTENCIA:

Para evitar lesiones corporales graves, siempre retire la batería de la herramienta al limpiarla o darle mantenimiento.

MANTENIMIENTO GENERAL

Evite el empleo de solventes al limpiar piezas de plástico. La mayoría de los plásticos son susceptibles a diferentes tipos de solventes comerciales y pueden resultar dañados. Utilice paños limpios para eliminar la suciedad, el polvo, el aceite, la grasa, etc.

ADVERTENCIA:

Quite la batería del Hi-Beam™ de Xenón y deje que la lente se enfríe por varios minutos antes de realizar cualquier mantenimiento de rutina en el Hi-Beam™ de Xenón, limpiarlo o guardarlo. La inobservancia de esta advertencia puede causar lesiones graves y daños a los bienes.

ADVERTENCIA:

No permita en ningún momento que fluidos para frenos, gasolina, productos a base de petróleo, aceites penetrantes, etc., lleguen a tocar las piezas de plástico. Las sustancias químicas pueden dañar, debilitar o destruir el plástico, lo cual a su vez puede producir lesiones corporales graves.

No hay repuestos de usuario final. Las reparaciones deben ser hechas en un centro de reparaciones autorizado le suplicamos llamar al 1-800-525-2579, donde le brindaremos asistencia.

PRECAUCIÓN

El foco H3 Xenon de 35 W HID no puede ser reemplazado. Si intenta reemplazar el foco puede dañar el reflector.

REMOCIÓN Y PREPARACIÓN DEL PAQUETE DE BATERÍAS PARA EL RECICLADO

ADVERTENCIA:

Al retirar el paquete de baterías, cubra las terminales del mismo con cinta adhesiva reforzada. No intente destruir o desarmar el paquete de baterías, ni de desmontar ninguno de sus componentes. Las baterías deben reciclarse o desecharse debidamente. Asimismo, nunca toque ambas terminales con objetos metálicos y partes del cuerpo, ya que puede producirse un corto circuito. Manténgase fuera del alcance de los niños. La inobservancia de estas advertencias puede causar incendios y lesiones corporales serias.

Fig. 1

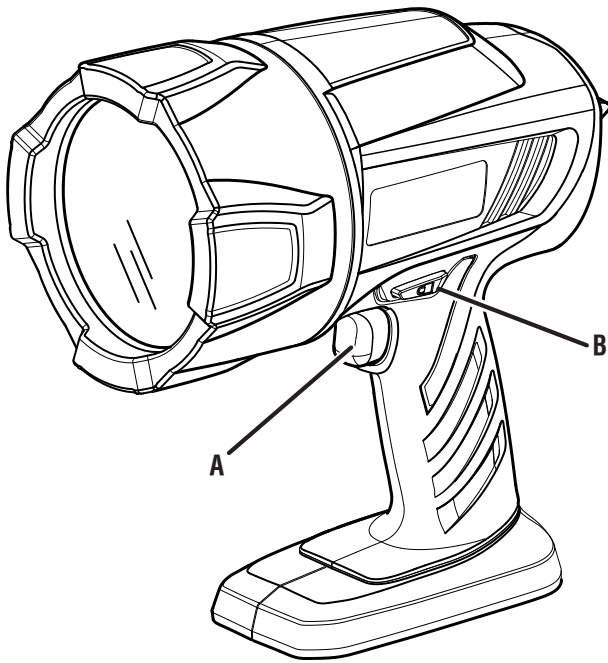

A - Switch trigger (gâchette de commande, gatillo del interruptor)
B - Lock-on button (bouton de verrouillage, botón del seguro de encendido)

Fig. 2

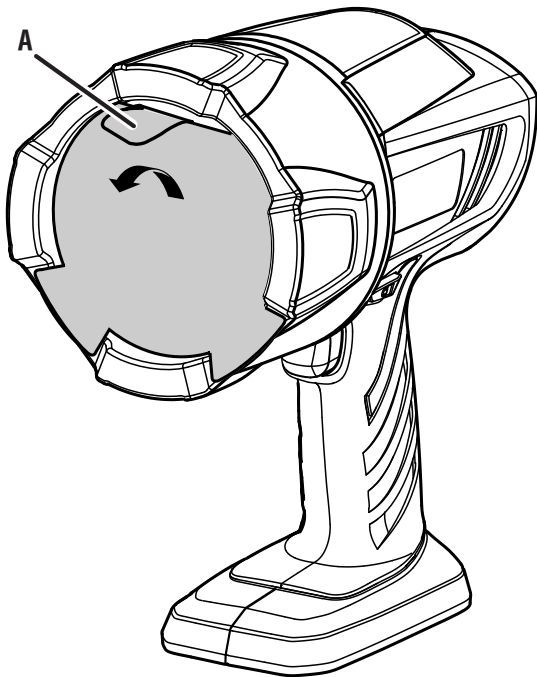

A - Pull tab to remove (tirer sur la languette pour enlever, tire de la orejeta para retirarla)

Fig. 3

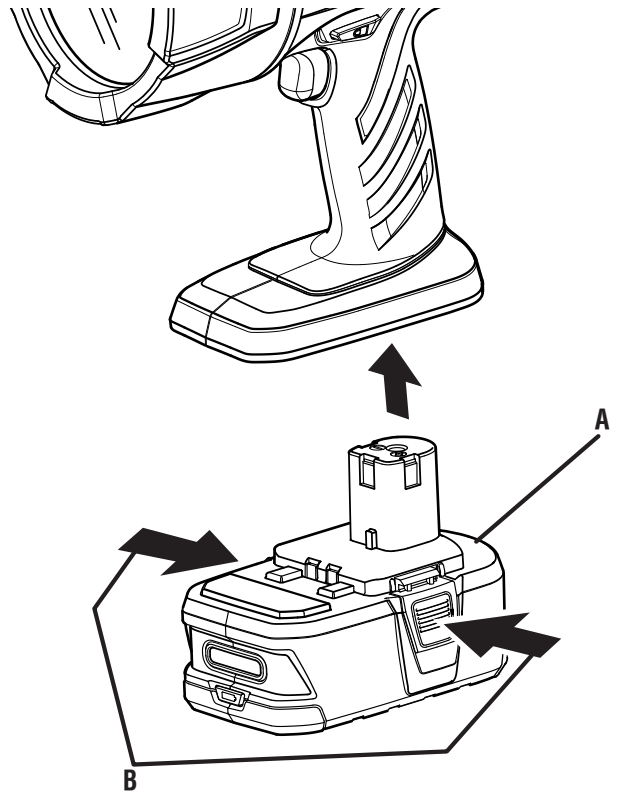

A - Battery pack (bloc-pile, paquete de batería)
B - Depress latches to release (appuyer sur les deux verrous pour liberer, oprima ambas presillas para soltarlo)

Fig. 4

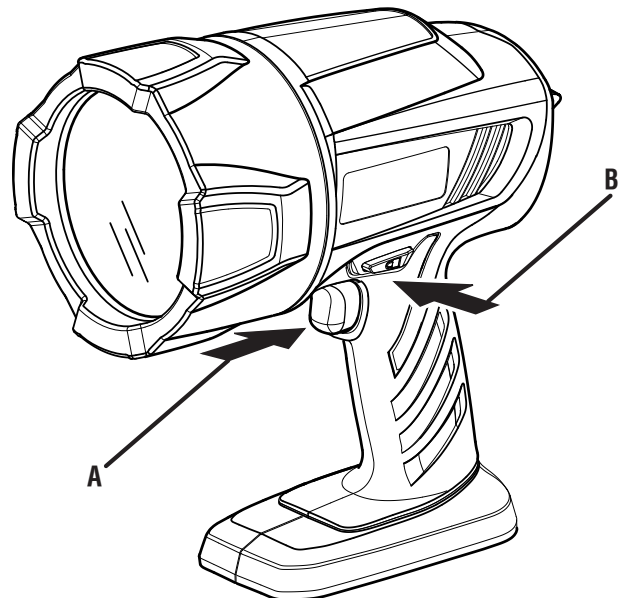

A - Switch trigger (gâchette de commande, gatillo del interruptor)
B - Lock-on button (bouton de verrouillage, botón del seguro de encendido)



OPERATOR'S MANUAL / 18 VOLT XENON HI-BEAM™ MANUEL D'UTILISATION / AMPOULE AU XÉNON HI-BEAM™ 18 V MANUAL DEL OPERADOR /HI-BEAM™ DE XENÓN 18 V

P716

• PARTS AND SERVICE

Prior to requesting service or purchasing replacement parts, please obtain your model and serial number from the product data plate.

- MODEL NUMBER P716
- SERIAL NUMBER

• HOW TO OBTAIN REPLACEMENT PARTS:

Replacement parts can be purchased online at www.ryobitools.com or by calling 1-800-525-2579. Replacement parts can also be obtained at one of our Authorized Service Centers.

• HOW TO LOCATE AN AUTHORIZED SERVICE CENTER:

Authorized Service Centers can be located online at www.ryobitools.com or by calling 1-800-525-2579.

• HOW TO OBTAIN CUSTOMER OR TECHNICAL SUPPORT:

To obtain Customer or Technical Support please contact us at 1-800-525-2579.

RYOBI® is a registered trademark of Ryobi Limited used under license.

• PIÈCES ET SERVICE

Avant de faire la demande de service ou l'achat de pièces de remplacement, veuillez obtenir le numéro de série du modèle à partir de la plaque de données du produit.

- NUMÉRO DE MODÈLE P716
- NUMÉRO DE SÉRIE

• COMMENT OBTENIR LES PIÈCES DE REMPLACEMENT :

Les pièces de remplacement peuvent être achetées en ligne sur le site www.ryobitools.com ou par téléphone au 1-800-525-2579. Les pièces de remplacement peuvent être obtenues à un de nos centres de service autorisés.

• COMMENT TROUVER UN CENTRE DE SERVICE AUTORISÉ :

Les centres de service autorisés peuvent être localisés en ligne au www.ryobitools.com ou en téléphonant au 1-800-525-2579.

• COMMENT OBTENIR DE L'AIDE EN CONTACTANT LE SERVICE À LA CLIENTÈLE :

Pour contacter le service à la clientèle pour une question technique ou pour tout autre renseignement, veuillez nous téléphoner au 1-800-525-2579.

RYOBI® est une marque déposée de Ryobi Limited utilisée sous licence.

• PIEZAS DE REPUESTO Y SERVICIO

Antes de solicitar servicio técnico o comprar piezas de repuesto, obtenga su modelo y número de serie de la placa de datos del producto.

- NÚMERO DE MODELO P716
- NÚMERO DE SERIE

• CÓMO OBTENER PIEZAS DE REPUESTO:

Las piezas de repuesto se pueden comprar en nuestro sitio en la red mundial, en la dirección www.ryobitools.com o llamando al 1-800-525-2579. Las piezas de repuesto también se pueden obtener en uno de nuestros Centros de Servicio Autorizados.

• CÓMO LOCALIZAR UN CENTRO DE SERVICIO AUTORIZADO:

Puede encontrar los Centros de Servicio Autorizados visitando nuestro sitio en la red mundial, en la dirección www.ryobitools.com o llamando al 1-800-525-2579.

• CÓMO OBTENER SERVICIO O ASISTENCIA TÉCNICA AL CONSUMIDOR:

Para obtener Servicio o Asistencia Técnica al Consumidor, sírvase comunicarse con nosotros llamando al 1-800-525-2579.

RYOBI® es una marca comercial registrada de Ryobi Limited y es empleada mediante autorización.

ONE WORLD TECHNOLOGIES, INC.

1428 Pearman Dairy Road, Anderson, SC 29625 • Phone 1-800-525-2579
 États-Unis, Téléphone 1-800-525-2579 • USA, Teléfono 1-800-525-2579