

# Frontier Ceiling Fans

## Ventiladores de Frontier



**BETTER BY DESIGN**

P.O. Box 1037  
650 S. Royal Lane, Suite 100  
Coppell, TX 75019

**(800) 486-4892**

8:00 to 5:00 CST (Central Standard Time)

Toll Free Fax: (877) 304-1728

email: [customerservice@craftmade.com](mailto:customerservice@craftmade.com)

[www.craftmade.com](http://www.craftmade.com)



**MEJOR DISEÑO**

P. O. Box 1037  
650 S. Royal Lane, Suite 100  
Coppell, TX 75019 EE.UU.

**(800) 486- 4892**

8:00 a 5:00 CST (Hora local central)

Número de fax sin cargo: (877) 304-1728

Correo electrónico: [customerservice@craftmade.com](mailto:customerservice@craftmade.com)

[www.craftmade.com](http://www.craftmade.com)

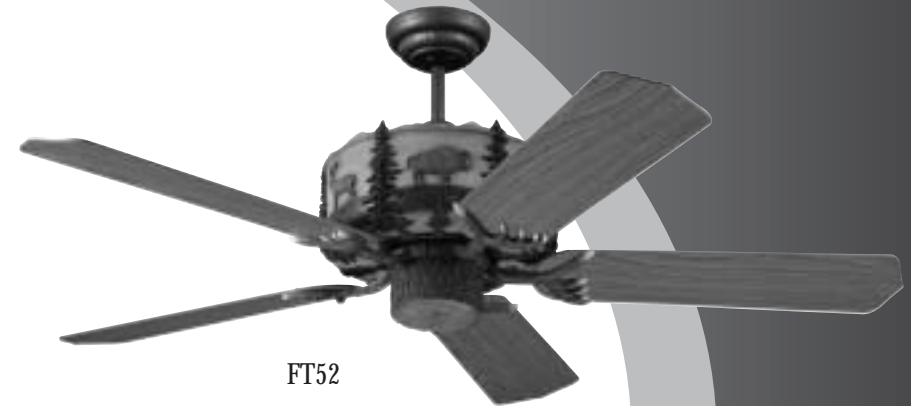

FT52

### **Installation Instructions**

**Models: FT52**

### ***Instrucciones de instalación***

***Modelos: FT52***



**BETTER BY DESIGN**



**MEJOR DISEÑO**

## ***Read and Save These Safety Precautions***

1. Turn off electricity at main switch before wiring or servicing fan in order to avoid possible electrical shock.
2. All wiring must be in accordance with the National Electric Code (ANSI/NFPA 70-1999) and local electrical codes. Electrical installation should be performed by a qualified licensed electrician.
3. After making the wire connections, the wires should be spread apart with the grounded conductor and the equipment-grounding conductor on the one side of the outlet box and the ungrounded conductor on the other side of the outlet box.
4. The splices after being made should be turned upward and pushed carefully up into the outlet box.
5. Conductor of a fan identified as grounded conductor to be connected to grounded conductor of power supply, conductor of a fan identified as ungrounded conductor to be connected to an ungrounded conductor of power supply, conductor of fan identified for equipment grounding to be connected to an equipment-grounding conductor.
6. Fan should not be mounted in an area where it might get wet.
7. The outlet box must be able to support hanging weight of 45 lbs., and must be secured to a beam with wood screws to prevent box from coming loose.
8. For safety and best operating results, we recommend that you have a qualified electrician assemble and install your fan.
9. **WARNING:** To reduce the risk of fire or electric shock, do not use this fan with any solid state speed control device.

## ***Lea y conserve estas precauciones de seguridad***

1. Apague la electricidad con el interruptor principal antes de cablear o dar servicio al ventilador para evitar posibles choques eléctricos.
2. Todo el cableado eléctrico debe acatar los códigos eléctricos nacionales (ANSI/NFPA 70-1999) y los códigos eléctricos locales. Un electricista capacitado debe realizar la instalación eléctrica.
3. Después de realizar las conexiones de cableado, deben separarse los cables con el conductor a tierra y el conductor de tierra del equipo en un lado de la caja de salida y el conductor sin tierra al otro lado de la caja de salida.
4. Una vez efectuados los empalmes deben girarse hacia arriba y empujarse con cuidado dentro de la caja de salida.
5. El conductor de un ventilador identificado como conductor a tierra debe conectarse al conductor a tierra de un suministro de alimentación, el conductor de un ventilador identificado como conductor sin tierra debe conectarse a un conductor sin tierra del suministro de alimentación; el conductor de un ventilador identificado para conectar a tierra el equipo debe conectarse a un conductor para tal efecto.
6. No debe montarse el ventilador en un área donde pueda mojarse
7. La caja de salida debe poder soportar un peso colgante de 45 lbs. (20.4 kg) y debe asegurarse en una viga con tornillos para madera, evitando así que se vaya a soltar la caja.
8. Por motivos de seguridad y para obtener óptimos resultados, recomendamos que pida a un electricista capacitado ensamblar e instalar el ventilador.
9. **ADVERTENCIA:** Para reducir el peligro de incendio o choque eléctrico, no use este ventilador con ningún dispositivo de control de velocidad de estado sólido.

## ***Before Assembly***

1. Make sure that the fan voltage (120) is compatible with your own electrical system.
2. Check to make sure that your carton contains all the parts mentioned in the parts list.

**NOTE:** When the motor is taken out of carton, please put it in a soft cloth to prevent any damage on the ornamental surface.

**CAUTION:** Before installing, choose a location for mounting the fan where the blades have at least 7 feet of clearance from all objects and floor. Mount an outlet box to the ceiling or use an existing box.

**CAUTION:** Do not mount fan to sheet rock or drywall type materials. To insure proper support, use the two #1 wood screws to secure mounting bracket to joist or beam. If the location you choose does not have a suitable support beam, install a 2"X4" brace between ceiling joists to support.

## ***Antes del montaje***

1. Revise que el voltaje (120) del ventilador sea compatible con su propio sistema eléctrico.
2. Compruebe que la caja contenga todas las piezas mencionadas en la lista correspondiente.

**NOTA:** Cuando se extraiga el motor de la caja, póngalo sobre un paño suave para evitar dañar la superficie ornamental.

**PRECAUCIÓN:** Antes de instalar, elija una ubicación para montar el ventilador donde las aspas tengan por lo menos 7 pies (2.1 m) de altura desde el piso y todo objeto. Monte una caja de salida en el cielo raso o use una caja existente.

**PRECAUCIÓN:** No monte el ventilador en materiales de tipo tablaroca o paneles de yeso. Para asegurar un soporte adecuado use los dos tornillos para madera (1) para asegurar el soporte de montaje a la viga. Si la ubicación que ha seleccionado no tiene una viga de soporte que sirva, instale una abrazadera de 2" x 4" (5 x 10 cm) entre las vigas del cielo raso para soportar el ventilador.

## ***Tools You Need / Herramientas necesarias***

- |                            |                      |                       |
|----------------------------|----------------------|-----------------------|
| 1. Phillips Screwdriver    | 2. Adjustable Wrench | 3. Needle Nose Pliers |
| 1. Destornillador Phillips | 2. Llava ajustable   | 3. Alicates de punta  |

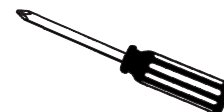

## What You Have / Componentes Incluidos

Parts Piezas	Quantity Cantidad
1. Mounting Bracket <i>Soporte de montaje</i>	1
2. Down Rod Assembly 2" & 6" Rod Supplied Use desired length <i>Ensamblaje de vara hacia abajo, se suministra vara de 2 y 6 pulg. (5 y 15 cm) (Use el largo deseado)</i>	2
3. Canopy/ <i>Cúpula</i>	1
4. Flange Cover <i>Cubierta de la brida</i>	1
5. Fan Housing & Motor <i>Caja del ventilador y motor</i>	1
6. Blade arms/ <i>Brazos de las aspas</i>	5
7. Blades (sold separately) <i>Aspas (se venden por separado)</i>	5
8. Switch Housing Assembly <i>Ensamblaje de la caja del interruptor</i>	1
9. Balance Kit <i>Balance Kit</i>	1

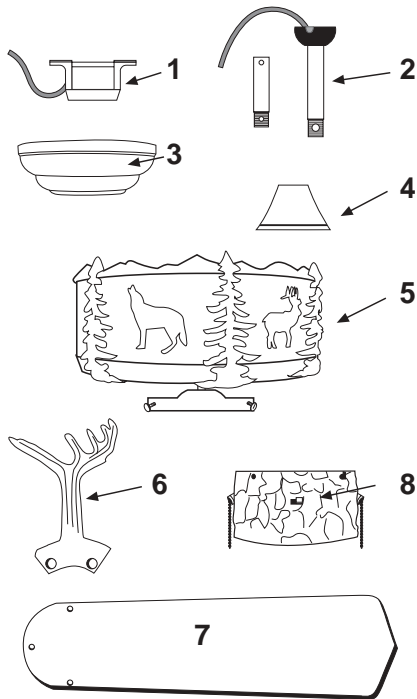

Screw Package Paquete de herraje	Quantity Cantidad
S1. Wood Screws <i>Tornillos para madera</i>	2
S2. Screws (for Canopy) <i>Tornillos (para la cúpula)</i>	3
S3. Bracket Screws & Washer <i>Tornillos de soporte y arandela</i>	2
S4. Blade Screws / <i>Tornillos de las aspas</i>	16
S5. Motor Screws (4 screws on motor) <i>Tornillos del motor</i> (4 tornillos en el motor)	11
S6. Wire Connectors <i>Conectores de cables</i>	3
S7. Safety Bolt & Nut <i>Perno y tuerca de seguridad</i>	1
S8. Pull Chains <i>Cadenas</i>	1
S9. Switch Housing Screws <i>Tornillos de la caja del interruptor</i>	3

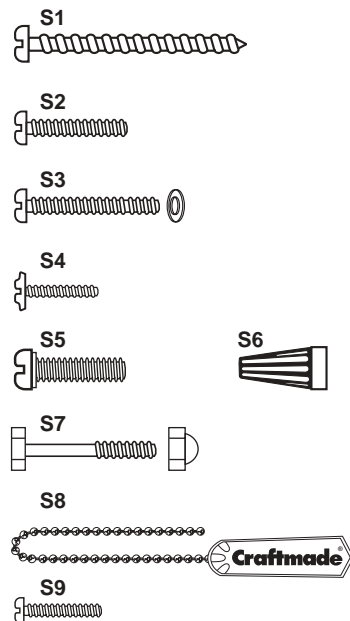

## Preparation / Preparación

**!** **Important:** When using an existing outlet box, be sure the box is securely attached to the building structure and can support the full weight of the fan. Failure to do so can result in serious injury or death.

**!** **Importante:** Al utilizar una caja de salida existente, revise que la caja esté conectada firmemente a la estructura de la edificación y que pueda soportar el peso total del ventilador. De lo contrario puede ocasionar lesiones graves o fatales.

### 1

### Step 1 / Paso 1

Turn off circuit breakers and wall switch to the fan supply line leads.

*Apague los disyuntores y el interruptor de la pared hacia los conductores de suministro del ventilador.*

**!** **Warning:** Failure to disconnect power supply prior to installation may result in serious injury or death.

**!** **Advertencia:** Si no se desconecta el suministro de alimentación antes de la instalación puede ocasionar lesiones graves o fatales.

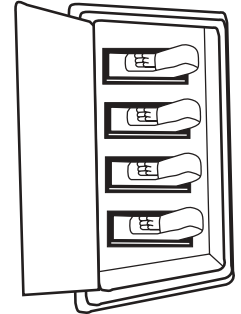

### 2

### Step 2 / Paso 2

Determine mounting method to use.

A. Downrod Mount

B. Angle Mount

Craftmade Part #45AD (see dealer)

*Determine el método de montaje a usar.*

A. *Montaje con vara hacia abajo*

B. *Montaje angular Pieza*

*Craftmade 45AD (consulte al distribuidor)*

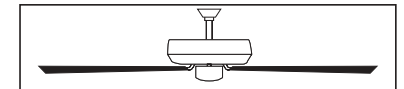

**Downrod Installation  
(Normal Ceilings)**  
*Instalación con vara hacia abajo  
(cielos rasos normales)*

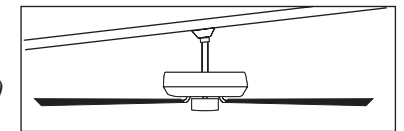

**Downrod Installation  
(Vaulted Ceilings)**  
*Instalación con vara hacia abajo  
(cielos rasos abovedados)*

**IMPORTANT:** If using the angle mount method, check to make sure the ceiling angle is not steeper than 35°. Angles greater than 35° will require a 45° angle adapter.

**IMPORTANTE:** Si utiliza el método de montaje angular, revise que el ángulo del cielo raso no supere los 35°. Los ángulos mayores de 35° necesitarán un adaptador angular de 45°.

**3****Step 3 / Paso 3**

Check to make sure blades are at least 30" from any obstruction. Check downrod length to ensure blades are at least 7' above the floor.

*Revise que las aspas queden por lo menos a 30" (76 cm) de toda obstrucción. Compruebe la longitud de la vara hacia abajo para que las aspas queden por lo menos a 7 pies (2 metros) del piso.*

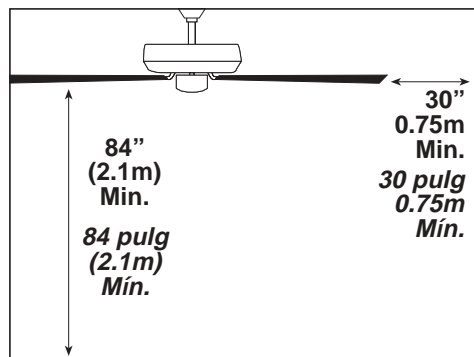
**4****Step 4 / Paso 4**

Secure mounting bracket (#1) to the outlet box (A) by tightening bracket screws (S3) & washers (S4) as shown. If not mounting to an outlet box, use wood screws (S1) and washers (S4) and mount securely to ceiling beam. **Be sure at this point to insert canopy screws (S2) in bracket.**

NOTE: Do not mount directly to sheet rock or ceiling tile.

*Asegure el soporte de montaje (1) a la caja de salida (A) apretando los tornillos del soporte (S3) y las arandelas (S4) como se muestra. Si no se monta en una caja de salida, use tornillos para madera (S1) y arandelas (S4), montando firmemente en una viga del cielo raso. En este punto deben insertarse los tornillos de cúpula (S2) en el soporte.*

NOTA: No monte directamente en paneles de yeso o láminas de techo.

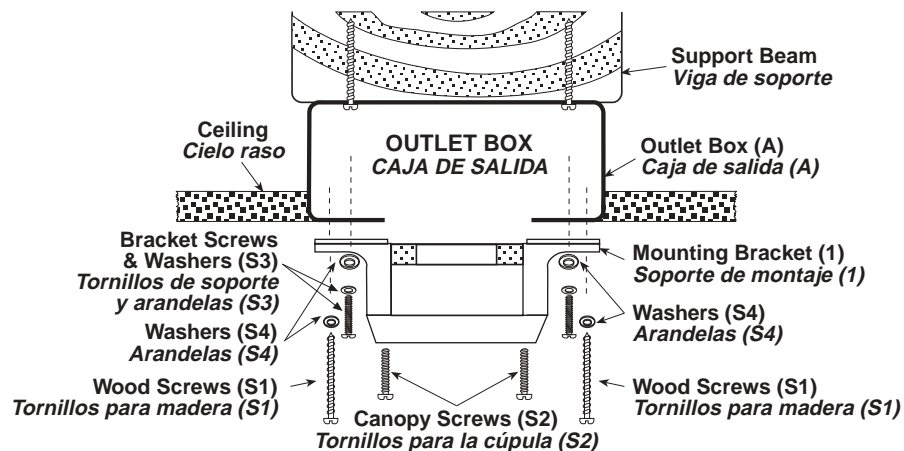
**5****Step 5 / Paso 5**

Locate downrod assembly (#2). Loosen ball screw on black hanging ball to free lock pin. Black hanging ball will slide down. Remove ground screw and green ground wire. Remove hanging ball from downrod and save all parts. Insert fan wires through downrod. Screw downrod into top of fan motor housing, being careful that wires are pulled through.

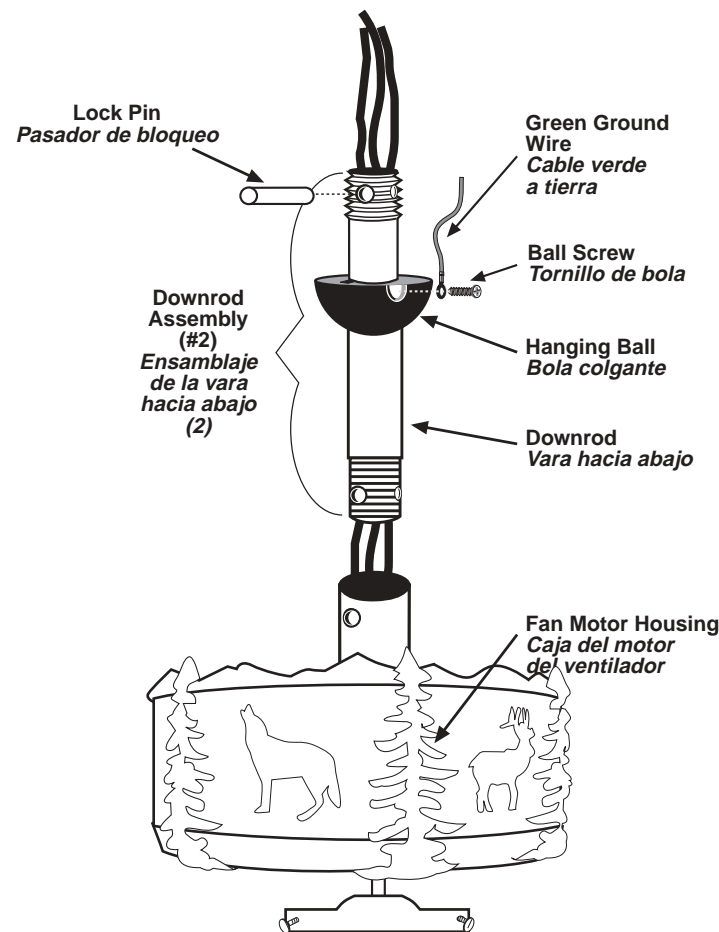

*Ubique el ensamblaje de la vara hacia abajo (2). Suelte el tornillo de la bola negra colgante para liberar el pasador de bloqueo. La bola negra colgante se deslizará hacia abajo. Retire el tornillo a tierra y el cable a tierra de color verde. Retire la bola colgante de la vara hacia abajo y guarde todas las piezas. Inserte los cables del ventilador por la vara hacia abajo. Atornille la vara hacia abajo en el extremo superior de la caja del motor del ventilador, teniendo cuidado que hayan pasado los cables.*

**6****Step 6 / Paso 6**

Position downrod so the hole in the downrod aligns with the hole in the coupling on the motor. Insert safety bolt (S8) through coupling and downrod and attach nut. Tighten firmly. Tighten set screw "A" against downrod. Place canopy (#3) and flange cover (if using 6" or longer downrod) over downrod (#2). Replace hanging ball, insert hanging pin through downrod and tighten set screw "C" in hanging ball into downrod.

**NOTE:** Flange cover will not work with supplied 2 1/2 inch downrod. Flange cover is decorative and will not affect the operation of the fan.

*Sítúe la vara hacia abajo de manera que el agujero en la misma quede alineado con el agujero en el acoplamiento del motor. Inserte el perno de seguridad (S8) en el acoplamiento y la vara hacia abajo e instale la tuerca. Apriete bien. Apriete el tornillo de fijación "A" contra la vara hacia abajo. Coloque la cúpula (3) y la cubierta de la brida (si está usando la vara hacia abajo de 6" o más larga) sobre la vara hacia abajo (#2). Reinstale la bola colgante, inserte el pasador colgante en la vara hacia abajo y apriete el tornillo de fijación "C" en la bola colgante al interior de la vara hacia abajo.*

**NOTA:** La cubierta de la brida no funcionará con la vara hacia abajo de 2 1/2 pulgadas incluida. La cubierta de la brida es decorativa y no tendrá ningún efecto sobre la operación del ventilador.

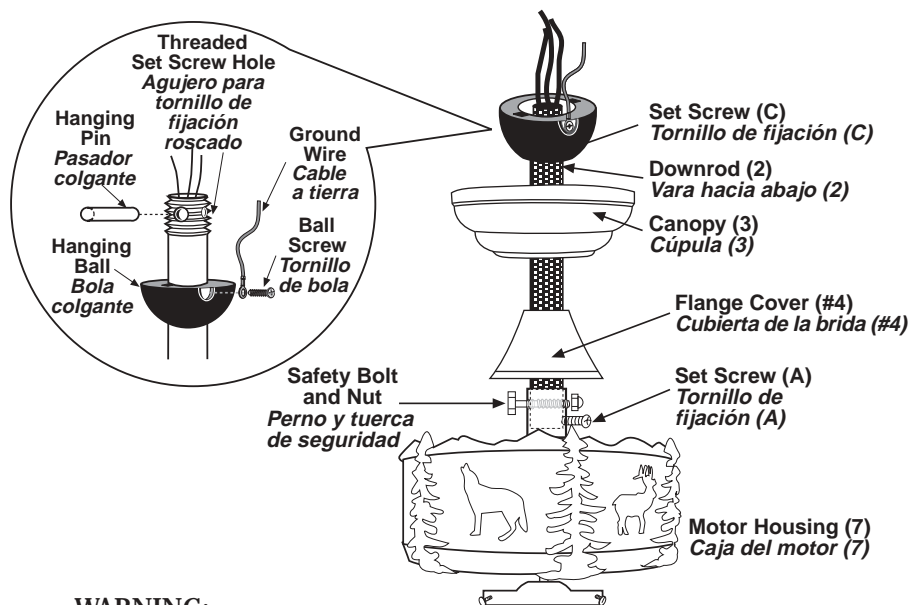
**WARNING:**

Failure to completely tighten downrod as described in steps 5 & 6 above could result in the fan loosening and possibly falling.

**ADVERTENCIA:**

Si no se aprieta totalmente la vara hacia abajo como se describe en los pasos 5 y 6 anteriores podría soltarse y tal vez caerse el ventilador.

**7****Step 7 / Paso 7**

Lift fan onto the mounting bracket (#1). Turn housing until hanging ball seats itself into ball socket (listen for click).

*Levante el ventilador hacia el soporte de montaje (1). Gire la caja hasta que la bola colgante se asiente en el hueco de la bola (se debe escuchar un chasquido).*

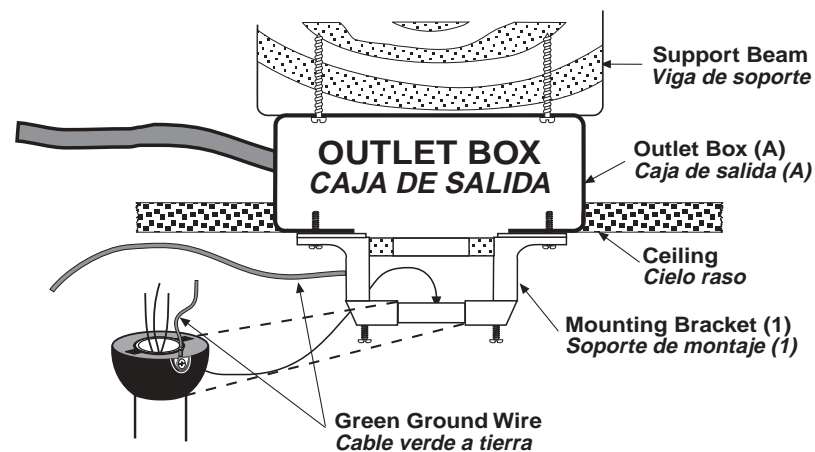

**NOTE:** Parts furnished will allow you to install your fan at up to a 35° angle. Angles greater than 35° will require a 45° angle adapter (see dealer).

**NOTA:** Las piezas suministradas le permitirán instalar el ventilador en un ángulo de hasta 35°. Los ángulos mayores de 35° necesitarán un adaptador angular de 45° (consulte con el proveedor).

8

## Step 8/ Paso 8

1. Connect fan wires to ceiling wires: white fan wire to white outlet wire, black to black and green to green. Wire connectors (S7) are provided for your convenience. If an additional blue wire is present then also connect the blue wire to the black wire. (Optional light kit may be wired to individual wall switches, if desired.)

2. After connections are made, turn splices upward and push carefully into outlet box. Separate blue and black wires on one side of the box, and white and green wires on the other side.

There are 4 colored wires coming from the top of the motor (including ground wire).

1. Conecte los cables del ventilador a los del techo: el cable blanco del ventilador con el cable blanco de salida, negro con negro y verde con verde. Se incluyen los conectores de cables (S7) para su conveniencia. Si hay un cable azul adicional, conéctelo también con el cable negro. (El paquete de iluminación opcional puede cablearse a interruptores individuales de pared, si se prefiere.)

2. Después de efectuar las conexiones, gire los empalmes hacia arriba y empújelos con cuidado dentro de la caja de salida. Separe los cables azul y negro en un lado de la caja y los cables blanco y verde en el otro lado.

Hay 4 cables de colores que salen de la parte superior del motor (incluido el cable a tierra).

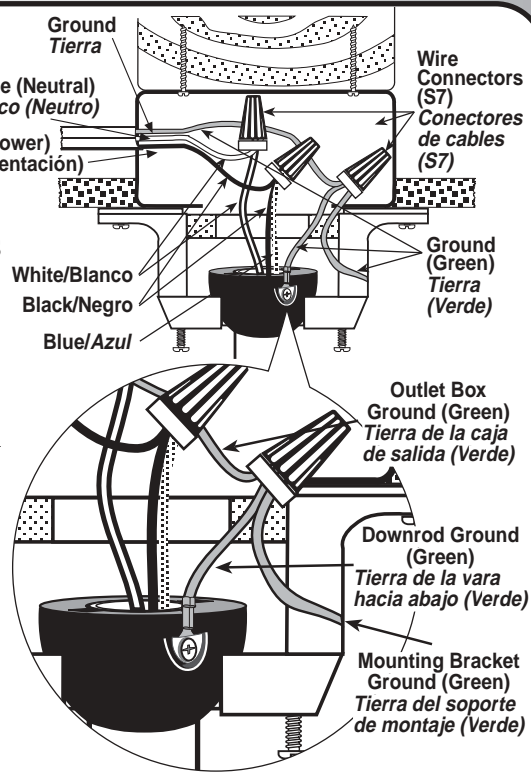

## Wire Connections

Outlet Box	Fan wires
Black	Black (Hot wire for fan)
Green	Green (Ground wire)
White	White (Neutral wire)
Black	Blue (Light kit wire)

## Conexiones de cables

Caja de salida	Cables del ventilador
Negro	Negro (Cable energizado para el ventilador)
Verde	Verde (Cable a tierra)
Blanco	Blanco (Cable neutro)
Negro	Azul (Cable del paquete de luces)

9

## Step 9/ Paso 9

Attach canopy (#3) to the mounting bracket by placing screws (S2) into slot in canopy. Twist clockwise to lock into place. Tighten screws firmly.

Instale la cúpula (3) en el soporte de montaje colocando los tornillos (S2) en la ranura de la cúpula. Gire en el sentido de las manecillas del reloj para bloquearla en su sitio. Apriete los tornillos firmemente.

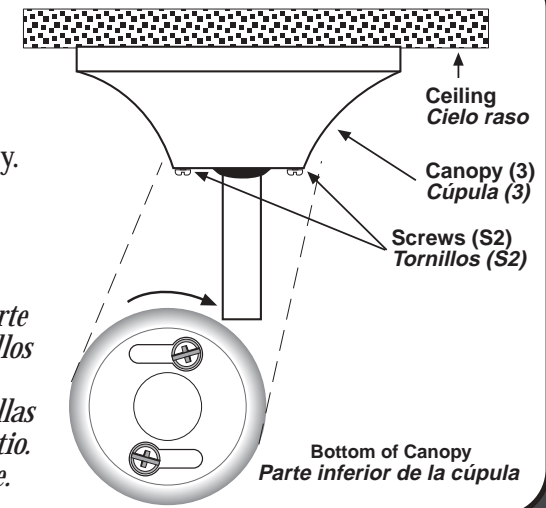

10

## Step 10/ Paso 10

For blade assembly, position blade holder (#6), blade (#5) so that all screw holes are aligned (as shown in figure below). Using blade screws (S5), insert through top of blade holder, through blade, and into blade ornament. Tighten securely.

Para montar las aspas, ponga el soporte del aspa (6), el aspa (5) de tal modo que todos los agujeros de los tornillos queden alineados (como se muestra en la figura más abajo). Utilizando los tornillos de las aspas (S5), insértelos a través de la parte superior del soporte del aspa, pasando por el aspa y dentro del ornamento. Apriete firmemente.

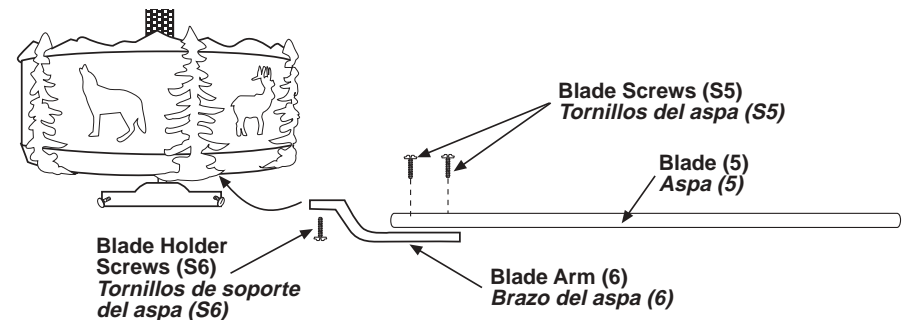

**CAUTION:** Install blade holders to motor only after motor installation is complete. This will prevent damage to the blade holders which have been carefully balanced. **IMPORTANT:** Remove rubber cushions, saving motor screws for installation.

**PRECAUCIÓN:** Instale los soportes de aspas en el motor solamente después de terminar la instalación del motor. Esto evitará daños a los soportes de las aspas, los cuales se han balanceado minuciosamente. **IMPORTANTE:** Retire los cojines de goma, guardando los tornillos del motor para la instalación.

# 11

## Step 11 / Paso 11 5 Blade Installation / Instalación de 5 aspas

Remove rubber cushions, saving motor screws for blade installation. Using motor screws (S6) provided, install the first blade over the red dot and imprinted arrow on the motor. The first blade should be positioned in hole #1 and #14. Install second blade using holes #2 and #4. Install blade #3 using holes #5 and #7. Install blade #4 using holes #8 and #10. Install blade #5 using holes #11 and #13.

*Retire los cojines de goma, guardando los tornillos del motor para instalar las aspas. Utilizando los tornillos del motor (S6) provistos, instale la primera aspa encima del punto rojo y la flecha estampada en el motor. La primera aspa debe colocarse en el agujero 1 y 14. Instale la segunda aspa usando los agujeros 2 y 4. Instale el aspa 3 usando los agujeros 5 y 7. Instale el aspa 4 usando los agujeros 8 y 10. Instale el aspa 5 usando los agujeros 11 y 13.*

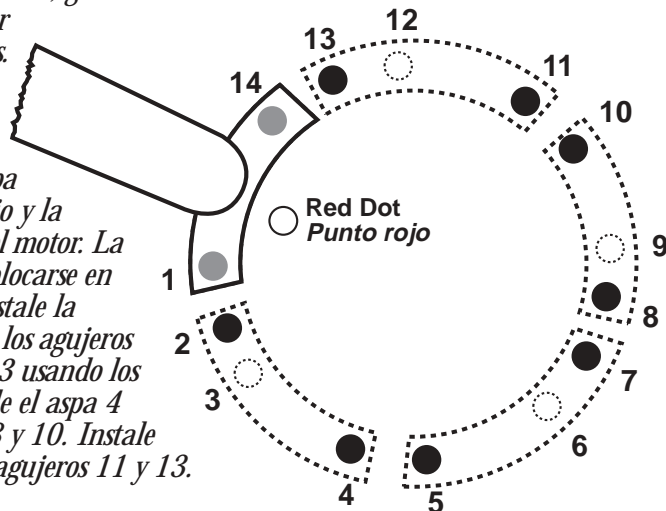

# 12

## Step 12 / Paso 12

1. To install the Switch Housing Assembly (#8), locate both modular wiring plugs (A) and (B). One extends from the mounting plate (E) on bottom of fan body and one extends from the Switch Housing (#8). Align the two plugs so the latch on the side of the plugs will engage when pushed together. Push the two plugs firmly together until latched.

2. Locate switch housing screws (S9). Raise switch housing cover (#8) and align the mounting holes with the holes on mounting plate (E). Once the holes are aligned, attach the switch housing cover using the switch housing screws (S9) and tighten firmly.

**IMPORTANT:** Be sure that no wires are caught in mounting slots or pinched between switch housing and mounting plate.

# 12

## Step 12 Continued... / Paso 12 Continuación...

1. Para instalar el ensamblaje de la caja del interruptor (8), ubique ambos enchufes modulares de cableado (A) y (B). Uno se extiende desde la placa de montaje (E) en la parte inferior de la estructura del ventilador y el otro se extiende desde la caja del interruptor (8). Alinee los dos enchufes de tal modo que el seguro del lado de los enchufes se enganche al unirse. Una ambos enchufes firmemente hasta que se enganchen.

2. Encuentre los tornillos de la caja del interruptor (S9) Levante la caja del interruptor (8) y alinee las ranuras de montaje (D) con los orificios en la placa de montaje (E). Ya alineados los orificios, una la cubierta del ensamblaje del interruptor empleando los tornillos del ensamblaje del interruptor (S9) y apriete con firmeza.

**IMPORTANTE:** Revise que no haya cables atorados en las ranuras de montaje o apretados entre la caja del interruptor y la placa de montaje.

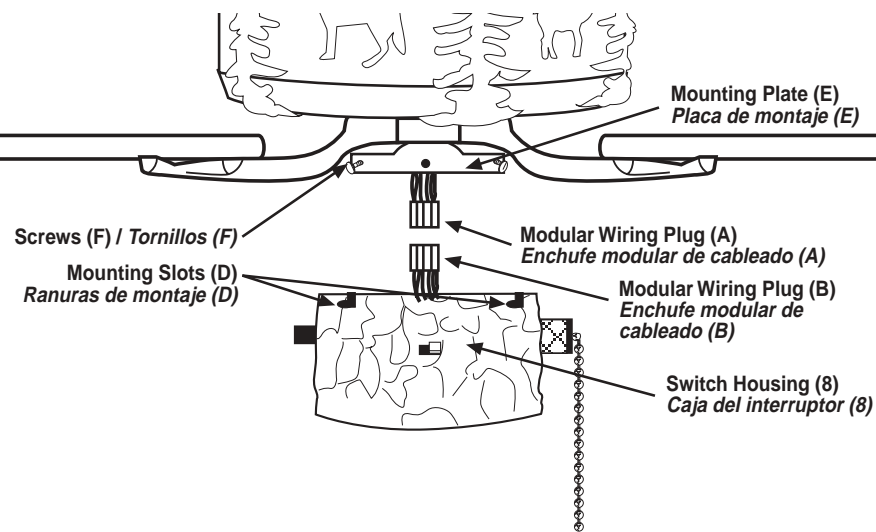

### CAUTION

To reduce the risk of personal injury, DO NOT bend the blade arms when installing them. When balancing the blades, or cleaning the fan, do not insert foreign objects in between rotating fan blades.

### PRECAUCIÓN

Para reducir el peligro de lesiones físicas, NO doble los brazos de las aspas al instalarlos. Al balancear las aspas o limpiar el ventilador, no inserte objetos extraños entre las aspas giratorias.

**13**

### Optional Light Kit Installation Instalación de la iluminación opcional

Remove three screws from side of switch hub (as shown in figure below). Remove hub cover from hub and pop out center plug. Carefully thread wires from light kit through the center hole in hub cover. At this point attach light kit into hub cover by screwing center screw from light kit into the center hub cover. Lock the kit in place using the 3/8" nut provided. Attach white wire from light kit to white wire in hub, using wire nuts. Next, attach black wire from light kit to blue wire in switch hub. Carefully push wires up into hub and replace hub cover using screws removed earlier.

Quite los tres tornillos del cubo del interruptor (como se muestra en la ilustración abajo). Quite la cubierta del cubo y expulse el enchufe central. Con cuidado, ensarte los cables del juego de iluminación a través del orificio central situado en la cubierta del cubo. Hecho esto, sujete el juego de iluminación a la cubierta central del cubo atornillando el tornillo central del juego de iluminación a la cubierta central del cubo. Fije el juego de iluminación en su lugar con la tuerca de 3/8" incluida. Una el cable blanco del juego de iluminación al cable blanco que está en el cubo empleando las tuercas para cables. Luego, una el cable negro del juego de iluminación al cable azul que está en el cubo del interruptor. Con cuidado, empuje los cables hacia arriba y para adentro del cubo y coloque la cubierta del cubo nuevamente usando los tornillos quitados anteriormente.

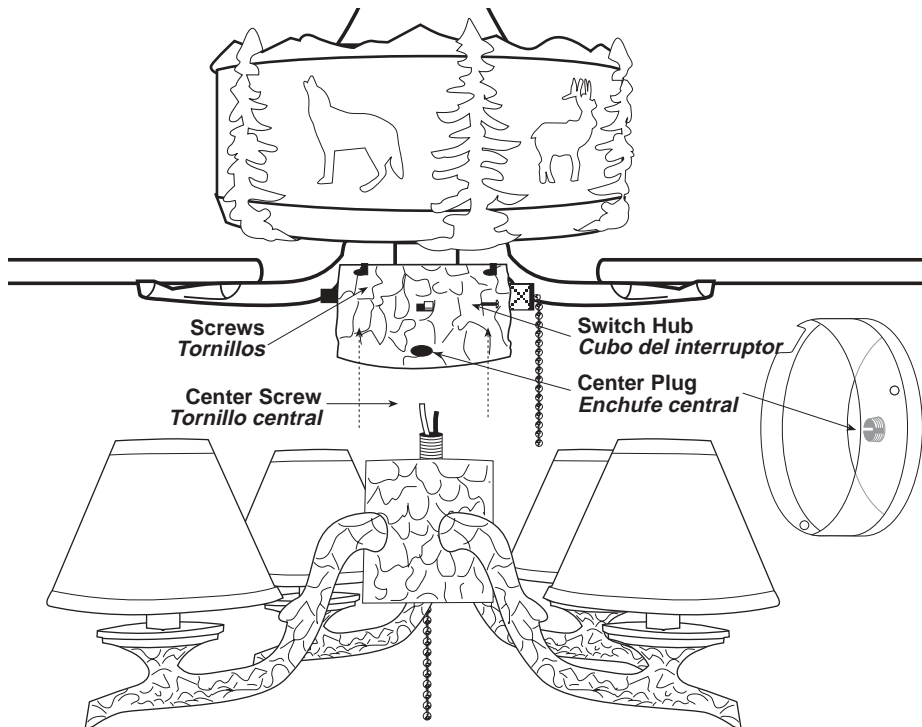

### Operation Instructions / Instrucciones de uso

**14**

### Operation Instructions / Instrucciones de uso

1. The sequence of operation for the motor pull/chain switch is OFF-HI-MED-LOW.
2. Push the slide switch RIGHT for FORWARD, and LEFT for REVERSE action of the blades.
3. The pull chain switch for the optional light kit is two positions - ON/OFF.
4. The pull chain switch for the side lighting is ON/OFF.

1. La secuencia de funcionamiento del interruptor de cadena del motor es APAGADO-ALTO-MED-BAJO.
2. Mueva el interruptor deslizante hacia la DERECHA para accionar las aspas hacia ADELANTE y hacia la IZQUIERDA para accionarlas en REVERSA.
3. La cadena para jalar el juego de iluminación opcional tiene dos posiciones: encendida y apagada (ON/OFF).
4. La cadena de control para el interruptor de la luz lateral tiene dos posiciones: encendida y apagada (ON/OFF).

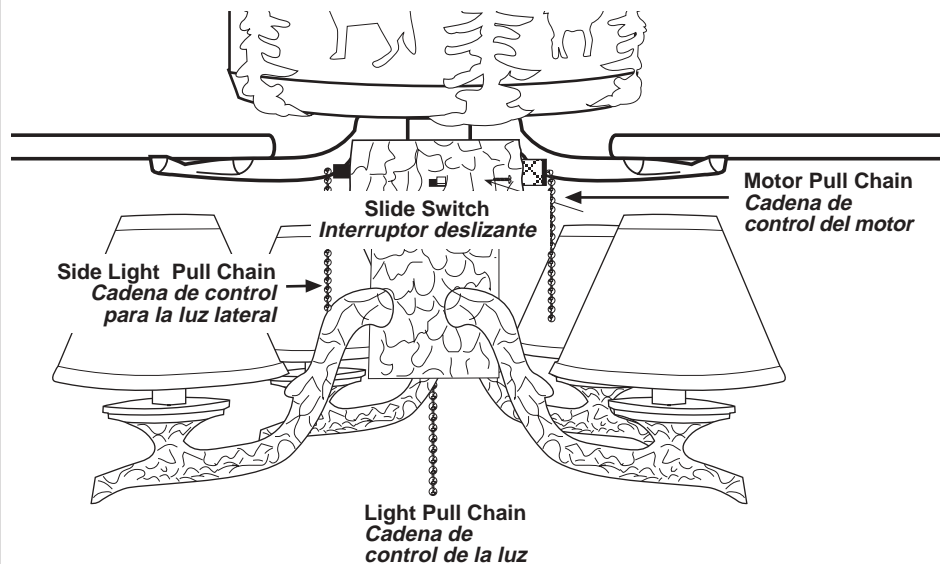

**CAUTION**  
Even if your fan is mounted with the blades more than 7 feet from the floor, be careful to avoid placing your raised arms or any object in the path of the blades.

**PRECAUCIÓN**  
Aun cuando se monte el ventilador con las aspas a más de 7 pies (2 m) del piso, tenga cuidado de no levantar los brazos ni ningún objeto que pueda obstruir el paso de las aspas.



15

Electrical Connections / Conexiones eléctricas

Connect black and blue (if provided) fan wires to black outlet wire. Connect white fan wire to white outlet wire and green grounding lead wire from the grounding conductor to the supply circuit (see figure A). Use wire connectors provided with your fan. No loose strands or loose connections should be present. After wires have been connected, they must be spread apart so the green and white are on one side of the outlet box and the black and blue are on the other side. Turn splices upward and carefully push all wiring into outlet box. For optional wall control see figure B or Figure C for alternate wiring. When wall switches are employed, switches should be UL listed for use with ceiling fan.

NOTE: Make sure fan on/off switch is always at "high speed" location if your fan is controlled by additional wall switch.

Conecte los cables negro y azul (si se incluyen) al cable de salida negro. Conecte el cable blanco del ventilador con el cable de salida blanco y el cable conductor de tierra verde desde el conductor de tierra al circuito de suministro (consulte la figura A). Use los conectores de cable provistos con el ventilador. No debe haber hebras ni conexiones sueltas. Después de conectar los cables, deben separarse de tal modo que el verde y el blanco queden en un lado de la caja de salida y el negro y el azul queden en el otro lado. Gire los empalmes hacia arriba y empuje con cuidado todo el cableado dentro de la caja de salida. Para el control opcional de pared, consulte la figura B o la figura C para ver cableados alternativos. Cuando se empleen los interruptores de pared, éstos deben estar listados por UL para utilizarse con ventiladores de techo.

NOTA: Revise que el interruptor de encendido y apagado siempre esté en la "velocidad alta" si el ventilador se controla mediante un interruptor adicional de pared.

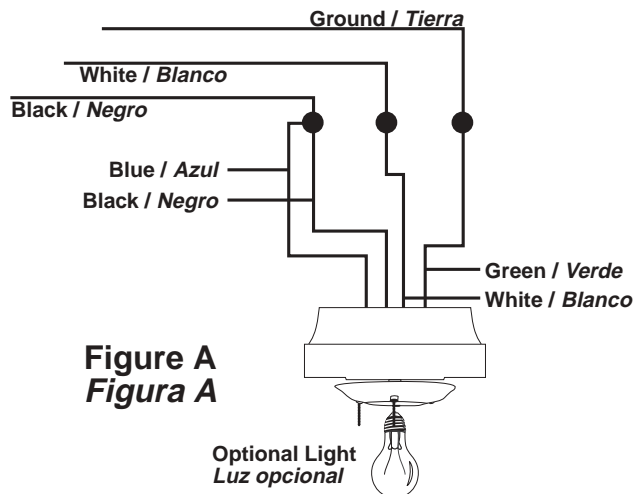

Figure A  
Figura A

Optional Light  
Luz opcional

Electrical Connections Continued...  
Conexiones eléctricas Continuación...

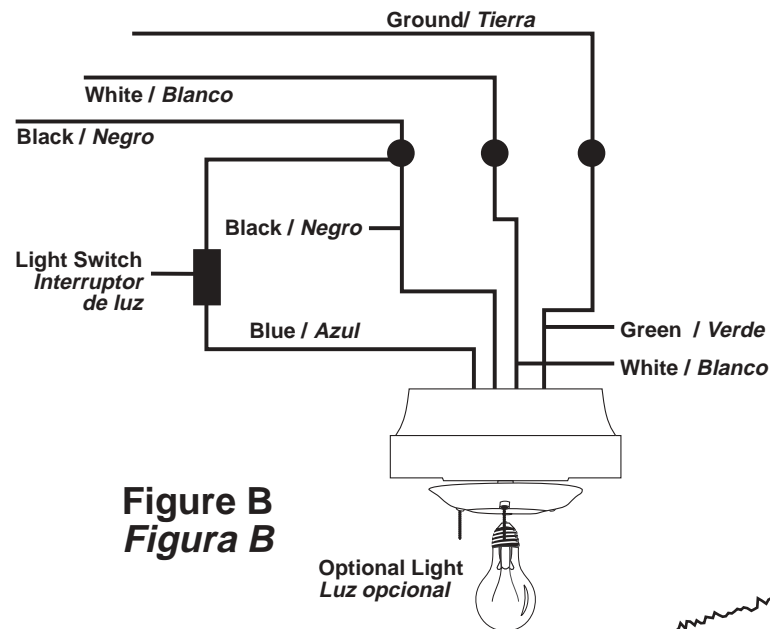

Figure B  
Figura B

Optional Light  
Luz opcional

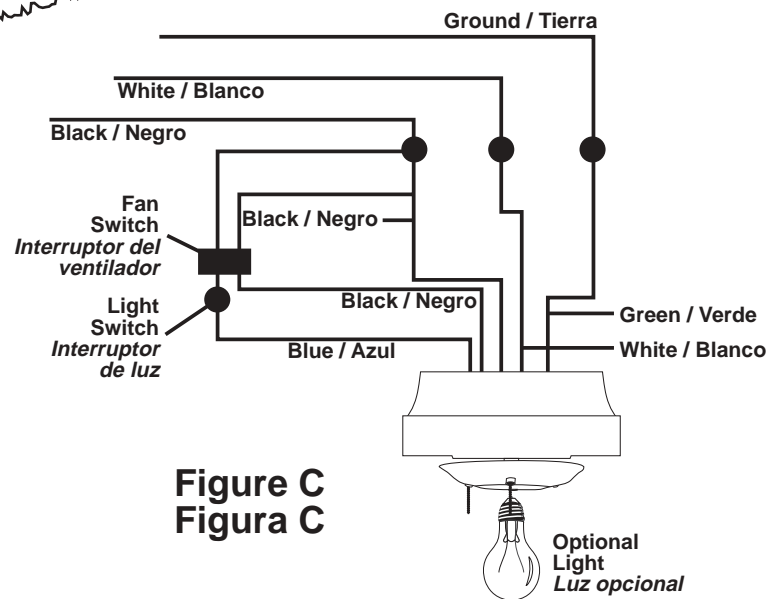

Figure C  
Figura C

Optional Light  
Luz opcional

## **Bulb Replacement**

*(Use 7C7 night light replacement bulbs)*

### **Cómo cambiar la bombilla**

*(Utilice las bombillas de repuesto 7C7 para luz nocturna)*

Remove screws from top motor housing cover. Lift flange cover and motor housing cover up exposing inside motor housing. Unscrew bulb holder and lift holder from housing. Replace bulb and screw bulb holder back into motor housing. Lower top motor housing, flange cover and replace screws.

*Quite los tornillos de la cubierta superior de la caja del motor. Levante la cubierta de la brida y la cubierta de la caja del motor para llegar a la caja interior del motor. Desatornille el soporte de la bombilla y sepárelo de la caja. Coloque la nueva bombilla y atornille el soporte a la caja del motor. Baje la cubierta superior de la caja del motor y la cubierta de la brida y reemplace los tornillos.*

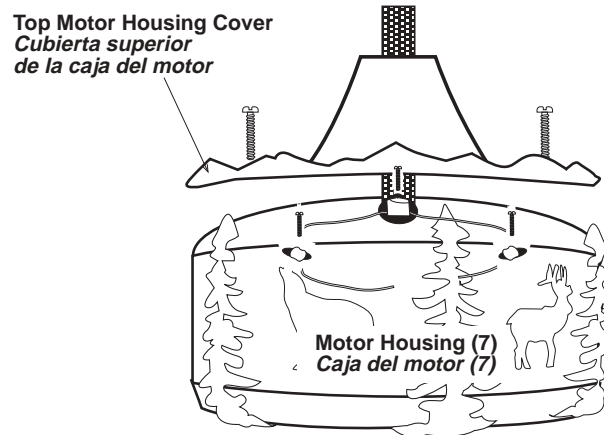

## **Common Problems**

### **Problem A: Fan Will not Start**

Remedies:

1. Check fuse or circuit breaker and replace if necessary
2. Turn off electrical power and check all wire connectors.
3. Check on/off TCS and wall control selector switch. See operation instructions.

### **Problem B: Fan is Excessively Noisy**

Remedies:

1. Check that all screws in fan assembly are tight and properly seated.
2. Check to make sure mounting bracket is installed properly.
3. Check to make sure light kit and glass reinstalled properly and tight.
4. If wall control is used, insure the wall control is not a transformer or a variable speed type.

### **Problem C: Fan Wobbles**

Remedies:

1. Check that all blades are screwed firmly into blade holders.
2. Check that all blade holders are screwed firmly into motor.
3. Check the weight of blades. All our blades are weighed on electronic scales. The weight is marked on the reverse side of the fan blade near the motor end. All of the blades should be the same weight to prevent fan from wobbling.
4. A balancing kit is enclosed if needed.

**Weight:** The weight of the complete fan, including assembly hardware is 25.1 lbs.

## **Problemas Comunes**

### **Problema A: El ventilador no arranca**

Soluciones:

1. Revise el fusible o disyuntor y cámbielo si es necesario.
2. Apague la alimentación eléctrica y revise todos los conectores de cables.
3. Inspeccione el interruptor TCS de encendido / apagado y el interruptor selector de control para la pared. Consulte las instrucciones de funcionamiento.

### **Problema B: El ventilador es demasiado ruidoso**

Soluciones:

1. Revise que estén apretados y debidamente asentados todos los tornillos del ensamblaje del ventilador.
2. Compruebe que el soporte de montaje esté instalado correctamente.
3. Compruebe que la unidad de luz y el vidrio estén correctamente instalados y apretados.
4. Si se usa el control de pared, revise que no sea del tipo transformador o de velocidad variable.

### **Problema C: El ventilador se balancea**

Soluciones:

1. Revise que todas las aspas estén atornilladas firmemente en sus soportes.
2. Revise que todos los soportes de las aspas estén atornilladas firmemente en el motor.
3. Revise el peso de las aspas. Todas nuestras aspas se pesan en balanzas electrónicas. El peso aparece en el reverso del aspa cerca del extremo del motor. Todas las aspas deben tener el mismo peso para evitar que el ventilador se balancee.
4. Se adjunta un paquete de balanceo, si es necesario.

**Peso:** El peso del ventilador completo, incluido el herraje de montaje es de 25.1 lbs. (11.4 kg).