

RIDGID®

WD0625/WD0945 OWNERS MANUAL

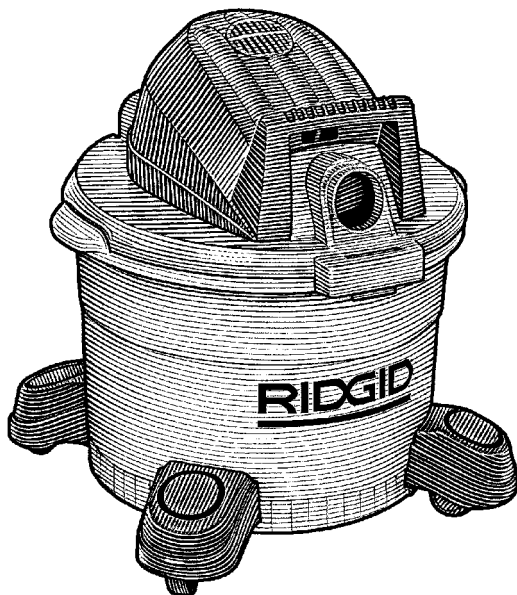

**6 U.S. GALLONS/
22.5 CDN. LITRES
OR 9 U.S. GALLONS/
34.0 CDN. LITRES
WET/DRY VAC**

Call Us 1st

For any questions about:

- Operation
- Warranty (See back cover)
- Technical Assistance
- Repair Parts

*Please have your Model Number and
Serial Number on hand when calling.*

1-800-4-RIDGID

RIDGID Parts.com

POWER TOOL PARTS
& ACCESSORIES

For Your Safety:
Read all instructions carefully
Save this manual for future
reference

Table of Contents

Section	Page	Section	Page
Important Safety Instructions	2	Vacuuming Dry Materials	7
Safety Signal Words	2	Vacuuming Liquids	7
Save These Instructions	3	Emptying the Drum	7
Unpacking and Checking Carton		Moving the Vac	7
Contents	4	Maintenance	8
Carton Contents List	4	Filter	8
Caster/Caster Foot Assembly	4	Dry Filter	8
Replacement Filter Assembly	5	Installation	8
To Store Your Accessories	5	Wet/Dry Vac	8
Vac Assembly	5	Cord Maintenance	8
Insert Hose	5	Wet Nozzle (WD09350 only)	9
Cord Storage	6	Repair Parts	10
Operation	6		

IMPORTANT SAFETY INSTRUCTIONS

Safety is a combination of common sense, staying alert and knowing how your vac works. Read this manual to understand the vac.

Safety Signal Words

DANGER: means if the safety information is not followed someone **will** be seriously injured or killed.

WARNING: means if the safety information is not followed someone **could** be seriously injured or killed.

CAUTION: means if the safety information is not followed someone **may** be injured. When using your Wet/Dry Vac, follow basic safety precautions including the following.

WARNING -To reduce the risk of fire, electric shock, or injury:

Read and understand this owner's manual and all labels on the Wet/Dry Vac before operating. Use only as described in this manual. To reduce the risk of personal injury or damage to Wet/Dry Vac, use only RIDGID recommended accessories.

Sparks inside the motor can ignite flammable vapors or dust. To reduce the risk of fire or explosion:

- Do not vacuum, or use this Wet/Dry Vac, near flammable or combustible liquids, gases, or explosive dusts, like gasoline or other fuels, lighter fluid,

cleaners, oil-based paints, natural gas, hydrogen, coal dust, magnesium dust, grain dust, or gun powder.

- Do not use Wet/Dry Vac as a sprayer.

Do not vacuum anything that is burning or smoking, such as cigarettes, matches, or hot ashes.

Do not vacuum fireplace soot or ash. This is a very fine dust which will not be captured by the filter and may cause damage.

To reduce the risk of health hazards from vapors or dusts, do not vacuum toxic materials.

Do not use or store near hazardous materials.

To reduce the risk of electric shock, do not expose to rain. Store indoors.

Do not allow to be used as a toy. Close attention is necessary when used by or near children.

Do not use this Wet/Dry Vac with a torn filter or without the filter installed except when vacuuming liquids as described in the operation section of this manual.

Do not leave Wet/Dry Vac when plugged in. Unplug from outlet when not in use and before servicing. Turn off Wet/Dry Vac before unplugging.

WARNING: To reduce the risk of fire or electric shock, do not run vac unattended.

To reduce the risk of injury from accidental starting, unplug power cord before changing or cleaning filter.

Do not unplug by pulling on cord. To unplug, grasp the plug, not the cord. Do not use with damaged cord, plug or other parts. If your Wet/Dry Vac is not working as it should, has missing parts, has been dropped, damaged, left outdoors, or dropped into water, return it to an Authorized Service Center.

Do not pull or carry by cord, use cord as handle, close a door on cord, or pull cord around sharp edges or corners. Do not run Wet/Dry Vac over cord. Keep cord away from heated surfaces.

Do not handle plug or the Wet/Dry Vac with wet hands.

Do not put any object into ventilation openings. Do not vacuum with any ventilation openings blocked; keep free of dust, lint, hair or anything that may reduce air flow. Keep hair, loose clothing, fingers, and all parts of body away from openings and moving parts.

To reduce the risk of falls, use extra care

when cleaning on stairs.

This Wet/Dry Vac is double-insulated, eliminating the need for a separate grounding system. Use only identical replacement parts. Read the instructions for Servicing Double-Insulated Wet/Dry Vacs before servicing.

Observe the following warnings that appear on the motor housing of your Wet/Dry Vac.



**DOUBLE INSULATED
GROUNDING NOT REQUIRED**

**WHEN SERVICING USE ONLY
IDENTICAL REPLACEMENT PARTS**

WARNING: To reduce the risk of electric shock - do not expose to rain - store indoors.

WARNING: For your own safety, read and understand owner's manual. Do not pick up hot ashes, coals, toxic, flammable or other hazardous materials. Do not use around explosive liquids or vapors.

SAVE THESE INSTRUCTIONS

The operation of any utility vac or blower can result in foreign objects being blown into the eyes, which can result in severe eye damage. Always wear safety goggles, not glasses, complying with ANSI Z87.1 (or in Canada CSA Z94.3-99) shown on package. Everyday eyeglasses have only impact resistant lenses. They are not safety glasses. Safety Goggles are available at many local retail stores. Glasses or goggles not in compliance with ANSI or CSA could seriously hurt you when they break.



To reduce the risk of hearing damage, wear ear protectors when using the vac for extended hours or when, using it in a noisy area.

For dusty operations, wear dust mask.

Use only extension cords that are rated

for outdoor use. Extension cords in poor condition or that are too small in wire size can pose fire and shock hazards. When using an extension cord, be sure it is in good condition. Using any extension cord will cause some loss of power. To keep the loss to a minimum, use the following table to choose the minimum wire size extension cord.

Extension Cord Length	Gauge (A.W.G.)
0-50 Ft.	14
50-100 Ft.	12

This Wet/Dry Vac is intended for household use.

IMPORTANT NOTE Please Read Carefully

Static Shocks Are Common - In dry areas or when the relative humidity of the air is low. To reduce the frequency of static shocks in your home the best remedy is to add moisture to the air with a console humidifier.

Unpacking and Checking Carton Contents —

Remove entire contents of carton. Check each item against the Carton Contents List. Call 1-800-4-RIDGID or E-mail us at info@ridgidwoodworking.com if any parts are damaged or missing.

Carton Contents List

Key	Description	Qty.
A	Vac Assembly	1
B	Hose Assembly	1
C*	Filter Nut	1
D*	Filter	1
E*	Filter Cage	1
F*	Float	1
G	Caster	4
H	Caster Foot w/Storage	4
J	Extension Wands	2
K	Utility Nozzle	1
L	Owners Manual	1

*These items may come preassembled. If they are not present in the carton check the vac power head to see if they are preassembled.

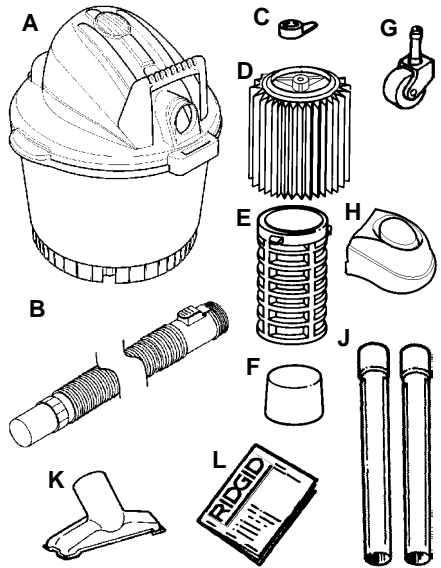

IMPORTANT:

Included with 9 gallon (WD09350) Only	
M	Wet Nozzle
N	Car Nozzle



Caster/Caster Foot Assembly

1. Turn the dust drum upside down on the floor.
2. Insert the caster feet into the bottom of drum, as shown (4 places).
3. Push on the caster foot until the foot is flush with bottom of the dust drum.
4. Insert the caster stem into the socket of the caster foot, as shown (4 places).
5. Push on the caster until the ball on the caster stem is inserted all the way into the socket. You will hear the ball snap into the socket and the caster will swivel easily when positioning is correct.
6. Turn the drum upright.

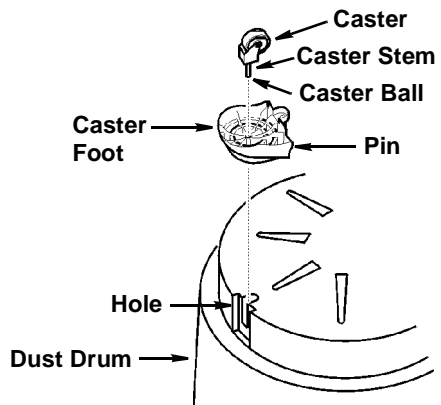

Replacement Filter Assembly

1. Carefully slide the filter over the filter cage. Line up hole in filter plate with threaded stud and slide it down until the filter stops against the plate.
2. Place filter nut onto threaded screw and tighten it down. Finger tighten only.

NOTE: Lever of filter nut should be away from filter as shown.

IMPORTANT: Do not overtighten as this may deform or crack the filter cage.

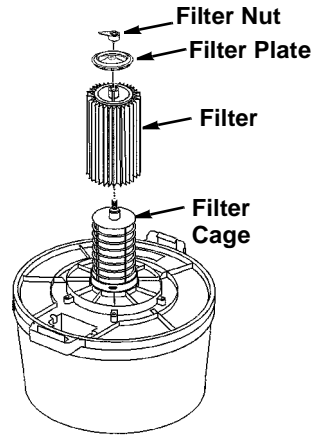

To Store Your Accessories

1. Slide extension handles and accessories on to posts of the caster feet for storage.
2. To remove handles and accessories, lightly rotate and pull upward.

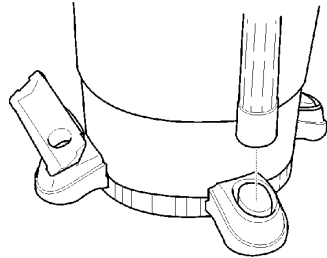

Vac Assembly

1. Line up vacuum port above drum label.
2. Place lid on top of drum with the handles snug against the drum channel.
3. Be sure lid completely covers the top of the drum so leakage does not occur.
4. Make sure that the locking tabs are snapped in place to prevent the lid from coming off.

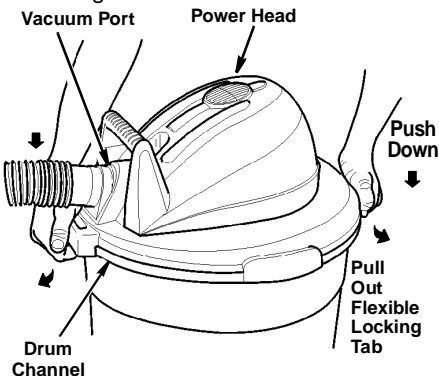

Insert Hose

Insert the push button end of the “Tug-A-Long” hose into the inlet of the vac. The hose should snap into place. To remove the hose from the vac, press the release button in the hose assembly and pull the hose out of the vac inlet, as shown.

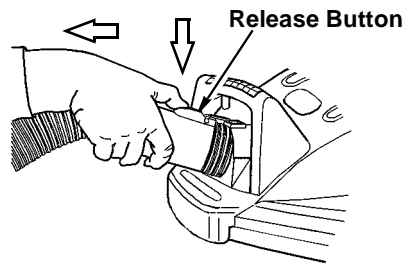

Vac Assembly (continued)

Insert the flexible plastic end of the hose, which is opposite the swivel end, into the vacuum port.

Place the utility nozzle securely on the swivel end of the hose and the vac is ready for use.

NOTE: The swivel end of the hose is removable if more hoses need to be attached for more length from the vac. To remove the swivel portion of the hose, grasp the hose swivel and firmly pull it out of the flexible hose. Connect the soft end of a second hose (accessory #VT-2507) into the swivel end of the original hose by forcing the sections together until they fit tightly. You can also connect two hoses together by purchasing VT2511 (Hose to Hose connector).

Cord Storage

Simply, wrap the power cord around the powerhead (as shown) and snap the connector on the plug to a wrap of the cord.

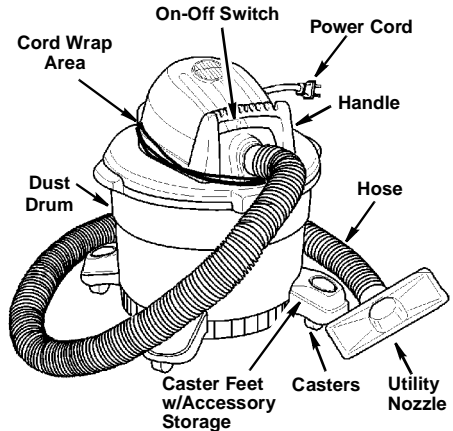

Operation

WARNING

To reduce the risk of fire or explosion, do not operate this vac in areas with flammable gases, vapors or explosive dust in the air. Flammable gases or vapors include but are not limited to; lighter fluid, solvent type cleaners, oil-base paints, gasoline, alcohol or aerosol sprays. Explosive dusts include but are not limited to; coal, magnesium, grain or gun powder. Do not vacuum explosive dust, flammable or combustible liquids or hot ashes. Do not use this vac as a sprayer. To reduce the risk of health hazards from vapors or dusts, do not vacuum toxic materials.

CAUTION: To reduce risk of hearing damage wear ear protectors when using the vac for extended hours or when using it in a noisy area. The operation of any utility vac can result in foreign objects being blown into the eyes, which can result in severe eye damage. Always wear safety goggles complying with ANSI Z87.1 (or in Canada CSA Z94.3-99) shown on Package before commencing operation. Safety Goggles are available at many local retail stores.

To reduce the risk of electric shock, this appliance has a polarized plug (one blade is wider than the other). This plug will fit in a polarized outlet only one way. If the plug

does not fit fully in the outlet, reverse the plug. If it still does not fit, contact a qualified electrician to install the proper outlet. Do not change the plug in any way.

After you plug the power cord into the outlet, turn the unit on by pushing the switch from position "O" to position "I". The symbols used on the motor cover are international "On & Off" symbols. "O" is the symbol for "OFF" and "I" is the symbol for "ON".

O = OFF | = ON

Familiarize yourself with the accessories included with the vac. Each accessory may be used in various ways for vacuuming and blowing debris. Here is a list of the accessories and their uses.

Utility Nozzle - General purpose nozzle for most vacuuming applications.

Wet Nozzle (WD09350 only) - Used for wet pickup on smooth surfaces to pick up liquid and dry the surface in one stroke.

Car Nozzle (WD09350 only)- Dry pickup nozzle for car interiors and most upholstery cleaning.

Extension Wands - These wands can be connected together and provides additional length for more reach.

Hose - Provides transfer of vacuum to work site. Provides the means of attaching extension wands and nozzles.

Vacuuming Dry Materials

1. The filter must always be in correct position to avoid leaks and possible damage to vac.
2. When using your vac to pick up very fine dust, it will be necessary for you to empty the drum and clean the filter at more frequent intervals to maintain peak vac performance.

NOTE: A dry filter is necessary to pick up dry material. If you use your vac to pick up dust when the filter is wet, the filter will clog quickly and be very difficult to clean.

3. If your filter is wet but you need to use the vac to pick up dry material, you can quickly dry the filter by running the vac without hose attached for about 10 minutes. The clean air rushing through the vac will help dry the filter.

Vacuuming Liquids

1. When picking up small amounts of liquid the filter may be left in place.
2. When picking up large amounts of liquid we recommend that the filter be removed. If the filter is not removed, it will become saturated and misting may appear in the exhaust.
3. After using the vac to pick up liquids, the filter must be dried to avoid possible mildew and damage to the filter.

4. When the liquid in the drum reaches a predetermined level, the float mechanism will rise automatically to cut off airflow. When this happens, turn off the vac, unplug the power cord, and empty the drum. You will know that the float has risen because vac airflow ceases and the motor noise will become higher in pitch, due to increased motor speed.

WARNING: To reduce the risk of fire or electric shock, do not run vac unattended.

IMPORTANT: To avoid damage to the vac do not run motor with float in raised position.

Emptying the Drum

WARNING: To reduce the risk of injury from accidental starting, unplug power cord before emptying the drum.

1. Remove the lid. Pull the flexible latches outward on each side of the lid to release from the drum.
2. While holding the latches out, lift the top assembly up and away from the drum.
3. Lay top assembly upside down on a clean area while emptying drum or changing filter.
4. Dump the drum contents into the proper waste disposal container.

WARNING: To reduce the risk of back injury or falls, do not lift a vac heavy with liquid or debris. Scoop or drain enough contents out to make the vac light enough to lift comfortably.

Moving the Vac

Should it become necessary to pick the vac up to move it, DO NOT pick the vac up by the lid handles unless dust drum is empty. To avoid dropping the vac due to latches releasing or possible part breakage, pick the vac up by the handles of the dust drum.

Maintenance

Filter

WARNING: To reduce the risk of injury from accidental starting, unplug power cord before changing or cleaning filter.

NOTE: This filter is made of high quality paper designed to stop very small particles of dust. The filter can be used for wet or dry pick up. Handle the filter carefully when removing to clean or installing it. Creases in the filter pleats may occur from installation but creases will not affect the performance of the filter.

Cleaning

Your filter should be cleaned often to maintain peak vac performance.

Be sure to dry the filter before storing or picking up dry debris.

IMPORTANT: After cleaning, check the filter for tears or small holes. Do not use a filter with holes or tears in it. Even a small hole can cause a lot of dust to come out of your vac. Replace it immediately.

Removal

To remove the filter for cleaning or replacement, unscrew the filter nut from the filter cage and lift off filter.

WARNING: Do not remove the filter cage. It is there to help prevent your fingers from getting into the blower wheel.

IMPORTANT: To avoid damage to the blower wheel and motor, always reinstall the filter before using the vac for dry material pickup.

Dry Filter

1. Some removal of dry debris can be accomplished without removing the filter from the vac. Slap your hand on top of the lid while the vac is turned off.
2. For best cleaning results due to accu-

mulated dust, clean the filter in an open area. Cleaning SHOULD be done outdoors and not in the living quarters.

3. After filter removal from vac, remove the dry debris by gently tapping the filter against the inside wall of your dust drum. The debris will loosen and fall.
4. For thorough cleaning of dry filter with fine dust (no debris), run water through it as described under "Wet Filter".

Wet Filter

After filter is removed, run water through the filter from a hose or spigot. Take care that water pressure from the hose is not strong enough to damage filter.

Installation

Refer to page 5, "Replacement Filter Assembly".

Allow the filter to dry before reinstalling and storing the vac.

Wet/Dry Vac

To keep your Wet/Dry Vac looking its best, clean the outside with a cloth dampened with warm water and mild soap.

To clean the drum:

1. Dump debris out.
2. Wash drum thoroughly.
3. Wipe out with dry cloth.

Cord Maintenance

When vacuuming is complete, unplug the cord and wrap it around the motor cover.

WARNING: To assure product SAFETY and RELIABILITY, repairs and adjustment should be performed by Authorized Service Centers, always using RIDGID replacement parts.

NOTE: If your casters are noisy, you may put a drop of oil on the roller shaft to make them quieter.

Wet Nozzle (WD09350 only)

To pick up liquids off a smooth surface, use the 2-1/2" wet nozzle accessory supplied with your wet/dry vac. To use, simply attach the nozzle to the end of an extension wand.

Connect a second extension wand to the first, and connect the 2-1/2" x 7' hose to the extension wand.

Liquids may be picked up by dragging the nozzle across the surface. The squeegee will dry the surface as you vacuum.

If the rubber becomes worn, it may be flipped over for use on the opposite side or replaced. (Replacement service part #822256). To reverse or replace the squeegee:

1. Lay the wet nozzle on a flat surface with the round inlet opening facing up and the two latches close to you as shown.

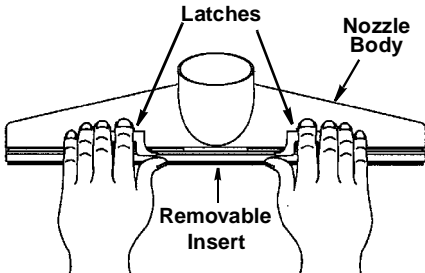

2. Using both hands, position each thumb on the removable insert, (below the latches) and two fingers of each hand on each latch, lift and disengage the two latches from the tabs on the nozzle body.
3. Gently pull the latches toward yourself to remove the insert.

To reinstall the removable insert correctly, follow these steps:

1. Place the removable insert on a flat surface with the pins positioned upward and the latches close to you as shown. Place the rubber squeegee on the insert, with the pins fitting through the matching holes in the squeegee. (Make sure the new working edge is located farthest from you.)

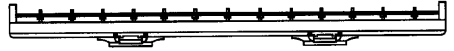

2. Using both hands, lower the nozzle body onto the insert and squeegee with the round opening of the nozzle closest to you. With fingers on the far side and thumbs holding the latches of the removable insert, flip the nozzle over so the latches are on the top and the round inlet opening is facing away from you. Make sure the squeegee stays on the insert pins.

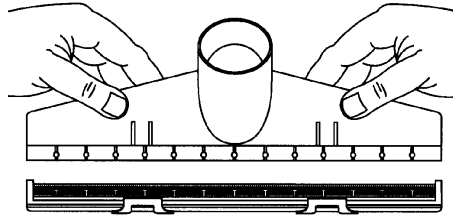

3. Press down with each thumb below the latching tabs until you see and hear the removable insert snap into the nozzle body. Snap the latches over the locking tabs into their original position.

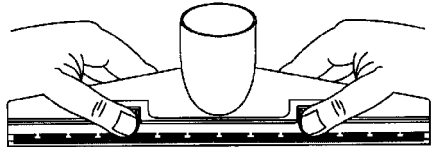

4. Inspect the pins of the insert to make sure they fit through the holes of the squeegee and fit into the matching slots in the nozzle body.

NOTE: If the pins are out position, hold the nozzle assembly with both hands and gently twist in opposite directions. The insert pins should snap into proper position.

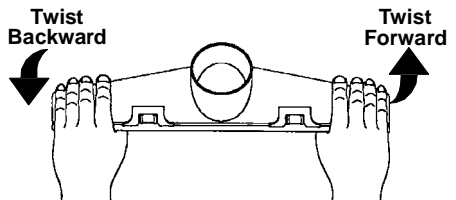

The wet nozzle assembly is ready for wet pickup use.

Repair Parts

6 or 9 U.S. Gallons Wet/Dry Vac
 Model Number WD06250 or WD09450

RIDGID parts are available on-line at www.ridgidparts.com

WARNING

SERVICING OF DOUBLE-INSULATED WET/DRY VAC

In a double-insulated Wet/Dry Vac, two systems of insulation are provided instead of grounding. No grounding means is provided on a double-insulated appliance, nor should a means for grounding be added. Servicing a double-insulated Wet/Dry Vac requires extreme care and knowledge of the system, and should be done only by qualified service personnel. Replacement parts for a double-insulated Wet/Dry Vac must be identical to the parts they replace. Your double-insulated Wet/Dry Vac is marked with the words "DOUBLE INSULATED" and the symbol  (square within a square) may also be marked on the appliances.

Always order by Part Number - Not by Key Number

Key No.	Model WD06250 Part No.	Model WD09450 Part No.	Description
1	813213	813213	Toggle Switch
2	828836	828836	Motor Cover
3	509776	509776-1	Motor Asm (Includes Key Nos. 7,8, 9 & 10)
4	829719	829719	Cord w/plug
5	828837	828840	Lid
6	806742-5	806742-5	* Screw, Pan Hd. Ty "AB" 10x3/4
7	818961	818961	Spacer
8	509121	509120	Blower Wheel
9	15534-1	15534-1	Washer
10	826817	826817	Nut Hex Serr Flange 5/16-18
11	828838	828838	Collector
12	509488	509488	Float
13	823201-1	823201-1	Filter Cage
14	VF4000	VF4000	† Filter
15	73316	73316	Filter Nut
16	828991	828992	Dust Drum
17	828833	828833	Caster Foot w/Storage
18	73137	73137	Caster
19	VT2509	VT2509	† Utility Nozzle
20	—	VT2503	† Car Nozzle (WD09450 only)
21	—	VT2510	† Wet Nozzle (WD09450 only)
22	—	822256	Squeezegee (WD09450 only)
23	VT2508	VT2508	† Extension Wands
24	815097-6	815097-6	† Hose
25	73317	73317	Filter Plate
26	SP6480	SP6480	Owners Manual

* Standard Hardware Item - May Be Purchased Locally

† These replacement parts are available where you purchased your vac.

Repair Parts

Model Number WD06250 or WD09450

RIDGID parts are available on-line at www.ridgidparts.com

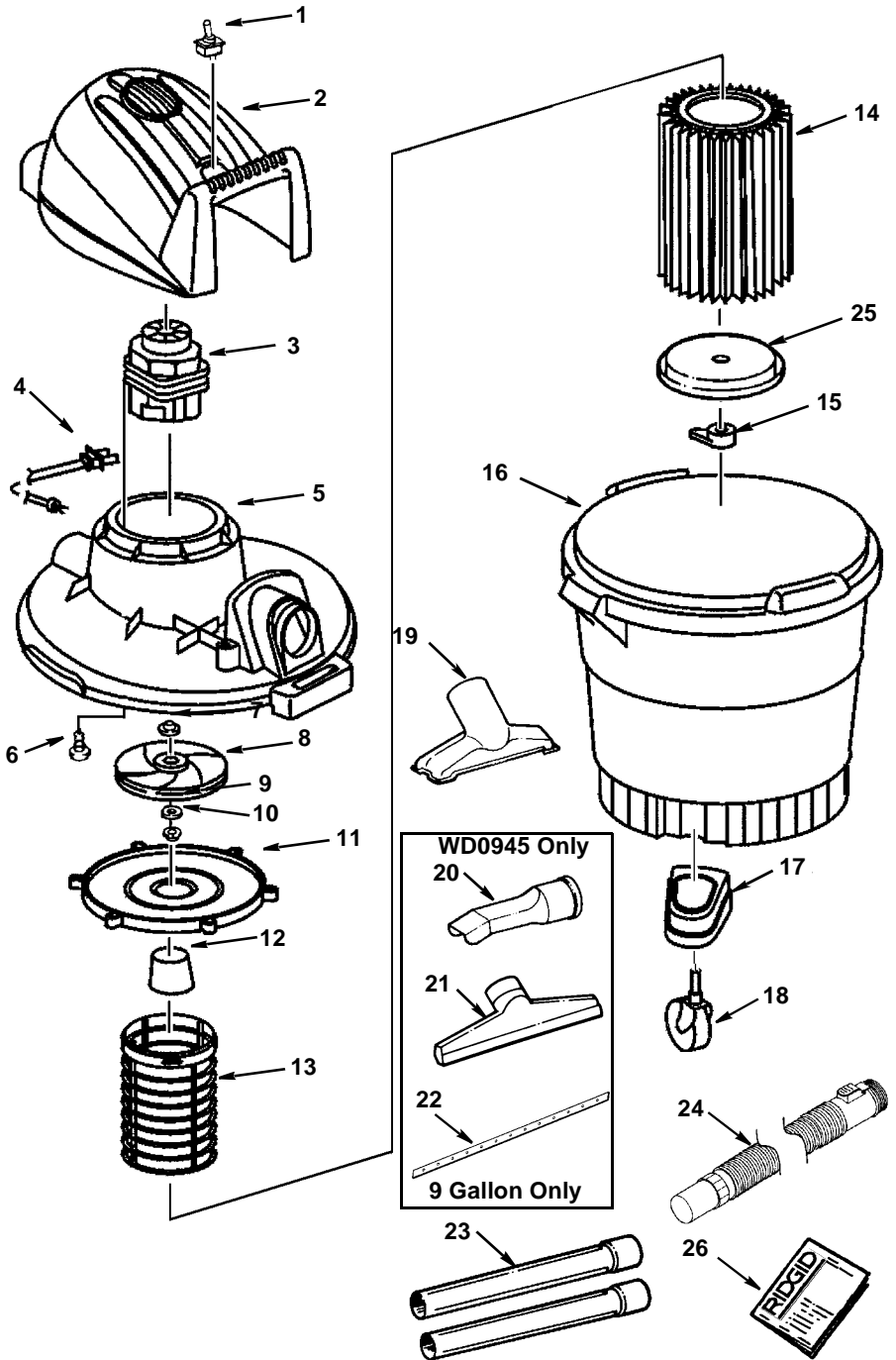

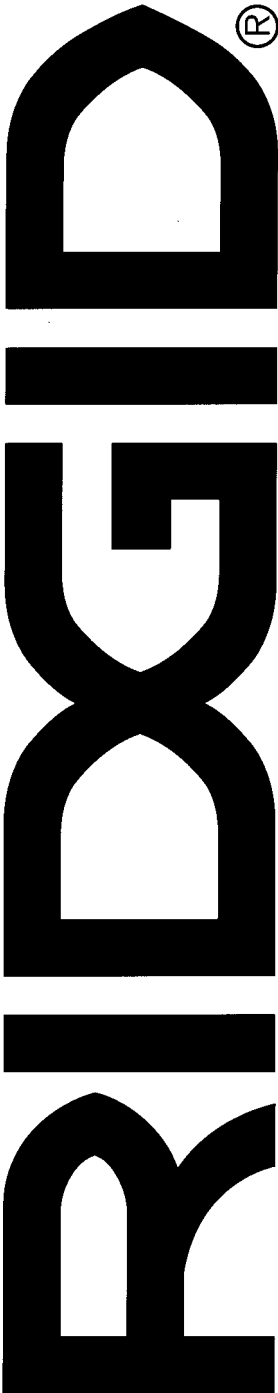

What is covered

RIDGID® tools are warranted to be free of defects in workmanship and material.

How long coverage lasts

This warranty lasts for the lifetime of the RIDGID® tool. Warranty coverage ends when the product becomes unusable for reasons other than defects in workmanship or material.

How can you get service

To obtain the benefit of this warranty, deliver via prepaid transportation the complete product to RIDGE TOOL COMPANY, Elyria, Ohio, or any authorized RIDGID® INDEPENDENT SERVICE CENTER. Pipe wrenches and other hand tools should be returned to the place of purchase.

What we will do to correct problems

Warranted products will be repaired or replaced, at RIDGE TOOL'S option, and returned at no charge; or, if after three attempts to repair or replace during the warranty period the product is still defective, you can elect to receive a full refund of your purchase price.

What is not covered

Failures due to misuse, abuse or normal wear and tear are not covered by this warranty. RIDGE TOOL shall not be responsible for any incidental or consequential damages.

How local law relates to the warranty

Some states do not allow the exclusion or limitation of incidental or consequential damages, so the above limitation or exclusion may not apply to you. This warranty gives you specific rights, and you may also have other rights, which vary, from state to state, province to province, or country to country.

No other express warranty applies

This FULL LIFETIME WARRANTY is the sole and exclusive warranty for RIDGID® products. No employee, agent, dealer, or other person is authorized to alter this warranty or make any other warranty on behalf of the RIDGE TOOL COMPANY.

Catalog No. WD0625 or WD0945
Model No. WD06250 or WD09450
Serial No. _____

Model and Serial number may be found on a label on the handle. You should record both Model and Serial number in a safe place for future use.

QUESTIONS OR COMMENTS?

CALL 1-800-4-RIDGID

www.ridgidwoodworking.com

Please have your Model Number and Serial Number on hand when calling.

RIDGID®

WD0625/WD0945 MANUAL DEL USUARIO

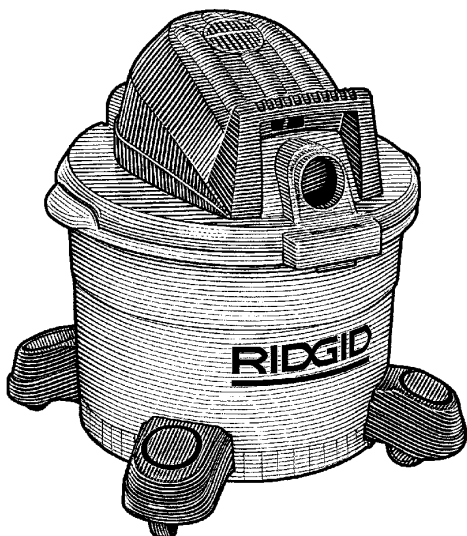

**ASPIRADORA PARA
MOJADO/SECO DE
6 GALONES EE.UU./
22.5 LITERS CAN. Ó
9 GALONES EE.UU./
34.0 LITERS CAN.**

Llámenos primero

Para cualquier pregunta sobre la(s):

- Instrucciones de manejo
- Garantía (vea el panel trasero)
- Asistencia técnica
- Piezas de reparación

Favor de tener su número de modelo y número de serie a mano cuando llame por teléfono.

1-800-4-RIDGID

RIDGID Parts.com

PARTES Y ACCESORIOS DE
HERRAMIENTAS ELÉCTRICAS

Para su seguridad:

Lea detenidamente todas las
instrucciones

Guarde este manual para referencia futura

No. de pieza SP6480

Impreso en Canadá

Sección	Página	Sección	Página
Instrucciones de seguridad importantes	14	Recogida de líquidos con la aspiradora	19
Palabras de señal de seguridad	14	Vaciado del tambor	19
Guarde estas instrucciones	15	Transporte de la aspiradora	19
Desempaquetado y comprobación del contenido de la caja de cartón	16	Mantenimiento	20
Lista del contenido de la caja de cartón	16	Filtro	20
Ensamblaje de las ruedecillas/patas para ruedecilla	16	Limpieza	20
Ensamblaje del filtro de repuesto	17	Remoción	20
Para guardar los accesorios	17	Filtro seco	20
Ensamblaje de la aspiradora	17	Filtro mojado	20
Introduzca la manguera	17	Instalación	20
Almacenamiento del cordón	18	Aspiradora para mojado/seco	20
Funcionamiento	18	Boquilla para mojado (sólo WD09350)	21
Recogida de materiales secos con la aspiradora	19	Piezas de repuesto	22

INSTRUCCIONES DE SEGURIDAD IMPORTANTES

La seguridad es una combinación de sentido común, permanecer alerta y saber cómo funciona la aspiradora. Lea este manual para entender la aspiradora.

Palabras de señal de seguridad

PELIGRO: significa que si no se sigue la información de seguridad, alguien **resultará** herido gravemente o morirá.

ADVERTENCIA: significa que si no se sigue la información de seguridad, alguien **podría** resultar herido gravemente o morir.

PRECAUCIÓN: significa que si no se sigue la información de seguridad, alguien **podría** resultar herido.

Al usar la aspiradora para mojado/seco, siga las precauciones básicas de seguridad, incluyendo las siguientes.

ADVERTENCIA - Para reducir el riesgo de incendio, sacudidas eléctricas o lesiones:

Lea y entienda el manual del usuario y todas las etiquetas que están en la aspiradora para mojado/seco antes de usarla. Utilícela únicamente según se describe en este manual. Para reducir el riesgo de lesiones personales o daños a la aspiradora para mojado/seco, utilice únicamente accesorios recomendados por RIDGID.

La chispas que se producen en el interior del motor pueden incendiar los vapores inflamables o el polvo. Para reducir el riesgo de incendios o explosión:

- No recoja con la aspiradora para mojado/seco líquidos inflamables o combustibles, gases o polvos explosivos como gasolina u otros combustibles, líquido encendedor, disolventes para limpiar, pinturas a base de aceite, gas natural, hidrógeno, polvo de carbón, polvo de magnesio, polvo de granos o pólvora, ni use la aspiradora cerca de estos materiales.

- No utilice la aspiradora para mojado/seco como un rociador.

No recoja con la aspiradora nada que esté ardiendo o humeando, como cigarrillos, fósforos o cenizas calientes.

No recoja con la aspiradora hollín ni cenizas de chimenea, ya que se trata de un polvo muy fino que no es capturado por el filtro y puede causar daños.

Para reducir el riesgo de que se produzcan peligros para la salud causados por vapores o polvos, no recoja con la aspiradora materiales tóxicos.

No use ni almacene la aspiradora cerca de materiales peligrosos.

Para reducir el riesgo de sacudidas eléctricas, no exponga la aspiradora a la lluvia. Guárdela en un lugar interior.

No permita que la aspiradora se utilice como juguete. Se necesita prestar máxima atención cuando sea utilizada por niños o cerca de éstos.

No use esta aspiradora para mojado/seco con un filtro roto ni sin el filtro instalado, excepto para recoger líquidos según se describe en la sección de funcionamiento de este manual.

No abandone la aspiradora para mojado/seco cuando esté enchufada. Desenchúfela del tomacorriente cuando no la esté utilizando y antes de realizar servicio de ajustes y reparaciones. Apague la aspiradora para mojado/seco antes de desenchufarla.

ADVERTENCIA: Para reducir el riesgo de incendio o sacudidas eléctricas, no deje desatendida la aspiradora mientras esté en marcha.

Para reducir el riesgo de lesiones debidas a un arranque accidental, desenchufe el cordón de energía antes de cambiar o limpiar el filtro.

No desenchufe la aspiradora tirando del cordón. Para desenchufarla, agarre el enchufe y no el cordón.

No utilice la aspiradora cuando el cordón, el enchufe u otras piezas estén dañados. Si la aspiradora para mojado/seco no funciona como debe, le faltan piezas, se ha caído, ha sido dañada, se ha dejado al aire libre o se ha caído al agua, devuélvala a un Centro de Servicio autorizado.

No tire de la aspiradora usando el cordón ni la lleve por el cordón, ni use el cordón como asa, ni cierre una puerta sobre el cordón, ni tire del cordón alrededor de bordes o esquinas afilados. No pase la aspiradora para mojado/seco sobre el cordón. Mantenga el cordón alejado de las superficies calientes.

No maneje el enchufe o la aspiradora para mojado/seco con las manos mojadas.

No ponga ningún objeto en las aberturas de ventilación. No recoja nada con la aspiradora cuando cualquiera de las aberturas de ventilación esté bloqueada; manténgalas libres de polvo, pelusa, pelo o cualquier cosa que pueda reducir el flujo de aire.

Mantenga el pelo, la ropa holgada, los dedos y todas las partes del cuerpo alejados de las aberturas y de las piezas móviles.

Para reducir el riesgo de caídas, tenga cuidado adicional al limpiar en escaleras.

Esta aspiradora para mojado/seco tiene aislamiento doble, con lo que se elimina la necesidad de un sistema de conexión a tierra aparte. Utilice únicamente piezas de repuesto idénticas. Lea las instrucciones para realizar servicio de ajustes y reparaciones de aspiradoras para mojado/seco con aislamiento doble antes de realizar dicho servicio.

Siga las siguientes advertencias que aparecen en la caja del motor de la aspiradora para mojado/seco.



ASLAMIENTO DOBLE. NO SE REQUIERE CONEXION A TIERRA.

AL REALIZAR SERVICIO DE AJUSTES Y REPARACIONES, UTILICE SOLAMENTE PIEZAS DE REPUESTO IDENTICAS.

ADVERTENCIA: Para reducir el riesgo de sacudidas eléctricas, no exponga la aspiradora a la lluvia y guárdela en interiores.

ADVERTENCIA: Para su propia seguridad, lea y entienda el manual del usuario. No recoja cenizas calientes, brasas, materiales tóxicos, materiales inflamables ni otros materiales peligrosos. No use la aspiradora alrededor de líquidos ni vapores explosivos.

GUARDE ESTAS INSTRUCCIONES

El funcionamiento de cualquier aspiradora o soplador de uso general puede dar como resultado que salgan proyectados objetos extraños hacia los ojos, lo cual puede causar daños graves en los ojos. Use siempre anteojos de seguridad (no use gafas) que cumplan con la norma ANSI Z87.1 (o en Canadá, con la norma CSA Z94.3-99) mostrados en el paquete. Las gafas corrientes sólo tienen lentes resistentes a los golpes. No son gafas de seguridad. Los anteojos de seguridad se encuentran disponibles en muchas tiendas minoristas locales. Las gafas o los anteojos que no cumplan con la norma ANSI o CSA podrían causarle lesiones graves al romperse.



Para reducir el riesgo de daños a la audición, use protectores de oídos cuando utilice la aspiradora durante muchas horas seguidas o cuando la emplee en un área ruidosa.

Para operaciones que generan polvo, use una máscara antipolvo.

Utilice únicamente cordones de extensión que tengan capacidad nominal para uso a la intemperie. Los cordones de extensión que estén en malas condiciones o

cuyo tamaño de alambre sea demasiado pequeño pueden conllevar peligros de incendio y sacudidas eléctricas. Cuando utilice un cordón de extensión, asegúrese de que esté en buenas condiciones. La utilización de cualquier cordón de extensión causará algo de pérdida de potencia. Para mantener la pérdida al mínimo, utilice la tabla que aparece a continuación para seleccionar el cordón de extensión con el tamaño de alambre mínimo.

Longitud del cordón de extensión	Calibre del alambre A.W.G.
0-50 pies	14
50-100 pies	12

Esta aspiradora para mojado/seco está diseñada para uso doméstico.

NOTA IMPORTANTE

Por favor, léala cuidadosamente

Las sacudidas de electricidad estática son comunes en áreas secas o cuando la humedad relativa del aire es baja. Para reducir la frecuencia con que se producen sacudidas de electricidad estática en su hogar, el mejor remedio es añadir humedad al aire con un humidificador de consola.

Desempaquetado y comprobación del contenido de la caja de cartón

Saque todo el contenido de la caja de cartón. Asegúrese de que no falte ningún artículo utilizando la lista del contenido de la caja. Llame al 1-800-4-RIDGID o comuníquese con nosotros por correo electrónico conectándose a info@ridgidwoodworking.com si alguna pieza está dañada o falta.

Lista del contenido de la caja de cartón

Clave	Descripción	Cant.
A	Ensamblaje de la aspiradora.....	1
B	Ensamblaje de la manguera.....	1
C	Tuerca del filtro.....	1
D	Filtro.....	1
E	Jaula del filtro.....	1
F	Flotador.....	1
G	Ruedecilla.....	4
H	Pata para ruedecilla con área para guardar.....	4
J	Tubos extensores.....	2
K	Boquilla de uso general.....	1
L	Manual del usuario.....	1

*Estos artículos pueden venir preensamblados. Si no están presentes en la caja de cartón, compruebe el cabezal del motor de la aspiradora para ver si están preensamblados.

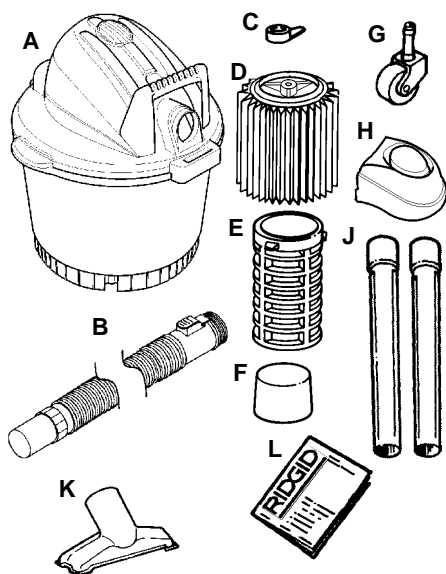

IMPORTANTE:

Incluyen con 9 galones sólo (WD09350)

M	Boquilla para mojado.....	1
N	Boquilla para auto.....	1



Ensamblaje de las ruedecillas/patas para ruedecilla

1. Ponga el tambor para polvo en posición invertida sobre el piso.
2. Introduzca las patas para ruedecilla en la parte inferior del tambor, tal como se muestra (4 lugares).
3. Ejercer presión sobre la pata para ruedecilla hasta que la pata esté al ras con la parte inferior del tambor para polvo.
4. Introduzca el vástago de la ruedecilla en el receptáculo de la pata para ruedecilla, tal como se muestra (4 lugares).
5. Ejercer presión sobre la ruedecilla hasta que la bola del vástago de la ruedecilla se introduzca del todo en el receptáculo. Se podrá oír como la bola encaja en el receptáculo con un chasquido y la ruedecilla oscilará fácilmente cuando el posicionamiento sea correcto.
6. Ponga el tambor en posición vertical.

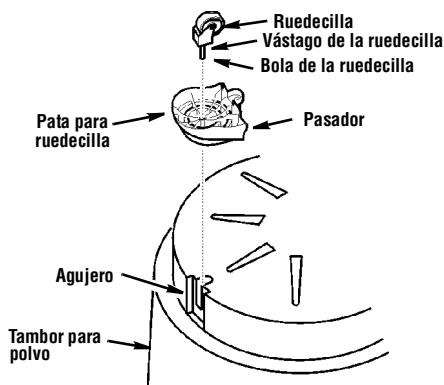

Ensamblaje del filtro de Repuesto

1. Deslice cuidadosamente el filtro sobre la jaula del filtro. Alinee el agujero de la placa del filtro con el espárrago roscado y deslice hacia abajo dicha placa del filtro hasta que el filtro se detenga contra la placa.
2. Coloque la tuerca del filtro en el tornillo roscado y apriétela hacia abajo. Apriétela con los dedos solamente.

NOTA: La palanca de la tuerca del filtro debe estar alejada del filtro tal como se muestra en la ilustración.

IMPORTANTE: No apriete demasiado la tuerca, ya que esto podría deformar o rajar la jaula del filtro.

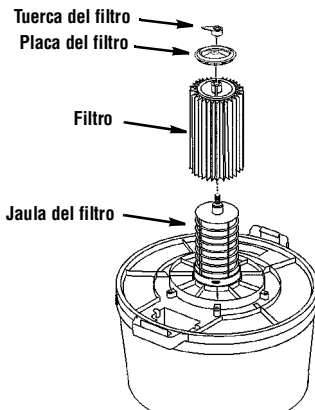

Para almacenar los accesorios

1. Deslice los mangos de extensión y los accesorios sobre los postes de los pies de ruedecilla para almacenarlos.
2. Para quitar los mangos y accesorios, gírelos ligeramente y tire de ellos hacia arriba..

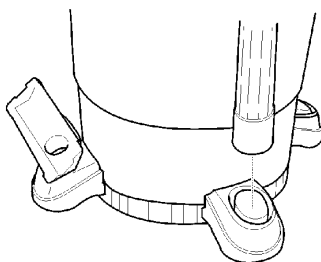

Ensamblaje de la aspiradora

1. Alinee el orificio de aspiración sobre la etiqueta del tambor.
2. Coloque la tapa sobre la parte superior del tambor con las asas perfectamente ajustadas contra el canal del tambor.
3. Asegúrese de que la tapa cubra completamente la parte superior del tambor para que no se produzcan escapes.
4. Asegúrese de que las lengüetas de fijación estén encajadas a presión en su sitio para evitar que la tapa se salga.

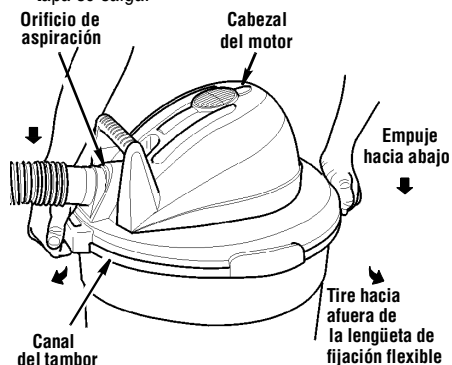

Introduzca la manguera

Introduzca el extremo con botón pulsador de la manguera "arrastrable con la aspiradora" en la entrada de la aspiradora. La manguera debe acoplarse a presión en su sitio. Para quitar la manguera de la aspiradora, oprima el botón de liberación que está en el ensamblaje de la manguera y tire de la manguera hasta sacarla de la entrada de la aspiradora, de la manera que se muestra en la ilustración.

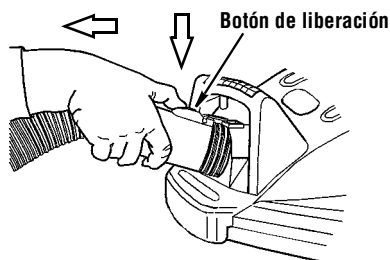

Ensamblaje de la aspiradora (continuación)

Introduzca el extremo de plástico flexible de la manguera, que está opuesto al extremo giratorio, en el orificio de aspiración que está directamente sobre el drenaje.

Coloque firmemente la boquilla de uso general en el extremo giratorio de la manguera y la aspiradora estará lista para utilizarse.

NOTA: El extremo giratorio de la manguera es extraíble en caso de que sea necesario acoplar más mangueras para disponer de mayor longitud desde la aspiradora. Para quitar la porción giratoria de la manguera, agarre el extremo giratorio de la manguera y tire firmemente de él hasta sacarlo de la manguera flexible. Conecte el extremo blando de una segunda manguera (accesorio No. VT-2507) en el extremo giratorio de la manguera original, haciendo fuerza para unir las secciones hasta que estén acopladas firmemente. También puede conectar dos mangueras entre sí comprando el conector VT2511 (conector de manguera a manguera).

Almacenamiento del cordón

Simplemente, enrolle el cordón de energía alrededor del cabezal del motor (de la manera que se muestra en la ilustración) y acople a presión el conector del enchufe en una vuelta del cordón.

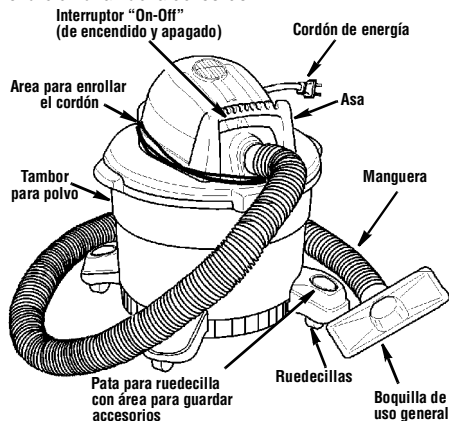

Funcionamiento

ADVERTENCIA

Para reducir el riesgo de incendios o explosión, no haga funcionar esta aspiradora en áreas en las que haya gases inflamables, o vapores inflamables o polvo explosivo en el aire. Entre los gases y vapores inflamables se incluye, pero sin limitarse a ellos, líquidos de encendedor, limpiadores a base de disolventes, pinturas a base de aceite, gasolina, alcohol o rociadores aerosoles. Entre los polvos explosivos se incluye, pero sin limitarse a ellos, el carbón, magnesio, polvo de granos o pólvora. No recoja con la aspiradora polvo explosivo, líquidos inflamables o combustibles, ni cenizas calientes. No utilice esta aspiradora como rociador. A fin de reducir los peligros para la salud debidos a vapores o polvos, no recoja con la aspiradora materiales tóxicos.

PRECAUCIÓN: Para reducir el riesgo de daños a la audición, use protectores de oídos al utilizar la aspiradora durante muchas horas seguidas o al emplearla en un área ruidosa. El funcionamiento de cualquier aspiradora de uso general puede tener como resultado que salgan proyectados hacia los ojos objetos extraños, lo cual puede producir daños graves en los ojos. Use siempre anteojos de seguridad que cumplan con la norma ANSI Z87.1 (o en Canadá, con la norma CSA Z94.3-99) mostrados en el paquete antes de comenzar la operación. Los anteojos de seguridad se encuentran disponibles en muchas tiendas minoristas locales.

Para reducir el riesgo de sacudidas eléctricas, este aparato electrodoméstico tiene un enchufe polarizado (una hoja es más ancha que la otra). Este enchufe entrará en un tomacorriente polarizado solamente de una manera. Si el enchufe no entra por completo en el tomacorriente, déle la vuelta. Si sigue sin entrar, póngase en contacto con un electricista competente para

instalar el tomacorriente adecuado. No haga ningún tipo de cambio en el enchufe.

Después de enchufar el cordón de energía en el tomacorriente, encienda la unidad empujando el interruptor desde la posición "O" hasta la posición "I". Los símbolos utilizados en la cubierta del motor son los símbolos internacionales de encendido y apagado. "O" es el símbolo de "APAGADO" e "I" es el símbolo de "ENCENDIDO".

O = APAGADO I = ENCENDIDO

Familiarícese con los accesorios que se incluyen con la aspiradora. Cada accesorio puede usarse de diversas maneras para aspirar y soplar residuos. A continuación hay una lista de los accesorios y de sus usos.

Boquilla de uso general: Boquilla que se usa en la mayoría de las aplicaciones de aspiración.

Boquilla para mojado (sólo WD09350) - Se utiliza para recoger materiales mojados en superficies lisas con el fin de recoger líquidos y secar la superficie en una sola pasada.

Boquilla para auto (sólo WD09350) - Boquilla para recoger materiales secos en interiores de auto y en la mayoría de limpiezas de tapicería.

Tubos extensores- Estos tubos pueden conectarse entre sí y proporcionan longitud adicional para tener más alcance.

Manguera: Proporciona transferencia de aspiración al lugar de trabajo. Proporciona los medios para acoplar los tubos extensores y las boquillas.

Recogida de materiales secos con la aspiradora

1. El filtro siempre debe estar en la posición correcta para evitar fugas y posibles daños a la aspiradora.
2. Al utilizar la aspiradora para recoger polvo muy fino, será necesario que usted vacíe el tambor y limpie el filtro a intervalos más frecuentes para mantener un rendimiento óptimo.

NOTA: Se necesita un filtro seco para recoger material seco. Si utiliza la aspiradora para recoger polvo cuando el filtro está mojado, éste se atascará rápidamente y será muy difícil limpiarlo.

3. Si el filtro está mojado pero necesita usar la aspiradora para recoger material seco, puede secar el filtro rápidamente haciendo funcionar la aspiradora sin tener la manguera colocada durante unos 10 minutos. El aire limpio que penetrará rápidamente en la aspiradora ayudará a secar el filtro.

Recogida de líquidos con la aspiradora

1. Al recoger pequeñas cantidades de líquido se podrá dejar puesto el filtro.
2. Al recoger grandes cantidades de líquido recomendamos quitar el filtro. Si no se quita el filtro, éste se saturará y podrá aparecer niebla en el escape.
3. Después de usar la aspiradora para recoger líquidos, se debe secar el filtro para evitar posible moho y daños al filtro.
4. Cuando el líquido que se encuentre en el tambor alcance un nivel predeterminado, el mecanismo del flotador subirá automáticamente para cortar el flujo de aire. Cuando esto suceda, apague la aspiradora, desenchufe el cordón de energía y vacíe el

tambor. Sabrá que el flotador ha subido porque el flujo de aire de la aspiradora cesará y subirá el tono del ruido del motor debido a que se producirá un aumento de la velocidad del mismo.

ADVERTENCIA: Para reducir el riesgo de incendio o sacudidas eléctricas, no deje desatendida la aspiradora mientras esté en marcha.

IMPORTANTE: Para evitar daños a la aspiradora, no tenga en marcha el motor con el flotador en la posición elevada.

Vaciado del tambor

ADVERTENCIA: Para reducir el riesgo de lesiones debidas a un arranque accidental, desenchufe el cordón de energía antes de vaciar el tambor.

1. Quite la tapa. Tire hacia afuera de los pestillos flexibles que están en cada lado de la tapa para soltarla del tambor.
2. Mientras sujeta los pestillos hacia afuera, levante el ensamblaje superior alejándolo del tambor.
3. Coloque el ensamblaje superior en posición invertida sobre un área limpia mientras vacía el tambor o cambia el filtro.
4. Vierta el contenido del tambor en el recipiente adecuado de eliminación de residuos.

ADVERTENCIA: Para reducir el riesgo de que se produzcan lesiones en la espalda o caídas, no levante la aspiradora si pesa demasiado debido a que contiene líquido o residuos. Saque o haga salir una cantidad suficiente del contenido para hacer que la aspiradora sea suficientemente liviana como para poder levantarla cómodamente.

Transporte de la aspiradora

En caso de que sea necesario levantar la aspiradora para trasladarla, NO la levante por las asas de la tapa a menos que el tambor esté vacío. Para evitar dejar caer la aspiradora debido a que los pestillos se suelten o a una posible ruptura de piezas, levante la aspiradora agarrándola por el asas del tambor para polvo.

Mantenimiento

Filtro

ADVERTENCIA: Para reducir el riesgo de lesiones debidas a un arranque accidental, desenchufe el cordón de energía antes de cambiar o limpiar el filtro.

NOTA: Este filtro está hecho de papel de alta calidad diseñado para detener partículas de polvo muy pequeñas. El filtro se puede usar para recoger material mojado o seco. Maneje el filtro cuidadosamente al quitarlo para limpiarlo o al instalarlo. Es posible que se produzcan arrugas en los pliegues del filtro, pero dichas arrugas no afectarán el funcionamiento del filtro.

Limpieza

El filtro se debe limpiar a menudo para mantener un rendimiento óptimo de la aspiradora.

Asegúrese de secar el filtro antes de guardar la aspiradora o de recoger residuos secos.

IMPORTANTE: Después de limpiar el filtro, compruebe si éste tiene desgarraduras o agujeros pequeños. No use un filtro que tenga agujeros o desgarraduras. Incluso un agujero pequeño puede hacer que se salga mucho polvo de la aspiradora. Cámbielo inmediatamente.

Remoción

Para quitar el filtro con objeto de limpiarlo o cambiarlo, desenrosque la tuerca del filtro de la jaula del filtro, y levante el filtro.

ADVERTENCIA: No quite la jaula del filtro. Está ahí para ayudar a evitar que los dedos del operador se metan en la rueda del soplador.

IMPORTANTE: Para evitar daños a la rueda del soplador y al motor, vuelva a instalar siempre el filtro antes de usar la aspiradora para recoger material seco.

Filtro seco

1. Se puede lograr una extracción parcial de residuos sin quitar el filtro de la aspiradora. Golpee la parte superior de la tapa con la mano mientras la aspiradora está apagada.
2. Para obtener óptimos resultados de limpieza debido a la acumulación de polvo, limpie el filtro en un área abierta. La limpieza SE DEBE realizar al aire libre y no en el interior de la vivienda.

3. Después de quitar el filtro de la aspiradora, saque los residuos secos golpeando suavemente el filtro contra la pared interior del tambor para polvo. Los residuos se soltarán y caerán.
4. Para una limpieza a fondo del filtro seco con polvo fino (sin residuos), haga pasar agua a través del filtro tal como se describe bajo "Filtro mojado".

Filtro mojado

Después de quitar el filtro, se debe hacer pasar agua a través del mismo empleando una manguera o un grifo. Tenga cuidado de que la presión del agua proveniente de la manguera no sea lo bastante fuerte como para dañar el filtro.

Instalación

Consulte la página 21, "Ensamblaje del filtro de reemplazo".

Deje que el filtro se seque antes de volver a instalarlo y de guardar la aspiradora.

Aspiradora para mojado/seco

Para mantener la aspiradora para mojado/seco con el mejor aspecto posible, limpie el exterior con un paño humedecido con agua tibia y un jabón suave.

Para limpiar el tambor:

1. Vierta los residuos.
2. Lave a fondo el tambor.
3. Límpielo con un paño seco.

Mantenimiento del cordón

Cuando se haya completado la limpieza con la aspiradora, desenchufe el cordón y enróllo alrededor de la cubierta del motor.

ADVERTENCIA: Para garantizar la **SEGURIDAD** y **CONFIABILIDAD** del producto, las reparaciones y los ajustes deben realizarlos Centros de Servicio autorizados, utilizando siempre piezas de reemplazo **RIGID**.

NOTA: Si las ruedecillas hacen ruido, puede poner una gota de aceite en el eje del rodillo para hacerlas funcionar más silenciosamente.

Boquilla para mojado (sólo WD09350)

Para recoger líquidos de una superficie lisa, utilice la boquilla accesoria para mojado de 2-1/2" suministrada con la aspiradora para mojado/seco. Para utilizar dicha boquilla, simplemente conéctela al extremo de un tubo extensor.

Conecte un segundo tubo extensor al primero y conecte la manguera de 2-1/2" x 7' al tubo extensor.

Los líquidos pueden recogerse arrastrando la boquilla por la superficie. La barredora de goma secará la superficie al usar la aspiradora.

Si la goma se desgasta, se le puede dar la vuelta para utilizarla en el lado contrario, o puede reemplazarse (pieza de repuesto No. 822256). Para invertir o reemplazar la barredora de goma:

1. Coloque la boquilla para mojado sobre una superficie plana con la abertura de entrada redonda orientada hacia arriba y los dos pestillos cerca de usted, tal como se muestra en la ilustración.

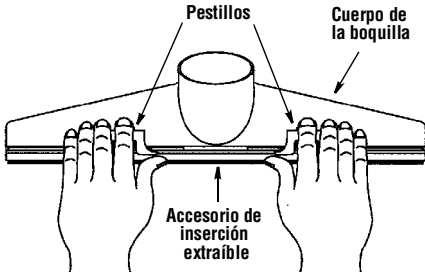

2. Utilizando las dos manos, sitúe los pulgares sobre el accesorio de inserción extraíble (debajo de los pestillos) y dos dedos de cada mano sobre cada pestillo, y levante y desacople los dos pestillos de las lengüetas del cuerpo de la boquilla.
3. Tire suavemente de los pestillos hacia usted para extraer el accesorio de inserción.

Para reinstalar correctamente el accesorio de inserción extraíble, siga estos pasos:

1. Coloque el accesorio de inserción extraíble sobre una superficie plana con los pasadores orientados hacia arriba y los pestillos cerca de usted, tal como se muestra en la ilustración. Coloque la barredora de goma sobre el accesorio de inserción con los pasadores acoplados a través de los agujeros correspondientes de la barredora de goma. (Asegúrese de que el nuevo borde de trabajo esté ubicado lo más alejado posible de usted.)



2. Utilizando las dos manos, baje el cuerpo de la boquilla sobre el accesorio de inserción y la barredora de goma con la abertura redonda de la boquilla lo más cerca posible de usted. Con los dedos situados en el lado alejado y los pulgares sujetando los pestillos del accesorio de inserción extraíble, dé la vuelta a la boquilla de manera que los pestillos queden en la parte de arriba y la abertura de entrada redonda quede orientada de manera que se aleje de usted. Asegúrese de que la barredora de goma permanezca sobre los pasadores del accesorio de inserción.

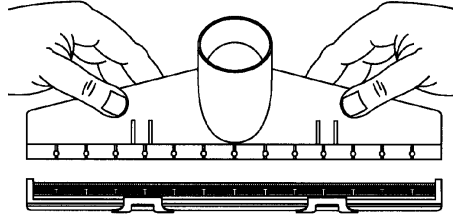

3. Ejercer presión hacia abajo con ambos pulgares debajo de las lengüetas de fijación hasta que vea y escuche cómo el accesorio de inserción extraíble se acopla a presión en el cuerpo de la boquilla. Acople a presión los pestillos sobre las lengüetas de fijación en su posición original.

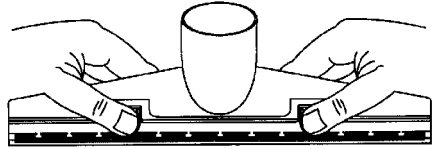

4. Inspeccione los pasadores del accesorio de inserción para asegurarse de que están acoplados a través de los agujeros de la barredora de goma y de que están acoplados en las ranuras correspondientes del cuerpo de la boquilla.

NOTA: Si los pasadores están fuera de posición, sujete el ensamblaje de la boquilla con las dos manos y gírelo suavemente moviendo las manos en sentido contrario. Los pasadores del accesorio de inserción deben acoplarse a presión en la posición adecuada.

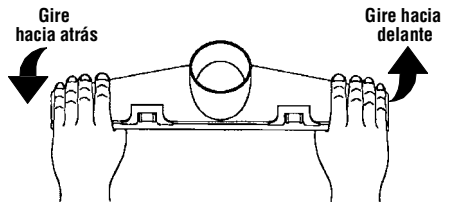

El ensamblaje de la boquilla para mojado está listo para usarse en la recogida de material mojado.

Piezas de repuesto

Aspiradora para mojado/seco de 6 ó 9 galones EE.UU.

Números de modelo WD06250 y WD09450

Las piezas RIDGID se encuentran disponibles en línea conectándose a www.ridgidparts.com

ADVERTENCIA

SERVICIO DE AJUSTES Y REPARACIONES DE UNA ASPIRADORA PARA MOJADO/SECO CON AISLAMIENTO DOBLE

En una aspiradora para mojado/seco con aislamiento doble se proporcionan dos sistemas de aislamiento en vez de conexión a tierra. No se proporciona ningún medio de conexión a tierra en un aparato electrodoméstico con aislamiento doble, ni se debe añadir a éste ningún medio de conexión a tierra. El servicio de ajustes y reparaciones de una aspiradora para mojado/seco con aislamiento doble requiere extremado cuidado y conocimiento del sistema, y debe ser realizado únicamente por personal de servicio competente. Las piezas de repuesto para la aspiradora para mojado/seco con aislamiento doble deben ser idénticas a las piezas que reemplazan. La aspiradora para mojado/seco con aislamiento doble está marcada con las palabras “DOUBLE INSULATED” (con aislamiento doble) y puede que el símbolo  (un cuadrado dentro de un cuadrado) también esté marcado en los aparatos.

Pida siempre por número de pieza —no por número de clave

No. de clave	Modelo WD06250 No. de pieza	Modelo WD09450 No. de pieza	Descripción
1	813213	813213	Interruptor de palanca
2	828836	828836	Cubierta del motor
3	509776	509776-1	Motor Ensamblaje (Incluye la clave nos. 7, 8, 9 & 10)
4	829719	829719	Cordón con enchufe
5	828837	828840	Tapa
6	806742-5	806742-5	* Tornillo de cabeza troncocónica tipo “AB” 10 x 3/4
7	818961	818961	Separador
8	509121	509120	Rueda del soplador
9	15534-1	15534-1	Arandela
10	816817	826817	Tuerca hexagonal con pestaña acanaladuras de 5/16-18
11	828838	828838	Colector
12	509488	509488	Flotador
13	823201-1	823201-1	Jaula del filtro
14	VF4000	VF4000	† Filtro
15	73316	73316	Tuerca del filtro
16	828991	828992	Tambor para polvo
17	828833	828833	Pata para ruedecilla con área para guardar
18	73137	73137	Ruedecilla
19	VT2509	VT2509	† Boquilla de uso general
20	—	VT2503	† Boquilla para auto (sólo WD09450)
21	—	VT2510	† Boquilla para mojado (sólo WD09450)
22	—	822256	Barredora de goma (sólo WD09450)
23	VT2508	VT2508	† Tubos extensores
24	815097-6	815097-6	† Manguera
25	73317	73317	Placa del filtro
26	SP6480	SP6480	Manual del usuario

* Artículo de herraje estándar. Puede comprarse localmente.

† Estas piezas de repuesto se encuentran disponibles en el establecimiento donde compró la aspiradora.

Piezas de repuesto

Números de modelo WD06250 y WD09450

Las piezas RIDGID se encuentran disponibles en línea conectándose a www.ridgidparts.com

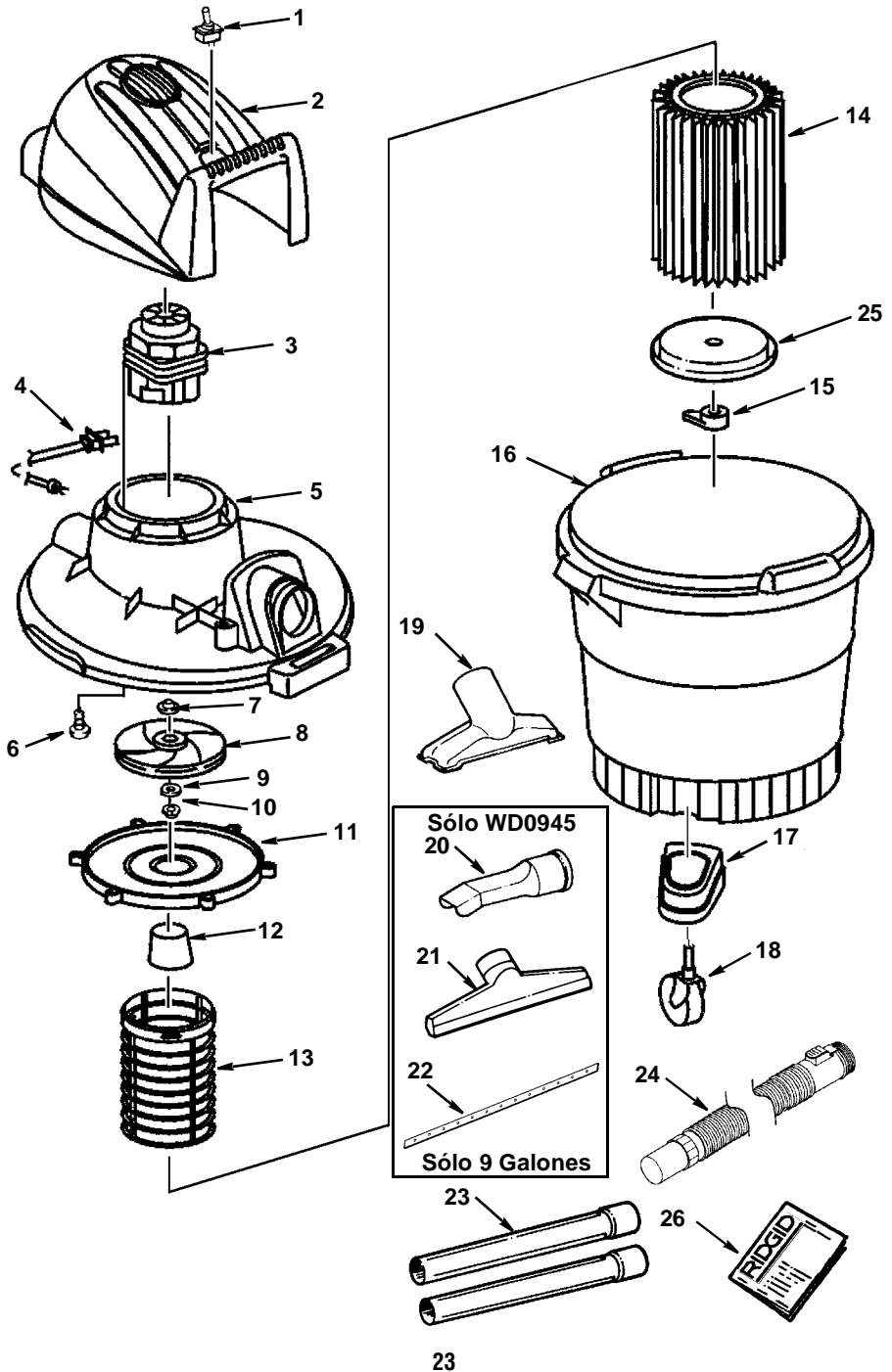

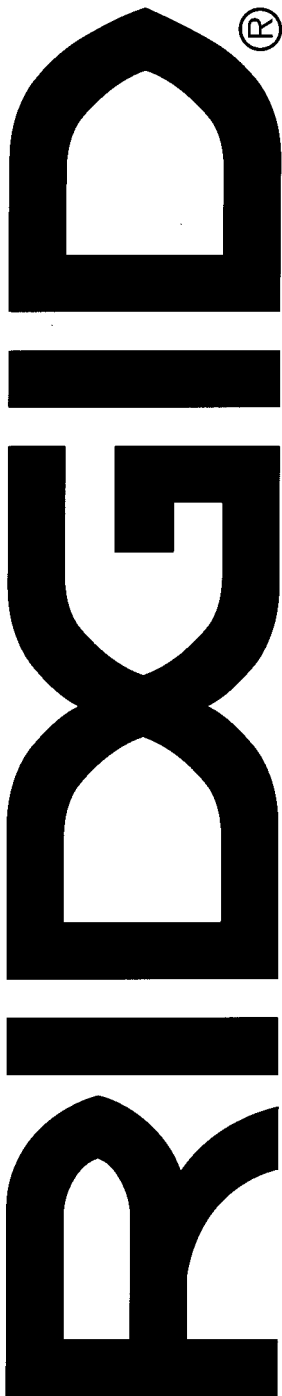

Qué está cubierto

Se garantiza que las herramientas RIDGID® están libres de defectos de fabricación y de materiales.

Cuánto dura la cobertura

Esta garantía dura toda la vida de la herramienta RIDGID®. La cobertura de garantía termina cuando el producto se vuelva inutilizable por motivos que no sean defectos de fabricación o de materiales.

Cómo puede obtener servicio

Para obtener el beneficio de esta garantía, envíe el producto completo mediante transporte prepago a RIDGE TOOL COMPANY, Elyria, Ohio, o a cualquier CENTRO DE SERVICIO INDEPENDIENTE RIDGID®. Las llaves para tubos y otras herramientas de mano deben devolverse al establecimiento de compra.

Qué haremos para corregir los problemas

Los productos garantizados se repararán o reemplazarán, a opción de RIDGE TOOLS, y se devolverán sin cargo; o si después de tres intentos de reparar o reemplazar un producto durante el período de garantía dicho producto sigue presentando defectos, usted podrá optar por recibir un reembolso completo por la cantidad del precio de compra.

Qué no está cubierto

Las averías debidas a uso incorrecto, abuso o desgaste por el uso normal no están cubiertas por esta garantía. RIDGE TOOL no será responsable de ningún daño incidental ni emergente.

Cómo se relaciona la ley local con la garantía

Algunos estados no permiten la exclusión o limitación de los daños incidentales o emergentes, por lo que es posible que la limitación o exclusión que antecede no tenga aplicación en su caso. Esta garantía le confiere a usted derechos específicos y es posible que también tenga otros derechos, que varían de un estado a otro, una provincia a otra o un país a otro.

Ninguna otra garantía expresa tiene aplicación

Esta GARANTÍA COMPLETA DE POR VIDA es la garantía única y exclusiva de los productos RIDGID®. Ningún empleado, agente, distribuidor u otra persona está autorizado a alterar esta garantía ni a dar ninguna otra garantía en nombre de RIDGE TOOL COMPANY.

No. de catálogo WD0625 o WD0945
No. de modelo WD06250 o WD09450
No. de serie _____

Los números de modelo y de serie pueden encontrarse en una etiqueta en el asa. Debe anotar tanto el número de modelo como el de serie en un lugar seguro para uso futuro.

¿PREGUNTAS O COMENTARIOS?

LLAME AL 1-800-4-RIDGID
www.ridgidwoodworking.com

Por favor, tenga a mano su número de modelo y número de serie cuando llame.

RIDGID®

WD0625/WD0945 MODE D'EMPLOI

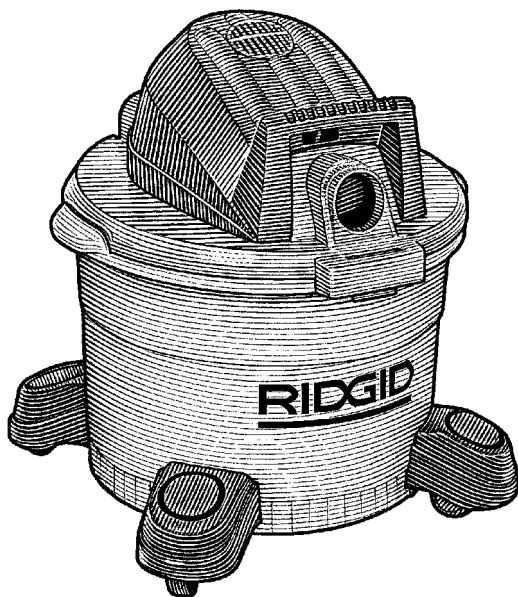

**ASPIRATEUR DE LIQUIDES
ET DE POUSSIÈRES
DE 6 GALLONS DES ÉTATS-UNIS /
22.5 LITRES CANADIENS OU DE
9 GALLONS DES ÉTATS-UNIS /
34.0 LITRES CANADIENS**

Appelez-nous d'abord

Pour toute question sur :

- Le fonctionnement
- La garantie (Voir la planche arrière)
- L'aide technique
- Les pièces de rechange

*Veuillez avoir votre numéro de modèle et
votre numéro de série lorsque vous appelez.*

1-800-4-RIDGID

RIDGID Parts.com

PIÈCES ET ACCESSOIRES DES
OUTILS ÉLECTRIQUES

Pour votre sécurité :

Lisez attentivement toutes les instructions.
Conservez ce mode d'emploi pour vous y
référer éventuellement à l'avenir

Table des matières

Sujet	Page	Sujet	Page
Instructions importantes relatives à la sécurité	26	Aspiration de liquides.....	31
Mots de signalisation pour la sécurité	26	Vidage du tambour	31
Conserver ces instructions	27	Transport de l'aspirateur	31
Déballage et contrôle du contenu du carton	28	Entretien	32
Liste du contenu de la boîte en carton	28	Filtre	32
Assemblage des roulettes/pieds à roulettes	28	Nettoyage	32
Assemblage du filtre du rechange	29	Retrait	32
Rangement des accessoires	29	Filtre sec	32
Assemblage de l'aspirateur	29	Filtre humide	32
Insertion du tuyau	29	Installation	32
Rangement du cordon d'alimentation	30	Aspirateur de liquides et de poussières	32
Fonctionnement	30	Suceur humide (WDO9350 seulement)	33
Aspiration de matériaux secs	31	Pièces de rechange	34

INSTRUCTIONS IMPORTANTES RELATIVES À LA SÉCURITÉ

Pour utiliser cet aspirateur en toute sécurité, l'utilisateur doit faire preuve de bon sens, rester alerte et savoir comment l'appareil fonctionne. La lecture de ce mode d'emploi permettra de comprendre cet aspirateur.

Mots de signalisation pour la sécurité

DANGER : Signifie que si les informations relatives à la sécurité ne sont pas respectées, quelqu'un **sera** grièvement blessé, ou même tué.

AVERTISSEMENT : Signifie que si les informations relatives à la sécurité ne sont pas respectées, quelqu'un **sera peut-être** grièvement blessé, ou même tué.

MISE EN GARDE : Signifie que si les informations relatives à la sécurité ne sont pas respectées, quelqu'un **risque d'être** blessé.

Il faut suivre les précautions fondamentales en matière de sécurité lors de l'utilisation de l'aspirateur de liquides et de poussières, notamment :

AVERTISSEMENT – Pour réduire le risque d'incendie, de choc électrique ou de blessure :

Il faut lire et comprendre ce mode d'emploi et toutes les étiquettes figurant sur l'aspirateur de liquides et de poussières avant de l'utiliser. L'aspirateur ne doit être employé que conformément aux indications de ce mode d'emploi. Pour réduire le risque de blessures corporelles ou d'endommagement de l'aspirateur, n'utiliser que les accessoires recommandés par RIDGID.

Des étincelles à l'intérieur du moteur risquent de mettre le feu à de la poussière ou à des vapeurs inflammables. Pour réduire le risque d'incendie ou d'explosion :

- Ne pas aspirer ou utiliser cet aspirateur de liquides et de poussières à proximité de gaz ou de liquides inflammables ou combustibles, ou de poussières explosives, comme de l'essence ou d'autres carburants, de l'allume-barbecue liquide, des produits de nettoyage, de la peinture à l'huile, du gaz naturel, de l'hydrogène, de la poussière de charbon, de

la poussière de magnésium, de la poussière céréalière ou de la poudre explosive.

- Ne pas utiliser l'aspirateur de liquides et de poussières comme pulvérisateur.

Ne jamais aspirer des objets brûlants ou fumants tels que des cigarettes, des allumettes ou des cendres encore chaudes.

Ne pas se servir de l'aspirateur pour des cendres ou de la suie de cheminée. Il s'agit de particules très fines qui ne seront pas capturées par le filtre et risquent de causer des dommages.

Ne pas aspirer de matériaux toxiques afin de réduire les risques pour la santé qui sont causés par les vapeurs ou la poussière.

Ne pas utiliser ou ranger près de matériaux dangereux.

Ne pas exposer à la pluie pour réduire le risque de choc électrique. Conserver à l'intérieur d'un bâtiment.

Ne pas permettre à des enfants de jouer avec cet aspirateur. Il faut faire très attention lorsqu'il est utilisé par un enfant ou à proximité d'un enfant.

Ne pas utiliser cet aspirateur de liquides et de poussières si le filtre est déchiré ou s'il n'a pas été installé, sauf pour l'aspiration de liquides comme cela est décrit dans la section Fonctionnement de ce mode d'emploi.

Ne pas s'éloigner de l'aspirateur de liquides et de poussières lorsqu'il est branché. Le débrancher lorsqu'il n'est pas utilisé et avant toute opération d'entretien. Arrêter l'aspirateur de liquides et de poussières avant de le débrancher.

AVERTISSEMENT : Afin de réduire le risque d'incendie ou de choc électrique, ne vous éloignez pas de l'aspirateur lorsqu'il est en marche.

Pour réduire le risque de blessure pouvant résulter d'une mise en marche accidentelle, débrancher le cordon d'alimentation avant de changer ou de nettoyer le filtre.

Ne pas débrancher en tirant sur le cordon d'alimentation. Pour débrancher, saisir la fiche – pas le cordon d'alimentation.

Ne pas utiliser avec un cordon d'alimentation, une fiche ou d'autres éléments endommagés. Si l'aspirateur de liquides et de poussières ne fonctionne pas correctement, si des pièces sont absentes, s'il est tombé, s'il est endommagé, s'il a été laissé à l'extérieur ou s'il a été immergé dans de l'eau, il faut le renvoyer à un Centre technique agréé de réparation ou de dépannage.

Ne pas tirer ou traîner par le cordon d'alimentation, se servir du cordon d'alimentation comme d'une poignée, fermer une porte sur le cordon d'alimentation ou tirer le cordon d'alimentation autour de coins ou de bords tranchants. Ne pas tirer ou pousser l'aspirateur de liquides et de poussières sur son cordon d'alimentation. Maintenir le cordon d'alimentation à distance de toutes les surfaces chaudes.

Ne pas manipuler la fiche de l'aspirateur de liquides et de poussières avec des mains mouillées.

Ne pas obstruer les orifices de ventilation par de quelconques objets. Ne pas aspirer si des orifices de ventilation sont obstrués ; s'assurer qu'il n'y a pas de poussière, de peluche, de cheveu ou quoi que ce soit qui risque de réduire le débit de circulation de l'air.

Garder les cheveux, les vêtements lâches, les doigts et toutes les parties du corps à distance des orifices et des pièces mobiles.

Pour réduire le risque de chutes, faire extrêmement attention lors du nettoyage dans des escaliers.

Cet aspirateur de liquides et de poussières est doublement isolé, ce qui élimine le besoin d'un système séparé de mise à la terre. N'utiliser que des pièces de rechange identiques. Lire les instructions d'entretien des aspirateurs de liquides et de poussières à isolation double avant d'effectuer une quelconque opération d'entretien.

Observer les avertissements suivants qui figurent sur le capot du moteur de l'aspirateur de liquides et de poussières.



DOUBLEMENT ISOLÉ. MISE À LA TERRE NON NÉCESSAIRE.

N'UTILISER QUE DES PIÈCES DE RECHANGE IDENTIQUES LORS DE L'ENTRETIEN.

AVERTISSEMENT : Ne pas exposer à la pluie pour réduire le risque de choc électrique – conserver à l'intérieur.

AVERTISSEMENT : Pour assurer sa propre sécurité, l'utilisateur doit lire le mode d'emploi et en comprendre le contenu. Ne pas aspirer les cendres chaudes, du charbon ou des matériaux toxiques, inflammables ou présentant de quelconques autres dangers. Ne pas utiliser à proximité de vapeurs ou de liquides explosifs.

CONSERVER CES INSTRUCTIONS

Pendant le fonctionnement de toute soufflerie ou de tout aspirateur de grande puissance, des corps étrangers risquent d'être soufflés dans les yeux et causer de graves lésions. Il faut toujours porter des lunettes de protection – pas des lunettes ordinaires – respectant la norme ANSI Z87.1/ACNOR Z94.3-99 figurant sur le paquet. Les lunettes ordinaires ne sont munies que de verres résistant aux chocs – elles ne sont pas des lunettes de protection. Il est possible de se procurer des lunettes de protection dans de nombreux magasins locaux. Le port de lunettes ordinaires ou de lunettes de protection non conformes à la norme ACNOR risque de causer de graves blessures à l'utilisateur en cas de bris.



Pour réduire le risque de dommage auditif, porter des protecteurs antibruit lorsque l'aspirateur de liquides et de poussières est utilisé pendant très longtemps ou lorsqu'il est employé dans un endroit très bruyant.

Porter un masque de protection contre la poussière si l'aspirateur est utilisé dans un environnement poussiéreux.

N'utiliser que des rallonges électriques prévues pour un emploi à l'extérieur. Des rallonges en mauvais état ou dont le calibre des fils est insuffisant peuvent poser des risques d'incendie et de choc électrique. Vérifier l'état général de toute rallonge utilisée. L'emploi d'une rallonge causera une diminution de la puissance. Afin de limiter cette diminution au minimum, se référer au tableau suivant pour choisir une rallonge avec le calibre de fil minimum suivant :

Longueur de la rallonge	Diamètre du fil A.W.G.
0 - 50 pi	14
50 - 100 pi	12

Cet aspirateur de liquides et de poussières est conçu pour un emploi ménager.

REMARQUE IMPORTANTE Prière de lire attentivement

Les chocs causés par l'électricité statique sont fréquents – Dans les endroits secs ou lorsque l'humidité relative de l'air est très basse. Pour réduire la fréquence des chocs statiques dans un environnement résidentiel, il est recommandé d'ajouter de l'humidité dans l'air en utilisant un humidificateur puissant.

Déballage et contrôle du contenu du carton

Vider complètement la boîte en carton. Inspecter chaque élément en le comparant à la liste incluse dans la boîte en carton. Téléphoner au 1-800-4-RIDGID ou envoyer un message électronique à info@ridgidwoodworking.com si de quelconques éléments sont absents ou endommagés.

Liste du contenu de la boîte en carton

Légende	Description	Qté
A	Ensemble d'aspirateur.....	1
B	Ensemble de tuyau.....	1
C	Écrou de fixation du filtre.....	1
D	Filtre.....	1
E	Cage du filtre.....	1
F	Flotteur.....	1
G	Roulettes.....	4
H	Pied à roulette avec compartiment.....	4
J	Baguettes de rallonge.....	2
K	Suceur à usages multiples.....	1
L	Mode d'emploi.....	1

*Ces articles sont parfois livrés préassemblés. Si vous ne les trouvez pas dans la boîte en carton, il se peut qu'ils aient été préassemblés sur la tête du moteur de l'aspirateur.

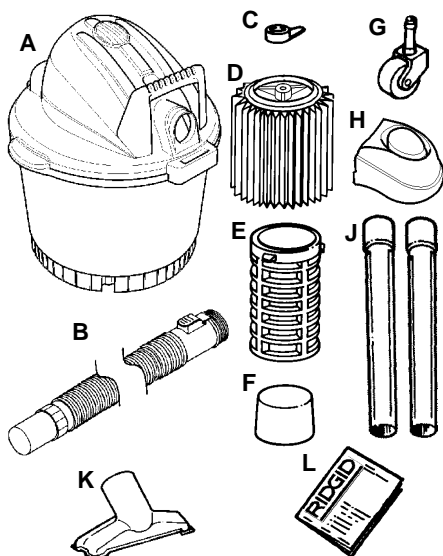

IMPORTANT

Inclus avec cet 9 gallons (WD09350) seulement

M	Suceur humide.....	1
N	Suceur pour véhicules.....	1



Assemblage des roulettes/pieds à roulettes

1. Retourner le tambour à poussière sens dessus-dessous sur le sol.
2. Insérer les pieds à roulettes aux endroits indiqués sur le dessous du tambour (4 emplacements).
3. Appuyer sur le pied à roulettes jusqu'à ce qu'il soit exactement au même niveau que le fond du tambour à poussière.
4. Insérer la tige des roulettes à l'intérieur du pied à roulettes, comme illustré (4 emplacements).
5. Appuyer sur les roulettes jusqu'à ce que la boule de la tige à roulettes soit insérée complètement dans le pied. On peut entendre un déclic lorsque la boule est en place, et les roulettes pivotent facilement lorsque le positionnement est correct.
6. Remettre le tambour dans le bon sens.

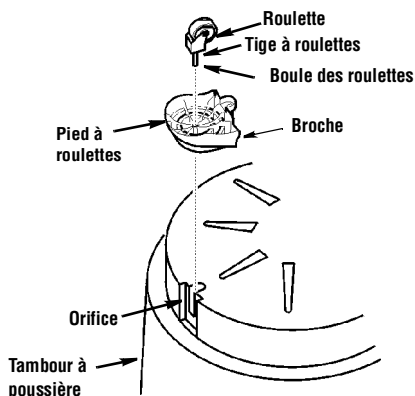

Assemblage du filtre du rechange

1. Faites soigneusement glisser le filtre sur la cage du filtre. Alignez le trou sur la coquille de filtre avec le goujon fileté et faites descendre le filtre jusqu'à ce qu'il repose sur la plaque.
2. Placer l'écrou du filtre sur la vis filetée et serrer à la main.

REMARQUE : Le levier de l'écrou du filtre doit être dans le sens opposé de celui du filtre, comme illustré.

IMPORTANT : Ne pas trop serrer car cela risquerait de déformer la cage du filtre ou de la fissurer.

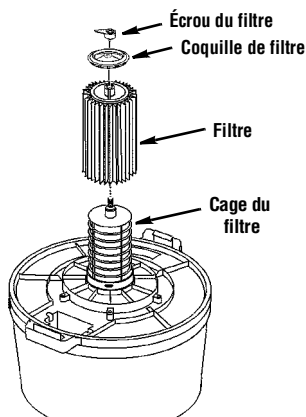

Rangement des accessoires

1. Faites glisser les accessoires et poignées de rallonge sur les montants situés sur les pieds à roulettes.
2. Pour retirer les poignées et les accessoires, faites-les tourner légèrement et tirez-les vers le haut.

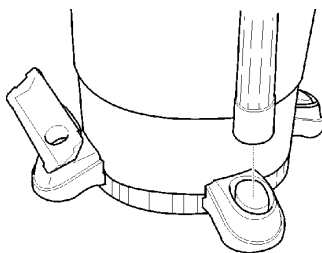

Assemblage de l'aspirateur

1. Alignez l'orifice d'aspiration avec l'étiquette RIDGID apposée au tambour.
2. Placer le couvercle sur le tambour avec les poignées serrées contre le canal du tambour.
3. Vérifier que le couvercle recouvre complètement le dessus du tambour de façon à ce qu'il n'y ait pas de fuites.
4. Vérifier que les pattes de fixation soient encliquetées en place de façon correcte afin d'éviter l'ouverture fortuite du couvercle.

Insertion du tuyau

Insérer l'extrémité du tuyau de traction munie du bouton-pression à l'intérieur de l'orifice d'entrée de l'aspirateur. Le tuyau devrait se mettre en place avec un bruit sec. Pour retirer le tuyau de l'aspirateur, appuyer sur le bouton de déblocage de l'ensemble de tuyau et tirer sur le tuyau jusqu'à ce qu'il se déloge de l'orifice d'entrée de l'aspirateur, de la manière illustrée.

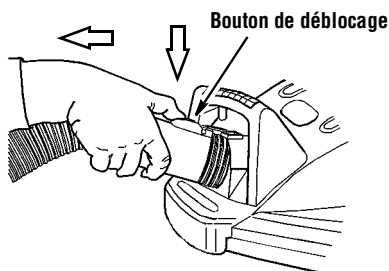
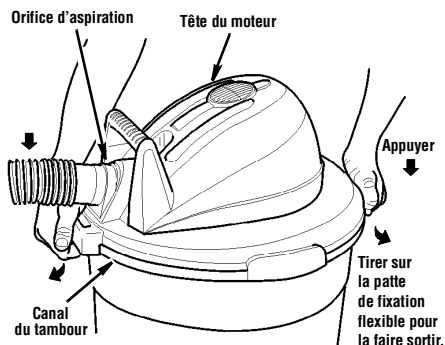

Assemblage de l'aspirateur (suite)

Insérer l'extrémité en plastique flexible du tuyau, qui est à l'opposé de l'extrémité pivotante, dans l'orifice de l'aspirateur qui est situé directement au-dessus du drain.

Placer le suceur à usages multiples fermement sur l'extrémité pivotante du tuyau et l'aspirateur est maintenant prêt à l'emploi.

REMARQUE : L'extrémité pivotante du tuyau est amovible, dans l'éventualité où d'autres tuyaux devraient être connectés pour atteindre des endroits plus éloignés. Afin de retirer la portion pivotante du tuyau, saisir le raccord pivotant du tuyau et le retirer fermement en dehors du tuyau flexible. Connecter l'extrémité souple d'un second tuyau (accessoire N° VT-2507) dans l'extrémité pivotante du tuyau d'origine en rapprochant les sections par force jusqu'à ce qu'elles s'agencent bien ensemble. Il est aussi possible de connecter deux tuyaux ensemble en se procurant la pièce N° VT2511 (connecteur de tuyau à tuyau).

Rangement du cordon d'alimentation

Enroulez simplement le cordon d'alimentation autour de la tête du moteur (de la façon illustrée), et endiquez le connecteur de la fiche à un endroit quelconque du cordon enroulé.

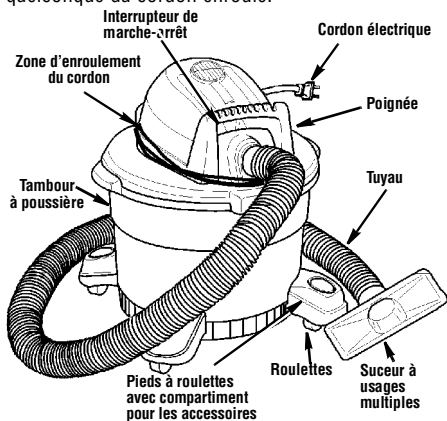

Fonctionnement

AVERTISSEMENT

Pour réduire le risque d'incendie ou d'explosion, il ne faut pas utiliser cet aspirateur dans des endroits où il y a présence de gaz ou de vapeurs inflammables, ou de la poussière explosive en suspension. Citons, parmi les gaz ou vapeurs inflammables, et sans que cette liste ne soit limitative : l'allume-barbecue liquide, les produits de nettoyage du type solvant, la peinture à l'huile, l'essence, l'alcool et les atomiseurs. Citons, parmi les poussières explosives (à nouveau, de manière non limitative) : les poudres de charbon, de magnésium, céréaliers et d'armes à feu. Il ne faut pas aspirer de poussières explosives, de liquides inflammables ou combustibles, ou de cendres chaudes. Ne pas utiliser cet aspirateur comme pulvérisateur. Ne pas aspirer de matériaux toxiques pour réduire le risque de dangers pour la santé qui sont associés aux vapeurs ou aux poussières.

MISE EN GARDE : Pour réduire le risque de dommage auditif, porter des protecteurs antibruit lorsque l'aspirateur est utilisé pendant très longtemps ou lorsqu'il est employé dans un endroit très bruyant. Pendant le fonctionnement de tout aspirateur de grande puissance, des corps étrangers risquent d'être soufflés dans les yeux et causer de graves lésions. Il faut toujours porter des lunettes de protection respectant la norme ANSI Z87.1/ACNOR Z94.3-99 illustrée sur le paquet avant de mettre l'aspirateur en marche. Il est possible de se procurer des lunettes de protection dans de nombreux magasins locaux.

Pour réduire le risque de choc électrique, cet appareil est muni d'une fiche polarisée (une lame est plus large que l'autre). La fiche n'entrera dans une prise polarisée que d'une seule manière. Inverser la fiche si elle n'entre pas complètement dans la prise. Si elle n'entre toujours pas, prendre contact avec un électricien qua-

lifié pour installer une prise de courant appropriée. Ne pas altérer la fiche de quelque manière que ce soit.

Après avoir branché le cordon d'alimentation dans la prise de courant, mettez l'appareil sous tension en faisant passer le commutateur de la position « 0 » à la position « I ». Ces deux symboles internationaux figurant sur le capot du moteur indiquent, respectivement, la position d'arrêt et la position de marche.

0 = ARRÊT I = MARCHÉ

Il faut bien se familiariser avec les accessoires qui ont été inclus avec cet aspirateur. Chaque accessoire peut être utilisé de façons multiples pour l'aspiration ou le soufflage de débris. Voici une liste des accessoires et des divers moyens de les utiliser :

Suceur à usages multiples – Suceur d'utilité générale servant à la plupart des applications de nettoyage avec un aspirateur.

Suceur humide (WD09350 seulement) – Utilisé pour aspirer des liquides répandus sur une surface lisse et sécher cette surface en une seule action.

Suceur pour véhicules (WD09350 seulement) – Suceur pour aspirer les matériaux secs lors du nettoyage des intérieurs et de la plupart des garnitures de véhicules.

Baguettes de rallonge – Ces baguettes peuvent être connectées ensemble et fournir une longueur supplémentaire pour atteindre des endroits plus éloignés.

Tuyau – Permet de transférer la capacité d'aspirer ou de souffler sur le lieu de travail. Fournit le moyen de connecter des baguettes de rallonge et des suceurs.

Aspiration de matériaux secs

1. Le filtre doit toujours être dans la position correcte pour éviter les fuites et tout risque d'endommagement de l'aspirateur.
2. Lors de l'utilisation de l'aspirateur pour ramasser des poussières très fines, il sera nécessaire de vider le tambour et de nettoyer le filtre à intervalles plus fréquents afin de continuer à bénéficier de la performance maximale de l'aspirateur.

REMARQUE : Un filtre sec est nécessaire pour ramasser des matériaux secs. Si l'aspirateur est employé pour ramasser de la poussière alors que le filtre est humide, le filtre se bouchera très vite et il sera ensuite très difficile à nettoyer.

3. Si le filtre est humide mais s'il est nécessaire d'utiliser l'aspirateur pour ramasser des matériaux secs, il est possible de sécher rapidement le filtre en laissant l'aspirateur en marche sans tuyau attaché pendant une dizaine de minutes. L'air frais aspiré à l'intérieur de l'aspirateur aidera à sécher le filtre.

Aspiration de liquides

1. Lors de l'aspiration de faibles volumes de liquide, le filtre peut être laissé à sa place.
2. Lors de l'aspiration de grands volumes de liquide, nous recommandons de retirer le filtre. Sinon, il se saturera et on verra peut-être apparaître alors un peu de brume sur l'orifice d'échappement.
3. Après que l'aspirateur aura été utilisé pour aspirer des liquides, il faudra sécher le filtre pour éviter la formation possible de moisissures et pour ne pas endommager le filtre.
4. Lorsque le liquide aspiré atteint un niveau prédéterminé dans le tambour, le flotteur s'élèvera automatiquement afin de couper la circulation de l'air.

Lorsque ceci se produit, fermer l'aspirateur, débrancher le cordon électrique et vider le tambour. L'élévation du niveau du flotteur se remarque parce qu'elle correspond à l'arrêt de la circulation de l'air à l'intérieur de l'aspirateur et parce que le bruit du moteur devient alors plus aigu en raison de l'accélération de sa vitesse.

AVERTISSEMENT : Afin de réduire le risque d'incendie ou de choc électrique, ne vous éloignez pas de l'aspirateur lorsqu'il est en marche.

IMPORTANT : Pour éviter d'endommager l'aspirateur, il ne faut pas faire fonctionner le moteur pendant que le flotteur est en position élevée.

Vidage du tambour

AVERTISSEMENT : Pour réduire le risque de blessure en raison d'une mise en marche accidentelle, débrancher le cordon électrique avant de vider le tambour.

1. Retirer le couvercle. Tirer les verrous flexibles vers l'extérieur de chaque côté du couvercle pour le séparer du tambour.
2. Tout en maintenant les verrous tirés vers l'extérieur, soulever la partie supérieure pour la séparer du tambour.
3. Poser la partie supérieure sens dessus dessous sur une surface propre pendant le vidage du tambour ou le remplacement du filtre.
4. Verser le contenu du tambour dans un récipient à ordures approprié.

AVERTISSEMENT : Pour réduire le risque de chute ou de blessure au dos il ne faut pas soulever un aspirateur plein de liquide ou de débris. Ramasser ou drainer suffisamment du contenu hors de l'aspirateur afin de rendre l'aspirateur assez léger pour le soulever confortablement.

Transport de l'aspirateur

S'il est nécessaire de ramasser l'aspirateur pour le transporter, NE PAS LE SAISIR par les poignées du couvercle – sauf si le tambour à poussière est vide. Pour ne pas risquer de laisser tomber l'aspirateur à la suite de l'ouverture possible des mécanismes de verrouillage ou du bris d'une pièce, saisir l'aspirateur par la poignée du tambour à poussière.

Filtere

AVERTISSEMENT : Pour réduire le risque de blessure en raison d'une mise en marche accidentelle, débrancher le cordon électrique avant de remplacer le filtre ou de le nettoyer.

REMARQUE : Le filtre est fait de papier de qualité élevée conçu pour intercepter les très petites particules de poussière. Le filtre peut être utilisé pour l'aspiration de débris solides ou liquides. Manipuler le filtre avec précaution lors de son nettoyage ou de son installation. Les plis du filtre peuvent être froissés pendant l'installation, mais cela n'aura aucune influence sur la performance du filtre.

Nettoyage

Il faut nettoyer souvent le filtre pour ne pas affecter la performance optimale de l'aspirateur.

Sécher toujours le filtre avant de le ranger ou de ramasser des débris secs.

IMPORTANT : Inspecter le filtre après le nettoyage pour s'assurer qu'il n'est pas déchiré ou troué. Ne pas utiliser un filtre déchiré ou troué. Même un petit trou peut permettre à beaucoup de poussière de sortir de l'aspirateur. Remplacer le filtre immédiatement dans ce cas.

Retrait

Pour retirer le filtre afin de le nettoyer ou de le remplacer, dévisser l'écrou du filtre de la cage du filtre et soulever le filtre.

AVERTISSEMENT : Il ne faut pas retirer la cage du filtre. Elle sert à empêcher l'utilisateur de se coincer les doigts dans la roue de la soufflerie.

IMPORTANT : Pour éviter d'endommager le moteur et la roue de la soufflerie, toujours réinstaller le filtre avant d'utiliser l'aspirateur pour ramasser des matériaux secs.

Filtere sec

1. Le retrait de certains débris secs peut être accompli sans enlever le filtre de l'aspirateur. Donner un coup avec la main sur la partie supérieure du couvercle pendant que l'aspirateur est à l'arrêt.
2. Pour obtenir les meilleurs résultats lors du nettoyage après l'accumulation de poussière, nettoyer le filtre dans un endroit non clos. Le nettoyage DOIT être effectué à l'extérieur – pas dans des locaux d'habitation.

3. Après avoir retiré le filtre de l'aspirateur, retirer les débris secs, en tapotant doucement le filtre contre la paroi intérieure du tambour à poussière. Les débris se détacheront et tomberont.
4. Pour effectuer un nettoyage complet du filtre sec lorsqu'il est couvert de particules très fines (pas de débris), faire couler de l'eau à travers le filtre comme indiqué sous la rubrique « Filtre humide ».

Filtere humide

Après le retrait du filtre, faire couler de l'eau à travers le filtre depuis un robinet ou un tuyau. S'assurer que la pression de l'eau provenant du tuyau n'est pas trop élevée afin de ne pas risquer d'endommager le filtre.

Installation

Se référer à la page 37, « Assemblage du filtre du rechange ».

Laisser sécher le filtre avant de le réinstaller et de ranger l'aspirateur.

Aspirateur de liquides et de poussières

Pour protéger l'apparence de l'aspirateur de liquides et de poussières, nettoyer l'extérieur au moyen d'un tissu humidifié avec de l'eau chaude savonneuse non abrasive.

Procédure de nettoyage du tambour :

1. Vider les débris.
2. Laver soigneusement le tambour.
3. Essuyer avec un tissu sec.

Entretien du cordon d'alimentation

Lorsque vous avez fini d'utiliser l'aspirateur, débranchez le cordon et enroulez-le autour du couvercle du moteur.

AVERTISSEMENT : Pour assurer la SÉCURITÉ et la FIABILITÉ du produit, les réparations et les réglages éventuels ne doivent être effectués que par des centres de service après-vente agréés, et seulement en utilisant des pièces de rechange RIDGID.

REMARQUE : Si les roulettes sont bruyantes, verser une goutte d'huile sur l'axe afin d'assurer un fonctionnement moins bruyant.

Suceur humide (WD09350 seulement)

Pour aspirer des liquides répandus sur une surface lisse, utiliser le suceur accessoire humide de 2,5 po qui accompagne l'aspirateur de liquides et de poussières. Pour l'utiliser, attacher simplement le suceur à l'extrémité d'une baguette de rallonge.

Raccorder la deuxième baguette de rallonge à la première et connecter le tuyau de 2,5 po x 7 pi à la baguette de rallonge.

Pour aspirer les liquides, faire glisser le suceur sur toute la surface à nettoyer. La raclette séchera la surface au fur et à mesure du passage de l'aspirateur.

Si le caoutchouc s'use d'un côté, il peut être retourné de l'autre côté ou remplacé (pièce de rechange N° 822256). Pour retourner ou remplacer la raclette :

1. Poser le suceur humide sur une surface plate avec l'orifice d'admission rond orienté vers le haut et les deux verrous près des mains comme illustré.

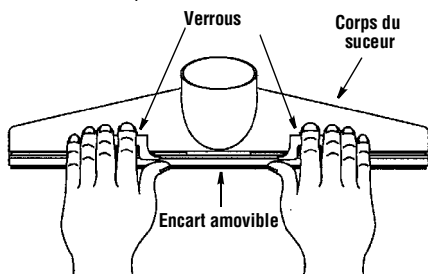

2. En utilisant les deux mains, placer chaque pouce sur l'encart amovible (au-dessous des verrous) et deux doigts de chaque main sur chaque verrou, puis soulever et dégager les deux verrous des pattes de fixation situées sur le corps du suceur.
3. Tirer doucement sur les verrous pour retirer l'encart.

Suivre la procédure suivante pour réinstaller correctement l'encart amovible :

1. Placer l'encart amovible sur une surface plate avec les broches orientées vers le haut et les verrous du côté des mains comme illustré. Placer la raclette en caoutchouc sur l'encart en engageant les broches dans les orifices correspondants dans la raclette (s'assurer que le nouveau bord d'attaque est situé du côté le plus éloigné de l'utilisateur du suceur).

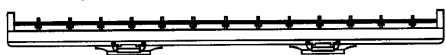

2. En utilisant les deux mains, abaisser le corps du suceur sur l'encart et la raclette, l'orifice rond du

suceur étant du côté le plus proche de l'utilisateur. Les doigts étant placés du côté opposé pendant que les pouces maintiennent les verrous de l'encart amovible, faire basculer le suceur de façon à ce que les verrous soient sur le dessus et que l'orifice d'admission rond soit positionné vers l'utilisateur. S'assurer que la raclette tient correctement sur les broches de l'encart.

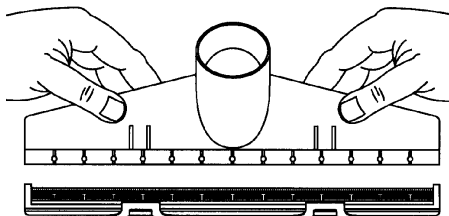

3. Appuyer avec chaque pouce au-dessous des pattes de fixation jusqu'à ce que l'utilisateur puisse observer et entendre que l'encart amovible a bien été encliqueté en place dans le corps du suceur. Faire passer les verrous par dessus les pattes de fixation pour les remettre dans leur position d'origine.

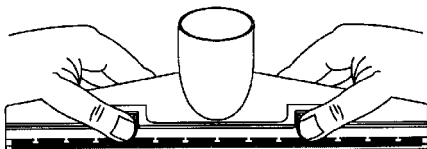

4. Inspecter les broches de l'encart pour s'assurer qu'elles tiennent dans les orifices de la raclette et dans les fentes correspondantes du corps du suceur.

REMARQUE : Si les broches ne sont pas dans la position correcte, tenir l'ensemble du suceur avec les deux mains et tordre légèrement chaque côté en sens contraire. Les broches de l'encart devraient alors prendre la place qui leur est affectée.

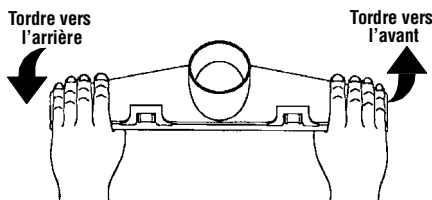

Le suceur humide est prêt à être employé pour aspirer du liquide.

Pièces de rechange

Aspirateur de liquides et de poussières de 6 ou 9 gallons des États-Unis Modèle N° WD06250 ou WD09450

Les pièces RIDGID sont disponibles sur notre site Web à l'adresse suivante : www.ridgidparts.com

AVERTISSEMENT

RÉPARATION DE L'ASPIRATEUR DE LIQUIDES ET DE POUSSIÈRES DOUBLEMENT ISOLÉ

Dans un aspirateur de liquides et de poussières doublement isolé, deux systèmes d'isolation sont fournis au lieu de la mise à la terre. Aucun moyen de mise à la terre n'est prévu sur un appareil électro-ménager doublement isolé, et il ne faut pas en ajouter. La réparation d'un aspirateur de liquides et de poussières doublement isolé nécessite une connaissance approfondie du système et la prise de précautions extrêmes. Une telle réparation ne doit être entreprise que par un technicien agréé. Les pièces de rechange pour un aspirateur de liquides et de poussières doublement isolé doivent être les mêmes que les pièces qu'elles remplacent. Les mots « DOUBLE INSULATED » (Doublement isolé) figurent sur l'aspirateur de liquides et de poussières doublement isolé, et le symbole  (un carré à l'intérieur d'un autre carré) peut également figurer sur les appareils.

Pour commander, utiliser toujours le numéro de pièce – pas le numéro de légende

Légende N°	Modèle WD06250 Pièce N°	Modèle WD09450 Pièce N°	Description
1	813213	813213	Disjoncteur à bascule
2	828836	828836	Capot du moteur
3	509776	509776-1	Moteur Asm (comprend l'articles 7, 8, 9 & 10)
4	829719	829718	Cordon avec fiche
5	828837	828840	Couvercle
6	806742-5	806742-5	* Vis à tête cylindrique bombé, Ty « AB » 10x3/4
7	818961	818961	Entretoise
8	509121	509120	Roue de la soufflerie
9	15534-1	15534-1	Rondelle
10	826817	826817	Écrous à cannelures à 6 pans de 5/16-18
11	828838	828838	Collecteur
12	509488	509488	Flotteur
13	823201-1	823201-1	Cage du filtre
14	VF4000	VF4000	† Filtre
15	73316	73316	Écrou du filtre
16	828991	828992	Tambour à poussière
17	828833	828833	Pied à roulettes avec compartiment
18	73137	73137	Roulettes
19	VT2509	VT2509	† Suceur à usages multiples
20	—	VT2503	† Suceur pour véhicules (WD09450 seulement)
21	—	VT2510	† Suceur humide (WD09450 seulement)
22	—	822256	Raclette (WD09450 seulement)
23	VT2508	VT2508	† Baguettes de rallonge
24	815097-6	815097-6	† Tuyau
25	73317	73317	Coquille de filtre
26	SP6480	SP6480	Mode d'emploi

* Article standard – Peut être acheté localement.

† Ces pièces de rechange sont en vente partout où des aspirateurs de liquides et de poussières RIDGID sont en vente.

Pièces de rechange

Modèle N° WD06250 ou WD09450

Les pièces RIDGID sont disponibles sur notre site Web à l'adresse suivante : www.ridgidparts.com

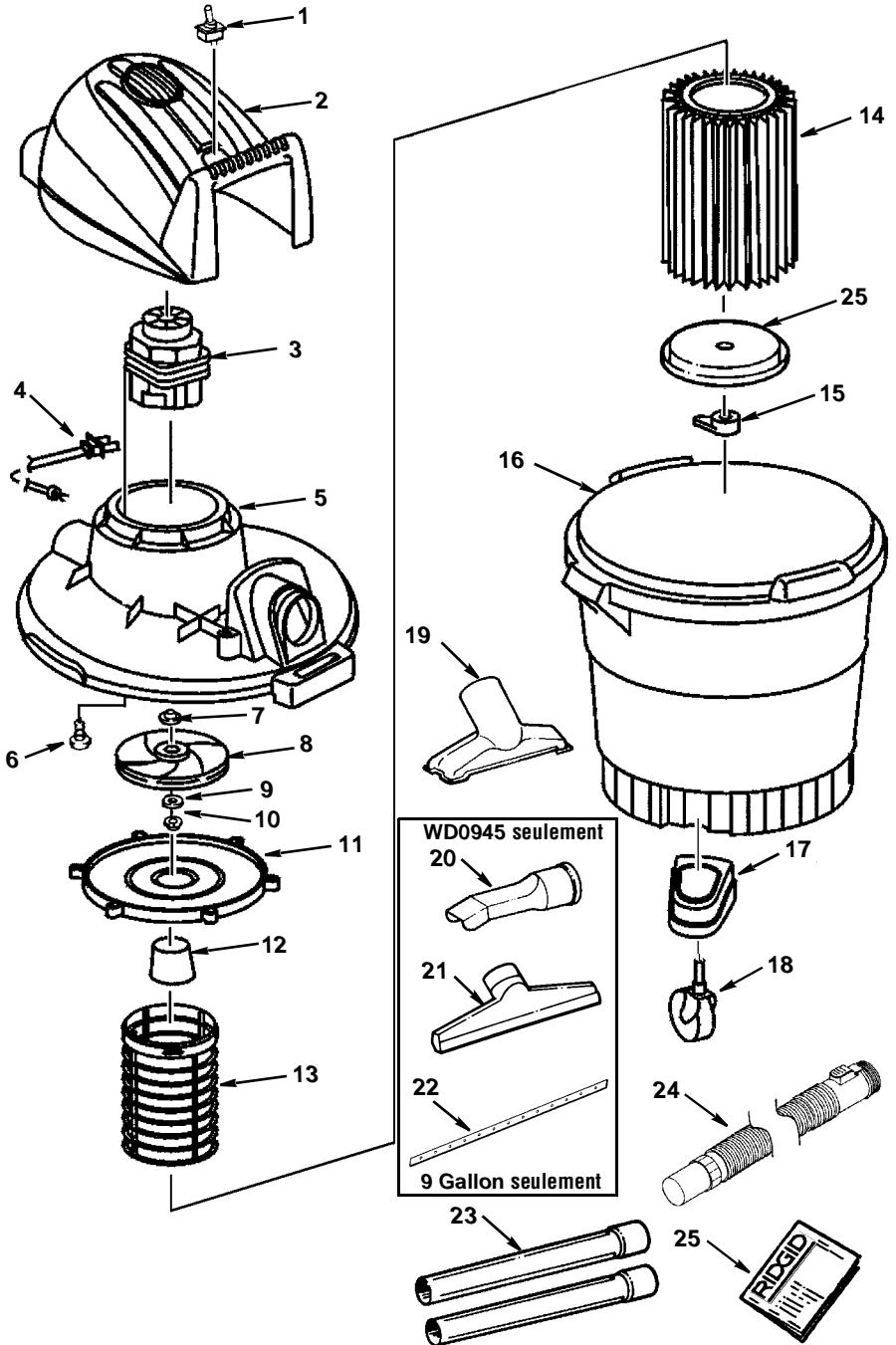

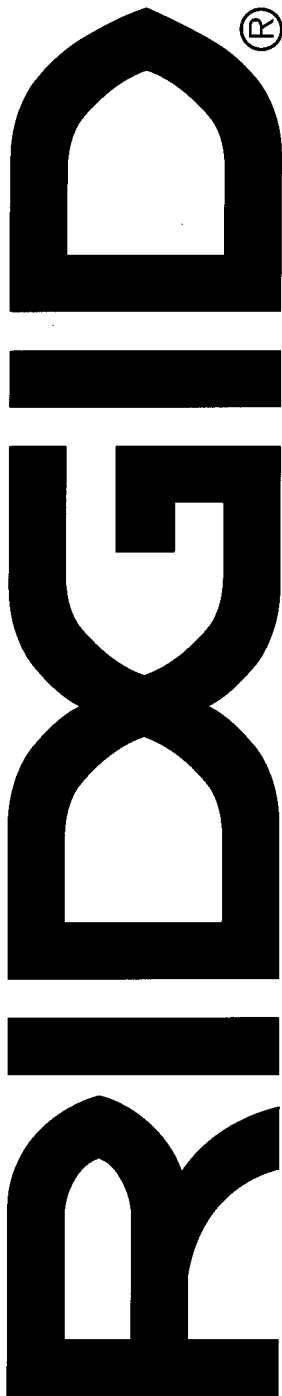

Ce qui est couvert par la garantie

Les outils RIDGID® sont garantis sans défauts de matériau ou de façon.

Durée de la garantie

Cette garantie est valable toute la vie utile de l'outil RIDGID®. Le produit n'est plus couvert lorsqu'il cesse d'être utilisable pour causes autres que des défauts de matériau ou de façon.

Le service après-vente

Pour tirer parti de cette garantie, le produit au complet doit être renvoyé en port payé à RIDGE TOOL COMPANY, Elyria, Ohio ou bien à un quelconque CENTRE DE SERVICE APRÈS-VENTE RIDGID AGRÉÉ. Les clés à tube et autres outils à main devront être renvoyés au point de vente où ils ont été achetés.

Les mesures de rectification des problèmes

Les produits garantis seront réparés ou remplacés gratuitement selon le choix de RIDGE TOOL et ils seront renvoyés au client en port payé ; ou, si le produit est toujours défectueux à la suite de trois tentatives de réparation ou de remplacement au cours de la période de garantie, vous êtes en droit de recevoir un remboursement complet du prix d'achat de votre outil.

Ce qui n'est pas couvert par la garantie

Les défaillances causées par une utilisation abusive ou non conforme aux instructions, ou par l'usure ordinaire, ne sont pas couvertes par cette garantie. RIDGE TOOL n'est responsable pour aucun dommage secondaire ou indirect.

Effet des lois locales sur cette garantie

Au Canada, certaines provinces ne permettent peut-être pas l'exclusion ou la limitation des dommages secondaires ou indirects, par conséquent, il est possible que l'exclusion ou la limitation susmentionnée ne s'applique pas à vous. Cette garantie vous confère des droits contractuels spécifiques, et vous disposez peut-être d'autres droits qui peuvent varier d'une province à l'autre.

Aucune autre garantie expresse ne s'applique

La présente GARANTIE À VIE COMPLÈTE est la garantie unique et exclusive concernant les produits RIDGID®. Aucun salarié, agent, distributeur ou autre n'est autorisé à modifier cette garantie ou à offrir une quelconque autre garantie de la part de RIDGE TOOL COMPANY.

N° de catalogue WD0620 ou WD9350

N° de modèle WD06200 ou WD09350

N° de série : _____

Le numéro du modèle et le numéro de série sont indiqués sur la poignée. Il est recommandé d'inscrire ces deux numéros en lieu sûr pour référence future.

QUESTIONS OU COMMENTAIRES ?

TÉLÉPHONER AU 1-800-4-RIDGID

www.ridgidwoodworking.com

Prière d'avoir votre numéro de modèle ainsi que votre numéro de série à portée de la main avant de nous appeler.



EMERSON RIDGID Wet/Dry Vacs
Professional Tools Emerson Electric Co.