



RATAB10-05 10" Tablet PC



USER MANUAL
GEBRUIKERSHANDLEIDING
MODE D'EMPLOI
BEDIENUNGSANLEITUNG
MANUAL DE USUARIO

USER MANUAL

Section 1: Getting Started

Understanding this User Manual

Special Text

Instruction Icon Conventions

Battery

Battery Indicator

Charging the Battery

Turning Your Device On and Off

Memory Card

Installing a Memory Card

Removing a Memory Card

HDMI

Connecting HDMI to Display

Disconnecting HDMI

Reset Your Device

Factory Reset Your Device

Section 2: Understanding Your Device

Front View

Side Views

Rear View

System Tray Controller View

Android User Guide

Device Features and Technical Details

Section 1: Getting Started

Understanding this User Manual

This user manual is generally follow the features of your device.

Special Text

In this user manual, you will discover text that is formatted differently from the rest. These specially formatted text are intended to bring your attention, point out important information, or define terms, and more.

Tips : Provides alternative more robust suggestion.

Important : Indicating important information you should know about that may potentially affect device performance.

Warning : Brings to your attention of information in order to prevent damage to your device, data or functionality.

Instruction Icon Conventions

This user manual consists of information on how to use your device. To make it easy to follow, this user manual will use the arrow icon to represent steps.

 Arrows refer to sequence of steps to perform in order of its appearance.

Battery

Your device is powered by a rechargeable, Lithium-ion polymer battery. An AC Adapter Charger are included with the device for charging the battery.

Important : The battery may be partially charged. You must fully charge the battery before using your device for the first time.

After the first complete charge, you may use the device while it is being charged

Warning : To avoid damage to your device, use only approved charging adapter. Using non-approved charging devices may invalidate your warranty and may cause damages.

Battery Indicator

Your device status bar consists of Battery Icon () When battery power is less than 15%, your device will prompt you to charge the device. If you continue to use the device without charging your battery, the device will shutdown.

Charging the Battery

You can charge your device from any standard AC power outlet.

Warning : To avoid damage to your device, use only approved charging adapter. Using non-approved charging devices may invalidate your warranty and may cause damages.

1. Use the AC adapter provided and connect to your devices charging plug.

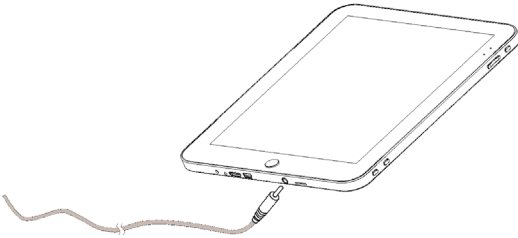

2. Plug the other end of AC adapter into a standard AC power outlet.

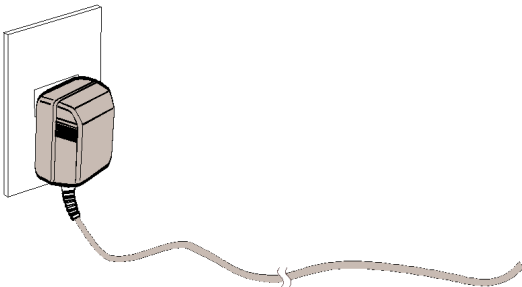

3. When charging is complete, unplug the AC adapter from power outlet and disconnect it from your device.

Turning Your Device On and Off

Turning Your Device On

Press and hold the Power / Standby Key ().

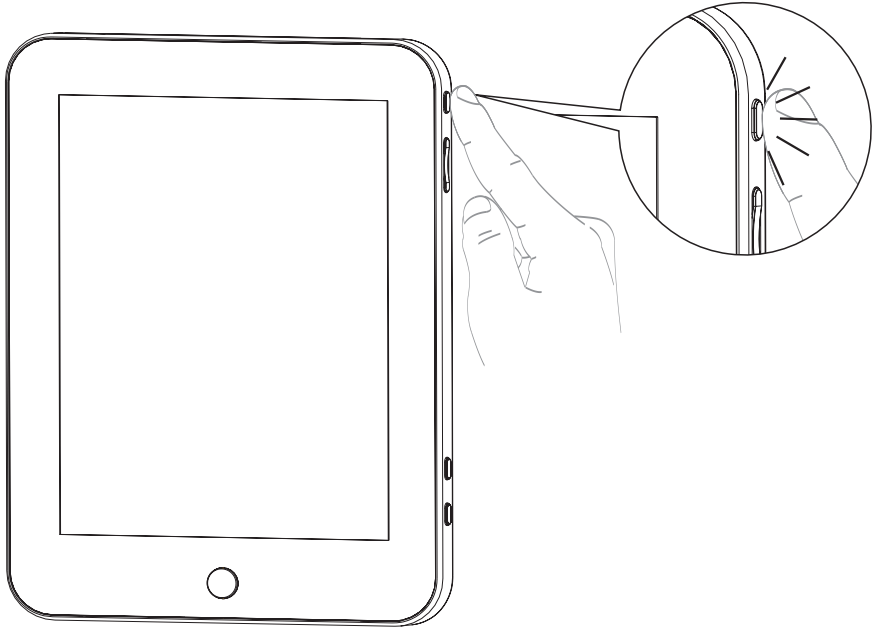

Turning Your Device Off

1. Press and hold the Power / Standby Key
2. When screen prompt, touch Power off.

Memory Card

Your device supports external removable micro SD or micro SDHC memory cards. It is used to store music, pictures, videos, documents and other files.

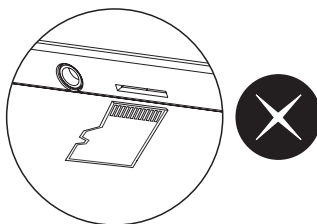
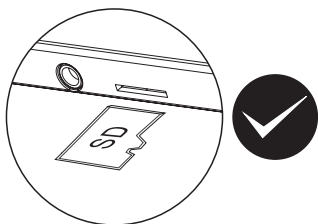
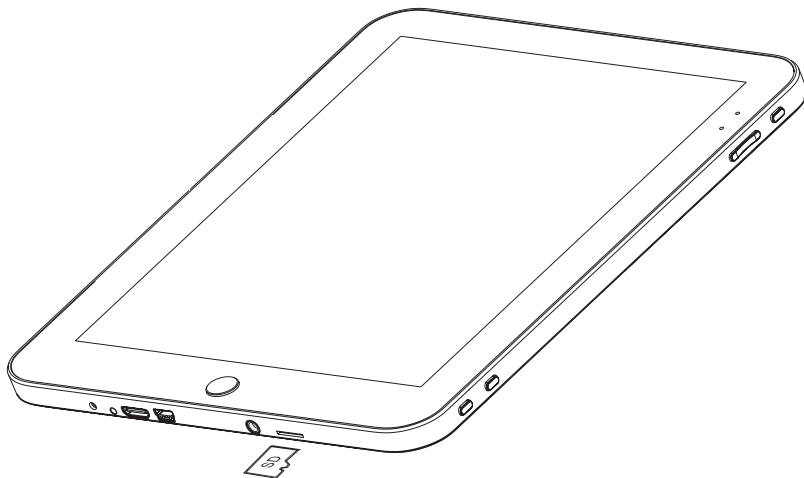

Installing a Memory Card

1. Remove the Memory Card Place Holder from Memory Card Slot to make the slot available.
2. With the metal contacts facing to the back of the device and carefully and gently push the memory card into the slot until it is in place.

Tips : You do not need to turn off the device to insert a memory card.

Warning : Inserting memory card incorrectly may potentially damage both memory card and the device.

Removing a Memory Card

1. From a Home screen, press the Menu Key
➡ Settings ➡ SD card and device storage
➡ Unmount SD Card.
2. Gently press down on the memory card to pop out the memory card from the slot .
3. Replace the Memory Card Place Holder.

Warning : Removing memory card without unmounting first may cause damages to memory card and your device.

HDMI

You can connect your device to other display devices such as TV, Monitor via HDMI connection.

Important : In order to connect your device to an external display, you need to ensure your display is able to accept HDMI as input. For more information please refer to your display's user manual.

Connecting HDMI to Display

1. Connect HDMI cable to the Mini-HDMI connector on your device.

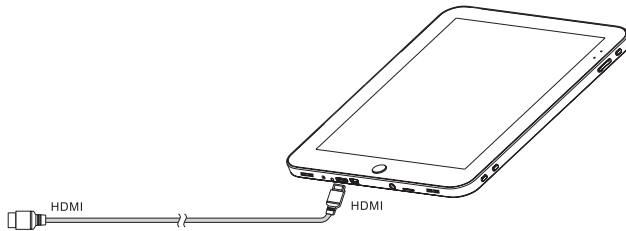

2. Connect the other end of the cable to your display HDMI connector.

Disconnecting HDMI

1. Remove HDMI cable from your display
2. Remove HDMI cable from your device

Reset Your Device

Your device contain a hidden reset button for you to use in certain extreme circumstances.

To reset your device, take a pin and push the reset button for 1 second and release to reset the device.

Important : Resetting your device will not erase any data or setting currently saved in the device or memory card.

Factory Reset Your Device

You can reset your device to factory default in the situation where you cannot turn on your device successfully.

1. Press and hold the **Power / Standby Key** () and **VOL+ Key** at the same time.
2. Press **VOL-** Key twice to confirm and reset to factory default.

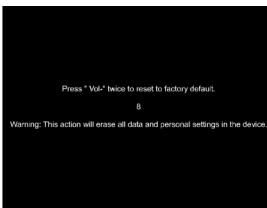

WARNING : By performing factory reset, all your data, settings, files, applications on the device will be erased.
This procedure is recommended for advanced user only.

TIPS : Before you try to restore your device to factory default, try to reset your device using the hidden reset button (see Reset Your Device).

Section 2: Understanding your device

Front View

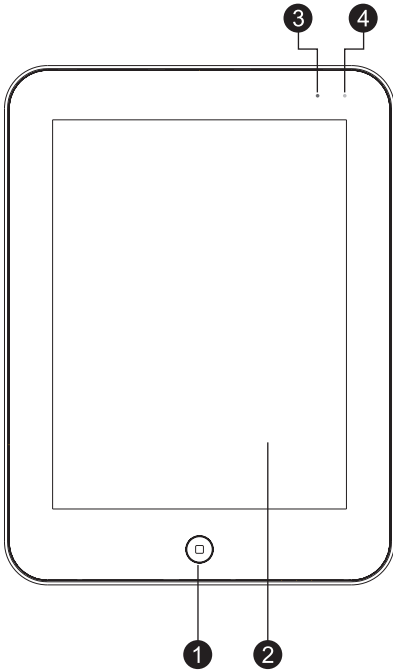

10 "

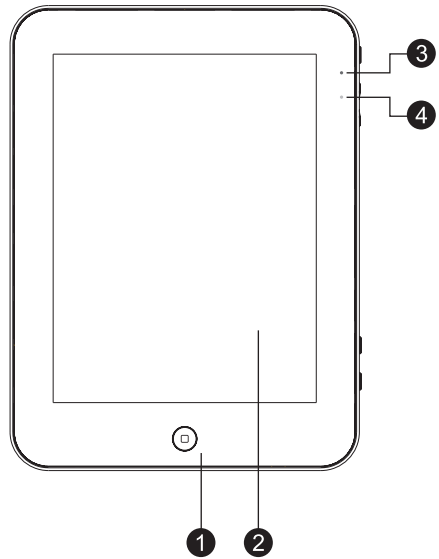

7 "

1. Home
2. Touch screen
3. LED power indicator
4. LED charging indicator

Side views

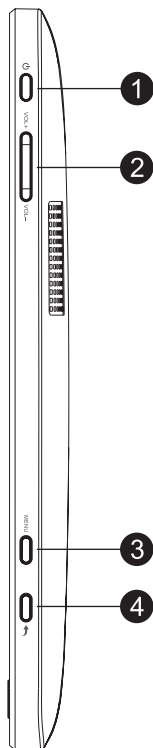

1. Power
2. Vol+ / Vol-
3. Menu
4. Back
5. Power jack
6. Reset
7. Mini HDMI output jack
8. Mini USB port
9. Earphone jack
10. Micro SD slot
11. Microphone

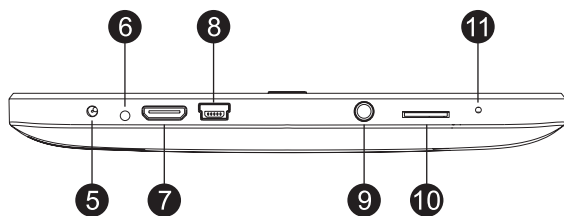

Rear View

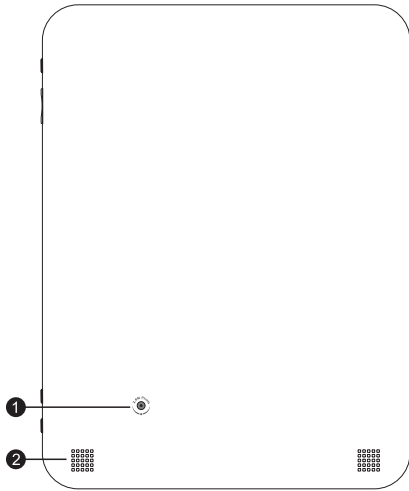

10 "

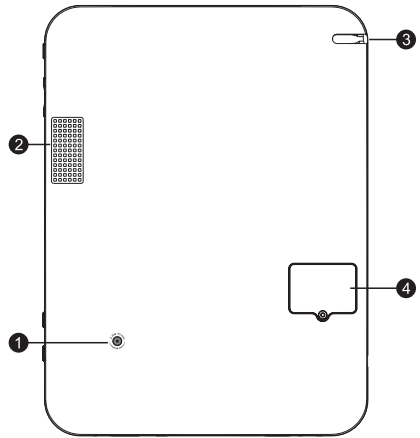

7 "

1. Camera
2. Speaker
3. Stylus
4. 3G SIM Card(optional)

System Tray Controller View

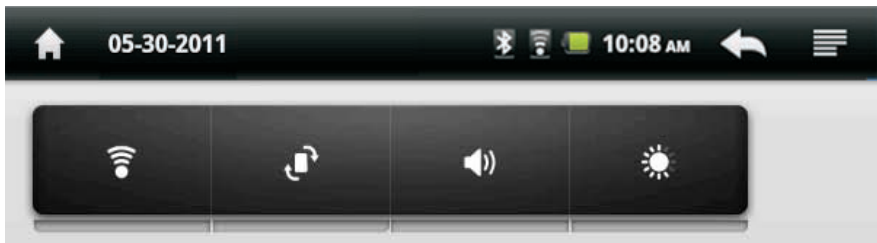
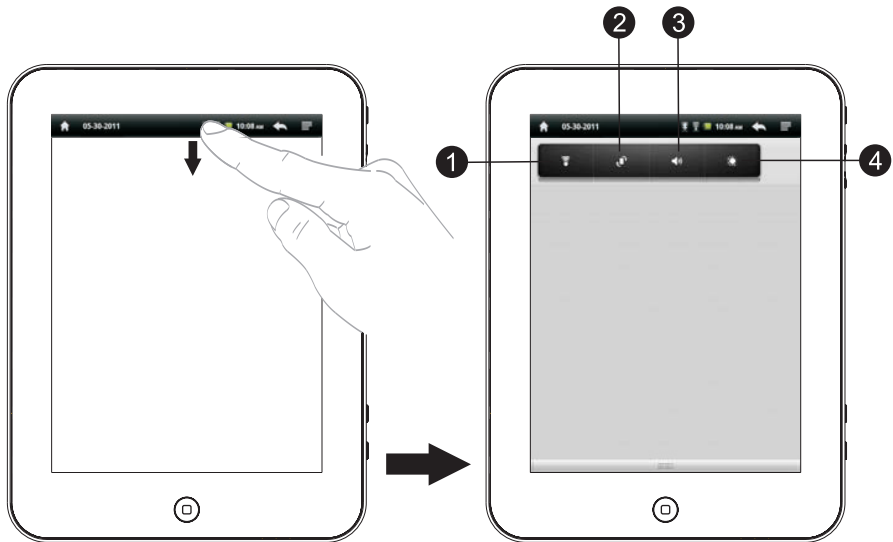

1. Wi-Fi ON/OFF
2. Rotation Lock
3. Silence all sounds except media & alarms
4. Brightness Control

Device Features and Technical Details

1. ARM Cortex-A9 1GHz Processor
 2. 2.0 M Pixels Motion / Still Image Camera
 3. Android 2.2
 4. 4GB Internal Storage
 5. 11 Hours of Music Playback or 5 Hours of Video Playback(10)
12 Hours of Music Playback or 7 Hours of Video Playback (7)
 6. Hardware Audio / Video Encoder & Decoder
 7. 3D Accelerator Technology
 8. Integrated Invisible Microphone
 9. Mini-HDMI 1080HD Experience
 10. Multi-Touch
 11. 4:3 Widescreen High Resolution LCD 1024 X 768 (10")
4:3 Widescreen High Resolution LCD 800 X 600 (7")
 12. Dual-Channel Stereo Speaker (10)
 13. MicroSD Expansion Slot (32GB Max)
 14. DDR2 512MB System Internal Memory
 15. Integrated Wi-Fi & Bluetooth
 16. Stereo 3.5mm Headphone
- A. Optional 3G SIM Card
B. Optional integrated GPS

CUSTOMER SUPPORT

You can contact the Ricatech customer service when you have a question or a problem with your Ricatech product. You can contact us by telephone and email.

Email

For customer support by email, please send an email to support@ricatech.com. Please make sure that you mention the model number and serial number of the product, mention your name & address and describe your question or problem clearly.

Telephone

For customer support by telephone, please dial +32 3 3265694. One of our service staff will be ready to serve you.

For full procedure please visit the website of Ricatech at: www.ricatech.com

GEBRUIKERSHANDLEIDING

Hoofdstuk 1: Inleiding

Uitleg over deze gebruiksaanwijzing

Speciale tekst

Gebruikte pictogrammen

Batterij

Batterij-indicator

De batterij opladen

Het toestel in- en uitschakelen

Geheugenkaart

Een geheugenkaart plaatsen

Een geheugenkaart uitnemen

HDMI

Een HDMI-scherm aansluiten

Een HDMI-scherm afkoppelen

Het toestel resetten

Fabrieksinstellingen herstellen

Hoofdstuk 2: Het toestel leren kennen

Voorbeeld

Zijaanzichten

Achteraanzicht

Overzicht van de systeemtaakbalk

Android gebruiksaanwijzing

Kenmerken en technische gegevens

Hoofdstuk 1 : Inleiding

Uitleg over deze gebruiksaanwijzing

Deze gebruiksaanwijzing bevat een algemene beschrijving van de kenmerken van uw toestel.

Speciale tekst

Sommige paragrafen in deze gebruiksaanwijzing zijn anders van opmaak dan de overige tekst. De andere opmaak is bedoeld om uw aandacht te vestigen op tekst die belangrijke informatie bevat, uitleg geeft over bepaalde termen, enz.

Tips : Bieden alternatieve methoden en nuttige suggesties.

Belangrijk : Duidt op belangrijke informatie die u moet weten over hetgeen dat de prestaties van het toestel mogelijk negatief kan beïnvloeden.

Waarschuwing : Vestigt uw aandacht op informatie die van belang is om beschadiging van uw toestel, gegevens of functionaliteit te voorkomen.

Gebruikte pictogrammen

Deze gebruiksaanwijzing bevat informatie over hoe u uw toestel gebruikt. Om de bediening te vereenvoudigen worden de te volgen stappen aangeduid met pijlen.

 De pijlen geven aan in welke volgorde de te nemen stappen genomen moeten worden.

Batterij

Het toestel wordt gevoed met een oplaadbare Lithium-ion polymerbatterij. Om de batterij te kunnen opladen is een batterijoplader/lichtnetadapter meegeleverd.

Belangrijk : De batterij is mogelijk slechts gedeeltelijk opgeladen. U moet de batterij volledig opladen voordat u het toestel voor het eerst gebruikt.

Nadat de batterij de eerste keer volledig is opgeladen, kunt u het toestel ook tijdens het laden gebruiken

Waarschuwing : Om schade te voorkomen mag alleen de voorgeschreven oplader worden gebruikt. Het gebruik van andere dan de voorgeschreven opladers kan schade aan het toestel veroorzaken die niet door de garantie wordt gedekt.

Batterijindicator

De statusbalk van uw toestel bestaat uit een pictogram die een batterij voorstelt. (🔋) Wanneer de restcapaciteit van de batterij minder is dan 15%, verschijnt de melding dat de batterij moet worden opgeladen. Als u het toestel blijft gebruiken zonder de batterij op te laden, dan wordt het toestel automatisch uitgeschakeld.

De batterij opladen

Het toestel kan vanaf ieder stopcontact worden opgeladen.
Waarschuwing: Om schade te voorkomen mag alleen de voorgeschreven oplader worden gebruikt. Het gebruik van andere dan de voorgeschreven opladers kan schade aan het toestel veroorzaken die niet door de garantie wordt gedekt.

1. Sluit de meegeleverde lichtnetadapter aan op de laadaansluiting van het toestel.

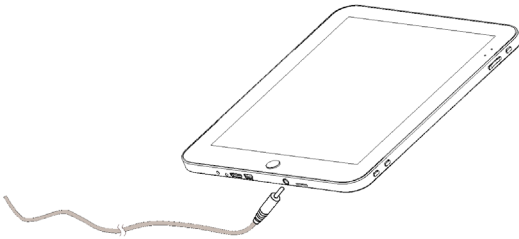

2. Steek de stekker van de lichtnetadapter in een stopcontact.

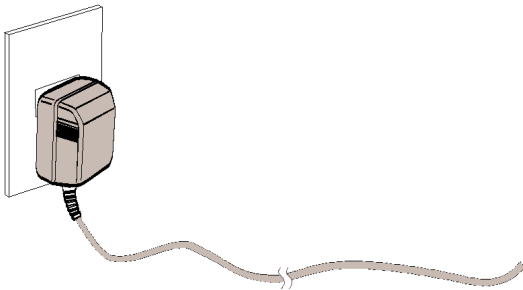

3. Trek de stekker uit het stopcontact wanneer het opladen is voltooid en koppel de oplader los van het toestel.

Het toestel in- en uitschakelen

Het toestel inschakelen

Houd de Power/Standby-knop ingedrukt ().

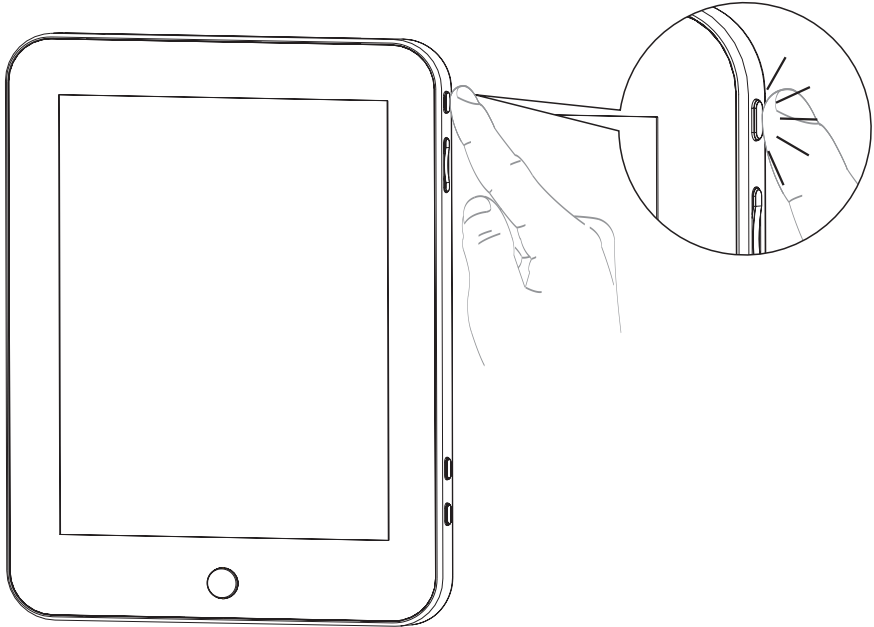

Het toestel uitschakelen

1. Houd de Power/Standby-knop ingedrukt
2. Druk op het scherm op Power off.

Geheugen kaart

Het toestel ondersteunt externe verwisselbare microSD™ of microSDHC™-geheugenkaarten. Deze kaarten worden gebruikt voor opslag van muziek, afbeeldingen, videobestanden, documenten en andere bestanden.

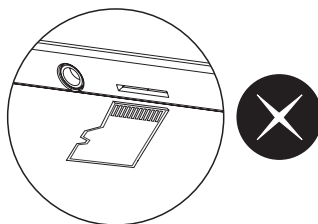
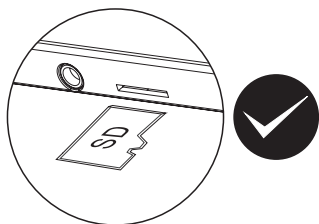
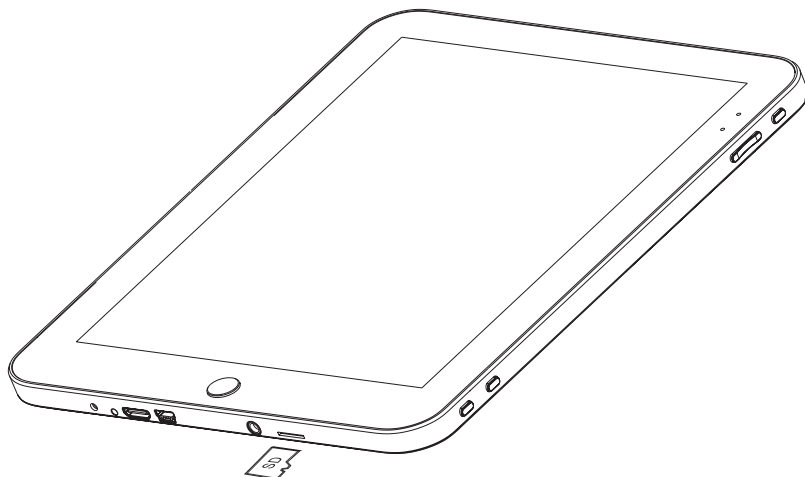

Een geheugenkaart plaatsen

1. Neem de plaatshouder uit de geheugenkaartsleuf om de kaartsleuf toegankelijk te maken.
2. Steek de geheugenkaart voorzichtig en met de metalen contacten naar de achterkant van het toestel gericht in de kaartsleuf totdat hij vastklikt.

Tips : Het toestel hoeft niet te worden uitgeschakeld als u een geheugenkaart plaatst.

Waarschuwing : Als een geheugenkaart verkeerd wordt geplaatst, kunnen zowel de geheugenkaart als het toestel beschadigd worden.

Een geheugenkaart uitnemen

1. Druk vanuit het startscherm op menu-toets
➡ Instellingen ➡ SD-kaart en geheugenkaart
➡ SD-kaart ontkoppelen.
2. Druk de geheugenkaart iets naar beneden en laat hem langzaam omhoog komen zodat de kaart uit de kaartsleuf genomen kan worden.
3. Plaats de plaatshouder terug in de geheugenkaartsleuf.

Waarschuwing : Als een geheugenkaart wordt verwijderd zonder dat hij eerst wordt ontkoppeld, kunnen zowel de geheugenkaart als het toestel worden beschadigd.

HDMI

Het toestel kan via een HDMI-verbinding op andere weergaveschermen worden aangesloten, zoals een tv of monitor.

Belangrijk : Om het toestel op een extern weergavescherm aan te kunnen sluiten moet het scherm zijn voorzien van een HDMI-ingang. Voor meer informatie Raadpleeg de gebruiksaanwijzing van het weergavescherm.

Een HDMI-scherm aansluiten

1. Sluit een HDMI-kabel aan op de Mini-HDMI-aansluiting van het toestel.

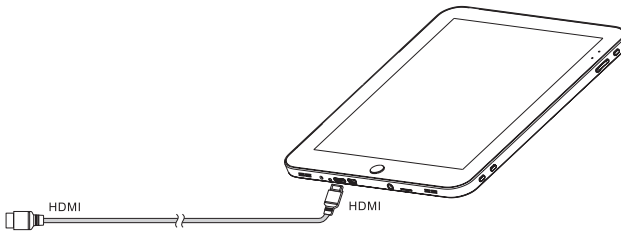

2. Sluit het andere uiteinde van de HDMI-kabel aan op de HDMI-aansluiting van het HDMI-scherm.

Een HDMI-scherm afkoppelen

1. Koppel de HDMI-kabel af van het HDMI-scherm
2. Koppel de HDMI-kabel af van het toestel

Het toestel resetten

Het toestel is uitgerust met een verborgen reset-knop die u in uitzonderlijke situaties kunt gebruiken.

Om het toestel te resetten neemt u een puntig voorwerp en houdt u de reset-knop gedurende 1 seconden ingedrukt.

Belangrijk : Door een reset van het toestel worden geen gegevens of instellingen gewist die in het geheugen van het toestel of op geheugenkaart zijn opgeslagen.

Fabrieksinstellingen herstellen

Als het toestel niet kan worden ingeschakeld, kunt u de fabrieksinstellingen van het toestel herstellen.

1. Houd de **Power / Standby-knop** (⏻) en de **VOL+ knop** tegelijk ingedrukt.
2. Druk twee keer op de **VOL- knop** om te bevestigen dat u de fabrieksinstellingen wilt herstellen.

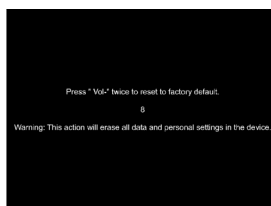

WAARSCHUWING : Door de fabrieksinstellingen te herstellen worden alle gegevens, instellingen, bestanden en toepassingen die in het toestel zijn opgeslagen, gewist. Deze procedure is alleen aanbevolen voor geavanceerde gebruikers.

TIPS : Probeer het toestel te resetten met behulp van de verborgen reset-knop voordat u de fabrieksinstellingen hersteld (zie Het toestel resetten).

Hoofdstuk 2: Het toestel leren kennen

Vooraanzicht

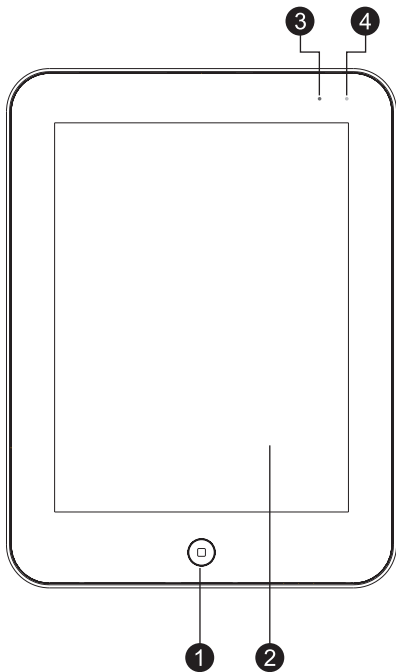

10 "

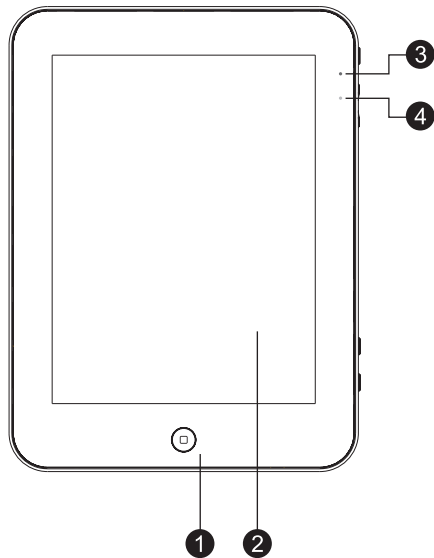

7 "

1. Start
2. Aanraakscherm
3. LED vermogenindicator
4. LED oplaadindicator

Zijaanzicht

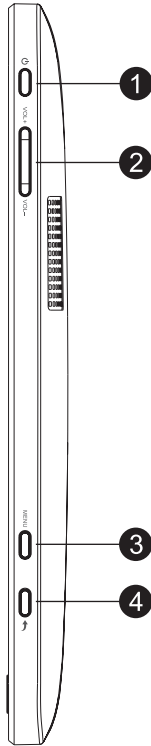

1. Aan/uit
2. Vol+ / Vol-
3. Menu
4. terug
5. Power jack
6. Reset
7. Mini HDMI output jack
8. Mini USB port
9. Earphone jack
10. Micro SD slot
11. Microfoon

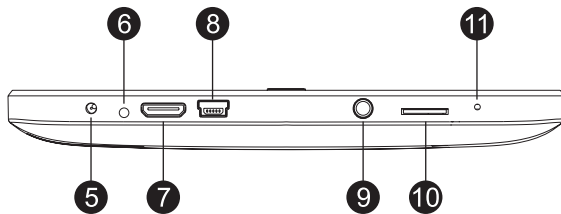

Achteraanzicht

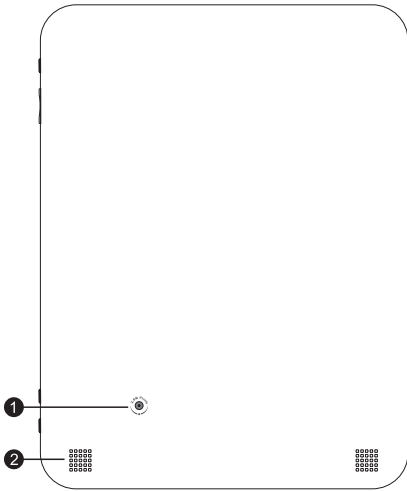

10 "

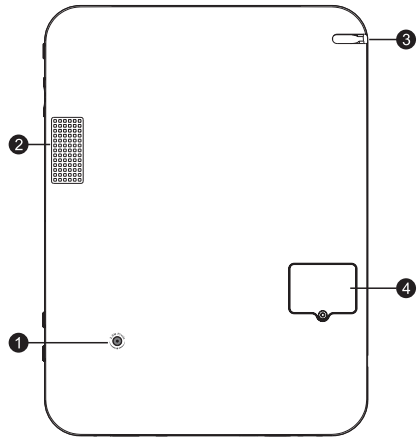

7 "

1. Camera
2. Luidspreker
3. Stylus
4. 3G SIM-kaart (optioneel)

Overzicht van de systeeltaakbalk

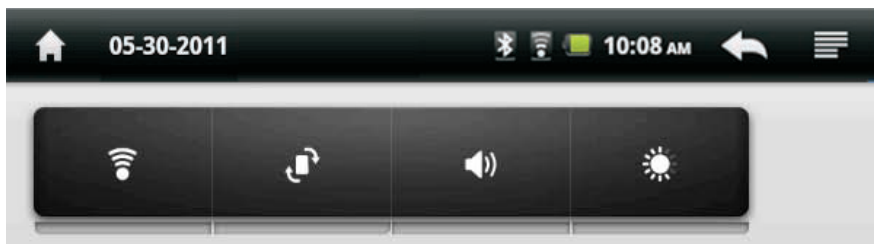
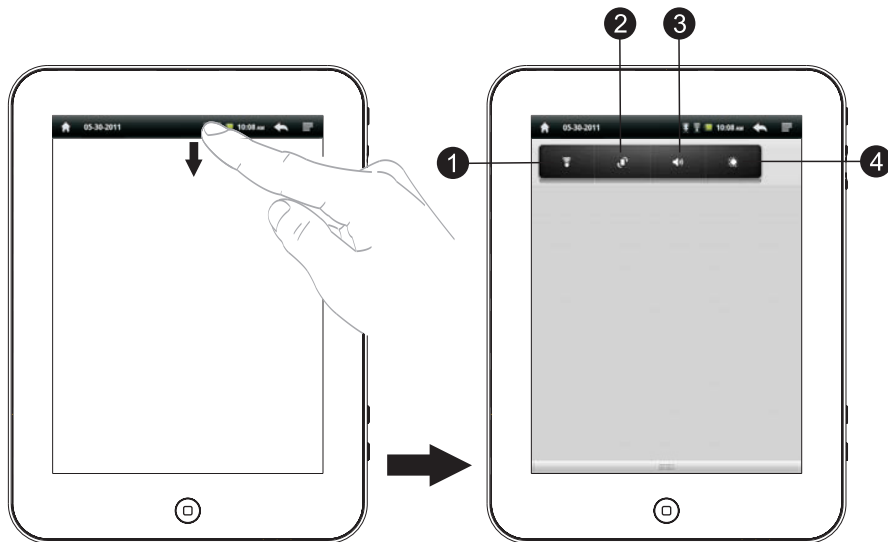

1. Wi-Fi ON/OFF (Aan/uit)
2. Draaislot
3. Alle geluiden dempen behalve media & alarms
4. Helderheidsregeling

Kenmerken en technische gegevens

1. ARM Cortex-A9 1GHz processor
 2. 2,0 Megapixel film- en fotocamera
 3. Android 2.2
 4. 4GB intern geheugen
 5. 11 uren muziekweergave of 5 uren videoweergave (10)
12 uren muziekweergave of 7 uren videoweergave (7)
 6. Ingebouwde audio- en video-encoder & -decoder
 7. 3D Acceleratortechnologie
 8. Onzichtbaar geïntegreerde microfoon
 9. Mini-HDMI 1080HD Experience
 10. Multi-Touch
 11. 4:3 Widescreen LCD-scherm met hoge resolutie van 1024 X 768 (10")
4:3 Widescreen LCD-scherm met hoge resolutie van 800 X 600 (7")
 12. 2-kanaals stereo luidspreker (10)
 13. MicroSD uitbreidingsleuf (32GB Max)
 14. DDR2 512MB intern systeemgeheugen
 15. Geïntegreerd Wi-Fi & Bluetooth
 16. 3,5 mm stereo hoofdtelefoonaansluiting
- A. Optionele 3G SIM-kaart
- B. Optionele geïntegreerde GPS-ontvanger

KLANTENONDERSTEUNING

U kunt contact opnemen met Ricatech klantenservice als u een vraag of een probleem heeft met uw Ricatech product. U kunt contact met ons opnemen per telefoon en e-mail.

E-mail

Voor klantenondersteuning per e-mail, gelieve een e-mail te sturen naar support@ricatech.com. Zorg ervoor dat u het modelnummer en het serienummer van het product vermeldt, onder vermelding van uw naam & adres en een duidelijke omschrijving van uw vraag of probleem.

Telefoon

Voor telefonische klantenondersteuning belt u naar +32 3 3265694. Een van onze servicemedewerkers zal u dan te woord staan. Voor de volledige procedure kunt u terecht op de website van Ricatech: www.ricatech.com

MODE D'EMPLOI

Section 1 : Pour commencer

Comprendre ce mode d'emploi

Texte spécial

Conventions des icônes d'instructions

Batterie

Voyant de la batterie

Recharger la Batterie

Allumer et éteindre votre appareil

Carte mémoire

Installer une carte mémoire

Retirer une carte mémoire

HDMI

Connexion HDMI pour l'affichage

Déconnexion HDMI

Réinitialiser votre appareil

Remettre votre appareil aux valeurs d'usine

Section 2 : Comprendre votre appareil

Vue avant

Vues latérales

Vue arrière

Vue du contrôleur de la barre des tâches

Mode d'emploi d'Androïde

Caractéristiques de l'appareil et détails techniques

Section 1 : Pour commencer

Comprendre ce mode d'emploi

Ce mode d'emploi est généralement suivi des caractéristiques de votre appareil.

Texte spécial

Vous découvrirez dans ce manuel un texte formaté différemment du reste. Ces textes spécialement formatés ont pour but d'attirer votre attention sur des informations importantes, de définir des termes et plus encore.

Astuces : Fournit une suggestion alternative plus solide.

Important : Indique une information importante dont vous devez prendre connaissance et qui pourrait éventuellement avoir des conséquences sur les performances de l'appareil.

Avertissement : Porte une information à votre attention dans le but d'éviter l'endommagement de votre appareil, des données ou fonctionnalités.

Conventions des icônes d'instruction

Ce mode d'emploi est constitué d'informations concernant l'utilisation de l'appareil. Pour le rendre facile à suivre, l'icône en forme de flèche représentant les étapes est utilisée dans ce mode d'emploi.

 Les flèches font référence à la séquence des étapes à exécuter dans leur ordre d'apparition.

Batterie

Votre appareil est alimenté par une batterie polymère rechargeable au lithium-ion. Un chargeur/adaptateur secteur est fourni avec l'appareil pour recharger la batterie.

Important : La batterie peut être partiellement rechargée. Vous devez recharger entièrement la batterie avant d'utiliser votre appareil pour la première fois.

Après la première charge complète, vous pouvez utiliser l'appareil durant sa recharge

Avertissement : Pour éviter d'endommager l'appareil, utilisez uniquement l'adaptateur de recharge dédié. L'utilisation de dispositifs de charge non-agrèés pourrait rendre la garantie non valide et provoquer des détériorations.

Voyant de la batterie

La barre d'état de votre appareil consiste en une icône de batterie (🔋). Lorsque le niveau d'énergie de la batterie est inférieur à 15 %, votre appareil vous invitera à le recharger. Si vous continuez à utiliser l'appareil sans recharger la batterie, l'appareil s'éteindra.

Recharger la batterie

Vous pouvez recharger votre appareil à partir de n'importe quelle prise d'alimentation standard.

Avertissement : Pour éviter d'endommager l'appareil, utilisez uniquement l'adaptateur de recharge dédié. L'utilisation de dispositifs de charge non-agrèés pourrait rendre la garantie non valide et provoquer des détériorations.

1. Utilisez l'adaptateur secteur fourni pour connecter la prise de recharge de votre appareil.

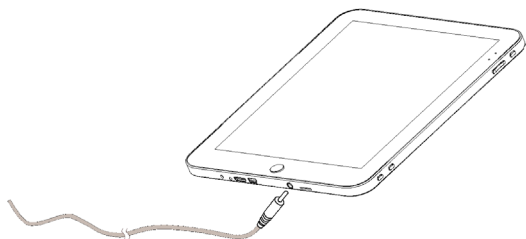

2. Branchez l'autre extrémité de votre adaptateur secteur dans une prise d'alimentation secteur standard.

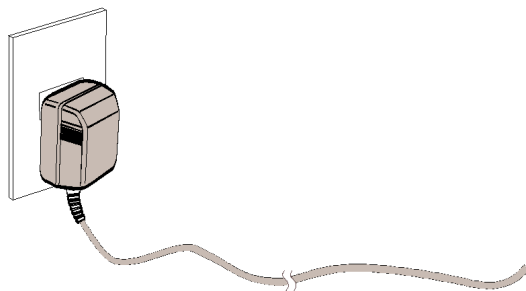

3. Lorsque la recharge est terminée, débranchez l'adaptateur secteur de la prise d'alimentation et déconnectez-le de l'appareil.

Allumer et éteindre votre appareil

Allumer votre appareil

Maintenez enfoncée la touche Marche / Veille ().

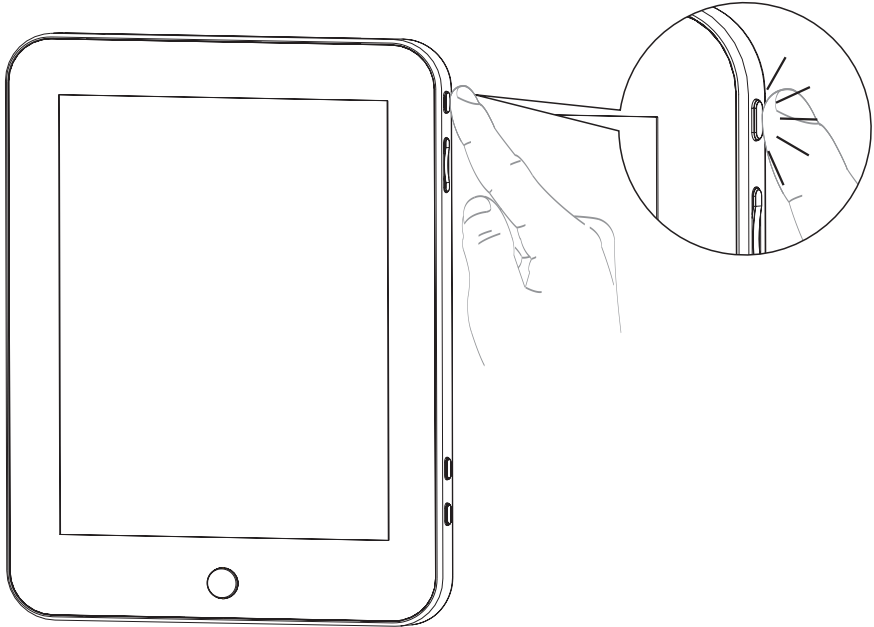

Éteindre votre appareil

1. Maintenez enfoncée la touche Marche / Veille
2. Lorsque l'écran vous y invite, appuyez sur le commutateur d'arrêt.

Carte mémoire

Votre appareil prend en charge les cartes mémoires externes amovibles microSD™ ou microSDHC™. Elles sont utilisées pour stocker de la musique, des images, des vidéos, des documents et d'autres fichiers.

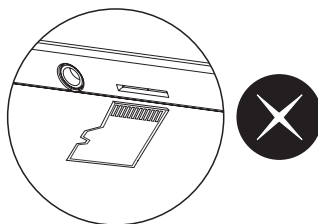
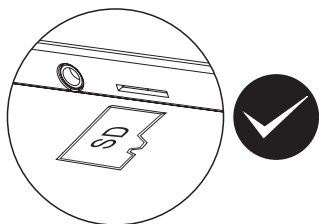
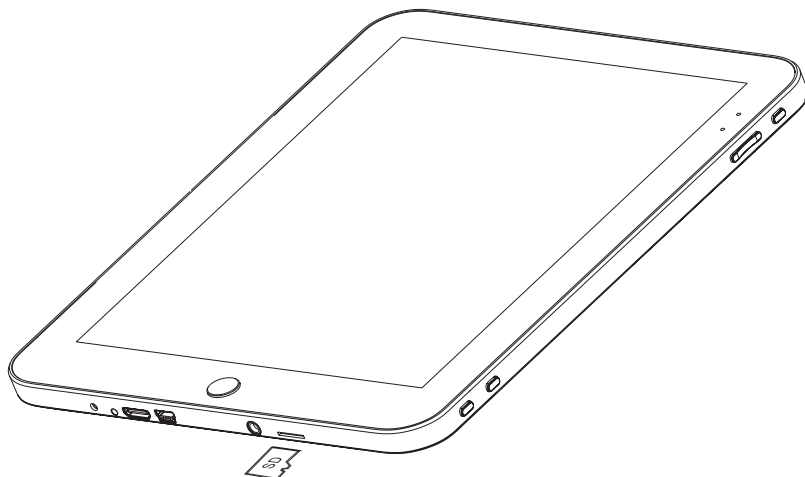

Installer une carte mémoire

1. Retirez le support d'emplacement de carte mémoire de la fente pour carte mémoire pour rendre la fente disponible.
2. Poussez doucement et précautionneusement la carte mémoire dans la fente, ses contacts en métal faisant face à l'arrière de l'appareil, jusqu'à ce qu'elle s'enclenche.

Astuces : Il n'est pas nécessaire de mettre l'appareil hors tension pour insérer une carte mémoire.

Avertissement : Une insertion incorrecte d'une carte mémoire pourrait détériorer la carte mémoire et l'appareil.

Retirer une carte mémoire

1. À partir de l'écran d'accueil, appuyez la touche Menu, ➡ Paramètres, ➡ Carte SD et périphérique de stockage, ➡ Démontez la carte SD.
2. Appuyez doucement sur la carte SD afin qu'elle sorte de la fente.
3. Remettez le support d'emplacement de carte mémoire.

Avertissement : Le retrait de la carte mémoire sans démontage au préalable pourrait détériorer la carte mémoire et votre appareil.

HDMI

Vous pouvez connecter votre appareil à d'autres dispositifs d'affichage comme un téléviseur ou un moniteur via une connexion HDMI.

Important : Afin de connecter votre appareil à un système d'affichage externe, vous devez vous assurer que ce système est doté d'une entrée HDMI. Pour en savoir plus Reportez-vous au mode d'emploi de votre système d'affichage.

Connexion HDMI pour l'affichage

1. Connectez le câble HDMI au connecteur mini-HDMI de votre appareil.

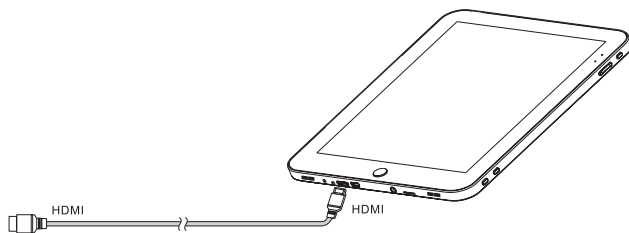

2. Connectez l'autre extrémité du câble au connecteur HDMI de votre système d'affichage.

Déconnexion HDMI

1. Retirez le câble HDMI de votre système d'affichage
2. Retirez le câble HDMI de votre appareil

Réinitialiser votre appareil

Votre appareil contient une touche masquée de réinitialisation que vous ne devez utiliser que dans des circonstances extrêmes.

Pour réinitialiser votre appareil, appuyez sur le bouton pendant 1 seconde avec une épingle, puis relâcher le bouton

Important : La réinitialisation de votre appareil ne supprimera aucune donnée ou réglage actuellement enregistrés dans votre appareil ou carte mémoire.

Remettre votre appareil aux valeurs d'usine

Vous pouvez remettre votre appareil aux valeurs d'usine lorsque vous ne parvenez plus à l'allumer.

1. Maintenez enfoncée la touche Marche / Veille (🔌) et la touche VOL+ en même temps.
2. Appuyez sur la touche VOL- deux fois pour confirmer et remettre l'appareil aux valeurs d'usine.

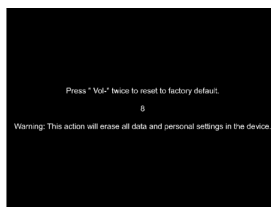

AVERTISSEMENT : En exécutant la réinitialisation aux valeurs d'usine, toutes vos données, vos réglages, vos fichiers et applications contenus sur l'appareil seront supprimés. Seuls les utilisateurs avancés devraient effectuer cette procédure.

ASTUCES : Avant d'essayer de remettre votre appareil aux valeurs d'usine, essayez de le réinitialiser à l'aide de la touche masquée de réinitialisation (référez-vous à Réinitialiser votre appareil).

Section 2 : Comprendre votre appareil

Vue de face

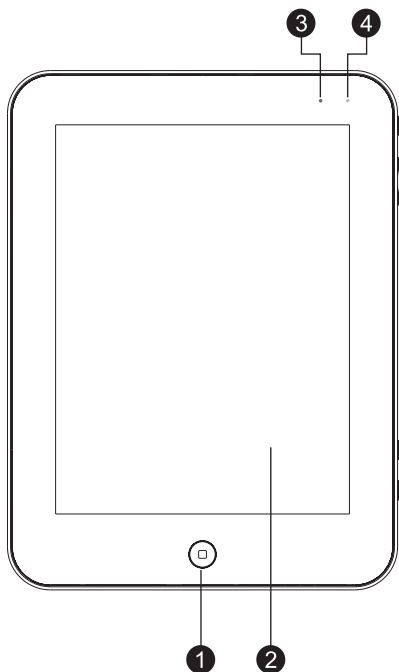

10 "

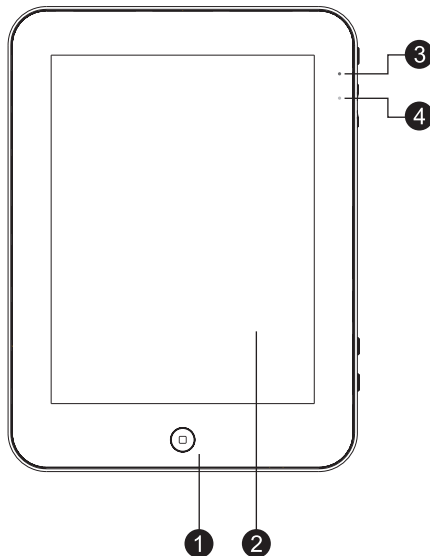

7 "

1. Accueil
2. Écran tactile
3. Voyant DEL d'alimentation
4. Voyant DEL de recharge

Vues latérales



1. Marche
2. Vol+ / Vol-
3. Menu
4. Retour
5. Prise d'alimentation
6. Réinitialisation
7. Mini-prise HDMI de sortie
8. Mini port USB
9. Prise casque
10. Fente Micro SD
11. Microphone

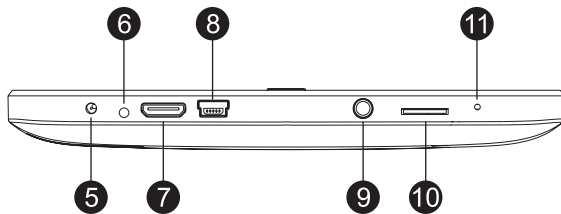

Vue arrière

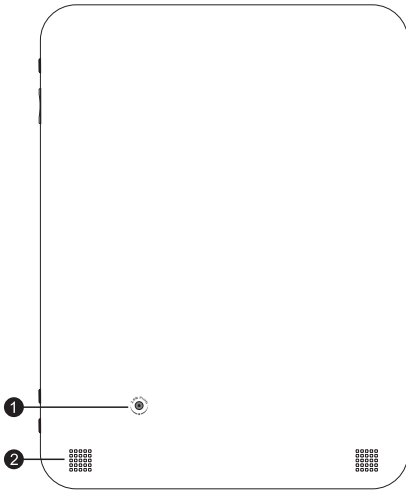

10 "

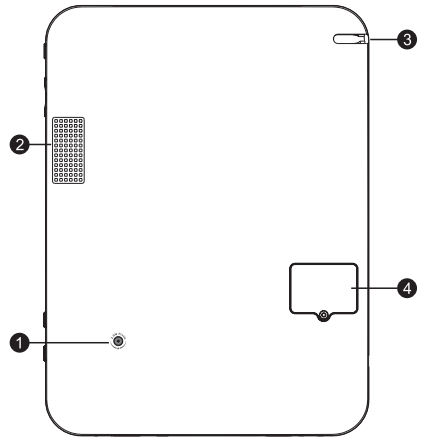

7 "

1. Caméra
2. Haut-parleurs
3. Stylet
4. Carte SIM 3G (optionnelle)

Vue du contrôleur de la barre des tâches

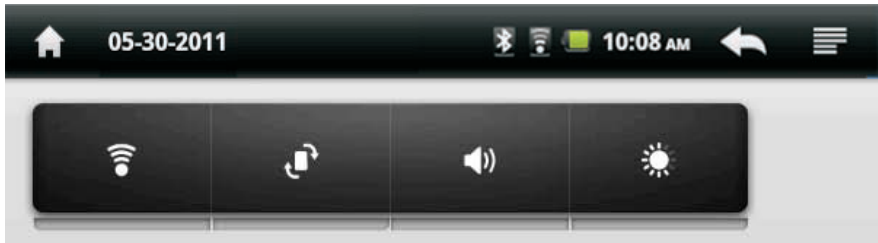
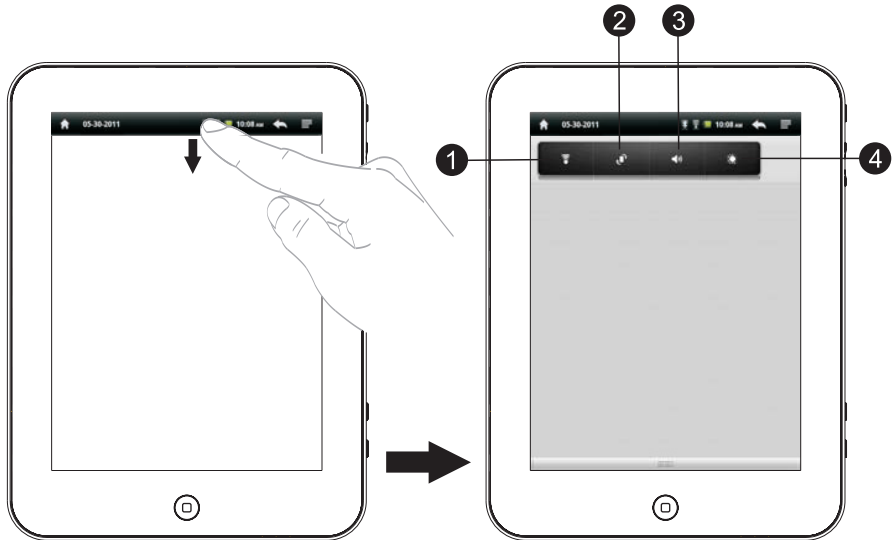

1. MARCHE/ARRÊT Wifi
2. Verrouillage de pivotement
3. Fait taire tous les sons à l'exception des alarmes & média
4. Contrôle de la luminosité

Caractéristiques de l'appareil et détails techniques

1. Processeur ARM Cortex-A9 de 1 GHz
 2. Caméra de 2,0 méga-pixels pour images fixes/films
 3. Androïde 2.2
 4. Mémoire interne de 4 Go
 5. 11 heures de lecture de musique ou 5 heures de lecture vidéo (10)
 - 12 heures de lecture de musique ou 7 heures de lecture vidéo (7)
 6. Équipement encodeur & décodeur Audio / Vidéo
 7. Technologie d'accélérateur 3D
 8. Microphone invisible intégré
 9. Capacité Mini-HDMI 1080 HD
 10. Tactile multipoint
 11. Écran large 4:3 haute résolution à cristaux liquides 1024 X 768 (10)
Écran large 4:3 haute résolution à cristaux liquides 800 X 600(7)
 12. Haut-parleurs stéréo à doubles canaux (10)
 13. Fente d'expansion MicroSD (32 Go maxi.)
 14. Mémoire interne du système : DDR2 512 Mo
 15. Wifi & Bluetooth intégrés
 16. Casque stéréo 3,5 mm
- A. Carte SIM 3G optionnelle
B. GPS optionnel intégré

SERVICE CONSOMMATEUR

Vous pouvez contacter le service consommateur de Ricatech si vous avez une question ou un problème avec votre produit Ricatech. Vous pouvez nous contacter par téléphone ou par email.

Email

Pour une assistance par email, veuillez nous écrire à l'adresse support@ricatech.com. Assurez-vous de bien nous communiquer le numéro de modèle et le numéro de série du produit, vos nom et adresse ainsi qu'une description claire de votre problème ou votre question.

Téléphone

Pour contacter le service consommateur par téléphone, composez le +32 3 3265694. Un membre de notre personnel se tiendra à votre service.

Pour toutes les procédures, rendez vous sur le site web de Ricatech : www.ricatech.com

SERVICE CONSOMMATEUR

Vous pouvez contacter le service consommateur de Ricatech si vous avez une question ou un problème avec votre produit Ricatech. Vous pouvez nous contacter par téléphone ou par email.

Email

Pour une assistance par email, veuillez nous écrire à l'adresse support@ricatech.com. Assurez-vous de bien nous communiquer le numéro de modèle et le numéro de série du produit, vos nom et adresse ainsi qu'une description claire de votre problème ou votre question.

Téléphone

Pour contacter le service consommateur par téléphone, composez le +32 3 3265694. Un membre de notre personnel se tiendra à votre service.

Pour toutes les procédures, rendez vous sur le site web de Ricatech : www.ricatech.com

BEDIENUNGSANLEITUNG

Abschnitt 1: Erste Schritte

Diese Bedienungsanleitung verstehen

Spezieller Text

Hinweissymbol-Vereinbarungen

Akku

Akkuanzeige

Den Akku aufladen

Ihr Gerät ein- und ausschalten

Speicherkarte

Eine Speicherkarte einsetzen

Eine Speicherkarte entfernen

HDMI

Die HDMI-Verbindung mit einer Bildschirmanzeige herstellen

Die HDMI-Verbindung abtrennen

Ihr Gerät zurücksetzen

Die Werkseinstellungen Ihres Gerätes wiederherstellen

Abschnitt 2: Ihr Gerät verstehen

Vorderansicht

Seitenansichten

Rückansicht

Taskleisten-Ansicht

Android-Benutzerhandbuch

Besondere Gerätemerkmale und technische Details

Abschnitt 1: Erste Schritte

Diese Bedienungsanleitung verstehen

Diese Bedienungsanleitung berücksichtigt die besonderen Merkmale Ihres Gerätes.

Spezieller Text

In dieser Bedienungsanleitung finden Sie Text, der vom restlichen Text speziell hervorgehoben ist. Diese speziellen Texterhebungen sind dafür gedacht, Ihre Aufmerksamkeit zu erregen, wichtige Informationen zu betonen, Begriffe zu definieren usw.

Tipps : Die Alternative liefert mehr Anregung.

Wichtig : Sie sollten die wichtigen Informationen dahingehend berücksichtigen, dass sie das Leistungsverhalten des Gerätes beeinflussen können.

Warnung : Berücksichtigen Sie auch die Informationen zur Vermeidung der Beschädigung Ihres Gerätes, des Datenverlustes oder der Beeinträchtigung der Funktionalität Ihres Gerätes.

Hinweissymbol-Vereinbarungen

Diese Bedienungsanleitung liefert Ihnen die notwendigen Informationen, wie Sie Ihr Gerät bedienen. Um sie so einfach wie möglich nachvollziehen zu können, verwendet diese Bedienungsanleitung das Pfeilsymbol, um Bedienschritte anzuzeigen.

 Die Pfeile repräsentieren die Reihenfolge der Schritte, die in der Reihenfolge ihres Auftauchens auszuführen sind.

Akku

Ihr Gerät ist mit einem wiederaufladbaren Lithiumionenpolymer-Akku ausgestattet. Zum Lieferumfang des Gerätes gehört ein Wechselstromadapter-Ladegerät, um den Akku wiederaufzuladen.

Wichtig : Der Akku ist eventuell teilweise aufgeladen. Vor der erstmaligen Verwendung Ihres Gerätes müssen sie den Akku vollständig aufladen.

Nach dem ersten vollständigen Aufladen können Sie das Gerät benutzen, während es aufgeladen wird

Warnung : Um eine Beschädigung Ihres Gerätes zu vermeiden, benutzen Sie nur den mitgelieferten Ladeadapter. Die Verwendung anderer, nichtzugelassener Ladegeräte kann Ihre Garantie zunichtemachen und Beschädigungen verursachen.

Akkuanzeige

Die Statusleiste Ihres Gerätes enthält ein Akkusymbol (🔋)

Wenn die Akkuleistung auf weniger als 15% gefallen ist, werden Sie von Ihrem Gerät aufgefordert, den Akku aufzuladen. Wenn Sie das Gerät weiterverwenden, ohne Ihren Akku aufzuladen, schaltet sich das Gerät ab.

Den Akku aufladen

Sie können Ihr Gerät an jeder standardmäßigen Wechselstrom-Steckdose aufladen.

Warnung: Um eine Beschädigung Ihres Gerätes zu vermeiden, benutzen Sie nur den mitgelieferten Ladeadapter. Die Verwendung anderer, nichtzugelassener Ladegeräte kann Ihre Garantie zunichtemachen und Beschädigungen verursachen.

1. Verbinden Sie den mitgelieferten Wechselstromadapter mit dem Ladestecker Ihres Gerätes.

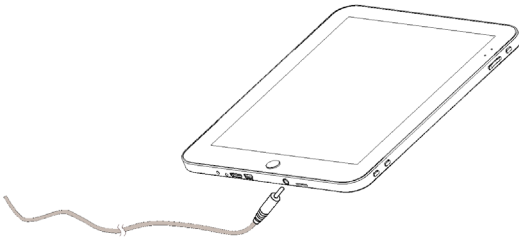

2. Stecken Sie das andere Ende des Wechselstromadapters in eine standardmäßige Wechselstrom-Steckdose.

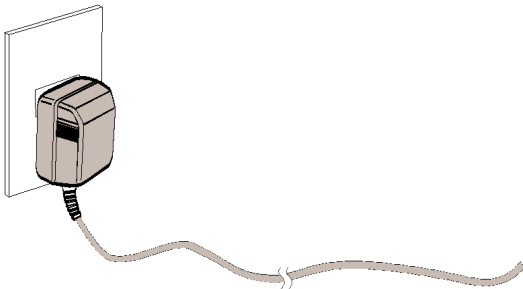

3. Wenn das Aufladen beendet ist, trennen Sie den Wechselstromadapter von der Steckdose und von Ihrem Gerät ab.

Ihr Gerät ein- und ausschalten

Ihr Gerät einschalten

Drücken und halten Sie die Power/Standby-Taste ().

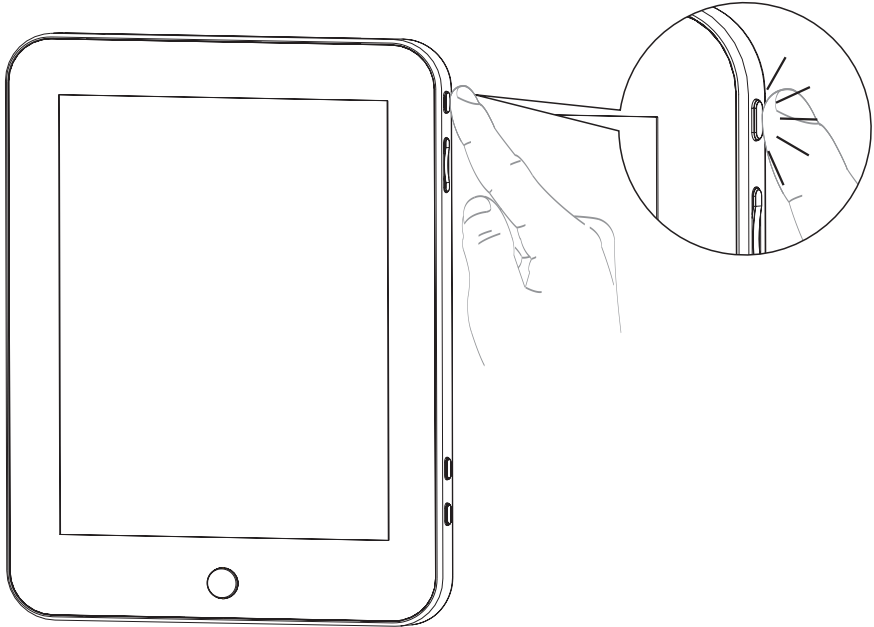

Ihr Gerät ausschalten

1. Drücken und halten Sie die Power/Standby-Taste
2. Wenn auf dem Bildschirm die Eingabeaufforderung erscheint, können Sie die Stromversorgung ausschalten.

Speicherkarte

Ihre Gerät unterstützt externe herausnehmbare MicroSD-TM oder MicroSDHC-Speicherkarten. Sie werden verwendet, um Musik, Bilder, Videos, Dokumente und andere Dateien zu speichern.

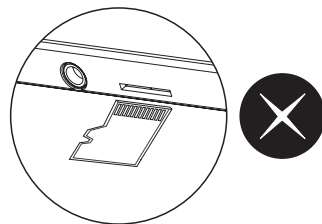
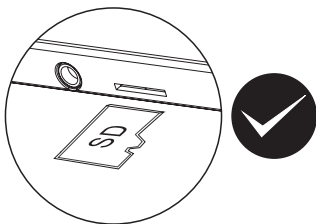
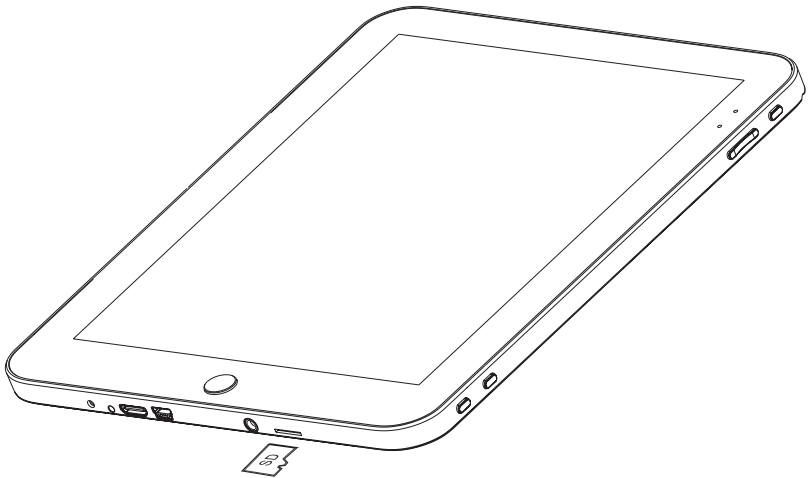

Eine Speicherkarte einsetzen

1. Entriegeln Sie die Speicherkartenhalterung im Speicherkartenfach, um das Fach aufnahmebereit zu machen.
2. Schieben Sie die Speicherkarte mit zur Rückseite des Gerätes gerichteten Metallkontakten vorsichtig und behutsam in den Schacht hinein.

Tipps : Sie brauchen das Gerät nicht auszuschalten, um eine Speicherkarte einzusetzen.

Warnung : Falsches Einsetzen der Speicherkarte kann sowohl die Speicherkarte als auch das Gerät beschädigen.

Eine Speicherkarte entfernen

1. Drücken Sie im Startbildschirm die Menütaste
 ➡ Einstellungen ➡ SD-Karte und Speichergerät
 ➡ SD-Karte auswerfen.
2. Drücken Sie behutsam auf die Speicherkarte, um sie aus dem Fach auszuwerfen.
3. Verriegeln Sie die Speicherkartenhalterung wieder.

Warnung: Die Speicherkarte zu entnehmen, ohne sie vorher abzumelden, kann sowohl die Speicherkarte als auch Ihr Gerät beschädigen.

HDMI

Sie können Ihr Gerät über den HDMI-Anschluss mit anderen Bildschirmanzeigen wie zum Beispiel TV-Geräten oder Monitoren verbinden.

Wichtig : Um Ihr Gerät mit einer externen Bildschirmanzeige verbinden zu können, muss diese Bildschirmanzeige HDMI als Eingang akzeptieren. Für weiterführende Informationen Bitte beachten Sie das Benutzerhandbuch Ihrer Bildschirmanzeige.

Die HDMI-Verbindung zu einer Bildschirmanzeige herstellen

1. Verbinden Sie das HDMI-Kabel mit dem Mini-HDMI-Anschluss Ihres Gerätes.

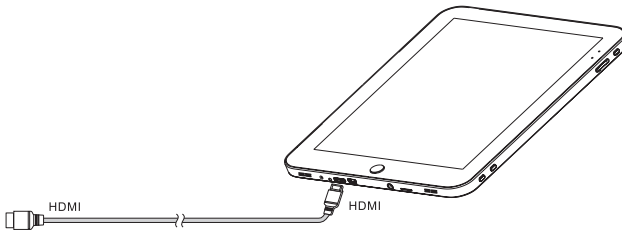

2. Schließen Sie das andere Ende des Kabels an den HDMI-Anschluss Ihrer Bildschirmanzeige an.

Die HDMI-Verbindung abtrennen

1. Ziehen Sie das HDMI-Kabel von Ihrer Bildschirmanzeige ab.
2. Ziehen Sie das HDMI-Kabel von Ihrem Gerät ab.

Ihr Gerät zurücksetzen

Ihr Gerät verfügt über eine verborgene Reset-Taste, um sie unter bestimmten extremen Umständen verwenden zu können.

Um Ihr Gerät zurückzusetzen, nehmen Sie einen Stift und drücken Sie 1 Sekunde lang die Reset-Taste, nach dem Loslassen wird das Gerät zurückgesetzt

Wichtig : Das Zurücksetzen Ihres Gerätes löscht nicht die Daten oder Einstellungen, die aktuell im Gerät oder auf der Speicherkarte gespeichert sind.

Die Werkseinstellungen Ihres Gerätes wiederherstellen

Sie können die Werkseinstellungen Ihres Gerätes wiederherstellen, falls Sie das Gerät nicht erfolgreich in Betrieb nehmen können.

1. Drücken und halten Sie die Power/Standby-Taste () und gleichzeitig die VOL+-Taste .
2. Drücken Sie die VOL--Taste zur Bestätigung zweimal, die Werkseinstellungen werden wiederhergestellt.

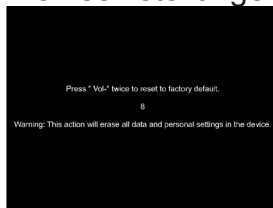

WARNUNG : Durch die Wiederherstellung der Werkseinstellungen werden alle Ihre Daten, Einstellungen, Dateien und Geräteanwendungen gelöscht. Dieser Bedienschritt wird nur erfahrenen Anwendern empfohlen.

TIPPS : Bevor Sie versuchen, die Werkseinstellungen wiederherzustellen, versuchen Sie, das Gerät mithilfe der verborgenen Reset-Taste zurückzusetzen (siehe Ihr Gerät zurücksetzen).

Abschnitt 2: Ihr Gerät verstehen

Vorderansicht

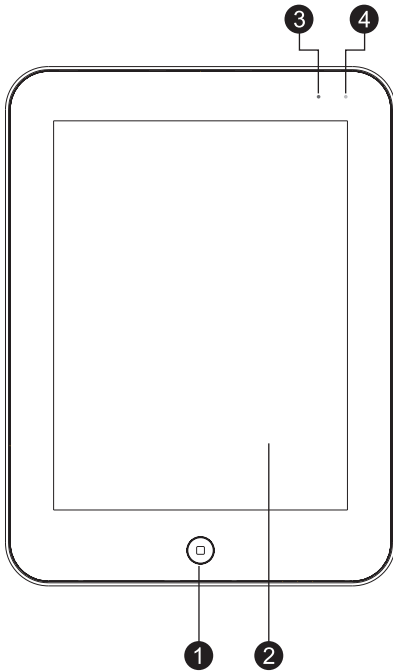

10 "

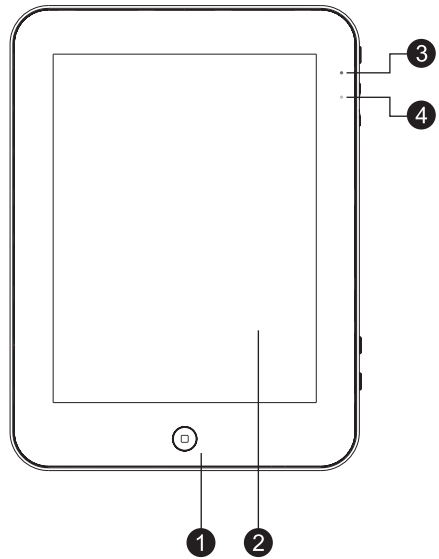

7 "

1. Startbildschirm
2. Touchscreen
3. LED-Stromanzeige
4. LED-Ladeanzeige

Seitenansichten



1. Power
2. Vol+ / Vol-
3. Menü
4. Rückseite
5. Stromeingangsbuchse
6. Reset
7. Mini-HDMI-Ausgangsbuchse
8. Mini-USB-Anschluss
9. Kopfhörerbuchse
10. MicroSD-Steckplatz
11. Mikrofon

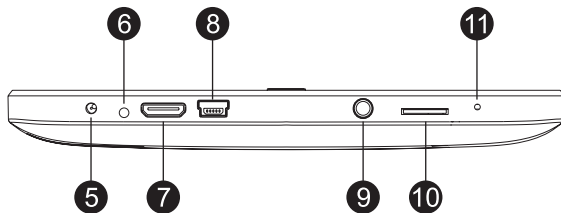

RückansichtTaskleisten-Ansicht

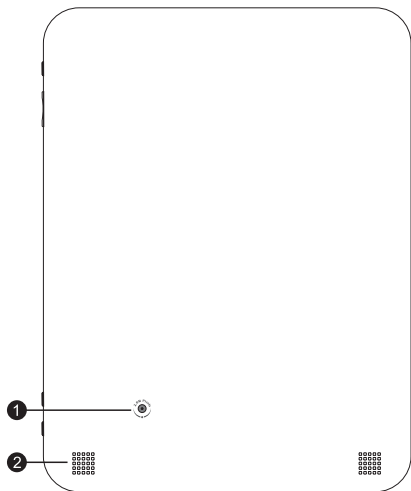

10 "

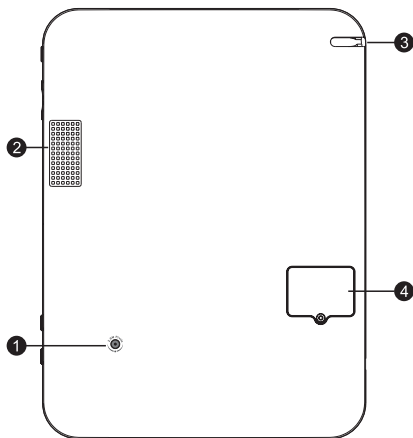

7 "

1. Kamera
2. Lautsprecher
3. Stift
4. 3G SIM-Karte (optional)

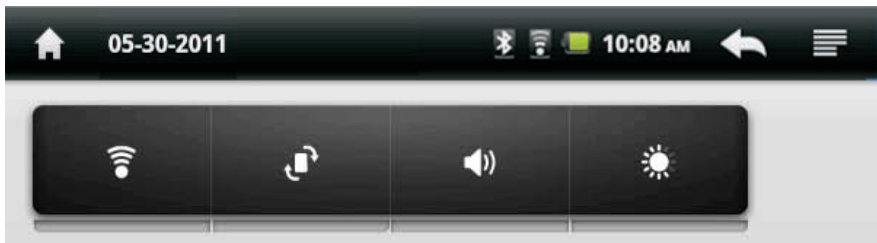
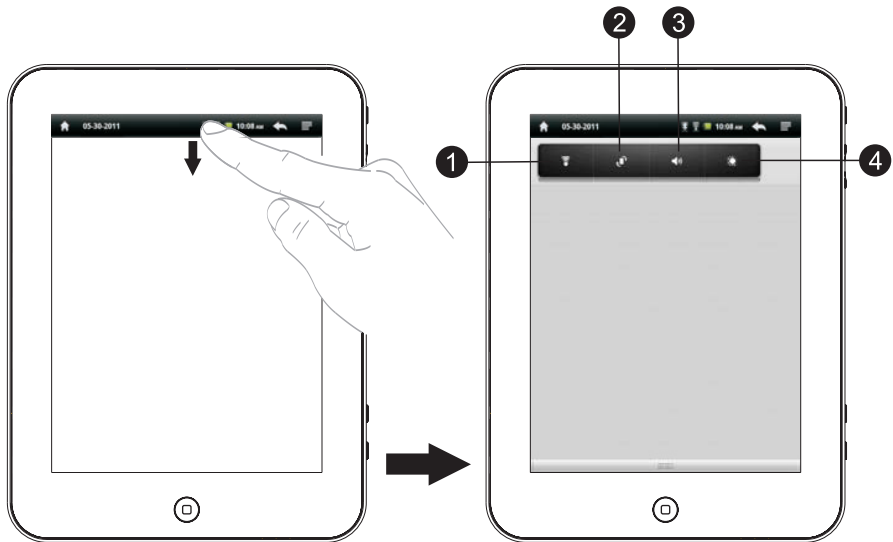

1. Wi-Fi EIN/AUS
2. Drehverschluss
3. Ton aus außer Medien & Alarme
4. Helligkeitsregler

Besondere Gerätemerkmale und technische Details

1. ARM Cortex-A9 1GHz-Prozessor
 2. 2,0 Megapixel Beweg-/Standbildkamera
 3. Android 2.2
 4. Interner Speicher 4 GB
 5. 11 Stunden Musiklaufzeit oder 5 Stunden Videolaufzeit (10)
12 Stunden Musiklaufzeit oder 7 Stunden Videolaufzeit (7)
 6. Hardwaremäßiger Audio-/Video-Encoder & Decoder
 7. 3D-Beschleuniger-Technologie
 8. Integriertes unsichtbares Mikrofon
 9. Mini-HDMI 1080HD Erlebnis
 10. Multi-Touchscreen
 11. 4:3 Hochauflösender LCD-Bildschirm im Breitbildformat
1024 X 768 (10")
4:3 Hochauflösender LCD-Bildschirm im Breitbildformat
800 X 600 (7")
 12. Zweikanal-Stereolautsprecher (10")
 13. MicroSD-Steckplatz (maximal 32 GB)
 14. 512 MB systeminterner DDR2-Speicher
 15. Wi-Fi & Bluetooth integriert
 16. 3,5mm-Stereokopfhörer
- A. 3G SIM-Karte (optional)
B. Integriertes GPS (optional)

KUNDENBETREUUNG

Sollten Sie eine Frage haben oder ein Problem mit Ihrem Ricatech-Produkt auftauchen, können Sie den Ricatech-Kundenservice kontaktieren. Sie können uns per Telefon und E-Mail erreichen.

E-Mail

Senden Sie uns für die Kundenbetreuung per E-Mail bitte eine E-Mail an support@ricatech.com. Achten Sie bitte darauf, dass Sie Ihre Modellnummer und die Seriennummer des Produkts angeben, teilen Sie uns außerdem Ihren Namen & Ihre Adresse mit und beschreiben Sie Ihre Frage oder Problem deutlich.

Telefon

Für Kundenbetreuung per Telefon wählen Sie bitte +32 3 3265694. Ein Mitarbeiter aus unserem Serviceteam wird Ihnen gern behilflich sein.

Besuchen Sie für ein vollständiges Verfahren die Webseite von Ricatech unter: www.ricatech.com

MANUAL DE USUARIO

Sección 1: Primeros pasos

Para comprender éste manual de usuario

Texto especial

Convenciones sobre los iconos de instrucciones

Pila

Indicador de pila

Carga de la pila

Encendido y apagado de su dispositivo

Tarjeta de memoria

Instalación de una tarjeta de memoria

Extracción de una tarjeta de memoria

HDMI

Conexión del HDMI para la visualización

Desconexión del HDMI

Restaura su dispositivo

Restaura los ajustes de fábrica de su dispositivo

Sección 2: Entendimiento de su dispositivo

Vista frontal

Vistas laterales

Vista posterior

Vista del controlador de la bandeja del sistema

Guía para usuarios de Android

Características del dispositivo y detalles técnicos

Para comprender éste manual de usuario

Este manual de usuario sigue generalmente las características de su dispositivo.

Texto especial

En este manual de usuario encontrará texto que tiene un formato diferente del resto. Esos textos con un formato diferente pretenden atraer su atención, indicar información importante o definir términos y mucho más.

Consejos : Proporciona una sugerencia alternativa más adecuada.

Importante : Indica información importante que debe conocer acerca de lo que puede afectar el rendimiento de forma potencial.

Aviso : Llama su atención acerca de información para prevenir daños a su dispositivo, sus datos o su funcionalidad.

Convenciones sobre los iconos de instrucciones

Este manual de usuario contiene información sobre cómo usar su dispositivo. Para hacerlo fácil de seguir, este manual de usuario usará el símbolo flecha para representar pasos.

 Las flechas se refieren a la secuencia de pasos a seguir según su orden de aparición.

Pila

Su dispositivo funciona con una pila recargable de polímero de iones de litio. Se incluye con el dispositivo un cargador con adaptador para CA para recargar la pila.

Importante : La pila puede estar parcialmente cargada. Debe cargar por completo la pila antes de usar su dispositivo por primera vez.

Tras la primera carga completa, puede usar el dispositivo mientras se está cargando

Aviso : Para evitar daños en su dispositivo, use sólo el adaptador de carga aprobado. El uso de dispositivos de carga no aprobados puede invalidar su garantía y causar daños.

Indicador de pila

La barra de estado de su dispositivo consiste en un icono de pila () Cuando la carga de la pila es menor al 15%, su dispositivo le pedirá que cargue el dispositivo. Si continúa usando el dispositivo sin cargar la pila, el dispositivo se apagará.

Carga de la pila

Puede cargar su dispositivo en cualquier toma de corriente estándar de CA.

Aviso : Para evitar daños en su dispositivo, use sólo el adaptador de carga aprobado. El uso de dispositivos de carga no aprobados puede invalidar su garantía y causar daños.

1. Use el adaptador de CA proporcionado y conéctelo a la toma de corriente de su dispositivo.

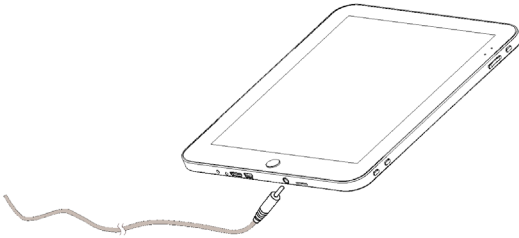

2. Enchufe el otro extremo del adaptador de CA en una toma de corriente estándar de CA.

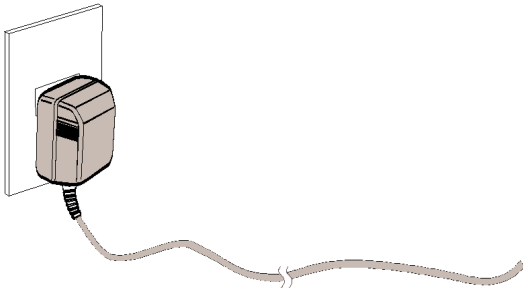

3. Cuando la carga se ha completado, desenchufe el adaptador de CA de la toma de corriente y desconéctelo de su dispositivo.

Encendido y apagado su dispositivo

Cómo encender su dispositivo

Presione y mantenga pulsada la tecla Power / Standby (Encendido / Espera) ().

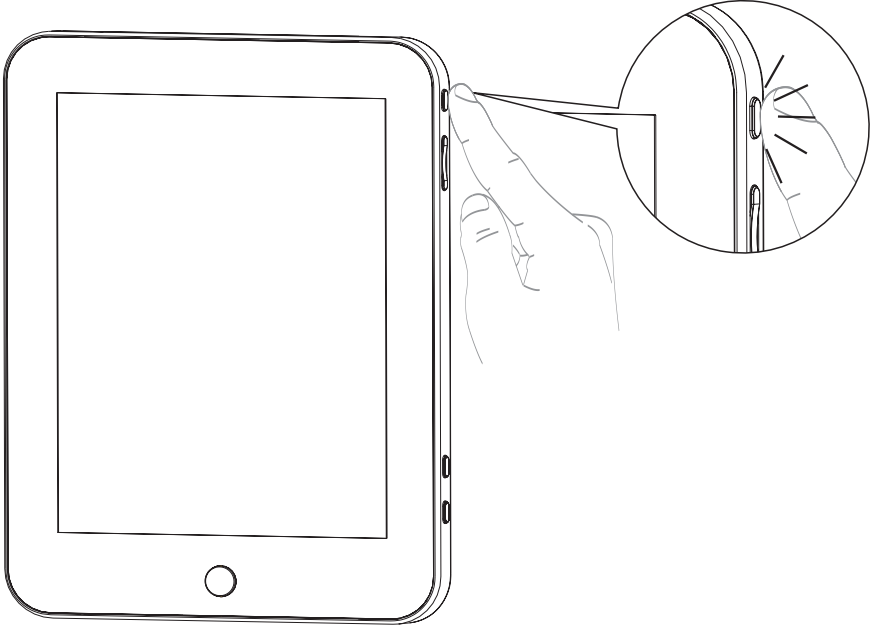

Cómo apagar su dispositivo

1. Presione y mantenga pulsada la tecla Power / Standby (Encendido / Espera)
2. Cuando lo indique la pantalla, toque Power off (Apagar).

Tarjeta de memoria

Su dispositivo es compatible con tarjetas de memoria extraíbles externas microSD™ o microSDHC. Se usan para guardar música, fotografías, vídeos, documentos y otros archivos.

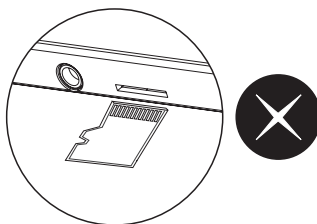
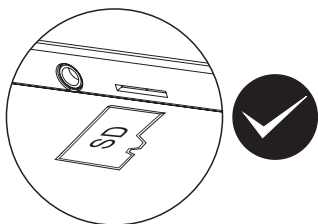
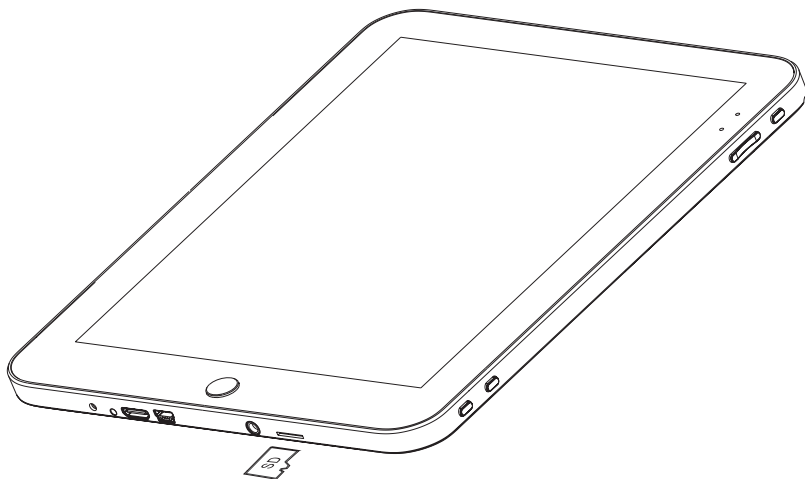

Instalación de una tarjeta de memoria

1. Quite el soporte para la tarjeta de memoria de la ranura de la tarjeta de memoria para poder utilizar la ranura.
2. Con los contactos de metal orientados hacia la parte posterior del dispositivo empuje con suavidad y cuidado la tarjeta de memoria en la ranura hasta que esté en su sitio.

Consejos : No necesita apagar el dispositivo para insertar una tarjeta de memoria.

Aviso : El insertar incorrectamente la tarjeta de memoria puede provocar potencialmente daños tanto a la tarjeta de memoria como al dispositivo.

Extracción de una tarjeta de memoria

1. Desde una pantalla de inicio, pulse la tecla de Menú
➡ Ajustes ➡ Tarjeta SD y dispositivo de almacenamiento
➡ Desmontar la tarjeta SD.
2. Presione suavemente la tarjeta de memoria para extraerla de la ranura.
3. Vuelva a colocar el soporte para la tarjeta de memoria.

Aviso : El quitar la tarjeta de memoria sin desmontarla primero puede ocasionar daños a la tarjeta de memoria y a su dispositivo.

HDMI

Puede conectar su dispositivo con otros dispositivos de visualización como por ejemplo, TV o monitores a través de una conexión HDMI.

Importante: Para conectar su dispositivo con un dispositivo externo para la visualización, necesita asegurarse de que su dispositivo externo acepta como fuente de entrada HDMI. Para más información por favor consulte el manual de usuario del dispositivo de visualización.

Conexión del HDMI para la visualización

1. Conecte el cable HDMI al conector Mini-HDMI de su dispositivo.

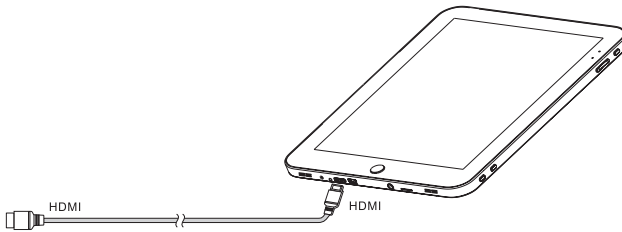

2. Conecte el otro extremo del cable al conector HDMI del dispositivo.

Desconexión del HDMI

1. Quite el cable HDMI de su dispositivo para la visualización
2. Quite el cable HDMI de su dispositivo

Restaura su dispositivo

Su dispositivo contiene un botón para la restauración oculto para que lo use en determinadas circunstancias extremas.

Para restaurar su dispositivo, coja un alfiler y pulse el botón de restauración durante 1 segundo y suéltelo para restaurar el dispositivo.

Importante : Restaurar su dispositivo no borrará ningún dato o ajuste actualmente guardado en el dispositivo o tarjeta de memoria.

Restaura su dispositivo a los ajustes de fábrica

Puede restaurar su dispositivo a los ajustes de fábrica en aquellas situaciones en las que no puede encender con éxito su dispositivo.

1. Presione y mantenga pulsada **la tecla Power / Standby** (⏻) **y Tecla VOL+** al mismo tiempo.
2. Presione la **Tecla VOL-** dos veces para confirmar y restaurar a los ajustes de fábrica.

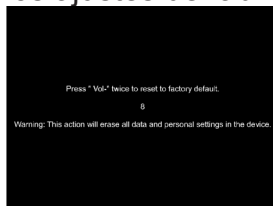

AVISO : Al llevar a cabo una restauración a los ajustes de fábrica, todos sus datos, ajustes, archivos y aplicaciones en el dispositivo serán borrados. Este procedimiento se recomienda solo para aquellos usuarios avanzados.

CONSEJOS : Antes de intentar llevar a cabo una restauración a los ajustes de fábrica de su dispositivo, intente restaurar su dispositivo usando el

Sección 2: Entendimiento de su dispositivo

Vista frontal

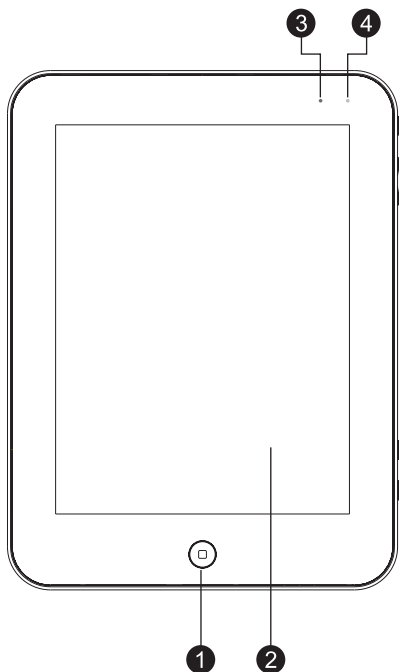

10 "

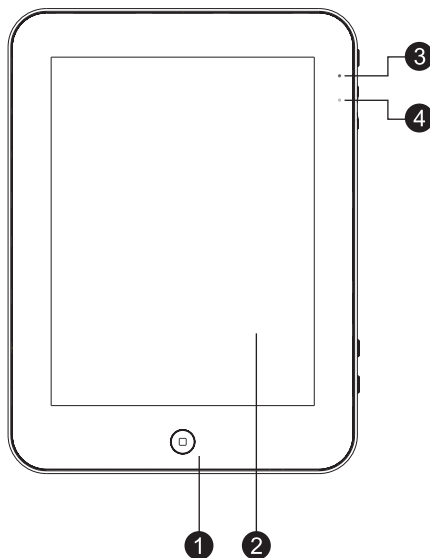

7 "

1. Inicio
2. Pantalla táctil
3. Indicador de energía LED
4. Indicador de carga LED

Vistas laterales

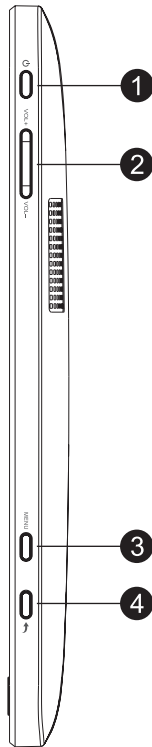

1. Energía
2. Vol+ / Vol-
3. Menú
4. Atrás
5. Enchufe de toma de corriente
6. Restaurar
7. Enchufe de salida Mini HDMI
8. Puerto Mini USB
9. Enchufe para auricular
10. Ranura para Micro SD
11. Micrófono

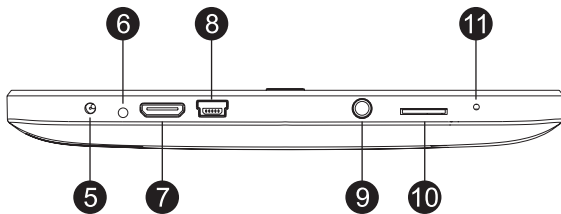

Vista posterior

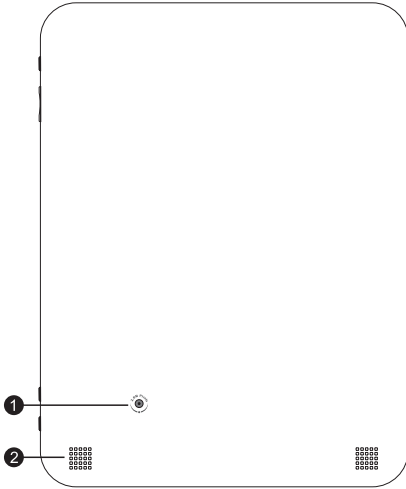

10 "

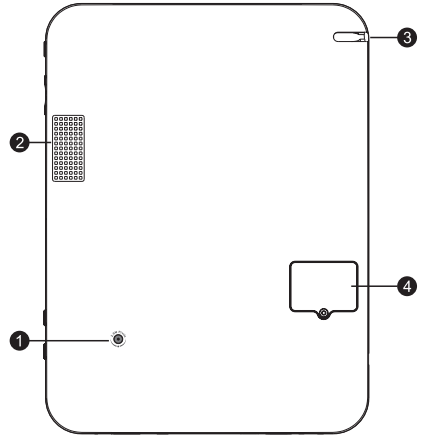

7 "

1. Cámara
2. Altavoz
3. Lápiz óptico
4. Tarjeta 3G SIM (opcional)

Vista del controlador de la bandeja del sistema

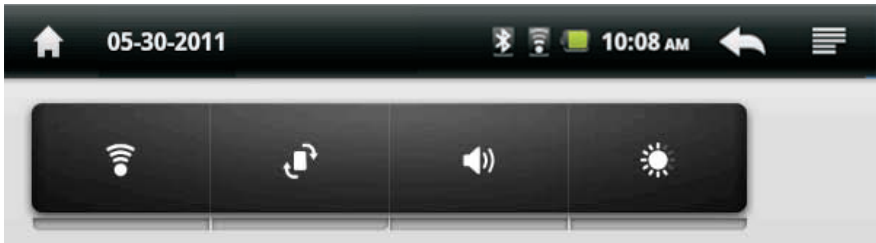
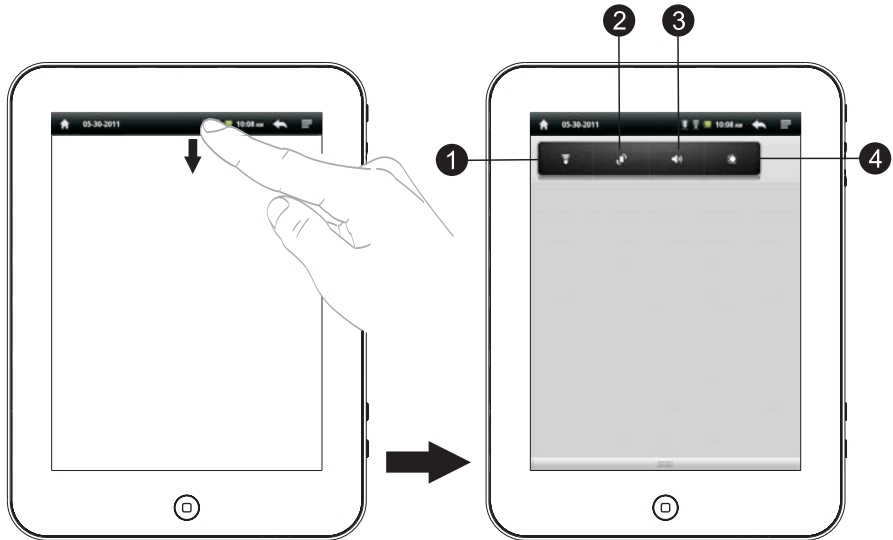

1. Wi-Fi ON/OFF
2. Bloqueo de rotación
3. Silencia todos los sonidos excepto alarmas & media
4. Control de brillo

Características del dispositivo y detalles técnicos

1. Procesador ARM Cortex-A9 1 GHz
 2. Cámara de 2,0 M Píxeles Movimiento / Imagen fija
 3. Android 2.2
 4. Almacenamiento Interno de 4 GB
 5. 11 Horas de reproducción de música ó 5 horas de reproducción de video (10)
 - 12 Horas de reproducción de música ó 7 horas de reproducción de video (7)
 6. Hardware para audio / codificador & decodificador de video
 7. Tecnología de aceleración en 3D
 8. Micrófono invisible integrado
 9. Experiencia Mini-HDMI 1080 HD
 10. Multi-táctil
 11. Pantalla ancha de alta resolución 4:3 LCD 1024 X 768 (10)
Pantalla ancha de alta resolución 4:3 LCD 800 X 600 (7)
 12. Altavoz de dos canales estéreo (10)
 13. Ranura de expansión MicroSD (32 GB Máx)
 14. Memoria Interna del sistema DDR2 512 MB
 15. Bluetooth & Wi-Fi integrados
 16. Auricular estéreo 3,5mm
- A. Tarjeta 3G SIM opcional
B. GPS integrado opcional

CUSTOMER SUPPORT

You can contact the Ricatech customer service when you have a question or a problem with your Ricatech product. You can contact us by telephone and email.

Email

For customer support by email, please send an email to support@ricatech.com. Please make sure that you mention the model number and serial number of the product, mention your name & address and describe your question or problem clearly.

Telephone

For customer support by telephone, please dial +32 3 3265694. One of our service staff will be ready to serve you.

For full procedure please visit the website of Ricatech at: www.ricatech.com

