

# OLYMPUS®

## DIGITAL VISION

### D-600L

### D-500L

#### ENGLISH

### Digital Camera Instructions

- Before using your camera, read this manual carefully to ensure correct use.
- We recommend that you take test shots to get accustomed to your camera before taking important photographs.

#### FRANÇAIS

### Mode d'emploi pour appareil photo numérique

- Avant d'utiliser votre appareil photo, nous vous prions de lire attentivement ce mode d'emploi, de manière à obtenir les meilleurs résultats possibles.
- Avant d'effectuer des prises de vues importantes, nous vous conseillons par ailleurs de faire quelques essais afin de vous familiariser avec le maniement de l'appareil photo.

#### ESPAÑOL

### Instrucciones para cámara digital

- Antes de usar su cámara lea este manual detalladamente para asegurar el uso correcto.
- Nosotros le recomendamos que tome fotografías de prueba para familiarizarse con su cámara antes de tomar fotografías importantes.

**E**

**CAUTION**  
RISK OF ELECTRIC SHOCK  
DO NOT OPEN



**CAUTION: TO REDUCE THE RISK OF ELECTRIC SHOCK, DO NOT REMOVE COVER (OR BACK) NO USER-SERVICEABLE PARTS INSIDE REFER SERVICING TO QUALIFIED OLYMPUS SERVICE PERSONNEL**



The lightning flash with the arrowhead symbol, within an equilateral triangle, is intended to alert the user to the presence of uninsulated “dangerous voltage” within the product’s enclosure that may be of sufficient magnitude to constitute a risk of electric shock to persons.



The exclamation point within an equilateral triangle is intended to alert the user to the presence of important operating and maintenance (servicing) instructions in the literature accompanying the product.

**WARNING:**

**TO REDUCE THE RISK OF FIRE OR SHOCK HAZARD, DO NOT EXPOSE THIS EQUIPMENT TO RAIN, ANY LIQUID OR MOISTURE.**

**F****ATTENTION**

Attention aux décharges électriques  
Ne pas ouvrir



**ATTENTION:** Pour prévenir tout risque de décharge électrique, ne pas ouvrir la partie avant ni le dos du boîtier de l'appareil photo. Aucun des composants se trouvant à l'intérieur ne peut être réparé par l'utilisateur. La réparation doit toujours être confiée à un personnel de dépannage qualifié.



Le symbole de l'éclair figurant dans un triangle est destiné à attirer l'attention de l'utilisateur sur la présence de "pièces sous tension" non isolées. Les tensions produites peuvent suffire à causer des décharges électriques dommageables aux personnes.



Le point d'exclamation représenté dans un triangle est destiné à attirer l'attention de l'utilisateur sur certains points importants concernant le maniement et l'entretien de l'appareil photo et figurant dans le mode d'emploi joint.

**AVERTISSEMENT:**

**POUR DES RAISONS DE SÉCURITÉ (INFLAMMATION SPONTANÉE OU DÉCHARGE ÉLECTRIQUE), NE JAMAIS EXPOSER CET APPAREIL À LA PLUIE, À DES LIQUIDES NI À L'HUMIDITÉ.**

**S****PRECAUCION**

PELIGRO DE CHOQUE ELECTRICO  
NO ABRA



**PRECAUCION:** PARA REDUCIR EL RIESGO DE CHOQUE ELECTRICO, NO ABRA LA CUBIERTA (O PARTE TRASERA) EN EL INTERIOR NO HAY COMPONENTES QUE EL USUARIO PUEDA REPARAR REFIERA LA REPARACION A PERSONAL DE SERVICIO ESPECIALIZADO.



El símbolo de relámpago con una flecha dentro en un triángulo equilátero indica que el usuario debe tomar precauciones ya que hay "voltaje peligroso" no aislado dentro de la caja del producto, suficientemente poderoso como para ser un riesgo de choque eléctrico para las personas.



El signo de exclamación inscrito en un triángulo equilátero indica que el usuario debe tomar precauciones debido a la existencia de importantes instrucciones para la operación y mantenimiento (servicio) incluidas en la literatura que se incluye con el producto.

**ADVERTENCIA:**

**PARA REDUCIR EL RIESGO DE INCENDIO O CHOQUES ELECTRICOS, NO EXPONGA ESTE EQUIPO A LA LLUVIA, CUALQUIER LIQUIDO O A LA HUMEDAD.**

## E

---

### IMPORTANT SAFETY INSTRUCTIONS

1. **Read Instructions** — All the safety and operating instructions should be read before the product is operated.
2. **Retain Instructions** — The safety and operating instructions should be retained for future reference.
3. **Heed Warnings** — All warnings on the product and in the operating instructions should be adhered to.
4. **Follow Instructions** — All operating and use instructions should be followed.
5. **Cleaning** — Unplug this product from the wall outlet before cleaning. Do not use liquid cleaners or aerosol cleaners. Use a damp cloth for cleaning.
6. **Attachments** — Attachments not recommended by the product manufacturer may be hazardous and/or cause damage to the product. Do not use these attachments.
7. **Water and Moisture** — Do not use this product near water — for example, near a bath tub, kitchen sink, or laundry tub, in a wet basement, near a swimming pool or rain.
8. **Accessories** — Do not place this product on an unstable stand, tripod, bracket, table, or cart. The product may fall, causing serious injury to a child or adult, and serious damage to the product. Use only with a tripod, stand, or bracket. Any mounting of the product should follow the manufacturer's instructions, and should use a mounting accessory recommended by the manufacturer.

**F**

## CONSIGNES DE SÉCURITÉ IMPORTANTES

1. **Lire impérativement le mode d'emploi** – Avant d'utiliser l'appareil, lire attentivement toutes les consignes de sécurité ainsi que le mode d'emploi.
2. **Conserver impérativement le mode d'emploi** – Conservez ce mode d'emploi afin de pouvoir vous y reporter ultérieurement.
3. **Tenir impérativement compte des avertissements** – Veuillez tenir compte de l'ensemble des avertissements figurant sur l'appareil et dans le mode d'emploi.
4. **Se conformer strictement au mode d'emploi** – Se conformer à toutes les consignes de sécurité et instructions d'emploi.
5. **Nettoyage** – Avant de nettoyer l'appareil, retirer l'adaptateur secteur.
6. **Appareils périphériques** – Des accessoires non recommandés par le fabricant du produit peuvent être dangereux et/ou causer des dommages au produit. Ne pas utiliser ces accessoires.
7. **Eau et humidité** – Ne pas utiliser l'appareil dans un environnement humide : baignoire, lavabo, évier ou buanderie, ou encore dans une cave, près d'une piscine ou sous la pluie.
8. **Accessoires** – Ne pas placer cet appareil sur un support, un pied, une table ou un chariot instables. Il pourrait en effet tomber et causer de graves dommages à des enfants ou à des adultes, ou encore subir lui-même d'importants dégâts. Pour fixer l'appareil à un support, se conformer strictement aux instructions du fabricant et utiliser un accessoire de fixation recommandé.

**S**

## INSTRUCCIONES IMPORTANTES DE SEGURIDAD

1. **Lea las instrucciones:** Todas las instrucciones de seguridad y de operación deben ser leídas antes de emplear el producto.
2. **Conserve las instrucciones:** Las instrucciones de seguridad y de operación deben ser conservadas para referencia futura.
3. **Cumpla con las advertencias:** Se debe cumplir con todas las advertencias sobre el producto y en las instrucciones de operación.
4. **Siga las instrucciones:** Es necesario seguir todas las instrucciones operativas y de uso.
5. **Limpieza:** Desenchufe el producto del tomacorriente antes de limpiarlo. No emplee líquidos o aerosoles de limpieza. Emplee un paño húmedo para limpiarlo.
6. **Accesorios:** Los accesorios no recomendados por el fabricante del producto pueden ser peligrosos y/o causar daños al producto. No emplee estos accesorios.
7. **Agua y humedad:** No use este producto cerca del agua, por ejemplo: cerca de bañeras, recipientes para lavar, piletas de la cocina o para lavar; en un sótano húmedo o cerca de una piscina o lluvia.
8. **Accesorios:** No coloque este producto sobre un soporte, trípode, montante, mesa o carro inestable. El producto puede caerse causando lesiones graves a los niños o adultos y graves daños en el producto. Emplee un trípode, soporte, o montante exclusivamente. Cualquier tipo de montaje del producto debe cumplir con las instrucciones del fabricante y deberá tener un accesorio de montaje recomendado por el fabricante.

## E

---

9. **Power Sources** — This product should be operated only from the type of power source indicated on the label. If you are not sure of the type of power supply to your home, consult your product dealer or local power company. For products intended to operate from battery power, or other sources, refer to the operating instructions.
10. **Grounding or Polarization** — This product, when used with an optional AC adapter, may be equipped with a polarized alternating-current line plug (a plug having one blade wider than the other). This plug will fit into the power outlet only one way. This is a safety feature. If you are unable to insert the plug fully into the outlet, try reversing the plug. If the plug should still fail to fit, contact your electrician to replace your obsolete outlet.
11. **Power-Cord Protection** — Power-supply cords should be routed so that they are not likely to be walked on or pinched by items placed upon or against them, paying particular attention to cords at plugs, convenience receptacles, and the point where they exit from the product.
12. **Lightning** — For added protection for this product when used with an optional AC adapter during a lightning storm, or when it is left unattended and unused for long periods of time, unplug it from the wall outlet and disconnect the antenna or cable system. This will prevent damage to the product due to lightning and power-line surges.

**F**

9. **Alimentation** – Cet appareil doit uniquement fonctionner sur le voltage indiqué par l'autocollant fixé sur l'appareil. En cas d'incertitude sur la tension du secteur de votre lieu de résidence, veuillez consulter votre revendeur ou la compagnie d'électricité locale. Pour ce qui est des appareils destinés à fonctionner sur piles ou autres sources d'énergie, veuillez vous reporter au mode d'emploi.
10. **Mise à la terre et polarisation** – Certains appareils de cette série sont équipés d'une fiche de raccordement pour courant alternatif (fiche dont l'un des contacts est plus large que l'autre). Pour des raisons de sécurité, cette fiche ne peut être enfoncée dans la prise de secteur que dans une position donnée. Au cas où il ne serait pas possible d'insérer complètement la fiche dans la prise de secteur, retourner la fiche. S'il n'est toujours pas possible de l'enfoncer, faire changer la prise de secteur par un électricien.
11. **Protection du cordon d'alimentation** – Le cordon d'alimentation doit être placé de manière à éviter que l'on marche dessus ou qu'il soit coincé par des objets placés sur ou contre le cordon. On veillera notamment à un placement correct du cordon au voisinage des fiches, des prises de secteur, ainsi qu'à la périphérie de la sortie du cordon de l'appareil.
12. **Protection contre la foudre** – Pour mieux protéger l'appareil contre la foudre lorsqu'il est utilisé avec un adaptateur secteur optionnel, ou encore lorsqu'il n'est pas utilisé durant un certain temps, retirer l'adaptateur secteur et débrancher l'antenne ou le raccordement câblé.

**S**

9. **Fuentes de alimentación:** Este producto debe ser empleado con el tipo de fuente de alimentación indicado en el rótulo exclusivamente. Si usted no está seguro del tipo de suministro de alimentación de su hogar, consulte con el agente del producto o con la compañía eléctrica local. Para productos diseñados para funcionar con alimentación de pilas u otras fuentes, refiérase a las instrucciones operativas.
10. **Conexión a masa o polarización:** Este producto puede estar equipado con un enchufe de corriente alterna polarizado (un enchufe que tiene una clavija más ancha que la otra). Este enchufe entrará en el tomacorriente de una sola manera. Esta es una característica para seguridad. Si usted no puede insertar el enchufe completamente en el tomacorriente, intente invertirlo. Si el enchufe no entra, entre en contacto con un electricista para reemplazar el tomacorriente obsoleto.
11. **Protección del cordón de alimentación:** Los cordones de alimentación deben ser tendidos de tal manera que no se camine sobre los mismos ni que queden pellizcados por objetos colocados sobre o contra ellos, prestando particular atención a los cordones con enchufes, tomacorrientes de conveniencia y el punto dónde salen del producto.
12. **Rayos:** Para protección adicional de este producto cuando se emplea con un adaptador opcional de CA, durante una tormenta de rayos, o cuando se deja desatendido o sin usar durante largo tiempo, desenchúfelo del tomacorriente y desconecte la antena o el sistema de cable. Esto evitará daños en el producto producidos por rayos o aumentos súbitos de voltaje en la línea de alimentación.

## E

---

13. **Overloading** — Do not overload wall outlets, extension cords, or integral convenience receptacles as this can result in a risk of fire or electric shock.
14. **Object and Liquid Entry** — Never push objects of any kind into this product through openings as they may touch dangerous voltage points or short-out parts that could result in a fire or electric shock. Never spill liquid of any kind on the product.
15. **Servicing** — Do not attempt to service this product yourself as opening or removing covers may expose you to dangerous voltage or other hazards. Refer all servicing to qualified service personnel.
16. **Damage Requiring Service** — If using the optional AC adapter, unplug this product from the wall outlet and refer servicing to qualified service personnel under the following conditions:
  - a) If liquid has been spilled, or objects have fallen into the product.
  - b) If the product has been exposed to rain or water.
  - c) If the product does not operate normally by following the operating instructions. Adjust only those controls that are covered by the operating instructions as an improper adjustment of other controls may result in damage and will often require extensive work by a qualified technician to restore the product to its normal operation.
  - d) If the product has been dropped or damaged in any way.



**F**

13. **Surcharge** – Afin de prévenir les risques d'incendie ou de décharges électriques, ne jamais surcharger les fiches de secteur, les prolongateurs ou les prises de secteur intégrées.
14. **Introduction d'objets ou de liquides dans l'appareil** – Ne jamais introduire d'objets quelconques dans les ouvertures de l'appareil du fait qu'ils pourraient toucher des pièces sous tension ou provoquer un court-circuit susceptible de mettre le feu à l'appareil ou de produire une décharge électrique. Ne jamais verser ni vaporiser sur l'appareil un liquide quelconque.
15. **Entretien** – Ne jamais tenter de réparer l'appareil soi-même en raison des pièces sous tension qui se trouvent à découvert lorsque l'on ouvre ou retire les panneaux de protection et des autres risques éventuels. La réparation doit toujours être confiée à un personnel qualifié.
16. **Dommages nécessitant une réparation** – En cas d'utilisation d'un adaptateur secteur optionnel, retirer la fiche de la prise murale et s'adresser à un personnel qualifié dans les cas suivants:
  - a) Lorsqu'un liquide ou des objets quelconques ont pénétré dans l'appareil.
  - b) Lorsque l'appareil a été exposé à la pluie ou à l'eau.
  - c) Si l'appareil ne fonctionne pas normalement malgré le respect intégral des instructions d'emploi. Sélectionner uniquement des réglages indiqués dans le mode d'emploi. Des réglages autres que ceux indiqués sont susceptibles de provoquer des dommages nécessitant une longue réparation par un technicien pour que l'appareil puisse fonctionner de nouveau normalement.
  - d) Lorsque l'appareil est tombé ou a été endommagé de quelque autre manière.

**S**

13. **Sobrecarga:** No sobrecargue los tomacorrientes, cordones de extensión, o los tomacorrientes integrales de conveniencia ya que ello puede producir riesgo de incendio o de choques eléctricos.
14. **Entrada de objetos o líquido:** Nunca deje caer objetos de ningún tipo dentro de este producto a través de las aberturas ya que pueden entrar en contacto con puntos de voltaje peligroso o cortocircuitar componentes lo cual puede resultar en riesgo de incendio o choques eléctricos. Nunca derrame líquidos de ningún tipo sobre el producto.
15. **Reparación:** No intente reparar este producto por sí mismo ya que el abrir o extraer cubiertas puede exponerle a voltajes peligrosos u otros riesgos. Refiera la reparación a personal de servicio cualificado.
16. **Daños que requieren reparación:** Cuando emplea el adaptador opcional de CA, desenchufe este producto del tomacorriente y refiera la reparación a personal de servicio cualificado bajo las siguientes condiciones:
  - a) Si se ha derramado líquido o han caído objetos dentro del producto.
  - b) Si el producto ha sido expuesto a la lluvia o al agua.
  - c) Si el producto no funciona normalmente aunque se cumplan con las instrucciones operativas. Ajuste sólo los controles que están cubiertos por las instrucciones operativas ya que el ajuste incorrecto de otros controles puede resultar en daños que frecuentemente requieren una reparación extensa por parte de un técnico cualificado para devolver el producto a su funcionamiento normal.
  - d) Si se ha dejado caer el producto o si está dañado de cualquier manera.

## E

---

- e) When the product exhibits a distinct change in performance — this indicates a need for service.
- 17. Replacement Parts** — When replacement parts are required, be sure the service technician has used replacement parts specified by the manufacturer or which have the same characteristics as the original part. Unauthorized substitutions may result in fire, electric shock, or other hazards.
- 18. Safety Check** — Upon completion of any service or repairs to this product, ask the service technician to perform safety checks to determine that the product is in proper operating condition.
- 19. Heat** — The product should be situated away from heat sources such as radiators, heat registers, stoves, or other products (including amplifiers) that produce heat.

### **Radio and Television Interference**

Change or modifications not expressly approved by the manufacturer may void the user's authority to operate this equipment. This equipment has been tested and found to comply with the limits for Class B digital device, pursuant to Part 15 of the FCC Rules. These limits are designed to provide reasonable protection against harmful interference in a residential installation. This equipment generates, uses, and can radiate radio frequency energy and, if not installed and used in accordance with the instructions, may cause harmful interference to radio communications.

**F**

- e) Lorsque l'appareil présente des performances visiblement inégales, ce qui indique qu'une réparation est nécessaire.
- 17. Pièces de rechange** – S'il est nécessaire de changer des pièces, s'assurer que le technicien chargé de la réparation utilise bien les pièces de rechange mentionnées par le fabricant ou des pièces de qualité équivalente. Les pièces autres que celles recommandées sont susceptibles de mettre le feu à l'appareil ou de provoquer des décharges électriques ou autres risques.
- 18. Contrôle de sécurité** – A la suite d'une opération d'entretien ou d'une réparation, demander au technicien-dépanneur de procéder à un contrôle de sécurité de manière à s'assurer que l'appareil fonctionne de nouveau parfaitement.
- 19. Chaleur** – Tenir l'appareil éloigné de toute source calorifique comme les radiateurs, accumulateurs de chaleur, poêles ou autres appareils (amplificateurs inclus) générateurs de chaleur.

**Interférences radio et télévision**

Toute modification qui ne serait pas expressément autorisée par le fabricant peut annuler la permission accordée à l'utilisateur de se servir de ce matériel. Cet appareil, qui a fait l'objet de divers essais, est conforme aux directives de la catégorie 8 des appareils numériques, venant à la suite des directives FCC. Ces directives ont été élaborées dans le but d'offrir une protection suffisante contre les effets nuisibles dans les zones d'habitation. Cet appareil génère pour son fonctionnement des champs électromagnétiques qu'il est également susceptible d'irradier. Raccordé ou utilisé dans des conditions non conformes au mode d'emploi, cet appareil peut constituer un risque pour la santé.

**S**

- e) Cuando el producto presenta cambios notables en las prestaciones, lo cual indica la necesidad de reparación.
- 17. Reemplazo de componentes:** Cuando sea necesario reemplazar componentes asegúrese de que el técnico de servicio emplee los componentes de reemplazo especificados por el fabricante o que tengan las mismas características que el componente original. Las substituciones no autorizadas pueden resultar en incendios, choques eléctricos y otros peligros.
- 18. Comprobaciones de seguridad:** En el momento de terminar cualquier servicio o reparación de este producto, solicítele al técnico de servicio que efectúe las comprobaciones de seguridad para determinar que el producto está en condiciones correctas de funcionamiento.
- 19. Calor:** El producto debe ser colocado lejos de fuentes de calor tales como radiadores, orificios por los que sale calor, calentadores u otros productos (incluyendo amplificadores) que produzcan calor.

**Interferencia de radio y televisión**

Los cambios o modificaciones que no están expresamente aprobadas por el fabricante pueden anular la autoridad del usuario para operar este equipo. Este equipo ha sido probado y cumple con los límites de dispositivos digitales Clase B, de acuerdo al Apartado 15 de las Reglamentaciones FCC. Estos límites están diseñados para suministrar protección razonable contra interferencia nociva en una instalación residencial. Este equipo genera, emplea y puede irradiar energía de radiofrecuencia que puede causar interferencia nociva en las comunicaciones de radio si no se instala y emplea de acuerdo con las instrucciones.

## E

However, there is no guarantee that interference will not occur in particular installation. If this equipment does cause harmful interference to radio or television reception, which can be determined by turning the equipment off and on, the user is encouraged to try to correct the interference by one or more of the following measures:

- Reorient or relocate the receiving antenna.
- Increase the distance between the camera and receiver.
- Connect the equipment to an outlet on a circuit different from that to which the receiver is connected.

Only the included RS-232C serial cable should be used to connect the camera to a personal computer (PC).

### **Declaration of Conformity**

Model Number: D-600L/D-500L  
Trade Name: OLYMPUS  
Responsible party: Olympus America Inc.  
Address: 2 Corporate Center Drive, Melville,  
New York 11747-3157 U.S.A.  
Telephone number: 516-844-5000

This device complies with Part 15 of the FCC rules.  
Operation is subject to the following two conditions:

- (1) This device may not cause harmful interference, and
- (2) This device must accept any interference received, including interference that may cause undesired operation.

**F**

Un raccordement et une utilisation non conformes au mode d'emploi peuvent entraîner un brouillage de la réception radio. Le fabricant ne peut toutefois garantir que le raccordement correct exclut le brouillage radioélectrique de certaines installations. Au cas où ce matériel provoquerait cependant un brouillage accentué de la réception radio ou télévision, il est conseillé à l'utilisateur de prendre l'une des mesures suivantes :

- Réorienter ou déplacer l'antenne de réception.
- Eloigner l'appareil photo du récepteur de radio ou de télévision.
- Relier ce matériel à un autre circuit que celui auquel le récepteur est raccordé.

Pour raccorder l'appareil photo à un micro-ordinateur (PC), utiliser exclusivement le câble de raccordement sériel RS-232C fourni,

**Déclaration de conformité**

Numéro de modèle: D-600L/D-500L  
 Nom de marque: OLYMPUS  
 Partie responsable: Olympus America Inc.  
 Adresse: 2 Corporate Center Drive, Melville,  
 New York 11747-3157 U.S.A.

Numéro de téléphone: 516-844-5000

Cet appareil satisfait aux termes de la partie 15 des directives FCC. Son utilisation est soumise aux conditions suivantes :

- (1) Cet appareil ne doit pas causer de brouillage radioélectrique
- (2) Cet appareil doit pouvoir résister à toutes les interférences, y compris celles susceptibles d'entraver son bon fonctionnement.

**S**

Sin embargo, no se garantiza que no ocurra interferencia en una instalación particular. Si este equipo causa interferencia nociva en la recepción de radio o televisión, lo cual puede ser determinado conectando y desconectando el equipo, se recomienda al usuario que intente corregir la interferencia empleando uno o más de las siguientes medidas:

- Reoriente o recolocque la antena receptora.
- Aumente la separación entre el equipo y el receptor.
- Conecte el equipo a un tomacorriente en un circuito diferente al cual está conectado el receptor.

Sólo el cable serie RS-232C debe ser conectado a la cámara y a un PC.

**Declaración de conformidad**

Número de modelo: D-600L/D-500L  
 Marca: OLYMPUS  
 Responsable: Olympus America Inc.  
 Dirección: 2 Corporate Center Drive, Melville,  
 New York 11747-3157 U.S.A.  
 Número de teléfono: 516-844-5000

Este aparato cumple con el Apartado 15 de la Reglamentación FCC. La operación está sujeta a las siguientes condiciones:

- (1) Este dispositivo puede no causar interferencia nociva; y
- (2) Este dispositivo recibirá cualquier interferencia, incluyendo la interferencia que pueda causar funcionamiento indeseado.

## E

This Class B digital apparatus meets all requirements of the Canadian Interference-Causing Equipment Regulations.

### **WARNING**

- The lithium battery must only be replaced with a lithium battery model number CR2025 [3V]. Use of another lithium battery may present the risk of fire or explosion.
- Keep the batteries away from children.
- If a battery is swallowed, see a doctor immediately.
- Dispose of used lithium batteries promptly, in a safe manner that complies with all applicable laws.
- The lithium battery may present the risk of fire or chemical burn if mishandled.
- Do not recharge, disassemble, heat above 212°F (100°C) or dispose of in a fire.
- Before use, wipe the battery clean with a dry soft cloth to assure good contact.
- Never use metallic tweezers to hold the battery, and never short circuit the (+) and (-) sides of the battery.

Windows is a trademark of Microsoft Corporation.  
Macintosh is a registered trademark of Apple Computer Inc.  
All other brand names and product names are registered.

**F**

Cet appareil numérique de la catégorie B est conforme à la législation canadienne sur les appareils générateurs de parasites.

**AVERTISSEMENT**

- La pile au lithium doit toujours être remplacée par une autre pile au lithium du type CR2025 (3 volts). L'utilisation d'une pile au lithium d'un type différent risquerait de provoquer un incendie ou une explosion.
- Ne pas laisser les piles à la portée des enfants.
- En cas d'ingestion d'une pile, consulter immédiatement un médecin.
- Les piles au lithium usées sont à éliminer sans délai et conformément à la législation en vigueur.
- La manipulation incorrecte d'une pile au lithium est susceptible de provoquer un incendie ou des brûlures à l'acide.
- Ne jamais recharger la pile, la démonter, la chauffer à plus de 100 °C ou la jeter au feu.
- Avant l'utilisation, essuyer la pile avec un chiffon sec et doux pour permettre un bon contact.
- Ne jamais tenir la pile au moyen d'une pince métallique et ne jamais en inverser la polarité (+/-).

Windows est une marque déposée de la Société Microsoft.  
Macintosh est une marque déposée de la Société Apple Computer Inc.

Tous les autres noms de sociétés et de produits sont des marques déposées et/ou des marques commerciales de leurs propriétaires respectifs.

**S**

Este aparato digital Clase B cumple con todos los requisitos de la Reglamentación Canadiense para Equipos que Producen Interferencia.

**ADVERTENCIAS**

- La pila de litio sólo debe ser reemplazada por una pila de litio, número de modelo CR2025 [3 V]. El uso de otra pila de litio puede producir riesgo de incendio o explosión.
- Conserve las pilas lejos del alcance de los niños.
- Si se ingiere la pila, consulte inmediatamente con el médico.
- Deshágase rápidamente de las pilas de litio, en una forma segura que cumpla con todas las leyes aplicables.
- La pila de litio puede producir riesgo de incendio o quemaduras por productos químicos si no se manipula correctamente.
- No las recargue, desarme, caliente a más de 100° C ni las arroje al fuego.
- Antes de usar la pila límpiela con un paño seco y suave para asegurar el contacto correcto.
- Nunca emplee alicates metálicos para sujetar la pila ni cortocircuite los polos (+) y (-) de la misma.

Windows es una marca registrada de Microsoft Corporation.  
Macintosh es una marca registrada de Apple Computer Inc.  
Todas las otras marcas y nombres de productos están registrados.

## **E**

---

### **Legal and other notices**

- All contents of this publication are subject to change without notice.
- Although the contents of this publication have been carefully checked to avoid errors, some may still occur. If you are in doubt about any points or find mistakes or omissions, please contact us.
- No part of this publication may be reproduced or reprinted except for personal use without the prior permission of Olympus.
- Olympus makes no representations or warranties regarding any damages, or benefit expected by using this unit lawfully, or any request from a third person, which are caused by the inappropriate use of this unit.
- Olympus makes no representations or warranties regarding any damages or any benefit expected by using this unit lawfully which are caused by erasing the picture data.



## F

### Remarques juridiques

- Olympus se réserve le droit de modifier à tout instant et sans préavis le contenu de ce mode d'emploi.
- Ce mode d'emploi a été élaboré avec le plus grand soin afin de prévenir d'éventuelles erreurs de manipulation. Au cas où certains points demeureraient néanmoins obscurs ou si vous releviez des erreurs ou omissions, veuillez impérativement en informer Olympus.
- La reproduction de ce manuel, en tout ou partie, sans autorisation préalable d'Olympus, est interdite, sauf pour usage personnel.
- Olympus décline toute responsabilité ou garantie pour les pertes subies et les bénéfices manqués, de même que pour les créances de tiers en découlant, consécutifs à l'utilisation incorrecte de cet appareil.
- Olympus décline toute responsabilité ou garantie pour les pertes subies et les bénéfices manqués, de même que pour les créances de tiers en découlant, consécutifs à l'effacement de prises de vues.

## S

### Avisos legales y otros

- Todo el contenido de esta publicación está sujeto a cambio sin aviso.
- Aunque el contenido de esta publicación ha sido cuidadosamente inspeccionado para evitar errores, pueden haber algunos. Si usted está en duda acerca de cualquier punto o encuentra errores u omisiones, le rogamos que se ponga en contacto con nosotros.
- Ninguna parte de esta publicación puede ser reproducida o reimpressa (excepto para uso personal), sin la autorización previa de Olympus.
- Olympus no se responsabiliza ni garantiza por cualquier daño o beneficio esperado por el uso legal de esta unidad, ni cualquier reclamo de terceras partes causadas por el uso inapropiado de esta unidad.
- Olympus no se responsabiliza ni garantiza por cualquier daño o beneficio esperado por el uso legal de esta unidad, causado por el borrado de datos de imagen.

**FOR SAFE USE**

Thank you for purchasing the Olympus digital camera. Before you start to use your new camera, please read these instructions carefully to obtain optimum performance and a longer service life from the unit. Be sure to retain this manual for future reference.



**Warning:** Ignoring this Warning mark and operating this product incorrectly may lead to serious injury or death.



**Caution:** Ignoring this Caution mark and operating this product incorrectly may lead to injury.

**WARNING**

1. NEVER TRY TO USE THE FLASH WHEN TAKING PICTURES OF PEOPLE (ESPECIALLY INFANTS) AT CLOSE RANGE. THE CAMERA'S FLASH MAY DAMAGE THE SUBJECT'S EYES AT CLOSE RANGE. DO NOT TAKE PICTURES OF CHILDREN FROM A DISTANCE OF LESS THAN ONE METER (ABOUT THREE FEET).

## CONSIGNES DE SÉCURITÉ

Nous vous remercions de la confiance témoignée à Olympus par l'achat de cet appareil photo numérique. De manière à garantir un fonctionnement optimal et une haute longévité, nous vous prions de lire attentivement le mode d'emploi avant d'utiliser votre nouvel appareil pour la première fois. Conservez-le soigneusement afin de pouvoir vous y reporter ultérieurement.



**Avertissement:** Le non-respect de ce symbole de danger et la manipulation incorrecte de l'appareil photo peuvent être à l'origine de blessures graves, voire mortelles.



**Attention:** Le non-respect de ce symbole de danger et la manipulation incorrecte de l'appareil photo peuvent être à l'origine de blessures.



## AVERTISSEMENT

1. NE JAMAIS PRENDRE DE PHOTOS AU FLASH DE TRÈS PRÈS (NOTAMMENT EN PHOTOGRAPHIANT DES ENFANTS). UN FLASH DÉCLENCHÉ TROP PRÈS DES YEUX DE LA PERSONNE PHOTOGRAPHIÉE EST SUSCEPTIBLE DE LUI CAUSER DES LÉSIONS OCULAIRES. NE JAMAIS PHOTOGRAPHIER LES ENFANTS À MOINS D'1 M DE DISTANCE.

## PARA USO SEGURO

Le agradecemos la adquisición de la cámara digital Olympus. Antes de usar su nueva cámara, lea detalladamente estas instrucciones para obtener las prestaciones óptimas y una vida de servicio más larga de la unidad. Asegúrese de conservar este manual para referencia futura.



**Advertencia:** El ignorar esta indicación de advertencia y el operar este producto incorrectamente puede producir lesiones graves o muerte.



**Precaución:** El ignorar esta indicación de precaución y el operar este producto incorrectamente puede causar lesiones.



## ADVERTENCIAS

1. NUNCA INTENTE EMPLEAR EL FLASH CUANDO TOMA FOTOGRAFÍAS DE PERSONAS (ESPECIALMENTE NIÑOS) A CORTA DISTANCIA. EL FLASH DE LA CÁMARA PUEDE DAÑAR LA VISIÓN DE LOS SUJETOS A CORTA DISTANCIA. NO TOMES FOTOGRAFÍAS DE NIÑOS A MENOS DE UN METRO DE DISTANCIA.

## **E**

---

2. DO NOT AIM YOUR CAMERA DIRECTLY AT THE SUN OR OTHER EXTREMELY BRIGHT OBJECTS. THIS MAY DAMAGE YOUR EYES.
3. DO NOT USE THIS CAMERA IN THE VICINITY OF FLAMMABLE OR EXPLOSIVE GAS.
4. DO NOT LEAVE THIS CAMERA WITHIN THE REACH OF INFANTS OR CHILDREN.
  - THE CHILD MIGHT PUT THE STRAP AROUND HIS OR HER NECK. THIS COULD CAUSE STRANGULATION OR CHOKING.
  - THE CHILD MIGHT SWALLOW BATTERIES OR SMALL ATTACHMENTS. IF THIS HAPPENS, CONTACT A PHYSICIAN IMMEDIATELY.
  - THE CHILD MIGHT ACTIVATE THE FLASH FROM TOO CLOSE AND CAUSE DAMAGE TO HIS OR HER EYES.
  - THE CHILD MIGHT DAMAGE THE CAMERA.
5. BATTERY FLUID MAY LEAK, GENERATING HEAT AND POSSIBLY CAUSING A FIRE OR EXPLOSION.
  - DO NOT USE NON-RECOMMENDED BATTERIES.
  - DO NOT THROW BATTERIES INTO A FIRE, OR EXPOSE TO HEAT.
  - DO NOT DISASSEMBLE THE UNIT WITH BATTERIES INSIDE.
  - DO NOT USE NEW BATTERIES AND OLD BATTERIES TOGETHER. DO NOT MIX DIFFERENT TYPES OF BATTERIES OR DIFFERENT MANUFACTURERS' BATTERIES.

**F**

2. POUR ÉVITER LES LÉSIONS OCULAIRES, NE JAMAIS BRAQUER L'APPAREIL PHOTO SUR LE SOLEIL OU D'AUTRES OBJETS EXTRÊMEMENT LUMINEUX.
3. NE PAS UTILISER L'APPAREIL PHOTO AU VOISINAGE DE GAZ INFLAMMABLES OU EXPLOSIFS.
4. NE PAS LAISSER L'APPAREIL PHOTO À LA PORTÉE DES ENFANTS.
  - L'ENFANT RISQUERAIT DE S'ENROULER LA BANDOULIÈRE AUTOUR DU COU, CE QUI POURRAIT ENTRAÎNER LA STRANGULATION OU L'ÉTOUFFEMENT.
  - L'ENFANT RISQUERAIT D'AVALER LES PILES OU DE PETITES PIÈCES. SI CELA DEVAIT SE PRODUIRE, CONSULTER UN MÉDECIN IMMÉDIATEMENT.
  - L'ENFANT RISQUERAIT DE DÉCLENCHER LE FLASH À TROP COURTE DISTANCE ET DE SE BLESSER LES YEUX.
  - L'ENFANT RISQUERAIT D'ENDOMMAGER L'APPAREIL PHOTO.
5. LE LIQUIDE CONTENU DANS LA PILE EST SUSCEPTIBLE DE COULER ET DE DÉGAGER UNE CHALEUR POUVANT CAUSER UN INCENDIE OU UNE EXPLOSION.
  - NE JAMAIS UTILISER DE PILES DONT LE TYPE N'EST PAS SPÉCIFIÉ.
  - NE JAMAIS JETER LES PILES AU FEU OU LES EXPOSER À LA CHALEUR.
  - NE JAMAIS DÉMONTER L'APPAREIL AVEC LES PILES À L'INTÉRIEUR.
  - NE JAMAIS UTILISER DES PILES USAGÉES AVEC DES PILES NEUVES, DES PILES DE TYPES DIFFÉRENTS, OU ENCORE DES PILES DE FABRICANTS DIFFÉRENTS.

**S**

2. NO APUNTE SU CAMARA DIRECTAMENTE AL SOL U OTRO OBJETO EXTREMADAMENTE BRILLANTE. EL HACERLO PUEDE DAÑARLE LOS OJOS.
3. NO USE ESTA CAMARA EN LA PROXIMIDAD DE GASES INFLAMABLES O EXPLOSIVOS.
4. NO DEJE ESTA CAMARA DENTRO DEL ALCANCE DE LOS NIÑOS.
  - EL NIÑO PUEDE ENROLLARSE LA CORREA ALREDEDOR DEL CUELLO. ESTO PRODUCIRA ESTRANGULAMIENTO O AHOGO.
  - EL NIÑO PUEDE INGERIR LAS PILAS O LOS COMPONENTES PEQUEÑOS. SI OCURRE ESTO, PONGASE EN CONTACTO INMEDIATO CON EL MEDICO.
  - EL NIÑO PUEDE ACTIVAR EL FLASH DEMASIADO CERCA LO CUAL LE DAÑARA LOS OJOS.
  - EL NIÑO PUEDE DAÑAR LA CAMARA.
5. LAS PILAS PUEDEN TENER FUGAS DE LIQUIDO, GENERANDO CALOR CON POSIBILIDAD DE CAUSAR UN INCENDIO O DE EXPLOTAR.
  - NO EMPLEE PILAS QUE NO ESTAN ESPECIFICADAS.
  - NO ARROJE LAS PILAS AL FUEGO NI LAS EXPONGA AL CALOR.
  - NO DESARME LA UNIDAD CON LAS PILAS COLOCADAS.
  - NO USE PILAS NUEVAS Y VIEJAS CONJUNTAMENTE. NO MEZCLE DIFERENTES MARCAS DE PILAS.
  - NO CARGUE LAS PILAS ALCALINAS NI LAS DE LITIO. NO ES POSIBLE CARGAR ESTOS TIPOS DE PILAS.

## **E**

---

- **DO NOT CHARGE ALKALINE AND LITHIUM BATTERIES. IT IS NOT POSSIBLE TO CHARGE THESE TYPES OF BATTERIES.**
  - **KEEP UNLOADED BATTERIES OUT OF THE REACH OF INFANTS AND CHILDREN. IF AN INFANT OR CHILD SWALLOWS THE BATTERIES, CONTACT A PHYSICIAN IMMEDIATELY.**
  - **DO NOT LOAD THE BATTERIES IN THE OPPOSITE DIRECTION TO THAT SHOWN IN THESE INSTRUCTIONS.**
- 6. DO NOT STORE THE CAMERA IN HUMID OR DUSTY PLACES. THIS MAY CAUSE FIRE OR ELECTRIC SHOCK.**
  - 7. DO NOT COVER THE FLASH WITH YOUR HAND DURING OPERATION. DO NOT TOUCH THE FLASH AFTER FIRING IT CONTINUOUSLY. YOU MAY GET BURNED.**
  - 8. IF YOU DROP THE CAMERA IN WATER OR GET WATER INSIDE IT, UNLOAD THE BATTERIES IMMEDIATELY AND CONTACT YOUR NEAREST OLYMPUS SERVICE CENTER. LEAVING BATTERIES IN A WET CAMERA MAY CAUSE FIRE OR ELECTRIC SHOCK.**

**F**

- NE JAMAIS TENTER DE RECHARGER DES PILES ALCALINES AU MANGANÈSE OU DES PILES AU LITHIUM NON RECHARGEABLES.
  - NE PAS LAISSER LES PILES À LA PORTÉE DES ENFANTS. AU CAS OÙ UN ENFANT AVALERAIT UNE PILE, CONSULTER UN MÉDECIN IMMÉDIATEMENT.
  - RESPECTER IMPÉRATIVEMENT LA POLARITÉ DES PILES (+) (-) INDIQUÉE SUR LA FIGURE.
6. NE JAMAIS RANGER L'APPAREIL PHOTO DANS UN ENDROIT HUMIDE OU POUSSIÉREUX, CAR CELA RISQUERAIT DE PROVOQUER UN INCENDIE OU UNE DÉCHARGE ÉLECTRIQUE.
  7. AFIN D'ÉVITER LES BRÛLURES, NE PAS COUVRIR LE FLASH DE LA MAIN LORS DU DÉCLENCHEMENT ET NE PAS LE TOUCHER À LA SUITE D'UNE PRISE DE VUES EN SÉRIE.
  8. AU CAS OÙ VOUS FERIEZ TOMBER L'APPAREIL PHOTO DANS L'EAU, OU ENCORE SI DE L'EAU PÉNÉTRAIT DANS LE BOÎTIER, ÔTER IMMÉDIATEMENT LES PILES ET PORTER L'APPAREIL PHOTO AU CENTRE DE DÉPANNAGE OLYMPUS LE PLUS PROCHE. NE PAS LAISSER LES PILES DANS UN APPAREIL HUMIDE, CE QUI RISQUERAIT DE PROVOQUER UN INCENDIE OU UNE DÉCHARGE ÉLECTRIQUE.

**S**

- MANTENGA LAS PILAS FUERA DEL ALCANCE DE LOS NIÑOS Y BEBES. SI EL NIÑO INGIERE LAS PILAS, PONGASE EN CONTACTO INMEDIATO CON EL MEDICO.
  - NO COLOQUE LAS PILAS EN FORMA OPUESTA A LA MOSTRADA EN ESTAS INSTRUCCIONES.
6. NO ALMACENE LA CAMARA EN LUGARES HUMEDOS O POLVORIENTOS. ESTO PUEDE CAUSAR INCENDIOS O CHOQUES ELECTRICOS.
  7. NO CUBRA EL FLASH CON LA MANO DURANTE EL FUNCIONAMIENTO. NO TOQUE EL FLASH DESPUES DE HABERLO DISPARADO CONTINUAMENTE YA QUE PUEDE QUEMARSE.
  8. SI DEJA CAER LA CAMARA EN EL AGUA O PENETRA AGUA DENTRO DE LA MISMA, EXTRAIGA LAS PILAS INMEDIATAMENTE Y PONGASE EN CONTACTO CON SU CENTRO DE SERVICIO OLYMPUS MAS CERCANO. EL DEJAR LAS PILAS DENTRO DE UNA CAMARA MOJADA PUEDE CAUSAR INCENDIOS O CHOQUES ELECTRICOS.

**CAUTION**

1. IF YOU NOTICE AN UNUSUAL SMELL, NOISE, OR SMOKE EMITTING FROM THIS CAMERA, UNLOAD THE BATTERIES CAREFULLY TO AVOID BEING BURNED. CONTACT YOUR NEAREST OLYMPUS SERVICE CENTER IMMEDIATELY.
2. NEVER ATTEMPT TO DISASSEMBLE THIS CAMERA. IT CONTAINS HIGH-VOLTAGE CIRCUITRY THAT MAY CAUSE ELECTRIC SHOCK AND INJURY.
3. UNLOAD THE BATTERIES WHEN NOT USING THE CAMERA FOR LONG PERIODS. BATTERY HEAT GENERATION OR FLUID LEAK MAY CAUSE A FIRE OR INJURY.
4. DO NOT USE THE CAMERA IF THE BATTERY FLUID HAS LEAKED. LEAKED BATTERY FLUID MAY CAUSE A FIRE OR ELECTRIC SHOCK. CONTACT YOUR NEAREST OLYMPUS DEALER OR OLYMPUS SERVICE CENTER.
5. DO NOT OPERATE THE CAMERA WITH WET HANDS AS YOU MAY GET AN ELECTRIC SHOCK.
6. DO NOT STORE THE CAMERA IN ANY PLACE EXPOSED TO EXCESSIVE HEAT. THIS MAY WEAKEN THE PARTS OR CAUSE A FIRE.





## ATTENTION

1. AU CAS OÙ VOUS REMARQUERIEZ UNE ODEUR, UNE ÉMISSION DE FUMÉE OU UN BRUIT ANORMAL PROVENANT DE L'APPAREIL PHOTO, RETIRER LES PILES AVEC PRÉCAUTION POUR ÉVITER DE VOUS BRÛLER ET PORTER IMMÉDIATEMENT L'APPAREIL PHOTO AU CENTRE DE DÉPANNAGE OLYMPUS LE PLUS PROCHE.
2. NE PAS DÉMONTER L'APPAREIL PHOTO, CAR IL RENFERME UN CIRCUIT À HAUTE TENSION SUSCEPTIBLE DE PROVOQUER UNE DÉCHARGE ÉLECTRIQUE OU DE CAUSER DES BLESSURES.
3. RETIRER LES PILES SI L'APPAREIL N'EST PAS UTILISÉ PENDANT UN CERTAIN TEMPS. UN RÉCHAUFFEMENT DES PILES OU UNE FUITE DE LIQUIDE POURRAIENT CAUSER DES BLESSURES.
4. NE JAMAIS UTILISER L'APPAREIL PHOTO AVEC DES PILES NON ÉTANCHES. LE LIQUIDE QUI S'EN ÉCHAPPE POURRAIT PROVOQUER UN INCENDIE OU UNE DÉCHARGE ÉLECTRIQUE. PORTER IMMÉDIATEMENT L'APPAREIL PHOTO DANS UN CENTRE DE DÉPANNAGE OLYMPUS.
5. AFIN D'ÉVITER LES DÉCHARGES ÉLECTRIQUES, NE JAMAIS MANIPULER L'APPAREIL AVEC LES MAINS MOUILLÉES.
6. NE JAMAIS RANGER L'APPAREIL PHOTO DANS UN ENDROIT TRÈS CHAUD, CE QUI RISQUERAIT D'ENDOMMAGER DES PIÈCES OU DE PROVOQUER UN INCENDIE.



## PRECAUCIONES

1. SI NOTA UN OLOR INUSUAL, RUIDO O EMISION DE HUMO DE LA CAMARA, EXTRAIGA LAS PILAS CON PRECAUCION PARA EVITAR QUEMARSE. PONGASE INMEDIATAMENTE EN CONTACTO CON SU CENTRO DE SERVICIO OLYMPUS MAS CERCANO.
2. NUNCA INTENTE DESARMAR ESTA CAMARA. LA MISMA CONTIENE CIRCUITOS DE ALTO VOLTAJE QUE PUEDEN PRODUCIR CHOQUES ELECTRICOS Y LESIONES.
3. EXTRAIGA LAS PILAS CUANDO NO USE LA CAMARA DURANTE LARGOS PERIODOS. LA GENERACION DE CALOR O FUGAS DE LIQUIDO DE LAS PILAS PUEDE CAUSAR UN INCENDIO O LESIONES.
4. NO EMPLEE LA CAMARA SI HAY FUGAS DE LIQUIDO DE LAS PILAS. PONGASE EN CONTACTO CON SU AGENTE OLYMPUS MAS CERCANO O CON EL CENTRO DE SERVICIO DE OLYMPUS.
5. NO OPERE LA CAMARA CON LAS MANOS HUMEDAS YA QUE PUEDE RECIBIR UN CHOQUE ELECTRICO.
6. NO ALMACENE LA CAMARA EN NINGUN LUGAR EXPUESTO A CALOR EXCESIVO. ESTO PUEDE DEBILITAR LOS COMPONENTES O CAUSAR UN INCENDIO.

## CARE AND STORAGE



### HANDLING

- This camera is built with precision electric parts. To avoid malfunction or mechanical problems, do not use or store the camera in the following places:
  - Places exposed to direct sunlight (a beach in summer, for example).
  - Places exposed to excessive heat, humidity, or extreme variations of temperature and humidity.
  - Places exposed to sand or dust.
  - Near a fire.
  - Near any volatile materials.
  - Near a heater, cooler, or humidifier.
  - Places exposed to excessive moisture.
  - Places exposed to vibrations.
  - Inside a car.
  - Near a magnetic field.
- Do not shake the camera or subject it to shocks.
- Do not leave the camera with its lens pointing towards direct sunlight. This will damage the lens.
- Do not leave the camera unused for a long period of time. This may cause battery leakage. In addition, this can lead to problems including the growth of mold in the camera. Before using the camera, press the Shutter release button to check operation.
- Do not turn the camera when it is mounted on a tripod. Turn the tripod head instead.
- Do not touch any of the camera's internal parts.
- Do not use the flash for extended periods as this can cause the flash to become excessively hot. Do not touch the flash when it is hot.

## ENTRETIEN ET RANGEMENT



### MANIEMENT

- Cet appareil photo renferme des composants électroniques de précision. Afin d'éviter des dysfonctionnements ou des problèmes mécaniques, ne pas ranger l'appareil photo dans l'un des endroits suivants :
  - Endroits directement exposés aux rayonnements solaires (plage en été, etc.)
  - Endroits exposés à une chaleur ou à une humidité intenses, ou encore à des variations extrêmes de température ou d'humidité.
  - Endroits exposés au sable ou à la poussière.
  - A proximité d'une flamme.
  - Au voisinage d'un produit volatil.
  - A proximité d'un appareil de chauffage, d'un réfrigérateur ou d'un saturateur.
  - Endroits exposés à une humidité intense.
  - Endroits exposés à de fortes vibrations.
  - A l'intérieur d'une voiture.
  - Au voisinage d'un champ magnétique.
- Ne jamais secouer l'appareil photo ni le soumettre à un choc violent.
- Ne jamais braquer l'objectif de l'appareil directement sur la lumière solaire, au risque de l'endommager.
- Ne pas laisser l'appareil inutilisé pendant trop longtemps, ce qui pourrait provoquer une fuite dans les piles et, par suite, la formation de moisissures à l'intérieur de l'appareil. Avant de réutiliser l'appareil, appuyer sur le déclencheur pour en vérifier le bon fonctionnement.
- Ne jamais faire tourner l'appareil photo lorsqu'il est monté sur un trépied, mais faire pivoter au contraire la tête du trépied.
- Ne jamais toucher les composants qui se trouvent à l'intérieur de l'appareil photo.
- Ne jamais déclencher le flash plusieurs fois de suite pendant une période prolongée, car il peut alors devenir extrêmement chaud. Ne jamais toucher le flash quand il est chaud.

## CUIDADO Y ALMACENAMIENTO



### MANIPULACION

- Esta cámara está fabricada con componentes eléctricos de precisión. Para evitar fallas o problemas mecánicos, no emplee ni almacene la cámara en los siguientes lugares:
  - Lugares expuestos a la luz solar directa (en una playa en verano, por ejemplo).
  - Lugares expuestos a calor, humedad excesiva o variaciones extremas de temperatura.
  - Lugares expuestos a la arena o al polvo.
  - Cerca del fuego.
  - Cerca de cualquier material volátil.
  - Cerca de calentadores, enfriadores o humidificadores.
  - Lugares expuestos a humedad excesiva.
  - Lugares expuestos a vibraciones.
  - Dentro de un automóvil.
  - Cerca de campos magnéticos.
- No sacuda ni golpee la cámara.
- No deje la cámara con el objetivo apuntando a la luz solar directa. Esto puede dañar el objetivo.
- No deje la cámara sin usar durante un largo período. Esto puede producir fugas en las pilas. Además esto puede ser la causa de problemas tales como enmohecimiento de la cámara. Antes de emplear la cámara presione el botón disparador del obturador para comprobar su funcionamiento.
- No gire la cámara cuando esté montada en un trípode. Gire el cabezal del trípode.
- No toque ninguno de los componentes internos de la cámara.
- No use el flash durante largo tiempo ya que esto puede hacer que se recaliente excesivamente. No toque el flash cuando está caliente.



## BATTERY HANDLING

- This camera uses four AA alkaline batteries, AA nickel metal hydride batteries or AA NiCd batteries. (Olympus brand AA nickel metal hydride batteries are recommended.)
- Do not use AA manganese batteries or AA lithium batteries. Besides shortening battery life, manganese batteries may overheat and damage the camera.
- Use the batteries correctly. Incorrect use of batteries can cause fluid leak, heat generation, or other damage. When replacing batteries, be sure to load them correctly.
- The batteries may be temporarily disabled when exposed to cold temperatures. Try to keep the camera and batteries warm when using the camera in a cold environment. Batteries that are weak in cold temperatures will be restored under normal temperatures.
- Sweat, oil, and so on, can prevent a battery's terminals from making electrical contact. To avoid this, wipe both terminals before loading the battery.
- Keep spare batteries on hand when going on a long trip. New batteries may be difficult or impossible to obtain abroad.
- When using nickel metal hydride batteries or NiCd batteries, make sure to charge them fully with the correct battery charger.
- Read instructions carefully before handling nickel metal hydride batteries or NiCd batteries.



## REMARQUES CONCERNANT LES PILES

- Cet appareil utilise quatre piles alcalines, quatre piles hydrure-nickel ou NiCd de type R6. (Nous vous recommandons d'utiliser les piles hydrure-nickel R6 Olympus.)
- Ne jamais utiliser de piles au manganèse ni de piles au lithium AA. Outre leur durée de vie inférieure, les piles au manganèse sont susceptibles de surchauffer et d'endommager ainsi l'appareil photo.
- Manipuler les piles correctement. Une manipulation incorrecte peut entraîner une fuite du liquide contenu dans les piles, une surchauffe et autres dommages. Lors de l'échange des piles, veiller à les placer correctement.
- Les basses températures peuvent mettre les piles provisoirement hors service. En cas d'utilisation de l'appareil dans un endroit très froid, maintenir autant que possible l'appareil photo et les piles au chaud. Les piles accusant une forte baisse de rendement lorsqu'elles sont exposées au froid retrouvent leur puissance à température normale.
- La sueur, l'huile, etc., sont susceptibles de salir les contacts des piles. Pour éviter un mauvais contact électrique, essuyer les contacts des piles avant de les mettre en place.
- Pour les voyages devant durer un certain temps, se munir de piles de rechange. Il pourrait en effet s'avérer difficile, voire impossible, de s'en procurer à l'étranger.
- En cas d'utilisation de piles hydrure-nickel, s'assurer qu'elles ont toutes été chargées à fond et au moyen du même chargeur.
- Avant d'utiliser des accus hydrure-nickel, lire attentivement le mode d'emploi joint aux accus.



## MANIPULACION DE LAS PILAS

- Esta cámara emplea cuatro pilas alcalinas AA, pilas de hidruro de níquel AA o pilas AA de NiCd. (Se recomiendan las pilas de hidruro de níquel AA marca Olympus).
- No emplee pilas AA de manganeso o pilas AA de litio. Además de acortar la vida de la pila, las pilas de manganeso pueden recalentarse y dañar la cámara.
- Emplee las pilas correctamente. El uso incorrecto de las pilas puede causar fugas de líquido, generación de calor u otros daños. Al reemplazar las pilas asegúrese de colocarlas correctamente.
- Las pilas pueden quedar temporalmente inhabilitadas cuando se las expone a temperatura fría. Intente mantener la cámara y las pilas tibias cuando use la cámara en un lugar frío. Las pilas cuya potencia se debilita en baja temperatura, volverán a la normalidad a temperaturas medias.
- El sudor, aceite, etc., pueden impedir que los polos de las pilas establezcan contacto eléctrico. Para evitar esto, limpie ambos polos con un paño antes de colocar las pilas.
- Conserve a mano pilas de repuesto durante un viaje largo. Es posible que sea difícil o imposible obtener pilas nuevas en el extranjero.
- Cuando emplee pilas de hidruro de níquel o pilas de NiCd, asegúrese de cargarlas completamente con el cargador de pilas correcto.
- Lea detalladamente las instrucciones antes de manipular las pilas de hidruro de níquel o de NiCd.

## CHECK THE CONTENTS

Camera  
Appareil photo  
Cámara

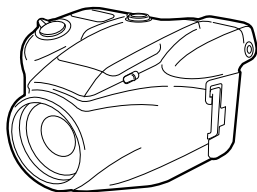

Strap  
Bandoulière  
Correa

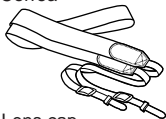

Lens cap  
Bouchon d'objectif  
Cubreobjetivo



Lens cap holder  
Support de bouchon d'objectif  
Soporte del cubreobjetivo



AA alkaline batteries (4 pieces)  
Piles alcalines AA (4 piles)  
Pilas alcalinas AA (4 pilas)

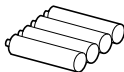

Lithium battery (CR2025)  
Pile au lithium (CR2025)  
Pilas de litio (CR2025)

RS-232C PC serial cable  
Câble de connexion série RS-232C  
pour PC (IBM)  
Cable serie RS-232C PC

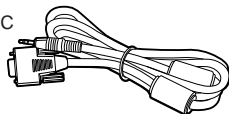

Conversion connector for Macintosh  
Câble de connexion pour ordinateurs Macintosh  
Conector de conversión para Macintosh

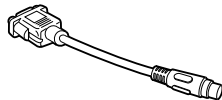
**Options**

- SmartMedia (2MB/4MB/8MB)
- Accessory kit
- P-300U printer
- AC adapter
- Filter step up adapter ring  $\varnothing 43 \rightarrow 55\text{mm}$  for D-600L
- Battery charger set
- Camera case
- Nickel metal hydride rechargeable batteries
- PC card adapter

## VÉRIFIER LES ÉLÉMENTS CONSTITUTIFS

Instructions/Warranty card/ Registration card  
 Mode d'emploi/Carte de garantie/ Carte  
 d'enregistrement  
 Instrucciones/Tarjeta de garantía/ Tarjeta de  
 registro

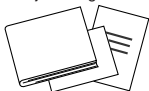

Two software CD's (containing  
 utility software/user's license)  
 Deux CD logiciels (avec  
 programmes d'application/licence  
 d'utilisation)

CD con software (contiene  
 software utilitario/Licencia de  
 usuario)



SmartMedia  
 (SSFDC)

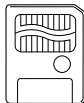

Index labels  
 (2 pieces)  
 2 autocollants  
 pour disquettes  
 Rótulos de índice  
 (2 pilas)

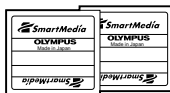

Static-free case  
 Étui antistatique  
 Caja antiestática

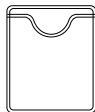

Instructions  
 Mode d'emploi  
 Instrucciones



Write-protect adhesive seals  
 (4 pieces)  
 4 autocollants verrouillage des  
 images en mémoire  
 Sellos adhesivos para  
 protección de escritura de  
 disco (4 pilas)



## Options

- Carte SmartMedia (2 Mo/ 4 Mo/ 8 Mo)
- Kit d'accessoires
- Imprimante P-300U
- Adaptateur secteur
- Bague d'adaptation de montage de filtre Ø 43 → 55 mm pour D-600L
- Chargeur de batterie
- Étui d'appareil
- Batteries hydrure-nickel
- Adaptateur de carte PC

## Opcionales

- SmartMedia (2MB/4MB/8MB)
- Juego de accesorios
- Impresor P-300U
- Adaptador de CA
- Anillo adaptador de aumento de filtro de Ø 43 → 55 mm para D-600L
- Conjunto de cargador de pila
- Estuche de la cámara
- Pilas recargables de hidruro de níquel
- Tarjeta adaptadora de PC

## INSPECCIONE EL CONTENIDO

## E

### MAIN FEATURES

- The D-600L CCD delivers 1,410,000 pixels. The D-500L CCD delivers 850,000 pixels.
- 3.3 V SmartMedia removable memory cards are used for extended flexibility. With them, the recorded images can be easily transferred to a personal computer using the optional PC card adapter.
- A 3X zoom lens and TTL viewfinder are equipped with the operability you would find on a single lens reflex camera.
- Direct printing is available via the exclusive optional printer P-300U, allowing you to print out images whenever you need them in any quantity. The camera can also be connected to other equipment.
- With the provided utility software, the recorded images can be transferred to a personal computer.
- SmartMedia that has been recorded on from the D-320L/D-220L can be displayed on or printed through the D-600L/D-500L.

#### Important

- ◆ "Make sure" indicates items important to the proper use of the camera.
- ◆ "Note" indicates other information you should be aware of.
- ◆ Actual product may differ slightly from that shown in illustrations.



**F****CARACTERISTIQUES PRINCIPALES**

- Le capteur CCD du D-600L possède 1.410.000 pixels, celui du D-500L 850.000 pixels.
- Les cartes mémoires amovibles SmartMedia de 3,3 V offrent une plus grande souplesse d'utilisation. Elles permettent de transférer aisément les images enregistrées dans un micro-ordinateur à l'aide de l'adaptateur optionnel de cartes pour PC.
- Un objectif zoom 3X et un viseur TTL (à travers l'objectif) sont montés avec la souplesse que vous pouvez trouver sur un appareil reflex.
- Possibilité d'impression directe assurée par l'intermédiaire d'une imprimante optionnelle à usage exclusif. Celle-ci vous permet d'imprimer vos images préférées suivant le nombre désiré. L'appareil photo peut également être raccordé à d'autres instruments.
- Le logiciel d'application fourni permet de transférer les images enregistrées dans un micro-ordinateur.
- Les images enregistrées sur une carte SmartMedia à partir d'un D-320L/D-220L peuvent être également affichées ou imprimées à partir d'un D-600L/D-500L.

**Important**

- ♦ La marque "A vérifier" montre les points importants pour l'utilisation correcte de l'appareil.
- ♦ "Remarque" indique d'autres informations dont vous devez tenir compte.
- ♦ L'appareil photo réel peut présenter quelques différences par rapport aux illustrations du mode d'emploi.

**S****CARACTERISTICAS PRINCIPALES**

- La D-600L CCD ofrece 1.410.000 pixels. La D-500L CCD ofrece 850.000 pixels.
- Las tarjetas de memoria extraíbles SmartMedia 3,3 V son usadas para aumentar la flexibilidad. Con las mismas, las imágenes grabadas pueden ser transferidas fácilmente a un computador personal empleando el adaptador opcional de tarjeta PC.
- El objetivo zoom de 3 aumentos y el visor TTL están equipados con una facilidad de operación que usted encuentra en las cámaras de un sólo objetivo reflejo.
- Impresión directa disponible vía el impresor exclusivo opcional P-300U, que le permite imprimir imágenes siempre que las necesite en cualquier cantidad. La cámara también puede ser conectada a otros equipos.
- Con el software utilitario suministrado las imágenes grabadas pueden ser transferidas a un computador personal.
- La SmartMedia que ha sido grabada desde una D-320L/D-220L puede ser llamada en pantalla o impresa a través del D-600L/D-500L.

**Importante**







- ♦ "Asegúrese" indica ítemes importantes para el uso correcto de la cámara.
- ♦ "Nota" indica otra información que usted debe saber.
- ♦ El producto real puede diferir levemente del mostrado en las ilustraciones.

## CONTENTS

### PREPARATION

Names and functions of parts .....	40
Using the strap/lens cap holder.....	48
Loading the batteries.....	50
Loading the lithium battery .....	52
Using the AC adapter (optional).....	54

### TAKING PICTURES

Inserting SmartMedia/Turning on the power .....	58
Checking the batteries .....	60
Checking the number of remaining pictures.....	64
Error code .....	68
Points to remember .....	72
Taking pictures .....	76
Using the focus lock .....	80
Quick focus .....	82
Autofocus .....	84
 Spot metering mode .....	86
 Selftimer .....	88
Zoom .....	90
 Macro mode.....	92
Using the flash modes.....	94
Auto-Flash.....	98
 Red-Eye Reducing Flash .....	100
 Fill-In Flash (forced activation) .....	102
 Off (flash override).....	104

## TABLE DES MATIÈRES

### AVANT DE PHOTOGRAPHER

Description des éléments de commande .....	42
Utilisation de la bandoulière/Support de capot d'objectif .....	49
Mise en place des piles .....	51
Mise en place de la pile au lithium .....	53
Utilisation de l'adaptateur secteur (option) .....	55

### PRISE DE VUES

Mise en place de la carte SmartMedia/Mise en marche .....	59
Vérification de l'état des piles .....	61
Vérification du nombre de vues restantes .....	65
Erreur de carte .....	69
Généralités .....	73
Prise de vues .....	77
Mémorisation de la mise au point .....	81
Mise au point rapide .....	83
Autofocus .....	85
☐ Mode Spot .....	87
🕒 Retardateur .....	89
Zoom .....	91
👁 Gros plans .....	93
Photographie au flash .....	95
Mode flash automatique .....	99
👁 Flash atténuant l'effet "yeux rouges" .....	101
⚡ Flash débrayé .....	103
🕒 Flash d'appoint .....	105

## INDICE

### PREPARATIVOS

Nombres y funciones de los componentes .....	44
Uso de la correa/Soporte del cubreobjetivo .....	49
Colocación de las pilas .....	51
Colocación de la pila de litio .....	53
Uso del adaptador de CA (opcional) .....	55

### TOMA DE FOTOGRAFÍAS

Inserción de SmartMedia/ Conexión de la alimentación .....	59
Comprobación de las pilas .....	61
Comprobación del número de fotografías restantes .....	65
Error de tarjeta .....	69
Puntos a recordar .....	73
Toma de fotografías .....	77
Uso del bloqueo de enfoque .....	81
Enfoque rápido .....	83
Enfoque automático .....	85
☐ Modo punto .....	87
🕒 Autodisparador .....	89
Zoom .....	91
👁 Modo macro .....	93
Uso de los modos de flash .....	95
Flash automático .....	99
👁 Flash reductor de ojos rojos .....	101
⚡ Flash de relleno (activación forzada) .....	103
🕒 Desactivación (Sobrecontrol del flash) .....	105

## **E**

### **DISPLAYING PICTURES ON THE LCD MONITOR**

Turning on the LCD monitor.....	106
Displaying pictures.....	108
Slide-Show mode.....	110
Index-Display mode.....	112
One-Frame erase.....	114

### **MAKING ADJUSTMENTS**

MENU.....	116
SHQ/HQ/SQ (Resolution).....	118
AE +/- (Exposure compensation).....	120
ERASE ALL.....	122
FORMAT CARD.....	124
DATE.....	126
BRIGHTNESS.....	128

### **PRINTING PICTURES**

How to connect to the printer.....	130
PRINT MENU.....	132
SINGLE PRINT.....	136
INDEX PRINT.....	136
MULTI PRINT.....	138
MIRROR PRINT.....	138
PRINT ALL.....	140
SELECT IMAGE.....	140
RANDOM PRINT.....	142

**F****AFFICHAGE DES VUES SUR L'ÉCRAN ACL**

Mise en marche de l'écran ACL .....	107
Affichage des vues .....	109
Mode diaporama .....	111
Affichage de l'index des images en mémoire.....	113
Effacement d'une vue .....	115

**FAIRE LES RÉGLAGES**

MENU.....	117
SHQ/HQ/SQ (Résolution) .....	119
AE +/- (Commande d'exposition) .....	121
Tout effacer .....	123
Formater la carte .....	125
Date.....	127
Lumirlosité .....	129

**IMPRESSION DES IMAGES**

Raccordement de l'imprimante .....	131
Menu d'impression .....	133
Impression simple .....	137
Impression de l'index des images en mémoire .....	137
Impression en série.....	139
Impression mode miroir.....	139
Tout imprimer .....	141
Sélectionner l'image .....	141
Présélection d'impression .....	143

**S****INDICACION DE FOTOGRAFIAS EN EL MONITOR LCD**

Conexión de la alimentación del monitor LCD .....	107
Indicación de fotografías .....	109
Modo de proyección de diapositivas .....	111
Modo de indicación de índice.....	113
Borrado de fotografías .....	115

**AJUSTES**

MENU.....	117
SHQ/HQ/SQ (Resolución).....	119
AE +/- (Control de exposición) .....	121
Borrado completo.....	123
Formatado de tarjeta.....	125
Fecha .....	127
Brillo .....	129

**IMPRESION DE FOTOGRAFIAS**

Conexión del impresor .....	131
Menu de impresión.....	133
Impresión unica .....	137
Impresión de indice .....	137
Impresión múltiple .....	139
Impresión invertida.....	139
Impresión completa.....	141
Selección de imagen.....	141
Impresión hecha al azar .....	143

## **E**

---

### **TRANSFERRING IMAGES TO A PERSONAL COMPUTER**

Personal computer environment .....	144
Installing provided software.....	148
Connecting to a personal computer .....	150
System chart .....	154

### **MISCELLANEOUS**

Questions and answers.....	156
Troubleshooting .....	160
Notes on display and backlight .....	170
Specifications .....	172

**F****TRANSFERT DES IMAGES DANS UN MICRO-ORDINATEUR**

Matériels et logiciels requis .....	145
Installation du logiciel fourni .....	149
Raccordement à un micro-ordinateur .....	151
Tableau synoptique du système .....	155

**DIVERS**

Questions et réponses .....	157
En cas de difficultés .....	161
Remarques sur le rétroéclairage de l'écran ACL ...	171
Fiche technique .....	173

**S****TRANSFERENCIA DE IMAGENES A UN COMPUTADOR PERSONAL**

Ambiente del computador personal .....	145
Instalación del software suministrado .....	149
Conexion a un computador personal .....	151
Tabla del sistema .....	155

**MISCELANEOS**

Preguntas y respuestas .....	157
Localización de averías .....	161
Notas sobre indicación e iluminación por detrás .....	171
Especificaciones .....	173

# E PREPARATION

## NAMES AND FUNCTIONS OF PARTS

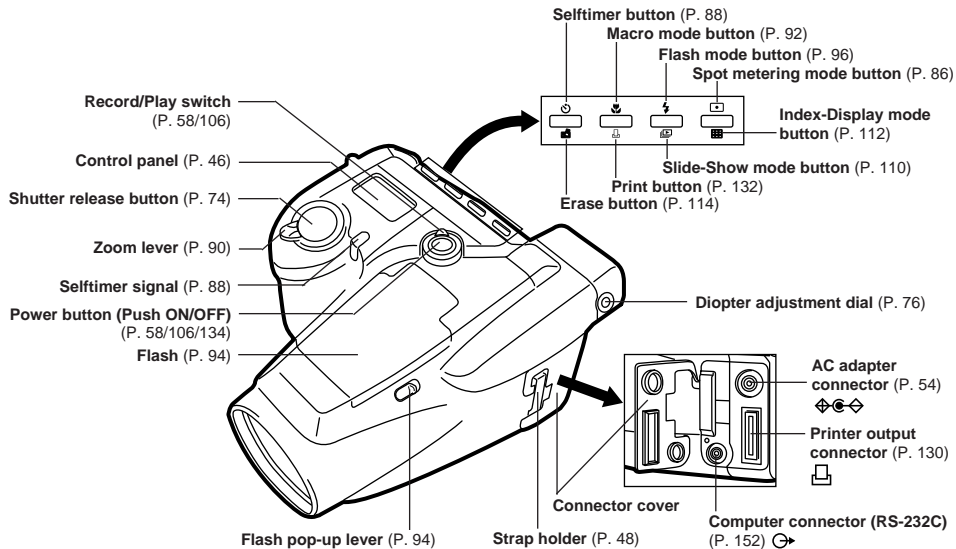



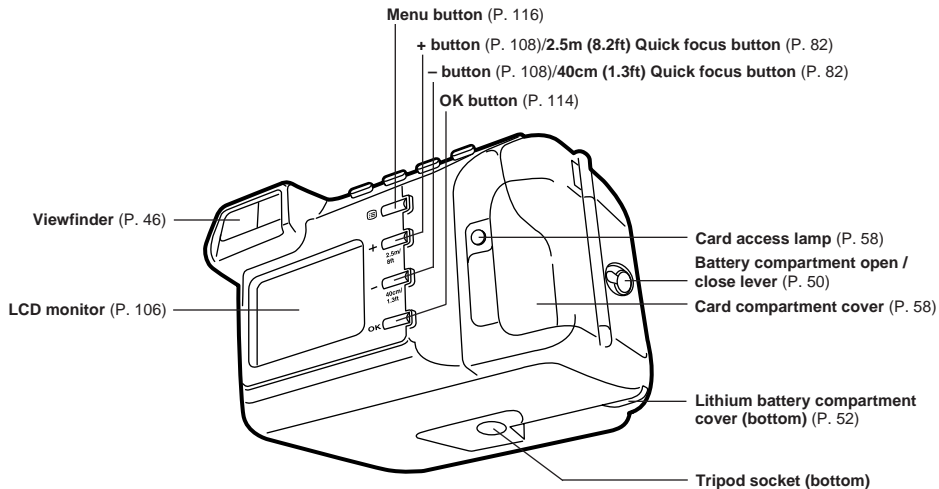

# F PREPARATIFS

## DESCRIPTION DES ÉLÉMENTS DE COMMANDES

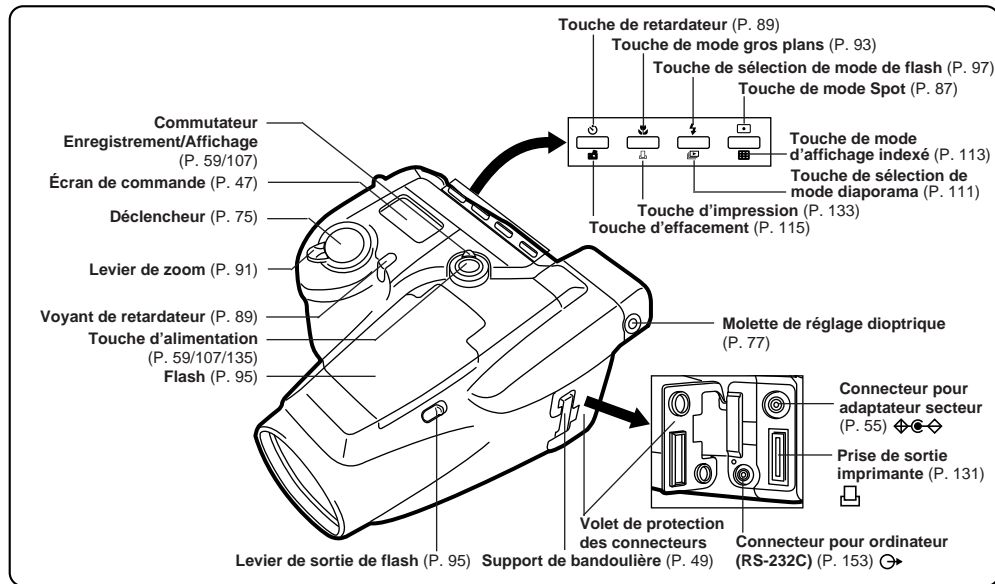

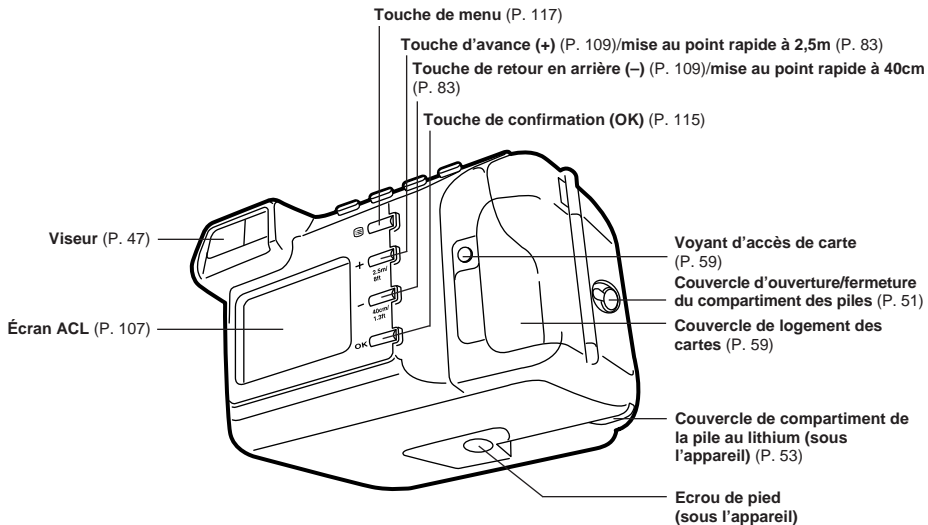

# S PREPARATIVOS

## NOMBRES Y FUNCIONES DE LOS COMPONENTES

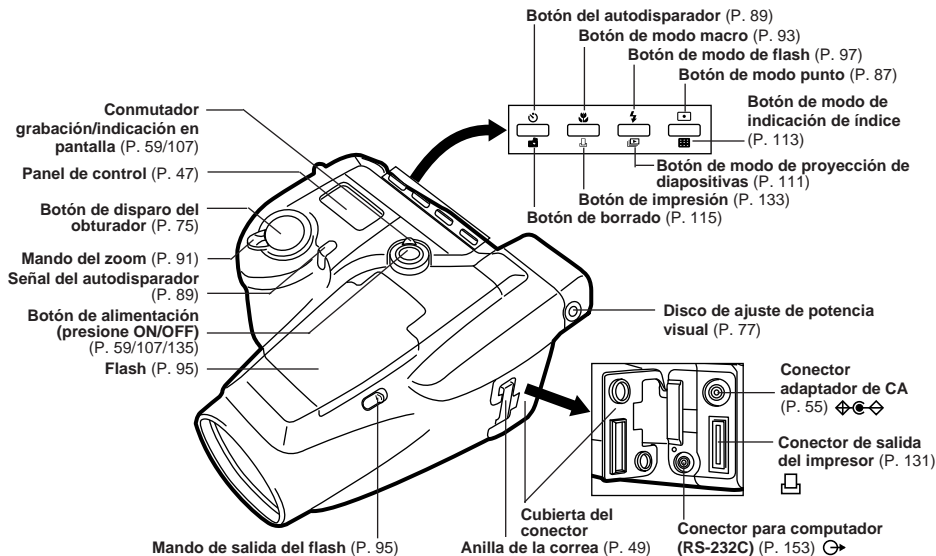

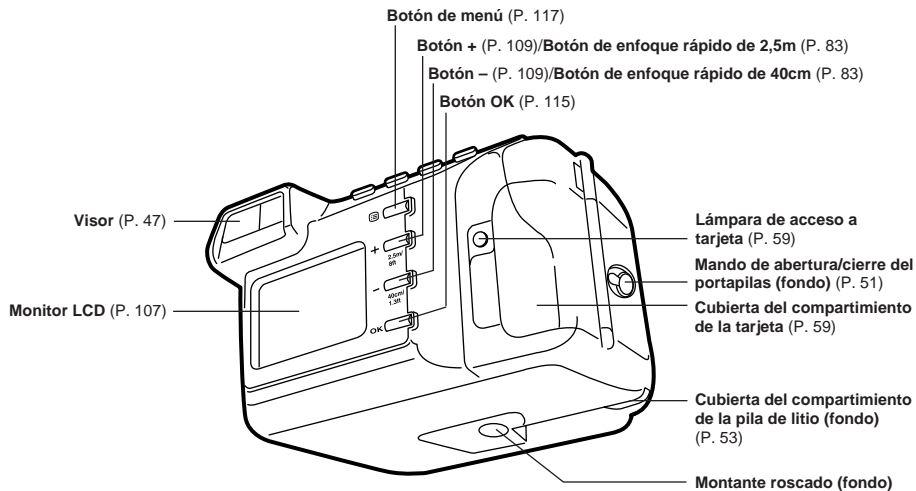

# E

## Viewfinder Display

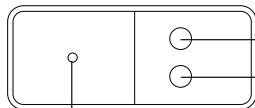

Orange lamp  
(flash)

Green lamp  
(focus)

Autofocus mark (p. 80)

## Control Panel

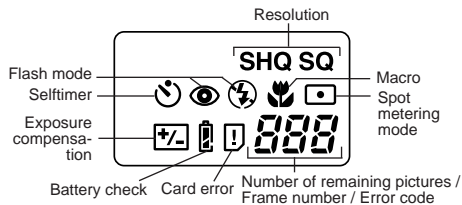

Flash mode

Selftimer

Exposure  
compensation

Battery check

Card error

Number of remaining pictures /  
Frame number / Error code

Resolution

SHQ SQ

Macro

Spot  
metering  
mode

## LCD Monitor

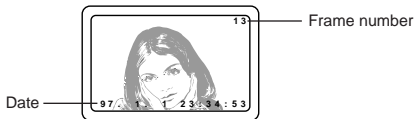

Frame number

Date

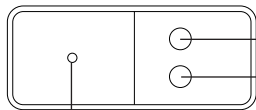
**F****Affichage de viseur**

Voyant orange  
(flash)

Voyant vert  
(mise au point)

Repère d'autofocus (p. 81)

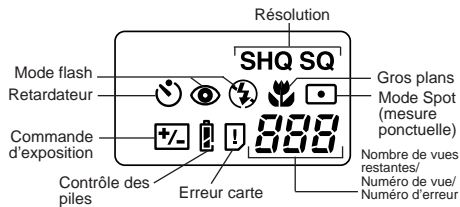
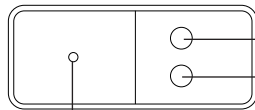
**Écran de commande****S****Indicación del visor**

Lámpara  
naranja  
(flash)

Lámpara  
verde  
(enfoco)

Marca de enfoque automático (p. 81)

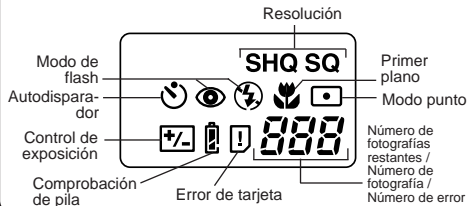
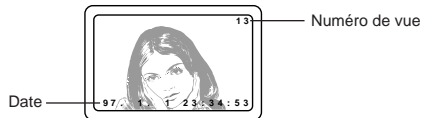
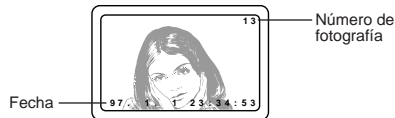
**Panel de control****Écran ACL****Monitor LCD**

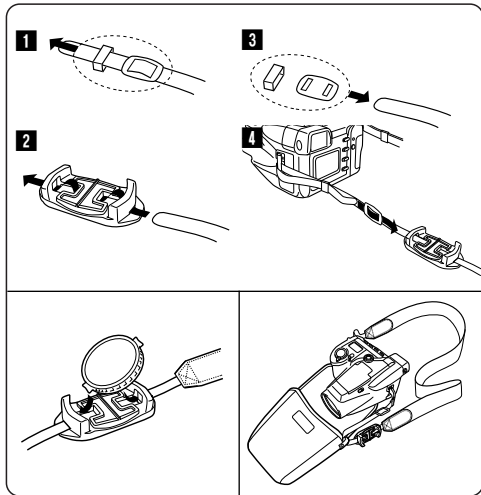

**E**

## USING THE STRAP/ LENS CAP HOLDER

- 1** Take off the adjuster.
  - 2** Set the lens cap holder.
  - 3** Set the adjuster.
- \* The camera case is optional.



### Caution:

- ◆ Attach the strap correctly as shown on the left so that the camera does not fall off. If the strap is attached incorrectly and the camera comes loose and falls off, Olympus will not be responsible for any damage.



**F****UTILISATION DE LA BANDOULIÈRE/  
SUPPORT DE CAPOT D'OBJECTIF**

- 1 Retirer le régléur.
  - 2 Mettre le bouchon d'objectif.
  - 3 Mettre le régléur.
- \* L'étui d'appareil photo est une option.

**S****USO DE LA CORREA/  
SOPORTE DEL CUBREOBJETIVO**

- 1 Extraiga el regulador.
  - 2 Coloque el soporte del cubreobjetivo.
  - 3 Coloque el regulador.
- \* El estuche de la cámara es opcional.

**Attention:**

- ◆ Fixer correctement la bandoulière de la manière indiquée ci-contre pour empêcher l'appareil de tomber. Si la bandoulière n'est pas parfaitement fixée et se desserre en entraînant la chute de l'appareil, Olympus décline toute responsabilité pour les dommages occasionnés.

**¡Precaución!**

- ◆ Coloque correctamente la correa como se muestra a la izquierda para que la cámara no se caiga. Si la correa es incorrectamente colocada y la cámara se afloja cayéndose, Olympus no se responsabiliza por ningún daño.

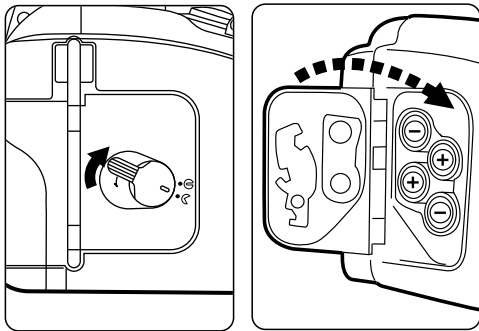

## E

### LOADING THE BATTERIES

Use four AA alkaline batteries, AA nickel metal hydride batteries or AA NiCd batteries. Do not use manganese batteries or lithium batteries; they may overheat and destroy the camera.

• Read “BATTERY HANDLING” on page 28.

- 1 Set the battery compartment open/close lever to ☺ to open the cover.
  - 2 Insert the new batteries correctly as shown and close the battery compartment cover tightly.
- Do not mix new and old batteries, or batteries of different types or manufacturers.

#### Note:

- ◆ Make sure that the power is off before loading the batteries.

## F

### MISE EN PLACE DES PILES

Utiliser quatre piles AA (R6) (alcalines, hydrure-nickel ou NiCd). Ne pas utiliser de piles au manganèse ou au lithium qui risquent de chauffer et d'endommager l'appareil.

- **Retire le paragraphe "REMARQUES CONCERNANT LES PILES" de la page 29.**

- 1** Placer le couvercle d'ouverture/fermeture du compartiment des piles sur ☺ et ouvrir le couvercle du compartiment des piles .
  - 2** Installer les nouvelles piles en respectant la polarité indiquée et refermer correctement le couvercle du compartiment des piles.
- Ne pas mélanger des piles neuves avec des piles usagées, ni des piles de types ou de fabricants différents.

#### Remarque:

- ◆ Avant de mettre les piles en place, s'assurer impérativement que l'alimentation est coupée.

## S

### COLOCACION DE LAS PILAS

Emplee cuatro pilas alcalinas AA, pilas de hidruro de níquel AA o pilas AA de NiCd. No emplee pilas de manganeso ni de litio; éstas pueden recalentarse y destruir la cámara.

- **Lea "MANIPULACION DE LAS PILAS" en la página 29.**

- 1** Para abrir la cubierta, coloque el mando de abertura/cierre del portapila en ☺ .
  - 2** Inserte correctamente las pilas nuevas y cierre firmemente el portapilas.
- No mezcle pilas frescas y usadas o de diferentes tipos o fabricantes.

#### Nota:

- ◆ Asegúrese de desconectar la alimentación antes de colocar las pilas.

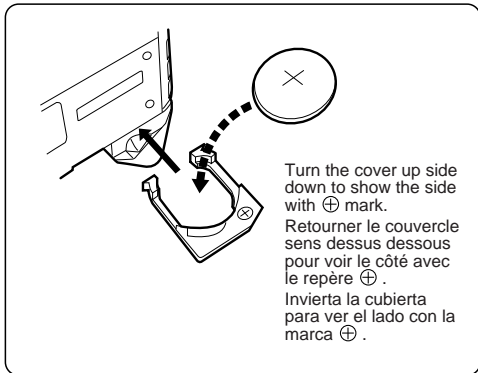

## E

### LOADING THE LITHIUM BATTERY

Use a pointed instrument such as a ballpoint pen to open the lithium battery compartment cover. Load the lithium battery as shown, then close the cover until you hear it click into place. Use only C2025 lithium battery.

#### Note:

- ◆ Be sure to insert a lithium clock battery; otherwise, the internal calendar system will reset when the main batteries are replaced.

**F****MISE EN PLACE DE LA PILE AU LITHIUM**

Utiliser un instrument pointu tel un stylo à bille pour ouvrir le couvercle du compartiment de la pile au lithium. Installer la pile au lithium comme montré, puis fermer le couvercle jusqu'à entendre un déclic en se mettant en place.

N'utiliser qu'une pile au lithium C2025.

**Remarque:**

- ◆ Bien veiller à mettre en place une pile au lithium pour l'horloge; sinon, le système de calendrier interne sera remis à zéro lorsque vous changerez les piles principales.

**S****COLOCACION DE LAS PILA DE LITIO**

Emplee un implemento aguzado tal como un bolígrafo para abrir la cubierta del compartimiento de la pila de litio. Coloque las pilas de litio como se muestra y luego cierre la cubierta hasta que escuche un "clic".

Use la pila de litio C2025 exclusivamente.

**Nota:**

- ◆ Asegúrese de colocar una pila de litio para el reloj, de lo contrario el sistema de calendario interno será reposicionado a cero cuando se reemplacen las pilas principales.

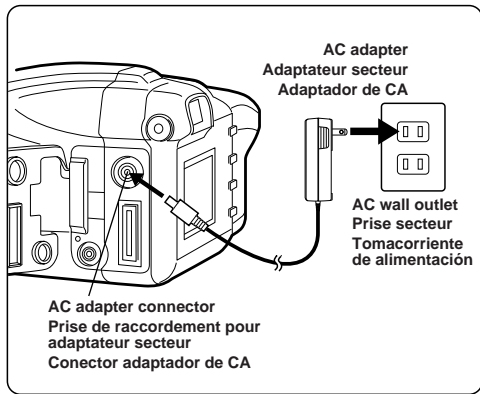

## E

### USING THE AC ADAPTER (Optional)

An optional Olympus AC adapter allows you to power your digital camera from a common AC wall outlet.

#### Note:

- ◆ When in use for long periods, the AC adapter will get warm. This is normal.



#### Warning:

- ◆ Use the AC adapter correctly and pay attention to the precautions below. Incorrect use of the AC adapter may cause a fire or electric shock.
- ◆ Use an AC110V power source.
- ◆ Make sure the AC adapter is properly plugged into the outlet.
- ◆ Do not connect or disconnect the AC adapter with wet hands.

**F****UTILISATION DE L'ADAPTATEUR SECTEUR  
(Option)**

Cet appareil photo numérique peut être également raccordé à une prise de courant par l'intermédiaire de l'adaptateur secteur Olympus optionnel.

**Remarque:**

- ◆ En cas d'usage prolongé, l'adaptateur secteur devient chaud, ce qui constitue un phénomène normal.

**Avertissement:**

- ◆ Veiller à utiliser l'adaptateur secteur correctement et à respecter les mesures de précaution indiquées ci-après. Une utilisation incorrecte de l'adaptateur secteur peut provoquer un incendie ou une décharge électrique.
- ◆ Employer uniquement un adaptateur secteur pour courant alternatif de 110 volts.
- ◆ S'assurer que l'adaptateur secteur est correctement enfoncé dans la prise de courant.
- ◆ Ne jamais connecter ou retirer l'adaptateur secteur avec les mains mouillées.

**S****USO DEL ADAPTADOR DE CA  
(Opcional)**

El adaptador de CA opcional le permite alimentar su cámara digital conectada a un tomacorriente.

**Nota:**

- ◆ El adaptador de CA se calienta cuando se lo emplea durante largo tiempo. Esto es normal.

**¡Advertencia!:**

- ◆ Use el adaptador de CA correctamente y preste atención a las precauciones a continuación. El uso incorrecto del adaptador de CA puede causar incendios o choques eléctricos.
- ◆ Emplee una fuente de alimentación de CA de 110 V.
- ◆ Asegúrese de que el adaptador de CA esté correctamente enchufado al tomacorriente.
- ◆ No conecte ni desconecte el adaptador de CA con las manos húmedas.

**E**

- ◆ If the AC adapter's cord is hot, smells like smoke, or is emitting smoke, unplug it immediately. Contact your nearest Olympus dealer or Olympus service center.
- ◆ Use only the exclusive AC adapter (optional). Olympus will not be responsible for damage caused by the use of any AC adapter other than the one exclusively designed for this camera.
- ◆ Hold the AC adapter unit when removing it from an outlet.
- ◆ Never pull forcibly, bend, or twist the AC adapter.
- ◆ If there are any scratches or other damage on the AC adapter or if there is a contact failure on the plug, consult your nearest Olympus service center as soon as possible.
- ◆ When disconnecting/connecting the AC adapter, make sure the camera is turned off.
- ◆ When you are not using the AC adapter, be sure to unplug it.



**F**

- ◆ Au cas où le cordon de l'adaptateur secteur chaufferait, sentirait le brûlé ou dégagerait de la fumée, débrancher immédiatement l'adaptateur secteur et demander conseil à votre revendeur ou au centre de dépannage Olympus le plus proche.
- ◆ N'utiliser que l'adaptateur secteur exclusif (optionnel). Olympus n'est pas responsable des dommages consécutifs à l'utilisation d'adaptateurs secteurs autres que celui qui a été spécialement conçu pour cet appareil photo.
- ◆ Pour débrancher, toujours tenir l'adaptateur secteur.
- ◆ Ne jamais arracher l'adaptateur secteur de la prise de courant, ne pas le plier ni le tordre.
- ◆ En cas de rayures ou autres dommages sur l'adaptateur secteur, ou de défaut de contact au niveau de la fiche, demander conseil le plus rapidement possible au centre de dépannage Olympus le plus proche.
- ◆ Avant de débrancher/brancher l'adaptateur secteur, s'assurer que l'appareil photo n'est pas sous tension.
- ◆ Retirer l'adaptateur secteur de la prise de courant en cas de non-utilisation.

**S**

- ◆ Si el cordón del adaptador de CA está caliente y huele a humo o emite humo, desenchúfelo inmediatamente. Póngase en contacto con nuestro agente o centro de servicio Olympus más cercano.
- ◆ Use el adaptador de CA exclusivo (opcional) exclusivamente. Olympus no se responsabiliza por los daños causados por el uso de cualquier adaptador de CA que no sea el que está exclusivamente diseñado para esta cámara.
- ◆ Para desenchufar el adaptador de CA del tomacorriente sosténgalo por el cuerpo del mismo.
- ◆ Nunca tire, doble ni retuerza el adaptador de CA.
- ◆ Si hay arañazos o daños en el adaptador de CA, o si hay un falso contacto en el enchufe, consulte con su centro de servicio Olympus tan pronto como sea posible.
- ◆ Antes de desconectar/conectar el adaptador de CA asegúrese de que la alimentación de la cámara está desconectada.
- ◆ Cuando no esté usando el adaptador de CA, asegúrese de desenchufarlo.

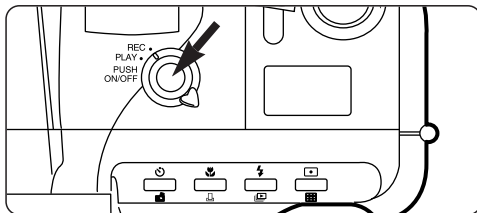
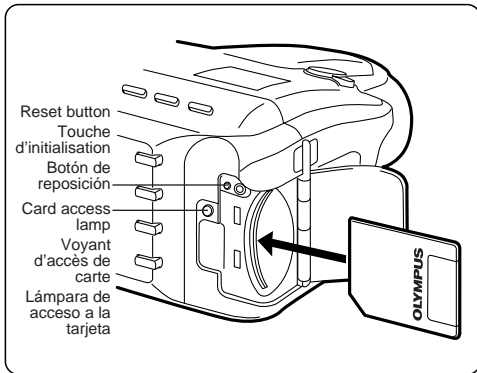

## E TAKING PICTURES

### INSERTING SmartMedia/TURNING ON THE POWER

Insert SmartMedia card all the way in the direction shown.

- Use only 3.3V cards. 5V cards cannot be used.
- See page 164 for using the Reset button.



#### Caution:

- ◆ NEVER open the Card compartment cover, eject the card, remove the batteries, or disconnect the AC adapter while the camera is in operation. It may destroy the data in the card.
- ◆ The card is a precision instrument. Handle it carefully and do not subject it to physical shocks.
- ◆ Do not touch the contact area of the card.

#### Turn on the Record mode

Set the Record/Play switch to Record, then press the power button. The camera performs a Card check.

#### Note:

- ◆ If there is a problem in the card, the Card error mark/Error code on the control panel and the Green lamp blink. Pictures cannot be taken when this happens. (See page 68 for Card error codes. See page 124 for performing a Card format.)
- ◆ Some functions of Olympus SmartMedia cannot be used with the D-600L/D-500L.

## F PRISE DE VUES

### MISE EN PLACE DE LA CARTE SmartMedia/MISE EN MARCHÉ

Introduire complètement la SmartMedia dans le sens indiqué.

- Les cartes 5 V ne peuvent pas être utilisées. Utiliser uniquement des cartes 3,3 V.
- Voir page 165 pour l'utilisation de la touche d'initialisation.



#### Attention:

- ◆ Ne jamais ouvrir le couvercle de logement des cartes, éjecter la carte, extraire les piles ou débrancher la fiche de secteur alors que l'appareil est en service, au risque d'effacer les données figurant sur la carte.
- ◆ Cette carte est un outil de précision. La manipuler avec soin et éviter les chocs.
- ◆ Ne pas toucher à la zone de contact de la carte.

#### Passer en mode d'enregistrement

Régler le levier d'enregistrement/affichage sur la position Enregistrement, puis appuyer sur la touche d'alimentation. L'appareil effectue un contrôle de la carte.

#### Remarque:

- ◆ S'il y a un problème avec la carte, l'indicateur d'erreur de carte/numéro d'erreur sur l'écran de commande et le voyant vert clignotent. Des vues ne peuvent pas être prises dans ces conditions. (Voir page 69 pour les codes d'erreur de carte. Voir page 125 pour formater une carte.)
- ◆ Certaines fonctions de la SmartMedia Olympus ne peuvent pas être utilisées avec le D-600L/D-500L.

## S FOTOGRAFIADO

### INSERCIÓN de SmartMedia / CONEXIÓN DE LA ALIMENTACIÓN

Inserte SmartMedia por completo en el sentido mostrado.

- Las tarjetas de 5V no pueden ser usadas. Use tarjetas de 3,3V exclusivamente.
- Para el uso del botón de reposición vea la página 165.



#### ¡Precaución!

- ◆ NUNCA abra la cubierta de la tarjeta, ni eyecte las pilas/tarjeta, o desenchufe la cámara mientras esté funcionando. Ello puede borrar los datos en la tarjeta.
- ◆ La tarjeta es un instrumento de precisión. Manipúlelo con precaución y no lo sujete a choques.
- ◆ No toque el área de contacto de tarjeta.

#### Activación del modo de grabación

Coloque el mando grabación/indicación en grabación, luego presione el botón de alimentación. La cámara efectuará la comprobación de la tarjeta.

#### Nota:

- ◆ Si ocurre algún problema en la tarjeta, el indicador de error de tarjeta/número de error en el panel de control y el indicador de estado LED parpadearán. Cuando ocurre esto no se podrá fotografiar. (Para los códigos de error de tarjeta vea la página 69. Para efectuar el formato de la tarjeta vea la página 125).
- ◆ Algunas funciones de Olympus SmartMedia no pueden ser empleadas con la D-600L/D-500L.

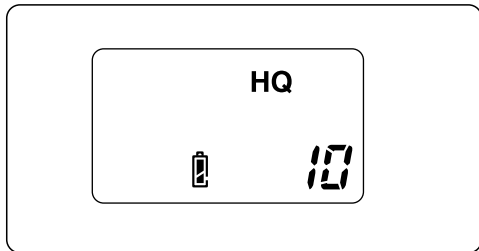



## E

- ◆ The power shuts off if the Card compartment cover is opened when the power is on. The selected settings may be canceled when this happens.

## CHECKING THE BATTERIES

When the Record mode is turned on, the remaining battery power and the number of remaining pictures appear on the control panel.

Display	Meaning
 lights and turns off automatically.	Batteries are OK. You can shoot.
 blinks and other indicators on the control panel are displayed normally.	Battery power is low and batteries should be replaced.
 lights and turns off automatically in approx. 12 sec.	Batteries are dead and should be replaced immediately.



- The number of remaining pictures when the battery indicators appear varies depending on the type and condition of the batteries used.

**F**

- ◆ L'alimentation se coupe si le couvercle du logement de carte est ouvert lorsque l'appareil est en marche. Les réglages sélectionnés peuvent être annulés si cela arrive.

**VÉRIFICATION DE L'ÉTAT DES PILES**

Lorsque le mode d'enregistrement est en marche, l'indication d'énergie restante des piles et le nombre de vues restantes apparaissent sur l'écran de commande.

Affichage	Signification
 s'allume et s'éteint automatiquement.	Les piles sont en bon état. Il est possible de prendre des photos.
 clignote et les autres indicateurs de l'écran de commande apparaissent normalement.	L'énergie des piles est insuffisante et les piles doivent être remplacées.
 s'allume et s'éteint automatiquement au bout de 12s environ.	Les piles sont complètement usées et doivent être remplacées immédiatement.



- Le nombre d'images restantes quand les indicateurs de pile apparaissent varie en fonction du type et de l'état des piles utilisées.

**S**

- ◆ La alimentación se desconecta si se abre la cubierta del compartimiento de la tarjeta cuando la alimentación está conectada. Si ocurre esto los ajustes seleccionados pueden cancelarse.

**COMPROBACION DE LAS PILAS**

Cuando se activa el modo de grabación, aparece en el panel de control la carga restante de las pilas y el número de fotografías restantes.

Indicación	Significado
 se enciende y se apaga automáticamente.	Las pilas están correctas. Usted puede fotografiar.
 parpadea y otros indicadores en el panel de control son normalmente indicados.	La carga de las pilas es insuficiente y es necesario reemplazarlas.
 se enciende y se apaga automáticamente en 12 seg. aprox.	Las pilas están agotadas y deben ser inmediatamente reemplazadas.

- El número de fotogramas restantes cuando los indicadores de pila aparecen varían dependiendo del tipo y de la condición de las pilas usadas.

## E

### Note:

- ◆ Set the date before taking pictures (p. 126).
- ◆ When taking pictures on a special occasion, on a trip, or in cold temperatures, keep spare batteries handy.

### <Make sure>

- ▶ When the camera is not operated for more than 3 minutes, the power save function activates to put it into the Stand-by mode.
- ▶ To cancel the Stand-by mode, turn the Zoom lever or press the Shutter release button halfway.
- ▶ When the camera is in the Stand-by mode for 60 minutes, it automatically turns off the power. Press the power button to turn it on.

**F****Remarque:**

- ◆ Régler la date avant de prendre des photos (p. 127).
- ◆ Pour les voyages d'une certaine durée ou la prise de vues par temps froid, prévoir des piles de rechange.

**<À vérifier>**

- ◆ Lorsque l'appareil n'est pas utilisé pendant plus de 3 minutes, la fonction d'économie d'énergie est activée pour le mettre en mode d'attente.
- ◆ Pour annuler le mode d'attente, tourner le levier de zoom ou appuyer sur le déclencheur jusqu'à mi-course.
- ◆ Si l'appareil reste en mode d'attente pendant 60 minutes, l'alimentation est coupée automatiquement. Appuyer sur la touche d'alimentation pour la mettre en marche.

**S****Nota:**

- ◆ Antes de tomar fotografías ajuste la fecha (p. 127).
- ◆ Mantenga las pilas nuevas a mano para tomar fotografías en ocasiones especiales, durante un viaje o en lugares fríos.

**<Asegúrese>**

- ◆ Cuando no se emplea la cámara durante más de 3 minutos, se activa la función de ahorro de alimentación y la cámara ingresa en el modo de espera.
- ◆ Para cancelar el modo de espera, gire el mando del zoom o presione hasta mitad de recorrido el botón disparador del obturador.
- ◆ Cuando la cámara permanece en el modo de espera durante 60 minutos, la alimentación se desconecta automáticamente. Presione el botón de alimentación para conectar la alimentación.

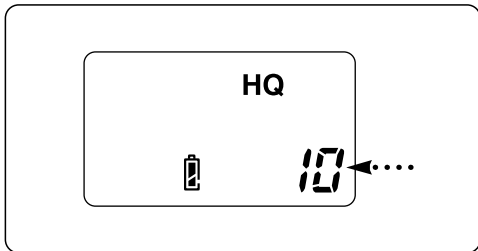

## E

### CHECKING THE NUMBER OF REMAINING PICTURES

When the Record mode is turned on, the number of remaining (storable) pictures will appear on the control panel.

- When the count reaches 0, the Card error mark/Error code on the control panel and the Green lamp blink. Pictures cannot be taken when this happens. (p. 68)
- The number of remaining pictures varies depending on the resolution setting. (See page 118 for setting the resolution.)
- Because the amount of data used varies depending on the subject, it is possible that more pictures than the number shown may be photographed.



**F**

## VÉRIFICATION DU NOMBRE DE VUES RESTANTES

Lorsque le mode d'enregistrement est en marche, le nombre de vues restantes (enregistrables) apparaît sur l'écran de commande.

- Lorsque la valeur arrive à 0, l'indicateur d'erreur de carte/numéro d'erreur sur l'écran de commande et le voyant vert clignotent. Des vues ne peuvent pas être prises dans ces conditions. (p. 69)
- Le nombre de vues restantes varie en fonction du réglage de la résolution. (Voir page 119 pour régler la résolution.)
- Le volume de données utilisées variant avec le sujet, il est possible de prendre davantage de vues que le nombre indiqué.

**S**

## COMPROBACION DEL NUMERO DE FOTOGRAFIAS RESTANTES

Cuando se activa el modo de grabación el número de fotografías restantes (almacenables) aparece indicado en el panel de control.

- Cuando el contador llega a 0, aparecerán indicados en rojo el indicador de error de tarjeta/número de error, el LED indicador de estado parpadea. Cuando ocurre esto no es posible tomar fotografías. (p. 69)
- El número de fotografías restantes varía dependiendo de resolución seleccionados. (Para el ajuste de la resolución vea la página 119).
- Como la cantidad de datos empleados varía dependiendo del sujeto, es posible tomar más fotografías que el número mostrado.

**E****The Minimum Number of Storable Pictures**

Resolution	D-600L (When the provided 4MB card is used.)	D-500L (When the provided 2MB card is used.)
SHQ	4	3
HQ	12	10
SQ	49	24

- SHQ, HQ and SQ are levels of resolution. (p. 118)

**Note:**

- ◆ The number of remaining pictures may not be reduced every time a picture is taken, or increased when a picture is erased.

**F****Le nombre minimum de vues restantes  
(enregistrables)**

Résolution	D-600L (Lorsque la carte 4 Mo fournie est utilisée.)	D-500L (Lorsque la carte 2 Mo fournie est utilisée.)
SHQ	4	3
HQ	12	10
SQ	49	24

- SHQ, HQ et SQ sont des niveaux de résolution. (p. 119)

**Remarque:**

- ◆ Le nombre de vues restantes ne diminue pas obligatoirement après chaque prise de vues et n'augmente pas automatiquement après effacement d'une image.

**S****Número mínimo de fotografías almacenables**





Resolución	D-600L (Cuando se emplea la tarjeta de 4MB suministrada)	D-500L (Cuando se emplea la tarjeta de 2MB suministrada)
SHQ	4	3
HQ	12	10
SQ	49	24

- SHQ, HQ y SQ son niveles de resolución. (p. 119)





**Nota:**

- ◆ El número de fotografías restantes puede no reducirse cada vez que se toma una fotografía, ni aumentar cuando se borra una fotografía.





**E****ERROR CODE**

Control panel	LCD monitor	Error
	<b>CARD ERROR</b>	The camera cannot enter Record, Play or Erase mode. If cleaning the connector does not help or if card format mode cannot be entered, this card cannot be used.
	<b>NO CARD</b>	There is no card in the camera. Insert a SmartMedia.
	<b>5V CARD</b>	A 5V card is in the camera. Use only 3.3V cards.
	<b>UNFORMATTED CARD</b>	The card needs to be formatted.
	<b>(no indication)</b>	A write-protect adhesive seal is placed on the card or the card is for Play mode only. The camera cannot enter Record, Erase or Card format mode.



## ERREUR DE CARTE

Écran de commande	Écran ACL	Erreur
	<b>CARD ERROR</b>	L'appareil ne peut pas entrer en mode d'enregistrement, d'affichage ou d'effacement. Si nettoyer le connecteur ne change rien ou si le mode de formatage de carte ne peut pas être, cette carte ne peut pas être utilisée.
	<b>NO CARD</b>	Il n'y a pas de carte dans l'appareil. Mettre en place une carte SmartMedia.
	<b>5V CARD</b>	Une carte 5V est dans l'appareil. N'utiliser que des cartes 3,3 V.
	<b>UNFORMATTED CARD</b>	La carte a besoin d'être formatée.
	<b>(pas d'indication)</b>	Une étiquette adhésive de protection contre l'écriture est placée sur la carte ou la carte est uniquement pour l'affichage. Cette carte ne permet pas l'enregistrement, ni l'affichage, ni l'effacement.



## ERROR DE TARJETA

Panel de control	Monitor LCD	Error
	<b>CARD ERROR</b>	La cámara no puede ingresar en el modo de grabación, indicación o de borrado. Si limpiando el conector no se remedia o si el modo de formato de tarjeta no puede ser activado, no es posible usar esta tarjeta.
	<b>NO CARD</b>	No hay tarjeta en la cámara. Inserte SmartMedia.
	<b>5V CARD</b>	Hay una tarjeta de 5V en la cámara. Use tarjetas de 3,3V exclusivamente.
	<b>UNFORMATTED CARD</b>	Es necesario formatear la tarjeta.
	<b>(sin indicación)</b>	Se ha colocado un rótulo adhesivo de protección contra borrado en la tarjeta o la tarjeta es para indicación solamente. La cámara no ingresa en los modos de grabación, borrado o formatado de tarjeta.



**E**

Control panel	LCD monitor	Error
	<b>NO PICTURE</b>	There is no picture in the card. Display is not possible.
	<b>(no indication)</b>	No more photograph can be taken because the number of remaining pictures is 0. Replace the SmartMedia, erase unwanted pictures, or transfer the data to a PC and erase all the data in the SmartMedia.
	<b>BAD PICTURE</b>	Error in the current display. Other operations are possible.
	<b>(no indication)</b>	It is extremely hot inside the camera. Turn the power off and wait until it has cooled down.

## F

Écran de commande	Écran ACL	Erreur
	<b>NO PICTURE</b>	Il n'y a pas d'image sur la carte. L'affichage n'est pas possible.
	<b>(pas d'indication)</b>	L'enregistrement ne peut pas être effectué car le nombre de vues restantes est 0. Remplacer la carte SmartMedia, effacer des images non voulues, ou transférer les données sur un PC et effacer toutes les données sur la carte SmartMedia.
	<b>BAD PICTURE</b>	Erreur dans l'affichage courant. Les autres opérations sont possibles.
	<b>(pas d'indication)</b>	L'intérieur de l'appareil est très chaud. Couper l'alimentation et attendre qu'il soit refroidi.

## S

Panel de control	Monitor LCD	Error
	<b>NO PICTURE</b>	No hay imagen en la tarjeta. La indicación es imposible.
	<b>(sin indicación)</b>	No es posible realizar la grabación porque el número de fotografías restantes es 0. Reemplace SmartMedia, borre las fotografías no deseadas, o transfiera los datos a un PC y borre todos los datos en SmartMedia.
	<b>BAD PICTURE</b>	Error en la indicación actual. Otras operaciones son posibles.
	<b>(sin indicación)</b>	El interior de la cámara está extremadamente caliente. Desconecte la alimentación y espere hasta que se enfríe.

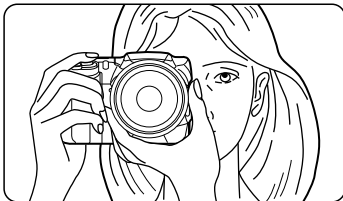
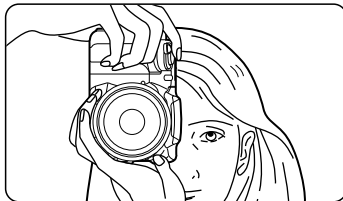
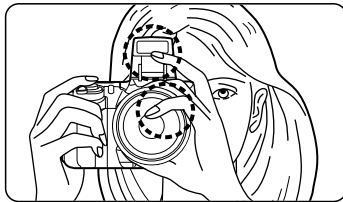
**1****2****3****E****POINTS TO REMEMBER**

Hold the camera firmly with both hands while keeping your elbows at your sides to prevent the camera from shaking.

- 1** Correct.
- 2** Correct.
- 3** Incorrect.

**Note:**

- ◆ Keep your fingers and the strap away from the lens and flash.



**F****GÉNÉRALITÉS**

Tenir l'appareil photo à deux mains et appuyer les coudes le long du corps pour éviter de bouger.

- 1** Manière correcte de tenir l'appareil pour la prise de vues en format horizontal
- 2** Manière correcte de tenir l'appareil pour la prise de vues en format vertical
- 3** Manière incorrecte de tenir l'appareil

**Remarque:**

- ◆ Ne pas recouvrir l'objectif ni le flash avec les doigts ou la bandoulière.

**S****PUNTOS A RECORDAR**

Sostenga la cámara firmemente con ambas manos conservando los codos a los lados del cuerpo para evitar los movimientos.

- 1** Correcto.
- 2** Correcto.
- 3** Incorrecto.

**Nota:**

- ◆ Mantenga los dedos y la correa lejos del objetivo y del flash.

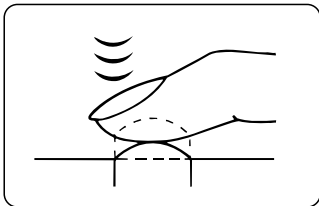
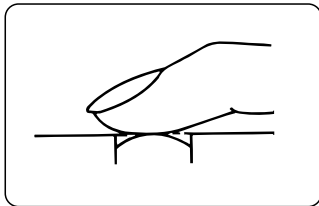
**1****2****E****Proper Shutter Release**

- 1** Depress the Shutter release button halfway.
  - The Green lamp next to the viewfinder lights.
  - The exposure will be locked.
  - The focus will be adjusted.
- 2** Depress the Shutter release button fully to release the shutter and take the picture.
  - The Green lamp next to the viewfinder blinks, and the picture just taken is displayed on the LCD monitor.

**Note:**

- ◆ Press the Shutter release button gently using the ball of your finger.
- ◆ Avoid moving the camera when pressing the Shutter release button to prevent blurry pictures.
- ◆ If the Green lamp blinks when the Shutter release button is pressed halfway, the focus or exposure is not locked. Remove your finger and press it again.

## F

### Déclenchement correct

- 1 Enfoncer le déclencheur jusqu'à mi-course.
  - Le voyant vert situé près du viseur s'allume.
  - L'exposition est mémorisée.
  - La distance est réglée.
  
- 2 Pour prendre la photo, appuyer à fond sur le déclencheur.
  - Le voyant vert situé près du viseur clignote, et l'image venant d'être prise est affichée sur l'écran ACL.

#### Remarque:

- ◆ Presser le déclencheur doucement et sans à-coups, du bout du doigt.
- ◆ Pour éviter les bougés et les images floues, ne pas bouger l'appareil photo au moment de déclencher.
- ◆ Si le voyant vert clignote lorsque le déclencheur est pressé jusqu'à mi-course, la mise au point ou l'exposition n'est pas mémorisée. Retirer le doigt du déclencheur et appuyer de nouveau.

## S

### Disparo correcto del obturador

- 1 Presione el botón de disparo del obturador hasta mitad de recorrido.
  - Se enciende la LED indicador de estado próxima al visor.
  - Se bloquea la exposición.
  - Se ajusta el enfoque.
  
- 2 Presione a fondo el botón de disparo del obturador para tomar la fotografía.
  - La lámpara verde próxima al visor parpadea y la fotografía recientemente tomada aparece indicada en el monitor LCD.

#### Nota:

- ◆ Presione el botón disparador del obturador gentilmente empleando la yema del dedo.
- ◆ Evite mover la cámara cuando presiona el botón de disparo del obturador para evitar fotografías desenfocadas.
- ◆ Si la lámpara verde destella cuando presiona el botón disparador del obturador a mitad de recorrido, el enfoque o la exposición no están bloqueados. Retire el dedo y presiónelo otra vez.

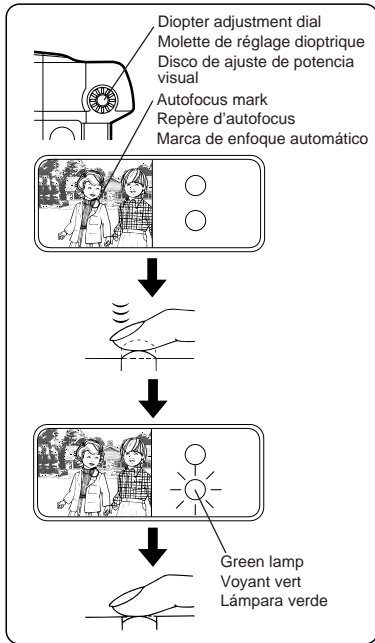

## E

### TAKING PICTURES

- 1 Compose the picture.
    - Turn the Diopter adjustment dial to see the Autofocus mark clearly.
  - 2 Press the Shutter release button halfway to lock the focus. The Green lamp lights.
  - 3 Press the Shutter release button all the way to take the picture.
  - 4 The Green lamp blinks when the picture is taken.
  - 5 When the picture display on the LCD monitor disappears and the Green lamp stops blinking, you can take the next picture. (It takes 7 to 12 seconds or longer for the picture display to disappear, depending on the setting of the resolution or the condition of the SmartMedia.)
- The viewfinder shows 95% of the actual picture taken.



#### Caution:

- ◆ Never open the Card compartment cover, eject the card, remove the batteries or disconnect the AC adapter while the Card access lamp is blinking. It may destroy the data in the card.

## PRISE DE VUES

- 1 Composer la photo.
- Tourner la molette de réglage dioptrique pour voir distinctement le repère de mise au point automatique.
- 2 Appuyer sur le déclencheur jusqu'à mi-course pour mémoriser la mise au point. Le voyant vert s'allume.
- 3 Appuyer complètement sur le déclencheur pour prendre la vue.
- 4 Le voyant vert clignote lorsque la vue est prise.
- 5 Lorsque l'affichage de la vue sur l'écran ACL disparaît et que le voyant vert s'arrête de clignoter, vous pouvez prendre la vue suivante. (Il faut de 7 à 12 secondes ou plus pour que l'affichage de la vue disparaisse, en fonction du réglage de la résolution ou de l'état de la carte SmartMedia.)
- Le viseur montre 95% de la vue réelle prise.



### Attention:

- ◆ Ne jamais ouvrir le volet de carte, éjecter la carte, retirer les piles ni tirer sur la fiche alors que le voyant d'accès de carte clignote. Ceci pourrait détruire les données dans la carte.

## TOMA DE FOTOGRAFIAS

- 1 Componga la imagen.
- Gire el disco de ajuste de la potencia visual para ver la marca de enfoque automático claramente.
- 2 Presion hasta mitad de recorrido el botón disparador del obturador para bloquear el enfoque. Se enciende la lámpara verde.
- 3 Presione a fondo el botón disparador del obturador para tomar la fotografía.
- 4 La lámpara verde de estado parpadea al tomar la fotografía.
- 5 Cuando desaparece la indicación de imagen en el monitor LCD y la lámpara verde de estado deja de parpadear, usted puede tomar la próxima fotografía. (La unidad tarda de 7 a 12 o más segundos para borrar la indicación de imagen dependiendo del ajuste de resolución o de la condición de SmartMedia).
- El visor muestra el 95% de la fotografía real tomada.



### ¡Precaución!

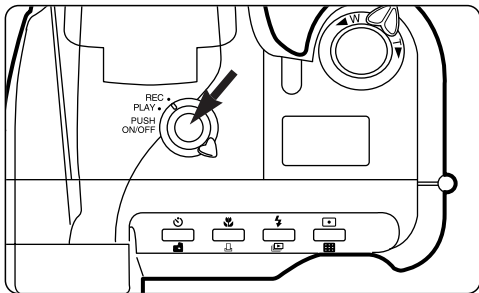

- ◆ Nunca abra la cubierta de la tarjeta, no la eyecte, no extraiga las pilas ni desenchufe el enchufe mientras la lámpara de acceso a tarjeta está parpadeando. El hacerlo puede destruir los datos en la tarjeta.



## E

- 6 Press the Power button to turn it off.
- The picture data remains in the SmartMedia card even after the power is turned off or the batteries are replaced. Do not open the Card compartment cover, remove the batteries or unplug the AC adapter while the Card access lamp is blinking.



### Note:

- ◆ When the batteries run out while taking pictures, the power may turn off. If the  lights or both  and the frame number blink, the picture just taken was not recorded properly. Replace the batteries and take the picture again.
- ◆ The LCD monitor cannot be used as a viewfinder.
- ◆ While the picture just taken is being displayed on the LCD monitor and the Green lamp is blinking, the picture is being recorded and the next picture cannot be taken.
- ◆ See page 88 for setting the Selftimer. See page 120 for adjusting the exposure.
- ◆ The image size of a print is bigger than what you see in the viewfinder or on the LCD monitor.

## F

- 6 Appuyer sur la touche d'alimentation pour la couper.
- Les données d'image restent même après coupure de l'alimentation. Ne pas ouvrir le volet de carte, retirer les piles ni débrancher l'adaptateur secteur alors que le voyant d'accès de carte clignote.



### Remarque:

- ◆ Si les piles sont complètement usées pendant la prise de vues, l'alimentation peut se couper. Si l'indicateur de pile vide  s'allume ou si à la fois  et le numéro de vue clignotent, la vue venant d'être prise n'a pas été enregistrée correctement. Changer les piles et reprendre la vue.
- ◆ L'écran ACL ne peut pas être utilisé comme viseur.
- ◆ Aussi longtemps que la vue venant d'être prise est affichée sur l'écran ACL et que le voyant vert clignote, l'image est enregistrée, le déclencheur et le levier du zoom sont bloqués.
- ◆ Voir page 89 pour régler le retardateur. Voir page 121 pour ajuster l'exposition.
- ◆ L'image imprimée est plus grande que celle qui apparaît sur l'écran ACL.

## S

- 6 Presione el botón de alimentación para desconectarla.
- Los datos de imagen permanecen registrados aunque se desconecte la alimentación o se reemplacen las pilas. No abra la cubierta de la tarjeta, no extraiga las pilas ni desenchufe el adaptador de CA mientras la lámpara de acceso a tarjeta está parpadeando.

### Nota:

- ◆ Cuando se agotan las pilas mientras fotografía, la alimentación puede desconectarse. Si  o si  y el número de fotograma parpadea, la fotografía tomada no ha sido correctamente grabada. Reemplace las pilas y tome la fotografía otra vez.
- ◆ El monitor LCD no puede ser empleado como visor.
- ◆ Mientras que la imagen recientemente captada está siendo presentada en el monitor LCD y el lámpara verde de estado está parpadeando, la imagen está siendo registrada y no se podrá tomar la próxima fotografía.
- ◆ Para los ajustes del autodisparador vea la página 89. Para el ajuste de exposición vea la página 121.
- ◆ El tamaño de imagen de una impresión es mayor que el que usted puede ver en el visor o en el monitor LCD.



Autofocus mark  
Repère d'autofocus  
Marca de enfoque automático

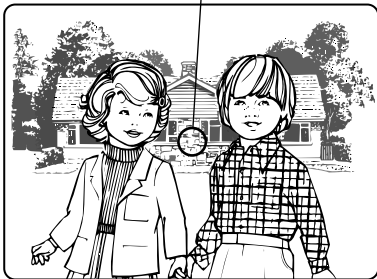

## E

### USING THE FOCUS LOCK

If your main subject is not within the autofocus mark, use the procedure below to obtain focus. This is called focus lock.

- 1 Position your subject within the autofocus mark and press the Shutter release button halfway.
  - When the focus is locked, the exposure is also locked (AE lock).

#### <Make sure>

- ▶ The Green lamp next to the viewfinder lights when the focus is locked.

- 2 Reposition your subjects in the picture frame while keeping the Shutter release button depressed halfway. Then press the Shutter release button fully.



## F

### MÉMORISATION DE LA MISE AU POINT

Si le sujet principal ne se trouve pas dans le repère de mise au point automatique, suivre la procédure ci-dessous pour effectuer la mise au point (mémorisation de la mise au point).

- 1 Positionner le sujet dans le repère de mise au point automatique et appuyer sur le déclencheur jusqu'à mi-course.
- Avec la mémorisation de la mise au point intervient également celle de l'exposition (mémorisation de l'exposition (AE)).

#### <A vérifier>

‣ Le voyant vert près du viseur s'allume quand la mise au point est mémorisée.

- 2 Recadrer l'image tout en maintenant le déclencheur enfoncé jusqu'à mi-course et appuyer complètement sur le déclencheur pour prendre la photo.

## S

### USO DEL BLOQUEO DE ENFOQUE

Si el sujeto principal no está dentro de la marca de enfoque automático, emplee el procedimiento a continuación para enfocar. Este es denominado bloqueo de enfoque.

- 1 Posicione el sujeto dentro de la marca de enfoque automático y presione el botón de disparo del obturador hasta mitad de recorrido.
- Al bloquearse el enfoque también se bloqueará la exposición (bloqueo AE).

#### <Asegúrese>

‣ La lámpara verde próxima al visor se enciende cuando el enfoque está bloqueado.

- 2 Reposicione los sujetos en el marco de la fotografía mientras mantiene el botón de disparo del obturador presionado hasta mitad de recorrido. Luego presione a fondo el botón de disparo del obturador.

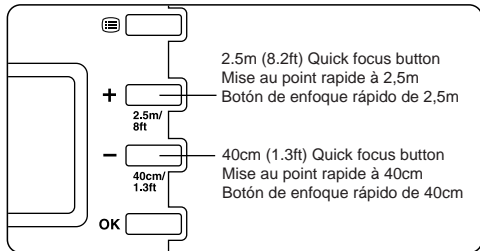

## E

### QUICK FOCUS

With Quick Focus, you can select a pre-adjusted focal length of 8.2ft or 1.3ft. It is especially useful when quick shooting is required.

- 1 Press the Shutter release button halfway while pressing either the 2.5m (8.2ft) or 40cm (1.3ft) Quick focus button depending on the distance to the subject.
  - The Green lamp lights when the focus and the exposure are locked.
  - The Quick Focus is not engaged if you remove your finger from the Quick focus button before pressing the Shutter release button halfway.
- 2 Press the Shutter release button all the way.
  - When using the Flash, shoot within the flash working range.

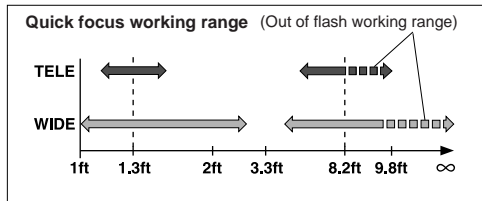

**F****MISE AU POINT RAPIDE**

Avec la mise au point rapide, vous pouvez sélectionner une longueur focale pré-réglée de 2,5 m ou de 40 cm. C'est particulièrement utile quand il faut prendre rapidement une photo.

- 1 Appuyer sur le déclencheur jusqu'à mi-course tout en appuyant sur la touche de mise au point rapide à 2,5 m ou à 40 cm en fonction de la distance au sujet.
  - Le voyant vert s'allume quand la mise au point et l'exposition sont mémorisées.
  - La mise au point rapide n'est pas engagée si vous retirez votre doigt de la touche de mise au point rapide avant d'appuyer sur le déclencheur jusqu'à mi-course.
- 2 Appuyer à fond sur le déclencheur.
  - En utilisant le flash, prendre la photo dans la portée du flash.

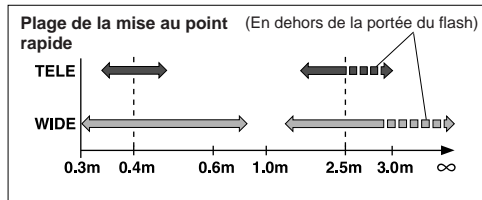
**S****ENFOQUE RAPIDO**

Con el enfoque rápido usted puede seleccionar una distancia de enfoque preajustada de 2,5 m o de 40 cm. Es especialmente útil cuando necesita fotografiar rápidamente.

- 1 Presione el botón disparador del obturador hasta mitad de recorrido al mismo tiempo que presiona el botón de enfoque rápido de 2,5 m o de 40 cm dependiendo de la distancia a la que está el sujeto.
  - La lámpara verde se enciende cuando el enfoque y la exposición están bloqueados.
  - El enfoque rápido no se activa si usted retira el dedo del botón de enfoque rápido antes de presionar hasta mitad de recorrido el botón del obturador.
- 2 Presione a fondo el botón disparador del obturador.
  - Cuando emplea el flash, fotografíe dentro de los límites de funcionamiento del flash.

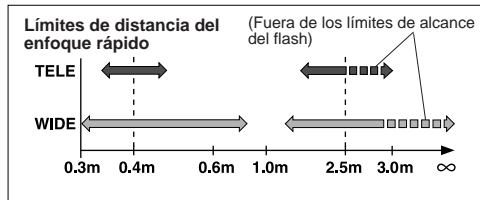

## AUTOFOCUS

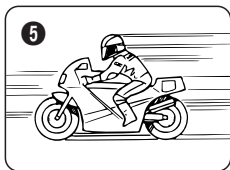
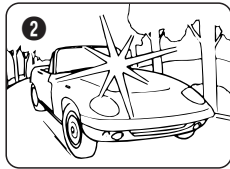
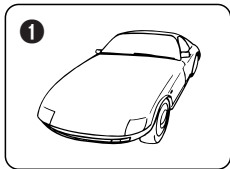

Although the autofocus can lock on virtually any subject, there are certain conditions where it may not work properly. In conditions ❶ ~ ❺ below, the subject may not be focused. When this happens, the Green lamp will blink, disabling the Shutter release button. In conditions ❶ and ❺, the autofocus may not lock on the right subject even though the Green lamp is on, and the resulting picture may be out of focus.

### ❶ Subjects with low contrast

- Use the focus lock by first focusing on something at the same distance as the subject you wish to take a picture of, and then aim at the subject.

### ❷ Subjects in excessively bright light

- Use the focus lock by first focusing on something at the same distance as the subject you wish to take a picture of, and then aim at the subject.

### ❸ Dark subjects

- Use the focus lock by first focusing on something at the same distance as the subject you wish to take a picture of, and then aim at the subject.

### ❹ Two subjects at different distances

- When the subject looks out of focus even though the Green lamp lights, focus on another subject at the desired camera-to-subject distance first. Then recompose the frame to take the picture.

### ❺ High-speed subjects at close range

- Focus on another subject at the desired camera-to-subject distance first. Then recompose the frame to take the picture.

## AUTOFOCUS

Bien que la mise au point automatique puisse être mémorisée sur pratiquement n'importe quel sujet, il y a certaines conditions où elle peut ne pas fonctionner correctement. Dans les conditions ❶ à ❸ ci-dessous, le sujet peut ne pas être mis au point. Si c'est le cas, le voyant vert clignotera, bloquant le déclencheur. Dans les conditions ❹ et ❺, la mise au point peut ne pas être mémorisée sur le bon sujet bien que le voyant vert soit allumé, et l'image résultante pourra être floue.

### ❶ Sujets insuffisamment contrastés

- Effectuer dans ce cas la mise au point sur un élément plus contrasté que le sujet et se trouvant à la même distance, mémoriser le réglage de la distance (mémorisation de la mise au point), puis recadrer l'image.

### ❷ Sujets placés sous un éclairage intense

- Effectuer dans ce cas la mise au point sur un élément plus contrasté que le sujet et se trouvant à la même distance, mémoriser le réglage de la distance (mémorisation de la mise au point), puis recadrer l'image.

### ❸ Sujets sombres

- Effectuer dans ce cas la mise au point sur un élément plus contrasté que le sujet et se trouvant à la même distance, mémoriser le réglage de la distance (mémorisation de la mise au point), puis recadrer l'image.

### ❹ Deux sujets placés à des distances différentes

- Lorsque le sujet n'apparaît pas net bien que le voyant vert s'allume, faire tout d'abord la mise au point sur un autre élément placé à la même distance, puis revenir sur le sujet principal pour recadrer l'image.

### ❺ Sujets très rapprochés se déplaçant rapidement

- Faire tout d'abord la mise au point sur un autre élément placé à la distance appareil-sujet désirée, puis revenir sur le sujet principal pour recadrer l'image.

## ENFOQUE AUTOMATICO

Aunque el enfoque automática puede bloquearse sobre casi cualquier sujeto, hay ciertas condiciones bajo las cuales no funciona correctamente. En las condiciones ❶ - ❸ de abajo, el sujeto puede quedar desenfocado. Cuando ocurre esto, el lámpara verde de estado parpadea, inhabilitando el botón disparador del obturador. En las condiciones ❹ y ❺ el enfoque automático puede no bloquearse en el sujeto correcto aunque el lámpara verde de estado esté encendido y la imagen resultante puede quedar desenfocada.

### ❶ Sujetos con poco contraste

- Emplee el bloqueo de enfoque enfocando primero algo que esté a la misma distancia que el sujeto que usted desea fotografiar, y luego apunte hacia el sujeto.

### ❷ Sujetos con iluminación excesivamente brillante

- Emplee el bloqueo de enfoque enfocando primero algo que esté a la misma distancia que el sujeto que usted desea fotografiar y luego apunte hacia el sujeto.

### ❸ Sujetos oscuros

- Emplee el bloqueo de enfoque enfocando primero algo que esté a la misma distancia que el sujeto que usted desea fotografiar, y luego apunte hacia el sujeto.

### ❹ Dos sujetos a distancias diferentes

- Cuando el sujeto aparece desenfocado aunque se encienda la LED indicador de estado, primero enfoque otro sujeto a la distancia cámara - sujeto deseada. Luego recomponga el encuadre para tomar la fotografía.

### ❺ Sujetos a alta velocidad y a corta distancia

- Primero enfoque otro sujeto a la distancia cámara-sujeto deseada. Luego recomponga el encuadre para tomar la fotografía.

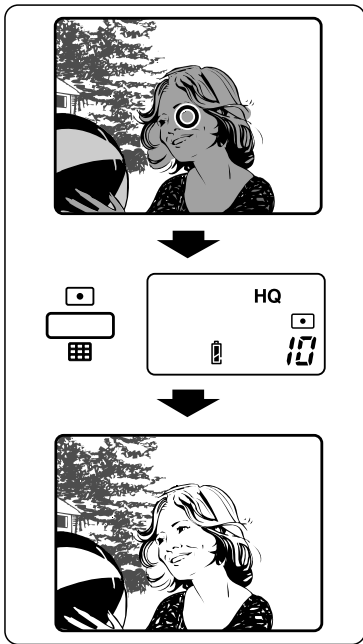

## E

### SPOT METERING MODE

Spot metering mode is used to obtain the right exposure regardless of the backlight. Place the subject in the center of the autofocus mark.

- 1 Press the Spot metering mode button.
  - The Spot mode indicator appears on the control panel.
- 2 Position your subject within the autofocus mark and press the Shutter release button halfway.
  - When the focus is locked, the exposure is also locked (AE lock).

#### <Make sure>

▶ The Green lamp next to the viewfinder lights when the focus is locked.

- 3 Reposition your subjects in the picture frame while keeping the Shutter release button depressed halfway. Then press the Shutter release button fully.
  - The Spot metering mode is canceled after the picture is taken.

## F

### MODE SPOT (MESURE PONCTUELLE)

Le mode de mesure ponctuelle est utilisé pour obtenir la bonne exposition quel que soit l'éclairage à contre-jour. Placer le sujet dans le centre du repère de mise au point automatique.

- 1 Appuyer sur la touche de mode Spot.
- L'indicateur de mode Spot apparaît sur l'écran de commande.
- 2 Positionner le sujet dans le repère de mise au point automatique et appuyer sur le déclencheur jusqu'à mi-course.
- Avec la mémorisation de la mise au point intervient également celle de l'exposition (mémorisation de l'exposition (AE)).

#### <A vérifier>

▶ Le voyant vert près du viseur s'allume quand la mise au point est mémorisée.

- 3 Recadrer l'image tout en maintenant le déclencheur enfoncé jusqu'à mi-course et appuyer complètement sur le déclencheur pour prendre la photo.
- Le mode Réglage sur un point est annulé après que la photo a été prise.

## S

### MODO DE MEDICION DE PUNTO

El modo de medición de punto es empleado para obtener la exposición correcta independientemente de la luz trasera. Coloque el sujeto en el centro de la marca de enfoque automático.

- 1 Presione el botón de modo punto.
  - El indicador de modo punto aparecerá en el panel de control.
- 2 Posicione el sujeto dentro de la marca de enfoque automático y presione el botón de disparo del obturador hasta mitad de recorrido.
  - Al bloquearse el enfoque también se bloqueará la exposición (bloqueo AE).

#### <Asegúrese>

▶ La lámpara verde próxima al visor se enciende cuando el enfoque está bloqueado.

- 3 Reposicione los sujetos en el marco de la fotografía mientras mantiene el botón de disparo del obturador presionado hasta mitad de recorrido. Luego presione a fondo el botón de disparo del obturador.
  - El modo de medición de punto luminoso queda cancelado después de tomar la fotografía.

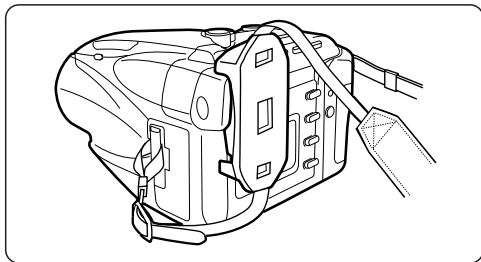
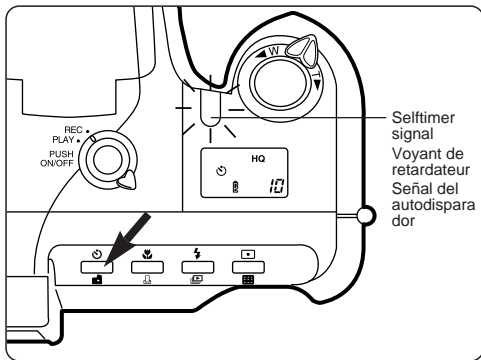

## E

### SELFTIMER

- 1** Press the Selftimer button. The Selftimer indicator on the control panel appears.
- 2** Ten seconds after pressing the Shutter release button, the Selftimer signal starts blinking. The shutter is released after another two seconds.
  - The focus and the exposure are locked when the Shutter release button is pressed halfway.
  - The Selftimer is canceled after the picture is taken.
  - Place the lens cap holder on the viewfinder to prevent light from entering.

#### Note:

- ◆ Use a tripod to hold the camera securely.
- ◆ To cancel the Selftimer after it is activated, press the Selftimer button again. (The Selftimer mode is not canceled.)



**F****RETARDATEUR**

- 1 Appuyer sur la touche de retardateur. L'indicateur de retardateur apparaît sur l'écran de commande.
  - 2 Dix secondes après avoir appuyé sur le déclencheur, le voyant de retardateur commence à clignoter. L'obturateur est déclenché deux secondes plus tard.
- La mise au point et l'exposition sont mémorisées lorsque le déclencheur est pressé à mi-course.
  - Le retardateur est annulé une fois que la vue est prise.
  - Placer le support de capot d'objectif sur le viseur pour empêcher la lumière d'entrer.

**Remarque:**

- ◆ Utiliser un pied photographique pour tenir fermement l'appareil.
- ◆ Pour annuler le retardateur après activation, appuyer de nouveau sur la touche de retardateur. (Le mode de retardateur n'est pas annulé.)

**S****AUTODISPARADOR**

- 1 Presione el botón del autodesparador. El indicador del autodesparador aparecerá en el panel de control.
  - 2 Diez segundos después de presionar el botón disparador del obturador, la señal del autodesparador comienza a parpadear. El obturador se disparará después de transcurridos otros dos segundos.
- El enfoque y la exposición son bloqueados cuando se presiona el botón disparador del obturador hasta mitad de recorrido.
  - El autodesparador es desactivado después de la toma de la fotografía.
  - Coloque el portatapas del objetivo en el visor para evitar que entre luz.

**Nota:**

- ◆ Emplee un trípode para sostener la cámara firmemente.
- ◆ Para cancelar el autodesparador después de haberlo activado, presione otra vez el botón del autodesparador (El modo de autodesparador no se cancela).

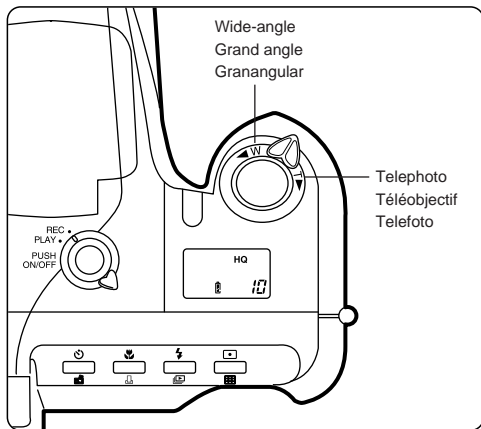

## E

### ZOOM

**You can select telephoto or wide-angle with the 3X zoom lever.**

Set the lever to T in the Record mode to choose telephoto shooting. Set the lever to W in the Record mode to choose wide-angle shooting.

**F**

## ZOOM

**Vous pouvez sélectionner téléobjectif ou grand angle avec le levier de zoom 3X.**

Régler le levier sur T dans le mode d'enregistrement pour choisir la prise de vues téléobjectif. Régler le levier sur W dans le mode d'enregistrement pour choisir la prise de vues grand angle.

**S**

## ZOOM

**Usted puede seleccionar telefoto o granangular con el mando del zoom de 3 aumentos.**

Coloque el mando en T con el modo de grabación activado para seleccionar el fotografiado con telefoto. Coloque el mando en W con el modo de grabación activado para seleccionar el fotografiado granangular.

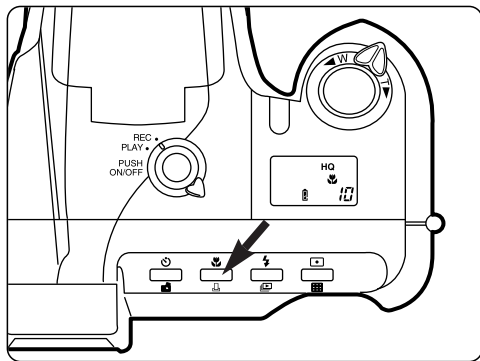

**E**

## MACRO MODE

Use the Macro mode to take pictures of small subjects, such as flowers, at a very close distance.

A subject as small as 3.5" x 4.3" (2.4" x 3.1" with D-500L) can be taken fully within the frame.

- The Macro indicator is displayed on the control panel.
- Subjects closer than 11.8" (0.3 m) will appear to be out of focus.
- When using the Quick Focus, see the selected focal range.

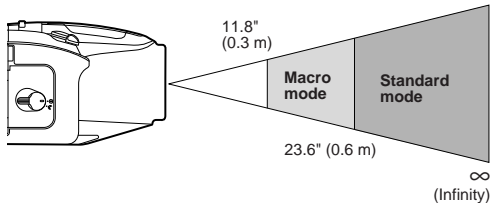

**F****GROS PLANS (PROXIPHOTOGRAPHIE)**

La fonction prise de vues en gros plan permet de photographier de très près de petits objets (fleurs, etc.).

La fonction gros plan permet de cadrer un sujet au maximum dans un format 9 x 11 cm (6 x 8 cm avec D-500L).

- L'indicateur de gros plan apparaît sur l'écran de commande.
- Des sujets placés à moins de 30 cm apparaîtront flous.
- En utilisant la mise au point rapide, voir la gamme de mise au point sélectionnée.

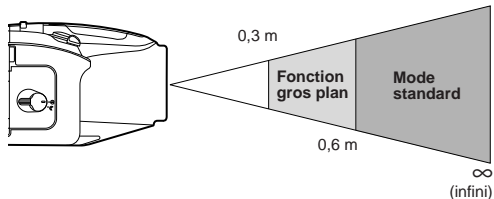
**S****MODO PRIMER PLANO**

El modo primer plano es empleado para fotografiar sujetos pequeños a muy corta distancia.

Incluso sujetos de 9 x 11 cm (6 x 8 cm con la D-500L) caben dentro de un fotograma.

- El indicador de primer plano aparece indicado en el panel de control.
- Los sujetos más cerca de 0,3 m aparecerán desenfocados.
- Para usar el enfoque rápido, vea los límites de enfoque seleccionados.

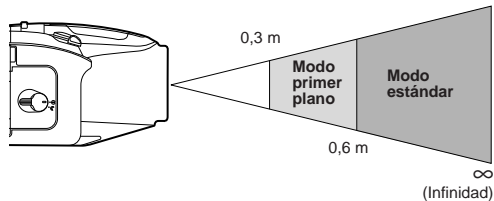

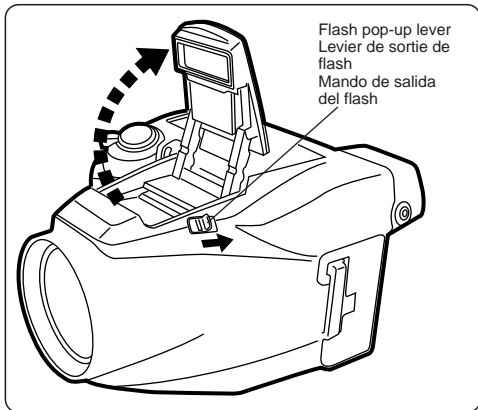
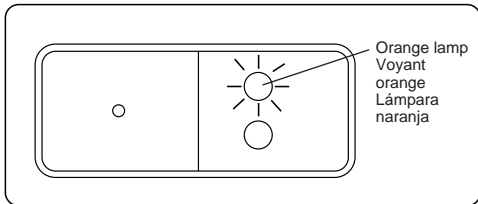

## E

### USING THE FLASH MODES

#### How to use the flash:

When the flash is necessary, the Orange lamp blinks.

- 1 Push the Flash pop-up lever to set the flash before using the flash or when selecting flash modes.
- 2 When the Orange lamp stays lit after pressing the Shutter release button halfway, the flash is charged and ready to be used.

#### Flash working range:

	Wide-angle	Telephoto
D-600L	11.8" ~ 11.8 ft.	11.8" ~ 8.2 ft.
D-500L	11.8" ~ 15.7 ft.	11.8" ~ 11.2 ft.

#### Note:

- ◆ The flash is being charged while the Orange lamp is blinking. Wait until the Orange lamp goes off before taking the picture.

## F

### PHOTOGRAPHIE AU FLASH

#### Utilisation du flash:

Lorsque le flash est nécessaire, le voyant orange clignote.

- 1 Pousser sur le levier de sortie de flash pour régler le flash avant de l'utiliser ou pour sélectionner les modes de flash.
- 2 Lorsque le voyant orange reste allumé après avoir appuyé sur le déclencheur jusqu'à mi-course, le flash est chargé et prêt à être utilisé.

#### Portée du flash:

	W	T
D-600L	0,3 m ~ 3,6 m	0,3 m ~ 2,5 m
D-500L	0,3 m ~ 4,8 m	0,3 m ~ 3,4 m

#### Remarque:

- ◆ Le flash est en cours de recharge alors que le voyant orange clignote. Attendre que le voyant s'éteigne avant de prendre la vue.

## S

### USO DE LOS MODOS DE FLASH

#### Empleo del flash:

Cuando el flash es necesario la lámpara naranja parpadea.

- 1 Presione el mando de salida del flash para ajustar el flash antes de emplearlo o cuando selecciona los modos de flash.
- 2 Cuando la lámpara naranja permanece encendida después de presionar hasta mitad de recorrido el botón disparador del obturador, el flash se carga y queda listo para usar.

#### Límites de alcance del flash:

	W	T
D-600L	0,3 m ~ 3,6 m	0,3 m ~ 2,5 m
D-500L	0,3 m ~ 4,8 m	0,3 m ~ 3,4 m



#### Nota:

- ◆ El flash se está cargando mientras la lámpara naranja está parpadeando. Espere hasta que se apague la lámpara naranja antes de tomar la fotografía.

## E

### How to select the flash mode:

This camera has three flash modes. Select the mode according to the shooting condition. As you press the Flash mode button, the mode switches as shown below.



	<b>(No icon) AUTO-FLASH mode</b> Automatically fires in low-light and backlight conditions. (p. 98)
	<b>👁️ RED-EYE REDUCING FLASH mode</b> Significantly reduces the phenomenon of "red-eye" (when a subject's eyes appear red in flash photos). (p. 100)
	<b>⚡ FILL-IN FLASH mode</b> Fires regardless of available light. (p. 102)

- When the Flash is down,  appears on the control panel and the flash is set to the OFF mode. (p. 104)
- The selected flash mode is displayed on the control panel.
- The Fill-In Flash mode returns to the Auto-Flash mode after the power is turned off or the flash is closed.



**F****Sélection du mode de flash:**

Cet appareil a trois modes de flash. Sélectionner le mode en fonction des conditions de prise de vues. Lorsque vous appuyez sur la touche de sélection de mode flash, le mode change selon la chronologie indiquée ci-dessous.

	<b>(Pas d'indicateur) Mode flash automatique</b> Se déclenche automatiquement dans des conditions de faible éclairage et de contre-jour. (p. 99)
	<b>👁️ Réduction de l'effet "yeux rouges"</b> Atténue nettement l'effet "yeux rouges" (lorsque les yeux du sujet photographié au flash apparaissent en rouge sur la photo. (p. 101)
	<b>⚡ Mode flash d'appoint</b> Le flash se déclenche quelles que soient les conditions d'éclairage. (p. 103)

- Lorsque le flash est baissé, 📷 apparaît sur l'écran de commande, et le flash est réglé sur le mode OFF (débrayé). (p. 105)
- Le mode de flash sélectionné est affiché sur l'écran de commande.
- Le mode flash d'appoint revient en mode flash automatique après coupure de l'alimentation ou fermeture du flash.

**S****Selección del modo de flash:**

Esta cámara posee tres modos de flash. Seleccione el modo de acuerdo con la condición de fotografiado. A medida que presiona el botón de modo de flash el modo cambia como se muestra abajo

	<b>(Sin icono) modo AUTO-FLASH</b> Se dispara automáticamente con poca iluminación o iluminación por detrás. (p. 99)
	<b>👁️ Modo RED-EYE REDUCING FLASH</b> Reduce significativamente el fenómeno de "ojos rojos" (cuando los ojos del sujeto aparecen rojos en las fotografías con flash). (p. 101)
	<b>⚡ Modo FILL-IN FLASH</b> Se dispara independientemente de la luz disponible. (p. 103)

- Con el flash abatido, 📷 aparece en el panel de control y el flash queda en el modo OFF. (p. 105)
- El modo de flash seleccionado aparece indicado en el panel de control.
- El modo de flash de relleno vuelve al modo de flash automático después de desconectar la alimentación o de cerrar el flash.

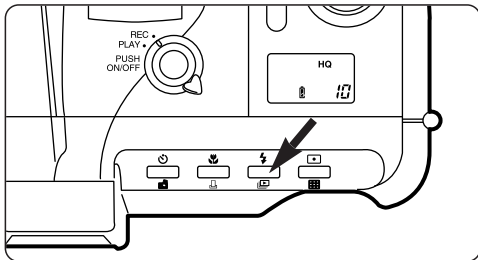

**Autofocus mark**  
**Repère d'autofocus**  
**Marca de enfoque**  
**automático**

**E**

## AUTO-FLASH

In the Auto-Flash mode, the flash will fire automatically in low-light and backlight conditions.

When you take a picture that is backlit, position the subject within the Autofocus mark to fire the flash.

**F****MODE FLASH AUTOMATIQUE**

En mode flash automatique, le flash se déclenche automatiquement dans des conditions de faible éclairage et de contre-jour.

Lorsqu'une photo est prise en contre-jour, placer le sujet sur le repère d'autofocus pour que le flash se déclenche.

**S****FLASH AUTOMATICO**

En el modo de flash automático, el flash se disparará automáticamente cuando la iluminación sea insuficiente o con iluminación por detrás.

Cuando tome una fotografía con el sujeto iluminado por detrás, posicione el sujeto dentro de la marca de enfoque automático para disparar el flash.



## E

### 👁️ RED-EYE REDUCING FLASH

Significantly reduces the phenomenon of “red-eye” (when a subject’s eyes appear red in flash photography).

In the Red-Eye Reducing Flash mode, the camera will emit a series of low-power pre-flashes before the regular flash. This makes the subject’s pupils contract, significantly reducing red-eye. Except for the pre-flashes, this mode is the same as the Auto-Flash mode.

#### Note:

- ◆ Be sure to hold the camera still until the shutter releases. This takes about one second.
- ◆ Red-eye reduction may not be effective when the subject:
  - Is too far from the camera.
  - Is not looking at the flash from the front or is not watching the pre-flashes.
  - Does not respond to the pre-flashes due to particular individual characteristics.
  - Has taken medication, alcohol or drugs which may interfere with the red-eye reduction process by slowing reflexes.

**F****👁 MODE FLASH ATTÉNUANT L'EFFET  
"YEUX ROUGES"**

Atténue sensiblement l'effet "yeux rouges" (lorsque les yeux du sujet photographié au flash apparaissent en rouge sur la photo).

Avec ce mode flash, l'appareil émet une série de pré-éclairs de faible puissance avant de déclencher l'éclair principal. Ceci a pour effet de contracter les pupilles du sujet et d'atténuer notablement le phénomène des "yeux rouges". Hormis les pré-éclairs, ce mode est identique au mode flash automatique.

**Remarque:**

- ◆ Bien immobiliser l'appareil jusqu'à ce que le flash se déclenche, ce qui prend environ une seconde.
- ◆ L'atténuation du phénomène des "yeux rouges" est susceptible de ne pas fonctionner dans les cas suivants:
  - Lorsque le sujet est trop éloigné de l'appareil
  - Lorsque le sujet ne regarde pas directement l'appareil photo de face ou les pré-éclairs.
  - Lorsque les yeux du sujet ne réagissent pas aux pré-éclairs en raison de caractéristiques particulières.
  - Lorsque le sujet a consommé de l'alcool ou pris des comprimés ralentissant le temps de réaction et donc susceptibles d'entraver le processus d'atténuation des "yeux rouges".

**S****👁 FLASH REDUCTOR DE OJOS  
ROJOS**

Reduce significativamente el fenómeno de "ojos rojos" (los ojos del sujeto aparecen rojos en el fotografiado con flash).

En el modo de flash reductor de ojos rojos la cámara emitirá una serie de flash previos de baja potencia antes del flash normal. Esto hace que las pupilas del sujeto se contraigan, reduciendo significativamente los ojos rojos. Exceptuando los flash previos, este modo es igual al modo de flash automático.

**Nota:**

- ◆ Asegúrese de sostener la cámara fija hasta disparar el obturador. Esto tarda un segundo aproximadamente.
- ◆ La reducción de ojos rojos puede no ser efectiva cuando el sujeto:
  - Está demasiado lejos de la cámara.
  - No está mirando directamente hacia el flash o cuando no está mirando los flash previos.
  - No responde a los flash previos debido a características individuales particulares.
  - Ha tomado medicamentos, alcohol o drogas que pueden interferir con el proceso de reducción de ojos rojos.



## E

### ⚡ FILL-IN FLASH (FORCED ACTIVATION)

#### **When you want the flash to fire all the time**

In the Fill-In Flash mode, the flash fires regardless of available light. For example, this mode can be used to brighten up the subject's shaded face. Another use of this mode is to correct the color shift produced by artificial lights (eg. fluorescent light).

#### **Note:**

- ◆ Use this mode within the flash's working range (p. 94). It may not work well under excessively bright light.

**F****⚡ MODE FLASH D'APPOINT  
(DÉCLENCHEMENT FORCÉ)**

**Quand vous voulez déclencher le flash à chaque prise de vues.**

En mode flash d'appoint, le flash se déclenche quelles que soient les conditions d'éclairage. Ce mode peut être utilisé par exemple pour atténuer les ombres sur le visage d'un sujet placé en contre-jour. Il permet par ailleurs de corriger une échelle de couleurs altérée par la lumière artificielle (éclairage au néon et similaire).

**Remarque:**

- ◆ Ce mode est à utiliser uniquement dans les limites de portée du flash (p. 95). Si l'éclairage est trop intense, on risque de ne pas obtenir l'effet escompté.

**S****⚡ FLASH DE RELLENO  
(ACTIVACION FORZADA)**

**Quando desee disparar el flash en todo momento**

En el modo de flash de relleno, el flash se dispara independientemente de la iluminación disponible. Por ejemplo, este modo puede ser empleado para iluminar la cara en sombra de un sujeto o bajo luz artificial tal como luz fluorescente.

**Nota:**

- ◆ Emplee este modo dentro de los límites de alcance del flash (p. 95). El mismo puede no funcionar correctamente con luz excesivamente brillante.



## E

### OFF (FLASH OVERRIDE)

**When you do not want the flash to fire even in the dark or when you want to shoot subjects such as fireworks**

In the Off mode, the flash does not fire even in low-light conditions. Use this mode in situations where flash photography is not desired or is prohibited, or in twilight/night scenes.

#### **Note:**

- ◆ Since a slow shutter speed (down to 1/4 seconds) is automatically selected in low-light situations when in the Off mode, the use of a tripod is recommended to prevent blurred pictures caused by camera shake.



**F**** MODE FLASH DÉBRAYÉ**

Quand vous ne voulez pas que le flash se déclenche, même dans l'obscurité, ou lorsque vous désirez photographier par exemple un feu d'artifice.

En mode flash débrayé, le flash ne se déclenche pas, même si la lumière est très faible. Utiliser ce mode lorsque la photographie au flash est indésirable ou interdite, ou encore pour faire des photos au crépuscule ou de nuit.

**Remarque:**

- ◆ Etant donné que la vitesse d'obturation peut atteindre 1/4 de seconde en mode flash débrayé, il est recommandé d'utiliser un trépied afin d'empêcher l'appareil de bouger.

**S**** DESACTIVACION  
(SOBRECONTROL DEL FLASH)**

Cuando no desea disparar el flash aunque esté en la oscuridad, o cuando desee fotografiar sujetos tales como fuegos artificiales

En el modo OFF, el flash no se dispara aunque haya poca luz. Emplee este modo cuando no desee emplear el flash para fotografiar, cuando esté prohibido usar flash o para escenas de atardecer/nocturnas.

**Nota:**

- ◆ Debido a que la baja velocidad de obturación (hasta 1/4 de segundo) se activa automáticamente con poca iluminación en el modo OFF, se recomienda usar un trípode para evitar fotografías desenfocadas debidas a movimientos de la cámara.

## E DISPLAYING PICTURES ON THE LCD MONITOR

### TURNING ON THE LCD MONITOR

#### Turn on the Play mode.

- 1 Set the Record/Play switch to Play, then turn on the power.
  - 2 When the Play mode is turned on, the last picture taken, the date, and the frame number appear on the LCD monitor. If there is no picture in the card, the Card error mark/Error code blink on the control panel, and "NO PICTURE" appears in red on the LCD monitor. (See page 68 for the Error code.)
- The date disappears after three seconds unless PRINT is set in DATE (p. 126).
  - See page 128 for adjusting the brightness of the LCD monitor.
  - The modes can be switched between Record and Play when the power is on.



#### Caution:

- ◆ Do not touch the surface of the LCD monitor; this can leave a blur on the monitor. Pushing hard may break it.

#### <Make sure>

- ◆ When the camera is not operated for ten minutes, the power save function activates and the power turns off automatically.
- ◆ Push the power button to turn on again.

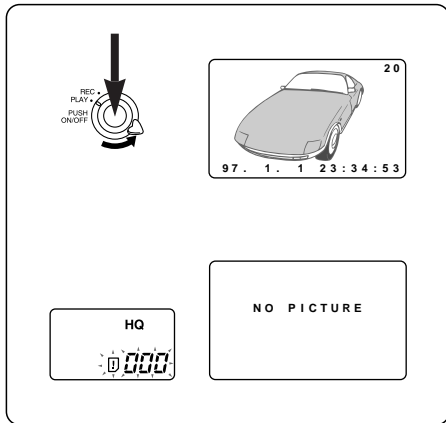

## **F** AFFICHAGE DES VUES SUR L'ÉCRAN ACL

### **MISE EN MARCHÉ DE L'ÉCRAN ACL**

#### Passer en mode d'affichage

- 1 Régler le levier d'enregistrement/affichage sur la position Affichage, puis appuyer sur la touche d'alimentation.
  - 2 Lorsque le mode d'affichage est en marche, la dernière vue prise, la date et le numéro de vue apparaissent sur l'écran ACL. S'il n'y a pas d'image sur la carte, l'indicateur d'erreur de carte/numéro d'erreur clignote sur l'écran de commande et "NO PICTURE" apparaît en rouge sur l'écran ACL. (Voir page 69 pour l'erreur de carte.)
- La date disparaît au bout de trois secondes à moins que PRINT soit réglé dans DATE (p. 127).
  - Voir page 129 pour le réglage de la luminosité de l'écran ACL.
  - L'appareil étant sous tension, on peut alterner entre les modes Enregistrement et Affichage.



#### **Attention:**

- ◆ **Ne pas toucher la surface de l'écran ACL; ce qui peut laisser une marque sur l'écran. Appuyer très fort pourrait le casser.**

#### **<À vérifier>**

- ◆ Lorsque l'appareil n'est pas utilisé pendant dix minutes, la fonction d'économie d'énergie est activée et l'alimentation est coupée automatiquement.
- ◆ Appuyer sur la touche d'alimentation pour la remettre en marche.

## **S** INDICATION DE FOTOGRAFIES EN EL MONITOR LCD

### **CONEXION DE LA ALIMENTACION DEL MONITOR LCD**

#### Active el modo de indicación.

- 1 Coloque el mando de grabación/indicación en indicación y luego conecte la alimentación.
  - 2 Cuando activa el modo de indicación, la última fotografía tomada, la fecha y el número de fotograma aparecen en el monitor LCD. Si no hay imagen en la tarjeta el indicador de error de tarjeta/número de error parpadea en el panel de control, y "NO PICTURE" aparece en rojo en el monitor LCD. (Para el error de tarjeta vea la página 69).
- La fecha desaparece después de tres segundos a menos que se coloque PRINT en DATE (p. 127).
  - Para el ajuste del brillo del monitor LCD vea la página 129.
  - Los modos pueden ser conmutados entre grabación e indicación cuando la alimentación está conectada.



#### **¡Precaución!**

- ◆ **No toque la superficie del monitor LCD; esto puede dejar manchas sobre el monitor. El presionarlo con fuerza puede romperlo.**

#### **<Asegúrese>**

- ◆ Cuando no opera la cámara durante diez minutos, se activa la función de ahorro de alimentación y la alimentación se desconecta automáticamente.
- ◆ Presione el botón de alimentación para conectar la alimentación otra vez.

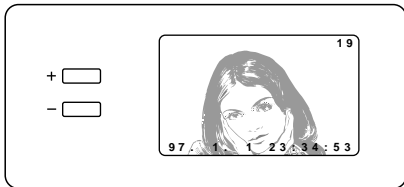

## E

### DISPLAYING PICTURES

You can display the pictures you have taken on the LCD monitor.

- 1 Display a picture.
  - 2 Press the Previous (-) button to see the previous picture. Each time you press the Previous (-) button, the preceding picture will appear.
  - 3 Press the Next (+) button to see the next picture. Each time you press the Next (+) button, the succeeding picture will appear.
- Wait until the picture is fully displayed before pressing any buttons.
  - If similar pictures have been taken consecutively, the LCD may not appear to change.

## F

### AFFICHAGE DES VUES

**Vous pouvez visionner immédiatement sur l'écran ACL les vues que vous venez de prendre.**

- 1** Affichage d'une vue.
  - 2** Appuyer sur la touche de retour en arrière (–) pour voir la photo précédente. En appuyant sur la touche de retour en arrière (–), vous faites apparaître successivement toutes les prises de vues précédentes.
  - 3** Pour afficher la vue qui suit immédiatement, appuyer sur la touche d'avance (+). En appuyant sur la touche d'avance (+), vous faites apparaître successivement toutes les prises de vues suivantes.
- Attendre que la vue soit intégralement affichée avant d'appuyer de nouveau sur l'une des touches.
  - Si des vues similaires ont été prises consécutivement, l'écran ACL peut paraître inchangé.

## S

### INDICACION DE FOTOGRAFIAS

**Usted puede llamar las fotografías tomadas en el monitor LCD.**

- 1** Llame en pantalla una fotografía.
  - 2** Presione el botón previa (–) para ver la fotografía anterior. Cada vez que presiona el botón previa (–), aparecerá la fotografía anterior.
  - 3** Presione el botón próxima (+) para ver la próxima fotografía. Cada vez que presiona el botón próxima (+) aparecerán las fotografías próximas en sucesión.
- Espere hasta que la imagen quede completamente indicada antes de presionar cualquier botón.
  - Si se han tomado fotografías similares consecutivamente, parecerá que la imagen en el LCD no cambia.

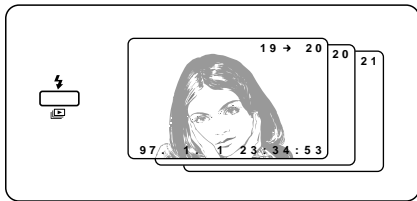

## E

### SLIDE-SHOW MODE

**You can run through all the pictures automatically.**

- 1** Display the picture.
  - 2** Press the Slide-Show mode button to start the Slide-Show. (Each picture is displayed for approx. 5 sec.)
  - 3** Press the Slide-Show mode button again to stop at the currently displayed picture.
- The Slide-Show does not stop until you cancel the operation. Press the Slide-Show mode button to stop it.
  - The Slide-Show is also available in the Index-Display mode. (p. 112)

## F



### MODE DIAPORAMA

**Les vues peuvent défiler automatiquement les unes après les autres, selon le principe du diaporama.**

- 1** Affichage d'une vue.
  - 2** Appuyer sur la touche de sélection de mode diaporama pour déclencher le défilement automatique des vues. (Chaque vue est affichée pendant 5 secondes environ.)
  - 3** Pour interrompre le défilement des vues, appuyer à nouveau sur la touche de sélection de mode diaporama. L'image qui vient ainsi d'être sélectionnée est affichée sur l'écran.
- Le mode diaporama ne peut être annulé que si vous appuyez sur la touche de sélection de mode diaporama. (L'appareil s'éteint automatiquement dans ce mode au bout de 30 minutes).
  - Le mode diaporama est également compatible avec le mode d'affichage de l'index des images en mémoire. (p. 113)

## S



### MODO DE DIAPOSITIVAS

**Usted puede pasar por todas las fotografías automáticamente.**

- 1** Llame en pantalla una fotografía.
  - 2** Presione el botón de modo de proyección de diapositivas para iniciar la proyección de diapositivas. (Cada fotografía es mostrada durante 5 seg. aprox.)
  - 3** Presione el botón de modo de proyección de diapositivas otra vez para parar en la imagen actualmente proyectada.
- La proyección de diapositivas no para hasta que usted cancela la operación. Presione el botón de modo de proyección de diapositivas para pararla.
  - El modo de diapositivas también está disponible en el modo de indicación de índice. (p. 113).

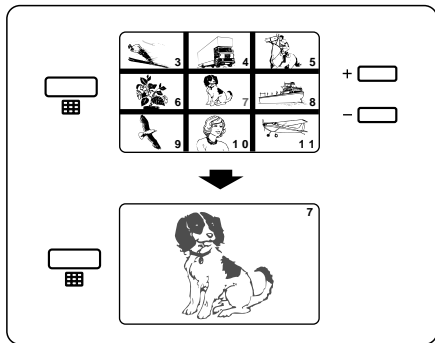

## E

### INDEX-DISPLAY MODE

**Nine frames are shown on the LCD monitor simultaneously.**

- 1** Display a picture.
- 2** Press the Index-Display mode button to select the Index display. Up to nine frames are displayed with the currently selected picture displayed in the center.
  - Frames after the last one appear in black.
- 3** Press the Previous (-) button to select the preceding group of frames.
  - Press the Next (+) button to select the succeeding number of frames.
- 4** After the frame in the upper-left corner of the display is selected, the previous six frames are displayed. (If you are using the Next (+) button, the succeeding frames are displayed when the picture in the lower right corner is selected.)
- 5** Press the Index-Display mode button to cancel the Index-Display mode. The currently selected picture is displayed in one frame.
  - Direct-Print, Slide-Show and One-Frame erase can be done in the Index-Display mode.



## AFFICHAGE DE L'INDEX DES IMAGES EN MÉMOIRE

L'écran ACL affiche simultanément neuf prises de vues.

- 1 Affichage d'une image.
- 2 Pour sélectionner l'affichage de l'index des images en mémoire, appuyer sur la touche d'index. L'écran affiche jusqu'à neuf images simultanément, l'image momentanément sélectionnée apparaissant au centre.
  - Les cadres après le dernier apparaissent en noir.
- 3 Pour afficher les neuf vues précédentes, appuyer sur la touche de retour en arrière (-).
- Pour afficher les neuf vues suivantes, appuyer sur la touche d'avance (+).
- 4 Après que l'on a sélectionné l'image figurant dans l'angle supérieur gauche de l'écran, les 6 images précédentes apparaissent. (Lorsque l'on appuie sur la touche d'avance (+), les prises de vues suivantes viennent s'afficher dès que l'on sélectionne la vue positionnée dans l'angle inférieur droit).
- 5 Pour annuler l'affichage de l'index des images en mémoire, appuyer de nouveau sur la touche d'index. L'image venant juste d'être sélectionnée est affichée sur l'écran.
  - L'impression directe, le diaporama et l'effacement d'une vue peuvent être exécutés dans le mode d'affichage indexé.

## MODO DE INDICACION DE INDICE

El monitor LCD muestra nueve fotografías simultáneamente.

- 1 Llame en pantalla una fotografía.
- 2 Presione el botón de indicación de índice para seleccionar el mismo. Aparecerán indicadas nueve fotografías con la imagen seleccionada al principio en el centro.
  - Los fotogramas después del último aparecen en negro.
- 3 Presione el botón previa (-) para seleccionar el grupo anterior de fotografías.
  - Presione el botón próxima (+) para seleccionar el número de fotografías a continuación.
- 4 Después de seleccionar el fotograma en la esquina izquierda superior de la pantalla, la unidad muestra en pantalla los seis fotogramas anteriores. (Si usted está usando el botón próxima (+), los fotogramas siguientes aparecen cuando selecciona la imagen en la esquina derecha inferior.
- 5 Presione el botón de indicación de índice para cancelar el modo de indicación de índice. La imagen seleccionada aparece indicada en un cuadro.
  - La Impresión directa, la proyección de diapositivas y el borrado de un fotograma pueden ser realizados en el modo de indicación de índice.

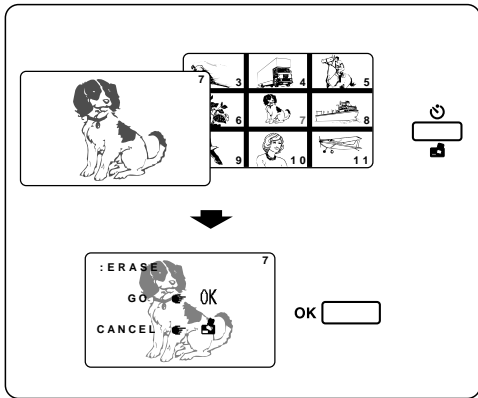

## E

### ONE-FRAME ERASE

You can delete pictures you do not want.

- 1 Display the picture you want to delete. In the Index-Display mode, place the indicator (the red frame number) on the picture you want to delete.
- 2 Press the Erase button. The display above appears.
- 3 Press the OK button to erase the selected picture.
  - "ERASING" on a blue screen appears while erasing. The previous picture appears when it is complete.
  - See page 122 for performing Erase All.



#### Caution:

- ◆ Never open the Card compartment cover, eject the card, remove the batteries, or disconnect the AC adapter while erasing pictures. It may destroy the data in the card.
- ◆ Do not press the Erase mode button while an image is being loaded onto the LCD.

#### Note:

- ◆ When the write-protect adhesive seal is placed on the card or the picture is protected from other cameras or PCs, the Card error mark on the control panel blinks, and One-Frame erase is not engaged.
- ◆ The erasing time varies depending on the condition of the SmartMedia.

## F

### EFFACEMENT D'UNE VUE

**Vous pouvez effacer toutes les vues que vous ne désirez pas conserver.**

- 1 Afficher la vue que vous voulez effacer. Dans le mode d'affichage indexé, placer l'indicateur (le numéro de vue rouge) sur la vue que vous voulez effacer.
- 2 Appuyer sur la touche d'effacement. L'affichage ci-dessus apparaît.
- 3 Appuyer sur la touche OK pour effacer la vue sélectionnée.
  - "ERASING" sur un écran bleu apparaît pendant l'effacement. La vue précédente apparaît quand l'effacement est terminé.
  - Voir page 123 pour effacer toutes les vues.



#### Attention:

- ◆ Ne jamais ouvrir le couvercle de logement des cartes, éjecter la carte, extraire les piles ou débrancher la fiche de secteur pendant le processus d'effacement, au risque d'effacer les données figurant sur la carte.
- ◆ Ne jamais appuyer sur la touche d'effacement pendant qu'une image est en train d'apparaître sur l'écran.

#### Remarque:

- ◆ Lorsque le sceau adhésif de protection contre l'écriture est placé sur la carte ou si l'image est protégée des autres appareils ou PCs, l'indicateur d'erreur de carte clignote sur l'écran de commande, et l'effacement d'une vue n'est pas possible.
- ◆ La durée nécessaire pour effacer varie en fonction de l'état de la carte SmartMedia.

## S

### BORRADO DE FOTOGRAFÍAS

**Usted puede borrar las fotografías que no desea.**

- 1 Llame al monitor la fotografía que desea borrar. En el modo de indicación de índice coloque el indicador (número rojo de fotograma), sobre la imagen que desea borrar.
- 2 Presione el botón borrado. Aparecerá la indicación de arriba.
- 3 Para borrar la imagen seleccionada presione el botón OK.
  - Mientras está borrando aparece "ERASING" sobre un fondo azul. La imagen anterior aparece cuando termina el borrado.
  - Para efectuar el borrado completo vea la página 123.



#### ¡Precaución!

- ◆ No abra la cubierta de la tarjeta ni extraiga la tarjeta/pilas mientras está borrando fotografías. Esto puede resultar en el borrado definitivo de los datos existentes.
- ◆ No presione el botón de modo de borrado mientras se esté cargando una imagen en el LCD.

#### Nota:

- ◆ Cuando coloca el sello adhesivo de protección contra borrado en la tarjeta o la imagen de otras cámaras o PC está protegida sin estar activado el borrado de un fotograma, el indicador de error de tarjeta destella en el panel de control.
- ◆ El tiempo de borrado varía dependiendo del estado de SmartMedia.

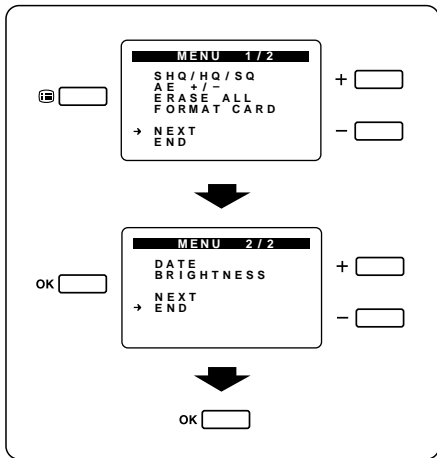

## E MAKING ADJUSTMENTS

### MENU

Turn on the power and press the Menu button to show the Menu on the LCD monitor.

- It is operable from either the Record or Play mode. Only BRIGHTNESS can be selected from the Play mode.
- Press NEXT to see the second page of the Menu.
- 1 The item with the arrow in the menu is currently selected. You can change it with the +/- buttons.
- 2 Press the OK button with the desired item marked with the arrow to show it on the LCD monitor.
- Select END or CANCEL from the screen of each item to return to the Menu. Select END from the Menu to cancel the mode.
- The Menu appears after adjustments are complete.
- Pressing the Menu button also cancels the mode.

#### <Make sure>

- ✦ When the camera is not operated for 15 seconds, it cancels the Menu mode.
- ✦ Adjustments made in each item (except AE +/-) are valid even after the power is turned off. It may return to the initial adjustment when the batteries are replaced.

## F FAIRE LES RÉGLAGES

### MENU

Mettre en marche l'alimentation et appuyer sur la touche Menu pour montrer le Menu sur l'écran ACL.

- C'est possible aussi bien du mode d'enregistrement que du mode d'affichage. Uniquement BRIGHTNESS peut être sélectionné que du mode Affichage.

- Appuyer sur NEXT pour voir la seconde page du Menu.

- 1** L'item avec la flèche dans le menu est actuellement sélectionné. Vous pouvez le changer avec les touches +/-.

- 2** Appuyer sur la touche OK avec l'item voulu marqué avec la flèche pour le montrer sur l'écran ACL.

- Sélectionner END ou CANCEL de l'écran de chaque item pour revenir au Menu. Sélectionner END du Menu pour annuler le mode.

- Le menu apparaît après la fin des réglages.

- Appuyer sur la touche Menu annule également le mode.

### <À vérifier>

- ‡ Si l'appareil ne reçoit pas d'instructions pendant 15 secondes, il annule le mode Menu.

- ‡ Les réglages effectués dans chaque item (sauf AE +/-) sont valides même après la coupure de l'alimentation. Ils peuvent revenir aux réglages initiaux lorsque les piles sont changées.

## S AJUSTES

### MENU

Conecte la alimentación y presione el botón de menú para ver el menú en el monitor LCD.

- El mismo puede ser operado en el modo de grabación o en el modo de indicación. En el modo de indicación sólo se puede seleccionar BRIGHTNESS.

- Presione NEXT para ver la segunda página del menú.

- 1** El item con la flecha en el menú es el item seleccionado. Usted puede cambiarlo con los botones +/-.

- 2** Presione el botón OK con el item deseado marcado con la flecha para verlo en el monitor LCD.

- Seleccione END o CANCEL en la pantalla de cada item para volver al menú. Seleccione END en el menú para cancelar el modo.

- El menú aparece después de terminar los ajustes.

- El presionar el botón menú también cancela el modo.

### <Asegúrese>

- ‡ Cuando no se opera la cámara durante 15 segundos, el modo de menú es cancelado.

- ‡ Los ajustes efectuados en cada item (exceptuando AE +/-) son válidos aún después de desconectar la alimentación. Los mismos pueden volver a los ajustes iniciales cuando se reemplazan las pilas.

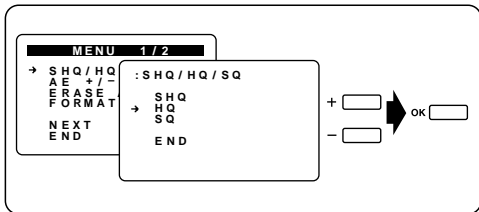

## E

### SHQ/HQ/SQ (Resolution)

- 1 When SHQ/HQ/SQ is selected from the menu, the screen on the left appears on the LCD monitor. SQ (standard quality), HQ (high quality) and SHQ (super high quality) resolutions are available. The current resolution appears in red.
  - 2 Move the arrow with the +/- buttons. Press the OK button to confirm the selection.
- The selected resolution and the number of remaining pictures appear on the control panel in the Record mode.

#### Note:

- ◆ The number of remaining pictures may turn to 0 depending on the selected resolution.
- ◆ See page 66 for the number of storable pictures at each resolution.

**F****SHQ/HQ/SQ (Résolution)**

- 1 Lorsque SHQ/HQ/SQ est sélectionné du menu, l'écran ci-contre apparaît sur l'écran ACL. Les résolutions SQ (qualité standard), HQ (haute qualité) et SHQ (super haute qualité) sont disponibles. La résolution courante apparaît en rouge.
  - 2 Déplacer la flèche avec les touches +/- . Appuyer sur la touche OK pour confirmer la sélection.
- La résolution sélectionnée et le nombre de vues restantes apparaissent sur l'écran de commande dans le mode d'enregistrement.

**Remarque:**

- ◆ Le nombre de prises de vues restantes peut passer à 0 en fonction de la résolution choisie.
- ◆ Voir page 67 pour le nombre de vues enregistrables à chaque résolution.

**S****SHQ/HQ/SQ (Resolución)**

- 1 Cuando selecciona SHQ/HQ/SQ en el menú, aparece en el monitor LCD la pantalla ilustrada mostrada. Las resoluciones SQ (calidad estándar), HQ (alta calidad) y SHQ (resolución super alta) están disponibles. La resolución actual aparece en rojo.
  - 2 Mueva la flecha con los botones +/- . Presione el botón OK para confirmar la selección.
- En el panel de control en el modo de grabación aparecen indicadas la resolución seleccionada y el número de fotografías restantes.

**Nota:**

- ◆ El número de fotografías restantes puede transformarse en 0 dependiendo de la resolución seleccionada.
- ◆ Para el número de imágenes almacenables en cada resolución vea la página 67.

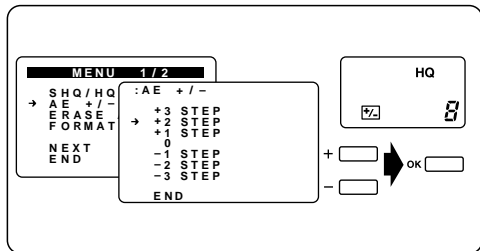

## E

### AE +/- (Exposure compensation)

- 1 When AE +/- is selected from the menu, the screen on the left appears on the LCD monitor. The current exposure appears in red.
- 2 Move the arrow with the +/- buttons. Press the OK button to confirm the adjustment.
  - The exposure mark appears on the control panel in the Record mode.
  - Adjust + when the subject is mostly light. Adjust - when the subject is mostly dark.
  - The adjustment is valid until the power is turned off, then it returns to the initial exposure.



**F****AE +/- (Commande d'exposition)**

- 1 Lorsque AE +/- est sélectionné du menu, l'écran ci-contre apparaît sur l'écran ACL. L'exposition courante est apparaît en rouge.
  - 2 Déplacer la flèche avec les touches +/- . Appuyer sur la touche OK pour confirmer la sélection.
- Le symbole d'exposition apparaît sur l'écran de commande dans le mode d'enregistrement.
  - Ajuster sur + lorsque le sujet est pour la plupart éclairé. Ajuster sur - lorsque le sujet est pour la plupart sombre.
  - Le réglage est valide jusqu'à la prochaine coupure de l'alimentation, puis reviendra à l'exposition initiale.

**S****AE +/- (Control de exposición)**

- 1 Cuando selecciona AE +/- en el menú, aparece la pantalla de ilustrada en el monitor LCD. El método de compresión actual aparece en rojo.
  - 2 Mueva la flecha con los botones +/- . Presione el botón OK para confirmar el ajuste.
- La indicación de exposición aparece en el panel de control en el modo de grabación.
  - Ajuste + cuando el sujeto esté iluminado en su mayoría. Ajuste - cuando el sujeto esté en la oscuridad en su mayoría.
  - El ajuste es válido hasta que se desconecta la alimentación, luego de lo cual vuelve a la exposición inicial.

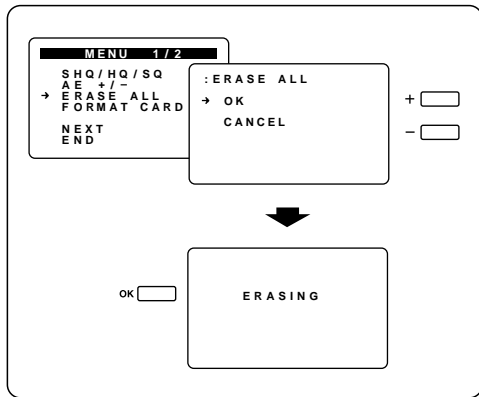

# E

## ERASE ALL

- 1 When ERASE ALL is selected from the menu, the screen on the left appears on the LCD monitor.
- 2 Move the arrow to OK with the +/- buttons. Press the OK button to start erasing. "ERASING" appears on the screen.
  - No other operation can be performed while erasing.
  - If there are no pictures recorded in the card, "ERASED" appears on the screen.

 **Caution:**

◆ Never open the Card compartment cover, eject the card, remove the batteries or disconnect the AC adapter while erasing pictures. It may destroy the data in the card.

**Note:**

- ◆ When the write-protect adhesive seal is placed on the card, the Card error mark on the control panel blinks, and ERASE ALL is not engaged. (p. 68)
- ◆ When there are pictures protected from other cameras or PCs, only the unprotected pictures are erased.
- ◆ The erasing time varies depending on the amount of images in the SmartMedia.

## TOUT EFFACER

- 1 Lorsque ERASE ALL est sélectionné du menu, l'écran ci-contre apparaît sur l'écran ACL.
  - 2 Déplacer la flèche sur OK avec les touches +/- . Appuyer sur la touche OK pour commencer l'effacement. "ERASING" apparaît sur l'écran.
- Aucune autre opération ne peut être effectuée pendant l'effacement.
  - S'il n'y a pas d'image enregistrée sur la carte, "ERASED" apparaît sur l'écran.



### Attention:

- ◆ Ne jamais ouvrir le volet de carte, éjecter la carte, retirer les piles ni tirer sur la fiche tout en effaçant des images. Ceci pourrait détruire les données sur la carte.

### Remarque:

- ◆ Lorsque le sceau adhésif de protection contre l'écriture est placé sur la carte, l'indicateur d'erreur de carte clignote sur l'écran de commande, et ERASE ALL n'est pas possible. (p. 69)
- ◆ S'il y a des images protégées des autres appareils ou PCs, seules les images non protégées sont effacées.
- ◆ La durée nécessaire pour effacer varie en fonction du nombre d'images sur la carte SmartMedia.

## BORRADO COMPLETO

- 1 Cuando selecciona ERASE ALL en el menú, aparece la pantalla de ilustrada en el monitor LCD.
  - 2 Mueva la flecha hasta OK con los botones +/- . Presione el botón OK para iniciar el borrado. En la pantalla aparece "ERASING".
- Ninguna otra operación puede ser efectuada mientras se está ejecutando el borrado.
  - Si no hay imágenes grabadas en la tarjeta "ERASED" aparece en pantalla.



### ¡Precaución!

- ◆ Nunca abra la cubierta de la tarjeta, no la eyecte, no extraiga las pilas ni desenchufe el enchufe mientras está borrando imágenes. El hacerlo puede destruir los datos en la tarjeta.

### Nota:

- ◆ Cuando el sello adhesivo para protección contra escritura es colocado en la tarjeta, el indicador de error de tarjeta en el panel de control destella y la función ERASE ALL no se activa. (p. 69)
- ◆ Cuando hay fotografías protegidas provenientes de otras cámaras o PC, sólo se borran las fotografías que no están protegidas.
- ◆ El tiempo de borrado varía dependiendo de la cantidad de imágenes en SmartMedia.

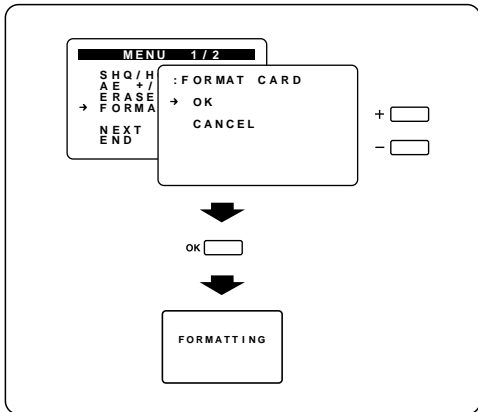

## E

### FORMAT CARD

- 1 When FORMAT CARD is selected from the menu, the screen on the left appears on the LCD monitor.
- 2 Move the arrow to OK with the +/- buttons. Press the OK button to start formatting. "FORMATTING" appears on the screen.
  - The mode is canceled afterwards.
  - No other operation can be performed while formatting.

#### Note:

- ◆ Formatting a card erases the existing data. Be careful not to erase important data when formatting a recorded card.
- ◆ When the write-protect adhesive seal is placed on the card, the Card error mark on the control panel blinks, and FORMAT CARD is not engaged.
- ◆ Formatting the card from the camera is recommended for best results.

## F

### FORMATER LA CARTE

- 1 Lorsque FORMAT CARD est sélectionné du menu, l'écran ci-contre apparaît sur l'écran ACL.
  - 2 Déplacer la flèche sur OK avec les touches +/- . Appuyer sur la touche OK pour commencer le formatage. "FORMATTING" apparaît sur l'écran.
- Le mode est annulé après.
  - Aucune autre opération ne peut être effectuée pendant le formatage.

#### Remarque:

- ◆ Formater une carte efface les données existantes. Faire attention de ne pas effacer des données importantes en formatant une carte enregistrée.
- ◆ Lorsque le sceau adhésif de protection contre l'écriture est placé sur la carte, l'indicateur d'erreur de carte clignote sur l'écran de commande, et FORMAT CARD n'est pas possible.
- ◆ Pour obtenir les meilleurs résultats, il est conseillé de formater la carte à partir de l'appareil photo.

## S

### FORMATADO DE TARJETA

- 1 Cuando selecciona FORMAT CARD en el menú, aparece la pantalla de ilustrada en el monitor LCD.
  - 2 Mueva la flecha hasta OK con los botones +/- . Presione el botón OK para iniciar el formato. "FORMATTING" aparece en la pantalla.
- Después de ello, el modo se desactiva.
  - No se puede efectuar ninguna otra operación mientras está formatando la tarjeta.

#### Nota:

- ◆ El formatear la tarjeta borra los datos existentes. Tome precauciones para no borrar datos importantes cuando formata una tarjeta grabada.
- ◆ Cuando el sello adhesivo para protección contra escritura es colocado en la tarjeta, el indicador de error de tarjeta en el panel de control destella y la función FORMAT CARD no se activa.
- ◆ Se recomienda el formateo de tarjeta en la cámara para obtener los mejores resultados.

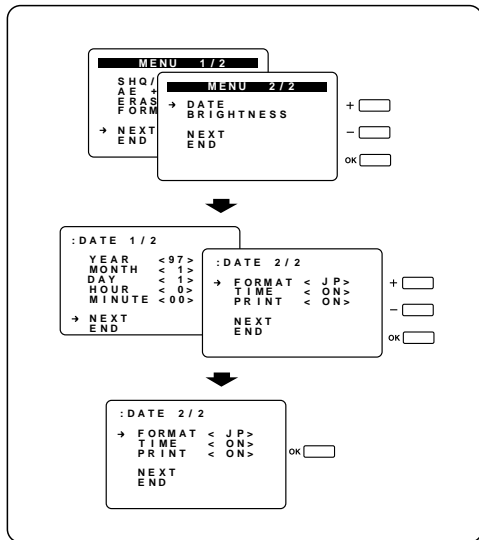

## E

### DATE

- When DATE is selected from the menu, the screen on the left appears on the LCD monitor. YEAR, MONTH, DAY, HOUR, MINUTE, FORMAT, TIME, and PRINT can be input/adjusted.
- Move the arrow to the desired item with the +/- buttons. Press the OK button to highlight the < > space of the item. Input inside the < > with the +/- buttons, then press the OK button to confirm the command.
  - With FORMAT, you can select the display order of the year, month and day of the date from the following three.
    - US**.....Month, Day, Year
    - EU**.....Day, Month, Year
    - JP**.....Year, Month, Day
  - When you set TIME ON, the recording time as well as the date is displayed/printed. With it OFF, only the date is displayed/printed.
  - When you set PRINT ON, the recording date (and the time when TIME is set on) is displayed on the LCD monitor and printed.

#### Note:

- ◆ Nonexistent dates cannot be set.
- ◆ Date/time adjustment can be made from a PC as well. Refer to the software's online manual for details.

**F****DATE**

- 1** Lorsque DATE est sélectionné du menu, l'écran ci-contre apparaît sur l'écran ACL. YEAR, MONTH, DAY, HOUR, MINUTE, FORMAT, TIME et PRINT peuvent être entrés/réglés.
  - 2** Déplacer la flèche sur l'item voulu avec les touches +/- . Appuyer sur la touche OK pour illuminer la zone < > de l'item. Entrer les données dans < > avec les touches +/- , puis appuyer sur la touche OK pour confirmer la commande.
- Avec FORMAT, vous pouvez sélectionner l'ordre d'affichage de l'année, du mois et du jour de la date des trois possibilités suivantes.  
**US .....Mois, jour, année**  
**EU .....Jour, mois, année**  
**JP .....Année, mois, jour**
  - Lorsque vous réglez TIME ON, la durée d'enregistrement aussi bien que la date est affichée/imprimée. Avec OFF, uniquement la date est affichée/imprimée.
  - Lorsque vous réglez PRINT ON, la date d'enregistrement (et l'heure quand TIME est réglée sur ON) est affichée sur l'écran ACL et imprimé.

**Remarque:**

- ◆ Des dates qui ne sont pas réalistes ne peuvent pas être réglées.
- ◆ Le réglage de la date/heure peut être fait également à partir d'un PC. Se référer au manuel en ligne du logiciel pour des détails.

**S****FECHA**

- 1** Cuando selecciona DATE en el menú aparece la pantalla de ilustrada en el monitor LCD. YEAR (año), MONTH (mes), DAY (día), HOUR (hora), MINUTE (minutos), FORMAT (formatado), TIME (hora) y PRINT (impresión) pueden ser ingresados/ajustados.
  - 2** Mueva la flecha hasta el item deseado con los botones +/- . Presione el botón OK para confirmar el comando. Presione el botón OK para iluminar el espacio < > del item. Ingrese dentro de < > con los botones +/- , y luego presione el botón OK para confirmar el comando.
- Con FORMAT usted puede seleccionar la indicación del año, mes y día de la fecha entre los siguientes:  
**US .....Mes, Día, Año**  
**EU .....Día, Mes, Año**  
**JP .....Año, Mes, Día**
  - Cuando ajusta TIME ON, el tiempo de grabación y la fecha serán indicados/impresos. Con el mismo en OFF, sólo la fecha es indicada/impresa.
  - Cuando ajusta PRINT ON, la fecha de grabación (y la hora cuando se ajustó TIME), serán indicadas en el monitor LCD e impresas.

**Nota:**

- ◆ Fechas imposibles no pueden ser ajustadas.
- ◆ El ajuste de fecha/hora puede ser efectuado desde un PC. Por detalles, refiérase al manual de ayuda en pantalla del software.

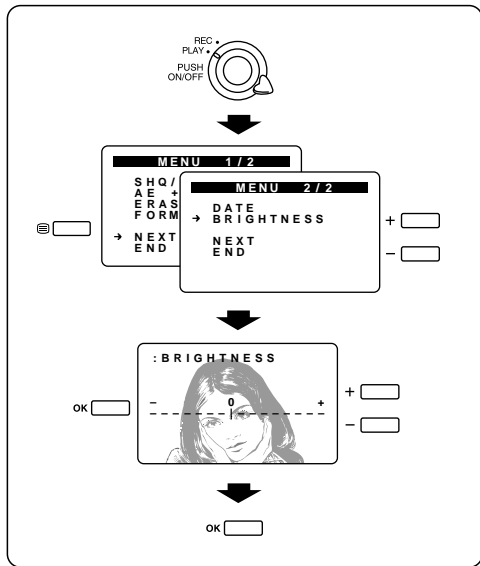

## E

**BRIGHTNESS** is adjustable only from the Play mode.

## BRIGHTNESS

- 1 When BRIGHTNESS is selected from the menu, the screen on the left appears on the LCD monitor. The current brightness is at the I mark on the scale.
- 2 The I mark moves to the right when the + button is pressed and to the left when the – button is pressed. When the desired brightness is reached, press the OK button to set it.



## F

**BRIGHTNESS** est ajustable uniquement à partir du mode d'affichage.

### LUMINOSITÉ

- 1 Lorsque **BRIGHTNESS** est sélectionné du menu, l'écran ci-contre apparaît sur l'écran ACL. La luminosité courante est au repère **I** sur l'échelle.
- 2 Le repère **I** se déplace sur la droite lorsque la touche + est pressée et sur la gauche lorsque la touche – est pressée. Appuyer sur la touche OK à la luminosité désirée pour confirmer le réglage.

## S

**BRIGHTNESS** es ajustable sólo en el modo de indicación.

### BRILLO

- 1 Cuando selecciona **BRIGHTNESS** en el menú, aparece la pantalla de ilustrada en el monitor LCD. El brillo actual es en la marca **I** de la escala.
- 2 La marca **I** se mueve hacia la derecha al presionar el botón + y hacia la izquierda al presionar el botón –. Presione el botón OK en el brillo deseado para confirmar el ajuste.

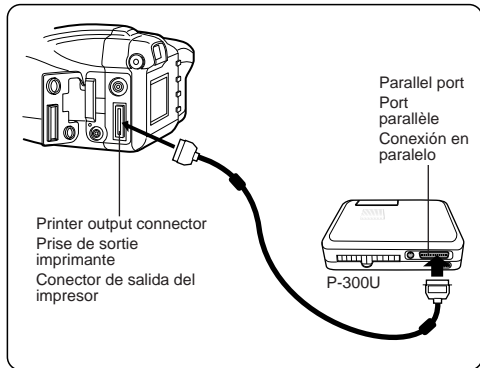

## E PRINTING PICTURES

### HOW TO CONNECT TO THE PRINTER

Make sure that the power of the P-300U printer and the camera are off before connecting.

- 1 Connect the exclusive (parallel) cable (provided with the P-300U) to the Parallel port of the printer.
  - 2 Open the connector cover of the camera.
  - 3 Connect the exclusive (parallel) cable to the Printer output connector of the camera.
  - 4 Turn on the power of the printer and the camera.
- The Selftimer signal blinks while printing, and other operations are disabled.
  - The recording date/time can be printed if PRINT (TIME) is set. (p. 126)

#### Note:

- ◆ Because printing is controlled by the camera, the buttons on the printer are invalid. (Printing will stop when the power is turned off.)
- ◆ The LCD monitor display goes off while printing.
- ◆ When the camera is not operated for 15 seconds, it cancels the print mode.

# F IMPRESSIONS DES IMAGES

## RACCORDEMENT DE L'IMPRIMANTE

S'assurer que l'alimentation de l'imprimante P-300U et de l'appareil photo est coupée avant de faire des raccordements.

- 1 Raccorder le câble exclusif (parallèle) (fourni avec la P-300U) au port parallèle de l'imprimante.
  - 2 Ouvrir le volet de protection des connecteurs de l'appareil.
  - 3 Raccorder le câble exclusif (parallèle) à la prise de sortie imprimante de l'appareil.
  - 4 Mettre en marche l'imprimante et l'appareil photo.
- Le voyant de retardateur clignote pendant l'impression et d'autres opérations sont impossibles.
  - La date/heure d'enregistrement peut être imprimée si PRINT (TIME) est réglé. (p. 127)

### Remarque:

- ◆ Comme l'impression est commandée à partir de l'appareil, les touches sur l'imprimante sont sans effet. (L'impression s'arrêtera lorsque l'alimentation est coupée.)
- ◆ L'affichage de l'écran ACL s'éteint pendant l'impression.
- ◆ Si l'appareil ne reçoit pas de commande pendant 15 secondes, il annule le mode d'impression.

# S IMPRESION DE FOTOGRAFIAS

## CONEXION DEL IMPRESOR

Asegúrese de que la alimentación del impresor P-300U y de la cámara estén desconectadas antes de efectuar la conexión.

- 1 Conecte el cable (suministrado con P-300U) a la conexión paralela del impresor.
  - 2 Abra la tapa del conector de la cámara.
  - 3 Conecte el cable exclusivo (paralelo) al conector de salida de impresor de la cámara.
  - 4 Conecte la alimentación del impresor y de la cámara.
- La señal del autodesparador parpadea mientras la impresión y las otras operaciones están inhabilitadas.
  - La fecha/hora de grabación pueden ser impresas si se ajusta PRINT (TIME). (p. 127).

### Nota:

- ◆ Como la impresión es controlada por la cámara, los botones en el impresor están inhabilitados. (La impresión para cuando se desconecta la alimentación).
- ◆ La indicación del monitor LCD se borra durante la impresión.
- ◆ Si no opera la cámara durante 15 segundos, el modo de impresión queda cancelado.

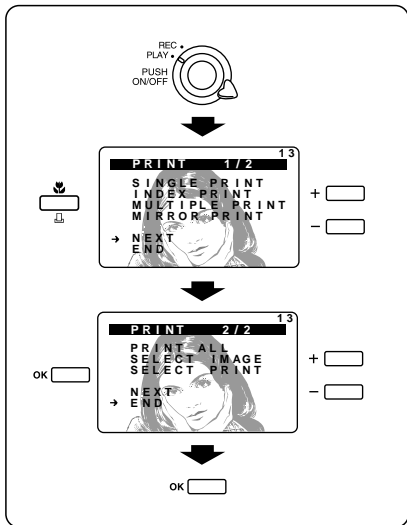

## E

### PRINT MENU

Turn on the power in the Play mode, then press the Print button to show the Print menu on the LCD monitor.

- The item with the arrow in the Print menu is currently selected. You can move it with the +/- buttons.
  - Select NEXT to see the second page of the Print menu.
- Press the OK button with the desired item marked with the arrow to show it on the LCD monitor.
  - Select END from the Print menu to cancel the Print mode.
  - Press the OK button from the screen of each item to print. Press the Print button to return to the Print menu. (Not applicable to SELECT IMAGE.)

#### Note:

- ◆ When the pictures cannot be displayed because of a card error, the Card error mark and the Error code blink on the control panel, and "CARD ERROR" appears in red on the LCD monitor. The camera does not enter the Print mode when this happens.
- ◆ PRINT ALL, SELECT IMAGE, and SELECT PRINT can be performed only when using the AC adapter (p. 54). Otherwise, the second page of the Print menu does not appear.

## MENU D'IMPRESSIION

Mettre en marche dans le mode d'affichage, puis appuyer sur la touche Print pour montrer le menu d'impression sur l'écran ACL.

- 1 L'item avec la flèche dans le menu d'impression est actuellement sélectionné. Vous pouvez la déplacer avec les touches +/-.
- Appuyer sur NEXT pour voir la seconde page du menu d'impression.
- 2 Appuyer sur la touche OK avec l'item voulu marqué avec la flèche pour le montrer sur l'écran ACL.
- Sélectionner END du menu d'impression pour annuler le mode d'impression.
- Appuyer sur la touche OK de l'écran de chaque item à imprimer. Appuyer sur la touche Print pour revenir au menu d'impression. (Pas applicable à SELECT IMAGE.)

### Remarque:

- ◆ Lorsque les images ne peuvent pas être affichées à cause d'une erreur de carte, l'indicateur d'erreur de carte et le numéro d'erreur clignote sur l'écran de commande, et "CARD ERROR" apparaît en rouge sur l'écran ACL. L'appareil ne passe pas en mode d'impression dans ces conditions.
- ◆ PRINT ALL, SELECT IMAGE et SELECT PRINT peuvent être effectués uniquement en utilisant l'adaptateur secteur (p. 55). Sinon, la seconde page du menu d'impression n'apparaît pas.

## MENU DE IMPRESION

Conecte la alimentation en el modo de indicación, luego presione el botón de impresión para llamar el menú de impresión en el monitor LCD.

- 1 El item indicado con la flecha en el menú de impresión es el que está actualmente seleccionado. Usted puede moverla con los botones +/-.
- Seleccione NEXT para ver la próxima página del menú de impresión.
- 2 Presione el botón OK con el item deseado indicado por la flecha para indicarlo en el monitor LCD.
- Seleccione END en el menú de impresión para cancelar el modo de impresión.
- Presione el botón OK en la pantalla de cada item a imprimir. Presione el botón de impresión para volver al menú de impresión. (No es aplicable para SELECT IMAGE).

### Nota:

- ◆ Cuando las imágenes no puedan ser indicadas en pantalla debido a un error de tarjeta, el indicador de error de tarjeta y el número de error parpadean en el panel de control y "CARD ERROR" aparece en rojo en el monitor LCD. Cuando ocurre esto la cámara no ingresa en el modo de impresión.
- ◆ PRINT ALL (impresión completa), SELECT IMAGE (selección de imagen) y SELECT PRINT (selección de impresión) pueden ser efectuados sólo cuando se emplea el adaptador de CA (p. 55). De lo contrario, la segunda página del menú de impresión no aparece.

## **E**

---

### **[To stop printing]**

Press the Power button for more than two seconds to stop printing immediately.

### **[Print error]**

- When the printer is not connected or the printer's power is off, "PRINTER OFFLINE" blinks in red on the LCD monitor. Prints cannot be made.
- When there is a problem with the printer, such as paper congestion or not enough ink, "PRINTER ERROR" blinks on the LCD monitor and prints cannot be made.
- If an error occurs while printing, "PRINTER ERROR" appears on the LCD monitor and printing stops immediately. Fix the problem, then press the OK button to start printing again.

## F

---

### [Pour arrêter l'impression]

Appuyer sur la touche d'alimentation pendant plus de deux secondes pour arrêter immédiatement l'impression.

### [Erreur d'impression]

- Lorsque l'imprimante n'est pas branchée ou si l'alimentation de l'imprimante est coupée, "PRINTER OFFLINE" clignote en rouge sur l'écran ACL. Des impressions ne peuvent pas être effectuées.
- Lorsqu'il y a un problème avec l'imprimante, tel un bourrage papier ou pas assez d'encre, "PRINTER ERROR" clignote sur l'écran ACL et des impressions ne peuvent pas être effectuées.
- Lorsqu'une erreur se produit pendant l'impression, "PRINTER ERROR" apparaît sur l'écran ACL et l'impression s'arrête immédiatement. Appuyer sur la touche OK après avoir résolu le problème pour recommencer l'impression.

## S

---

### [Para parar la impresión]

Presione el botón de alimentación durante más de dos segundos para parar la impresión inmediatamente.

### [Error de impresión]

- Cuando el impresor no está conectado o la alimentación del mismo está desconectada, "PRINTER OFFLINE" destella en rojo en el monitor LCD. Es imposible imprimir.
- Cuando hay un problema con el impresor, tal como atascamiento de papel o no hay suficiente tinta, "PRINTER ERROR" parpadea en el monitor LCD y no se pueden efectuar impresiones.
- Si ocurre un error durante la impresión, aparecerá en el monitor LCD "PRINTER ERROR" y la impresión parará inmediatamente. Solucione el problema y presione el botón OK para iniciar la impresión otra vez.

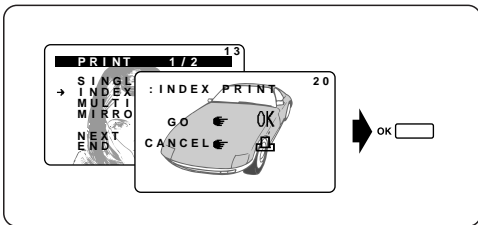
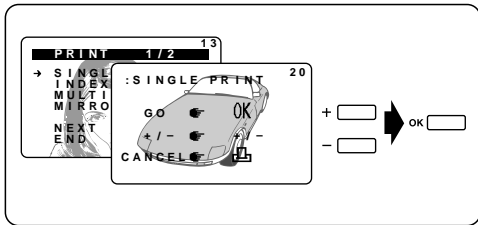

## E

### SINGLE PRINT

- 1 When SINGLE PRINT is selected from the Print menu, the screen on the left appears on the LCD monitor.
- 2 Press the + button to see the next picture. Press the - button to see the previous picture.
- 3 Press the OK button to print the currently displayed picture.

### INDEX PRINT

- 1 When INDEX PRINT is selected from the Print menu, the screen on the left appears on the LCD monitor.
- 2 Press the OK button to print all the pictures in the card in small frames. A maximum of 30 pictures are printed per sheet.



## F

### IMPRESSION SIMPLE

- 1 Lorsque SINGLE PRINT est sélectionné du menu d'impression, l'écran ci-contre apparaît sur l'écran ACL.
- 2 Appuyer sur la touche + pour voir l'image suivante. Appuyer sur la touche - pour voir l'image précédente.
- 3 Appuyer sur la touche OK pour imprimer l'image actuellement affichée.

### IMPRESSION DE L'INDEX DES IMAGES EN MÉMOIRE

- 1 Lorsque INDEX PRINT est sélectionné du menu d'impression, l'écran ci-contre apparaît sur l'écran ACL.
- 2 Appuyer sur la touche OK pour imprimer toutes les images sur la carte dans des cadres minuscules. Un maximum de 30 images sont imprimées par feuille.

## S

### IMPRESION UNICA

- 1 Cuando selecciona SINGLE PRINT en el menú de impresión, aparece la pantalla de ilustrada en el monitor LCD.
- 2 Presione el botón + para ver la próxima imagen. Presione el botón - para ver la imagen anterior.
- 3 Presione el botón OK para imprimir la imagen en pantalla.

### IMPRESION DE INDICE

- 1 Cuando selecciona INDEX PRINT en el menú de impresión, aparece la pantalla de ilustrada en el monitor LCD.
- 2 Presione el botón OK para imprimir todas las fotografías en la tarjeta en cuadros pequeños. Es posible imprimir un máximo de 30 fotografías en una hoja de papel.

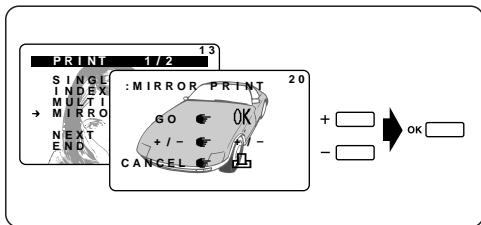
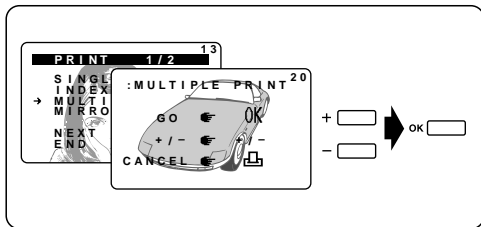

## E

### MULTI PRINT

- 1 When MULTIPLE PRINT is selected from the Print menu, the screen on the left appears on the LCD monitor.
- 2 Press the + button to see the next picture. Press the - button to see the previous picture.
- 3 Press the OK button to print the currently displayed picture in 16 frames per sheet. Sticker prints can be made with pre-cut sticker sheets.

### MIRROR PRINT

- 1 When MIRROR PRINT is selected from the Print menu, the screen on the left appears on the LCD monitor.
  - 2 Press the + button to see the next picture. Press the - button to see the previous picture.
  - 3 Press the OK button to print a mirror image of the currently displayed picture. With a mirror print kit, you can make T-shirt prints easily.
- With MIRROR PRINT, the date cannot be printed even if it is set.

## F

### IMPRESSION EN SÉRIE

- 1 Lorsque MULTIPLE PRINT est sélectionné du menu d'impression, l'écran ci-contre apparaît sur l'écran ACL.
- 2 Appuyer sur la touche + pour voir l'image suivante. Appuyer sur la touche – pour voir l'image précédente.
- 3 Appuyer sur la touche OK pour imprimer l'image actuellement affichée dans 16 cadres par feuille. Des impressions d'étiquettes peuvent être réalisées avec des feuilles d'étiquettes pré-découpées.

### IMPRESSION MODE MIROIR

- 1 Lorsque MIRROR PRINT est sélectionné du menu d'impression, l'écran ci-contre apparaît sur l'écran ACL.
  - 2 Appuyer sur la touche + pour voir l'image suivante. Appuyer sur la touche – pour voir l'image précédente.
  - 3 Appuyer sur la touche OK pour imprimer une image miroir de l'image actuellement affichée. Avec le kit d'impression miroir en option, vous pouvez faire facilement des impressions de tee-shirts.
- Avec l'impression mode miroir, la date ne peut pas être imprimée même si elle est réglée.

## S

### IMPRESION MULTIPLE

- 1 Cuando selecciona MULTIPLE PRINT en el menú de impresión, aparece la pantalla de ilustrada en el monitor LCD.
- 2 Presione el botón + para ver la próxima imagen. Presione el botón - para ver la imagen previa.
- 3 Presione el botón OK para imprimir la imagen en pantalla en 16 cuadros por hoja. Las impresiones de calcomanías pueden ser efectuadas en las hojas precortadas de calcomanías.

### IMPRESION INVERTIDA

- 1 Cuando selecciona MIRROR PRINT en el menú de impresión, aparece la pantalla de ilustrada en el monitor LCD.
  - 2 Presione el botón + para ver la próxima imagen. Presione el botón - para ver la imagen previa.
  - 3 Presione el botón OK para imprimir una imagen tipo espejo de la fotografía en pantalla. Con el juego de impresión opcional tipo espejo usted puede imprimir en camisetas fácilmente.
- Con MIRROR PRINT, la fecha no se puede imprimir aunque esté puesta.

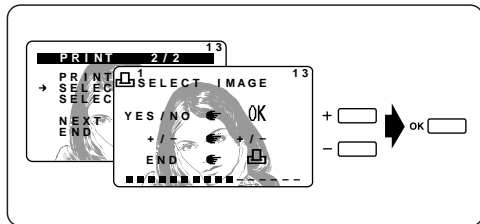
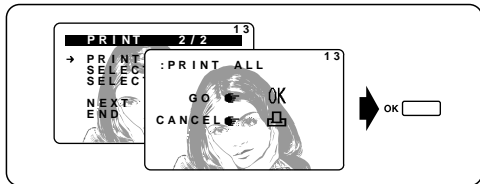

## E

### PRINT ALL

- 1 When PRINT ALL is selected from the Print menu, the screen on the left appears on the LCD monitor.
- 2 Press the OK button to print all the pictures in the card.

### SELECT IMAGE

You can select a series of pictures to be direct-printed.

- 1 When SELECT IMAGE is selected from the Print menu, the screen on the left appears on the LCD monitor.
- 2 Press the + button to see the next picture. Press the - button to see the previous picture.
- 3 Press the OK button with the picture you want to print appearing. (The printer indicator appears.) With each press of the OK button, you can select double print, triple print or cancel.
- 4 Press the Print button when the selection is complete. (The Print menu appears.)
  - Up to 16 Frames can be selected.
  - The indicator on the bottom of the screen increases with each selection.
  - The selection is canceled when the power is turned off or the Card compartment cover is opened.
  - The selection is canceled when the print is complete.

## F

### TOUT IMPRIMER

- 1 Lorsque PRINT ALL est sélectionné du menu d'impression, l'écran ci-contre apparaît sur l'écran ACL.
- 2 Appuyer sur la touche OK pour imprimer toutes les images sur la carte.

### SÉLECTIONNER L'IMAGE

Vous pouvez sélectionner une série d'images à imprimer directement.

- 1 Lorsque SELECT IMAGE est sélectionné du menu d'impression, l'écran ci-contre apparaît sur l'écran ACL.
- 2 Appuyer sur la touche + pour voir l'image suivante. Appuyer sur la touche - pour voir l'image précédente.
- 3 Appuyer sur la touche OK avec l'image que vous voulez imprimer apparaissant. (L'indicateur d'imprimante apparaît.) Avec de nouvelles pressions sur la touche OK, vous pouvez sélectionner une impression double, une impression triple ou annuler.
- 4 Appuyer sur la touche Print lorsque la sélection est terminée. (Le menu d'impression apparaît.)
  - Jusqu'à 16 images peuvent être sélectionnées.
  - L'indicateur dans le bas de l'écran augmente avec chaque sélection.
  - La sélection est annulée quand l'alimentation est coupée ou si le volet de protection de carte est ouvert.
  - La sélection est annulée lorsque l'impression est terminée.

## S

### IMPRESION COMPLETA

- 1 Cuando selecciona PRINT ALL en el menú de impresión, aparece la pantalla de ilustrada en el monitor LCD.
- 2 Presione el botón OK para imprimir todas las fotografías en la tarjeta.

### SELECCION DE IMAGEN

Usted puede seleccionar una serie de fotografías para impresión directa.

- 1 Cuando selecciona SELECT IMAGE en el menú de impresión, aparece la pantalla de ilustrada en el monitor LCD.
- 2 Presione el botón + para ver la próxima imagen. Presione el botón - para ver la imagen previa.
- 3 Presione el botón OK con la imagen que desea imprimir indicada. (Aparece el indicador de impresión). Con cada presión del botón OK usted puede seleccionar la impresión doble, triple o cancelarla.
- 4 Presione el botón de impresión cuando termine la selección. (Aparecerá el menú de impresión.)
  - Es posible seleccionar un máximo de 16 fotografías.
  - El indicador situado en la parte inferior de la pantalla aumenta con cada selección.
  - La selección es cancelada cuando se desconecta la alimentación o se abre la cubierta de la tarjeta.
  - La selección es cancelada cuando termina la impresión.

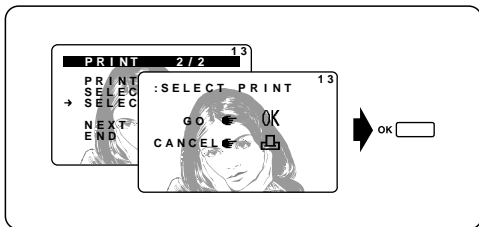

## E

### RANDOM PRINT

Print the pictures you selected in SELECT IMAGE.

- 1 When SELECT PRINT is selected from the Print menu, the screen on the left appears on the LCD monitor.
- 2 Press the OK button to print the selected pictures.

**F****PRÉSÉLECTION D'IMPRESSION**

Pour imprimer les images que vous avez sélectionnées dans SELECT IMAGE.

- 1 Lorsque SELECT PRINT est sélectionné du menu d'impression, l'écran ci-contre apparaît sur l'écran ACL.
- 2 Appuyer sur la touche OK pour imprimer les images sélectionnées.

**S****IMPRESION HECHA AL AZAR**

Imprime las fotografías seleccionadas con SELECT IMAGE.

- 1 Cuando selecciona SELECT PRINT en el menú de impresión, aparece la pantalla de ilustrada en el monitor LCD.
- 2 Para imprimir las fotografías seleccionadas presione el botón OK.

# **E** TRANSFERRING IMAGES TO A PERSONAL COMPUTER

## PERSONAL COMPUTER ENVIRONMENT

When using the provided utility software:

Personal computers used with this camera must conform to the following minimum standards.

- **IBM PC/AT compatible**

<b>CPU</b>	:	386 or later (utility software) 486 or later (Adobe PhotoDeluxe)
<b>Operating System</b>	:	Windows 95, Windows NT 4.0 or Windows 3.1 CD-ROM drive
<b>Hard Disk Free Space</b>	:	More than 45 MB
<b>Minimum RAM</b>		
D-600L	:	24 MB (Windows 95) 32 MB (Windows NT 4.0) 24 MB (Windows 3.1)
D-500L	:	16 MB (Windows 95) – 32 recommended 24 MB (Windows NT 4.0) 16 MB (Windows 3.1)
<b>Connectors</b>	:	Standard RS-232C interface D-SUB 9-pin connector
<b>Monitor</b>	:	Minimum 256 colors Minimum 640 x 480 pixels High quality color (Thousands of colors) or higher recommended



## **F** TRANSFERT DES IMAGES DANS UN MICRO-ORDINATEUR

### **MATÉRIELS ET LOGICIELS REQUIS**

Le micro-ordinateur utilisé en liaison avec cet appareil photo devra répondre aux exigences suivantes :

#### ● **Compatibilité PC/AT IBM**

<b>Unité centrale</b>	: 386 ou plus récent (logiciel de service) 486 ou plus récent (Adobe PhotoDeluxe)
<b>Système d'exploitation:</b>	MS Windows 95, Windows NT 4.0 ou 3.1. Lecteur de CD-ROM
<b>Capacité disponible sur le disque dur</b>	: Plus de 45 Mo
<b>Mémoire vive</b>	
D-600L	: 24 Mo minim. (Windows 95) 32 Mo minim. (Windows NT 4.0) 24 Mo minim. (Windows 3.1)
D-500L	: 16 Mo minim. (Windows 95) – 32 recommandés 24 Mo minim. (Windows NT 4.0) 16 Mo minim. (Windows 3.1)
<b>Interface</b>	: Interface standard RS-232C, prise D-SUB 9 broches
<b>Moniteur</b>	: 256 couleurs minimum, résolution minimale 640 x 480 pixels, qualité de couleurs maximale recommandée (plusieurs milliers de couleurs).

## **S** TRANSFERENCIA DE IMAGENES A UN COMPUTADOR PERSONAL

### **AMBIENTE DEL COMPUTADOR PERSONAL**

Quando emplea el software de utilidad suministrado: Los computadores personales que pueden ser empleados con esta cámara deben cumplir con los siguientes estándares mínimos.

#### ● **Compatible con IBM PC/AT**

<b>CPU</b>	: 386 o más reciente (Software utilitario) 486 o más reciente (Adobe PhotoDeluxe)
<b>Sistema operativo</b>	: Windows 95, Windows NT 4.0 o Windows 3.1 Unidad de CD-ROM
<b>Espacio libre en el disco duro</b>	: Más de 45 MB
<b>RAM</b>	
D-600L	: Más de 24 MB (Windows 95) Más de 32 MB (Windows NT 4.0) Más de 24 MB (Windows 3.1)
D-500L	: Más de 16 MB (Windows 95) – 32 recomendado Más de 24 MB (Windows NT 4.0) Más de 16 MB (Windows 3.1)
<b>Conectores</b>	: Interconexión RS-232C estándar Conector de 9 clavijas D-SUB
<b>Monitor</b>	: 256 colores mínimo. 640 x 480 pixels máximo. Alta calidad de color (miles de colores) o más recomendado

## E

---

- **Apple Macintosh and compatible**

<b>CPU</b>	: 68030 or later (utility software) 68040 or later (Adobe PhotoDeluxe)
<b>Operating System</b>	: System 7.X or later CD-ROM drive
<b>Hard Disk Free Space</b>	: More than 45 MB
<b>Minimum RAM</b>	
Mac™ OS 7.X	
D-600L	: 24 MB – 32 recommended
D-500L	: 16 MB – 32 recommended
Mac™ OS 8.X	
D-600L	: 32 MB – 48 recommended
D-500L	: 32 MB – 48 recommended
<b>Connectors</b>	: Serial port Mini DIN 8-pin connector
<b>Monitor</b>	: Minimum 256 colors Minimum 640 x 480 pixels High quality color (Thousands of colors) or higher recommended

**When transferring directly from the SmartMedia:**

Using the optional PCMCIA card adapter, picture data can be transferred directly from the SmartMedia to notebook computers which have a PCMCIA card slot. Refer to the PCMCIA card adapter instructions for details.

**F**

---

- **Apple Macintosh et compatibles**

**Unité centrale** : 68030 ou plus récent (logiciel de service)  
68040 ou plus récent (Adobe PhotoDeluxe)

**Système d'exploitation**  
: 7.X ou plus récent  
Lecteur de CD-ROM

**Capacité disponible sur le disque dur**  
: Plus de 45 Mo

**Mémoire vive**  
Mac™ OS 7.X  
D-600L : 24 Mo minim. – 32 recommandés  
D-500L : 16 Mo minim. – 32 recommandés  
Mac™ OS 8.X  
D-600L : 32 Mo minim. – 48 recommandés  
D-500L : 32 Mo minim. – 48 recommandés

**Connecteurs** : Connecteur Mini DIN à 8 broches port série

**Moniteur** : 256 couleurs minimum, résolution minimale 640 x 480 pixels, qualité de couleurs maximale recommandée (plusieurs milliers de couleurs).

**Transfert direct des données à partir de la carte SmartMedia:**

L'adaptateur de carte PC optionnel permet de télécharger les fichiers images directement de la carte SmartMedia dans un notebook doté d'une case carte PC. Se reporter au mode d'emploi de l'adaptateur de carte PC.

**S**

---

- **Apple Macintosh y compatibles**

**CPU** : 68030 o más reciente (Software utilitario)  
68040 o más reciente (Adobe PhotoDeluxe)

**Sistema operativo** : Sistema 7.X o más reciente  
Unidad de CD-ROM

**Espacio libre en el disco duro** : Más de 45 MB  
**RAM**

Mac™ OS 7.X  
D-600L : Más de 24 MB – 32 recomendado  
D-500L : Más de 16 MB – 32 recomendado

Mac™ OS 8.X  
D-600L : Más de 32 MB – 48 recomendado  
D-500L : Más de 32 MB – 48 recomendado

**Conectores** : Conector Mlini DIN de 8 clavijas en serie

**Monitor** : 256 colores mínimo. 640 x 480 pixels máximo. Alta calidad de color (miles de colores) o más recomendado

**Cuando transfiera directamente desde SmartMedia:**

Con el empleo de la tarjeta adaptadora PC opcional, los datos de imagen pueden ser directamente transferidos de SmartMedia a los computadores tipo libreta de anotaciones que poseen ranura para tarjeta PC. Por detalles refiérase a las instrucciones de la tarjeta adaptadora PC.

## E

### INSTALLING PROVIDED SOFTWARE

To take advantage of a wide range of versatile functions such as image display, processing, and storage, install the provided utility software on your computer and download the images from your camera.

The following five functions are available with the provided Olympus utility software. For installation and operation, refer to the software's online manual.

#### ■ **Download image data.**

Connect your camera to your computer via the RS-232C cable and you can download picture data files and thumbnails into your computer. Other capabilities include control over camera functions such as shooting, data erasing, resolution setting, date/time setting, and other settings.

#### ■ **Image viewer**

Displays images and thumbnails downloaded from the camera.

#### ■ **Format exchange**

Files can be saved in several different formats: JPEG (JFIF — camera data), BMP (only for Windows version), and PICT (only for Macintosh version), TIFF (used with Adobe Photoshop).

#### ■ **Basic image processing**

The following operations are available: Rotation (90° clockwise, 90° anticlockwise, 180°), Color change (16,700,000 colors, 256 system, 256 custom, 256 grey, black and white), Color adjustment (overcast day, morning/evening, fluorescent).

#### ■ **Printing**

Single image, thumbnail, A4-sized layout (4 images)

## INSTALLATION DU LOGICIEL FOURNI

Pour pouvoir exploiter un vaste éventail de fonctions : affichage, traitement et stockage des images, installer sur l'ordinateur le logiciel d'application fourni sur disquette et télécharger les images à partir de l'appareil photo.

Le logiciel d'application fourni offre les cinq fonctions ci-dessous. Pour son installation et son utilisation, se reporter au mode d'emploi du logiciel.

### ■ Téléchargement des données d'images

Raccordez l'appareil photo au micro-ordinateur par l'intermédiaire d'un câble RS-232C et vous êtes prêt à télécharger des données d'images et des vignettes dans l'ordinateur. Les fonctions supplémentaires comprennent, la gestion intégrale des fonctions de l'appareil photo : prises de vues, effacement de données, réglage de la résolution, entrée de la date et de l'heure, etc.

### ■ Imageur

Il permet l'affichage des prises de vues et des vignettes téléchargées à partir de l'appareil photo.

### ■ Changement de format

Les données peuvent être stockées dans différents formats : JPEG (JFIF - données appareil photo), BMP (Windows uniquement), PICT (Macintosh uniquement), TIFF (en liaison avec Adobe Photoshop).

### ■ Traitement d'images de base

Les fonctions suivantes sont disponibles : rotation (90° dans le sens, ou dans le sens inverse des aiguilles d'une montre, 180°), changement de couleur (16.700.000 couleurs, 256 systèmes, 256 usages, 256 gris, noir et blanc), balance des couleurs (ciel couvert, matinée/soirée, éclairage fluorescent).

### ■ Impression

Image individuelle, vignette, mise en pages en format A4 (4 images).

## INSTALACION DEL SOFTWARE SUMINISTRADO

Para beneficiarse de una amplia gama de funciones versátiles tales como la indicación de imágenes, procesamiento y almacenamiento, instale el software del disco flexible suministrado en su computador y cargue las fotografías provenientes de su cámara.

En el software del disco flexible suministrado vienen las cinco funciones siguientes. Para la instalación y la operación, refiérase al manual en línea del software.

### ■ Cargue en memoria los datos de imagen.

Conecte la cámara a su computador vía cable RS-232C y podrá llamar a su computador los archivos de datos de imagen y los iconos. Otras funciones incluyen control sobre las funciones de la cámara tales como filmación, borrado de datos, ajustes de resolución, fecha/hora, y otros ajustes.

### ■ Image Viewer

Esta función llama a pantalla las imágenes e iconos provenientes de la cámara.

### ■ Cambio de formato

Los archivos pueden ser almacenados en diferentes formatos: JPEG (datos de cámara - JFIF), BMP (sólo para versión Windows), y PICT (sólo para versión Macintosh), TIFF (usado con Adobe Photoshop).

### ■ Procesamiento básico de imágenes

Las siguientes operaciones están disponibles: Rotación (90° hacia la derecha, 90° hacia la izquierda, 180°), cambio de color (16.700.000 colores, sistema 256, 256 a medida, 256 gris, negro y blanco), ajuste de color (días nublados, mañana/noche, fluorescente).

### ■ Impresión

Una sola imagen, iconos, disposición tamaño A4 (4 imágenes)

RS-232C PC serial cable  
Câble de connexion série  
RS-232C pour PC (IBM)  
Cable serie RS-232C PC

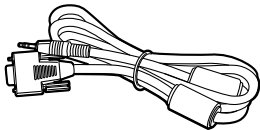

Conversion connector for  
Macintosh  
Câble de connexion pour  
ordinateurs Macintosh  
Conector de conversión  
para Macintosh

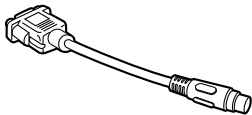

**E**

**Note:**

◆ Features supported are slightly different for Macintosh and Windows. For details, refer to the software's online manual.

## CONNECTING TO A PERSONAL COMPUTER

**Use the appropriate connector according to your computer's platform.**

- **IBM PC/AT compatible**

Connect the provided communication cable to the D-SUB 9-Pin COM 1 or COM 2 serial port on your computer.

- **Apple Macintosh or compatible**

Attach the provided conversion connector for Macintosh to printer or modem serial port on your computer, and then connect the provided computer cable. **(Turn off AppleTalk if connected to the printer port.)**

The enclosed Macintosh conversion connector allows you to connect your camera to a Macintosh computer. It cannot be used to connect a Macintosh to a printer.

**Note:**

◆ In order to prevent battery consumption, the use of the optional AC adapter is recommended.

## F

### Remarque:

- ◆ Les fonctions exploitables sont légèrement différentes selon qu'il s'agit de Macintosh ou de Windows. Pour plus de détails, se reporter ici au mode d'emploi du logiciel.

## RACCORDEMENT A UN MICRO-ORDINATEUR

Utiliser le connecteur ou l'adaptateur approprié suivant les prises de l'ordinateur.

### ● PC/AT IBM et compatibles

Raccorder l'appareil photo au port série (D-SUB 9 broches, COM 1 ou COM 2) de l'ordinateur.

### ● Apple Macintosh ou compatibles

Relier le connecteur de conversion pour Macintosh fourni au port série (prise imprimante ou modem) de l'ordinateur, puis raccorder le câble de liaison également fourni. (**Retirer le cas échéant le câble AppleTalk de la prise de l'imprimante**).

Le connecteur de conversion pour Macintosh joint vous permet de raccorder votre appareil à un ordinateur Macintosh. Il ne peut pas être utilisé pour raccorder un Macintosh à une imprimante.

### Remarque:

- ◆ Pour éviter de consommer des piles, il est conseillé d'utiliser l'adaptateur secteur optionnel.

## S

### Nota:

- ◆ Las funciones apoyadas son levemente diferentes para Macintosh y Windows. Por detalles refiérase al manual en línea del software.

## CONEXION A UN COMPUTADOR PERSONAL

Emplee el conector apropiado de acuerdo a la plataforma de su computador.

### ● Compatible con IBM PC/AT

Conecte el cable de comunicación suministrado a la conexión en serie D-SUB 9-pin COM 1 o COM 2 de su computador.

### ● Apple Macintosh o compatible

Conecte el conector de conversión suministrado para Macintosh en el impresor o conexión en serie de modem de su computador y luego conecte el cable suministrado del computador. (**Desconecte AppleTalk si está conectado a la conexión de la impresora**).

El conector de conversión Macintosh suministrado le permite conectar su cámara a un computador Macintosh. El mismo no puede ser usado para conectar un Macintosh a una impresora.

### Nota:

- ◆ Para evitar el consumo de pilas, se recomienda emplear el adaptador opcional de CA.

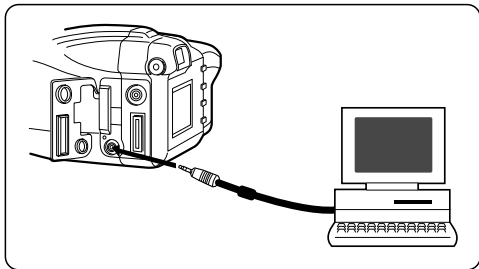

## E

Make sure that the power of the PC and the camera are **OFF** and the utility software is installed on the computer before connecting. (Refer to the software's online manual for the installation.)

- 1 Connect the communication cable to the computer's serial port.
- 2 Open the connector cover.
- 3 Insert the plug and push it in as far as it will go.
- 4 Turn on the power of the PC to activate the software.



## F

---

**S'assurer que l'alimentation du PC et de l'appareil est coupée et que le logiciel de service est installé sur l'ordinateur avant de faire les raccordements. (Se référer au manuel en ligne du logiciel pour l'installation.)**

- 1** Raccorder le câble de communication au port série de l'ordinateur.
- 2** Ouvrir le volet de protection des connecteurs.
- 3** Insérer la fiche et l'enfoncer au maximum.
- 4** Mettre en marche le PC pour activer le logiciel.

## S

---

**Asegúrese de que la alimentación del PC y de la cámara están en OFF y que el software utilitario esté instalado en el computador antes de conectar. (Para la instalación refiérase al manual de ayuda en pantalla del software).**

- 1** Conecte el cable de comunicación a la conexión en serie del computador.
- 2** Abra la cubierta del conector.
- 3** Inserte el enchufe y presiónelo hasta que haga tope.
- 4** Para activar el software conecte la alimentación del PC.

## SYSTEM CHART

The following capabilities are available when connected to optional equipment.

- Direct printing via the exclusive printer.

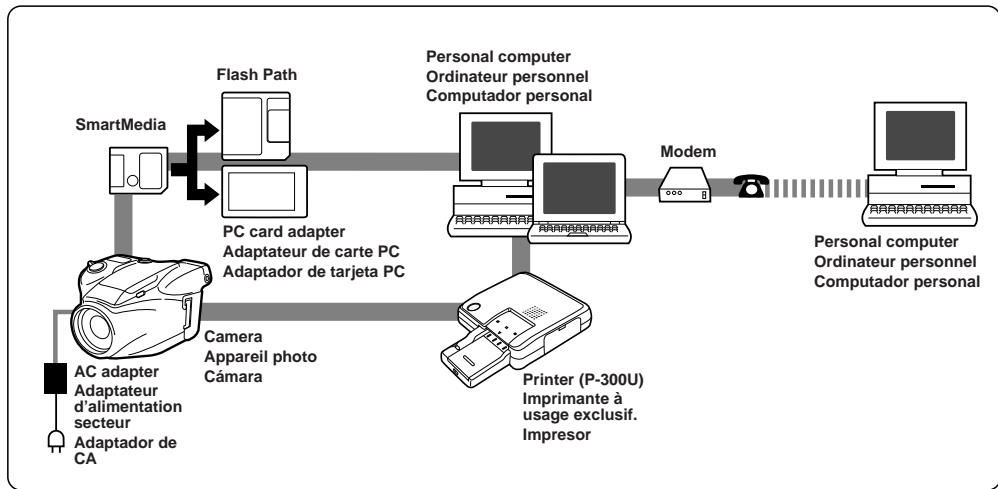

**F****TABLEAU SYNOPTIQUE DU SYSTÈME**

Les fonctions suivantes sont disponibles dans la mesure où l'appareil est raccordé à l'équipement proposé en option:

- Impression directe via l'imprimante à usage exclusif.

**S****TABLA DEL SISTEMA**

Al efectuar la conexión con equipo opcional quedan a disposición las siguientes capacidades:

- Impresión directa vía impresor exclusivo.

## **E** MISCELLANEOUS

---

### QUESTIONS AND ANSWERS

**Q** How long will the batteries last?

**A** Four new AA alkaline batteries may last for as many as 100 frames when the flash is used on half of all the shots (determined under Olympus test conditions). But this is just an estimate — in actual use, battery life is affected by many variables such as the frequency of flash use, as well as by the kind of battery used and the environmental conditions under which the camera is used.

The figures regarding the number of frames the batteries can store are based on our tests and our designated batteries. These figures are for reference only. The actual number of frames the batteries can store may vary.

---

**Q** How can I correct the clock in the camera that will be used to record the date on the image data?

**A** Date adjustment is not made when the camera is shipped. You can adjust the date either from the camera or from the PC (p. 126).

---

## F DIVERS

### QUESTIONS ET RÉPONSES

**Q** Combien de temps durent les piles ?

**R** Quatre piles neuves AA alcalines (R6) suffisent pour environ 100 prises de vues, à condition que le flash ne soit utilisé que pour la moitié des vues exposées (résultats des essais effectués par Olympus). Ces chiffres ne sont toutefois fournis qu'à titre indicatif, la durée de vie des piles étant, dans la pratique, fonction de celle du flash, ainsi que du type de piles employé et des conditions ambiantes dans lesquelles on utilise l'appareil.

Le nombre de prises de vues que les piles permettent de mémoriser a été déterminé sur la base des essais effectués par Olympus avec les piles employées. Le nombre réel de vues que les piles peuvent assurer est susceptible de varier.

**Q** Comment puis-je régler l'horloge de l'appareil photo pour enregistrer la date dans les fichiers images ?

**R** La date n'est pas réglée lorsque vous recevez l'appareil. Le réglage de la date peut se faire aussi bien depuis l'appareil photo qu'à partir du PC (p. 127).

## S MISCELANEOS

### PREGUNTAS Y RESPUESTAS

**P** ¿Cuánto tiempo duran las pilas?

**R** Cuatro pilas alcalinas AA nuevas pueden durar 100 fotografías cuando se usa el flash en la mitad de todas las fotografías (determinado bajo las condiciones de prueba de Olympus). Pero esto es sólo una guía, en el uso real la duración de la pila es afectada por muchas variables tales como la frecuencia de uso del flash, así como también por el tipo de pila usada y las condiciones ambientales en las cuales la cámara es usada.

Las cifras en relación al número de fotogramas que las pilas pueden almacenar está basado en nuestras pruebas usando las pilas que recomendamos.

Estas cifras son para referencia solamente. El número real de fotogramas que las pilas pueden almacenar puede variar.

**P** ¿Cómo puedo corregir el reloj en la cámara que será usado para registrar la fecha en los datos de imagen?

**R** La fecha en la cámara no está ajustada de fábrica. Usted puede ajustar la fecha en la cámara o desde el PC (p. 127).

## E

---

**Q** How should I store the camera?

**A** Cameras are susceptible to damage caused by dust, moisture, and salt. Wipe and dry the camera thoroughly before storing it. After using it at the beach, wipe it with a cloth that has been moistened with fresh water and then wrung out. Do not store in an area where mothballs are used. Unload the batteries if you do not plan to use the camera for a long period.

---

**Q** Why do the subjects' eyes sometimes appear red in pictures?

**A** This "red-eye phenomenon" occurs with all cameras when a flash is used. It is caused by light from the flash reflecting off the retina at the back of the eye. Red-eye varies depending on the individual and the shooting conditions such as ambient lighting. Use of the Red-Eye Reducing Pre-Flash mode significantly reduces this phenomenon.

---

**Q** Can I use a filter or hood?

**A** On the D-600L, a 55mm filter or a hood can be placed with the optional Filter step up adapter ring. (The edges of the image may be trimmed if a 43mm hood is used.) On the D-500L, a 43mm filter or a hood can be placed directly on the lens.

---

**F**

**Q** Où ranger l'appareil ?

**R** La poussière, l'humidité et l'air marin peuvent endommager l'appareil photo. Essuyer et sécher soigneusement l'appareil avant de le ranger. Après une utilisation au bord de la mer, l'essuyer à l'aide d'un morceau de tissu humidifié à l'eau du robinet. Ne jamais ranger l'appareil à proximité de boules de naphtaline. Retirer les piles si vous n'avez pas l'intention d'utiliser l'appareil pendant un certain temps.

**Q** Pourquoi les yeux des personnes photographiées apparaissent-ils parfois rouges sur les prises de vues ?

**R** Le phénomène "yeux rouges" se produit avec n'importe quel appareil photo quand on utilise un flash. Il est dû à la réflexion de l'éclair sur la rétine au fond de l'œil. L'ampleur de ce phénomène varie d'un sujet à l'autre et selon les conditions de prise de vues, notamment l'éclairage ambiant. Les pré-éclairs lancés en mode d'atténuation de l'effet "yeux rouges" permettent toutefois de réduire considérablement ce phénomène.

**Q** Puis-je utiliser un filtre ou un pare-soleil ?

**R** Sur le D-600L, un filtre de 55 mm ou un parasoleil peut être placé avec la bague d'adaptation de montage de filtre optionnelle. (Les bords de l'image peuvent être rognés si un parasoleil de 43 mm est utilisé.) Sur le D-500L, un filtre ou un parasoleil de 43 mm peut être placé directement sur l'objectif.

**S**

**P** ¿Cómo debo almacenar la cámara?

**R** Las cámaras pueden ser dañadas por el polvo, la humedad y la sal. Limpie con un paño y seque la cámara completamente antes de almacenarla. Después de usarla en la playa, límpiela con un paño humedecido en agua potable y luego séquela. No la almacene en un lugar donde haya colocado naftalina. Extraiga las pilas si no tiene intención de usar la cámara durante largo tiempo.

**P** ¿Porqué los ojos de los sujetos aparecen rojos en las fotografías?

**R** Este "fenómeno de ojos rojos" ocurre con todas las cámaras cuando se emplea el flash. El mismo es producido por la luz del flash reflejada en la retina del ojo. Los ojos rojos varían dependiendo de las condiciones particulares del sujeto y de fotografiado tales como la iluminación. El uso del modo de flash previos reductores de ojos rojos reduce este fenómeno en gran medida.

**P** ¿Puedo usar un filtro o parasol?

**R** En la D-600L, es posible colocar un filtro de 55 mm o una visera conjuntamente con el anillo adaptador del filtro opcional. (Los bordes de la imagen pueden quedar recortados si se emplea una visera de 43 mm). En la D-500L, es posible colocar un filtro de 43 mm o una visera directamente sobre el objetivo.

## TROUBLESHOOTING

### Operating Problems

#### The camera does not work.

- ① The power is OFF.  
→ Push the power button to turn it on. (P. 58)
- ② The batteries are loaded incorrectly.  
→ Reload the batteries correctly. (P. 50)
- ③ The batteries are dead.  
→ Replace the batteries with new ones. (P. 50)
- ④ The batteries are temporarily unable to function.  
→ Keep the batteries warm while using the camera.  
→ Rest the batteries between shots.
- ⑤ The Card compartment cover is open.  
→ Close the Card compartment cover.

#### No picture is taken when the Shutter release button is pressed.

- ① The picture just taken is being written into the SmartMedia.  
→ Remove your finger from the Shutter release button, and wait until the Green lamp stops blinking and the display on the LCD monitor disappears. (P. 76)
- ② SmartMedia is full.  
→ Replace the SmartMedia, erase unwanted pictures, or transfer the entire picture data to a PC and erase the data. (P. 114/122)
- ③ The battery ran out while a picture was being taken or was being written into the SmartMedia.  
→ Replace the batteries and retake the picture. (P. 50)



## EN CAS DE DIFFICULTÉS

### Problèmes de fonctionnement

#### L'appareil photo ne fonctionne pas

- ① L'appareil n'est pas sous tension.  
→ Appuyer sur la touche d'alimentation pour le mettre en marche. (P. 59)
- ② Les piles ne sont pas installées correctement.  
→ Remettre les piles en place en respectant la polarité. (P. 51)
- ③ Les piles sont épuisées.  
→ Mettre des piles neuves. (P. 51)
- ④ Les piles sont provisoirement incapables d'assurer l'alimentation.  
→ Maintenir les piles à une température normale pendant l'utilisation de (1) l'appareil.  
→ Laisser les piles se reposer entre les prises de vues.
- ⑤ Le couvercle du logement des cartes est ouvert.  
→ Fermer le couvercle du logement des cartes.

#### Aucune photo n'est prise lorsque le déclencheur est enfoncé.

- ① La vue venant juste d'être prise est en cours d'écriture sur la carte SmartMedia.  
→ Retirer le doigt du déclencheur et attendre jusqu'à ce que le voyant vert s'arrête de clignoter et que l'affichage sur l'écran ACL disparaisse. (P. 77)
- ② La carte SmartMedia est pleine.  
→ Remplacer la carte SmartMedia, effacer une par une les images dont on n'a plus besoin ou les transférer dans un micro-ordinateur, puis effacer les données en totalité au moyen de la fonction d'effacement de toutes les vues. (P. 115/123).
- ③ Les piles sont arrivées à épuisement total pendant que la vue était prise ou en cours d'écriture sur la carte SmartMedia.  
→ Changer les piles et refaire la photo. (P. 51)

## LOCALIZACION DE AVERIAS

### Problemas de funcionamiento

#### La cámara no funciona.

- ① La alimentación está desconectada OFF.  
→ Presione el botón de alimentación para conectarla. (P. 59)
- ② Las pilas están incorrectamente colocadas.  
→ Recoloque correctamente las pilas. (P. 51)
- ③ Las pilas están agotadas.  
→ Reemplace las pilas por nuevas. (P. 51)
- ④ Las pilas no funcionan temporariamente.  
→ Mantenga las pilas tibias mientras usa la cámara.  
→ Deje descansar las pilas entre fotografías.
- ⑤ La cubierta del compartimento de la tarjeta está abierta.  
→ Cierre la cubierta del compartimento de la tarjeta.

#### Cuando presiona el botón disparador del obturador la cámara no fotografía.

- ① La fotografía que ha tomado está siendo escrita en SmartMedia.  
→ Retire el dedo del botón disparador del obturador y espere hasta que el LED indicador de estado deje de parpadear y desaparezca la indicación en el monitor LCD. (P. 77)
- ② SmartMedia está lleno.  
→ Reemplace SmartMedia, borre las fotografías que no desea, o transfiera todos los datos de imagen a un PC y borre los datos. (P. 115/123)
- ③ La pila se agotó mientras estaba tomando una fotografía o cuando estaba siendo escrita en SmartMedia.  
→ Reemplace las pilas y tome la fotografía otra vez (P. 51)

## E

---

- ④ The subject is not within the working range of the camera or is difficult for the autofocus to lock on.  
→ See the working ranges of the Standard mode and Macro mode, or refer to the Autofocus section. (P.92/84)

### **The flash does not fire.**

- ① The flash is not set.  
→ Push the Flash pop-up lever to set the flash. (P. 82)
- ② The flash is being charged.  
→ Wait until the Orange lamp stops blinking. (P. 94)
- ③ The subject is bright.  
→ Use the Fill-In flash mode. (P. 102)
- ④ When the  indicator lights on the control panel with the flash set, the flash is out of order.  
→ Have it repaired.

### **The pictures just taken do not appear on the LCD monitor.**

- ① The power is off or the Record mode is on.  
→ Set the Record/Play switch to Play, and turn on the power. (P. 106)
- ② There is no picture in the SmartMedia  
→ Check the control panel. (P. 106)

### **The LCD monitor is hard to read.**

- ① Brightness setting is wrong.  
→ Select BRIGHTNESS from Menu in the Play mode, and perform the required adjustment. (P. 128)
- ② The sun is shining on the monitor.  
→ Block the light with your hand, etc.

## F

- ④ Le sujet est en dehors des limites de prise de vues de l'appareil photo, ou l'autofocus a des difficultés à mémoriser la mise au point.  
→ Vérifier les limites de prises de vues des modes Standard et Gros plans (proxiphotographie) ou se reporter au chapitre Autofocus. (P. 93/85)

### Le flash ne se déclenche pas.

- ① Le flash n'est pas réglé.  
→ Pousser le levier de sortie de flash pour régler le flash. (P. 85)
- ② Le flash est en cours de charge.  
→ Attendre que le voyant orange cesse de clignoter. (P. 95)
- ③ Le sujet est clair.  
→ Utiliser le mode Flash d'appoint. (P. 103)
- ④ Lorsque l'indicateur  s'allume sur l'écran de commande avec le flash réglé, le flash est hors service.  
→ Le faire réparer.

### Il est impossible d'afficher les photos prises sur l'écran ACL.

- ① L'alimentation est coupée ou l'appareil est en mode d'enregistrement.  
→ Régler le commutateur Enregistrement/Affichage sur Affichage, et mettre en marche l'alimentation. (P. 107)
- ② La carte SmartMedia est vide.  
→ Vérifier l'écran de commande. (P. 107)

### La lecture sur l'écran ACL est difficile

- ① La luminosité est mal réglée.  
→ Sélectionner BRIGHTNESS dans le Menu en mode d'affichage, et effectuer le réglage nécessaire. (P. 129)
- ② Le soleil se reflète dans le moniteur.  
→ Bloquez la lumière de la main, etc.

## S

- ④ El sujeto no está dentro de los límites de funcionamiento de la cámara o es difícil bloquear el enfoque automático.  
→ Vea los límites de funcionamiento del modo estándar y del modo primer plano o refiérase a la sección de enfoque automático. (P. 93/85)

### El flash no se dispara.

- ① El flash no está activado.  
→ Presione el mando de salida del flash para que sobresalga. (P. 93)
- ② El flash está siendo cargado.  
→ Espere hasta que la lámpara naranja deje de parpadear. (P. 95)
- ③ El sujeto es brillante.  
→ Emplee el modo de flash de relleno. (P. 103)
- ④ Cuando el indicador  se enciende en el panel de control con el flash colocado, el flash está con falla.  
→ Hágalo reparar.

### Las fotografías tomadas no aparecen en el monitor LCD.

- ① La alimentación está desconectada o el modo de grabación está activado.  
→ Coloque el conmutador grabación/indicación en indicación y conecte la alimentación. (P. 107)
- ② No hay imágenes en SmartMedia.  
→ Verifique el panel de control. (P. 107)

### El monitor LCD es difícil de leer.

- ① La selección del brillo es incorrecta.  
→ Seleccione BRIGHTNESS en el menú en el modo de indicación y efectúe los ajustes necesarios. (P. 129)
- ② El sol está brillando sobre el monitor.  
→ Bloquee la luz con la mano, etc.

## E

---

**When the camera is connected to a computer, an error message appears while data is being transferred to the computer.**

- ① The cable is not plugged in correctly.  
→ Connect the cable correctly. (P. 150)
- ② The power is OFF.  
→ Press the power button to turn it ON. (P. 106)
- ③ The batteries are exhausted.  
→ Replace the batteries with new ones (P. 50) or use the optional AC adapter (P. 54).
- ④ The serial port is not selected correctly.  
→ Use the operating system software to see if the serial port is selected correctly. (P. 150)
- ⑤ There is no available serial port.  
→ Make one available by following the PC's instructions.  
→ (Macintosh only) Turn off AppleTalk/LocalTalk.
- ⑥ The image transfer speed is not selected correctly.  
→ Select the right speed on the computer.
- ⑦ TWAIN/Plug-In is not installed.  
→ Install TWAIN/Plug-In on your computer.

**\* When no operations can be performed by pressing any buttons, push the Reset button in the Card compartment cover, then press the Power button. (P. 58)**

## F

**L'appareil étant raccordé à un micro-ordinateur, un message d'erreur apparaît lors du transfert des données dans l'ordinateur.**

- ① Le branchement du câble de connexion est incorrect.  
→ Brancher le câble correctement. (P. 151)
- ② L'alimentation de l'appareil photo est coupée  
→ Appuyer sur la touche d'alimentation pour mettre l'appareil sous tension. (P. 107)
- ③ Les piles sont épuisées.  
→ Échanger les piles usées contre des piles neuves (P. 51), ou utiliser l'adaptateur secteur en option (P. 55).
- ④ Le port série n'est pas correctement sélectionné.  
→ Utiliser le logiciel d'application pour vérifier si le port série a été sélectionné correctement. (P. 151)
- ⑤ Il n'y a pas de port série disponible.  
→ Installer un port série en suivant les indications fournies par l'ordinateur.  
→ (Macintosh uniquement) Mettre à l'arrêt Apple Talk/Local Talk.
- ⑥ La vitesse de transfert des images n'a pas été sélectionnée correctement.  
→ Sélectionner sur l'ordinateur la vitesse correcte.
- ⑦ TWAIN/enfichage n'est pas installé.  
→ Installez TWAIN/enfichage sur votre ordinateur.

\* **Quand aucune opération ne peut être effectuée en appuyant sur les touches, appuyer sur la touche Reset dans le volet de protection de carte, puis appuyer sur la touche d'alimentation. (P. 59)**

## S

**Cuando conecta la cámara a un computador, aparece un mensaje de error mientras los datos están siendo transferidos al computador.**

- ① El cable está incorrectamente enchufado.  
→ Conecte el cable correctamente. (P. 151)
- ② La alimentación está desconectada OFF.  
→ Presione el botón para colocarlo en ON. (P. 107)
- ③ Las pilas están agotadas.  
→ Reemplace las pilas por nuevas (P. 51), o emplee el adaptador opcional de CA (P. 55).
- ④ La conexión en serie no está correctamente ajustada.  
→ Emplee el software del sistema operativo para comprobar que la conexión en serie esté correctamente seleccionada. (P. 151)
- ⑤ No hay conexión serial disponible.  
→ Abra uno siguiendo las instrucciones en el PC.  
→ (Macintosh exclusivamente) Desactive (AppleTalk/LocalTalk).
- ⑥ La velocidad de transferencia de imagen no está correctamente seleccionada.  
→ Seleccione la velocidad correcta en el computador.
- ⑦ TWAIN/enchufado no está instalado.  
→ Instale TWAIN/enchufado en su computador.

\* **Cuando no se puede efectuar ninguna operación al presionar algún botón, presione el botón de reposición en la cubierta del compartimiento de la tarjeta y presione el botón de alimentación. (P. 59)**

---

## Problems with Images

### The picture is out of focus

- ① The camera moved when the Shutter release button was pressed.  
→ Hold the camera correctly, and press the Shutter release button. (P. 74)
- ② The viewfinder's autofocus mark was not positioned on the subject.  
→ Position the autofocus frame on the subject, or use the focus lock. (P. 80)
- ③ The lens is dirty.  
→ Clean the lens.
- ④ The mode was not selected correctly. The subject was closer than the minimum working distance to the lens (0.6 m) with the Standard mode selected. Or the subject was greater than the minimum working distance with the Macro mode selected.  
→ Use Macro mode when the subject is within the range of 11.8" ~ 23.6" (0.3 ~ 0.6 m). Use Standard mode for further distances. (P. 92)
- ⑤ The Shutter release button was pressed from right in front of the camera in the Selftimer mode.  
→ Press the Shutter release button while looking into the viewfinder, not while standing in front of the camera.
- ⑥ The Quick Focus was used with the wrong focal range.  
→ Use the right Quick focus button for the distance. (P. 82)

## F

### Problèmes liés à l'image

#### L'image obtenue n'est pas nette

- ① L'appareil photo a bougé au moment du déclenchement.  
→ Tenir l'appareil sans bouger et appuyer sur le déclencheur d'un mouvement continu. (P. 75)
- ② Le repère d'autofocus du viseur n'était pas positionné sur le sujet.  
→ Positionner le cadre de l'autofocus sur le sujet ou utiliser la mémorisation de la mise au point. (P. 81)
- ③ L'objectif est encrassé.  
→ Nettoyer l'objectif.
- ④ Le mode de fonctionnement n'a pas été sélectionné correctement. La distance minimale entre le sujet et l'appareil photo en mode standard (0,6m) n'a pas été respectée ou encore le sujet se trouvait en dehors de la distance limite en mode macro (proxiphotographie).  
→ Utiliser le mode Gros Plans lorsque le sujet est à une distance de 30 à 60 cm. Utiliser le mode Standard pour les distances plus grandes. (P. 93)
- ⑤ En mode retardateur, une personne ou un objet se trouvaient directement devant l'appareil photo lorsque le déclenchement a eu lieu.  
→ Ne pas se tenir devant l'appareil au moment d'appuyer sur le déclencheur. Appuyer uniquement sur le déclencheur lorsque l'on se trouve à côté de l'appareil photo ou derrière.
- ⑥ La mise au point rapide a été utilisée avec la mauvaise plage de mise au point.  
→ Utiliser la bonne touche de mise au point rapide pour la distance. (P. 83)

## S

### Problemas con las imágenes

#### La fotografía está desenfocada.

- ① La cámara ha sido movida cuando se presionó el botón del obturador.  
→ Sostenga la cámara correctamente y presione el botón del obturador. (P. 75)
- ② La marca de enfoque automático del visor no fue colocada sobre el sujeto.  
→ Coloque el marco de enfoque automático sobre el sujeto o use el bloqueo de enfoque. (P. 81)
- ③ El objetivo está sucio.  
→ Limpie el objetivo.
- ④ El modo no fue correctamente seleccionado. El sujeto estaba más cerca que la distancia mínima de alcance del objetivo (0,6 m), con el modo estándar seleccionado. O el sujeto estaba más lejos que la distancia mínima de alcance con el modo primer plano activado.  
→ Emplee el modo macro cuando el sujeto esté dentro de los límites de 0,3 a 0,6 m. Emplee el modo estándar para mayores distancias. (P. 93)
- ⑤ Presionó el botón de obturación desde la derecha frente a la cámara en el modo de autodisparador.  
→ Presione el botón de obturación mientras mira hacia el visor, no mientras está frente a la cámara.
- ⑥ El enfoque rápido fue usado con los límites de enfoque incorrectos.  
→ Emplee el botón derecho de enfoque rápido para la distancia. (P. 83)

## E

---

### **The picture is too dark.**

- ① The flash was not used.  
→ Push the Flash pop-up lever to set the flash. (P. 94)
- ② The shutter was pressed before the flash was charged.  
→ Wait until the Orange lamp stops blinking. (P. 94)
- ③ The flash was blocked by a finger.  
→ Hold the camera correctly, keeping your fingers away from the flash. (P. 72)
- ④ The subject was out of the working range of the flash.  
→ Shoot within the flash working range. (P. 94)
- ⑤ The subject was too small and was backlit.  
→ Set the flash to Fill-In mode or use the Spot metering mode. (P. 102/86)

### **The picture is too bright.**

- ① The flash was set to the Fill-In Flash mode.  
→ Set the flash mode to one other than Fill-In Flash. (P. 96)
- ② The subject was very bright.  
→ Either adjust the exposure (P. 120) or point the camera away from overly bright subjects.

### **The colors of pictures taken indoors look unnatural.**

- ① The lighting fixture(s) affected the picture.  
→ Set the flash mode to Fill-In. (P. 102)

### **The picture has obscured edge(s).**

- ① The lens was partly blocked by a finger or the strap.  
→ Hold the camera correctly, keeping your fingers and the strap away from the lens. (P. 72)



## F

### Sous-exposition

- ① Le flash n'a pas été utilisé.  
→ Pousser le levier de sortie de flash pour régler le flash. (P. 95)
- ② Le déclencheur a été pressé avant que le flash soit chargé.  
→ Attendre que le voyant orange s'arrête de clignoter. (P. 95)
- ③ Le flash a été obscurci par un doigt  
→ Tenir l'appareil photo correctement, en évitant de couvrir le flash. (P. 73)
- ④ Le sujet se trouvait au-delà de la portée du flash.  
→ Veiller à ce que le sujet soit placé dans les limites de portée du flash. (P. 95)
- ⑤ Le sujet était trop petit et se trouvait en contre-jour.  
→ Régler le flash sur le mode d'appoint ou utiliser le mode Spot. (P. 103/87)

### Surexposition

- ① Le flash d'appoint s'est déclenché au moment de la prise de vues.  
→ Sélectionner un autre mode de flash. (P. 97)
- ② Le sujet était excessivement clair.  
→ Ajuster l'exposition (P. 121) ou pointer l'appareil loin de sujets trop lumineux.

### Les couleurs des images prises en intérieur ne sont pas naturelles

- ① Ceci est dû à l'éclairage employé lors de la prise de vues.  
→ Régler le flash sur le mode d'appoint. (P. 103)

### Les coins de l'image sont trop sombres

- ① L'objectif a été partiellement couvert par un doigt ou par la bandoulière.  
→ Tenir l'appareil photo correctement en veillant à ne pas couvrir l'objectif. (P. 73)

## S

### La photographie est demasiado oscura.

- ① El flash no fue usado.  
→ Presione el mando de salida del flash para activar el flash. (P. 95)
- ② Se ha presionado el obturador antes de terminar la carga del flash.  
→ Espere hasta que la lámpara naranja deje de parpadear. (P. 95)
- ③ Bloqueó el flash con el dedo.  
→ Sostenga la cámara correctamente, manteniendo los dedos lejos del flash. (P. 73)
- ④ El sujeto estaba fuera de los límites de alcance del flash.  
→ Fotografe dentro de los límites de alcance del flash. (P. 95)
- ⑤ El sujeto era demasiado pequeño y estaba iluminado por detrás.  
→ Coloque el flash en el modo de relleno o emplee el modo punto. (P. 103/87)

### La fotografía es demasiado brillante.

- ① El flash estaba colocado en el modo de flash de relleno.  
→ Coloque el modo de flash en otro modo que no sea el de relleno. (P. 97)
- ② El sujeto era muy brillante.  
→ Ajuste la exposición (P. 121) o no apunte la cámara hacia objetos demasiado brillantes.

### Los colores de las fotografías tomadas en interiores lucen poco naturales.

- ① La iluminación afectó la imagen.  
→ Coloque el modo de flash en relleno. (P. 103)

### El borde de la fotografía está oscurecido.

- ① El objetivo estaba parcialmente bloqueado por el dedo o por la correa.  
→ Sostenga la cámara correctamente manteniendo los dedos y la correa lejos del objetivo. (P. 73)

---

**NOTES ON DISPLAY AND BACKLIGHT**

- The fluorescent lamps used in the Control Panel and LCD monitor have a limited service life. If they begin to darken or flicker, contact your nearest Olympus service center. (There is a service fee if out of warranty.)
- In cold conditions, the display backlight may be slow to come on or may change color suddenly. To avoid this, keep the camera warm when using in cold temperatures. Backlight performance will return to normal under normal temperature conditions.
- When the color LCD monitor shows different pictures, some pixels may not change color and remain on or off. This phenomenon may be due to a malfunction in some circuits, but is considered to be within the normal operating tolerances of the LCD monitor. In addition, the brightness of the color LCD monitor may vary from picture to picture. This is a normal operating characteristic of this product.

**F****REMARQUES SUR RETRO-ECLAIRAGE  
DE L'ECRAN ACL**

- Les lampes fluorescentes utilisées dans l'écran de commande et dans l'écran ACL ont une durée de vie limitée. Si l'un ou l'autre de ces écrans s'assombrit ou scintille, veuillez vous mettre en rapport avec le service de dépannage le plus proche. (Les travaux nécessaires seront facturés si la garantie est terminée.)
- Lorsque la température est très basse, le rétroéclairage de l'écran peut mettre un certain temps à réagir ou provoquer de brusques variations de couleurs. Pour prévenir ce phénomène, préserver l'appareil du froid quand on l'utilise à basse température. Le rétroéclairage de l'écran recommence à fonctionner correctement dès que la température ambiante redevient normale.
- Lorsque l'écran à cristaux liquides affiche des images différentes, il peut arriver que certains pixels ne changent pas de couleur ou n'apparaissent pas du tout. Si ce phénomène est éventuellement dû à un dysfonctionnement des circuits, il demeure toutefois dans les limites de tolérance de fonctionnement d'un écran couleur ACL. La luminosité de l'écran ACL couleur peut en outre varier d'une image à l'autre, ce qui n'est pas dû à un mauvais fonctionnement, mais constitue une caractéristique du produit.

**S****NOTAS SOBRE INDICACION E  
ILUMINACION POR DETRAS**

- Las lámparas fluorescentes empleadas en el panel de control y en el monitor LCD poseen una vida de servicio limitada. Si empiezan a oscurecerse o a parpadear, póngase en contacto con su centro de servicio más cercano. (El servicio será cobrado si está fuera de garantía).
- En lugares fríos la iluminación por detrás de la indicación puede tardar en encenderse o puede cambiar de color súbitamente. Para evitar esto, mantenga la cámara tibia cuando la emplea en lugares fríos. Las prestaciones de la iluminación por detrás retornarán a ser normales cuando se normalice la temperatura.
- Cuando el monitor LCD a color muestre diferentes imágenes, algunos pixels pueden no cambiar de color, permaneciendo apagados. Este fenómeno puede ser debido a fallas de algunos circuitos, pero se considera que está dentro de las tolerancias normales de funcionamiento del monitor LCD. Además, el brillo del monitor LCD a color puede variar con la fotografía. Esta es una característica normal de funcionamiento de este producto.

## SPECIFICATIONS

<b>Product type</b>	: Digital camera (for shooting and displaying)
<b>Recording System</b>	: Digital recording
<b>Memory</b>	: 3.3V SmartMedia 2MB, 4MB, 8MB
<b>No. of storable frames</b>	
D-600L	: More than 12 shots (HQ/4MB)
D-500L	: More than 10 shots (HQ/2MB)
<b>Erase</b>	: One-frame erase / All-frames erase
<b>Image pickup element</b>	
D-600L	: 2/3 inch CCD solid-state image pickup 1,410,000 pixels
D-500L	: 1/2 inch CCD solid-state image pickup 850,000 pixels
<b>Recording image</b>	
D-600L	: 1280 x 1024 pixels (SHQ/HQ modes) 640 x 512 pixels (SQ mode)
D-500L	: 1024 x 768 pixels (SHQ/HQ modes) 640 x 480 pixels (SQ mode)
<b>Auto white balance</b>	: Full auto TTL
<b>Lens</b>	: Olympus lens 9.2 ~ 28 mm, F2.8 ~ 3.9, 7 elements in 7 groups. Equivalent to 36 ~ 110 mm (D-600L)/50 ~ 150 mm (D-500L) lens on 35-mm camera

## FICHE TECHNIQUE

- Type d'appareil** : Appareil photo numérique (prise de vues et affichage)
- Système d'enregistrement** : Enregistrement numérique
- Mémoire** : Carte SmartMedia 3,3 volts, 2 Mo, 4 Mo, 8 Mo
- Capacité d'enregistrement d'images**  
 D-600L : Plus de 12 vues (HQ/4 Mo)  
 D-500L : Plus de 10 vues (HQ/2 Mo)
- Effacement** : Effacement d'une vue / Effacement de toutes les vues
- Capteur d'image**  
 D-600L : Capteur CCD de 2/3 pouce  
 1.410.000 pixels  
 D-500L : Capteur CCD de 1/2 pouce  
 850.000 pixels
- Résolution d'image**  
 D-600L : 1280 x 1024 pixels (modes SHQ/HQ)  
 640 x 512 pixels (mode SQ)  
 D-500L : 1024 x 768 pixels (modes SHQ/HQ)  
 640 x 480 pixels (mode SQ)
- Balance automatique des blancs** : Entièrement automatique à travers l'objectif TTL.
- Objectif** : Objectif Olympus 9,2 à 28 mm, F2.8 à 3.9, 7 éléments en 7 groupes.  
 Equivalent à un objectif de 36 ~ 110 mm (D-600L)/50 ~ 150 mm (D-500L) sur un appareil de 35 mm

## ESPECIFICACIONES

- Tipo de producto** : Cámara digital (para fotografiado e indicación de imágenes)
- Sistema de grabación**: Grabación digital
- Memoria** : SmartMedia 3.3V, 2 MB, 4 MB, 8 MB
- No. de fotogramas almacenables:**  
 D-600L : Más de 12 tomas (HQ/4MB)  
 D-500L : Más de 10 tomas (HQ/2MB)
- Borrado** : Borrado de un fotograma/ Borrado de todos los fotogramas
- Elemento captor de imagen**  
 D-600L : CCD de 2/3 pulgada, captor de imagen estado sólido  
 1.410.000 pixels  
 D-500L : CCD de 1/2 pulgada, captor de imagen estado sólido  
 850.000 pixels
- Imagen de grabación**  
 D-600L : 1.280 x 1.024 pixels (modos SHQ/HQ)  
 640 x 512 pixels (modo SQ)  
 D-500L : 1.024 x 768 pixels (modos SHQ/HQ)  
 640 x 480 pixels (modo SQ)
- Balance automático del blanco** : TTL completamente automático
- Objetivo** : Objetivo Olympus de 9,2 - 28 mm, F2.8 - 3.9, 7 elementos en 7 grupos.  
 Equivalente a un objetivo de 36 a 110 mm (D-600L)/50 a 150 mm (D-500L) en una cámara de 35 mm.

## E

---

<b>Aperture</b>	: W : F2.8, F5.6 T : F3.9, F7.8
<b>Photometric system</b>	: TTL Center weighted average metering system, Spot metering system
<b>Exposure control</b>	: Program auto exposure, 7-step exposure compensation
<b>Working range (from lens)</b>	: 1.0 ft ~ 2.0 ft (Macro mode) 2.0 ft~ $\infty$ (Standard mode)
2.5m (8.2 ft) Quick Focus	: Approx. 4.3 ft ~ $\infty$ (W) Approx. 6.9 ft ~ 9.8 ft (T)
40cm (1.3 ft) Quick Focus	: Approx. 1.0 ft ~ 2.5 ft (W) Approx. 1.2 ft ~ 1.4 ft (T)
<b>Shutter</b>	: 1/4 ~ 1/10000 sec.
<b>Sensitivity</b>	
D-600L	: Equivalent to ISO 100
D-500L	: Equivalent to ISO 180
<b>Viewfinder</b>	: TTL single lens reflex (with AF mark)
<b>Finder view field</b>	: 95 % of actual picture field
<b>LCD monitor</b>	: 1.8" TFT color LCD display
<b>No. of pixels</b>	: Approx. 61,000 pixels
<b>On-screen display</b>	: Date/Time, Frame number, One/All erase, Menu, Error code, Print
<b>Battery charging time for flash</b>	: Approx. 7 sec. (at normal temperature with new batteries)

**F**

- Ouverture** : **W** : F2.8, F5.6  
**T** : F3.9, F7.8
- Posemètre** : Système intégral de mesure moyenne pondérée au centre à travers l'objectif (TTL), Système de mesure ponctuelle
- Commande d'exposition**  
 : Exposition automatique programmée, Compensation d'exposition à 7 niveaux
- Limites de prise de vues (de l'objectif)**  
 : 30 cm à 60 cm (Mode gros plan) de 60 cm à  $\infty$  (Mode standard)
- Mise au point rapide à 2,5m  
 : 1,3 m à  $\infty$  environ (W)  
 2,1 m à 3,0 m environ (T)
- Mise au point rapide à 40cm  
 : 30 cm à 77 cm environ (W)  
 37 cm à 44 cm environ (T)
- Obturbateur** : 1/4 à 1/10000 s
- Sensibilité**  
 D-600L : Equivaut à ISO 100  
 D-500L : Equivaut à ISO 180
- Viseur** : Système réflex à mono-objectif (avec repère AF).
- Champ de vue du viseur**  
 : 95% du champ de l'image réelle
- Ecran ACL** : Ecran d'affichage couleur à cristaux liquides TFT de 4,5 cm
- Nombre de pixels** : 61.000 pixels environ
- Affichage sur écran** : Date/Heure, numéro de vue, Effacement une vue/tout, Menu, Erreur de carte, Impression
- Temps de charge du flash**  
 : 7 s environ (à température ambiante avec des piles neuves)

**S**

- Abertura** : **W** : F2.8, F5.6  
**T** : F3.9, F7.8
- Sistema fotométrico** : Sistema de medición promedio ponderado al centro TTL, Sistema de medición de punto luminoso
- Control de exposición**  
 : Exposición automática programada, Control de exposición de 7 pasos
- Límites de enfoque (desde el objetivo)**  
 : 0,3 a 0,6 m (modo macro)  
 0,6 m -  $\infty$  (modo estándar)
- Enfoque rápido de 2,5m  
 : 1,3 m -  $\infty$  aprox. (W)  
 2,1 m - 3 m aprox. (T)
- Enfoque rápido de 40cm  
 : 30 cm - 77 cm aprox. (W)  
 37 cm - 44 cm aprox. (T)
- Obturador** : 1/4 ~ 1/10000 seg.
- Sensibilidad**  
 D-600L : Equivalente a ISO 100  
 D-500L : Equivalente a ISO 180
- Visor** : Objetivo único reflejo TTL (con indicación de AF).
- Campo de visión del visor**  
 : 95% del campo de imagen real
- Monitor LCD** : Indicación LCD a color TFT de 4,5 cm
- No. de pixels** : 61.000 pixels aprox.

## E

---

### Flash working range (from lens)

D-600L : W : 1.0 ft ~ 11.8 ft

: T : 1.0 ft ~ 8.2 ft

D-500L : W : 1.0 ft ~ 15.7 ft

: T : 1.0 ft ~ 11.2 ft

### Flash modes

: Auto-Flash (automatic flash activation in low light and backlight), Red-Eye Reducing Flash, Fill-In Flash (forced activation)

### Control panel

: Indicates Resolution, Number of remaining pictures, Card error, Flash modes, Selftimer, Battery check, Macro mode, Spot metering mode, and Exposure compensation.

### Autofocus

: TTL system autofocus, Contrast detection system/Focusing range; 1.0 ft ~  $\infty$  (from lens)

### Selftimer

: Electronic Selftimer with 12-sec. delay

### Outer connector

: AC adapter connector, Computer connector (RS-232C), Printer output connector

### Date and time

: Record with picture data simultaneously



**F****Portée du flash (de l'objectif)**

D-600L	: W : 0,3 m ~ 3,6 m
	: T : 0,3 m ~ 2,5 m
D-500L	: W : 0,3 m ~ 4,8 m
	: T : 0,3 m ~ 3,4 m

**Modes flash** : Mode automatique (déclenchement automatique du flash en faible éclairage et en contre-jour), réduction de l'effet "yeux rouges", arrêt (flash débrayé), flash d'appoint (déclenchement forcé)

**Ecran de commande** : Indique la résolution, le nombre de vues restantes, les erreurs de carte, les modes flash, le retardateur, le contrôle des piles, le mode gros plan, le mode spot et la commande d'exposition.

**Autofocus** : Système de mise au point automatique TTL, système de détection des contrastes / plage de mise au point de 0,3 m à  $\infty$  (de l'objectif)

**Retardateur** : Electronique, temps de retardement : 12 secondes.

**Connexions** : Connecteur d'adaptateur secteur, connecteur d'ordinateur (RS-232C), prise de sortie d'imprimante.

**Date et heure** : Enregistrement simultané avec les données d'images.

**S****Indicación en pantalla**

: Fecha/hora, número de fotograma, borrado una sólo/todas, menú, error de tarjeta, impresión.

**Tiempo de carga del flash con pilas**

: 7 seg. aprox. (a temperatura normal con pilas nuevas)

**Límites de alcance del flash: (desde el objetivo)**

D-600L	: W : 0,3 m ~ 3,6 m
	: T : 0,3 m ~ 2,5 m
D-500L	: W : 0,3 m ~ 4,8 m
	: T : 0,3 m ~ 3,4 m

**Modos de flash** : Flash automático (activación automática con poca iluminación e iluminación por detrás), flash reductor de ojos rojos, flash de relleno (activación forzada)

**Panel de control** : Indica resolución, número de fotografías restantes, error de tarjeta, modos de flash, autodisparador, comprobación de pilas, modo macro, modo punto y control de exposición.

**Enfoque automático** : Sistema TTL de enfoque automático, Sistema de detección de contraste/ límites de enfoque; 0,3 m ~  $\infty$  (desde el objetivo)

**Autodisparador** : Autodisparador electrónico con retardo de 12 seg.

## E

---

**Automatic calendar system**

: Up to 2016

**Power supply for automatic calendar system**

: 3V lithium battery (CR2025) x 1

**Direct print (Direct print possible with the exclusive printer.)**

: Single print, Index print, Random print, Multi print, Mirror print, All print

**Operating environment**

temperature : 32 ~104°F (operation)

                  : -4 ~ 140°F (storage)

humidity : 30 ~ 90 % (operation)

                  : 10 ~ 90 % (storage)

**Power supply**

: Use four AA alkaline batteries, AA nickel metal hydride batteries or AA NiCd batteries. Do not use manganese batteries or lithium batteries; they may overheat and destroy the camera.  
Exclusive AC adapter (optional)

**Dimensions**

: 4.5" (W) x 3.3" (H) x 5.1" (L)

**Weight**

: 16.6 oz  
(without batteries/card)

SPECIFICATIONS ARE SUBJECT TO CHANGE WITHOUT ANY NOTICE OR OBLIGATION ON THE PART OF THE MANUFACTURER.

**F****Calendrier automatique**

: Jusqu'à l'an 2016.

**Alimentation pour système de calendrier automatique**

: pile au lithium 3V (CR2025) x 1

**Impression directe (impression directe via l'imprimante à usage exclusif)**

: Impression simple, Impression d'index, Présélection d'impression, Impression en série, Impression mode miroir, Tout imprimer.

**Conditions de fonctionnement**Température : 0 - 40 °C (fonctionnement)  
-20 °C -60 °C (stockage)Humidité : 30 à 90 % (fonctionnement)  
10 à 90 % (stockage)**Alimentation** : Quatre piles AA alcalines, hydrure de nickel ou NiCd. Ne pas utiliser de piles AA au manganèse ou lithium. Adaptateur d'alimentation secteur exclusif (option)**Dimensions** : 115 (L) x 83 (H) x 130 (P) mm**Poids** : 470 g (sans piles ni carte)CARACTÉRISTIQUES MODIFIABLES SANS PRÉAVIS  
NI OBLIGATIONS DE LA PART DU FABRICANT.**S****Conector externo** : Conector de adaptador de CA, conector de computador (RS-232C), conector de salida del impresor.**Fecha y hora** : Grabación de datos de imagen simultánea**Sistema de calendario automático**  
: Hasta el 2016**Alimentación para el sistema de calendario automático**  
: Pila de litio de 3V (CR2025) x 1**Impresión directa (posible con el impresor exclusivo)**  
: Impresión única, impresión de índice, selección de impresión, impresión múltiple, impresión invertida, impresión completa.**Ambiente de funcionamiento**Temperatura : 0 ~ 40°C (funcionamiento)  
-20 ~ 60°C (almacenamiento)Humedad : 30 ~ 90% (funcionamiento)  
10 ~ 90% (almacenamiento)**Alimentación** : Emplee cuatro pilas alcalinas AA, pilas de hidruro de níquel AA o pilas AA de NiCd. No emplee pilas de manganeso ni de litio; éstas pueden recalentarse y destruir la cámara. Adaptador de CA exclusivo (opcional)**Dimensiones** : 115 (A) x 83 (Alt.) x 130 (P) mm**Peso** : 470 gr. (sin pilas ni tarjeta)LAS ESPECIFICACIONES ESTAN SUJETAS A CAMBIO SIN  
AVISO U OBLIGACION DE PARTE DEL FABRICANTE.

# OLYMPUS®

## OLYMPUS OPTICAL CO., LTD.

San-Ei Building, 22-2, Nishi Shinjuku 1-chome, Shinjuku-ku, Tokyo, Japan. Tel. 03-3340-2026

## OLYMPUS AMERICA INC.

Two Corporate Center Drive, Melville, NY 11747-3157, U.S.A. Tel. 516-844-5000

## OLYMPUS OPTICAL CO. (EUROPA) GMBH.

(Premises/Goods delivery) Wendenstraße 14-16, 20097 Hamburg, Germany. Tel. 040-237730

(Letters) Postfach 10 49 08, 20034 Hamburg, Germany.

## OLYMPUS OPTICAL CO. (U.K.) LTD.

2-8 Honduras Street, London EC1Y 0TX, United Kingdom, Tel. 0171-253-2772

### Serial number / Numéro de série / Número de serie

Digital camera	
CD-ROM	