

Air Purifier

Épurateur d'air

Purificador de aire

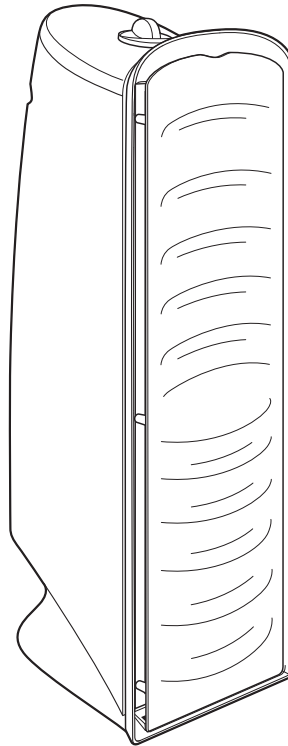

Remove plastic bag from filter before use!

READ BEFORE USE
LIRE AVANT L'UTILISATION
LEA ANTES DE USAR

English 2

USA: 1-800-851-8900

Français 11

Canada : 1-800-267-2826

Español 20

México: 01 800 71 16 100

Le invitamos a leer cuidadosamente este instructivo antes de usar su aparato.



WARNING

Shock Hazard

- Do not immerse this appliance in water or other liquid.
- This appliance has a polarized plug (one wide blade) that reduces the risk of electrical shock. The plug fits only one way into a polarized outlet. Do not defeat the safety purpose of the plug by modifying the plug in any way or using an adaptor. If the plug does not fit, reverse the plug. If it still does not fit, have an electrician replace the outlet.

IMPORTANT SAFEGUARDS

READ AND SAVE THESE INSTRUCTIONS.

In order to prevent the risk of fire, electric shock, personal injury or damage to property, follow these instructions carefully. When using electric appliances, basic safety precautions should be followed, including the following:

1. Read all instructions before using this air purifier. Save these instructions for reference.
2. Do not immerse this product in water or splash water on it. An electrical short may result in shock or fire.
3. Do not handle the plug with wet hands; electrical shock may occur, resulting in injury or death.
4. Never attempt to disassemble or alter the product in any way not instructed by this manual. Shock, fire, or bodily injury may occur. Contact Hamilton Beach at 1-800-851-8900 (U.S.) or 1-800-267-2826 (Canada) for assistance.
5. Do not operate this product in any greasy environment such as in the kitchen. This product is not intended to filter oil or grease from the air.
6. Do not operate this product near an open fire. It may ignite and cause fire, resulting in bodily injury or property damage.
7. Do not operate this product in a garage or other area with oil or chemicals such as solvents or insecticides.
8. Always unplug the power cord from the receptacle when the air purifier is not in use, before cleaning, replacing parts, or before moving to another location.
9. Do not insert foreign objects into the product for any reason. Bodily injury or property damage may occur.
10. Do not use this product outdoors. It is intended for indoor use only.
11. Do not use air purifier in unheated areas such as a garage or porch.
12. Do not operate this appliance without the outlet grille in place or if the outlet grille is broken or damaged.
13. **WARNING:** To reduce the risk of fire or electric shock, do not use this purifier with any solid-state speed control device.

SAVE THESE INSTRUCTIONS!

Other Consumer Safety Information

This appliance is intended for household use only.

If a longer cord is necessary, an approved extension cord may be used. The electrical rating of the extension cord must be equal to or greater than the rating of the air purifier.

Care must be taken to arrange the extension cord so that it will not drape over the countertop or tabletop where it can be pulled on by children or accidentally tripped over. Route the electrical or extension cord clear of furniture to prevent damage from pinching.

About Your Air Purifier

The air purifier functions as an air cleaner by helping to remove particulates (such as pet dander, dust, pollen, mold and mildew spores, and smoke) from the air.

The air is cleaned in three stages:

1. A fan draws air through the sides of the front panel of the air purifier.
2. The HEPA filter then removes particles as small as 0.3 microns from the air at 99% effectiveness.
3. The purified air is then released through the back of the unit.

Plugging in the Air Purifier

WARNING: To reduce the risk of electrical shock, never plug in the air purifier while your hands are wet.

Always unplug the air purifier before moving or servicing the unit.

Energy Star

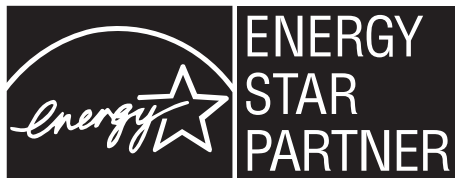

This product earned the ENERGY STAR by meeting strict energy efficiency guidelines set by the US EPA. US EPA does not endorse any manufacturer claims of healthier indoor air from the use of this product.

The energy efficiency of this energy star qualified model is measured based on a ratio between the model's CADR for Dust and the electrical energy it consumes, or CADR/Watt.

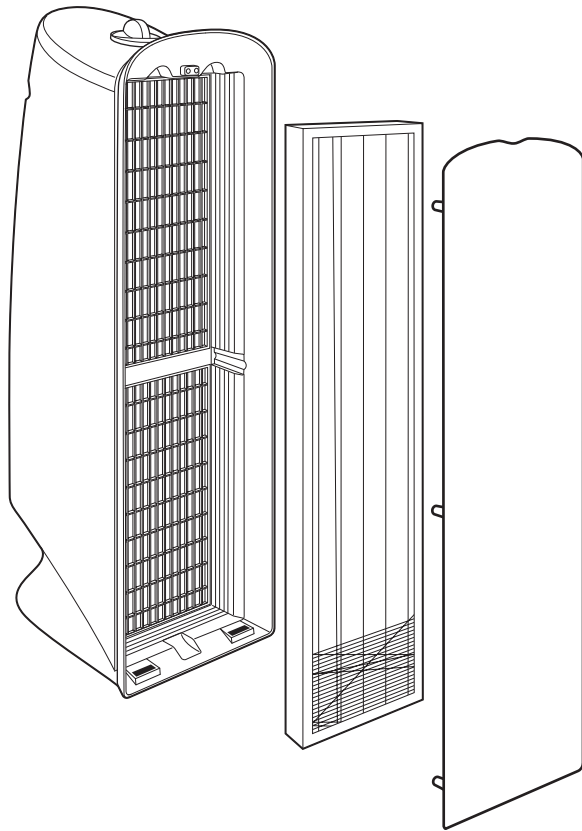

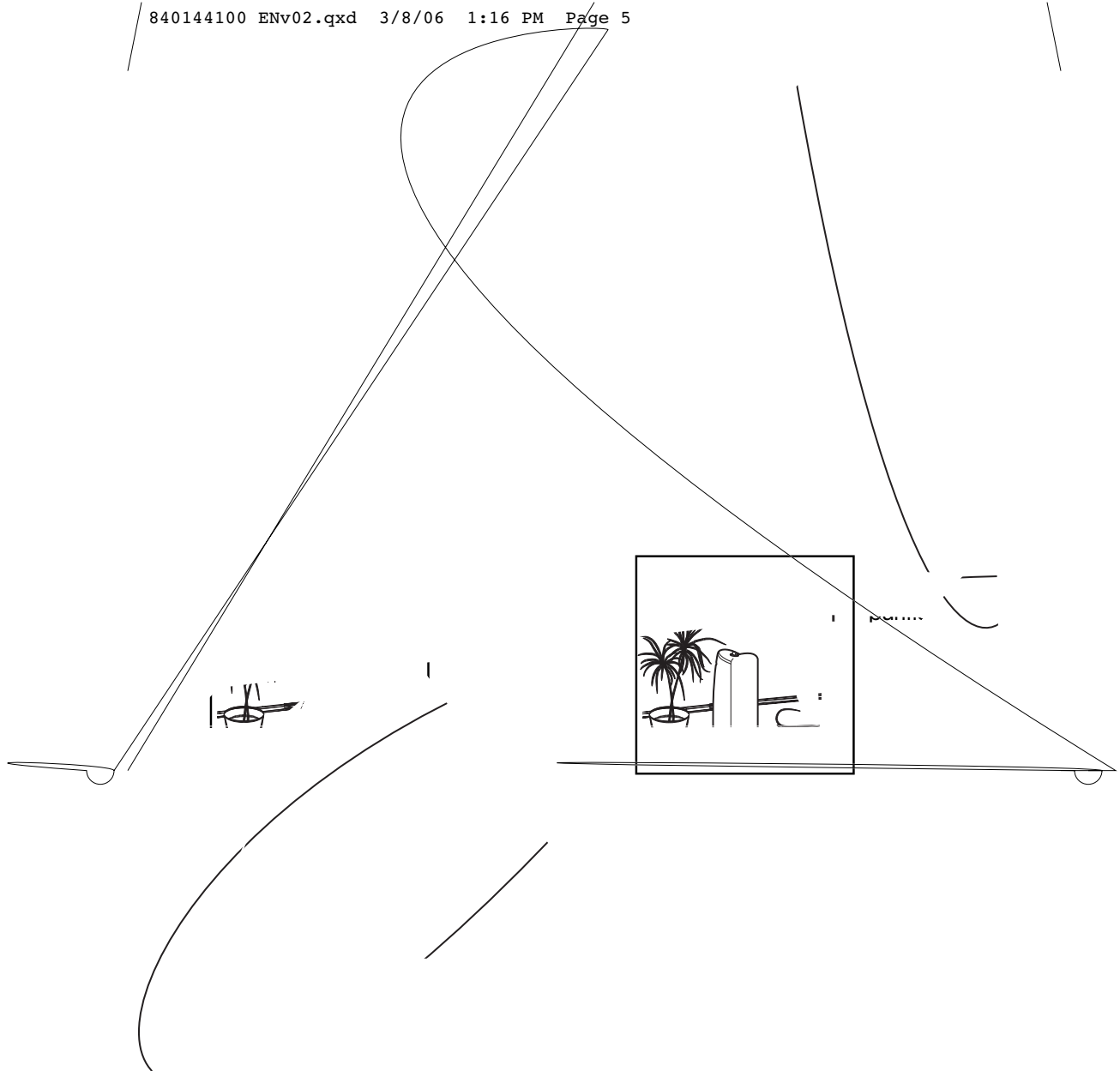

Setting the Controls Air Quality Sensor Models

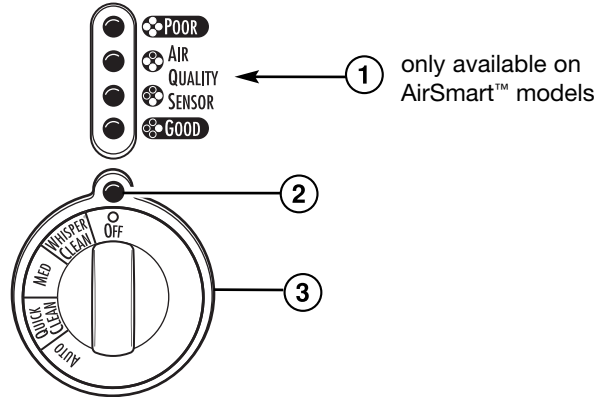

1. Air Quality Sensor Display (on selected models only) – When the air purifier is first turned on, the Air Quality Sensor will analyze the air to determine the current air quality. It may take up to one minute to activate the sensor. The sensor will then continue to monitor and show the air quality (poor, fair, or good) in a bar graph in the display.

If the fan is set to **Auto**, the sensor automatically adjusts the fan speed for the most effective air purification.

2. Power On Indicator – Lights when unit is on.

3. Fan Speed Knob – Turn the fan speed knob to the desired setting. There are five settings:

- *Off*
- *WhisperClean™* – Use for quiet, nighttime operation or for constant low-speed filtration.
- *Medium* – Provides a higher fan speed; use to quickly filter dust, pollen, smoke, etc., from a room.
- *QuickClean™* – Provides cleaning during acute needs.
- *Auto* – Functions with the Air Quality Sensor and automatically selects the fan speed depending on the air quality detected. This is the normal setting for continuous use.

AIR QUALITY	AUTO SELECTED FAN SPEED
Poor	QuickClean™
Fair	Medium
Good	WhisperClean™

Cleaning the Air Purifier

Your air purifier is designed to provide years of trouble-free service with minimal maintenance. The following instructions will help you maximize the life and efficiency of your air purifier.

	<p style="text-align: center;">⚠ WARNING</p> <p>To reduce risk of electric shock:</p> <ul style="list-style-type: none"> • Always unplug before cleaning. • Do not immerse in water or other liquid.
---	--

Cleaning and caring for the air purifier

NOTE: It is important to replace the HEPA filter once a year and to clean front panel regularly.

The **HEPA filter** should last approximately 6 months with continuous use, less in areas with a high level of airborne particles such as dust, pollen, mold and mildew spores, pet dander and smoke.

To replace the HEPA filter:

1. Turn off and unplug air purifier.
Remove magnetic front cover to access filter. Remove the used HEPA filter by gripping the sides and pulling outward. Discard the used filter. It cannot be cleaned.
2. Obtain a replacement HEPA filter.
Insert the unwrapped HEPA filter into the air purifier. Position the airflow arrow (located on the filter) pointing into the unit.
NOTE: Improper filter installation will result in poor air filtration.
3. Replace magnetic front cover.

To clean the air purifier:

- Wipe enclosure, control panel, and cord with a damp cloth or sponge.
- The front panel can be removed and washed in warm, soapy water. Do not place in dishwasher. Make sure the panel is **completely dry** before reinstalling.
- The outlet grille on the back of the unit should simply be dusted.
- No part of the air purifier should be placed in a dishwasher.

Cleaning the Air Purifier (cont.)

Cleaning the Air Quality Sensor

On models equipped with the Air Quality Sensor, it is recommended to clean the sensor monthly.

1. Remove the air sensor cleaner from the storage compartment behind the sensor door.
2. The sensor is located on the side of

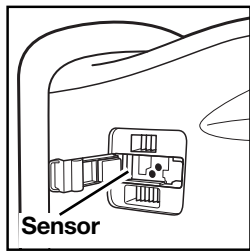

the unit. Open the sensor compartment (as illustrated), then place the air sensor cleaner into the sensor opening.

3. Push the air sensor cleaner in and out of the sensor opening several times to clean the sensor lens.
4. Close the sensor compartment and put the air sensor cleaner back in the storage compartment. Make sure the sensor door is fully closed. If it is not, the sensor may not operate properly.

To Order Replacement Parts

Purifier Model	Control Type	Room Size* (sq. ft.)	HEPA Filter
04491	AirSmart	180	04993

* Each air purifier is designed to filter the room five times per hour at high speed. Factors such as room shape and ceiling height can affect this rate. It is normal that the air flow will be reduced as the filter becomes clogged. Replace the HEPA filter as needed.

To order replacement filters, call Customer Service toll free at:

1-800-851-8900 (USA)

1-800-267-2826 (Canada)

or online:

trueair.com

Troubleshooting Guide

The following section provides the solutions to many common problems and questions. If your air purifier is not working correctly, review these solutions first. If your problem is still not solved after reviewing this guide, call our toll-free customer service number, listed on the front cover of this manual, for assistance.

The Air Purifier Will Not Turn On

- Is the air purifier plugged into a powered outlet?
- Is the fan speed knob turned on?

The Air Purifier Changes Speed

- Air Quality Sensor models are designed to sense the level of contaminants in the air and adjust the fan speed to provide the most effective air purification possible. If the Air Quality Sensor control is set to Auto, it will automatically change fan speeds to adjust for changing air quality.

Reduced Air Flow or Poor Filtering

- The intake or outlet grille may be blocked. Make sure nothing is in front of or directly behind the air purifier.
- The HEPA filter may be clogged. Replace if necessary.

Customer Service

If you have a question about your appliance, call our toll-free customer service number. Before calling, please note the model, type, and series numbers and fill in that information below. These numbers can be found on the bottom of your appliance. This information will help us answer your question much more quickly.

MODEL: _____ **TYPE :** _____ **SERIES:** _____

This warranty applies to products purchased in the U.S. or Canada.

LIMITED WARRANTY

This product is warranted to be free from defects in material and workmanship for a period of one (1) year from the date of original purchase, except as noted below. During this period, we will repair or replace this product, at our option, at no cost. THE FOREGOING WARRANTY IS IN LIEU OF ANY OTHER WARRANTY OR CONDITION, WHETHER EXPRESS OR IMPLIED, WRITTEN OR ORAL INCLUDING, WITHOUT LIMITATION, ANY STATUTORY WARRANTY OR CONDITION OF MERCHANTABILITY OR FITNESS FOR A PARTICULAR PURPOSE. ANY LIABILITY IS EXPRESSLY LIMITED TO AN AMOUNT EQUAL TO THE PURCHASE PRICE PAID, AND ALL CLAIMS FOR SPECIAL, INCIDENTAL AND CONSEQUENTIAL DAMAGES ARE HEREBY EXCLUDED. There is no warranty with respect to the following, which may be supplied with this product, including without limitation: the filter This warranty extends only to the original consumer purchaser and does not cover a defect resulting from abuse, misuse, neglect including failure to clean product regularly in accordance with manufacturer's instructions, use for commercial purposes, or any use not in conformity with the printed directions. This warranty gives you specific legal rights, and you may also have other legal rights which vary from state to state, or province to province. Some states or provinces do not allow limitations on implied warranties or special, incidental or consequential damages, so the foregoing limitations may not apply to you.

If you have a claim under this warranty, DO NOT RETURN THE APPLIANCE TO THE STORE! Please call our CUSTOMER SERVICE NUMBER. (For faster service please have model, series, and type numbers ready for operator to assist you.)

CUSTOMER SERVICE NUMBERS

In the U.S. 1-800-851-8900

In Canada 1-800-267-2826

trueair.com

KEEP THESE NUMBERS FOR FUTURE REFERENCE!

AVERTISSEMENT

Risque d'électrocution

- N'immergez pas cet appareil dans l'eau ou tout autre liquide.
- Cet appareil est muni d'une fiche polarisée (une lame plus large) qui réduit les risques d'électrocution. La fiche s'introduit dans la prise polarisée dans un sens seulement. Ne nuisez pas à la conception sécuritaire de la fiche en la modifiant de quelque façon que ce soit ou en utilisant un adaptateur. Placez la fiche dans l'autre sens si elle refuse de s'introduire dans la prise. S'il est encore impossible d'insérer la fiche, demandez à un électricien de remplacer la prise électrique.

IMPORTANTES INSTRUCTIONS

LIRE ET CONSERVER CES INSTRUCTIONS.

Pour réduire le risque d'incendie, de choc électrique, de blessure ou de dommage matériel, suivre les instructions suivantes attentivement. Lors de l'utilisation d'appareils électroménagers, des précautions préliminaires de sécurité doivent être observées, y compris ce qui suit :

1. Lire toutes les instructions avant d'utiliser cet épurateur d'air. Conserver ces instructions pour référence ultérieure.
2. Ne pas immerger ce produit dans l'eau ni l'asperger d'eau. Un court-circuit risque de causer un choc ou un incendie.
3. Ne pas toucher à la fiche de branchement avec des mains mouillées; un choc électrique risque de se produire et peut causer une blessure ou la mort.
4. Ne jamais tenter de démonter ou de modifier le produit d'une manière qui ne soit pas mentionnée dans ce manuel. Un choc, un incendie ou une blessure peut en résulter. Communiquer avec Hamilton Beach au 1-800-267-2826 pour de l'aide.
5. Ne pas faire fonctionner ce produit dans un environnement gras tel que la cuisine. Ce produit n'est pas conçu pour filtrer l'huile ou la graisse de l'air.
6. Ne pas faire fonctionner ce produit près d'une flamme nue. Il peut s'enflammer et causer un incendie, des blessures ou des dommages matériels.
7. Ne pas faire fonctionner ce produit dans un garage ou un autre endroit en présence d'huile, de produits chimiques tels que les solvants ou les insecticides.
8. Débrancher toujours le cordon d'alimentation de la prise lorsque l'épurateur d'air n'est pas utilisé, avant le nettoyage, le remplacement de pièces ou avant de le déménager à un autre endroit.
9. N'introduire aucun corps étranger dans le produit pour quelque raison que ce soit. Des blessures ou dommages matériels peuvent se produire.
10. Ne pas utiliser ce produit à l'extérieur. Il est conçu pour utilisation à l'intérieur seulement.
11. N'utilisez jamais votre purificateur d'air dans un espace non chauffé, comme un garage ou un porche.
12. Ne pas faire fonctionner cet appareil sans que la grille de sortie ne soit en place ou si la grille de sortie est brisée ou endommagée.
13. **AVERTISSEMENT** : Pour réduire le risque d'incendie ou de choc électrique, ne pas utiliser cet épurateur d'air avec un dispositif de contrôle de vitesse transistorisé.

CONSERVER CES INSTRUCTIONS!

Autres renseignements de sécurité aux consommateurs

Cet appareil est destiné à un usage domestique uniquement.

Si un cordon plus long est nécessaire, utiliser une rallonge appropriée. Le calibrage de la rallonge doit être le même que celui de l'appareil ou supérieur. Lorsqu'on utilise une rallonge, s'assurer qu'elle ne traverse

pas la zone de travail, que des enfants ne puissent pas tirer dessus par inadvertance et qu'on ne puisse pas trébucher dessus. Acheminer le cordon d'alimentation ou la rallonge à l'écart des meubles pour éviter de coincer le cordon ou la rallonge et de l'endommager.

À propos de votre épurateur d'air

Votre épurateur d'air nettoie l'air en aidant à enlever de l'air des saletés (poils d'animaux, poussière, pollen, moisissure et spores, et fumée).

L'air est nettoyé en trois étapes :

1. Un ventilateur aspire l'air par les côtés du panneau avant du purificateur d'air.
2. Le filtre HEPA enlève ensuite de l'air des particules pouvant être aussi petites que 0,3 microns, avec 99 % d'efficacité.
3. L'air purifié sort alors de l'arrière de l'appareil.

Branchement de l'épurateur d'air

AVERTISSEMENT : Pour réduire le risque de choc électrique, ne jamais brancher l'épurateur d'air avec des mains mouillées. Toujours débrancher l'épurateur d'air avant de le déplacer ou d'en faire l'entretien.

Energy Star



Ce produit a obtenu l'ENERGY STAR en se conformant aux directives strictes d'efficacité énergétiques établies par l'EPA des États-Unis. L'EPA des États-Unis ne soutient aucune prétention du fabricant d'obtenir un air intérieur plus sain grâce à l'utilisation de ce produit.

L'efficacité énergétique de ce modèle ayant gagné l'ENERGY STAR est mesurée en se basant sur un rapport entre le CADR pour la poussière du modèle et l'énergie électrique consommée, soit CADR/Watt.

Souvenez-vous
sac
entoure usage.

4

13

Assemblage et fonctionnement

IMPORTANT :

- Votre purificateur d'air Hamilton Beach est conçu pour une utilisation et un entretien faciles. Assurez-vous d'enlever tous les matériaux d'emballage et de bien installer le filtre HEPA avant toute utilisation.
- **Enlevez le sac en matière plastique qui entoure le filtre avant tout usage.**

Choix du bon endroit

Pour prévenir le risque de blessures ou d'endommagement de l'épurateur d'air et obtenir le meilleur rendement possible de l'appareil, suivre les directives d'emplacement ci-dessous :

À FAIRE :

- Placer l'épurateur d'air sur une surface plane et stable.

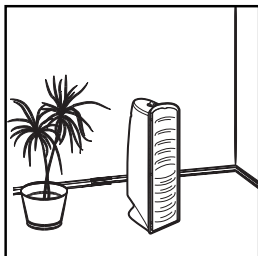

- Placer l'épurateur d'air près d'une prise où il ne constitue pas une obstruction. Veiller à ce que l'épurateur d'air et le cordon ne présentent pas de risque de trébuchement.
- Choisir un emplacement central bénéficiant d'une circulation d'air adéquate.
- Éteindre et débrancher l'épurateur d'air avant de le déplacer ou d'en faire l'entretien, ou s'il ne sera pas utilisé pendant plusieurs jours.
- Acheminer le cordon d'alimentation ou la rallonge à l'écart des meubles pour éviter de coincer le cordon ou la rallonge et de l'endommager.

À ÉVITER :

- Ne pas monter, s'asseoir ou placer des objets sur l'épurateur d'air. Il n'est pas conçu pour supporter un poids additionnel.



- Ne pas obstruer la prise d'air et les grilles de sortie avec des tentures, rideaux ou des stores. Ceci risque de réduire la performance.
- Ne pas utiliser dans une cuisine, un garage ou un endroit où il y a de la graisse, de l'huile ou des produits chimiques tels que les solvants ou les insecticides.
- Ne pas placer l'appareil sur ou près des sources de chaleur telles que les cuisinières, radiateurs ou chauffettes ou en plein soleil.
- Pour réduire les parasites d'origine électrique et l'interférence, ne pas placer sur ou à proximité de téléviseurs, appareils de surveillance des bébés ou téléphones cellulaires ni le brancher dans la même prise.

Réglage des commandes

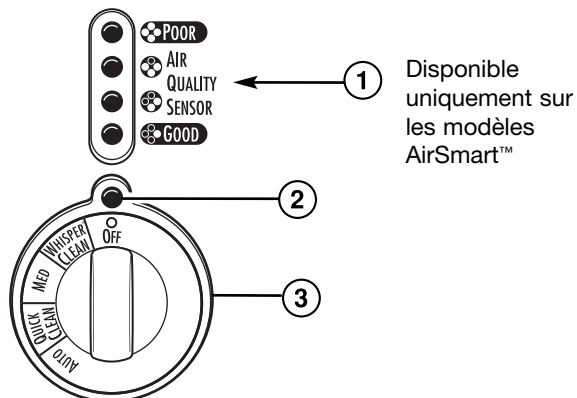

1. Voyant de capteur de qualité de l'air (sur certains modèles seulement) – Quand le purificateur d'air marche pour la première fois, le capteur de qualité de l'air analyse l'air pour déterminer la qualité actuelle de l'air. Il faut jusqu'à une minute pour que le capteur se mette en marche. Le capteur continue alors à surveiller et à montrer la qualité de l'air (mauvaise, passable ou bonne) dans un graphique à barre dans l'écran.

Si le ventilateur est réglé à Auto, le capteur règle automatiquement la vitesse du ventilateur pour la purification d'air la plus efficace.

2. Indicateur d'alimentation – Brille lorsque l'appareil est allumé.

3. Bouton de vitesse du ventilateur – Tourner le bouton de réglage de vitesse du ventilateur au réglage désiré. Il y a cinq réglages :

- *Off* (arrêt)
- *WhisperClean*[™] – L'utiliser pour un fonctionnement silencieux la nuit ou pour une filtration constante à faible vitesse.
- *Med* – Permet une vitesse de ventilation plus élevée; l'utiliser pour filtrer rapidement la poussière, le pollen, la fumée, etc. d'une pièce.
- *QuickClean*[™] – Permet le nettoyage en cas de besoins pressants.
- *Auto* – Fonctionne avec le capteur de qualité de l'air et sélectionne automatiquement la vitesse du ventilateur en fonction de la qualité de l'air détectée. Il s'agit du réglage normal pour l'utilisation continue.

QUALITÉ DE L'AIR	VITESSE DE VENTILATEUR CHOISIE AUTOMATIQUÉMENT
Mauvaise	QuickClean [™]
Acceptable	Medium
Bonne	WhisperClean [™]

Nettoyage

L'épurateur d'air est conçu pour procurer des années de service sans problème avec un minimum d'entretien. Les instructions suivantes vous aideront à maximiser la vie et l'efficacité de votre épurateur d'air.

	AVERTISSEMENT
	<p>Pour réduire le risque de choc électrique :</p> <ul style="list-style-type: none"> • Toujours débrancher l'appareil avant le nettoyage. • Ne pas immerger dans l'eau ou autre liquide.

Nettoyage et entretien du purificateur d'air

NOTE : Il est important de remplacer le filtre HEPA une fois par an et de nettoyer le panneau frontal régulièrement.

Le **filtre HEPA** devrait durer approximativement 6 mois si vous utilisez constamment votre purificateur, moins longtemps dans les endroits où il y a un niveau élevé de particules aériennes, comme de la poussière, du pollen, de la moisissure et des spores, des poils d'animaux domestiques ou de la fumée.

Remplacement du filtre HEPA :

1. Éteignez et débranchez le purificateur d'air. Enlevez le couvercle frontal magnétique pour avoir accès au filtre. Enlevez le filtre HEPA usé en le saisissant par les côtés et en le tirant vers vous. Jetez le filtre usé. Vous ne pouvez pas le nettoyer.
2. Obtenez un filtre HEPA de remplacement. Insérez le filtre HEPA avec son emballage dans le purificateur d'air. Pointez vers l'intérieur de l'appareil la flèche indiquant la circulation d'air située sur le filtre.
NOTE : Si vous placez mal le filtre, vous obtiendrez une mauvaise filtration de l'air.
3. Remettez en place le couvercle frontal magnétique.

Nettoyage du purificateur d'air :

- Essuyez le boîtier, le panneau de contrôle et le cordon à l'aide d'un linge ou d'une éponge humide.
- Vous pouvez enlever le panneau frontal pour le laver dans de l'eau savonneuse tiède. Ne le lavez pas dans un lave-vaisselle. Assurez-vous que le panneau soit **complètement sec** avant de le remettre en place.
- Vous devez simplement épousseter la grille de sortie de l'air située à l'arrière de l'appareil.
- Vous ne pouvez laver dans un lave-vaisselle aucune pièce du purificateur d'air.

Nettoyage du capteur de qualité de l'air

Sur les modèles équipés d'un capteur de qualité de l'air, nous vous recommandons de nettoyer le capteur chaque mois.

1. Enlevez l'appareil de nettoyage du capteur de qualité de l'air du compartiment de rangement situé derrière la porte du capteur.

2. Le capteur est situé sur le côté de l'appareil. Ouvrez le compartiment du capteur (comme l'indique la figure), puis mettez l'appareil de nettoyage du capteur d'air dans l'ouverture du capteur.

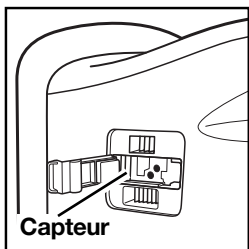

3. Poussez et tirez alternativement l'appareil de nettoyage du capteur d'air plusieurs fois pour nettoyer la lentille du capteur.
4. Fermez le compartiment du capteur et mettez l'appareil de nettoyage du capteur d'air dans le compartiment de rangement. Assurez-vous que la porte du capteur soit bien fermée. Si elle n'est pas bien fermée, le capteur peut ne pas bien fonctionner.

Comment commander des pièces de rechange

Modèle du purificateur	Type de contrôle	Taille de la chambre*	Filtre HEPA
04491	AirSmart	180 pieds carrés (16,7 metres carrés)	04993

* Chaque purificateur d'air est conçu pour filtrer la chambre cinq fois par heure à haute vitesse. Des facteurs tels que la forme de la chambre et la hauteur du plafond peuvent influencer ce taux. Il est normal que la circulation d'air se réduise à mesure que le filtre se bouche. Remplacez le filtre HEPA si nécessaire.

Pour commander des filtres de remplacement, appelez sans frais le service à la clientèle au :

1-800-851-8900 (USA)

1-800-267-2826 (Canada)

ou en ligne à l'adresse Internet
trueair.com

Dépannage

La section suivante procure des solutions pour de nombreux problèmes et questions courants. Si l'épurateur d'air ne fonctionne pas correctement, examiner d'abord ces solutions. Si le problème n'est pas résolu après avoir pris connaissance de ce guide, composer notre numéro d'appel sans frais du service aux clients mentionné sur la couverture de ce manuel, pour obtenir de l'aide.

L'épurateur d'air ne s'allume pas

- L'épurateur d'air est-il branché sur une prise alimentée?
- Le bouton de vitesse du ventilateur est-il tourné à « On » (marche)?

L'épurateur d'air change de vitesse

- Les modèles avec le capteur de qualité de l'air sont conçus pour détecter le niveau de contaminants dans l'air et ajuster la vitesse du ventilateur pour procurer la purification d'air la plus efficace possible. Si la commande de capteur de qualité de l'air est réglée à Auto, elle modifiera automatiquement la vitesse du ventilateur en fonction de la qualité changeante de l'air.

Débit d'air réduit ou mauvaise filtration

- Il est possible que la grille d'entrée ou de sortie soit obstruée. Assurez-vous que rien n'est devant ou immédiatement derrière le purificateur d'air.
- Le filtre HEPA est peut-être bouché. Remplacez si nécessaire.

Service aux clients

Si vous avez une question au sujet de l'épurateur d'air, composez notre numéro sans frais de service aux clients. Avant de faire un appel, veuillez inscrire les numéros de modèle, de type et de série ci-dessous. Ces numéros se trouvent à l'arrière de l'épurateur d'air. Ces renseignements nous aideront à répondre beaucoup plus vite à toute question.

MODÈLE : _____ **TYPE :** _____ **SÉRIE :** _____

La garantie ci-dessous s'applique uniquement au produit acheté aux États-Unis et au Canada.

GARANTIE LIMITÉE

Ce produit est garanti exempt de vices de matériau et de fabrication pendant une période d'un (1) an à partir de la date de l'achat original, excepté ce qui est noté ci-dessous. Pendant cette période, nous réparerons ou nous remplacerons ce produit à notre choix, gratuitement. LA PRÉSENTE GARANTIE REMPLACE TOUTE AUTRE GARANTIE OU CONDITION, QU'ELLE SOIT EXPRESSE OU IMPLICITE, ÉCRITE OU ORALE, Y COMPRIS, SANS S'Y LIMITER, TOUTE GARANTIE STATUTAIRE OU DE QUALITÉ MARCHANDE OU DE CONVENANCE À UN USAGE PARTICULIER. TOUTE RESPONSABILITÉ EST EXPRESSÉMENT LIMITÉE À UN MONTANT ÉGAL AU PRIX D'ACHAT PAYÉ, ET TOUTE RÉCLAMATION POUR DOMMAGE SPÉCIAL, INCIDENT ET CONSÉQUENT EST PAR LA PRÉSENTE EXCLUE. Il n'y a pas de garantie à l'égard des articles suivants qui sont sujet à usure, qui peuvent être fournis avec ce produit, y compris, sans s'y limiter : les filtres. Cette garantie ne s'étend qu'au consommateur acheteur initial et ne couvre pas une panne due à une mauvaise utilisation, un mauvais traitement, de la négligence, y compris l'absence de nettoyer le produit régulièrement conformément aux instructions du fabricant, utilisation à des fins commerciales ou tout usage non conforme aux instructions imprimées. Cette garantie vous donne des droits juridiques particuliers et vous pouvez avoir également d'autres droits juridiques qui varient selon l'État ou selon la province. Certains États ou provinces ne permettent pas de limite sur les garanties impliquées sur les dommages incidents, conséquents ou spéciaux et par conséquent les limites ci-dessus peuvent ne pas s'appliquer à vous.

Si vous désirez procéder à une réclamation en vertu de cette garantie, NE RETOURNEZ PAS L'APPAREIL AU MAGASIN! Veuillez téléphoner au NUMÉRO DU SERVICE À LA CLIENTÈLE. (Pour un service plus rapide, ayez à portée de la main les numéros de série, de modèle et de type de votre appareil lorsque vous communiquez avec un représentant.)

NUMÉROS DU SERVICE À LA CLIENTÈLE

Aux États-Unis 1-800-851-8900

Au Canada 1-800-267-2826

trueair.com

CONSERVEZ CES NUMÉROS POUR CONSULTATION ULTÉRIEURE!

ADVERTENCIA

Peligro de choque eléctrico

- No sumerja este aparato en agua u otro líquido.
- Este aparato tiene un enchufe polarizado (una pata más ancha) que reduce el riesgo de choque eléctrico. El enchufe calza únicamente en una dirección en el tomacorriente polarizado. No trate de obviar el propósito de seguridad del enchufe al modificar de alguna manera el enchufe, o con un adaptador. Si el enchufe no calza, intente invertirlo. Si aún no calza, haga que un electricista reemplace el tomacorriente.

SALVAGUARDIAS IMPORTANTES

LEA Y CONSERVE ESTAS INSTRUCCIONES.

Para prevenir el riesgo de incendios, choques eléctricos, lesiones personales o daños a la propiedad, siga estas instrucciones cuidadosamente. Durante la utilización de artefactos eléctricos deben seguirse ciertas precauciones de seguridad básicas, incluidas las siguientes:

1. Antes de usar este purificador de aire, lea todas las instrucciones. Guarde estas instrucciones para referencia en el futuro.
2. Verifique que el voltaje de su instalación corresponda con el del producto.
3. Nunca sumerja este producto en agua, ni lo salpique con agua. Un corto circuito eléctrico puede resultar en un choque eléctrico o un incendio.
4. Nunca manipule el enchufe con las manos mojadas ya que puede ocurrir un choque eléctrico y dar por resultado lesiones o aún la muerte.
5. Nunca intente desensamblar o modificar el producto de cualquier manera no descrita en este manual. Pueden ocurrir choques eléctricos, incendios o lesiones corporales. Si necesita ayuda, llame a Hamilton Beach, al 01-800-71-16-100.
6. Nunca opere este producto en un ambiente grasoso como sería la cocina. Este producto no fue concebido para filtrar aceite ni grasa del aire.
7. Nunca opere este producto cerca de un fuego abierto. Puede encenderse y ocasionar un incendio y dar por resultado lesiones corporales o daños a la propiedad.
8. Nunca opere este producto en una cochera ni en ninguna otra área que contenga aceite o productos químicos como serían los disolventes o insecticidas.
9. Siempre desenchufe el cable del tomacorriente si no está usando el purificador, antes de limpiarlo, antes de reemplazar las piezas o antes de mudarlo a otra ubicación.
10. Por ningún motivo inserte objetos extraños dentro del producto. Pueden ocurrir lesiones corporales o daños a la propiedad.
11. Nunca utilice este producto al aire libre. Se ha concebido únicamente para estar bajo techo.
12. No utilice el purificador de aire en áreas sin calefacción tales como cocheras o porches.
13. Nunca opere este artefacto sin tener la rejilla de salida en su sitio o si la rejilla de salida está rota o dañada.
14. **ADVERTENCIA:** Para reducir el riesgo de incendios o choques eléctricos, nunca use el purificador con algún dispositivo de control de velocidad de estado sólido.

¡GUARDE ESTAS INSTRUCCIONES!

Información de

Este artefacto electrodoméstico es para uso doméstico exclusivamente.

Si es necesario un cable más largo, utilice un cable de extensión con una clasificación nominal del cable que debe ser igual o mayor que la clasificación nominal del purificador de aire.

Acerca de su

El purificador de aire funciona como un limpiador, ya que ayuda a eliminar partículas del aire (tales como polen, polvo, de mascotas, polvillo, polen, bacterias, esporas de moho y humedad).

El aire se limpia en tres etapas:

1. Un ventilador dirige el aire a través de los lados del panel frontal del purificador de aire.

Cómo enchufar

ADVERTENCIA: Para reducir el riesgo de choques eléctricos, asegure el enchufe del purificador de aire cuando sus manos estén húmedas.

Siempre desenchufe el purificador de aire antes de mover o dar mantenimiento a la unidad.

Energy Star



El aire

Piezas y Características

1. Panel de control
2. Cierre magnético del panel frontal
3. Filtro HEPA
4. Panel frontal

*Recuerde quitar la bolsa
plástica alrededor del filtro
antes de usar.*

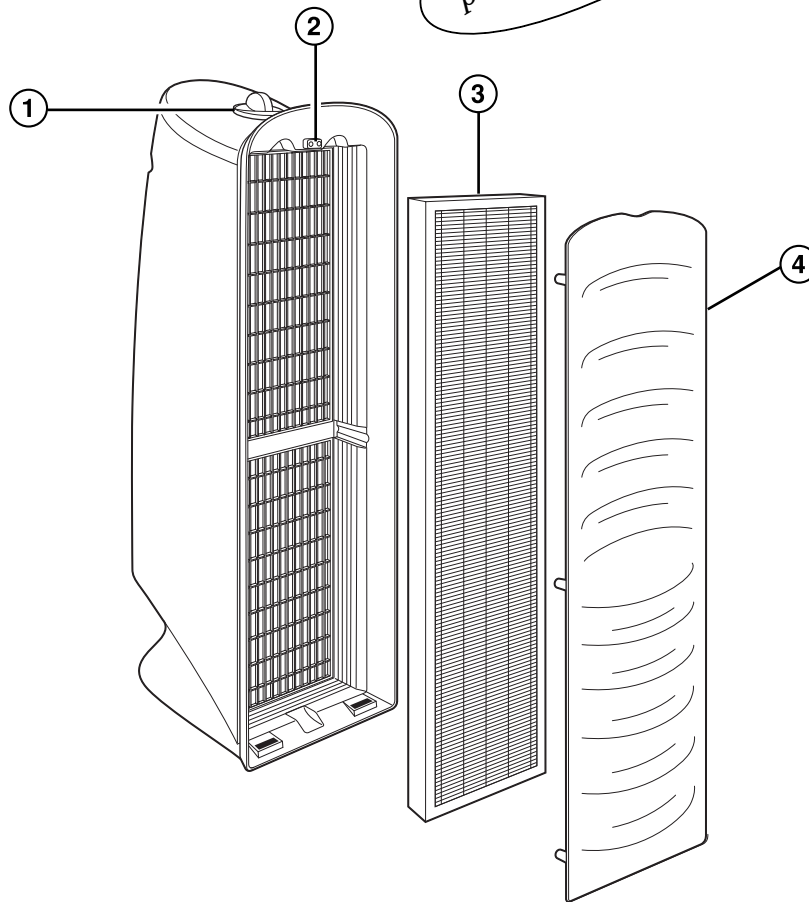

Cómo ensamblarlo y usarlo

IMPORTANTE:

- Su purificador de aire Hamilton Beach está diseñado para un uso y mantenimiento sencillo. Asegúrese de quitar todos los materiales de empaque y que el filtro HEPA se encuentre instalado en forma adecuada antes de su uso.
- **Retire la bolsa de plástico alrededor del filtro antes del uso.**

Cómo elegir la ubicación apropiada

Para prevenir el riesgo de lesiones personales o daños al purificador de aire, así como para lograr el mejor rendimiento de su purificador de aire, siga las directrices de ubicación que aparecen a continuación:

SIEMPRE:

- Ubique al purificador de aire en una

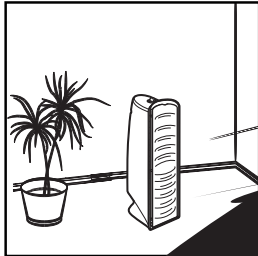

superficie plana y estable.

NUNCA:

- No se pare, ni se siente ni coloque ningún objeto sobre el purificador de aire. Este dispositivo no está diseñado para soportar peso adicional.

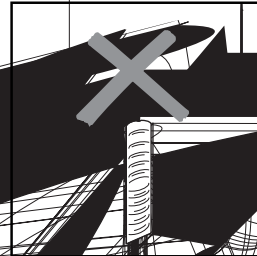

- Ubique al purificador de aire en un área de un tamaño apropiado y apartado de otros objetos que no estén en contacto con el purificador de aire.

Evite

la entrada de aire ni la presencia de muebles, cortinas u otros objetos que ocasionen un menor rendimiento.

Ubique el purificador de aire lejos de la cocina, cochera ni áreas con grasa, aceites, productos químicos como pesticidas.

Evite colocar el purificador de aire sobre o cerca de fuentes de calor, como serían radiadores o calefactores, estufas o lámparas que emitan luz solar directa.

Evite colocar el purificador de aire en el mismo tocador que un teléfono inalámbrico o coloque el purificador de aire sobre o cerca de televisores, monitores de bebés o dispositivos inalámbricos para así evitar interferencia y el ruido.

Cómo ajustar los controles modelos con sensor de calidad de aire

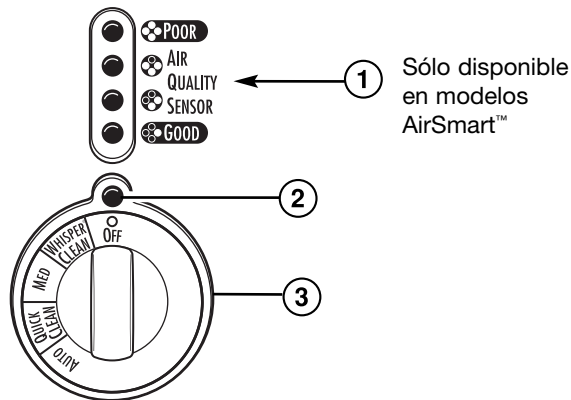

1. Visualizador del sensor de calidad de aire (sólo en modelos especiales) – Cuando el purificador se enciende, el sensor de calidad de aire llevará a cabo un análisis del aire para determinar la calidad del aire actual. Puede llevar hasta un minuto activar el sensor. Luego el sensor continuará controlando e indicando la calidad del aire (pobre, aceptable o buena) sobre un gráfico de barras en el visualizador.

Si el ventilador se ajustó en Auto, el detector ajusta automáticamente la velocidad del ventilador para lograr la purificación del aire más eficaz.

2. Indicador de encendido "On" – Se enciende cuando la unidad está encendida.

3. Perilla de velocidades del ventilador – Gire la perilla de velocidades del ventilador hacia la configuración deseada. Existen 5 configuraciones:

- *Off (Apagado/O)*
- *WhisperClean™* – Utilícelo para una operación silenciosa durante la noche o para una filtración continua a baja velocidad.
- *Medium (Mediana)* – Proporciona una velocidad más rápida del ventilador; útil para un filtrado rápido de polvo, polen, humo, etc. de una habitación.
- *QuickClean™* – Proporciona la limpieza durante los momentos de urgencia.
- *Auto (Automática)* – Funciona con el sensor de calidad de aire y selecciona automáticamente la velocidad del ventilador dependiendo de la calidad de aire detectada. Éste es el ajuste normal para un uso continuo.

CALIDAD DEL AIRE	VELOCIDAD DEL VENTILADOR SELECCIONADA
Pobre	QuickClean™
Aceptable	Mediana
Buena	WhisperClean™

Cómo limpiarlo

Su purificador de aire se ha diseñado para ofrecerle muchos años de servicio sin problemas con un mínimo de mantenimiento. Las instrucciones siguientes le van a ayudar a obtener la máxima vida útil y eficiencia de su purificador de aire.

	⚠ ADVERTENCIA
	<p>Para reducir el riesgo de choques eléctricos:</p> <ul style="list-style-type: none"> • Desenchufe siempre antes de limpiarlo. • Nunca lo sumerja en agua o en otros líquidos.

Cómo limpiar el purificador de aire

NOTA: Es importante reemplazar el filtro HEPA una vez por año y limpiar el panel frontal regularmente.

El **filtro HEPA** debería durar aproximadamente 12 meses con un uso continuo, y menos tiempo en áreas con un alto nivel de partículas transportadas por el aire, tales como polvillo o polen.

Para reemplazar el filtro HEPA:

1. Apague y desenchufe el purificador de aire. Retire el filtro HEPA tomando los lados y jalando hacia fuera. Deseche el filtro usado, ya que éste no puede limpiarse.
2. Adquiera un filtro HEPA de repuesto. Coloque el filtro HEPA sin desembalar dentro del purificador de aire. Ubique la flecha de corriente de aire (ubicada en el filtro) señalando hacia la unidad.

NOTA: Una instalación inadecuada del filtro generará una filtración de aire insuficiente.

Para limpiar el purificador de aire:

- Limpie el recinto, el panel de control y el cable con un paño o esponja húmedos.
- El panel frontal puede quitarse y lavarse con agua jabonosa tibia. No lo coloque en el lavavajillas. Asegúrese de que el panel esté completamente seco antes de volver a instalarlo.
- Sólo debe quitarse el polvillo de la rejilla de salida ubicada en la parte trasera de la unidad.
- Ninguna pieza del purificador de aire debe colocarse en el lavavajillas.

Cómo limpiar el sensor de calidad de aire

En los modelos equipados con el sensor de calidad de aire, se recomienda una limpieza mensual del mismo.

1. Quite el limpiador del sensor de aire del compartimiento de almacenamiento ubicado detrás de la puerta del sensor.
2. El sensor está ubicado en el costado de la unidad.

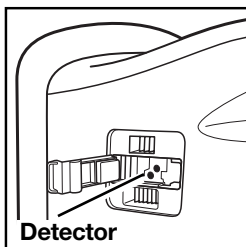

Abra el compartimiento del sensor (como se ve en la ilustración), luego coloque el limpiador del

sensor de aire en la apertura del sensor.

3. Presione el limpiador del sensor de aire hacia adentro y hacia fuera varias veces para limpiar la lente del sensor.
4. Cierre el compartimiento del sensor y vuelva a colocar el limpiador del sensor de aire en el compartimiento de almacenamiento. Verifique que la puerta del sensor se encuentre totalmente cerrada. Si no lo está, el sensor podría llegar a funcionar de una manera inadecuada.

Para solicitar piezas de repuesto

Modelo de purificador	Tipo de control	Tamaño de la habitación*	Filtro HEPA
04491	AirSmart	180 pies cuadrados (16,7 metros cuadrados)	04993

* Los purificadores de aire están diseñados para filtrar la habitación cinco veces por hora a alta velocidad. Ciertos factores como la configuración de la habitación o la altura del cielorraso pueden afectar esta frecuencia. Es normal que la corriente de aire se reduzca a medida que el filtro se obstruya. Reemplace el filtro HEPA cuando así sea necesario.

Para solicitar filtros de repuesto, llame en forma gratuita al Servicio de Atención al Cliente al:

1-800-851-8900 (EE.UU.)

01-800-71-16-100 (México)

O por Internet:

trueair.com (EE. UU.)

trueair.com.mx (México)

Guía de localización y reparación de averías

La sección siguiente le ofrece la solución de muchos problemas y dudas comunes. Si su purificador no funciona correctamente, primero consulte las soluciones que se ofrecen aquí. Si aún después de revisar esta guía no se ha resuelto su problema, llame a nuestro de teléfono de asistencia gratuita a los clientes que aparece en la carátula de este manual.

El purificador de aire no enciende

- ¿Está enchufado en un tomacorriente el purificador de aire?
- ¿Está encendido el botón de velocidades del ventilador?

El purificador de aire cambia de velocidad

- Los modelos con sensor de calidad de aire se han diseñado para que detecten el nivel de contaminantes en el aire y ajusten la velocidad del ventilador para ofrecer la purificación del aire más eficaz.
- Si el control del sensor de calidad de aire está en la posición Auto, automáticamente cambiará las velocidades de ventilador según la calidad cambiante del aire.

Flujo de aire reducido o filtraje deficiente

- Pueden estar bloqueadas las rejillas de entrada o de salida. Asegúrese de que no haya ninguna obstrucción delante o detrás del purificador de aire.
- El filtro HEPA puede estar obstruido. Reemplácelo si fuese necesario.

Hamilton Beach**Proctor Silex**

Grupo HB PS, S.A. de C.V.
 Monte Elbruz No. 124 Int. 601
 Col. Palmitas Polanco
 México, D.F. C.P. 11560
 Tel. 52 82 31 05 y 52 82 31 06
 Fax. 52 82 3167

PÓLIZA DE GARANTÍA

PRODUCTO:		MARCA:	Hamilton Beach: <input type="checkbox"/> Proctor-Silex: <input type="checkbox"/>	MODELO:	
<p>Hamilton Beach/Proctor-Silex cuenta con una Red de Centros de Servicio Autorizada, por favor consulte en la lista anexa el nombre y dirección de los establecimientos en la República Mexicana en donde usted podrá hacer efectiva la garantía, obtener partes, componentes, consumibles y accesorios; así como también obtener servicio para productos fuera de garantía. Para mayor información llame sin costo: Centro de Atención al consumidor: 01 800 71 16 100</p>					
<p>Grupo HB PS, S.A. de C.V. le otorga a partir de la fecha de compra: GARANTÍA DE 1 AÑO.</p>					
COBERTURA					
<ul style="list-style-type: none"> • Esta garantía ampara, todas las piezas y componentes del producto que resulten con defecto de fabricación incluyendo la mano de obra. • Grupo HB PS, S.A. de C.V. se obliga a reemplazar, reparar o reponer, cualquier pieza o componente defectuoso; proporcionar la mano de obra necesaria para su diagnóstico y reparación, todo lo anterior sin costo adicional para el consumidor. • Esta garantía incluye los gastos de transportación del producto que deriven de su cumplimiento dentro de su red de servicio. 					
LIMITACIONES					
<ul style="list-style-type: none"> • Esta garantía no ampara el reemplazo de piezas deterioradas por uso o por desgaste normal, como son: cuchillas, vasos, jarras, filtros, etc. • Grupo HB PS, S.A. de C.V. no se hace responsable por los accidentes producidos a consecuencia de una instalación eléctrica defectuosa, ausencia de toma de tierra, clavija de enchufe en mal estado, etc. 					
EXCEPCIONES					
<p>Esta garantía no será efectiva en los siguientes casos:</p> <ol style="list-style-type: none"> a) Cuando el producto se hubiese utilizado en condiciones distintas a las normales. (Uso industrial, semi-industrial o comercial.) b) Cuando el producto no hubiese sido operado de acuerdo con el instructivo de uso. c) Cuando el producto hubiese sido alterado o reparado por personas no autorizadas por Grupo HB PS, S.A. de C.V. el fabricante nacional, importador o comercializador responsable respectivo. <p>El consumidor puede solicitar que se haga efectiva la garantía ante la propia casa comercial donde adquirió su producto, siempre y cuando Grupo HB PS, S.A. de C.V. no cuente con talleres de servicio.</p>					
PROCEDIMIENTO PARA HACER EFECTIVA LA GARANTÍA					
<ul style="list-style-type: none"> • Para hacer efectiva la garantía no deben exigirse mayores requisitos que la presentación del producto y la póliza correspondiente, debidamente sellada por el establecimiento que lo vendió. • Para hacer efectiva la garantía, lleve su aparato al Centro de Servicio Autorizado más cercano a su domicilio (consulte la lista anexa). • Si no existe Centro de Servicio Autorizado en su localidad siga las siguientes instrucciones: <ol style="list-style-type: none"> 1. Empaque su producto adecuadamente para que no se dañe durante el traslado. 2. Anote claramente sus datos y los del Centro de Servicio al que está enviando el producto. 3. No incluya partes sueltas ni accesorios para evitar su pérdida. • El tiempo de reparación, en ningún caso será mayor de 30 días naturales contados a partir de la fecha de recepción del producto en nuestros Centros de Servicio Autorizados. • En caso de que el producto haya sido reparado o sometido a mantenimiento y el mismo presente deficiencias imputables al autor de la reparación o del mantenimiento dentro de los treinta días naturales posteriores a la entrega del producto al consumidor, éste tendrá derecho a que sea reparado o mantenido de nuevo sin costo alguno. Si el plazo de la garantía es superior a los treinta días naturales, se estará a dicho plazo. • El tiempo que duren las reparaciones efectuadas al amparo de la garantía no es computable dentro del plazo de la misma. Cuando el bien haya sido reparado se iniciará la garantía respecto de las piezas repuestas y continuará con relación al resto. En el caso de reposición del bien deberá renovarse el plazo de la garantía. 					

DÍA ___ MES ___ AÑO ___	<p>Si desea hacer comentarios o sugerencias con respecto a nuestro servicio o tiene alguna queja derivada de la atención recibida en alguno de nuestros Centros de Servicio Autorizados, por favor dirigirse a:</p> <p>GERENCIA INTERNACIONAL DE SERVICIO (DIMALSA) Prof. Av. La Joya s/n. Esq. Av. San Antonio Col. El Infiernillo C.P. 54878 Cuautitlán, Edo de México Tel. (55) 58 99 62 42 • Fax. (55) 58 70 64 42 Centro de Atención al consumidor: 01 800 71 16 100</p>
-------------------------	--

RED DE CENTROS DE SERVICIO AUTORIZADA GRUPO HB PS, S.A. DE C.V.

Distrito Federal

ELECTRODOMÉSTICOS
 Av. Plutarco Elias Cailles No. 1499
 Zacahuitzco MEXICO 09490 D.F.
 Tel: 01 55 5235 2323
 Fax: 01 55 5243 1397

CASA GARCIA
 Av. Patriotismo No. 875-B
 Mixcoac MEXICO 03910 D.F.
 Tel: 01 55 5563 8723
 Fax: 01 55 5615 1856

Nuevo Leon

FERNANDO SEPULVEDA REFACCIONES
 Ruperto Martínez No. 238 Ote.
 Centro MONTERREY, 64000 N.L.
 Tel: 01 81 8343 6700
 Fax: 01 81 8344 0486

Jalisco

REF. ECONÓMICAS DE OCCIDENTE,
S.A. DE C.V.
 Garibaldi No. 1450
 Ladrón de Guevara
 GUADALAJARA 44660 Jal.
 Tel: 01 33 3825 3480
 Fax: 01 33 3826 1914

Chihuahua

DISTRIBUIDORA TURMIX
 Av. Paseo Triunfo de la Rep. No. 5289 Local 2 A.
 Int. Hipermart
 Alamos de San Lorenzo
 CD. JUAREZ 32340 Chih.
 Tel: 01 656 617 8030
 Fax: 01 656 617 8030

HAMILTON BEACH PROCTOR-SILEX, INC.

263 Yadkin Road
 Southern Pines, North Carolina 28387

840144100

hamiltonbeach.com • proctorsilex.com
 hamiltonbeach.com.mx • proctorsilex.com.mx

PROCTOR-SILEX CANADA, INC.

Picton, Ontario K0K 2T0

3/06