

Οδηγίες χρήσης (Για τις Βασικές Λειτουργίες) Ηλεκτρονικός Πίνακας (elite Panaboard)

Αρ. μοντέλου **UB-T780**

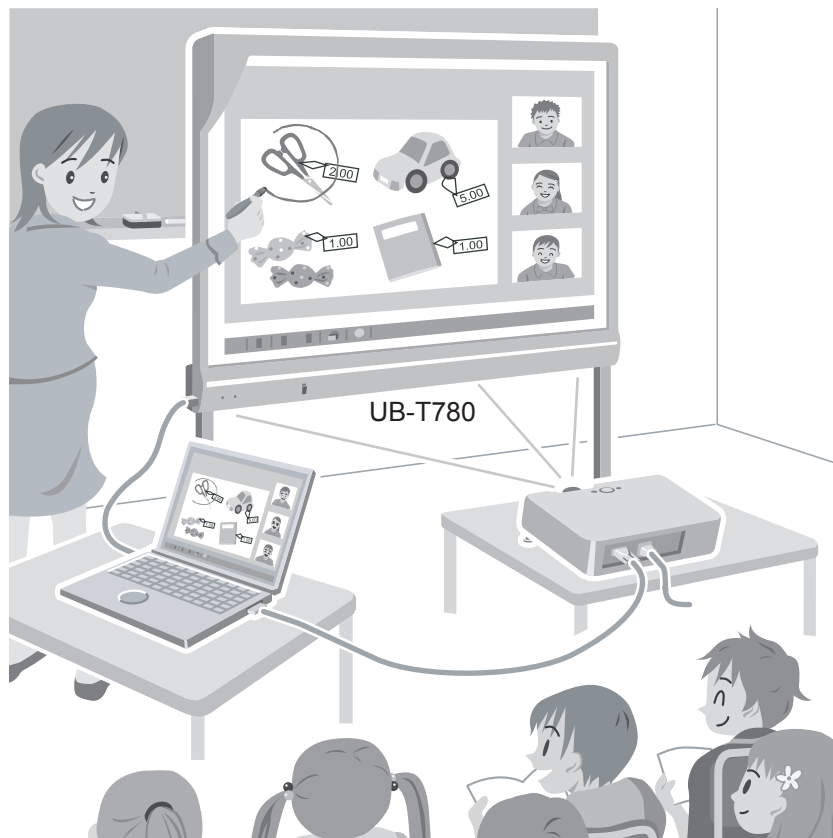

Η βάση πωλείται ξεχωριστά.

- Πριν χρησιμοποιήσετε τη συσκευή αυτή, παρακαλούμε, διαβάστε προσεκτικά τις Οδηγίες Χρήσης και κρατήστε τις για μελλοντική σας αναφορά.
- Η εγκατάσταση αυτής της συσκευής πρέπει να πραγματοποιείται από εξειδικευμένο προσωπικό. Η εγκατάσταση από μη εξουσιοδοτημένο προσωπικό μπορεί να προκαλέσει προβλήματα ασφαλείας κατά τη λειτουργία της συσκευής.

Εισαγωγή

Σας ευχαριστούμε για την αγορά του Ηλεκτρονικού Πίνακα της Panasonic.

Για μέγιστη απόδοση και ασφάλεια, παρακαλούμε διαβάστε προσεκτικά τις οδηγίες στις επόμενες σελίδες.

Σημαντικές Λειτουργίες

Αν συνδέσετε το elite Panaboard σε υπολογιστή και χρησιμοποιήσετε βιντεοπροβολέα για την προβολή των περιεχομένων της οθόνης υπολογιστή στο elite Panaboard, μπορείτε να προβείτε στα παρακάτω.

Λειτουργίες Ηλεκτρονικού Μαρκαδόρου

- Χειριστείτε αντικείμενα στην οθόνη του υπολογιστή χρησιμοποιώντας τον ηλεκτρονικό μαρκαδόρο σαν ποντίκι.
- Σχεδιάστε και σβήστε γραμμές στην οθόνη του υπολογιστή χρησιμοποιώντας τον ηλεκτρονικό μαρκαδόρο.
- Αποθηκεύστε εικόνες της οθόνης του υπολογιστή που δημιουργήθηκαν σχεδιάζοντας με τον ηλεκτρονικό μαρκαδόρο.

Σκίαση Οθόνης

Κρύψτε ένα μέρος της οθόνης προβάλλοντας ένα γκρι κουτί.

Μεγέθυνση

Μεγεθύνετε ένα τμήμα της οθόνης για την προβολή λεπτομερειών (π.χ., ένας χάρτης).

elite Panaboard book

Χρησιμοποιήστε το λογισμικό elite Panaboard book που υποστηρίζει τις λειτουργίες του elite Panaboard, όπως γραφή, σχεδίαση, επισύναψη εικόνων και τις λειτουργίες του υπολογιστή. Το λογισμικό αυτό σας επιτρέπει να αποθηκεύετε τα περιεχόμενα της οθόνης στον υπολογιστή σας για μετέπειτα χρήση.

Σενάρια Χρήσης

Για Εκπαιδευτικούς σκοπούς

- Δημιουργήστε ένα αποτελεσματικό εκπαιδευτικό περιβάλλον προβάλλοντας στο elite Panaboard εκπαιδευτικό υλικό και χειριστείτε άμεσα το λογισμικό με τον ηλεκτρονικό μαρκαδόρο, γράφοντας και σχεδιάζοντας στην οθόνη.
- Με διάφορα βοηθητικά εργαλεία στη διάθεσή σας, όπως εικόνες και μαρκαδότες, μπορείτε να διατηρήσετε την προσοχή των μαθητών μέσω μιας δυναμικής προβολής στην οθόνη.
- Προσελκύστε το ενδιαφέρον των μαθητών σας χρησιμοποιώντας τη λειτουργία σκίασης της οθόνης για την προβολή ερωτήσεων, ενώ παράλληλα κρύβετε τις απαντήσεις, προβάλλοντας σταδιακά την υπόλοιπη οθόνη.
- Ο καθηγητής μπορεί να προετοιμάσει υλικό από πριν και να το προβάλλει στο elite Panaboard.

Για Επαγγελματικούς σκοπούς

- Παρουσιάστε τα χαρακτηριστικά του προϊόντος σας και δημιουργήστε μια ελκυστική παρουσίαση του προϊόντος σας, προβάλλοντας εικόνες και χρησιμοποιώντας τον ηλεκτρονικό μαρκαδόρο για να αναδείξετε τα κύρια σημεία.
- Προβάλλετε στην εταιρεία σας τα περιεχόμενα του elite Panaboard, μαζί με ό,τι έχετε γράψει με τον ηλεκτρονικό μαρκαδόρο, σε πραγματικό χρόνο σε ένα απομακρυσμένο υπολογιστή χρησιμοποιώντας εξοπλισμό τηλεδιάσκεψης.

Σημειώστε για μελλοντική αναφορά

Προσκολλήστε την απόδειξη αγοράς

Για μελλοντική σας αναφορά	
Ημερομηνία Αγοράς	
Σειριακός Αριθμός	
Όνομα Προμηθευτή	
Διεύθυνση Προμηθευτή	
Τηλέφωνο	

1

Σχετικά με τις Οδηγίες Χρήσης

Υπάρχουν 2 ξεχωριστά εγχειρίδια λειτουργιών για το elite Panaboard.

Για τις Βασικές Λειτουργίες (αυτό το έγγραφο)	Οδηγίες για τη σύνδεση και λειτουργία του elite Panaboard.
Για το Λογισμικό (ηλεκτρονικό έγγραφο)	Οδηγίες για το περιεχόμενο λογισμικό του elite Panaboard και του elite Panaboard book. Το εγχειρίδιο "Οδηγίες χρήσης (Για το Λογισμικό)" περιέχεται στο CD-ROM που περιλαμβάνεται. Μπορείτε να δείτε τις "Οδηγίες χρήσης (Για το Λογισμικό)" αφού εγκαταστήσετε το λογισμικό του elite Panaboard στον υπολογιστή σας. Για λεπτομέρειες σχετικά με την προβολή του εγχειριδίου, ανατρέξτε στην ενότητα "Προβολή των Ηλεκτρονικών Οδηγιών Χρήσης" (σελ. 22).

Συντομογραφίες

Το Windows® 2000 αναφέρεται στο λειτουργικό σύστημα Microsoft® Windows® 2000.

Το Windows® XP αναφέρεται στο λειτουργικό σύστημα Microsoft® Windows® XP.

Το Windows Vista® αναφέρεται στο λειτουργικό σύστημα Microsoft® Windows Vista®.

Εμπορικά Σήματα

- Τα σήματα Microsoft, Windows, Windows Vista, DirectX και PowerPoint είναι σήματα κατατεθέντα ή εμπορικά σήματα της Microsoft Corporation στις Ηνωμένες Πολιτείες ή/και σε άλλες χώρες.
- Τα σήματα IBM και AT είναι εμπορικά σήματα της International Business Machines Corporation στις Ηνωμένες Πολιτείες και σε άλλες χώρες.
- Τα σήματα Intel και Pentium είναι εμπορικά σήματα ή σήματα κατατεθέντα της Intel Corporation στις Ηνωμένες Πολιτείες και σε άλλες χώρες.
- Τα σήματα Adobe και Reader είναι σήματα κατατεθέντα ή εμπορικά σήματα της Adobe Systems Incorporated στις Ηνωμένες Πολιτείες και σε άλλες χώρες.
- Όλα τα σήματα κατατεθέντα που αναφέρονται σε αυτές τις οδηγίες χρήσης είναι ιδιοκτησία των αντίστοιχων εταιριών.

Προειδοποίηση για την αποθήκευση των δεδομένων

Αν η συσκευή αποθήκευσης του συστήματος ή η προαιρετική συσκευή αποθήκευσης επηρεαστούν από λάθη στο χειρισμό, στατικό ηλεκτρισμό, θόρυβο, δόνηση, σκόνη ή αν υπάρξει διακοπή ρεύματος λόγω δυσλειτουργίας, τα περιεχόμενα της μνήμης ενδέχεται να χαθούν. Πριν λειτουργήσετε το σύστημα, διαβάστε τις οδηγίες χρήσης.

Παρακαλούμε δώστε ιδιαίτερη προσοχή στο παρακάτω:

- Βεβαιωθείτε ότι έχετε αποθηκεύσει όλα τα σημαντικά δεδομένα σας.

Ο κατασκευαστής δηλώνει ότι δεν καθίσταται υπεύθυνος για οποιαδήποτε αλλαγή ή απώλεια δεδομένων που είναι αποθηκευμένα σε δισκέτες, σκληρούς δίσκους, οπτικούς δίσκους ή άλλες συσκευές μνήμης.

Απαιτήσεις Συστήματος

Υπολογιστής	IBM® PC/AT® ή άλλο συμβατό μηχάνημα που υποστηρίζει CD-ROM drive.
CPU	Intel® Pentium® II ή μεταγενέστερος επεξεργαστής.
Λειτουργικό Σύστημα	Windows 2000 SP4 / Windows XP / Windows Vista
Interface	USB 2.0
Μνήμη (RAM)	128 MB ή περισσότερα (Windows 2000 SP4) 256 MB ή περισσότερα (Windows XP) 512 MB ή περισσότερα (Windows Vista)
Σκληρός Δίσκος	Χωρητικότητα τουλάχιστον 200 MB (εκτός του χώρου αποθήκευσης αρχείου εικόνας)

Σημειώσεις

- Για να "τρέξετε" το λογισμικό του elite Panaboard, απαιτείται το Microsoft .NET Framework 1.1 ή μεταγενέστερο και το DirectX® 7.0 ή μεταγενέστερο. Όταν εγκαθιστάτε το λογισμικό του elite Panaboard από το CD-ROM, το .NET Framework 1.1 εγκαθίσταται στον υπολογιστή σας αν δεν είναι ήδη εγκατεστημένο.
- Οι παραπάνω απαιτήσεις του συστήματος δεν ανταποκρίνονται στις προτεινόμενες προδιαγραφές όλων των λειτουργικών συστημάτων.

Απαλλαγή Ευθύνης

Η Panasonic Communications Co., Ltd. δε φέρει καμία ευθύνη για ατυχήματα ή τραυματισμούς που έχουν προκληθεί από τα ακόλουθα:

1. Τροποποίηση της συσκευής ή ακατάλληλη τοποθέτηση.
2. Χρήση της συσκευής για σκοπούς πέρα των προοριζόμενων.
3. Σεισμό, πυρκαγιά, πλημμύρα, παλιρροϊκό κύμα, θύελλα, αστραπές ή άλλα φυσικά φαινόμενα.
4. Φυσιολογική φθορά του κτηρίου ή παρόμοια φαινόμενα.

1

Πίνακας Περιεχομένων

Για την Ασφάλειά σας	7
Για την Ασφάλειά σας	7
Για Χρήστες.....	7
Προφυλάξεις	10
Χρήση	11
Περιεχόμενα Αξεσουάρ.....	11
Μέρη Συσκευής και Λειτουργίες.....	12
Σύνδεση Εξωτερικών Εξαρτημάτων	15
Εγκατάσταση του λογισμικού του elite Panaboard	17
Ρύθμιση του Προβολέα.....	18
Ρύθμιση του Συστήματός σας (Βαθμονόμηση).....	19
Εκκίνηση του λογισμικού του elite Panaboard και Βαθμονόμηση.....	20
Απεγκατάσταση του λογισμικού του elite Panaboard.....	21
Προβολή των Ηλεκτρονικών Οδηγιών Χρήσης.....	22
Παράρτημα	23
Καθημερινή Φροντίδα	23
Καθαρισμός του elite Panaboard	23
Αντικατάσταση της μπαταρίας του Ηλεκτρονικού Μαρκαδόρου.....	23
Αντικατάσταση της μύτης του Ηλεκτρονικού Μαρκαδόρου	24
Αντιμετώπιση Προβλημάτων	25
Προδιαγραφές	27
Προαιρετικές Συσκευές και Αξεσουάρ.....	28

Για την Ασφάλειά σας

Για την αποφυγή σοβαρών τραυματισμών ή ακόμη και θανάτου, διαβάστε προσεκτικά αυτή την ενότητα πριν χρησιμοποιήσετε τη συσκευή για να εξασφαλιστεί η σωστή και ασφαλής λειτουργία της.

Σε αυτές τις Οδηγίες Χρήσης χρησιμοποιούνται τα ακόλουθα σύμβολα.

	ΠΡΟΕΙΔΟΠΟΙΗΣΗ	Υποδηλώνει πιθανό κίνδυνο που μπορεί να προκαλέσει σοβαρό τραυματισμό ή θάνατο.
	ΠΡΟΣΟΧΗ	Υποδηλώνει κινδύνους που μπορεί να προκαλέσουν μικρούς τραυματισμούς ή βλάβη στη συσκευή.
   		Αυτά τα σύμβολα ειδοποιούν τους χειριστές για μια συγκεκριμένη λειτουργία που δεν πρέπει να εκτελεστεί.
  		Αυτά τα σύμβολα ειδοποιούν τους χειριστές για μια συγκεκριμένη λειτουργία όπου πρέπει να δοθεί έμφαση για την ασφαλή λειτουργία της συσκευής.

Για Χρήστες



Τροφοδοσία και Γείωση



Η τάση αυτής της συσκευής αναφέρεται στην πινακίδα τεχνικών χαρακτηριστικών. Συνδέετε τη συσκευή με πρίζα κατάλληλης τάσης. Αν χρησιμοποιείτε καλώδιο με μη καθορισμένο ονομαστικό ρεύμα, καπνός μπορεί να αναδυθεί από τη συσκευή ή την πρίζα ή μπορεί να υπερθερμανθούν.



Η πρίζα τροφοδοσίας θα πρέπει να είναι κοντά στη συσκευή και εύκολα προσβάσιμη.



Το γεγονός ότι η συσκευή λειτουργεί ικανοποιητικά δεν υποδηλώνει ότι η πρίζα είναι γειωμένη και η εγκατάσταση εντελώς ασφαλής. Για την ασφάλειά σας, σε περίπτωση που έχετε αμφιβολία για την αποτελεσματική γείωση της πρίζας, συμβουλευτείτε εξειδικευμένο τεχνικό.



Σε περίπτωση που το βύσμα δεν εισέρχεται στην πρίζα, επικοινωνήστε με εξουσιοδοτημένο τεχνικό για την αντικατάσταση της πρίζας με μια σωστά γειωμένη.



Μην αμελείτε τη γείωση της πρίζας, για παράδειγμα μη χρησιμοποιείτε μετατροπέα.



Τοποθετήστε καλά το καλώδιο τροφοδοσίας στην πρίζα, αλλιώς μπορεί να προκληθεί πυρκαγιά ή ηλεκτροπληξία.



Μην τραβάτε, λυγίζετε ή τοποθετείτε αντικείμενα πάνω στο καλώδιο και στο βύσμα. Ένα κατεστραμμένο καλώδιο ή βύσμα μπορεί να προκαλέσει πυρκαγιά ή ηλεκτροπληξία.



Μην επιχειρήσετε να επιδιορθώσετε το καλώδιο και το βύσμα. Σε περίπτωση ζημιάς ή φθοράς τους, επικοινωνήστε με εξουσιοδοτημένο κέντρο σέρβις για αντικατάστασή τους.

1



Βεβαιωθείτε ότι ο βύσμα και η πρίζα δεν είναι σκονισμένα. Σε ένα υγρό περιβάλλον, ένα βρώμικο βύσμα μπορεί να συγκεντρώσει μεγάλη ποσότητα ρεύματος και να προκληθεί πυρκαγιά αν παραμείνει χωρίς επίβλεψη για μεγάλο χρονικό διάστημα.



Ποτέ μην πιάνετε την πρίζα με βρεγμένα χέρια. Υπάρχει κίνδυνος ηλεκτροπληξίας.



Σταματήστε αμέσως τη λειτουργία σε περίπτωση που η συσκευή αναδύει καπνό, υπερθέρμανσης, ασυνήθιστης μυρωδιάς ή θορύβου. Με αυτές τις συνθήκες μπορεί να προκληθεί πυρκαγιά ή ηλεκτροπληξία. Απενεργοποιήστε αμέσως τη συσκευή, αποσυνδέστε το καλώδιο ρεύματος και επικοινωνήστε με τον προμηθευτή σας.



Αποσυνδέστε τη συσκευή τραβώντας από το φις και όχι από το καλώδιο. Σε περίπτωση που τραβήξετε το καλώδιο με δύναμη μπορεί να το καταστρέψετε, αλλά και να προκληθεί πυρκαγιά ή ηλεκτροπληξία.



Κατά τη διάρκεια καταιγίδας, μην αγγίζετε τη συσκευή και την πρίζα. Ενδέχεται να προκληθεί ηλεκτροπληξία.

Εγκατάσταση και Επανεγκατάσταση



Η συσκευή πρέπει να εγκαθίσταται, απεγκαθίσταται και απορρίπτεται μόνο από εξουσιοδοτημένο προσωπικό.



Όταν δε χρησιμοποιείτε τη συσκευή, απεγκαταστήστε την ώστε να μην πέσει. Σε περίπτωση που πέσει, υπάρχει κίνδυνος τραυματισμού.

Προφυλάξεις Λειτουργίας



Σε περίπτωση που εισχωρήσουν στη συσκευή μεταλλικά αντικείμενα ή νερό, απενεργοποιήστε τη συσκευή και αποσυνδέστε την αμέσως από το ρεύμα. Επικοινωνήστε με τον προμηθευτή σας. Η λειτουργία της συσκευής μπορεί να προκαλέσει πυρκαγιά ή ηλεκτροπληξία.



Ποτέ μην ανοίγετε ή αφαιρείτε τα καλύμματα της συσκευής που είναι στερεωμένα με βίδες, εκτός κι αν ενδείκνυται στις "Οδηγίες Χρήσης". Η ισχυρή τάση μπορεί να προκαλέσει ηλεκτροπληξία.



Μην τροποποιείτε τη συσκευή ή οποιοδήποτε τμήμα της. Η τροποποίηση μπορεί να προκαλέσει πυρκαγιά ή ηλεκτροπληξία.



ΚΙΝΔΥΝΟΣ ΠΝΙΓΜΟΥ

Κρατήστε τη μύτη του μαρκαδόρου και την μπαταρία μακριά από τα παιδιά. Υπάρχει κίνδυνος κατάποσης.

Μπαταρία



Χρησιμοποιείτε μόνο τον καθορισμένο τύπο μπαταρίας. Η χρήση λανθασμένου τύπου μπαταρίας μπορεί να προκαλέσει υπερθέρμανση ή διαρροή της μπαταρίας.



Βεβαιωθείτε ότι η μπαταρία είναι τοποθετημένη με τη σωστή πολικότητα. Η λανθασμένη τοποθέτηση μπορεί να προκαλέσει έκρηξη, διαρροή ή τραυματισμό.



Οι φθαρμένες ή κατεστραμμένες μπαταρίες δεν πρέπει να χρησιμοποιούνται, καθώς μπορεί να προκληθεί διαρροή.



Μη φορτίζετε, βραχυκυκλώνετε, θερμαίνετε, καταστρέψετε ή ρίχνετε στη φωτιά, καθώς μπορεί να προκληθεί διαρροή της μπαταρίας, υπερθέρμανση ή έκρηξη.



Κατά την απόρριψη των μπαταριών, καλύψτε τις επαφές της μπαταρίας με μονωτικό υλικό (π.χ. ταινία). Η άμεση επαφή με άλλες μπαταρίες μπορεί να προκαλέσει διαρροή, πυρκαγιά ή έκρηξη.



Μην επεμβαίνετε στην μπαταρία, καθώς μπορεί να προκληθεί διαρροή, υπερθέρμανση ή έκρηξη.

ΠΡΟΣΟΧΗ

Τροφοδοσία



Όταν δε χρησιμοποιείτε τη συσκευή για μεγάλο χρονικό διάστημα, απενεργοποιήστε την και αποσυνδέστε την από το ρεύμα. Αν παραμείνει στο ρεύμα για μεγάλο χρονικό διάστημα ενώ δεν τη χρησιμοποιείτε, η φθορά της μόνωσης μπορεί να προκαλέσει ηλεκτροπληξία, διαρροή ή πυρκαγιά.



Η συσκευή πρέπει να χρησιμοποιείται μόνο με το καλώδιο τροφοδοσίας που περιέχεται με τη συσκευή.

Εγκατάσταση και Επανεγκατάσταση



Μην τοποθετείτε τον ηλεκτρονικό πίνακα σε μέρος όπου δεν μπορεί να στέκεται σταθερά.



Μη χρησιμοποιείτε τον ηλεκτρονικό πίνακα σε υπερβολικά υγρό ή σκονισμένο περιβάλλον. Η παρατεταμένη έκθεση σε αντίξοες συνθήκες μπορεί να προκαλέσει πυρκαγιά ή ηλεκτροπληξία.



Για την αποτροπή πυρκαγιάς ή ηλεκτροπληξίας, μην εκθέτετε τη συσκευή σε περιβάλλον με υγρασία.



Όταν μετακινείτε τη συσκευή, βεβαιωθείτε ότι έχετε αποσυνδέσει το καλώδιο ρεύματος. Σε περίπτωση μετακίνησης με το καλώδιο ρεύματος συνδεδεμένο, μπορεί να προκληθεί ζημιά στο καλώδιο με αποτέλεσμα την πρόκληση πυρκαγιάς ή ηλεκτροπληξίας.



Αφού εγκαταστήσετε ή μετακινήσετε τον ηλεκτρονικό πίνακα, κλειδώστε τους τροχούς και ρυθμίστε τα πρόσθετα πόδια ασφαλείας.

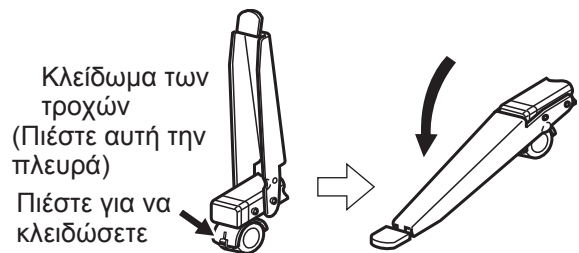

Η μετακίνηση της συσκευής πρέπει να πραγματοποιείται από δύο άτομα. Διαφορετικά, η συσκευή μπορεί να πέσει και να προκληθεί τραυματισμός.

Προφυλάξεις Λειτουργίας



Σε περίπτωση που πέσει ή χαλάσει η συσκευή, απενεργοποιήστε τη και αποσυνδέστε την από το ρεύμα. Διαφορετικά, ενδέχεται να προκληθεί πυρκαγιά ή ηλεκτροπληξία.



Μη στηρίζετε στην οθόνη ή στο κάλυμμα ακόμη και όταν ο ηλεκτρονικός πίνακας στηρίζεται στον τοίχο.

Μπαταρία



Όταν η συσκευή δε χρησιμοποιείται για μεγάλο χρονικό διάστημα, αφαιρέστε τις μπαταρίες. Διαφορετικά μπορεί να προκύψει διαρροή από τις μπαταρίες. Μη χρησιμοποιείτε μπαταρίες που έχουν υποστεί διαρροή.

Προφυλάξεις

Σχετικά με τη χρήση της μπαταρίας

Αν μια μπαταρία δε χρησιμοποιείται σωστά, τότε μπορεί να υπάρξει διαρροή, φθορά της συσκευής ή έκρηξη. Για την αποτροπή τέτοιων φαινομένων, ακολουθείτε τα παρακάτω.

- Αν ο ηλεκτρονικός μαρκαδόρος σταματήσει να λειτουργεί λόγω εξάντλησης της μπαταρίας, αφαιρέστε την άμεσα και απορρίψτε την με βάση τους τοπικούς κανονισμούς. Αν αφήσετε την άδεια μπαταρία μέσα στον ηλεκτρονικό μαρκαδόρο, μπορεί να υπάρξει διαρροή.

Παρεχόμενα Αξεσουάρ

Ελέγξτε αν περιλαμβάνονται όλα τα παρακάτω.

Σε περίπτωση που λείπει κάτι, επικοινωνήστε με τον προμηθευτή σας.

Λίστα Αξεσουάρ

Καλώδιο ρεύματος (3 μ.)	1	Καλώδιο USB (5 μ.)	1	CD-ROM λογισμικού	1
					
Μπαταρία AAA (LR03) (Μη επαναφορτιζόμενη)	1	Ηλεκτρονικός Μαρκαδότης	1	Μύτη μαρκαδότη (Ανταλλακτικό)	2
					
Οδηγίες Χρήσης (Για τις Βασικές Λειτουργίες) (αυτό το έγγραφο)	1	Εγγύηση	1		
					

Σημειώσεις

- Η εικόνα του καλωδίου ρεύματος παραπάνω αφορά τις ΗΠΑ. Το σχήμα του φισ ενδέχεται να διαφέρει ανάλογα με τη χώρα.
- Η βάση πωλείται ξεχωριστά.
- Αποθηκεύστε την επιπρόσθετη μύτη του μαρκαδότη μαζί με αυτές τις οδηγίες χρήσης.

Σχετικά με τη χρήση του CD-ROM

Για την προστασία του CD-ROM από πιθανές βλάβες:

- Μην αγγίζετε και μη γράφετε στην επιφάνεια του δίσκου.
- Μην αφήνετε το δίσκο έξω από την προστατευτική του θήκη.
- Μην αφήνετε το δίσκο εκτεθειμένο στο φως του ηλίου ή κοντά σε πηγές θερμότητας.
- Μην ακουμπάτε βαριά αντικείμενα στη θήκη του δίσκου και μη ρίχνετε τη θήκη.
- Για να καθαρίσετε το δίσκο, κρατήστε τον και από τις δύο άκρες και σκουπίστε τον από το κέντρο προς τις ακρες με ένα στεγνό, απαλό πανί.

Μέρη Συσκευής και Λειτουργίες

Οθόνη

Μπροστά Όψη

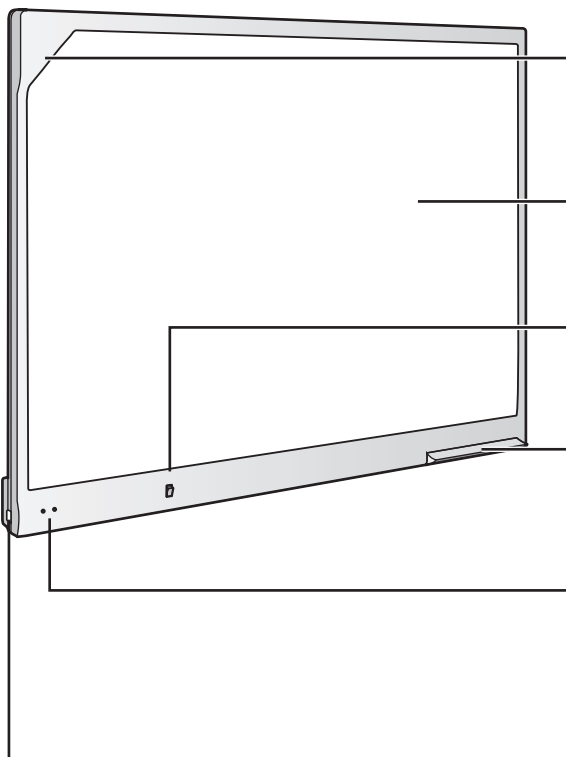

Αισθητήρας Θέσης

Εντοπίζει τη θέση του ηλεκτρονικού μαρκαδόρου. Μη φράσσετε τον αισθητήρα ενώ χρησιμοποιείτε το elite Panaboard.

Οθόνη Πίνακα

Προβάλλει τα περιεχόμενα μιας οθόνης υπολογιστή χρησιμοποιώντας προβολέα.

Διακόπτης ενεργοποίησης/ανεπεργοποίησης

Υποδοχή Μαρκαδόρου

Πιέστε το κέντρο της πόρτας για να ανοίξετε την υποδοχή του μαρκαδόρου στην οποία μπορούν να τοποθετηθούν 2 μαρκαδόροι.

Λυχνίες Κατάστασης

Αριστερά: Ρεύματος (πράσινη)

Ανάβει πράσινη όταν η συσκευή είναι ενεργοποιημένη.

Δεξιά: Σφάλματος (κόκκινη)

Ανάβει κόκκινη σε περίπτωση σφάλματος.

Θύρα USB

Συνδέστε άμεσα σε υπολογιστή χρησιμοποιώντας καλώδιο USB (περιλαμβάνεται).

Πίσω Όψη

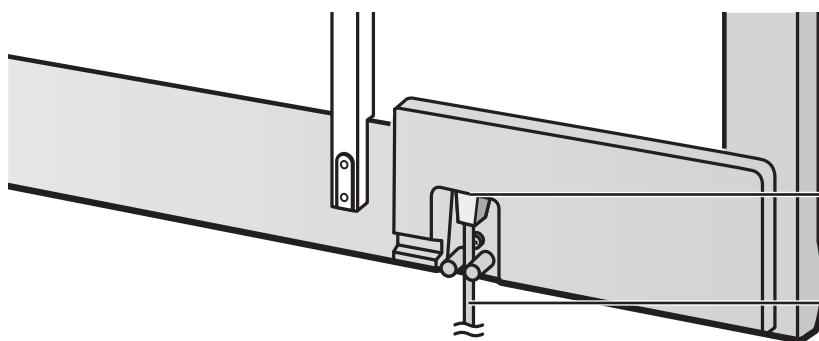

Είσοδος ρεύματος

Καλώδιο τροφοδοσίας

Σημείωση

- Το elite Panaboard είναι σχεδιασμένο αποκλειστικά για την προβολή εικόνων. Μη γράφετε στην οθόνη του πίνακα με μαρκαδόρους ασπροπίνακα. Σε περίπτωση που γράψετε με ένα τέτοιο μαρκαδόρο, η διαγραφή είναι αδύνατη με ένα κανονικό σβηστήρι. Χρησιμοποιήστε σβηστήρι από αφρό μελαμίνης που θα βρείτε στο εμπόριο.

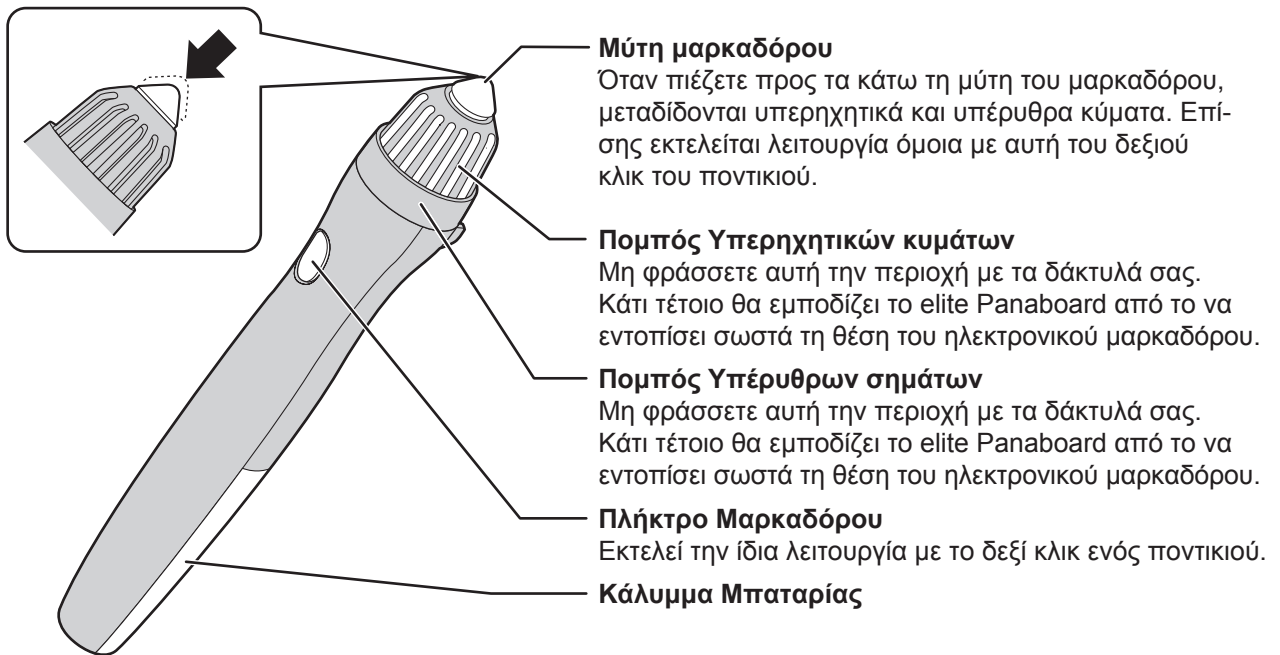
Ηλεκτρονικός Μαρκαδόρος**Προσοχή**

- Χρησιμοποιήστε τον ηλεκτρονικό μαρκαδόρο κρατώντας τον με δεξιά κλίση προς την οθόνη του πίνακα. Κρατώντας τον με κλίση καθιστάται εφικτός ο σωστός εντοπισμός της θέσης του.
- Μη χρησιμοποιείτε πολλούς μαρκαδόρους ταυτοχρόνως. Αυτό μπορεί να προκαλέσει λανθασμένη λειτουργία.
- Μην πιέζετε τη μύτη του μαρκαδόρου στο elite Panaboard. Κάτι τέτοιο μπορεί να προκαλέσει δυσλειτουργία.

Σημειώσεις

- Ο ηλεκτρονικός μαρκαδόρος μεταβαίνει σε λειτουργία εξοικονόμησης ενέργειας μετά από περίπου 30 λεπτά.
- Όταν χρησιμοποιείτε το μαρκαδόρο αφού εξέλθει από τη λειτουργία εξοικονόμησης ενέργειας πιέζοντας τη μύτη του, η αντίδραση του μαρκαδόρου ενδέχεται να είναι αργή.
- Όταν χειρίζεστε τον ηλεκτρονικό μαρκαδόρο, θα ακούτε ένα βόμβο εξαίτιας των υπερηχητικών κυμάτων που μεταδίδονται από το μαρκαδόρο για τον εντοπισμό της θέσης του. Ο ήχος δεν έχει αρνητικές συνέπειες για τους ανθρώπους και τις συσκευές που βρίσκονται γύρω του. Δεν προκαλεί ηλεκτροπληξία.

Εισαγωγή Μπαταριών

1. Αφαιρέστε το κάλυμμα της υποδοχής μπαταριών.

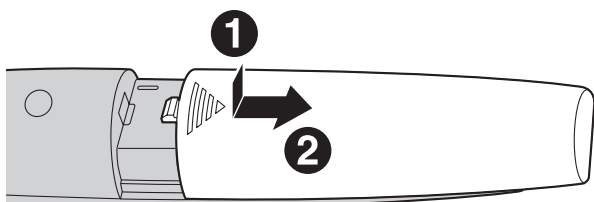

- Όταν τοποθετείτε στη θέση του το κάλυμμα, ακολουθήστε τη διαδικασία αντίστροφα.

2. Εισάγετε την μπαταρία και τοποθετήστε το κάλυμμα στη θέση του.

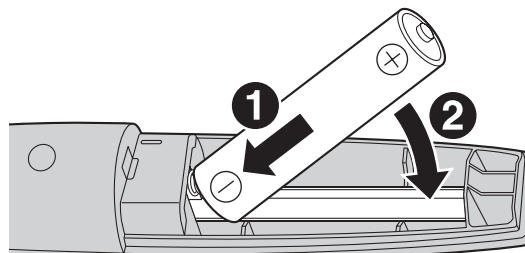

- Βεβαιωθείτε ότι χρησιμοποιείτε αλκαλικές μπαταρίες AAA και ότι έχετε εισάγει με τη σωστή πολικότητα.

Σύνδεση εξωτερικών εξαρτημάτων

1. Ρυθμίστε το διακόπτη στο "0" (OFF), συνδέστε το παρεχόμενο καλώδιο ρεύματος στο elite Panaboard, και συνδέστε το καλώδιο ρεύματος στην πρίζα ρεύματος.

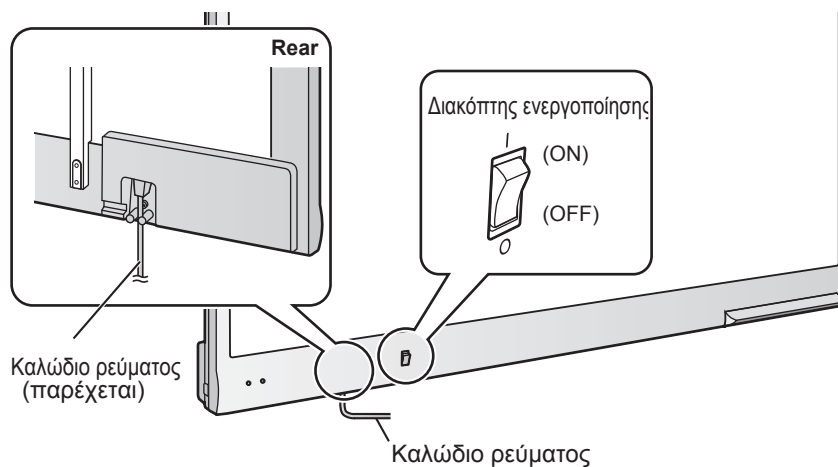

- Συνδέστε το καλώδιο σε πρίζα ρεύματος που βρίσκεται κοντά στο elite Panaboard και σε εύκολα προσβάσιμο σημείο.
- Αν χρησιμοποιείτε την προαιρετική βάση, συνδέστε το καλώδιο στην πρίζα ρεύματος και ασφαλίστε το όπως φαίνεται παρακάτω.

Όταν προσαρμόζετε το καλώδιο ρεύματος προς τα κάτω.

Όταν προσαρμόζετε το καλώδιο ρεύματος στην κάτω πλευρά του elite Panaboard.

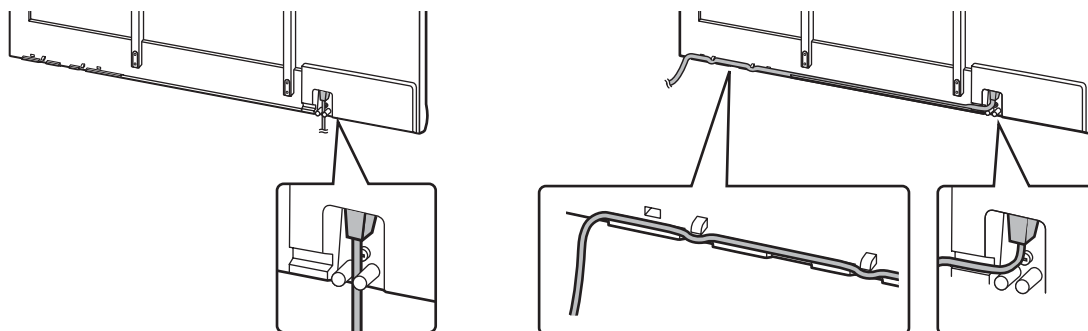

- **Σχετικά με τη γείωση**
Αν δεν μπορείτε να συνδέσετε τη γείωση, συμβουλευθείτε τον προμηθευτή σας. Το κόστος της εγκατάστασης και σύνδεσης της γείωσης, δεν περιλαμβάνεται στην τιμή του elite Panaboard.
- Το παρεχόμενο καλώδιο ρεύματος προορίζεται αποκλειστικά για χρήση με το elite Panaboard. Μην το χρησιμοποιείτε με άλλες συσκευές.

2. Συνδέστε το elite Panaboard σε Η/Υ με το παρεχόμενο καλώδιο USB (περιλαμβάνεται).

- elite Panaboard: Συνδέστε το βύσμα B (βύσμα μικρότερου μεγέθους) στη θύρα USB του elite Panaboard.
- Υπολογιστής: Συνδέστε το βύσμα A (βύσμα μεγαλύτερου μεγέθους) στη θύρα USB του υπολογιστή σας.
- Μη συνδέετε το elite Panaboard μέσω USB hub. Ενδέχεται να προκληθούν σφάλματα στη λειτουργία.

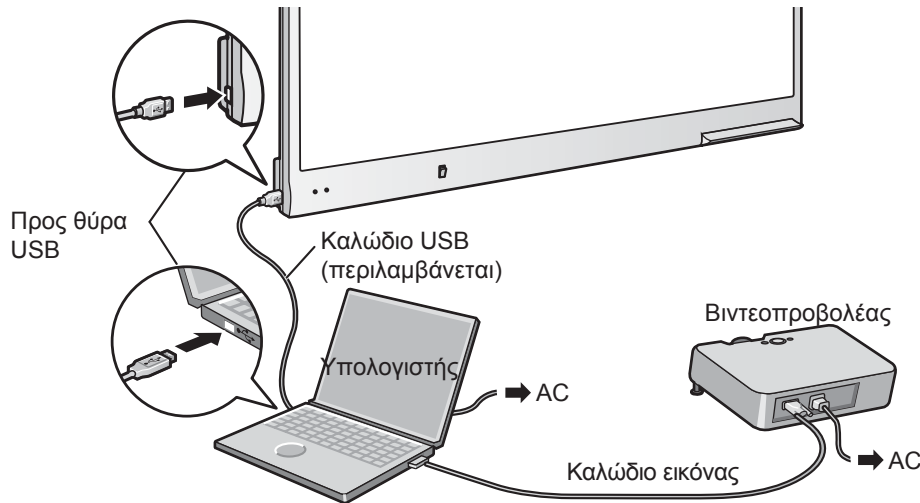

3. Συνδέστε τον υπολογιστή με βιντεοπροβολέα.

- Για οδηγίες σχετικά με τη σύνδεση του υπολογιστή και του βιντεοπροβολέα, ανατρέξτε στις αντίστοιχες οδηγίες χρήσης

Σχετικά με τη θέση του elite Panaboard

- Μην το τοποθετείτε σε απευθείας ηλιακό φως, κοντά σε φούρνο, κοντά σε πηγές θέρμανσης ή κλιματιστικά ή σε σημείο με πολύ δυνατούς ανέμους.
- Μην χρησιμοποιείτε το elite Panaboard σε θερμοκρασία χαμηλότερη των 10 °C ή σε μέρος με εξαιρετικά μεγάλες αλλαγές στη θερμοκρασία.

Σημείωση

- Αν χρησιμοποιήσετε το elite Panaboard υπό τις παραπάνω συνθήκες, υπάρχει περίπτωση να μη λειτουργήσει σωστά το elite Panaboard.

Μετακίνηση του elite Panaboard ενώ έχει προσαρτηθεί η βάση (διατίθεται ξεχωριστά)

1. Βεβαιωθείτε ότι ο διακόπτης ενεργοποίησης είναι στη θέση "O" (OFF), και η συσκευή είναι απενεργοποιημένη. Αποσυνδέστε το καλώδιο ρεύματος και το καλώδιο USB.
2. Απασφαλίστε τους τροχούς.
3. Μετακινήστε προσεκτικά το Panaboard.

Προσοχή

- Για τη μετακίνηση του Panaboard απαιτούνται πάντα δύο άτομα.
- Μην τραβάτε και μην πατάτε το καλώδιο.

4. Ασφαλίστε τους τροχούς.

Εγκατάσταση του λογισμικού elite Panaboard

Πρέπει να εγκαταστήσετε το λογισμικό elite Panaboard στον υπολογιστή που θα χρησιμοποιήσετε με το elite Panaboard. Για εγκατάσταση του λογισμικού του Panaboard, ακολουθήστε τις παρακάτω οδηγίες.

Προσοχή

- Μη συνδέετε το καλώδιο USB μέχρι να ολοκληρωθεί η εγκατάσταση.
- Μη συνδέετε παραπάνω από ένα elite Panaboard στον ίδιο υπολογιστή.
(Κάτι τέτοιο μπορεί να προκαλέσει δυσλειτουργία στον υπολογιστή)

1. Πραγματοποιήστε εκκίνηση του υπολογιστή και των Windows¹

- Συνδεθείτε ως διαχειριστής.

¹ Το Windows αναφέρεται στο λειτουργικό σύστημα Microsoft® Windows®

2. Εισάγετε το παρεχόμενο CD-ROM στον οδηγό CD-ROM.

- Θα εμφανιστεί η οθόνη ρύθμισης.
- Αν δεν εμφανιστεί η οθόνη ρύθμισης, επιλέξτε τον οδηγό CD-ROM και κάντε διπλό κλικ στο "Menu.exe".
- Στα Windows Vista, κάντε κλικ στο [Run Menu.exe], όταν εμφανιστεί το κουτί διαλόγου Autoplay.

3. Όταν εμφανιστεί η οθόνη "Welcome", κάντε κλικ στο [Next].

4. Κάντε κλικ στο [Install elite Panaboard].

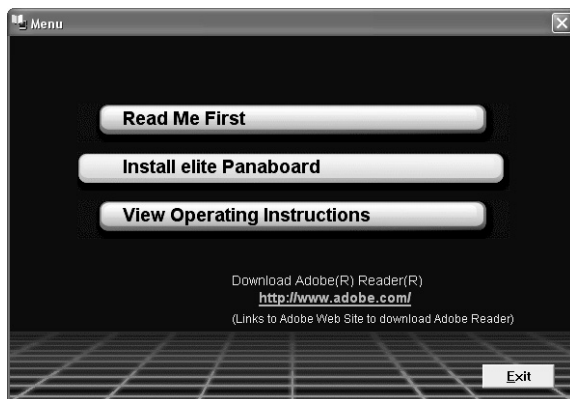

5. Αν συμφωνείτε με τους όρους χρήσης στο "License Agreement", κάντε κλικ στο [Yes].
 - Στα Windows Vista, όταν εμφανιστεί το παράθυρο "User Account Control" κάντε κλικ στο [Continue] για να συνεχίσετε την εγκατάσταση.
6. Όταν εμφανιστεί η ακόλουθη οθόνη, επιβεβαιώστε ότι το καλώδιο USB δεν είναι συνδεδεμένο στον υπολογιστή σας ή στο elite Panaboard, και κάντε κλικ στο [OK].
 - Αν το καλώδιο USB έχει συνδεθεί στο elite Panaboard, αποσυνδέστε το και κάντε κλικ στο [OK].
 - Αν δεν έχει εγκατασταθεί .NET Framework 1.1 ή μεταγενέστερο θα εμφανιστεί μία οθόνη εγκατάστασης. Ακολουθήστε τις οδηγίες επί της οθόνης για να εγκαταστήσετε αυτά τα στοιχεία.

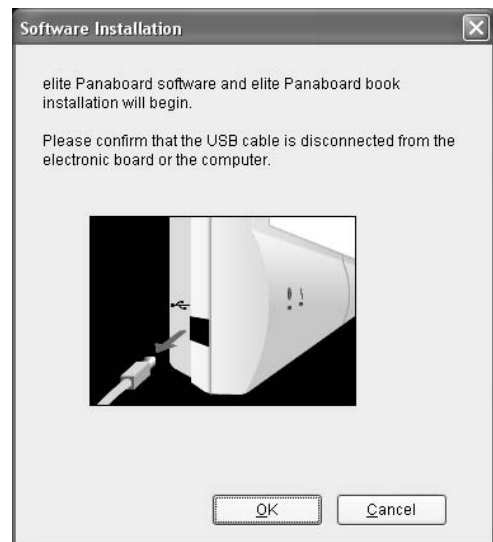

7. Όταν εμφανιστεί ο βοηθός εγκατάστασης, ακολουθήστε τις οδηγίες της οθόνης και συνεχίστε την εγκατάσταση.

8. Όταν η εγκατάσταση ολοκληρωθεί, κάντε κλικ στο [Finish].

- Αν χρειαστεί επανεκκινήστε τον υπολογιστή σας.
- Το [elite Panaboard] θα δημιουργηθεί στο [Panasonic] στο μενού προγραμμάτων.
- Τα ακόλουθα στοιχεία θα εμφανιστούν στο [elite Panaboard]:
 - Λογισμικό elite Panaboard
 - elite Panaboard book
 - Οδηγίες χρήσης για τις Βασικές λειτουργίες
 - Οδηγίες χρήσης για το λογισμικό.

Ρύθμιση του βιντεοπροβολέα

Ρυθμίστε το βιντεοπροβολέα σας σύμφωνα με τις παρακάτω οδηγίες.

Σχετικά με τη θέση της εικόνας

- Κατά την προβολή μίας εικόνας, βεβαιωθείτε ότι η άκρη της βρίσκεται σε απόσταση τουλάχιστον 5 χιλ. από το πλαίσιο της οθόνης. Ο ηλεκτρονικός μαρκαδόρος ενδέχεται να μη λειτουργεί σωστά εντός των 50 χιλ. του αισθητήρα θέσης στην επάνω αριστερά γωνία του πίνακα.

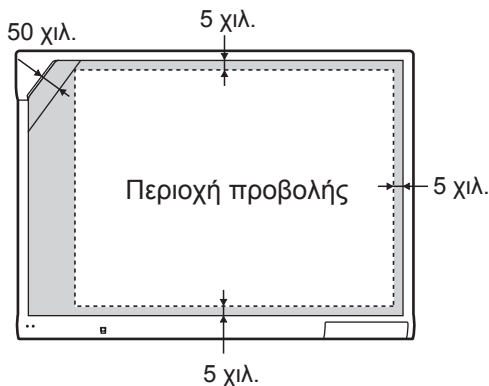

Προβολή της εικόνας ορθογώνια

- Ρυθμίστε τη θέση του βιντεοπροβολέα ώστε η προβολή να γίνεται στη σωστή γωνία με το elite Panaboard.

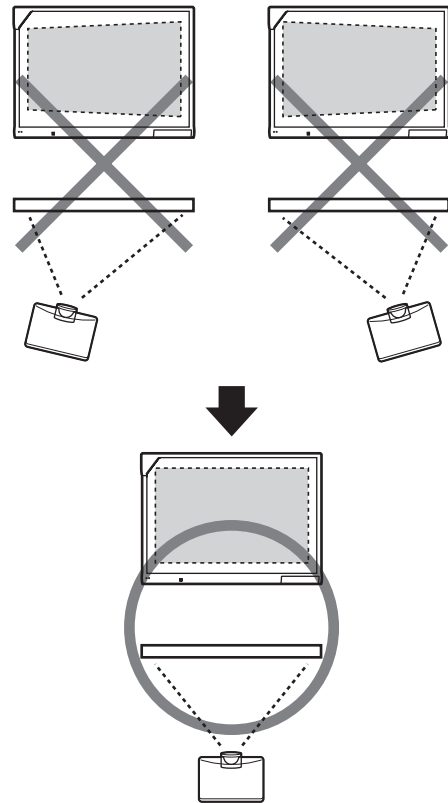

- Αν η εικόνα είναι τραπεζοειδής, η θέση του ηλεκτρονικού μαρκαδόρου ενδέχεται να μην διαβάζεται σωστά. Ρυθμίστε τον βιντεοπροβολέα, έτσι ώστε η εικόνα να είναι ορθογώνια. Ανατρέξτε στις οδηγίες χρήσης του βιντεοπροβολέα σας πληροφορίες σχετικά με τη ρύθμιση της εικόνας.

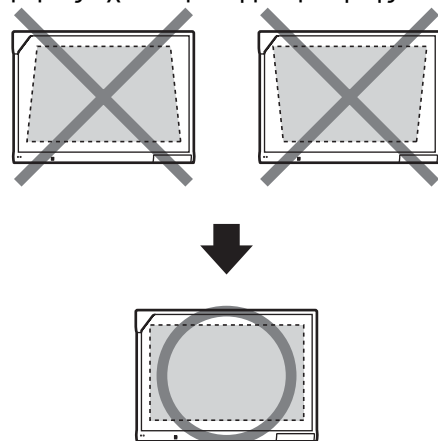

Ρύθμιση της κατάλληλης ανάλυσης

- Ρύθμιση της καταλληλότερης ανάλυσης στον υπολογιστή και τον βιντεοπροβολέα σας. Αν η ανάλυση δεν έχει ρυθμιστεί σωστά, η εικόνα δεν θα προβάλλεται σωστά. Συγκεκριμένα, αν η ανάλυση του βιντεοπροβολέα είναι χαμηλότερη από του υπολογιστή, οι λεπτές γραμμές στις εικόνες ενδέχεται να εμφανίζονται μισές ή κομμένες. Ανατρέξτε στις οδηγίες χρήσης του βιντεοπροβολέα σχετικά με τη ρύθμιση της ανάλυσης.

Μην κοιτάτε τη λυχνία του βιντεοπροβολέα.

- Όταν χρησιμοποιείτε βιντεοπροβολέα, προσπαθήστε να μην κοιτάτε τη λυχνία του.

Ρύθμιση του συστήματός σας (Βαθμονόμηση)

Σχετικά με τη βαθμονόμηση

Η βαθμονόμηση ρυθμίζει το elite Panaboard και το βιντεοπροβολέα έτσι ώστε οι γραμμές και τα σχόλια που έχετε γράψει να εμφανιστούν σωστά στην εικόνα που προβάλλεται στην οθόνη. Χρησιμοποιήστε το λογισμικό elite Panaboard που έχει εγκατασταθεί στον υπολογιστή σας για να εκτελέσετε τη βαθμονόμηση.

Μετά τη βαθμονόμηση

Μην μετακινείτε το elite Panaboard ή τον βιντεοπροβολέα

- Η θέση της προβαλλόμενης εικόνας και του ηλεκτρονικού μαρκαδόρου δεν θα είναι σε ευθυγράμμιση και θα πρέπει να κάνετε και πάλι βαθμονόμηση ανάλογα με τη θέση τους αν συμβεί κάτι από τα παρακάτω:
 - Αν η θέση του βιντεοπροβολέα αλλάξει.
 - Αν η θέση του elite Panaboard αλλάξει.
 - Αν η περιοχή ή η θέση της εικόνας αλλάξει λόγω zoom, εστίασης κτλ.
 - Αν η ανάλυση του υπολογιστή ή του βιντεοπροβολέα αλλάξει.
- Αν χρησιμοποιείτε το elite Panaboard με τη βάση, έχετε υπόψη ότι αν το σπρώξετε ή αν πιέσετε με δύναμη με τον ηλεκτρονικό μαρκαδόρο, ενδέχεται να μετακινηθεί. Αν η βάση μετακινηθεί η προβαλλόμενη εικόνα και η θέση του ηλεκτρονικού μαρκαδόρου δεν θα είναι ευθυγραμμισμένες.
- Όταν χρησιμοποιείτε το elite Panaboard βεβαιωθείτε ότι έχετε ασφαλίσει τους τροχούς.

1

Εκκίνηση του λογισμικού elite Panaboard και εκτέλεση βαθμονόμησης

1. Ενεργοποιήστε το elite Panaboard.
2. Συνδέστε το elite Panaboard στον υπολογιστή σας με το καλώδιο USB.
 - Το λογισμικό elite Panaboard ξεκινά αυτόματα.
 - Κατά την εκκίνηση του λογισμικού για πρώτη φορά, εμφανίζεται η οθόνη βαθμονόμησης.
 - Κάντε επανεκκίνηση του υπολογιστή σας, αν κάτι τέτοιο σας ζητηθεί. Αφού έχει γίνει εοανεκκίνηση του υπολογιστή, συνδέστε το elite Panaboard στην υπολογιστή σας με το καλώδιο USB.
3. Εκτελέστε τη βαθμονόμηση.
4. Πιέστε τον ηλεκτρονικό μαρκαδόρο στο κέντρο των 4 σημείων σε κάθε γωνία της οθόνης για 2 δευτερόλεπτα, με τη σειρά που φαίνεται παρακάτω.

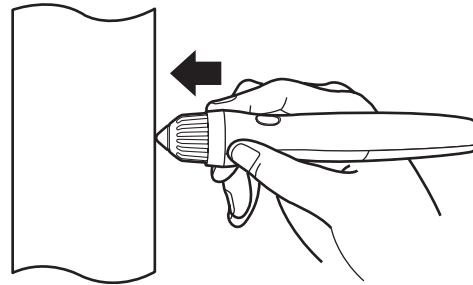
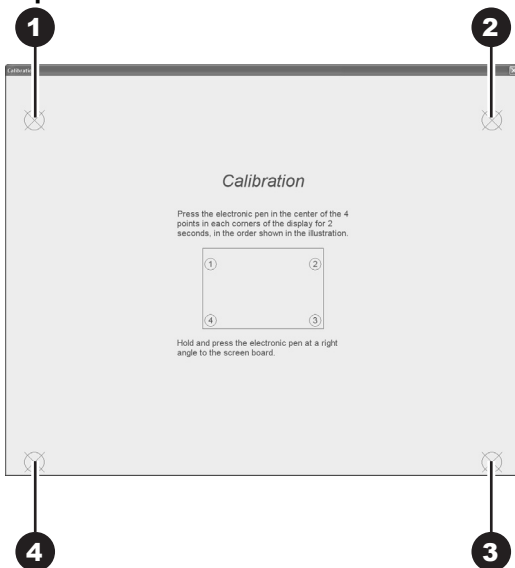

- Κρατήστε και πιέστε τον ηλεκτρονικό μαρκαδόρο σε σωστή γωνία.
 - Αν πιέξετε τον ηλεκτρονικό μαρκαδόρο, θα ακουστεί ένας βόμβος.
 - Αν η θέση του ενδεδειγμένου σημείου έχει εντοπιστεί σωστά, η βαθμονόμηση θα μετακινηθεί στο επόμενο σημείο αυτόματα.
 - Αν η βαθμονόμηση ολοκληρωθεί κανονικά, θα εμφανιστεί το παράθυρο διαλόγου ολοκλήρωσης.
5. Κάντε κλικ στο [OK].
 - Αν το elite Panaboard και ο βιντεοπροβολέας έχουν ρυθμιστεί ώστε να μην κινούνται, επιλέξτε [Always use this calibration information.] τσεκάρετε το [OK] για να παραλείψετε τη βαθμονόμηση την επόμενη φορά που θα ανοίξετε το λογισμικό elite Panaboard .
 - Μετά την ολοκλήρωση της βαθμονόμησης το εικονίδιο  θα εμφανιστεί στην περιοχή ειδοποιήσεων και θα εμφανιστεί αυτόματα το Εργαλείο Desktop Drawing Tool.



[Desktop Drawing Tool]

- Μπορείτε να χρησιμοποιήσετε το λογισμικό elite Panaboard.

Σημειώσεις

- Για λεπτομέρειες σχετικά με το λογισμικό elite Panaboard, ανατρέξτε στις ηλεκτρονικές οδηγίες χρήσης .

Έξοδος από το λογισμικό elite Panaboard

Κάντε δεξί κλικ στο εικονίδιο  στην περιοχή ειδοποιήσεων και επιλέξτε [Exit] από το μενού.

Απεγκατάσταση του λογισμικού elite Panaboard

Αν είναι απαραίτητο να απεγκαταστήσετε το λογισμικό elite Panaboard, ακολουθήστε την παρακάτω διαδικασία.

- 1. Ενεργοποιήστε τον υπολογιστή Windows.**
 - Συνδεθείτε σε λογαριασμό Διαχειριστή.
- 2. Επιλέξτε [Add or Remove Programs] από τον Πίνακα ελέγχου.**
 - Σε Windows 2000, επιλέξτε [Add/Remove Programs].
 - Σε Windows Vista, επιλέξτε [Uninstall a program].
- 3. Επιλέξτε Panasonic elite Panaboard και αφαιρέστε το.**
- 4. Ακολουθήστε τις οδηγίες στην οθόνη.**
- 5. Όταν ολοκληρωθεί η απεγκατάσταση, κάντε επανεκκίνηση του υπολογιστή σας.**

1

Προβολή των ηλεκτρονικών οδηγιών χρήσης

Ακολουθήστε τις παρακάτω διαδικασίες για να δείτε τις οδηγίες χρήσης.

1. **Ενεργοποιήστε τον υπολογιστή σας.**
2. **Ανοίξτε το "Operating Instructions (For Software)" από το μενού Start.**
([Start] → [All Programs] → [Panasonic] → [elite Panaboard] → [Operating Instructions for Software])
 - Θα εμφανιστούν οι ηλεκτρονικές οδηγίες χρήσης (μόνο Αγγλικά)

Σημείωση

- Για να δείτε τις ηλεκτρονικές οδηγίες χρήσης, πρέπει να έχετε το Adobe® Reader® εγκατεστημένο στον υπολογιστή σας. Αν ο υπολογιστής σας είναι συνδεδεμένος στο internet κάντε λήψη του Adobe Reader από την ιστοσελίδα της Adobe.

Καθημερινή φροντίδα

Αν πρόκειται να καθαρίσετε το elite Panaboard ή το εσωτερικό του, βεβαιωθείτε ότι το έχετε απενεργοποιήσει και το έχετε αποσυνδέσει από την πρίζα ρεύματος.

Καθαρισμός elite Panaboard

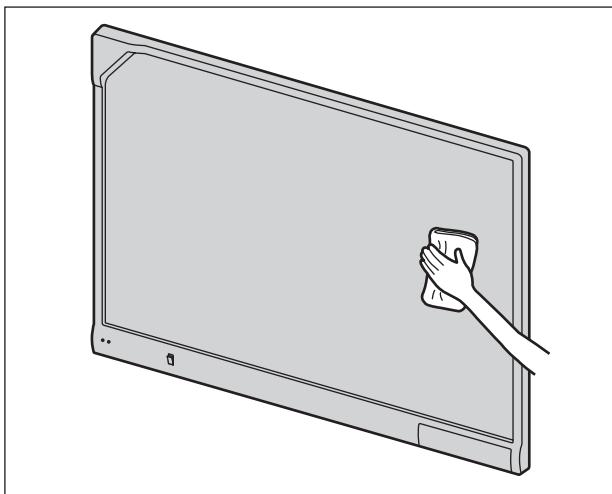

Καθαρίστε το elite Panaboard με ένα μαλακό, υγρό πανί.

Προσοχή

- Για σημεία που είναι δύσκολα στην αφαίρεση, χρησιμοποιήστε καθαριστικό πινάκα που είναι διαθέσιμο στο εμπόριο ή ουδέτερο καθαριστικό, διαλυμένο σε νερό.
- Το elite Panaboard έχει σχεδιαστεί αποκλειστικά για προβολή εικόνων από βιντεοπροβολέα. Αν γράψετε στην οθόνη με μαρκαδόρο ασπροπίνακα, δεν θα μπορέσετε να διαγράψετε το κείμενο με απλό σβηστήρι. Χρησιμοποιήστε σφουγγάρι μελαμίνης.
- Μη σκουπίζετε την οθόνη με στέγνο πανί. (Κάτι τέτοιο μπορεί να δημιουργήσει στατικό ηλεκτρισμό).
- Μη χρησιμοποιείτε διαλυτικό, βενζίνη ή διαβρωτικά για καθαρισμό. (Κάτι τέτοιο μπορεί να προκαλέσει αποχρωματισμό)

Αντικατάσταση της μπαταρίας Ηλεκτρονικού μαρκαδόρου

Όταν η μπαταρία στον ηλεκτρονικό μαρκαδόρο είναι χαμηλή εμφανίζεται το μήνυμα "The pen battery is low. Replace the battery soon." στην οθόνη του υπολογιστή. Η συνεχής χρήση του ηλεκτρονικού μαρκαδόρου θα έχει ως αποτέλεσμα χαμηλή απόδοση του. Ανατρέξτε στη σελίδα 14 για λεπτομέρειες σχετικά με την αντικατάσταση των μπαταριών.

- Αφαιρέστε προσεκτικά τις χρησιμοποιημένες μπαταρίες και απορρίψτε τις σύμφωνα με τους κανονισμούς και τη νομοθεσία της χώρας σας.

1

Αντικατάστασης της μύτης του ηλεκτρονικού μαρκαδόρου

Όταν η μύτη του ηλεκτρονικού μαρκαδόρου φθαρεί, θα εμφανιστεί μία σπή στην άκρη της. Αν συνεχίσετε να τη χρησιμοποιείτε σε αυτή την κατάσταση, ενδέχεται να προκληθεί φθορά στην οθόνη ή λειτουργία να μην είναι η επιθυμητή, γι αυτό αντικαταστήστε τη μύτη με μία νέα.

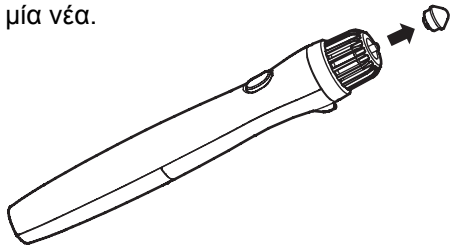

Αντιμετώπιση προβλημάτων

Αν πιστεύετε ότι υπάρχει κάποιο πρόβλημα, ακολουθήστε τα βήματα του παρακάτω πίνακα. Αν το πρόβλημα επιμένει, συμβουλευθείτε τον προμηθευτή σας.

Πρόβλημα	Πιθανή αιτία και λύση	Σελ.
Οι ενδείξεις LED δεν ανάβουν ενώ η συσκευή είναι ενεργοποιημένη	Βεβαιωθείτε ότι το καλώδιο ρεύματος έχει συνδεθεί σωστά. → Αν το πρόβλημα επιμένει, απενεργοποιήστε τον πίνακα, κι ενεργοποιήστε τον ξανά.	–
Η κόκκινη ένδειξη LED αναβοσβήνει.	Απενεργοποιήστε κι ενεργοποιήστε ξανά τον πίνακα. → Αν το πρόβλημα επιμένει, επικοινωνήστε με τον προμηθευτή σας.	–
Ο υπολογιστής δεν αναγνωρίζει το elite Panaboard.	<ul style="list-style-type: none"> Το καλώδιο USB έχει συνδεθεί με USB hub. → Μη συνδέετε το elite Panaboard μέσω USB hub. Βεβαιωθείτε ότι το elite Panaboard είναι σε λειτουργία και ότι το καλώδιο USB είναι σωστά συνδεδεμένο. 	–
Η σύνδεση ανάμεσα στον υπολογιστή και το elite Panaboard χάνεται ξαφνικά.	Βεβαιωθείτε ότι το elite Panaboard είναι σε λειτουργία και ότι το καλώδιο USB είναι σωστά συνδεδεμένο.	–
Η θέση του ηλεκτρονικού στιλό δεν είναι σωστή.	Η εικόνα που προβάλλεται δεν είναι ευθυγραμμισμένη. → Εκτελέστε ξανά τη βαθμονόμηση.	20
Οι γραμμές και τα σχόλια που έχουν σχεδιαστεί δεν εμφανίζονται ολόκληρα ή εμφανίζονται προς τη λάθος κατεύθυνση.	<ul style="list-style-type: none"> Κρατάτε το ηλεκτρονικό στιλό με κλίση. Έχετε τοποθετήσει το elite Panaboard σε απευθείας ηλιακό ή τεχνητό φως. Χειριστήρια που χρησιμοποιούν υπέρυθρες ακτίνες (πχ. τηλεχειριστήριο) έχουν στραφεί προς τον αισθητήρα θέσης. Οι πλαϊνές όψεις του elite Panaboard βρίσκονται κοντά σε τοίχο ή ταβάνι. Το elite Panaboard βρίσκεται κοντά σε κλιματιστικό. Κοντά στο elite Panaboard χρησιμοποιείται τηλεόραση plasma. Μέρος του αισθητήρα θέσης έχει μπλοκαριστεί. Καλύπτετε μέρος του αισθητήρα του ηλεκτρονικού στιλό με το χέρι σας. Διαφορετικά ηλεκτρονικά στιλό χρησιμοποιούνται ταυτόχρονα. Οι μπαταρίες του ηλεκτρονικού στιλό κοντεύουν να εξαντληθούν. → Βεβαιωθείτε ότι τίποτα από τα παραπάνω δεν δημιουργεί το πρόβλημα. Αν η μη ευθυγράμμιση δεν οφείλεται σε κάποιο από τα παραπάνω, εκτελέστε ξανά τη βαθμονόμηση. 	–
Επιπλέον γραμμές εμφανίζονται στην οθόνη του υπολογιστή.	Ενώ γράφατε απευθείας στο elite Panaboard με το ηλεκτρονικό στιλό, πιέσατε τη μύτη του στιλό με το δάκτυλό σας. → Μην πιέζετε τη μύτη του στιλό με το δάκτυλό σας.	–

Πρόβλημα	Πιθανή αιτία και λύση	Σελίδα
Στην οθόνη του Η/Υ εμφανίζεται το μήνυμα "The pen battery is low. Replace the battery soon."	Αντικαταστήστε τη μπαταρία του ηλεκτρονικού στυλό με νέα.	14 23
Σημειώσεις που έγιναν με μαρκαδόρο ασπροπίνακα δεν σβήνονται.	Το elite Panaboard έχει σχεδιαστεί αποκλειστικά για προβολή εικόνας από βιντεοπροβολέα, οπότε δεν είναι δυνατό να σβήσετε μαρκαδόρο με συμβατικό σβηστήρι. → Χρησιμοποιήστε σφουγγάρι από μελαμίνη για να σβήσετε.	23

Τεχνικά χαρακτηριστικά

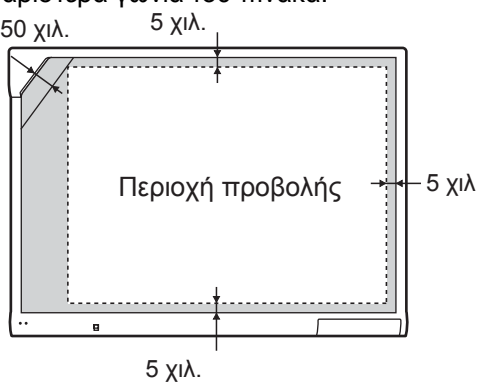
	Αριθμός μοντέλου	UB-T780
Γενικά	Τροφοδοσία	AC 100 V–240 V, 50 Hz/60 Hz
	Κατανάλωση: Κατά τη λειτουργία	0,1 A
	Εξωτερικές διαστάσεις: Ύψος × Πλάτος × Βάθος	1340 χιλ. × 1752 χιλ. × 89 χιλ.
	Βάρος	26 κιλά
	Περιβάλλον λειτουργίας	Θερμοκρασία: 15 °C - 30 °C Υγρασία: 30 % - 80 %
	Περιβάλλον αποθήκευσης	Θερμοκρασία: -20 °C - 40 °C Υγρασία: 15 % - 80 %
	Διασύνδεση	USB 2.0
Μονάδα εισόδου	Μέγεθος οθόνης πίνακα: Ύψος × Πλάτος	1175 χιλ. × 1692 χιλ.
Διαδραστικές λειτουργίες	Ωφέλιμη περιοχή: Ύψος × Πλάτος	1165 χιλ. × 1502 χιλ. Κάντε προβολή της εικόνας αφήνοντας περιθώριο τουλάχιστον 5 χιλ. από το πλαίσιο της οθόνης. Το ηλεκτρονικό στυλό ενδέχεται να μη λειτουργήσει κανονικά σε απόσταση 50 χιλ. από τη θέση του αισθητήρα στην επάνω αριστερά γωνία του πίνακα.
		
	Τροφοδοσία ηλεκτρονικού στυλό	LR03 (αλκαλική μπαταρία AAA) × 1
	Χρόνος ζωής μπαταρίας ηλεκτρονικού στυλό	30 ώρες (συνεχής χρήση σε 25 °C) * Με αλκαλικές μπαταρίες LR03 της Panasonic.

Προαιρετικά εξαρτήματα και αξεσουάρ

Προαιρετικό εξάρτημα	Βάση στήριξης	KX-B061
Αξεσουάρ	Ηλεκτρονικό στίλο	UE-608025

- Για να προμηθευτείτε εξαρτήματα που διατίθενται ξεχωριστά, επικοινωνήστε με τον προμηθευτή σας.



INTERTECH S.A.

ΔΙΕΘΝΕΙΣ ΤΕΧΝΟΛΟΓΙΕΣ

A.Φ.Μ. 094231127

ΚΕΝΤΡΙΚΑ: Αφροδίτης 24, ΕΛΛΗΝΙΚΟ 167 77 ή Ταχ.Θυρίδα. 73821, ΕΛΛΗΝΙΚΟ 167 10
Τηλ.Κέντρο: 210 9692300, Panafax: 210 9648588· e-mail: info@intertech.gr · ΑΡ.Μ.Α.Ε.:
17099/01/Β/88/156

ΥΠΟΚ/ΜΑ Β.ΕΛΛΑΔΟΣ: Κ.Καραμανλή 11, ΘΕΣΣΑΛΟΝΙΚΗ 546 38 · Τηλ.Κέντρο: 2310 245 840-3
Panafax: 2310 968 083 · e-mail : intertech-th@intertech.gr

Ε Γ Γ Υ Η Σ Η

**ΣΥΝΟΔΕΥΕΤΑΙ ΑΠΟ ΕΛΛΗΝΙΚΕΣ
ΟΔΗΓΙΕΣ ΧΡΗΣΕΩΣ**

ΠΕΡΙΓΡΑΦΗ	ΤΥΠΟΣ	
ΑΡΙΘΜΟΣ ΣΕΙΡΑΣ (Serial No)	ΗΜΕΡΟΜΗΝΙΑ ΑΓΟΡΑΣ	ΔΙΑΡΚΕΙΑ ΙΣΧΥΟΣ 24 ΜΗΝΕΣ
ΣΤΟΙΧΕΙΑ ΑΝΤΙΠΡΟΣΩΠΟΥ (ή ΣΦΡΑΓΙΔΑ)	ΣΤΟΙΧΕΙΑ ΑΓΟΡΑΣΤΗ	
ΕΠΩΝΥΜΙΑ:	ΕΠΩΝΥΜΙΑ:	
ΔΙΕΥΘΥΝΣΗ:	ΔΙΕΥΘΥΝΣΗ:	
ΤΗΛΕΦΩΝΟ:	ΤΗΛΕΦΩΝΟ:	

ΠΡΟΣΟΧΗ: Η εγγύηση καλύπτει μόνο τα έξοδα επισκευής και ανταλλακτικών και σε καμία περίπτωση αντικατάσταση της συσκευής. Βεβαιωθείτε ότι ο αριθμός σειράς της συσκευής σας έχει γραφτεί σωστά στην αντίστοιχη θέση. Η εγγύηση, καθώς και το παραστατικό αγοράς (δελτίο λιανικής, κλπ.), πρέπει να συνοδεύουν πάντα την συσκευή σε περίπτωση επισκευής. **Για να πληροφορηθείτε το πλησιέστερο Σημείο Τεχνικής Εξυπηρέτησης, παρακαλούμε επικοινωνήστε με τα τηλέφωνα της εταιρείας μας.**

I. ΕΓΓΥΗΣΗ

Η INTERTECH A.E. κατά την περίοδο ισχύος της εγγύησης αναλαμβάνει να επισκευάσει την συσκευή δωρεάν, σε περίπτωση βλάβης που οφείλεται αποκλειστικά και μόνον σε κατασκευαστικό ελάττωμα. Σε καμία περίπτωση δεν αναλαμβάνει να αντικαταστήσει την συσκευή ή να αποζημιώσει χρηματικά τον αγοραστή. Τα έξοδα μεταφοράς από και προς το συνεργείο επισκευής βαρύνουν αποκλειστικά τον αγοραστή.

Αξιώσεις, οι οποίες διαφέρουν ή επεκτείνονται πέρα από όσα αναφέρονται σ' αυτή την εγγύηση, θα αποκλείονται, με εξαίρεση αυτές που ρητώς προβλέπονται από τις διατάξεις του εφαρμοστέου δικαίου. Σε καμία περίπτωση η INTERTECH A.E. δεν θα ευθύνεται για οποιαδήποτε ζημία, θετική ή αποθετική, άμεση, συμπτωματική ή επακόλουθη οποιασδήποτε φύσης, περιλαμβανομένων, ενδεικτικά και όχι περιοριστικά, των διαφυγόντων κερδών, της ηθικής βλάβης, της αποκατάστασης από διαθέσεως αξίας κλπ..

II. ΧΡΟΝΙΚΗ ΔΙΑΡΚΕΙΑ ΙΣΧΥΟΣ

Η διάρκεια ισχύος της παρούσης εγγύησης εξαρτάται από το είδος της συσκευής και ισχύει για το χρονικό διάστημα που αναγράφεται στην πίσω σελίδα αυτής.

Η διάρκεια ισχύος της παρούσης εγγύησης δεν παρατείνεται για οποιαδήποτε αιτία ακόμα δε και λόγω ανωτέρας βίας. Δεν συνιστά επομένως η παρούσα εγγύηση προθεσμία ευθύνης κατ' άρθρο 556 ΑΚ (όπως αντικαταστάθηκε με το αρθ. 1 παρ. 1 του Ν3043/02) για ελάττωμα ή για έλλειψη συναρμολογηθείσης ιδιότητας.

Ειδικώς για τις μπαταρίες και τα εξαρτήματα τα οποία υπόκεινται σε φθορά λόγω χρήσης (αναφέρονται ενδεικτικά και όχι περιοριστικά, περιβλήματα, ελαστικά μέρη και μεμβράνες όπως πληκτρολόγια και κύλινδροι, πλέγμα και λεπίδες ξυριστικών μηχανών, κεφαλές εικόνας και ήχου, κεφαλές εικονηληψίας κάμερας) η παρούσα εγγύηση ισχύει για έξι (6) μήνες από την ημερομηνία αγοράς.

Σε περίπτωση αντικατάστασης ανταλλακτικού της συσκευής, η εγγύηση αυτόματα ανανεώνεται για όλη της τη διάρκεια ως προς το νέο ανταλλακτικό.

III. ΙΣΧΥΣ ΤΗΣ ΕΓΓΥΗΣΗΣ

Η παρούσα εγγύηση ισχύει μόνον εφ' όσον συνοδεύεται από το πρωτότυπο παραστατικό αγοράς της συσκευής (αναφέρεται ενδεικτικά και όχι περιοριστικά, το δελτίο λιανικής).

IV. ΤΡΟΠΟΣ ΕΠΙΣΚΕΥΗΣ

Η INTERTECH A.E. διατηρεί το δικαίωμα να καθορίζει τον τρόπο, χρόνο και τόπο επισκευής της συσκευής, κατά την κρίση της.

V. ΕΞΑΙΡΕΣΕΙΣ

Η εγγύηση δεν καλύπτει περιοδική συντήρηση, αναλώσιμα είδη (αναφέρονται ενδεικτικά και όχι περιοριστικά), φύσιγγες μελάνης, μελανοταινίες, κασέτες, καλώδια σύνδεσης, βελόνες και κεφαλές πικ-απ, μεγάφωνα ηχείων εφόσον είναι καμένο το πηνίο κεφαλής, κεφαλές κρουστικών εκτυπωτών καθώς και τις παρακάτω περιπτώσεις:

α) Βλάβες που έχουν προκληθεί από κακή χρήση ή αποθήκευση της συσκευής (π.χ. έκθεση σε υπερβολική θερμοκρασία, υγρασία και χτυπήματα) και γενικά από τη μη τήρηση των οδηγιών χρήσεως της ή από τη χρήση της πέραν των προδιαγραφών της.

β) Βλάβες ή δυσλειτουργίες που έχουν προκληθεί από ανωμαλίες των Δικτύων Ρευματοδότησης, Σηματοδοσίας σταθερής τηλεφωνίας καθώς και των Δικτύων κινητής τηλεφωνίας.

γ) Βλάβες που έχουν προκληθεί από φυσικές καταστροφές (αναφέρονται ενδεικτικά και όχι περιοριστικά, κεραυνοί, πλημμύρες, πυρκαγιές).

δ) Βλάβες που έχουν προκληθεί από εγκατάσταση λογισμικού, τροποποιήσεις, συντήρηση ή επισκευή ή άνοιγμα της συσκευής, το οποίο πραγματοποιήθηκε από πρόσωπο μη εξουσιοδοτημένο από την INTERTECH A.E.

ε) Βλάβες που έχουν προκληθεί από χρήση αναλωσίμων, αξεσουάρ ή άλλων περιφερειακών συσκευών που δεν είναι ενδεδειγμένα από την PANASONIC.

στ) Απώλεια δεδομένων ή πρόσθετου λογισμικού που έχουν ενσωματωθεί στη συσκευή από τον αγοραστή.

VI. ΙΣΧΥΣ ΣΕ ΆΛΛΕΣ ΧΩΡΕΣ ΤΗΣ Ε.Ε.

Η εγγύηση ισχύει σε όλες τις χώρες της Ε.Ε. με τους εξής περιορισμούς:

α) Αν η συσκευή χρησιμοποιηθεί σε άλλη χώρα της Ε.Ε., τότε τα έξοδα αποστολής από και προς το συνεργείο επισκευής βαρύνουν αποκλειστικά τον αγοραστή.

β) Αν η συσκευή είναι μοντέλο που πωλείται αποκλειστικά στην Ελλάδα, ο αρμόδιος αντιπρόσωπος μπορεί να ζητήσει από την INTERTECH A.E. τα απαραίτητα ανταλλακτικά και πληροφορίες για την επισκευή της συσκευής.

γ) Οι όροι της εγγύησης που ισχύουν στη χώρα που θα γίνει η επισκευή για το ίδιο μοντέλο συσκευής υπερσχύουν των όρων που αναγράφονται στις παραγράφους I έως V.

δ) Η εγγύηση δεν καλύπτει τα έξοδα ρύθμισης ή τροποποιήσεων που κρίνονται αναγκαία για την κανονική λειτουργία συσκευής στη χώρα που θα χρησιμοποιηθεί.

ε) Αν η συσκευή έχει αγοραστεί από άλλη χώρα της Ε.Ε. τότε ισχύουν οι όροι όπως αναγράφονται στο σχετικό έντυπο της Πανευρωπαϊκής Εγγύησης.



International Technologies

Κεντρικά γραφεία: Αφροδίτης 24, 167 77 Ελληνικό
Τηλ.Κέντρο: 210.96.92.300
Panafax: 210.9648.588
info@interftech.gr

Υποκατάστημα
Βόρειας Ελλάδας: Κ. Καραμανλή 11,
54638 Θεσσαλονίκη
Τηλ.Κέντρο: 2310.245.840-3
Panafax: 2310.968.083
interftech-th@interftech.gr

www.panasonic.gr