



E2BLH xxxx F (TK)
E2BL xxxx F (TK)
E2BLH xxxxx x F (TK)

GB

English

Operating Instructions

REFRIGERATOR/FREEZER COMBINATION

Contents

Operating Instructions, 1
Assistance, 2
Description of the appliance, 3
Description of the appliance, 4
Reversible doors, 5
Installation, 6
Start-up and use, 21
Maintenance and care, 22
Precautions and tips, 23
Troubleshooting, 9

TR

Türkçe

Kullanım talimatları

KOMBİNE SOĞUTUCU/DONDURUCU

İçindekiler

Kullanım talimatları, 1
Teknik Servis, 3
Cihazın tanımı, 4
Cihazın tanımı, 5
Kapıların açılış yönünün değiştirilmesi, 5
Montaj, 10
Çalıştırma ve kullanım, 11
Bakım ve özen, 11
Önlemler ve öneriler, 12
Arızalar ve onarımlar, 13

GB

Assistance

Before calling for Assistance:

- Check if the malfunction can be solved on your own (see Troubleshooting).
- If after all the checks, the appliance still does not operate or the problem persists, call the nearest Service Centre

Communicating:

- type of malfunction
- appliance model (Mod.)
- serial number (S/N)

This information can be found on the data plate located on the bottom left side of the refrigerator compartment.

Never call on unauthorized technicians and always refuse spare parts which are not originals.



Üretici Firma:

Indesit Company Beyaz Eşya Sanayi ve Ticaret A.Ş.
Organize Sanayi Bölgesi
45030 / Manisa
Tel: (0236) 233 22 00
Faks: (0236) 233 16 52

Türkiye Genel Dağıtıcısı:

Indesit Company Beyaz Eşya PAZARLAMA A.Ş.
Balmumcu Cad. Karahasan Sok.
No: 11, 34349 – Balmumcu Beşiktaş – İstanbul
Tel: (0212) 355 53 00
Faks: (0212) 212 95 59

TR

Teknik Servis

Teknik Servis ile irtibata geçmeden önce:

- Servise başvurmadan çözülebilecek bir arıza olup olmadığını kontrol ediniz (Arıza ve Onarım bölümüne bakınız).
- Sonucun olumsuz olması durumunda, en yakın Teknik Servis ile irtibata geçiniz.

Aşağıdaki bilgileri bildiriniz:

- arıza tipi
- cihazın modeli (Mod.)
- seri numarası (S/N)

Bu bilgiler, soğutucu bölümü içinde aşağıda solda bulunan teknik özellik etiketi üzerinde bulunmaktadır.

Kesinlikle sadece yetkili teknik elemanlara başvurunuz ve her zaman orijinal yedek parçaları kullanınız.

Cihazın ömrü 10 yıldır. (Ürünün fonksiyonunu yerine getirebilmesi için gerekli yedek parça bulundurma süresi).

GB - model
TR - model

| | | | |
|----------------------|------------------------|-------------------|------------------|
| Mod. RG 2330 | TI | Cod. 93139180000 | S/N 704211801 |
| 240 V~ | 150 W | Fuse A | Max 15 |
| Total 340 | 75 | Freez. Capac | Class |
| Gross Bruto Brut | Gross Bruto Brut | Net Utili Utilite | Gross Bruto Brut |
| Compr. Syst. R 134 a | Test Pressure HIGH-235 | P.S.-L | LOW 140 |
| Kompr. kg 0,090 | | | |
| Made in Italy | 13918 | | |

GB - serial number
TR - seri numarası

GB

Description of the appliance

Control panel

- 1 FREEZER OPERATION** Button to regulate the temperature the freezer compartment. Button is used with **SUPER FREEZE** Button to switch on/switch off the product by pressing both 3 seconds
- 2 SUPER FREEZE** Button (rapid freezing) to freeze fresh food. Press button for 3 seconds to switch on the product while it is switched off
- 3 SUPER FREEZE** Blue light illuminates when **SUPER FREEZE** button is pressed.
- 4 FREEZER TEMPERATURE** Yellow light The temperature of the Freezer is consisted with 4 levels as indicated on serigraphy
- 5 FRIDGE TEMPERATURE** Yellow light The temperature of the Fridge is consisted with 4 levels as indicated on serigraphy
- 6 SUPER COOL** Blue light illuminates when **SUPER COOL** button is pressed.
- 7 SUPER COOL** Button (quick cool) to lower the temperature of the refrigerator compartment rapidly.
- 8 REFRIGERATOR OPERATION** button to regulate the temperature of the refrigerator compartment.

!The indicator lights are also used to indicate an unusual temperature increase in the freezer compartment (see Troubleshooting).

TR

Cihazın tanımı

Kontrol paneli

- Dondurucu bölümü sıcaklığını düzenlemek için DONDURUCU AYAR düğmesi. Bu düğme SUPER FREEZE (SÜPER DONDUR) düğmesi ile birlikte her ikisine de 3 sn. basarak, cihazı açmak/kapamak için kullanılır.
- Taze besini dondurmak için SÜPER FREEZE (hızlı dondurma) düğmesi. Kapalıyken ürünü açmak için düğmeye 3 saniye basın
- SUPER FREEZE düğmesine basıldığında Mavi SUPER FREEZE ışığı yanar.
- Sarı DONDURUCU SICAKLIĞI ışığı, Dondurucu sıcaklığı serigrafide belirtildiği gibi 4 seviyeden oluşur
- Sarı SOĞUTUCU SICAKLIĞI ışığı, Soğutucu sıcaklığı serigrafide belirtildiği gibi 4 seviyeden oluşur
- SUPER COOL(SÜPER SOĞUT) düğmesine basıldığında Mavi SUPER COOL ışığı yanar.
- Soğutucu bölümünün sıcaklığını hızlı şekilde düşürmek için SUPER COOL(hızlı soğutma) Düğmesi.
- Soğutucu bölümünün sıcaklığını düzenlemek için SOĞUTUCU AYAR düğmesi.

! Uyarı lambaları dondurucu bölümünde ısının anormal bir şekilde arttığını belirtmek için kullanılır (Arıza ve onarım bölümüne bakınız).

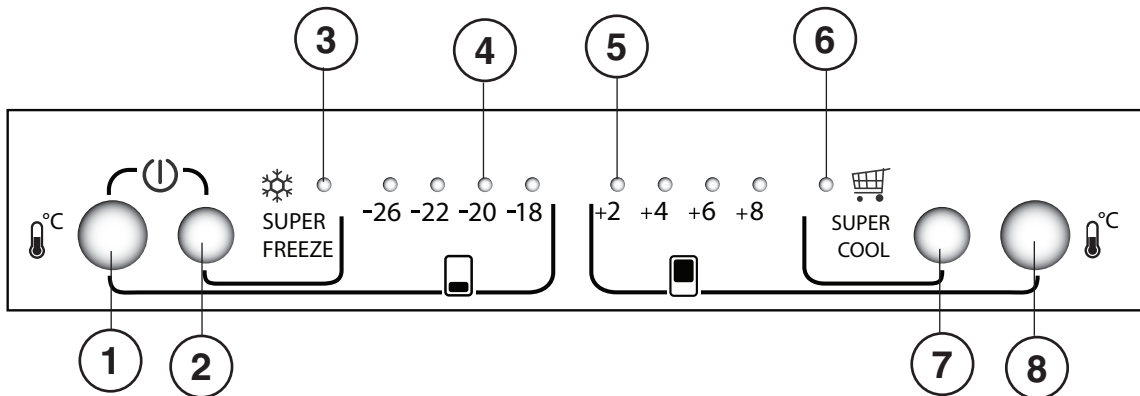

GB

Description of the appliance

Overall view

The instructions contained in this manual are applicable to different model refrigerators. The diagrams may not directly represent the appliance purchased. For more complex features, consult the following pages.

- 1 Levelling **FEET**
- 2 **FREEZER** and **STORAGE** compartment
- 3 **BOTTLE** shelf*
- 4 **Food Care Zone / Food Care Zone 0°C / Safe Defrost***
- 5 **FRUIT** and **VEGETABLE** bin*
- 6 Removable multipurpose **SHELVES***
- 7 **Control panel**.
- 8 **WINE RACK***

* Varies by number and/or position, available only on certain models.

TR

Cihazın tanımı

Genel görünüm

Kullanım talimatları birkaç model için geçerli olduğu için şekil satın aldığınız cihazda olmayabilecek ayrıntıları gösterebilir. Özel fonksiyonlar sonraki sayfalarda yer almaktadır.

- 1 Ayarlanabilir **AYAKLAR**
- 2 **DONDURMA** ve **SAKLAMA** bölmesi
- 3 **Şişe Rafı***
- 4 **Food Care Zone / Food Care Zone 0°C / Safe Defrost***
- 5 **MEYVE** ve **SEBZE** çekmecesini*
- 6 Sökülebilir çok amaçlı **KAPI** rafı*
- 7 **Kontrol panosu**
- 8 **WINE RACK*** (Şaraplık)

* Sayısı ve/veya pozisyonu değişebilir, Sadece bazı modellerde mevcuttur.

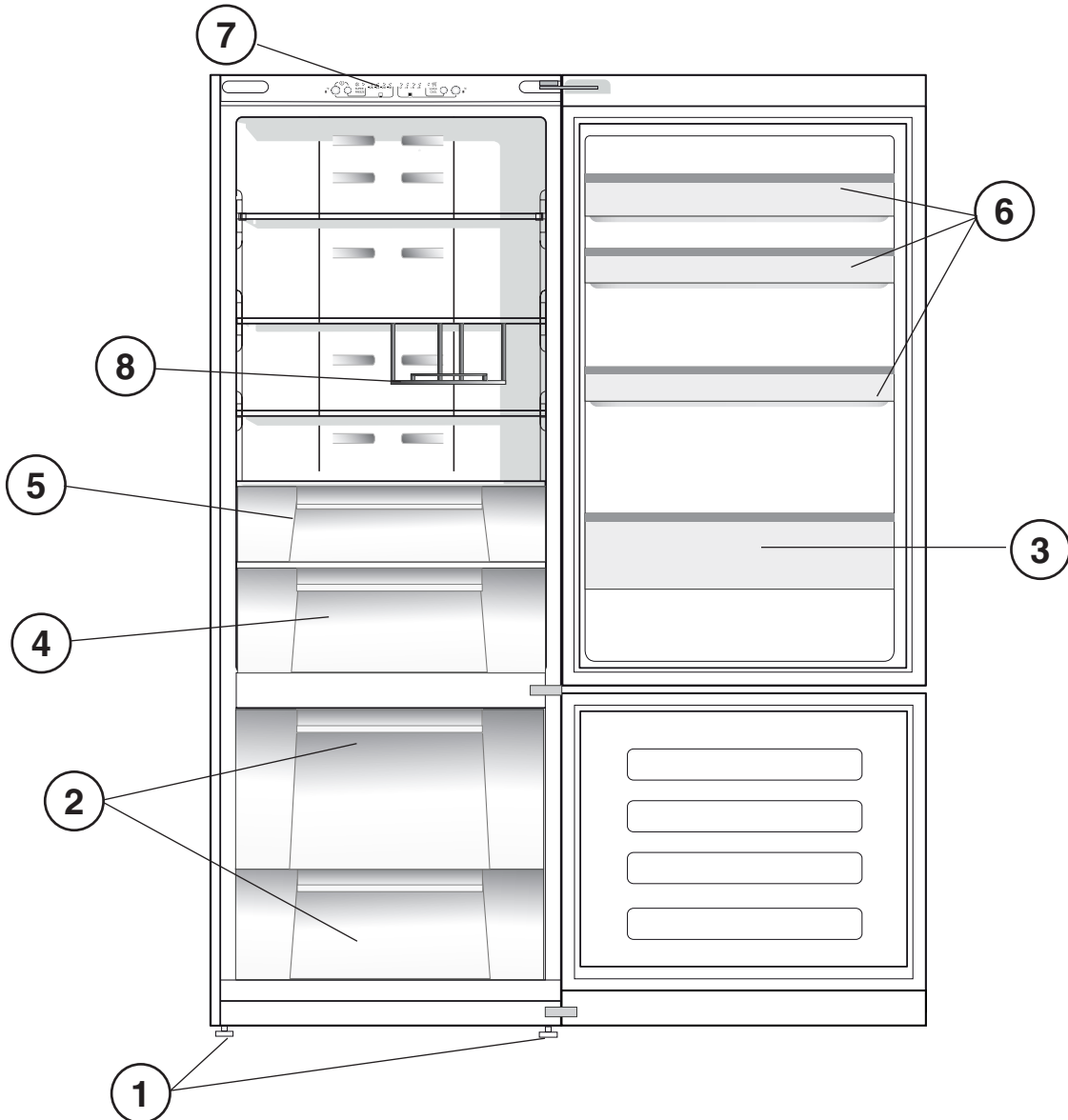

GB

Reversible doors

* If it is necessary to change the direction in which the doors open, please contact the Technical Assistance Centre.

TR

Kapıların açılış yönünün değiştirilmesi

* Kapıların açılış yönünün değiştirilmesi gerekirse Teknik Servise başvurunuz.

Installation

! Before placing your new appliance into operation please read these operating instructions carefully. They contain important information for safe use, for installation and for care of the appliance.

! Please keep these operating instructions for future reference. Pass them on to possible new owners of the appliance.

Positioning and connection

Positioning

1. Place the appliance in a well-ventilated humidity-free room.
2. Do not obstruct the rear fan grills. The compressor and condenser give off heat and require good ventilation to operate correctly and save energy.
3. Leave a space of at least 10 cm between the top part of the appliance and any furniture above it, and at least 5 cm between the sides and any furniture/side walls.
4. Ensure the appliance is away from any sources of heat (direct sunlight, electric stove, etc.).
5. In order to maintain the correct distance between the appliance and the wall behind it, fit the spacers supplied in the installation kit, following the instructions provided.

Levelling

1. Install the appliance on a level and rigid floor.
2. If the floor is not perfectly horizontal, adjust the refrigerator by tightening or loosening the front feet.

Electrical connections

After the appliance has been transported, carefully place it vertically and wait at least 3 hours before connecting it to the electricity mains. Before inserting the plug into the electrical socket ensure the following:

- The appliance is earthed and the plug is compliant with the law.
- The socket can withstand the maximum power of the appliance, which is indicated on the data plate located on the bottom left side of the fridge (e.g. 150 W).
- The voltage must be in the range between the values indicated on the data plate located on the bottom left side (e.g. 220-240V).
- The socket is compatible with the plug of the appliance. If the socket is incompatible with the plug, ask an authorised technician to replace it (see Assistance). Do not use extension cords or multiple sockets.

! Once the appliance has been installed, the power supply cable and the electrical socket must be easily accessible.

! The cable must not be bent or compressed.

! The cable must be checked regularly and replaced by authorised technicians only (see Assistance).

! The manufacturer declines any liability should these safety measures not be observed.

Start-up and use

Starting the appliance

! Before starting the appliance, follow the installation instructions (see Installation).

! Before connecting the appliance, clean the compartments and accessories well with lukewarm water and bicarbonate.

! The appliance comes with a motor protection control system which makes the compressor start approximately 8 minutes after being switched on. The compressor also starts each time the power supply is cut off whether voluntarily or involuntarily (blackout).

1. Insert the plug into the socket and switch on the product using the appropriate button, ensure that yellow refrigerator and freezer temperature lights illuminate.
2. After a few hours you will be able to put food in the refrigerator.
3. Press the SUPER FREEZE button (rapid freezing): the SUPER FREEZE indicator light will illuminate. Once the refrigerator has reached the optimal temperature, the indicator light goes out and you can begin food storage.

Chiller system

NO FROST

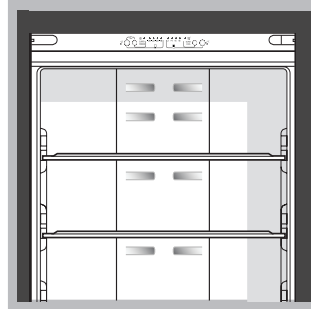

The No Frost system circulates cold air continuously to collect humidity and prevent ice and frost formation. The system maintains an optimal humidity level in the compartment, preserving the original quality of the food, preventing the food from sticking together and making defrosting a thing of the past. Do not block the aeration cells by placing food or containers near the refrigerating back panel.

! Close bottles and wrap food tightly.

Using the refrigerator to its full potential

- Use the REFRIGERATOR OPERATION button to adjust the temperature (see Description).
- Press the SUPER COOL button (rapid cooling) to lower the temperature quickly. For example, when you place a large number of new food items inside a fridge the internal temperature will rise slightly. The function quickly cools the groceries by temporarily reducing the temperature until it reaches the ideal level.
- Place only cold or lukewarm foods in the compartment, not hot foods (see Precautions and tips).
- Remember that cooked foods do not last longer than raw foods.
- Do not store liquids in open containers. They will increase humidity in the refrigerator and cause condensation to form.

SHELVES: Due to the special guides the shelves are removable and the height is adjustable, allowing easy storage of large containers and food.

FRUIT and VEGETABLE bin*

The salad crispers fitted inside the fridge have been specially designed for the purpose of keeping fruit and vegetables fresh and crisp. Open the humidity regulator (position **B**) if you want to store food in a less humid environment like vegetable, or close it (position **A**) to store food in a more humid environment like fruit.

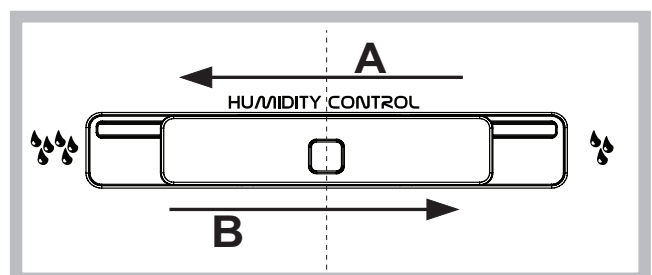

TEMPERATURE Indicator light*: to identify the coldest area in the refrigerator.

1. Check that OK appears clearly on the indicator light (see diagram).



2. If the word "OK" does not appear it means that the temperature is too high: set a lower temperature and wait approximately 10 hours until the temperature has been stabilised.
3. Check the indicator light again: if necessary, readjust it following the initial process. If large quantities of food have been added or if the refrigerator door has been opened frequently, it is normal for the indicator not to show OK. Wait at least 10 hours before adjusting the REFRIGERATOR OPERATION knob to a higher setting.

Easy Ice *

The double tub was designed to optimise space in the freezer compartment and to ensure that ice is always readily available. The trays can be stacked or filled and used separately. Furthermore, the special fastening system makes Easy Ice an extremely flexible solution, as it can be positioned in the right or left part of the top drawers.

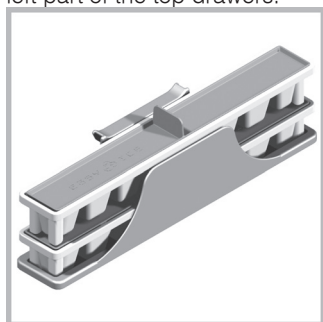

Using the freezer to its full potential

- Adjust the temperature using the display.
- Do not re-freeze food that is defrosting or that has already been defrosted. These foods must be cooked and eaten (within 24 hours).
- Fresh food that needs to be frozen must not come into contact with food that has already been defrosted.
- Do not place glass bottles which contain liquids, and which are corked or hermetically sealed in the freezer because they could break.
- The maximum quantity of food that may be frozen daily is indicated on the plate containing the technical properties located on the bottom left side of the refrigerator compartment (for example: Kg/24h: 4).
- To freeze (if the freezer is already operating): press the rapid freezing SUPER FREEZE button (corresponding blue indicator light illuminates), insert the food and close the door. The function is disabled automatically after 24 hours or when optimal temperatures have been reached (indicator light goes out)

! Do not store food too large in the upper freezer drawer if it presents the 'Ice Device'.

! Do not open the door during freezing.

! If there is a power cut or malfunction, do not open the freezer door. This will help maintain the temperature inside the freezer, ensuring that foods are conserved for at least 9 -14 hours.

* Varies by number and/or position, available only on certain models.

Food Care Zone *

Area dedicated to the storage of fresh food, such as meat and fish. Thanks to the low temperature inside the compartment, the Food Care Zone extends the period of time for which the food can be stored, keeping it fresh for up to a week.

Food Care Zone 0°C / Safe Defrost* :

A compartment designed to keep delicate food such as meat and fish fresh. The low temperature in the compartment (-2 / +3° C) makes it possible to store the food for up to one week - tests performed on meat products - without changing its nutrients, appearance and flavour.

The compartment is also very suitable for healthy food defrosting, as low-temperature defrosting prevents any proliferation of microorganisms, while protecting its taste and organoleptic properties.

It is not suitable for fruit, vegetables and green salad. But it can be used for fresh or very fresh dairy products and milk, stuffed fresh pasta and even cooked food or leftovers.

Maintenance and care

Switching the appliance off

During cleaning and maintenance it is necessary to disconnect the appliance from the electricity supply:

1. press the FREEZER OPERATION Button and SUPER FREEZE Button for 3 seconds to switch off the product
2. pull the plug out of the socket

! If this procedure is not followed, the alarm may sound. This alarm does not indicate a malfunction. To restore normal operation insert the plug into the socket, press the FREEZER OPERATION and SUPER FREEZE button and set the FREEZER OPERATION button on the desired value. To disconnect the appliance, follow point 1 and 2.

Cleaning the appliance

- The external and internal parts, as well as the rubber seals may be cleaned using a sponge that has been soaked in lukewarm water and bicarbonate of soda or neutral soap. Do not use solvents, abrasive products, bleach or ammonia.
- The removable accessories may be soaked in warm water and soap or dishwashing liquid. Rinse and dry them carefully.
- The back of the appliance may collect dust which can be removed by delicately using the hose of a vacuum cleaner set on medium power. The appliance must be switched off and the plug must be pulled out before cleaning the appliance.
- During the cleaning of the slide rails for the drawers in the freezer compartment, it may happen that the automatic drawer closure mechanism is deactivated. To reactivate it, simply close the drawer a little more forcefully than is usually necessary.

Avoiding mould and unpleasant odours

- The appliance is manufactured with hygienic materials which are odour free. In order to maintain an odour free refrigerator and to prevent the formation of stains, food must always be covered or sealed properly.
- If you want to switch the appliance off for an extended period of time, clean the inside and leave the doors open.

I Care function

The I Care function can be enabled to optimise energy consumption. This function maximises the amount of energy saved. Press and hold down the SUPERCOOL and REFRIGERATOR OPERATION buttons simultaneously for at least 6 seconds to enable this function.

On enabling the function, 4 indicator lights (SUPER COOL light, SUPER FREEZE light and two temperature lights - one for the refrigerator and one for the freezer) will go on for 2 seconds and the temperature setting of +2, -18 will appear on the interface. After 5 seconds the interface will enter the energy saving mode and the indicator lights will go off. The interface stays off even when the door is opened. Just press any button to switch it on again. Press the adjustment buttons to change the temperature. To disable the I Care function, switch off the product (see description). The product can be switched on again for normal operation.

Replacing the light bulb

Thanks to the powerful light it emits, the new LED lighting system offers a clear view of all foods, with no shadowy areas. If the LED needs to be replaced, please contact the Technical Assistance Service.



Precautions and tips

! The appliance was designed and manufactured in compliance with international safety standards. The following warnings are provided for safety reasons and must be read carefully.



This appliance complies with the following Community Directives:
 - 73/23/EEC of 19/02/73 (Low Voltage) and subsequent amendments;
 -89/336/EEC of 03.05.89 (Electromagnetic Compatibility) and subsequent amendments;
 - 2002/96/CE..

General safety

- The appliance was designed for domestic use inside the home and is not intended for commercial or industrial use.
- The appliance must be used to store and freeze food products by adults only and according to the instructions in this manual.
- The appliance must not be installed outdoors, even in covered areas. It is extremely dangerous to leave the appliance exposed to rain and storms.
- Do not touch the appliance with bare feet or with wet or moist hands and feet.
- Do not touch the internal cooling elements: this could cause skin abrasions or frost/freezer burns.
- When unplugging the appliance always pull the plug from the mains socket, do not pull on the cable.
- Is not sufficient to switch-off of the product to eliminate all the electrical connections.
- In the case of a malfunction, under no circumstances should you attempt to repair the appliance yourself. Repairs carried out by inexperienced persons may cause injury or further malfunctioning of the appliance.
- Do not use any sharp or pointed utensils or electrical equipment - other than the type recommended by the manufacturer - inside the frozen food storage compartments.
- Do not put ice cubes taken directly from the freezer into your mouth.
- This appliance is not intended for use by persons (including children) with reduced physical, sensory or lack of experience

and knowledge unless they have been given supervision or instruction concerning use of the appliance by a person responsible for their safety. Children should be supervised to ensure that they do not play with the appliance.

- Keep packaging material out of the reach of children! It can become a choking or suffocation hazard.

Disposal

- Observe local environmental standards when disposing packaging material for recycling purposes.
- The European Directive 2002/96/EC on Waste Electrical and Electronic Equipment (WEEE), requires that old household electrical appliances must not be disposed of in the normal unsorted municipal waste stream. Old appliances must be collected separately in order to optimise the recovery and recycling of the materials they contain and reduce the impact on human health and the environment. The crossed out "wheeled bin" symbol on the product reminds you of your obligation, that when you dispose of the appliance it must be separately collected. Consumers should contact their local authority or retailer for information concerning the correct disposal of their old appliance.

Respecting and conserving the environment

- Install the appliance in a fresh and well-ventilated room. Ensure that it is protected from direct sunlight and do not place it near heat sources.
- Try to avoid keeping the door open for long periods or opening the door too frequently in order to conserve energy.
- Do not fill the appliance with too much food: cold air must circulate freely for food to be preserved properly. If circulation is impeded, the compressor will work continuously.
- Do not place hot food directly into the refrigerator. The internal temperature will increase and force the compressor to work harder and will consume more energy.

Troubleshooting

If the appliance does not work, before calling for Assistance (see Assistance), check for a solution from the following list.

Any indicator lights do not illuminate.

- If the function I Care is not active (see section), the plug has not been inserted into the electrical socket, or not far enough to make contact, or there is no power in the house.

The motor does not start.

- The appliance comes with a motor protection control (see Start-up and use).

The indicator lights are on but the light is dim.

- Pull out and reverse the plug before putting it back in the socket.

a) The alarm sounds.

- The refrigerator door has remained open for more than two minutes (the buzzer will stop sounding when you shut the door) or the correct switching-off procedure was not followed (see Maintenance).

b) The alarm sounds and the two blue indicator lights flash.

- The temperature in the freezer is too high. Check the quality of the food products and dispose if necessary.



+ buzzer = Heating is excessive

c) The alarm sounds and the two blue indicator and green one lights flash.

- The temperature in the freezer has reached a dangerous level. The food must be disposed immediately.

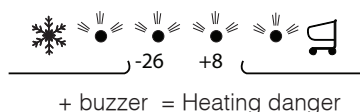

b/c) In both these cases the freezer will maintain a temperature of about 0°C so that the food does not re-freeze.

To turn off the acoustic signal open and close the refrigerator door, restore normal operation product should be switched off and switched on by buttons from control panel (See the description)

The refrigerator and the freezer do not cool well.

- The doors do not close properly or the seals are damaged.
- The doors are opened too frequently.
- The refrigerator or the freezer have been over-filled.

The food inside the refrigerator is beginning to freeze.

- The temperature is not adjusted properly (see description)
- The food is near the back inside wall of the refrigerator.

The motor runs continuously.

- The SUPER FREEZE button has been pressed (rapid freezing): the blue SUPER FREEZE light is on (see Description).
- The door is not closed properly or is continuously opened.
- The outside ambient temperature is very high.

The appliance makes a lot of noise.

- The appliance has not been installed on a level surface (see Installation).
- The appliance has been installed between cabinets that vibrate and make noise.
- The internal refrigerant makes a slight noise even when the compressor is off. This is not a defect, it is normal.

Montaj

! Bu kitapçığı gerektiği her an başvurabilmek için özenle saklayınız. Satış, devir yada taşınma halinde, çalışma sistemi ve bununla ilgili uyarılar konusunda cihazın yeni sahibinin bilgilendirilmesi için bu kitapçığın cihazla birlikte kalmasını sağlayınız.

! Talimatları dikkatlice okuyunuz: montaj, kullanım ve güvenliği ilişkin önemli bilgiler içermektedir.

Cihazın yerleştirilmesi ve bağlanması

Konumlandırma

1. Cihazı nemsiz ve havadar bir yere yerleştiriniz.
2. Arkadaki havalandırma ızgaralarını kapatmayınız: kompresör ve kondenser ısı yayar, bu yüzden cihazın iyi çalışmasını ve tüketiminin azalmasını sağlamak için iyi bir havalandırma gerekir.
3. Cihazın üst kısmı ile üstüne konacak mobilya arasında en az 10 cm, mobilya/duvar yanına yerleştirilmesi durumunda ise en az 5 cm açıklık bırakınız
4. Cihazı ısı kaynaklarından uzak tutunuz (ör. doğrudan güneş ışığı, elektrikli ocak).
5. Ürünün arka kısmıyla duvar arasında uygun bir mesafe bırakmak için, verilen belge üzerinde bulunan kullanım talimatlarına uygun olarak montaj kitinde mevcut olan uzaklaştırıcı çubukları monte ediniz.

Cihazın aynı seviyeye getirilmesi

1. Buzdolabınızı düz ve sert bir zemin üzerine yerleştiriniz.
2. Zeminin düz olmaması durumunda ayarlanabilir ön ayakları gevşeterek veya sıkarak cihazın tamamen zemine oturmasını sağlayınız.

Elektrik bağlantısı

Taşıma sonrasında cihazı dik olarak yerleştiriniz ve elektrik tesisatına bağlamadan önce en az 3 saat bekleyiniz. Fişi prize takmadan önce aşağıdaki hususlara dikkat ediniz:

- Prizin topraklaması yürürlükteki normlara uygun olmalıdır;
- elektrik prizi, soğutucu bölmesinin sol tarafının aşağısında bulunan teknik özellik etiketinde belirtilen makinenin maksimum güç yükünü çekebilmelidir (örn. 150 W);
- besleme gerilimi, soğutucu bölmesinin sol tarafının aşağısında bulunan teknik özellik etiketinde belirtilen değerler kapsamında olmalıdır (ör. 220-240 V);
- priz ve cihazın fişi, birbiriyle uyumlu olmalıdır. Aksi takdirde fişin yenisi ile değiştirilmesi için yetkili Servise (Teknik Servis bölümüne bakınız) başvurmanız gerekir; uzatma kablosu ya da çoklu priz kullanmayınız.

! Cihaz monte edildikten sonra elektrik kablosu ve priz kolay bir şekilde erişilebilir olmalıdır.

! Kablo kıvrılmalarına veya ezilmelere maruz kalmamalıdır.

! Kablonun periyodik olarak kontrol edilmesi ve sadece yetkili teknik personel tarafından değiştirilmesi gerekir (Teknik Servis bölümüne bakınız).

! Üretici firma yukarıdaki normların dikkate alınmaması durumunda hiçbir sorumluluk kabul etmeyecektir.

Çalıştırma ve kullanım

Cihazın çalıştırılması

! Cihazı çalıştırmadan önce, kurulum talimatlarını yerine getiriniz (Montaj bölümüne bakınız).

! Cihazı elektrik şebekesine bağlamadan önce, tüm bölmeleri ve aksesuarları bikarbonat kullanarak ılık su ile iyice temizleyiniz.

! Cihaz, çalıştırılmaya başladıktan yaklaşık 8 dakika sonra kompresörü devreye sokan bir motor koruma kontrol sistemine sahiptir. İstenilen ya da istenilmeyen (black out) sebeplerden dolayı, elektrik her kesildikten sonra da aynı işlem tekrarlanır.

1. Fişi prize takıp uygun düğmeyle ürünü açın, sarı soğutucu ve dondurucu sıcaklık ışıklarının yandığından emin olun.
2. Birkaç saat sonra, buzdolabına besin koyabilirsiniz.
3. SUPER FREEZE (hızlı dondurma) düğmesine basın: SUPER FREEZE gösterge ışığı yanacaktır. Buzdolabı optimum sıcaklığa ulaştığında, gösterge ışığı söner ve besin depolamaya başlayabilirsiniz.

Soğutma sistemi

No Frost

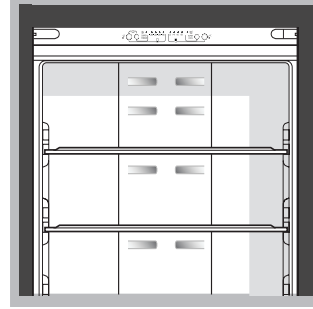

No frost sistemi ile devamlı soğuk hava dolaşımı sağlanır. Böylece nem toplanır, buz ve çiy oluşması engellenir: soğutucu bölümünde gerekli olan nem oranı sağlanır ve çiy oluşmasını engellediği için gıdaların besin özelliklerinin korunması sağlanır; dondurucu bölümünde ise buz çözme işlemine gerek kalmadan ve gıdaların birbiriyle yapışmaması sağlanarak buz oluşması engellenir. Besin veya kapları buzdolabı arka paneli yakınına yerleştirerek havalandırma hücrelerini engellemeyin. Havalandırma deliklerinin kapatılması kondens suyu oluşmasına sebep olur. Şişeleri kapatınız ve gıdaları sarınız.

Buzdolabınızı en iyi şekilde kullanınız

- Sıcaklık derecesini ayarlamak için SOĞUTUCU ayar tuşunu kullanınız (Açıklama bölümüne bakınız).
- Sıcaklığı hızlı şekilde düşürmek için SUPER COOL (hızlı soğutma) düğmesine basın. Örneğin, buzdolabı içine çok sayıda yeni besin yerleştirdiğinizde iç sıcaklık hafifçe yükselecektir. İstey, ideal seviyeye ulaşmaya kadar sıcaklığı geçici olarak azaltarak gıda maddelerini hızlı şekilde soğutur.
- Sadece soğuk veya ılık, sıcak olmayan gıdaları yerleştiriniz (Önlemler ve öneriler bölümüne bakınız).
- Pişmiş gıdalar, çiğ gıdalardan daha uzun süre saklanmaz.
- Sıvıları, kapaksız kaplara koymayınız: nem oranının yükselmesine ve kondens suyunun oluşmasına sebep olurlar.
- RAFLAR: Büyük kaplar veya fazla yer kaplayan gıdaların yerleştirilmesi için mevcut olan kılavuzlar sayesinde çıkarılabilir ve yüksekliği ayarlanabilir .

MEYVE VE SEBZE çekmecesini

Buzdolabında mevcut olan meyve ve sebze çekmeceleri içerde saklanan meyve ve sebzeleri taze ve kokulu saklamak üzere tasarlanmıştır. Gıdaları daha az nemli bir ortamda saklamak için nem ayarını B konumuna getiriniz, sebze gibi besinleri daha az nemli ortamda depolamak isterseniz açın ya da meyve gibi besinleri daha nemli bir ortamda depolamak isterseniz kapatın (konum A).

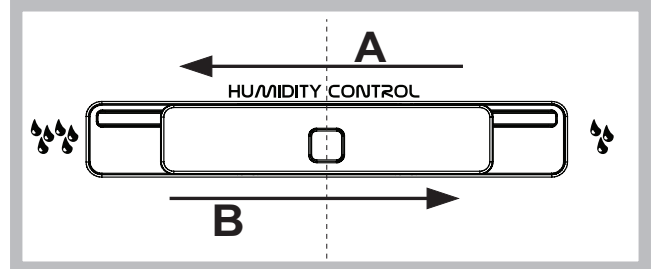

Food Care Zone * (Besin Koruma Bölgesi) : Et ve balıkları taze tutmak için tasarlanmış bir bölme. Bölmenin sıcaklığı düşük olduğundan besinleri bir haftaya kadar depolanabilir. Ayrıca "soğuk yemekler" için de kullanılabilir. Meyve, sebze ve salatalar için uygun değildir.



Food Care Zone / Food Care Zone 0°C / Safe Defrost*

Et ve balık gibi hassas yiyecekleri taze tutmak için tasarlanmış bölüm. Bölümdeki düşük sıcaklıkta (-2 / +3° C) yiyecekler 1 haftaya kadar besin değeri, görünümü ve tadı bozulmaksızın depolanabilmektedir. (testler etler üzerinde yapılmıştır.) Bu bölüm aynı zamanda, besinlerin tadını ve organoleptik özelliklerini korurken, buzun düşük sıcaklıkta çözülmesinin mikroorganizmaların üremesini engellemesinden ötürü de besinlerin sağlıklı bir şekilde eritilmesi için çok uygundur. Bu bölüm meyve, sebze ve yeşillik için uygun değildir fakat taze veya çok taze günlük ürünler, süt, dondurulmuş taze makarna ve pişirilmiş yemekler ya da artmış yemekler için dahi kullanılabilir.

Dondurucunun en iyi şekilde kullanılması

- Gösterge düğmelerini kullanarak sıcaklık ayarını yapınız.
- Erimiş veya erimek üzere olan yiyecekleri bir daha dondurmayınız, bu gıdalar (24 saat içinde) tüketilmesi için pişirilmelidir.
- Dondurulacak taze yiyecekler, daha önce donmuş olanlarla temas etmemelidir.
- Dondurucuya içinde sıvı olan kapağı kapatılmış şişe koymayınız, patlayabilir.
- Günlük en fazla yiyecek dondurma miktarı soğutucu içinde aşağıda sağda bulunan teknik özellik etiketi üzerinde yazılıdır (örneğin: 4Kg/24h).
- Dondurmak için (dondurucu çalışır vaziyetteyken): SUPER FREEZE (hızlı dondurma) düğmesine basın (ilgili uyarı lambası yanıncaya), besini yerleştirin ve kapağı kapatın. 24 saat sonra veya optimum sıcaklığa ulaştığında işlev otomatik olarak devre dışı kalır (gösterge söner).

! "Ice Device" (Buzluk Bölümü) varsa, üst dondurucu çekmecede çok büyük besinler depolamayın.

! Dondurma işlemi sırasında kapağı açmamaya özen gösteriniz.

! Elektrik kesintisi veya arıza durumunda kapağı açmayınız: dondurulmuş gıdalar 9-14 saate kadar, hiç bir değişikliğe uğramadan korunurlar.

Easy Ice * (Buzluk)

Dondurucu bölmesini daha verimli kullanabilmek ve her zaman buz bulunmasını sağlamak için çiftli buzluk tasarlanmıştır. Buzluklar ayrı ayrı veya birlikte kullanılabilir. Ayrıca, üst çekmecelerin sağ veya sol kısmına yerleştirilebilecek şekilde esneklik sunulmuştur.

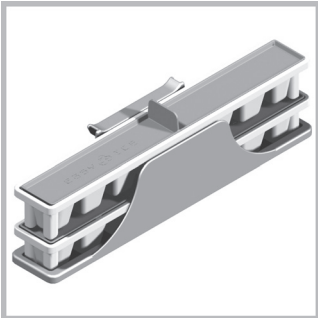

SICAKLIK göstergesi*: soğutucunun en soğuk bölümünü belirlemek için kullanılır.

1. Gösterge üzerinde OK yazısının net bir şekilde okunup okunmadığını kontrol ediniz (şekile bakınız).

2. "OK" sözcüğü görünmezse, sıcaklık çok yüksek demektir: daha düşük sıcaklığa ayarlayın ve sıcaklık dengeleninceye kadar yaklaşık olarak 10 saat bekleyin.
3. Göstergesi tekrar kontrol ediniz: gerekirse bir daha ayarlayınız. Büyük miktarda yemek yerleştirilmesi veya kapı sık sık açılması durumunda göstergede ok yazısının olmaması normaldir. SOĞUTUCU AYAR düğmesini daha yüksek konuma ayarlamak için en az 10 saat bekleyiniz.

Bakım ve özen

Elektrik akımını kesiniz

Temizlik ve bakım işlemleri sırasında, cihazın elektrik bağlantısını kesiniz:

1. Ürünü kapatmak için, DONDURUCU AYAR Düğmesi ve SÜPER FREEZE Düğmesine 3 saniye basın
2. Fişi prizden çekiniz.

! Bu prosedürün uygulanmaması durumunda alarm çalabilir: bu alarm bir anormallik belirtisi değildir. Normal ayara geri döndürmek için, fişi prize takın, DONDURUCU AYAR ve SÜPER FREEZE düğmesine basın ve DONDURUCU ayar düğmesini istenilen değere ayarlayın. Aygıt bağlantısını kesmek için nokta 1 ve 2'yi uygulayın.

Cihazı temizleyiniz

- Buzdolabının dış, iç duvarlarını ve contalarını karbonat (yemek sodası) veya nötr sabun eklenmiş ılık su ile ıslatılmış yumuşak bir sünger ile temizleyiniz. Aşındırıcı maddeler ve çözücü, amonyak, beyazlatıcı türü maddeleri kesinlikle kullanmayınız.
- Sökülebilen aksesuarları deterjan veya sabun eklenmiş ılık su içine batırınız. Çalkalayınız ve dikkatlice kurulayınız.
- Buzdolabınızın arkası toz dolu ise, cihazı kapatıp elektrik bağlantısını kestikten sonra elektrik süpürgesini orta watt'a ayarlayarak uzun ucu ile arkasındaki tozları iyice alınız.

İstenmeyen kokuları ve küfü önleyiniz

- Cihaz, kokuları önleyici hijyenik malzemelerle üretilmiştir. Bu özelliği kaybetmemek için gıdaların her zaman iyice sarılıp kapatılması gerekir. Böylece leke oluşması engellenecektir.
- Cihazın uzun süre devre dışı bırakılmak istenmesi durumunda, içini iyice temizleyiniz ve kapılarını açık bırakınız.

I Care (Enerji Tasarruf Fonksiyonu)

Enerji tüketimini optimize etmek için "I Care" fonksiyonu etkinleştirilebilir. Bu fonksiyon enerji tasarrufunu maksimize eder. Bu fonksiyonu etkinleştirmek için "SUPER COOL" ve "Soğutucu Ayar" düğmelerini aynı anda en az 6 sn. basılı tutun.

Fonksiyon etkinleştirildiğinde 4 gösterge ışığı (SÜPER FREEZE ışığı, SÜPER FREEZE ışığı ve biri soğutucu, diğeri dondurucu için iki sıcaklık ışığı) 2 saniye süre ile yanar.

Gösterge panosunda +2/-18 sıcaklık değerleri görünür. 5 sn sonra, gösterge panosu enerji tasarrufu moduna girer ve ışıkları söner. Kapı açıldığında dahi gösterge panosu ışıkları sönük kalır. Gösterge panosunu yeniden devreye almak için herhangi bir düğmeye basmanız yeterlidir.

I Care (Enerji Tasarruf fonksiyonu) aktifken, sıcaklığı ayar düğmeleri ile değiştirebilirsiniz.

Bu fonksiyonu devre dışı bırakmak için ürünü kapatın. (cihazın tanımı bölümüne bakınız)

Ürün tekrar açıldığında fonksiyon devre dışıdır ve ürün normal çalışır.

Ampulün değiştirilmesi

Güçlü ışık yayması sayesinde, yeni LED aydınlatma sistemi gölgeli alanlar olmadan tüm besinlerin net olarak görünmesini sağlar. LED'in değiştirilmesi gerekirse, lütfen Teknik Servis ile irtibata geçin.



Önlemler ve öneriler

!Cihaz, uluslararası güvenlik normlarına uygun olarak tasarlanmış üretilmiştir. Aşağıdaki bilgiler, güvenliği sağlamak amacıyla verilmiştir. Bu yüzden dikkatlice okunması gerekir.



Bu cihaz aşağıdaki AB Yönergeleri ile uyumludur:

- 2006/95/AT Belirli Gerilim Sınırları Dahilinde Kullanılmak Üzere Tasarlanmış Elektrikli Teçhizat ile İlgili Yönerge
- 2004/108/AT Elektromanyetik Uyumluluk Yönergesi
- 96/57/AT Ev tipi elektrikli soğutucular , dondurucular ve kombinasyonlarının enerji verimlilik şartları ile ilgili yönerge
- Atık Elektrikli ve Elektronik Eşyaların (AEEE) Kontrolü Yönetmeliğine uygundur.

Genel güvenlik uyarıları

- Cihaz, meskenlerde kullanılmak üzere tasarlanmış olup profesyonel kullanım amaçlı değildir.
- Cihaz, sadece yetişkin kişiler tarafından ve bu kitapçıkta aktarılan talimatlara göre, gıdaları saklamak ve dondurmak için kullanılmalıdır.
- Cihaz, üzeri kapalı bile olsa açık alanlara monte edilmemelidir, çünkü yağmur ve fırtınaya maruz kalması son derece tehlikelidir.
- Cihaza ayaklarınız çıplakken yada elleriniz veya ayaklarınız ıslak yada nemliken dokunmayınız.
- Buzdolabının soğutma yapan iç kısımlarına dokunmayınız: yanma veya yaralanma tehlikesi vardır.
- Fişi prizden çekerken kablosundan değil fişin kendisinden tutarak çekiniz.
- Ürünün kapatılması tüm elektrik bağlantılarını önlemeye yeterli olmaz.
- Arıza halinde, onarmak amacıyla iç mekanizmaları hiçbir şekilde kurcalamayınız.
- Dondurulmuş gıda saklama kaplarında üretici tarafından tavsiye edilen tip hariç ucu sivri ve keskin aletleri kullanmayınız.
- Buz küplerini dondurucu bölmesinden çıkarır çıkarmaz ağzınıza sokmayınız.
- Bu cihaz fiziksel, duymasal veya mental kapasite azlığına sahip, veya tecrübe ve bilinçten yoksun kişilerin (çocuklar dahil) kullanımı için uygun değildir, emniyetlerinden sorumlu bir kişi tarafından cihazın kullanımı konusunda eğitim almamış kişiler tarafından da kullanıma uygun olarak amaçlanmamıştır. Çocuklar, cihaz ile oynamamaları sağlanarak, denetlenmelidir.
- Ambalajlar çocuklar için oyuncak değildir.

Atıkların tasfiye edilmesi

- Ambalaj malzemelerinin tasfiye edilmesi: yerel yasalara uyunuz, bu şekilde ambalajların geri dönüşümü sağlanabilecektir.

- Elektrik ve elektronik cihazların atıkları hakkındaki 2002/96/CE sayılı Avrupa Konseyi yönetmeliğinde (RAEE); beyaz eşyaların kentsel atık genel yöntemi ile tasfiye edilmemesi öngörülmüştür. Kullanılmayan cihazların, madde geri kazanım ve geri dönüşüm oranını en yüksek seviyeye yükseltmek, çevre ve insan sağlığına olası zararları engellemek amacıyla ayrı ayrı toplanması gerekir. Tüm ürünlerin üzerinde; ayrı toplama hükümlerini hatırlatmak amacıyla üstünde çarpı işareti olan sepet sembolü aktarılmaktadır. Elektrikli ev aletlerinin doğru bir şekilde tasfiye edilmesi konusunda daha geniş bilgi almak için, cihaz sahipleri mevcut müşteri hizmetine veya satış noktalarına başvurabilirler.

Tasarrufa yöneliniz ve çevreye saygılı olunuz

- Buzdolabını doğrudan güneş ışığına maruz kalmayacak, serin ve havadar uygun bir yere yerleştiriniz. Ayrıca, cihaz ısı kaynaklarından uzakta olmalıdır.
- Gıdaları yerleştirmek ya da çıkarmak için, cihazın kapılarını mümkün olduğu kadar az açık tutunuz. Buzdolabının kapıları her açıldığında büyük ölçüde enerji tüketilir.
- Cihazı fazla miktarda gıda ile doldurmayınız: gıdaların iyi saklanması için soğuk hava serbest bir şekilde dolaşmalıdır. Hava dolaşımının engellenmesi durumunda, kompresör devamlı çalışacaktır.
- Buzdolabının içine sıcak gıda koymayınız: dahili ısı derecesini yükseltir, kompresör yoğun çalışmak zorunda kalır ve elektrik enerjisi büyük miktarda tüketilir.

Arızalar ve onarımlar

Buzdolabınız bazen çalışmayabilir. Teknik Servis ile irtibata geçmeden önce (Teknik Servis bölümüne bakınız), aşağıdaki liste yardımıyla kolaylıkla çözülebilecek bir problem olup olmadığını kontrol ediniz.

Yanmayan gösterge isiklari.

- I care enerji tasarrufu işlevi etkin değilse (bölüme bakın), fiş elektrik prizine takılmamıştır veya temas sağlamaya yeterli değildir ya da evde elektrik yoktur.

Motor çalışmaya başlamıyor.

- Cihaz, aşırı yüklemeyi devreden çıkarma kontrolüne sahiptir (Çalıştırma ve kullanma bölümüne bakınız).

Uyarı lambaları zayıf bir şekilde yanıyor.

- Fişi prizden çekiniz ve tersine çevirip tekrar prize takınız.

a) Alarm çalıyor.

- a) Soğutucu kapısı, iki dakikadan fazla açık kalmış. Kapı kapandığında sesli alarm durur.

b) Alarm çalıyor ve iki adet mavi uyarı lambası yanıp sönüyor.

- b) Cihaz, dondurucunun fazla ısınmış olduğunu belirtir. Gıdaların durumunun kontrol edilmesi tavsiye edilir: çöpe atmanız gerekebilir.

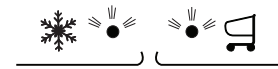

+ sesli sinyal = Aşırı ısınma

c) Alarm sesi duyulur ve iki adet mavi gösterge ve yesil isiklar yanıp söner.

- c) Cihaz, dondurucunun tehlikeli olacak şekilde fazlasıyla ısınmış olduğunu belirtir: gıdalar çöpe atılmalıdır.

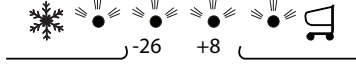

+ sesli sinyal = Tehlikeli ısınma

b/c) Bu iki durumda gıdaları tekrar dondurmamak için dondurucu bölümü içerisinde ısı derecesi 0°C civarında olacaktır. Sesli sinyali kapatmak için: buzdolabının kapısını açıp kapatınız. Normal çalışmaya geri döndüğünde kontrol panelinden düğmelerle kapatılıp açılmalıdır (Açıklamaya bakın) Soğutucu ve dondurucu az soğutma yapıyor.

- Kapılar tamamen kapanmıyor veya contalar bozuk.
- Kapılar sık sık açılıyor.
- Soğutucu veya dondurucu fazla doldurulmuş.

Soğutucu bölümünde gıdalar donuyor.

- Sıcaklık doğru ayarlanmamış (açıklamaya bakın)
- Besin, buzdolabi arka iç duvarına yakın.

Motor sürekli bir şekilde çalışıyor.

- SUPER FREEZE (hızlı dondurma) tuşuna basılmış: SUPER FREEZE mavi uyarı lambası yanıyor (Açıklama bölümüne bakınız).
- Kapı tam kapalı değil veya sürekli olarak açılıyor.
- Dış ortam sıcaklığı çok yüksek.

Cihaz çok gürültü yapıyor.

- Cihaz tamamen düz bir zemine montaj edilmemiş (Montaj bölümüne bakınız).
- Cihaz sarsıntı yapan ve gürültü çıkaran mobilya veya eşyalar arasına yerleştirilmiş.
- Dahili soğutucu gaz, kompresör çalışmadığı zaman bile, hafif bir ses çıkarıyor: bu bir arıza değildir, normaldir.

