

Guía del usuario del Nokia 3220



9231105
Edición 3

DECLARACIÓN DE CONFORMIDAD

Nosotros, NOKIA CORPORATION, declaramos bajo nuestra única responsabilidad que el producto RH-37 se adapta a las condiciones dispuestas en la Normativa del consejo siguiente: 1999/5/CE.

Existe una copia de la Declaración de conformidad disponible en la dirección

http://www.nokia.com/phones/declaration_of_conformity/.

CE 434

Copyright © 2005 Nokia. Reservados todos los derechos.



El contenedor con ruedas tachado significa que, dentro de la Unión Europea, el producto debe ser objeto de recogida por separado al finalizar su ciclo de vida. Esta indicación es válida para el dispositivo, así como para cualquier equipamiento marcado con este símbolo. No arroje estos productos en los vertederos municipales sin clasificar.

Queda prohibida la reproducción, transferencia, distribución o almacenamiento de todo o parte del contenido de este documento bajo cualquier forma sin el consentimiento previo y por escrito de Nokia.

Nokia, Nokia Connecting People, Xpress-on y Pop-Port son marcas comerciales o marcas comerciales registradas de Nokia Corporation. El resto de los productos y nombres de compañías aquí mencionados pueden ser marcas comerciales o registradas de sus respectivos propietarios.

Nokia tune es una melodía registrada por Nokia Corporation.

US Patent No 5818437 and other pending patents. T9 text input software Copyright (C) 1997-2004. Tegic Communications, Inc. All rights reserved.



Includes RSA BSAFE cryptographic or security protocol software from RSA Security.



Java is a trademark of Sun Microsystems, Inc.

Este producto está sujeto a la Licencia de la Cartera de Patentes del Estándar Visual MPEG-4 (i) para un uso no comercial y personal de la información codificada conforme al Estándar Visual MPEG-4 por un consumidor vinculado a actividades no comerciales y personales y (ii) para un uso conjunto con el video MPEG-4 suministrado por un proveedor de soluciones de video autorizado. No se otorga ni se considera implícita licencia alguna para cualquier otro uso. Puede solicitarse información adicional relacionada con usos comerciales, promocionales e internos a MPEG LA, LLC. Visite <<http://www.mpegla.com>>.

This product is licensed under the MPEG-4 Visual Patent Portfolio License (i) for personal and noncommercial use in connection with information which has been encoded in compliance with the MPEG-4 Visual Standard by a consumer engaged in a personal and noncommercial activity and (ii) for use in connection with MPEG-4 video provided by a licensed video provider. No license is granted or shall be implied for any other use. Additional information including that relating to promotional, internal and commercial uses may be obtained from MPEG LA, LLC. See <<http://www.mpegla.com>>.

Nokia opera con una política de desarrollo continuo y se reserva el derecho a realizar modificaciones y mejoras en cualquiera de los productos descritos en este documento sin previo aviso.

Nokia no se responsabilizará bajo ninguna circunstancia de la pérdida de datos o ingresos ni de ningún daño especial, incidental, consecuente o indirecto, independientemente de cuál sea su causa.

El contenido del presente documento se suministra tal cual. Salvo que así lo exija la ley aplicable, no se ofrece ningún tipo de garantía, expresa o implícita, incluida, pero sin limitarse a, la garantía implícita de comerciabilidad y adecuación a un fin particular con respecto a la exactitud, fiabilidad y contenido de este documento. Nokia se reserva el derecho de modificar o retirar este documento en cualquier momento sin previo aviso.

La disponibilidad de productos concretos puede variar de una región a otra. Consulte con su distribuidor Nokia más cercano.

Este dispositivo puede contener componentes, tecnología o software sujetos a las normativas y a la legislación sobre exportación de EE.UU. y de otros países. Se prohíben las desviaciones de las leyes.

Contenido

Para su seguridad	12
Información general	17
Descripción general de las funciones	17
Códigos de acceso	17
Código de seguridad	17
Códigos PIN	18
Códigos PUK	18
Contraseña de restricciones	18
Código de monedero	19
Servicio de ajustes de configuración	19
Descarga de contenido y aplicaciones	20
Soporte e información de contacto de Nokia	20
1. Conceptos básicos	21
Instalación de la tarjeta SIM y la batería	21
Carga de la batería	23
Encendido y apagado del teléfono	24
Antena	24
Correa para la muñeca	25
Cambio de las carcasas	25
Cambio de los protectores	27
Creación de carcasas recortables	27
Cambio de la carcasa recortable	28
2. Su teléfono	29
Teclas y piezas	29

Pantalla en blanco.....	30
Lista de accesos directos personales	30
Accesos directos con la pantalla en blanco	31
Ahorro de energía	32
Indicadores.....	32
Bloqueo del teclado	34
3. Funciones de llamada.....	35
Realización de una llamada.....	35
Marcación rápida	36
Respuesta o rechazo de una llamada	36
Llamada en espera.....	36
Opciones durante una llamada.....	37
4. Escritura de texto	38
Ajustes	38
Función de texto predictivo.....	39
Escritura de palabras compuestas.....	39
Función de texto tradicional	40
5. Navegación por los menús.....	41
6. Mensajes	42
Mensajes de texto (SMS).....	42
Escritura y envío de mensajes de texto	43
Opciones de envío de mensajes.....	44
Lectura y respuesta de un mensaje de texto.....	44
Plantillas	45
Carpeta Elementos guardados y Carpetas propias	45
Mensajes multimedia (MMS)	46
Escritura y envío de mensajes multimedia	46

Lectura y respuesta de un mensaje multimedia.....	48
Carpetas de mensajes	49
Memoria llena	50
Mensajes flash.....	50
Escritura de mensajes	50
Recepción de mensajes	51
Mensajes instantáneos (MI)	51
Acceso al menú.....	52
Conexión al servicio de mensajes instantáneos.....	52
Inicio de una sesión de mensajes instantáneos	52
Aceptación o rechazo de una invitación	54
Lectura de mensajes.....	54
Participación en una conversación	55
Edición del estado de disponibilidad	55
Contactos de mensajes instantáneos.....	56
Bloqueo y desbloqueo de mensajes	56
Grupos	56
Grupos públicos.....	57
Grupos privados	57
Aplicación de correo electrónico.....	57
Escritura y envío de mensajes de correo electrónico.....	58
Descarga del correo electrónico	59
Lectura y respuesta de mensajes de correo electrónico	59
Buzón de entrada y otras carpetas	60
Borrado de mensajes de correo electrónico	60
Mensajes de voz.....	60
Mensajes de información	61
Comandos de servicio.....	61
Borrado de mensajes	61

Ajustes de los mensajes	62
Mensajes de correo electrónico SMS y de texto	62
Multimedia	62
Correo electrónico	64
Tamaño de fuente	65
Contador de mensajes	65
7. Registro de llamadas	66
Listas de últimas llamadas	66
Contadores y temporizadores	66
Información de posicionamiento	67
8. Guía	68
Búsqueda de un contacto	68
Almacenamiento de nombres y números de teléfono	68
Almacenamiento de números, elementos o imágenes	68
Copia de contactos	70
Edición de los detalles de los contactos	70
Eliminación de contactos o de detalles de contactos	70
Tarjetas de visita	71
Mi presencia	71
Nombres suscritos	72
Adición de contactos a los nombres suscritos	73
Visualización de los nombres suscritos	73
Anulación de la suscripción de un contacto	74
Ajustes	74
Marcación rápida	74
Marcación mediante voz	75
Adición y gestión de grabaciones	76
Realización una llamada mediante una grabación	76

Números de servicio	77
Números propios.....	77
Grupos llamantes.....	77
9. Ajustes	78
Modos	78
Temas	78
Tonos.....	79
Configuración de luces	79
Accesos directos personales	80
Pantalla	80
Hora y fecha.....	81
Llamadas	82
Teléfono	83
Conectividad	84
Paquetes de datos (EGPRS)	84
Ajustes del módem.....	85
Equipamiento.....	86
Configuración	86
Seguridad.....	88
Restauración de los valores iniciales	89
10. Menú del operador	90
11. Galería.....	91
12. Multimedia	92
Cámara	92
Fotografías	92
Grabación de videoclips	92
Grabadora	93

Grabación de sonido.....	93
Opciones tras la grabación.....	93
13.Organizador	95
Alarma	95
Detención de la alarma	95
Agenda.....	96
Creación de una nota de la agenda	96
Alarmas de nota	97
Lista de tareas	97
Notas.....	98
Sincronización	98
Sincronización con el servidor	99
Ajustes de sincronización con el servidor.....	99
Sincronización con el PC.....	100
Ajustes de sincronización con el PC.....	100
14.Aplicaciones	101
Juegos y aplicaciones.....	101
Descargas de juegos y aplicaciones.....	102
Ajustes de juegos	102
Estado de la memoria	103
Calculadora	103
Temporizador de cuenta atrás.....	104
Cronómetro	104
Monedero.....	105
Acceso al menú Monedero.....	106
Creación de un modo de monedero.....	107
Ajustes del monedero	107
Realización de compras con el monedero.....	108

15.Web	109
Configuración de la navegación.....	109
Conexión a un servicio.....	109
Navegación por páginas.....	110
Navegación con las teclas del teléfono.....	111
Opciones disponibles durante la navegación.....	111
Llamada directa.....	111
Ajustes de aspecto.....	112
Cookies.....	113
Scripts en conexiones seguras.....	113
Favoritos.....	113
Recepción de favoritos.....	114
Descarga de archivos.....	114
Buzón de entrada de servicio.....	115
Ajustes del buzón de entrada de servicio.....	115
Memoria caché.....	116
Seguridad del navegador.....	116
Módulo de seguridad.....	117
Certificados.....	118
Firma digital.....	119
16.Servicios SIM	120
17.Conectividad de PC	121
PC Suite.....	121
Paquetes de datos, HSCSD y CSD.....	121
Aplicaciones de comunicación de datos.....	122
18.Información sobre la batería	123
Carga y descarga.....	123

Normas de autenticación para baterías Nokia.....	124
CUIDADO Y MANTENIMIENTO	127
Información adicional sobre seguridad.....	129
Índice.....	135

Para su seguridad

Lea estas sencillas instrucciones. No seguir las normas puede ser peligroso o ilegal. Lea la guía del usuario completa para más información.



ENCIENDA EL TELÉFONO SIN RIESGOS

No encienda el teléfono donde el uso de teléfonos móviles esté prohibido o si puede causar interferencias o comportar algún peligro.



LA PRECAUCIÓN EN CARRETERA ES LO PRINCIPAL

Respete la legislación local. Tenga siempre las manos libres para maniobrar con el vehículo mientras conduce. Recuerde que la primera norma de conducción en carretera es la precaución.



INTERFERENCIAS

Todos los teléfonos móviles pueden ser susceptibles a interferencias que podrían afectar a su rendimiento.



APAGUE EL TELÉFONO EN LOS HOSPITALES

Siga todas las restricciones existentes. Apague el teléfono cuando se encuentre cerca de un aparato médico.



APAGUE EL TELÉFONO EN LOS AVIONES

Siga todas las restricciones existentes. El uso de dispositivos sin cables, como los teléfonos móviles, puede causar interferencias en los aviones.



APAGUE EL TELÉFONO EN LAS GASOLINERAS

No utilice el teléfono en gasolineras. No lo utilice cerca de combustible o de productos químicos.



APAGUE EL TELÉFONO CERCA DE MATERIALES EXPLOSIVOS

Siga todas las restricciones existentes. No utilice el teléfono en lugares donde se realicen explosiones.



UTILÍCELO RAZONABLEMENTE

Utilice el teléfono sólo en la posición normal tal como se explica en la documentación del producto. No toque la antena si no es necesario.



SERVICIO TÉCNICO CUALIFICADO

El producto sólo debe instalarlo o repararlo el personal del servicio técnico cualificado.



EQUIPAMIENTO Y BATERÍAS

Utilice únicamente equipamiento y baterías aprobados por el fabricante. No conecte productos que sean incompatibles.



RESISTENCIA AL AGUA

Su teléfono no es resistente al agua. Manténgalo seco.



COPIAS DE SEGURIDAD

Recuerde hacer copias de seguridad o llevar un registro por escrito de toda la información importante que guarda en el teléfono.



CONEXIÓN CON OTROS DISPOSITIVOS

Si desea conectarse con otro dispositivo, antes lea la guía del usuario correspondiente para conocer con detalle las instrucciones de seguridad. No conecte productos que sean incompatibles.



LLAMADAS DE EMERGENCIA

Asegúrese de que el teléfono está encendido y en servicio. Pulse la tecla de finalización de llamada tantas veces como sea preciso para borrar la pantalla y volver a la pantalla de inicio. Marque el número de emergencia y pulse la tecla de llamada. Indique su ubicación. No interrumpa la llamada hasta que se le dé permiso para hacerlo.

■ Acerca del dispositivo

El uso del dispositivo móvil descrito en esta guía está aprobado para las redes EGSM 900, GSM 1800 y GSM 1900. Póngase en contacto con su proveedor de servicios para obtener más información sobre redes.

Al utilizar las funciones de este dispositivo, respete la legislación, así como la privacidad y los derechos legítimos de las demás personas.



Aviso: Para utilizar las funciones de este dispositivo, salvo la alarma del reloj, debe estar encendido. No encienda el dispositivo donde el uso de dispositivos inalámbricos pueda causar interferencias o comportar algún peligro.

■ Servicios de red

Para utilizar el teléfono, debe tener contratados los servicios de un proveedor de servicios inalámbricos. Muchas de las funciones de este teléfono dependen de las funciones de la red inalámbrica para poder utilizarse. Estos servicios de red puede que no estén disponibles en todas las redes o que necesite llegar a algún acuerdo específico con su proveedor de servicios para poder utilizarlos. Es posible que el proveedor de servicios le facilite instrucciones adicionales sobre cómo utilizarlos y le indique qué cargos son aplicables en cada caso. Algunas redes pueden tener ciertas limitaciones que afectan al modo en que puede utilizar los servicios de red. Por ejemplo, algunas redes tal vez no admitan todos los caracteres y servicios que dependan del idioma.

Es posible que el proveedor de servicios haya solicitado que determinadas funciones no estén habilitadas o activadas en su dispositivo. En ese caso, no aparecerán en el menú de su dispositivo. Es posible que su proveedor de red haya aplicado una configuración especial al teléfono. Los cambios en la configuración pueden afectar a los nombres y orden de los menús y a los iconos. Póngase en contacto con su proveedor de servicios para obtener más información.

Este teléfono admite los protocolos WAP 2.0 (HTTP y SSL) que se ejecutan en los protocolos TCP/IP. Algunas funciones de este teléfono, como mensajes de texto, mensajes multimedia, mensajes instantáneos, aplicación de correo electrónico, contactos con información de presencia, servicios móviles de Internet, descarga de aplicaciones y de contenido, y sincronización con el servidor de Internet remoto dependen de la red para poder utilizar dichas tecnologías.

■ Memoria compartida

Las siguientes funciones de este dispositivo pueden compartir memoria: guía, mensajes de texto, mensajes instantáneos, correo electrónico SMS, grabaciones, agenda y notas. El uso de una o más de estas funciones puede reducir la memoria disponible para el resto de las funciones que comparten memoria. Por ejemplo, la memoria disponible puede agotarse por completo si guarda muchos mensajes de correo electrónico SMS. Puede que el teléfono muestre un mensaje indicando que la memoria está llena si trata de utilizar una función que comparte memoria. En ese caso, borre parte de la información o entradas almacenadas en las funciones que comparten memoria antes de continuar. Algunas funciones, como la guía, los mensajes de texto, los mensajes instantáneos y el correo electrónico SMS puede que tengan asignada de manera específica una determinada cantidad de memoria además de la memoria que comparten con otras funciones.

■ Equipamiento

Algunas normas prácticas sobre los accesorios y el equipamiento.

- Mantenga todos los accesorios y el equipamiento fuera del alcance de los niños.
- Cuando desconecte el cable de alimentación de cualquier accesorio o equipamiento, sujete el enchufe y tire de éste, no del cable.

- Compruebe con regularidad que el equipamiento instalado en su vehículo esté bien montado y funcione correctamente.
- La instalación de equipamiento complejo para el coche sólo debe realizarla personal cualificado.

Información general

■ Descripción general de las funciones

Su teléfono ofrece una gran variedad de funciones prácticas para su uso cotidiano, como son la agenda, el reloj, la alarma y la cámara integrada. El teléfono también admite las siguientes funciones:

- Mensajes multimedia. Véase [Mensajes multimedia \(MMS\)](#) en la pág. 46.
- Mensajes instantáneos. Véase [Mensajes instantáneos \(MI\)](#) en la pág. 51.
- Correo electrónico. Véase [Aplicación de correo electrónico](#) en la pág. 57.
- Contactos con información de presencia. Véase [Mi presencia](#) en la pág. 71.
- EDGE (Enhanced Data rates for GSM Evolution). Véase [Paquetes de datos \(EGPRS\)](#) en la pág. 84.
- Java 2 Platform, Micro Edition, J2ME®. Véase [Aplicaciones](#) en la pág. 101.
- Navegador XHTML. Véase [Web](#) en la pág. 109.

■ Códigos de acceso

Código de seguridad

El código de seguridad (de 5 a 10 dígitos) contribuye a proteger el teléfono de usos no autorizados. El código preestablecido es 12345. Para cambiar el código y configurar el teléfono para que solicite el código, véase [Seguridad](#) en la pág. 88.

Códigos PIN

El código PIN (número de identificación personal) y el código UPIN (número de identificación personal universal) (de 4 a 8 dígitos) le ayudarán a proteger su tarjeta SIM contra usos no autorizados. Véase [Seguridad](#) en la pág. 88.

Puede que con la tarjeta SIM se le proporcione el código PIN2 (de 4 a 8 dígitos), que es necesario para realizar algunas funciones.

El PIN de módulo es necesario para acceder a la información contenida en el módulo de seguridad. Véase [Módulo de seguridad](#) en la pág. 117.

El PIN de firma es necesario para la firma digital. Véase [Firma digital](#) en la pág. 119.

Códigos PUK

Necesitará el código PUK (clave de desbloqueo personal) y el código UPUK (clave de desbloqueo personal universal) (8 dígitos) para cambiar un código PIN y un código UPIN bloqueados, respectivamente. Para cambiar un código PIN2 bloqueado, es necesario el código PUK2 (8 dígitos). Si no se han entregado los códigos con la tarjeta SIM, póngase en contacto con su proveedor de servicios local para solicitarlos.

Contraseña de restricciones

La contraseña de restricciones (4 dígitos) es necesaria para utilizar el [Servicio de restricción de llamadas](#). Véase [Seguridad](#) en la pág. 88.

Código de monedero

El código de monedero (de 4 a 8 dígitos) es necesario para acceder a los servicios de monedero. Para obtener más información, véase [Monedero](#) en la pág. 105.

■ Servicio de ajustes de configuración

Para utilizar algunos de los servicios de red, como los servicios móviles de Internet, los mensajes MMS o la sincronización del servidor de Internet remoto, el teléfono debe tener los ajustes de configuración adecuados. Puede recibir directamente los ajustes en un mensaje de configuración. Después de recibir los ajustes, deberá guardarlos en el teléfono. El proveedor de servicios puede proporcionarle un código PIN para guardar los ajustes. Para obtener más información sobre la disponibilidad, póngase en contacto con su operador de red, su proveedor de servicios, el distribuidor de Nokia autorizado más cercano o visite la zona de soporte del sitio Web de Nokia <www.nokia.com/support>.

Cuando reciba un mensaje de configuración, aparecerá en la pantalla *Ajustes de conf. recibidos*.

Para guardar los ajustes, seleccione **Mostrar** > **Guardar**. Si el teléfono solicita *Introduzca el PIN de los ajustes*; introduzca el código PIN de los ajustes y seleccione **Aceptar**. Si desea recibir el código PIN, póngase en contacto con el proveedor de servicios que proporciona los ajustes. Si aún no se ha guardado ningún ajuste, estos ajustes se guardan y se definen como ajustes de configuración predeterminados. En caso contrario caso, el teléfono mostrará el mensaje *¿Activar ajustes de configuración guardados?*.

Para ignorar los ajustes recibidos, seleccione **Salir**, o **Mostrar** > **Descar.**

Para editar los ajustes, véase [Configuración](#) en la pág. 86.

■ Descarga de contenido y aplicaciones

Puede descargar nuevos contenidos (como, por ejemplo, temas) en el teléfono (servicio de red). Seleccione la función de descarga, (por ejemplo, en el menú *Galería*). Para acceder a la función de descarga, véanse las descripciones de los menús correspondientes. Consulte la disponibilidad de los distintos servicios, así como precios y tarifas, con su proveedor de servicios.



Importante: Utilice únicamente servicios de confianza que ofrezcan la protección y seguridad adecuadas contra programas dañinos.

■ Soporte e información de contacto de Nokia

Consulte www.nokia.com/support o la página Web local de Nokia si desea obtener la última versión de esta guía, información adicional, descargas y servicios relacionados con el producto Nokia.

En la página web, podrá obtener información sobre el uso de los productos y servicios de Nokia. Si necesita ponerse en contacto con el servicio de atención al cliente, compruebe la lista de los centros de contacto locales Nokia Care en www.nokia.com/customerservice.

Para servicios de mantenimiento, compruebe la ubicación de los servicios Nokia Care más próximos en www.nokia.com/repair.

1. Conceptos básicos

■ Instalación de la tarjeta SIM y la batería

Mantenga las tarjetas SIM fuera del alcance de los niños. Para más detalles sobre disponibilidad e información sobre el uso de los servicios de la tarjeta SIM, póngase en contacto con el distribuidor de su tarjeta SIM. Puede ser su operador de red, proveedor de servicio u otro distribuidor.



Nota: Cerciórese de que el teléfono esté apagado y desconecte el cargador o cualquier otro dispositivo antes de extraer la carcasa. Evite tocar los componentes electrónicos mientras cambia la carcasa. Guarde y utilice siempre el dispositivo con las carcasas colocadas.

1. Para quitar la carcasa trasera del teléfono, presione el botón de apertura de la carcasa (1) y deslícela desde el principio del teléfono hacia la parte inferior (2).

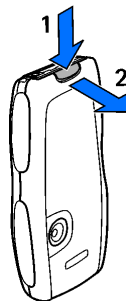

2. Extraiga la batería levantándola como se muestra en la ilustración. Inserte la tarjeta SIM en el compartimento hasta que encaje en su sitio. Asegúrese de que la tarjeta SIM se ha insertado correctamente y de que la zona de los contactos dorados se encuentra hacia abajo.

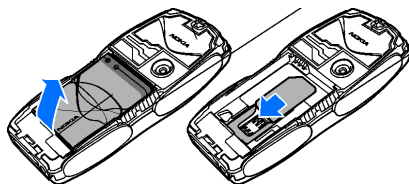

3. Para extraer la tarjeta SIM, presione la apertura de la tarjeta (1) y deslice la tarjeta hacia la parte superior del teléfono (2).

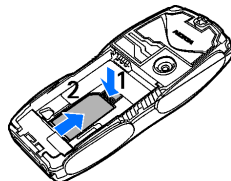

4. Vuelva a colocar la batería. Fijese en los contactos de la batería

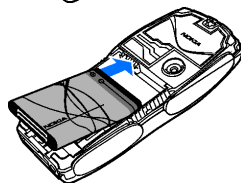

5. Alinee la parte superior de la carcasa trasera con la parte superior del teléfono (1), presione la parte inferior de la carcasa para encajarla (2).

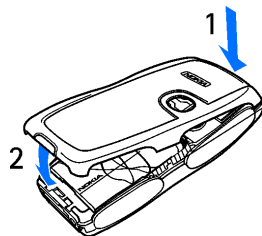

■ Carga de la batería



Aviso: Utilice únicamente las baterías, cargadores y equipamiento aprobados por Nokia para este modelo en particular. El uso de cualquier otro tipo puede anular toda aprobación o garantía, y puede resultar peligroso.

Antes de usar cualquier cargador con el dispositivo, compruebe el número del modelo de dicho cargador. Este dispositivo está diseñado para su uso con la alimentación proporcionada por los cargadores ACP-7, ACP-8, ACP-12, LCH-9 o LCH-12.

Para conocer la disponibilidad del equipamiento aprobado, póngase en contacto con su distribuidor. Cuando desconecte el cable de alimentación de cualquier equipamiento, sujete el enchufe y tire de éste, no del cable.

1. Conecte el cargador a una toma de corriente.
2. Conecte el cable del cargador al conector situado en la base del teléfono.

Si la batería está totalmente descargada, pasarán algunos minutos hasta que el indicador de carga

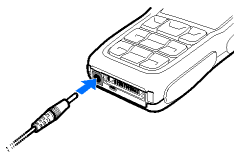

aparezca en la pantalla o hasta que se puedan hacer llamadas.

El tiempo de carga depende de la batería y el cargador utilizados. Por ejemplo, la carga de una batería con el cargador ACP-12 tarda 1 hora y 20 minutos aproximadamente mientras el teléfono se encuentra con la pantalla en blanco.

■ Encendido y apagado del teléfono



Aviso: No encienda el teléfono donde el uso de teléfonos móviles esté prohibido o si puede causar interferencias o comportar algún peligro.

Mantenga pulsada la tecla de encendido.

Si el teléfono solicita un código PIN o UPIN, introdúzcalo (aparecerá en la pantalla como ****) y seleccione **Aceptar**.



■ Antena

Su dispositivo tiene una antena interna.



Nota: Al igual que ocurre con otros dispositivos de transmisión por radio, no toque la antena si no es necesario cuando el dispositivo esté encendido. El contacto del cuerpo con la antena afecta a la calidad de la llamada y puede incrementar innecesariamente el nivel de potencia que necesita el dispositivo para su funcionamiento. No tocar el área que rodea la antena durante el uso del dispositivo optimiza el rendimiento de la antena y la duración de la batería.

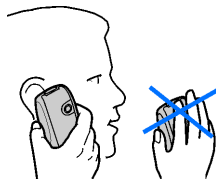

■ Correa para la muñeca

Extraiga la carcasa trasera e inserte la correa como se muestra en la ilustración y ténsela. Vuelva a colocar la carcasa trasera.

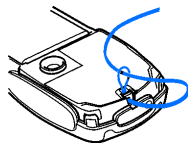

■ Cambio de las carcasas



Nota: Antes de extraer la carcasa, cerciérese de que el teléfono esté apagado y desconecte el cargador y cualquier otro dispositivo. Evite tocar los componentes electrónicos mientras cambia las carcasas. Guarde y utilice siempre el dispositivo con las carcasas colocadas.

1. Extraiga la carcasa trasera del teléfono como se describe en la página 21.

2. Extraiga la carcasa delantera del teléfono.
Para hacerlo, deslice la carcasa delantera desde el principio del teléfono en la parte superior de éste (1) y extraiga la carcasa delantera (2).
3. Extraiga el teclado de la cubierta delantera sujetándolo con cuidado.

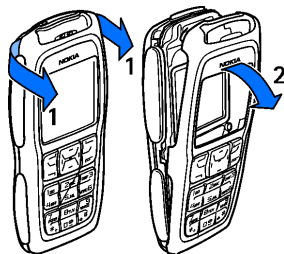

4. Coloque el teclado en la nueva carcasa delantera (3).
5. Vuelva a colocar la carcasa delantera presionándola con cuidado sobre el teléfono hasta que encaje en su posición (4).
6. Alinee la parte superior de la carcasa trasera con la parte superior del teléfono (5), presione la parte inferior de la carcasa para encajarla (6).

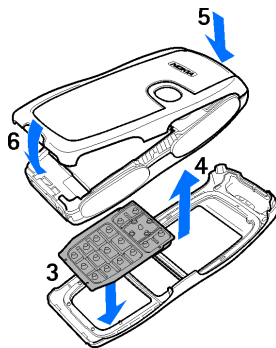

■ Cambio de los protectores

1. Extraiga las carcasas del teléfono. Véase [Cambio de las carcasas](#) en la página 25.
2. Para extraer los protectores, deslícelos hasta la parte superior del teléfono (1), a continuación, extráigalos (2).
3. Vuelva a sustituya los protectores como se muestra.
4. Vuelva a colocar las carcasas del teléfono. Véase [Cambio de las carcasas](#) en la página 25.

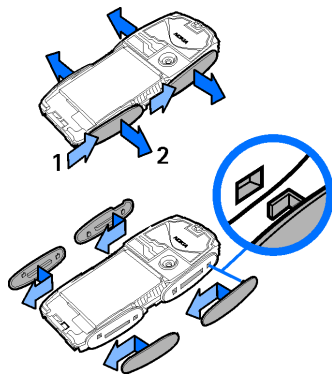

■ Creación de carcasas recortables

Utilice la plantilla de plástico para crear una carcasa recortable con sus propios diseños.



Nota: Utilice papel liso normal como el que se utiliza en las impresoras estándar o utilice una impresión fotográfica que no exceda de 0,3 mm de grosor. Para evitar alteraciones en el rendimiento de la antena, el material no debe contener partículas metálicas.

1. Coloque la plantilla en la posición correcta y dibuje el contorno.
2. Corte la nueva carcasa recortable con cuidado.

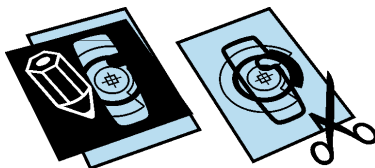

Sugerencia: El Nokia PC Suite ofrece una herramienta dentro del editor de imágenes para crear carcasas recortables.

■ Cambio de la carcasa recortable

1. Extraiga la carcasa trasera del teléfono. Véase [Cambio de las carcasas](#) en la página 25.
2. Extraiga la carcasa recortable de la carcasa trasera.
3. Coloque la nueva carcasa recortable en la carcasa trasera deslizándola por debajo de las dos guías de la parte inferior (1) y, a continuación, por debajo de la guía de la parte superior (2).
4. Vuelva a colocar la carcasa trasera.

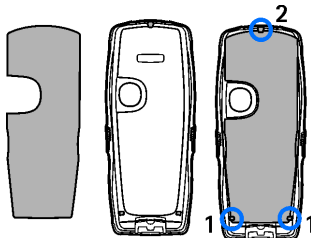

2. Su teléfono

■ Teclas y piezas

- Tecla de encendido (1)
- Auricular (2)
- Altavoz (3)
- Tecla de selección izquierda, derecha y central (4)
- Tecla de navegación en cuatro direcciones (5)
- Tecla de llamada (6)
- Tecla de finalización de llamada (7)
- Teclado (8) (varía según la región)
- Conector del cargador (9)
- Pop-Port™ (10)

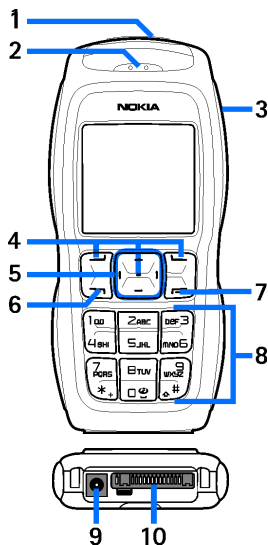

- Lente de la cámara (11)

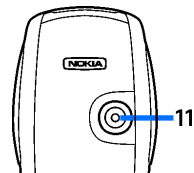

■ Pantalla en blanco

El teléfono se encuentra con la pantalla en blanco cuando está preparado para su uso y no se ha introducido ningún carácter.

- Nombre de la red o el logotipo del operador (1)
- Intensidad de la señal de la red celular en su ubicación actual (2)
- Nivel de carga de la batería (3)
- La tecla de selección izquierda tiene la función **Ir a** (4).
- La tecla de selección central tiene la función **Menú** (5)
- La tecla de selección derecha tiene la función **Nombr.** (6) u otro acceso directo a la función que seleccione. Véase [Accesos directos personales](#) en la pág. 80. Las variantes del operador puede que tengan un nombre concreto para acceder a un sitio Web específico del operador.

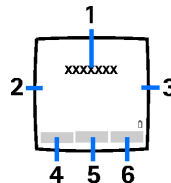

Lista de accesos directos personales

La tecla de selección izquierda es **Ir a**.

Para ver las funciones de la lista de accesos directos personales, seleccione **Ir a**.
Para activar una función, selecciónela.

Para ver una lista con las funciones disponibles, seleccione **Ir a > Opcs. > Opciones selección**. Para agregar una función a la lista de accesos directos, seleccione **Selecc.** Para eliminar una función de la lista, seleccione **Deselec.**

Para reorganizar las funciones de la lista de accesos directos personales, seleccione **Ir a > Opcs. > Organizar**. Seleccione la función deseada, **Mover** y, a continuación, el lugar al que desea trasladar la función.

Accesos directos con la pantalla en blanco

Para acceder a la lista de números marcados, pulse una vez la tecla de llamada. Desplácese hasta el número o el nombre que desee; para llamar a ese número, pulse la tecla de llamada.

Para abrir el navegador web, mantenga pulsada la tecla **0**.

Para llamar al buzón de voz, mantenga pulsada la tecla **1**.





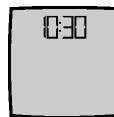

Utilice la tecla de navegación como acceso directo. Presione la tecla de desplazamiento hacia la derecha para acceder a la agenda, hacia la izquierda para comenzar a escribir un mensaje de texto, hacia arriba para activar la cámara y hacia abajo para acceder a la guía.

Ahorro de energía











Para ahorrar energía, cuando no se ha utilizado ninguna función del teléfono durante un determinado periodo de tiempo, la pantalla se queda en blanco y sólo puede verse el reloj digital. Para desactivarlo, pulse cualquier tecla.



Indicadores

-  Indica que ha recibido uno o varios mensajes de texto, con imágenes o multimedia. Véase [Lectura y respuesta de un mensaje de texto](#) en la pág. 44 o [Lectura y respuesta de un mensaje multimedia](#) en la pág. 48.
-  El teléfono ha registrado una llamada perdida. Véase [Registro de llamadas](#) en la pág. 66.
-  El teléfono está conectado al servicio de mensajes instantáneos y el estado de disponibilidad es conectado o desconectado, respectivamente. Véase [Conexión al servicio de mensajes instantáneos](#) en la pág. 52.
-  Ha recibido uno o varios mensajes instantáneos y está conectado al servicio. Véase [Conexión al servicio de mensajes instantáneos](#) en la pág. 52.
-  El teclado del teléfono está bloqueado. Véase [Bloqueo del teclado](#) en la pág. 34.
-  El teléfono no suena cuando se produce una llamada entrante o se recibe un mensaje de texto si [Aviso de llamada entrante](#) está definido como

Desactivado y *Tono de aviso para mensajes* está definido como *Desactivado*. Véase [Tonos](#) en la pág. 79.

-  La alarma está definida como *Activar*. Véase [Alarma](#) en la pág. 95.
-  Cuando el modo de conexión EGPRS *Siempre en línea* está seleccionado y el servicio EGPRS está disponible, el indicador aparece en la parte superior izquierda de la pantalla. Véase [Paquetes de datos \(EGPRS\)](#) en la pág. 84.
-  Cuando se establece la conexión EGPRS, el indicador aparece en la parte superior izquierda de la pantalla. Véase [Paquetes de datos \(EGPRS\)](#) la pág. 84 y [Navegación por páginas](#) pág. 110.
-  La conexión EGPRS se suspende (se pone en espera), por ejemplo, si se produce una llamada entrante o saliente durante una conexión de marcación EGPRS.
-  El altavoz se ha activado. Véase [Opciones durante una llamada](#) en la pág. 37.
-  Las llamadas están restringidas a un grupo cerrado de usuarios. Véase [Seguridad](#) en la pág. 88.
-   Se ha conectado un ML portátil o un manos libres.
-   Se ha conectado un adaptador audífono o un soporte para música.

■ Bloqueo del teclado

Para evitar que las teclas se pulsen de forma accidental, seleccione **Menú** y pulse * antes de que transcurran 3,5 segundos para bloquear el teclado.

Para desbloquear el teclado, seleccione **Desbloq.** y pulse *.

Para responder a una llamada cuando el bloqueo del teclado está activado, pulse la tecla de llamada. Al finalizar o rechazar la llamada, el teclado se bloqueará automáticamente.

Para obtener más información acerca de *Bloqueo auto del teclado*, véase **Teléfono** en la pág. **83**.

Cuando el teclado protegido está activado, pueden efectuarse llamadas al número de emergencia oficial programado en el dispositivo.

3. Funciones de llamada

■ Realización de una llamada

1. Introduzca el número de teléfono, incluido el prefijo.

Para realizar una llamada internacional, pulse * dos veces para introducir el prefijo internacional (el signo + sustituye al código de acceso internacional) y, a continuación, introduzca el código del país, el prefijo sin el cero inicial, si es necesario, y el número de teléfono.

2. Para llamar al número, pulse la tecla de llamada.
3. Para finalizar la llamada o cancelar el intento de llamada, pulse la tecla de finalización de llamada.

Para realizar una llamada utilizando los nombres, busque un nombre o número en la *Guía*; véase [Búsqueda de un contacto](#) en la pág. 68. Pulse la tecla de llamada para llamar al número.

Para acceder a la lista en la que se incluyen hasta los 20 números a los que ha llamado o ha intentado llamar, pulse la tecla de llamada una vez con la pantalla en blanco. Si desea llamar a un número, seleccione el número o el nombre y pulse la tecla de llamada.

Marcación rápida

Asigne un número de teléfono a una de las teclas de marcación rápida, de la 2 a la 9. Véase [Marcación rápida](#) en la pág. 74. Llame al número de una de estas dos formas:

- Pulse una tecla de marcación rápida y, a continuación, pulse la tecla de llamada.
- Si la función [Marcación rápida](#) está definida como [Activar](#), mantenga pulsada la tecla de marcación rápida hasta que se inicie la llamada. Véase [Marcación rápida](#), en [Llamadas](#), en la pág. 82.

■ Respuesta o rechazo de una llamada

Para responder a una llamada entrante, pulse la tecla de llamada. Para finalizar la llamada, pulse la tecla de finalización de llamada.

Para rechazar una llamada entrante, pulse la tecla de finalización de llamada.

Para silenciar el tono de llamada, seleccione [Silenciar](#).

Si ha conectado al teléfono un ML portátil compatible que disponga de tecla de kit manos libres portátil, podrá responder y finalizar las llamadas pulsando esta tecla.

Llamada en espera

Para responder a la llamada en espera durante una llamada activa, pulse la tecla de llamada. La primera llamada queda en espera. Para finalizar la llamada activa, pulse la tecla de finalización de llamada.

Para activar la función *Llamada en espera*, véase *Llamadas* en la pág. 82.

■ Opciones durante una llamada

Muchas de las opciones que se encuentran disponibles durante una llamada son servicios de red. Para obtener más información, póngase en contacto con su operador de red.

Durante una llamada, seleccione **Opcs.** y una de las siguientes opciones:

Las opciones disponibles son *Silenciar micrófono* o *Activar micrófono*, *Guía*, *Menú*, *Grabar*, *Bloquear teclado*, *Vol. auto activado* o *Vol. auto desactiv.*, *Altavoz* o *Teléfono*.

Las opciones de servicios de red son *Responder* y *Rechazar*, *Retener* o *Activar*, *Llamada nueva*, *Añadir a multiconf.*, *Finalizar llamada*, *Finaliz. todas llam.*, y las siguientes:

Enviar DTMF: para enviar cadenas de tonos.

Conmutar: se utiliza para alternar entre la llamada activa y la que se encuentra en espera.

Transferir: para conectar una llamada en espera a otra activa y desconectarse después.

Multiconferencia: para realizar una llamada que permita la participación de hasta cinco personas en una multiconferencia.



Llamada privada: para hablar en privado durante una multiconferencia.



Aviso: No sostenga el dispositivo cerca del oído si está utilizando el altavoz, ya que el volumen puede resultar muy alto.

4. Escritura de texto

Puede introducir texto, por ejemplo, al escribir mensajes, mediante la función de texto tradicional o de texto predictivo. Al utilizar la función de texto tradicional, pulse una tecla numérica del 1 al 9 varias veces hasta que aparezca el carácter deseado. Sin embargo, en la función de texto predictivo puede introducir una letra con tan sólo pulsar una tecla.

Al escribir texto, en la parte superior izquierda de la pantalla aparecerá el indicador  si se utiliza la función de texto predictivo, y  si se utiliza la función de texto tradicional. **Abc**, **abc** o **ABC** aparecerá junto al indicador de introducción de texto indicando si se trata de mayúsculas o minúsculas.

Para cambiar de mayúsculas a minúsculas y el modo de introducción de texto, pulse la tecla #. **123** indica el modo numérico. Para cambiar del modo alfabético al numérico, mantenga pulsada la tecla # y seleccione *Modo numérico*.

■ Ajustes

Para definir el idioma de escritura, seleccione **Opc.** > *Diccionario* y el idioma que desee. La función de texto predictivo sólo está disponible para los idiomas que aparecen en la lista.

Seleccione **Opc.** > *Dicc. desactivado* para definir la función de texto tradicional.

■ Función de texto predictivo

La función de texto predictivo utiliza un diccionario integrado, al que se pueden agregar nuevas palabras.

1. Comience a escribir una palabra con las teclas del 2 al 9. Para cada letra, pulse la tecla correspondiente una sola vez. La palabra cambia cada vez que se pulsa una tecla.
2. Cuando haya terminado de escribir la palabra correctamente, confírmela añadiendo un espacio con la tecla **O** o pulsando cualquiera de las teclas de navegación. La pulsación de una tecla de navegación también sirve para desplazar el cursor.

Si la palabra no es correcta, pulse la tecla * varias veces o seleccione **Opcs.** > **Coincidencias**. Una vez que aparezca la palabra deseada, confírmela.

Si el carácter "?" aparece detrás de la palabra, significará que la palabra que desea escribir no se encuentra en el diccionario. Para añadir la palabra al diccionario, seleccione **Escribir**. Escriba la palabra mediante la función de texto tradicional y seleccione **Guardar**.

3. Comience a escribir la siguiente palabra.

Escritura de palabras compuestas

Escriba la primera parte de la palabra y pulse la tecla de desplazamiento derecha para confirmarla. Escriba la última parte de la palabra y confírmela.

■ Función de texto tradicional

Pulse una tecla numérica del 1 al 9 varias veces hasta que aparezca el carácter deseado. No todos los caracteres disponibles en una tecla numérica aparecen impresos en ella. Los caracteres disponibles dependen del idioma seleccionado en el menú *Idioma del teléfono*. Véase [Teléfono](#) en la pág. 83.

Si la siguiente letra que desea introducir se encuentra en la misma tecla que la que acaba de introducir, espere hasta que aparezca el cursor o pulse cualquiera de las teclas de navegación y, a continuación, introduzca la letra.

Los signos de puntuación más habituales y los caracteres especiales se encuentran disponibles en la tecla 1.

5. Navegación por los menús

El teléfono ofrece una amplia gama de funciones que se agrupan en menús.

1. Para acceder al menú, seleccione **Menú**.
2. Utilice la tecla de desplazamiento para desplazarse por el menú y seleccionar un submenú (por ejemplo, *Ajustes*). Para cambiar la vista del menú, véase *Vista de los menús* in *Pantalla* p. 80.
3. Si el menú contiene submenús, seleccione el que desee, (por ejemplo, *Ajustes de llamada*).
4. Si el menú seleccionado contiene submenús, seleccione el que desee (por ejemplo, *Cualquier tecla responde*).
5. Seleccione el ajuste que desee.
6. Para volver al nivel de menú anterior, seleccione **Atrás**. Para salir del menú, seleccione **Salir**.

6. Mensajes



Los servicios de mensajes sólo pueden utilizarse si la red o el proveedor de servicios los admite.



Nota: Cuando envíe mensajes, puede que el dispositivo muestre "*Mensaje enviado*". Esto indica que su dispositivo ha enviado el mensaje al número del centro de mensajes programado en el dispositivo. No significa que el mensaje se haya recibido en el destinatario deseado. Si desea información más detallada acerca de los servicios de mensajería, consulte a su proveedor de servicios.



Importante: Extreme la precaución al abrir mensajes. Los mensajes pueden contener software dañino o dañar el dispositivo o el PC.



Nota: Sólo los dispositivos que ofrecen funciones compatibles pueden recibir y mostrar mensajes. El aspecto de un mensaje puede variar en función del dispositivo receptor.

■ Mensajes de texto (SMS)

Gracias al servicio de mensajes de texto (SMS) puede enviar y recibir mensajes concatenados compuestos por varios mensajes de texto normales (servicio de red) que pueden contener imágenes.

Para poder enviar cualquier mensaje de texto, con imágenes o de correo electrónico, deberá guardar previamente el número del centro de mensajes. Véase [Ajustes de los mensajes](#) en la pág. 62.

Para obtener información sobre la disponibilidad del servicio de correo electrónico SMS o si desea suscribirse a este servicio, póngase en contacto con su proveedor de servicios.

Su dispositivo admite el envío de mensajes de texto que superen la limitación de caracteres para un único mensaje. Los mensajes más largos se enviarán como una serie de dos o más mensajes. En esos casos, el cargo del proveedor de servicios puede ser distinto. Los caracteres acentuados u otros signos, así como los caracteres de algunos idiomas como el chino, ocupan más espacio y, por lo tanto, limitan el número de caracteres que se pueden enviar en un único mensaje.

En la parte superior de la pantalla puede ver el indicador con la longitud del mensaje que controla el número de caracteres disponible. Por ejemplo, 10/2 significa que todavía puede añadir 10 caracteres de texto y que el mensaje se enviará en dos mensajes.

Escritura y envío de mensajes de texto

1. Seleccione **Menú** > *Mensajes* > *Crear mensaje* > *Mensaje de texto*.
2. Escriba un mensaje. Véase [Escritura de texto](#) en la pág. 38. Para insertar plantillas de texto o una imagen en el mensaje, véase [Plantillas](#) en la pág. 45. Cada mensaje con imágenes se compone de varios mensajes de texto. El envío de un mensaje concatenado o que contenga una imagen puede costar más que el envío de un mensaje de texto.
3. Para enviar el mensaje, seleccione **Enviar** o pulse la tecla de llamada.





Nota: La función de mensajes con imágenes puede utilizarse únicamente si la facilita su operador de red o proveedor de servicios. Sólo los dispositivos compatibles que ofrecen la función de mensajes con imágenes pueden recibir y mostrar mensajes con imágenes. El aspecto de un mensaje puede variar en función del dispositivo receptor.

Opciones de envío de mensajes

Una vez escrito el mensaje, seleccione **Opcs.** > *Opciones de envío* > *Enviar a varios* para enviar el mensaje a varios destinatarios. Seleccione *Enviar como correo* para enviar un mensaje como correo electrónico SMS (servicio de red). Seleccione *Modo de envío* para utilizar un modo de mensaje predefinido. Para definir un modo de mensaje, véase [Mensajes de correo electrónico SMS y de texto](#) en la pág. 62.

Lectura y respuesta de un mensaje de texto



 aparece cuando se recibe un mensaje o mensaje de correo electrónico mediante el servicio SMS. Cuando la memoria está llena, el icono  parpadea en la pantalla. Para poder recibir nuevos mensajes, deberá borrar algunos de los mensajes antiguos de la carpeta *Buzón de entrada*.

1. Para ver un mensaje nuevo, seleccione **Mostrar**. Si no desea verlo en ese momento, seleccione **Salir**.

Para leer el mensaje más tarde, seleccione **Menú** > *Mensajes* > *Buzón de entrada*. Si recibe más de un mensaje, seleccione el que desee leer.  indica los mensajes no leídos.

2. Mientras lee un mensaje, seleccione **Opcs.** y podrá borrar o reenviar el mensaje, editarlo como mensaje de texto o como mensaje de correo electrónico SMS, renombrarlo o moverlo a otra carpeta, o bien ver o extraer los detalles. También puede copiar texto del principio del mensaje en la agenda del teléfono como nota de aviso. Para guardar la imagen en la carpeta *Plantillas* cuando esté leyendo un mensaje con imágenes, seleccione *Guardar gráfico.*
3. Para responder como mensaje, seleccione **Responder** > *Mensaje de texto, Mens. multimedia o Mensaje flash.* Escriba el mensaje de respuesta. Si se trata de un mensaje de correo electrónico, en primer lugar confirme o edite la dirección y el asunto del correo.
4. Para enviar el mensaje al número que aparece en pantalla, seleccione **Enviar** > **Aceptar.**

Plantillas

El teléfono incluye plantillas de texto  y plantillas de imagen  que podrá utilizar en mensajes de texto, con imagen o de correo electrónico SMS.

Para acceder a la lista de plantillas, seleccione **Menú** > *Mensajes* > *Elem. guardados* > *Mensajes de texto* > *Plantillas.*

Carpeta Elementos guardados y Carpetas propias

Para organizar los mensajes, puede mover algunos de ellos a la carpeta *Elem. guardados*, o añadir nuevas carpetas para incluirlos en ellas. Mientras lee un mensaje, seleccione **Opcs.** > *Mover* > la carpeta a la que desea mover el mensaje > **Selecc..**

Para añadir una carpeta, seleccione **Menú** > *Mensajes* > *Elem. guardados* > *Mensajes de texto* > *Carpetas propias*. Para añadir una carpeta en caso de que no haya guardado ninguna, seleccione **Añadir**. En caso contrario, seleccione **Opcs.** > *Añadir carpeta*. Para eliminar una carpeta, seleccione la carpeta que desee y **Opcs.** > *Borrar carpeta*.

■ Mensajes multimedia (MMS)

Un mensaje multimedia puede contener texto, sonido, una imagen, una nota de la agenda, una tarjeta de visita o un videoclip. Si el mensaje es demasiado grande, es posible que el teléfono no pueda recibirlo. Algunas redes permiten mensajes de texto que incluyan una dirección de Internet en la que pueda ver el mensaje multimedia.

No puede recibir mensajes multimedia durante una llamada, un juego, otra aplicación Java o una sesión de navegación activa mediante datos GSM. Puesto que la entrega de mensajes multimedia puede fallar por diversas razones, no confíe exclusivamente en ellos para comunicaciones fundamentales.

Escritura y envío de mensajes multimedia

Para definir los ajustes de mensajes multimedia, véase [Multimedia](#) en la pág. 62. Si desea obtener información sobre la disponibilidad del servicio de mensajes multimedia o suscribirse a él, póngase en contacto con su proveedor de servicios.

1. Seleccione **Menú** > *Mensajes* > *Crear mensaje* > *Mens. multimedia*.
2. Escriba un mensaje. Véase [Escritura de texto](#) en la pág. 38.

Para insertar un archivo, seleccione **Opcs.** > *Insertar* y una de las siguientes opciones:

Imagen, *Clip de sonido* o *Videoclip* para insertar un archivo de la *Galería*.

Clip sonido nuevo abre la *Grabadora* para realizar una nueva grabación que se añadirá al mensaje.

Diapositiva para insertar una diapositiva en el mensaje. El teléfono admite mensajes multimedia que contengan varias páginas (diapositivas). Cada diapositiva puede contener texto, una imagen, una nota de la agenda, una tarjeta de visita y un clip de sonido. Para abrir una de las diapositivas contenidas en un mensaje, seleccione **Opcs.** > *Diapo. anterior*, *Diapo. siguiente* o *Lista diapositivas*. Para definir el intervalo entre diapositivas, seleccione **Opcs.** > *Temporiz. diapos.*. Para trasladar el componente de texto al principio o al final del mensaje, seleccione **Opcs.** > *Colocar texto prin.* o *Colocar texto final*.

Tarj. de visita o *Nota (agenda)* para insertar una tarjeta de visita o una nota de la agenda en el mensaje.

Las opciones siguientes también pueden estar disponibles: *Borrar* para borrar una imagen, diapositiva o clip de sonido del mensaje, *Borrar texto*, *Vista previa* o *Guardar mensaje*. En *Más opciones* pueden estar disponibles las siguientes opciones: *Insertar contacto*, *Insertar número*, *Detalles mensaje* y *Editar asunto*.

3. Para enviar el mensaje, seleccione **Enviar** > *Número teléfono*, *Dirección de correo* o *Muchos*.



4. Seleccione el contacto en la lista o introduzca el número de teléfono o la dirección de correo del destinatario, o bien búsquela en la *Guía*. Seleccione **Aceptar**. El mensaje se mueve a la carpeta *Buzón de salida* para su envío.
- Mientras se envía el mensaje multimedia, aparece el indicador animado  y podrá utilizar otras funciones del teléfono. Si el envío no puede realizarse, el teléfono intenta reenviarlo más veces. Si se produce un error, el mensaje permanecerá en la carpeta *Buzón de salida* y podrá intentar enviarlo más tarde.
- Si selecciona *Guardar mensajes enviados* > *Sí*, el mensaje enviado se guarda en la carpeta *Elemen. enviados*. Véase *Multimedia* en la pág. 62.

Las protecciones de copyright pueden impedir la copia, modificación, transferencia o reenvío de imágenes, música (incluidos los tonos de llamada) y demás contenidos.

Lectura y respuesta de un mensaje multimedia



Importante: Extreme la precaución al abrir mensajes. Los objetos de los mensajes multimedia pueden contener software dañino o dañar el dispositivo o el PC.

Cuando el teléfono recibe un mensaje multimedia, aparece el indicador animado . Una vez recibido el mensaje, aparecerán tanto el indicador  como el texto *Mensaje multimedia recibido*.

1. Para leer el mensaje, seleccione **Mostrar**. Si no desea verlo en ese momento, seleccione **Salir**.
- Para leer el mensaje más tarde, seleccione **Menú** > *Mensajes* > *Buzón de entrada*. En la lista de mensajes, el indicador  marca los mensajes no leídos. Seleccione el mensaje que desee ver.

2. La función de la tecla de selección central cambia según el objeto adjunto que aparece en el mensaje en ese momento.

Para ver el mensaje completo si el mensaje recibido contiene una presentación, un clip de sonido o un videoclip, seleccione **Reprod..**

Para acercar una imagen, seleccione **Opcs.** > *Objetos* > seleccione la imagen > **Ampliar**. Para ver una tarjeta de visita o una nota de la agenda, o abrir un objeto de tema, seleccione *Adjuntos* > **Abrir**.

3. Para responder al mensaje, seleccione **Opcs.** > *Responder* > *Mensaje de texto*, *Mens. multimedia* o *Mensaje flash*. Escriba el mensaje de respuesta y seleccione **Enviar**. Puede enviar el mensaje de respuesta sólo a la persona que le envió el mensaje original.

Seleccione **Opcs.** para obtener acceso a las opciones disponibles.

Carpetas de mensajes

El teléfono guarda los mensajes multimedia recibidos en la carpeta *Buzón de entrada*. Los mensajes multimedia que aún no se hayan enviado se desplazan a la carpeta *Buzón de salida*. Los mensajes multimedia que desee enviar más tarde se pueden guardar en la carpeta *Elem. guardados*. Los mensajes multimedia enviados se guardan en la carpeta *Elemen. enviados* del submenú *Mensajes multimed.* si el ajuste *Guardar mensajes enviados* está definido como *Sí*. Véase **Multimedia** en la pág. 62.

■ Memoria llena

Cuando hay un nuevo mensaje de texto en espera y la memoria para mensajes está llena, el indicador  parpadea y aparece el mensaje *Mem. mensajes de texto llena. Borre mens.* Seleccione **No** y borre algunos mensajes de una de las carpetas. Para descartar el mensaje en espera, seleccione **Salir > Sí**.

Cuando hay un nuevo mensaje multimedia en espera y la memoria para mensajes está llena, el indicador  parpadea y aparece el mensaje *Mem. multimedia llena. Vea el mens. espera.* Para ver el mensaje en espera, seleccione **Mostrar**. Antes de poder guardar el mensaje en espera, debe borrar mensajes antiguos para liberar espacio de la memoria. Para guardar el mensaje, seleccione **Guardar**.

Para descartar el mensaje en espera, seleccione **Salir > Sí**. Si selecciona **No**, podrá ver el mensaje.

■ Mensajes flash

Los mensajes flash son mensajes de texto que se muestran instantáneamente cuando se reciben.

Escritura de mensajes

Seleccione **Menú > Mensajes > Crear mensaje > Mensaje flash**. Escriba el mensaje. La longitud máxima de un mensaje flash es de 70 caracteres. Para insertar un texto parpadeante en el mensaje, seleccione **Opcs. > Insertar car. parp.** para definir un marcador. El texto situado tras el marcador parpadeará hasta que se introduzca un segundo marcador.

Recepción de mensajes

Los mensajes flash recibidos no se guardan automáticamente. Para leer el mensaje, seleccione **Leer**. Para extraer los números, las direcciones de correo electrónico y las direcciones de sitios web del mensaje actual, seleccione **Opc.** > **Usar detalle**. Para guardar el mensaje, seleccione **Guardar** y la carpeta en que desee guardar el mensaje.

■ Mensajes instantáneos (MI)

Los mensajes instantáneos (servicio de red) son una forma de enviar mensajes de texto sencillos y breves a usuarios en línea.

Antes de poder hacer uso de los mensajes instantáneos, deberá suscribirse al servicio. Para consultar la disponibilidad y los costes, y suscribirse al servicio de chat, póngase en contacto con su proveedor de servicios, que le proporcionará un ID y una contraseña exclusivos, así como los ajustes necesarios.

Para definir los ajustes necesarios para el servicio de mensajes instantáneos, véase **Ajustes conex.** en **Acceso al menú** en la pág. 52. Los iconos y el texto que aparecen en la pantalla pueden variar según el servicio de mensajes instantáneos.

Dependiendo de la red, la conversación mediante mensajes instantáneos activa puede consumir la batería del teléfono con mayor rapidez, por lo que es posible que necesite conectar el teléfono a un cargador.

Acceso al menú

Para acceder al menú mientras está fuera de línea, seleccione **Menú > Mensajes > Mensajes instant.** Si hay disponible más de un conjunto de ajustes de conexión para el servicio de mensajes instantáneos, seleccione el que desee. Si únicamente hay un conjunto definido, se seleccionará de forma automática.

A continuación se muestran las opciones disponibles:

Iniciar sesión para conectarse al servicio de mensajes instantáneos.

Conver. guardadas para ver, borrar o cambiar el nombre de conversaciones de mensajes instantáneos que haya guardado durante la sesión.

Ajustes conex. para editar los ajustes necesarios para la conexión de mensajes y de presencia.





Conexión al servicio de mensajes instantáneos

Para conectarse al servicio de mensajes instantáneos, acceda al menú **Mensajes instant.**, active un servicio de mensajes instantáneos y seleccione **Iniciar sesión.** Cuando el teléfono se haya conectado correctamente, se muestra el mensaje **Sesión iniciada.**





Para desconectarse del servicio de mensajes instantáneos, seleccione **Cerrar sesión.**

Inicio de una sesión de mensajes instantáneos

Abra el menú **Mensajes instant.** y conéctese al servicio. Existen varias formas de iniciar el servicio.

Conversaciones para ver la lista de los mensajes instantáneos nuevos y leídos o las invitaciones recibidas durante la sesión activa. Desplácese al mensaje o invitación que desee y seleccione **Abrir** para leer el mensaje.  indica los mensajes de grupo nuevos y  los leídos.  indica los mensajes instantáneos nuevos y  los leídos.  indica las invitaciones. Los iconos y el texto que aparecen en la pantalla pueden variar según el servicio de mensajes instantáneos.

Contactos de MI para ver los contactos añadidos. Desplácese hasta el contacto con el que desee iniciar una sesión de chat y seleccione **Convers.** o **Abrir** si aparece un nuevo contacto en la lista. Para agregar contactos, véase **Contactos de mensajes instantáneos** en la pág. 56.

 indica los contactos en línea y  los contactos sin conexión guardados en la memoria de la guía del teléfono.  indica un contacto bloqueado.  indica un contacto al que se le ha enviado un mensaje nuevo.

Grupos > Grupos públicos para mostrar la lista de favoritos de grupos públicos proporcionada por el operador de red o el proveedor de servicios. Para iniciar una sesión de mensajes instantáneos con un grupo, desplácese hasta el grupo y seleccione **Unirse**. Introduzca el nombre de pantalla que desee utilizar en la conversación. Cuando se haya incorporado correctamente al grupo de conversación, podrá iniciar una conversación de grupo. Para crear un grupo privado, véase **Grupos** en la pág. 56.

Buscar > Usuarios o Grupos para buscar otros usuarios del servicio de mensajes instantáneos o grupos públicos en la red por número de teléfono, nombre de pantalla, dirección de correo electrónico o nombre. Si selecciona **Grupos**, podrá buscar un grupo por uno de sus miembros, por el nombre del grupo, por tema o por el ID.

Para iniciar la conversación cuando haya encontrado el usuario o grupo que desee, seleccione **Opcs.** > *Chat* o *Unirse al grupo*.
Inicie una conversación desde la *Guía*, véase [Visualización de los nombres suscritos](#) en la pág. 73.

Aceptación o rechazo de una invitación

Con la pantalla en blanco, cuando se haya conectado al servicio de mensajes instantáneos y reciba una nueva invitación, en la pantalla aparecerá *Invitación nueva recibida*. Para leerlo, seleccione **Leer**. Si se recibe más de una invitación, desplácese hasta una de ellas y seleccione **Abrir**. Para unirse a un grupo privado de conversación, seleccione **Aceptar** y escriba el nombre de pantalla; para rechazar o borrar la invitación, seleccione **Opcs.** > *Rechazar* o *Borrar*.

Lectura de mensajes

Con la pantalla en blanco, cuando se haya conectado al servicio de mensajes instantáneos y reciba un nuevo mensaje que no esté asociado con una conversación activa, en la pantalla aparece *Mensaje instantáneo nuevo*. Para leerlo, seleccione **Leer**. Si recibe más de un mensaje, desplácese al mensaje y seleccione **Abrir**.

Los mensajes nuevos recibidos durante una conversación activa se conservan en *Mensajes instant.* > *Conversaciones*. Si recibe un mensaje de una persona que no esté en *Contactos de MI*, en la pantalla aparece el ID del remitente. Para guardar un contacto nuevo que no esté en la memoria del teléfono, seleccione **Opcs.** > *Guardar contacto*.

Participación en una conversación



Para unirse a una sesión de mensajería instantánea o iniciarla, seleccione **Escribir**.
Escriba el mensaje y seleccione **Enviar** o pulse la tecla de llamada para enviarlo.
Seleccione **Opc.** para obtener acceso a las opciones disponibles.

Edición del estado de disponibilidad

1. Abra el menú *Mensajes instant.* y conéctese al servicio de mensajes instantáneos.
2. Para ver y editar su propia información sobre disponibilidad o el nombre que aparece en la pantalla, seleccione *Mis ajustes*.
3. Para permitir que todos los demás usuarios del servicio de mensajes instantáneos vean cuándo está conectado, seleccione *Disponibilidad > Dispon. para todos*.

Para permitir que sólo los contactos de la lista de contactos de mensajes instantáneos vean cuándo se ha conectado, seleccione *Disponibilidad > Dispon. contactos*.

Para aparecer como desconectado, seleccione *Disponibilidad > Aparecer fuera lín.*

Cuando está conectado al servicio de mensajes instantáneos,  indica que está conectado y  que los demás usuarios no pueden verle.

Contactos de mensajes instantáneos

Para añadir contactos a la lista de contactos de mensajes instantáneos, conéctese al servicio y seleccione *Contactos de MI*. Para añadir un contacto a la lista, seleccione **Opc.** > *Añadir contacto*, o si no ha añadido ningún contacto, seleccione **Añadir**. Seleccione *Introd. ID manual.*, *Buscar en servidor*, *Copiar del servidor* o *Por núm. de móvil*.

Desplácese al contacto y, para iniciar una conversación, seleccione **Convers.** u **Opc.** > *Info del contacto*, *Bloquear contacto* o *Desbloq. contacto*, *Añadir contacto*, *Eliminar contacto*, *Cambiar lista*, *Copiar al servidor* o *Avisos disponibilid..*

Bloqueo y desbloqueo de mensajes

Para bloquear mensajes, conéctese al servicio de mensajes instantáneos y seleccione *Conversaciones* > *Contactos de MI*; o bien únase a una conversación o iníciela. Desplácese hasta el contacto cuyos mensajes desee bloquear y seleccione **Opc.** > *Bloquear contacto* > *Aceptar*.

Para desbloquear los mensajes, conéctese al servicio de mensajes instantáneos y seleccione *Lista bloqueados*. Desplácese hasta el contacto cuyos mensajes desee desbloquear y seleccione *Desbloq..*

Grupos

Puede crear grupos privados propios para una conversación de mensajes instantáneos o utilizar los grupos públicos suministrados por el proveedor de servicios. Los grupos privados existen únicamente durante una conversación de

mensajes instantáneos. Los grupos se guardan en el servidor del proveedor de servicios. Si el servidor en el que ha iniciado la sesión no admite los servicios de grupos, todos los menús relacionados con grupos aparecen atenuados.

Grupos públicos

Puede añadir como favoritos los *Grupos* públicos que su proveedor de servicios pueda mantener. Conéctese al servicio de mensajes instantáneos y seleccione *Grupos públicos*. Desplácese hasta el grupo con el que desee conversar y seleccione *Unirse*. Si no está en el grupo, introduzca su nombre de pantalla y su alias para el grupo. Para eliminar un grupo de la lista de grupos, seleccione *Opc.* > *Borrar grupo*.

Para buscar un grupo, seleccione *Grupos* > *Grupos públicos* > *Buscar grupos*. Puede buscar un grupo por los miembros que lo integran o por el nombre del grupo, el asunto o el ID.

Grupos privados

Conéctese al servicio de mensajes instantáneos y seleccione *Grupos* > *Crear grupo*. Introduzca el nombre del grupo y el nombre de pantalla que desee utilizar. Marque los miembros del grupo privado en la lista de contactos y escriba una invitación.

■ Aplicación de correo electrónico

La aplicación de correo electrónico le permite acceder a su cuenta de correo electrónico compatible a través del teléfono cuando no se encuentre en casa ni en la oficina. Esta aplicación de correo electrónico es distinta de la función de correo electrónico SMS y MMS.

El teléfono admite servidores de correo electrónico POP3 e IMAP4. Antes de que pueda enviar y recuperar mensajes de correo electrónico, deberá hacer lo siguiente:

- Conseguir una nueva cuenta de correo electrónico o utilizar la cuenta actual. Para obtener información sobre la disponibilidad de su cuenta de correo electrónico, póngase en contacto con su proveedor de servicios de correo electrónico.
- Para obtener información sobre los ajustes necesarios de correo electrónico, póngase en contacto con su proveedor de servicios de correo electrónico. Puede recibir los ajustes de configuración de correo electrónico en un mensaje de configuración. Véase [Servicio de ajustes de configuración](#) en la pág. 19. También puede introducir los ajustes manualmente. Véase [Configuración](#) en la pág. 86.
Para activar los ajustes de correo electrónico, seleccione **Menú** > *Mensajes* > *Ajustes mensajes* > *Mensajes correo*. Véase [Correo electrónico](#) en la pág. 64.

Esta aplicación no admite los sonidos del teclado.

Escritura y envío de mensajes de correo electrónico

1. Seleccione **Menú** > *Mensajes* > *Correo* > *Crear correo*.
2. Seleccione **Editar** para introducir la dirección de correo del destinatario y un asunto.
3. Para introducir el mensaje de texto, seleccione **Opcs.** > *Editor mensajes*.
4. Seleccione **Enviar** > *Enviar ahora*.

Descarga del correo electrónico

1. Para acceder a la aplicación de correo electrónico, seleccione **Menú** > **Mensajes** > **Correo**.
2. Para descargar los mensajes de correo electrónico que se hayan enviado a su cuenta de correo, seleccione **Recuperar**.
Para descargar los mensajes de correo electrónico nuevos y enviar los mensajes guardados en la carpeta **Buzón de salida**, seleccione **Opcs.** > **Recuper. y enviar**.
3. Seleccione el mensaje nuevo en el **Buzón entrada**. Para verlo más tarde, seleccione **Atrás**.
 indica un mensaje no leído.

Lectura y respuesta de mensajes de correo electrónico



Importante: Extreme la precaución al abrir mensajes. Los mensajes de correo electrónico pueden contener software dañino o dañar el dispositivo o el PC.

Seleccione **Menú** > **Mensajes** > **Correo** > **Buzón entrada** y seleccione el mensaje deseado. Mientras lee el mensaje, seleccione **Opcs.** para ver las opciones disponibles.

Para responder a un mensaje de correo electrónico, seleccione **Responder** > **Texto original** o **Vaciar pantalla**. Para responder a varios, seleccione **Opcs.** > **Respond. a todos**. Confirme o edite la dirección de correo electrónico y el asunto; a continuación, escriba su respuesta. Para enviar el mensaje, seleccione **Enviar** > **Enviar ahora**.

Buzón de entrada y otras carpetas

El teléfono guarda los mensajes de correo electrónico descargados de su cuenta de correo electrónico en la carpeta *Buzón entrada*. *Otras carpetas* contiene las carpetas siguientes: *Borrador* para guardar los mensajes de correo electrónico no terminados; *Archivo* para organizar y guardar los mensajes de correo electrónico; *Buzón de salida* para guardar los mensajes que no se han enviado; y *Elem. enviados* para guardar los mensajes que se han enviado.

Borrado de mensajes de correo electrónico

Para borrar mensajes de correo electrónico, seleccione **Menú** > *Mensajes* > *Correo* > **Opcs.** > *Borrar mensajes*. Para borrar todos los mensajes de una carpeta, seleccione la carpeta de la que desea borrarlos y pulse **Sí**. Para borrar todos los mensajes de todas las carpetas, seleccione *Todos mensajes* y pulse **Sí**. Tenga en cuenta que al borrar un mensaje de correo electrónico del teléfono, no se borra del servidor de correo electrónico.

■ Mensajes de voz

El buzón de voz es un servicio de red y puede ser necesario que se suscriba a él. Para obtener más información al respecto, póngase en contacto con su proveedor de servicios.

Para llamar al número del buzón de voz, seleccione **Menú** > *Mensajes* > *Mensajes de voz* > *Escuchar los mensajes de voz*. Para introducir, buscar o editar el número del buzón de voz, seleccione *Número del buzón de voz*.

Si la red lo admite,  indicará que se han recibido nuevos mensajes de voz. Seleccione **Escuchar** para llamar al número del buzón de voz.

■ Mensajes de información

Seleccione **Menú > Mensajes > Mensajes de info**. Mediante este servicio de red, podrá recibir mensajes sobre diversos temas de su proveedor de servicios. Para obtener información sobre la disponibilidad de este servicio, los temas y los números de los temas más relevantes, póngase en contacto con su proveedor de servicios.

■ Comandos de servicio

Seleccione **Menú > Mensajes > Comandos servicio**. Escriba y envíe solicitudes de servicio (también conocidas como comandos USSD) como, por ejemplo, la activación de comandos para servicios de red.

■ Borrado de mensajes

Para borrar todos los mensajes de una carpeta, seleccione **Menú > Mensajes > Borrar mensajes** y la carpeta de la que desea borrar los mensajes. Seleccione **Sí** y, si la carpeta contiene mensajes no leídos, el teléfono preguntará si también desea borrarlos. Vuelva a seleccionar **Sí**.

■ Ajustes de los mensajes

Mensajes de correo electrónico SMS y de texto

Los ajustes de los mensajes afectan al envío, la recepción y la visualización de los mensajes de texto y de correo electrónico SMS.

Seleccione **Menú** > *Mensajes* > *Ajustes mensajes* > *Mensajes de texto* y una de las siguientes opciones:

Modo de envío: si la tarjeta SIM admite varios grupos de modos de mensajes, seleccione el grupo que desee modificar.

Es posible que estén disponibles las siguientes opciones: *Número del centro de mensajes* (facilitado por el proveedor de servicios), *Mensajes enviados como*, *Validez de los mensajes*, *Nº de destinatario predeterminado* (mensajes de texto) o *Servidor de correo* (correo electrónico), *Informes de entrega*, *Usar paquetes de datos*, *Responder vía mismo centro* (servicio de red) y *Renombrar modo de envío*.

Guardar mensajes enviados > *Sí* para definir el teléfono de modo que guarde los mensajes de texto enviados en la carpeta *Element. enviados*.

Multimedia

Los ajustes de los mensajes afectan al envío, la recepción y la visualización de los mensajes multimedia.

Seleccione **Menú** > *Mensajes* > *Ajustes mensajes* > *Mensajes multim.* y una de las siguientes opciones:

Guardar mensajes enviados > *Sí*: para definir el teléfono de modo que guarde los mensajes multimedia enviados en la carpeta *Elemen. enviados*.

Informes de entrega: para solicitar a la red el envío de informes de entrega de sus mensajes (servicio de red).

Reducir la imagen: para definir el tamaño de imagen cuando inserte una imagen en un mensaje multimedia.

Temporización de diapos. predeterm.: para definir la temporización predeterminada entre las diapositivas de los mensajes multimedia.

Permitir recepción de multimedia > *Sí* o *No*: para recibir o bloquear el mensaje multimedia. Si selecciona *En red propia*, no podrá recibir mensajes multimedia fuera de su propia red.

Mensajes multimedia entrantes > *Recuperar*, *Recuperar manual*. o *Rechazar*: para permitir la recepción de mensajes multimedia automáticamente, manualmente cuando le pregunte el teléfono, o bien para rechazar la recepción.

Ajustes de configuración > *Configuración*: sólo se muestran las configuraciones que admiten los mensajes multimedia. Seleccione un proveedor de servicios, *Predeterminados* o *Config. personal* para los mensajes multimedia. Seleccione *Cuenta* y una cuenta de servicios de mensajes multimedia contenida en los ajustes de configuración activos.

Permitir publicidad: para recibir o rechazar publicidad. Este ajuste no se muestra si *Permitir recepción de multimedia* está definido como *No*.

Correo electrónico

Los ajustes afectan al envío, recepción y visualización de los mensajes de correo electrónico.

Puede recibir los ajustes de configuración de la aplicación de correo electrónico en un mensaje de configuración. Véase [Servicio de ajustes de configuración](#) en la pág. 19. También puede introducir los ajustes manualmente. Véase [Configuración](#) en la pág. 86.

Para activar los ajustes de la aplicación de correo electrónico, seleccione **Menú** > *Mensajes* > *Ajustes mensajes* > *Mensajes correo* y una de las siguientes opciones:

Configuración: seleccione el conjunto que desee activar.

Cuenta: seleccione una cuenta proporcionada por el proveedor de servicios.

Nombre propio: introduzca su nombre o alias.

Dirección de correo: introduzca la dirección de correo electrónico.

Incluir firma: puede definir una firma que se agregue de forma automática al final de sus mensajes de correo electrónico.

Dirección responder a: introduzca la dirección de correo electrónico a la que desee que se envíen las respuestas.

Nombre de usuario SMTP: introduzca el nombre que desee utilizar para los mensajes de correo electrónico salientes.

Contraseña SMTP: introduzca la contraseña que desee utilizar para los mensajes de correo electrónico salientes.

Mostrar ventana de terminal: seleccione *Sí* para llevar a cabo manualmente la autenticación del usuario para las conexiones a intranet.

Tipo de servidor entrante: seleccione *POP3* o *IMAP4* dependiendo del sistema de correo electrónico que esté utilizando. Si se admiten ambos tipos de servidores, seleccione *IMAP4*.

Ajustes de correo entrante: seleccione las opciones disponibles para POP3 o IMAP4.

Tamaño de fuente

Para cambiar el tamaño de la fuente para la lectura y escritura de mensajes, *Menú > Mensajes > Ajustes mensajes > Otros ajustes > Tamaño de fuente*.

■ Contador de mensajes

Seleccione *Menú > Mensajes > Contad. mensajes* para obtener información sobre sus últimas comunicaciones.

7. Registro de Llamadas



El teléfono registra los números de teléfono de las llamadas perdidas, recibidas y efectuadas identificadas, los destinatarios de los mensajes, así como la duración aproximada de sus llamadas.

El teléfono registra si está encendido y dentro del área de servicio de la red y si la red permite estas funciones.

■ Listas de últimas llamadas

Si selecciona **Opcs.** en los menús *Llamadas perdidas*, *Llamadas recibidas* o *Llamadas enviadas*, podrá ver la hora de la llamada, editar, ver o llamar al número de teléfono registrado, añadirlo a la memoria o borrarlo de la lista. También podrá enviar un mensaje de texto. Para borrar las listas de las últimas llamadas, seleccione *Borrar listas de últimas llamadas*.

■ Contadores y temporizadores



Nota: La factura real por llamadas y servicios del proveedor de servicios puede variar, dependiendo de las características de la red, los redondeos de facturación, los impuestos, etc.

Algunos temporizadores, incluido el que indica el tiempo que lleva encendido el teléfono, pueden ponerse a cero durante las actualizaciones de servicio o del software.

Seleccione **Menú** > *Registro llams.* > *Duración de la llamada, Contador de paquetes de datos* o *Temporizador de conex. paquetes* para obtener información sobre sus últimas comunicaciones.

■ Información de posicionamiento

Algunas redes permiten la realización de peticiones de posición (servicio de red). *Posicionamiento* permite ver las peticiones de posición recibidas del operador de red. Póngase en contacto con su operador de red o proveedor de servicios para suscribirse y acordar el suministro de la información de ubicación.

Seleccione **Menú** > *Registro llams.* > *Posicionamiento* > *Registro posición* para ver una lista de peticiones de posición recibidas.

8. Guía



Es posible guardar nombres y números de teléfono (*Guía*) en la memoria del teléfono y en la memoria de la tarjeta SIM.

La memoria del teléfono permite guardar contactos con números y elementos de texto. Asimismo, se puede guardar una imagen para un número de nombres concreto.

Los nombres y números guardados en la memoria de la tarjeta SIM se indican mediante el icono .

■ Búsqueda de un contacto

Seleccione **Menú** > *Guía* > *Buscar*. Desplácese por la lista de contactos o introduzca la primera letra del nombre que está buscando.

■ Almacenamiento de nombres y números de teléfono

Los nombres y números de teléfono se guardan en la memoria utilizada. Seleccione **Menú** > *Guía* > *Añadir cont. nuevo*. Introduzca el nombre y el número de teléfono.

■ Almacenamiento de números, elementos o imágenes

En la memoria de la guía del teléfono puede guardar distintos tipos de números de teléfono y elementos de texto breves por nombre.

El primer número que guarde se define automáticamente como número predeterminado. Se indica mediante un marco alrededor del indicador del tipo de número (por ejemplo ). Cuando seleccione un nombre, por ejemplo, para hacer una llamada, se utilizará el número predeterminado, a no ser que seleccione otro.

1. Asegúrese de que la memoria en uso es *Teléfono* o *Teléfono y SIM*.
2. Desplácese hasta el nombre al que desee añadir un número o elemento de texto nuevo y seleccione *Detalles > Opcs..*
3. Para añadir un número, seleccione *Añadir número* y uno de los tipos de número.

Para definir el número seleccionado como predeterminado, seleccione *Fijar como predet..*

Para cambiar el tipo de número, desplácese hasta el número deseado y seleccione *Opcs. > Cambiar tipo.*

Para añadir un detalle, seleccione *Añadir detalle* y un tipo de detalle.

Para añadir una imagen, seleccione *Añadir imagen* y una imagen de la *Galería*.

Para buscar un ID en el servidor de su proveedor de servicios si se ha conectado al servicio de presencia, seleccione *ID de usuario > Buscar*. Véase *Mi presencia* en la pág. 71. Si sólo se encuentra un ID, éste se guardará automáticamente. En caso contrario, para guardar el ID, seleccione *Opcs. > Guardar*. Para introducir el ID, seleccione *Introd. ID manual..*

■ Copia de contactos

Busque el contacto que desee copiar y seleccione *Guía > Copiar*. Puede copiar nombres y números de teléfono de la memoria de la guía del teléfono a la memoria de la tarjeta SIM y viceversa. La memoria de la tarjeta SIM puede guardar nombres con un número de teléfono adjunto.

■ Edición de los detalles de los contactos

1. Busque el contacto que desee editar, seleccione *Detalles* y desplácese hasta el nombre, número, elemento de texto o imagen deseado.
2. Para editar un nombre, número o elemento de texto, o para cambiar la imagen, seleccione *Opcs. > Editar nombre, Editar número, Editar detalle o Cambiar imagen*.

No puede editar un ID cuando se encuentre en *Contactos de MI* o en la lista *Nombres suscritos*.

■ Eliminación de contactos o de detalles de contactos

Para eliminar un contacto, busque el contacto deseado y seleccione *Opcs. > Borrar*.

Para eliminar un número, elemento de texto o imagen asociados al contacto, busque el contacto y seleccione el detalle deseado > *Opcs. > Borrar número, Borrar detalle o Borrar imagen*. La eliminación de una imagen de los contactos no significa que también se borre de la *Galería*.

Para eliminar todos los contactos y los detalles asociados a ellos desde la memoria del teléfono o la memoria de la tarjeta SIM, seleccione **Menú** > *Guía* > *Borrar* > *Uno por uno* o *Borrar todo* > *De mem. del teléf.* o *De la tarjeta SIM*. Confirme con el código de seguridad.

■ Tarjetas de visita

Puede enviar y recibir información de contacto de una persona desde un dispositivo compatible que admita el estándar vCard como tarjetas de visita.

Para enviar una tarjeta de visita, busque el contacto cuya información desea enviar y seleccione **Opcs.** > *Enviar tarj. visita* > *Vía multimedia* o *Vía mensaje texto*.

Cuando reciba una tarjeta de visita, seleccione **Mostrar** > **Guardar** para guardar la tarjeta de visita en la memoria del teléfono. Para descartar la tarjeta de visita, seleccione **Salir** > **Sí**.

■ Mi presencia

Con el servicio de presencia (servicio de red) es posible compartir su estado de presencia con otros usuarios que dispongan de dispositivos compatibles y de acceso al servicio. El estado de presencia incluye su disponibilidad, mensaje de estado y logotipo personal. Otros usuarios que dispongan de acceso al servicio y que soliciten información sobre usted podrán ver su estado. La información solicitada aparece en *Nombres suscritos* en el menú *Guía* de las personas que lo ven. Puede personalizar la información que desee compartir con otros y controlar quién puede ver su estado.

Antes de poder hacer uso del servicio de presencia, deberá suscribirse a él. Para consultar la disponibilidad y los costes, y suscribirse al servicio, póngase en contacto con su operador de red o proveedor de servicios, que también le proporcionará un ID, una contraseña y los ajustes exclusivos para el servicio. Véase [Configuración](#) en la pág. 86.

Mientras está conectado al servicio de presencia, puede utilizar las demás funciones del teléfono; el servicio de presencia permanecerá activo en segundo plano. Si se desconecta del servicio, el estado de presencia aparecerá durante un determinado periodo de tiempo, dependiendo del proveedor de servicios.

Seleccione **Menú** > *Guía* > *Mi presencia* y una de las siguientes opciones:

Conec. con servicio "Mi presencia" o *Desconectar del servicio* para conectarse o desconectarse del servicio.

Ver mi presencia para ver el estado en *Presencia priv.* y *Presencia públ.*

Editar mi presencia para cambiar su estado de presencia. Seleccione *Disponibilidad propia*, *Mensaje de mi presencia*, *Logo mi presencia* o *Mostrar a*.

Mis videntes > *Videns. actuales*, *Lista de privs.* o *Lista de bloqs.*

Ajustes > *Mostrar presencia actual en libre*, *Sincronizar con modos*, *Tipo de conexión* o *Ajustes de presencia*

■ Nombres suscritos

Puede crear una lista de contactos cuya información de estado de presencia le interese conocer. Puede ver la información si los contactos y la red lo permiten.

Para ver estos nombres suscritos, desplácese por los contactos o utilice el menú *Nombres suscritos*.

Asegúrese de que la memoria en uso es *Teléfono* o *Teléfono y SIM*.

Para conectarse al servicio de presencia, seleccione **Menú** > *Guía* > *Mi presencia* > *Conec. con servicio "Mi presencia"*.

Adición de contactos a los nombres suscritos

1. Seleccione **Menú** > *Guía* > *Nombres suscritos*.
2. Si no dispone de ningún contacto en la lista, seleccione **Añadir**. En caso contrario, seleccione **Opcs.** > *Suscribir nueva*. Aparecerá la lista de sus contactos.
3. Seleccione un contacto de la lista y, si éste tiene un ID guardado, se añadirá a la lista de nombres suscritos.

Visualización de los nombres suscritos

Para ver la información de presencia, véase [Búsqueda de un contacto](#) en la pág. 68.

1. Seleccione **Menú** > *Guía* > *Nombres suscritos*.

Aparecerá la información de estado del primer contacto de la lista de nombres suscritos. La información que la persona desea proporcionar a los demás puede incluir texto y alguno de los iconos siguientes:



indicar que la persona está disponible, parcialmente disponible o no disponible.

 indica que la información de presencia de la persona no está disponible.

2. Seleccione **Detalles** para ver los detalles del contacto seleccionado, o seleccione **Opcs.** > *Suscribir nueva, Chat, Enviar mensaje, Enviar tarj. visita o Anular suscripción.*

Anulación de la suscripción de un contacto

Para cancelar la suscripción de un contacto de la lista *Guía*, seleccione el contacto y **Detalles** > el ID de usuario > **Opcs.** > *Anular suscripción* > **Aceptar.**

Para cancelar la suscripción, utilice el menú **Nombres suscritos.** Véase [Visualización de los nombres suscritos](#) en la pág. 73.

■ Ajustes

Seleccione **Menú** > *Guía* > *Ajustes* y una de las siguientes opciones:

Memoria en uso para seleccionar la tarjeta SIM o la memoria del teléfono para sus contactos.

Vista de la guía para seleccionar el modo en que se visualizarán los nombres y números de la guía.

Estado de la memoria para ver la memoria disponible y la memoria total utilizada.

■ Marcación rápida

Para asignar un número a una tecla de marcación rápida, seleccione **Menú** > *Guía* > *Marcación rápida* y desplácese hasta el número de la tecla de marcación rápida que desee.

Seleccione *Asignar*, o bien si ya hay un número asignado a la tecla, seleccione *Opc.* > *Cambiar*. Seleccione *Buscar* y seleccione primero el nombre y, después, el número que desee asignar. Si la función *Marcación rápida* está desactivada, el teléfono le preguntará si desea activarla. Véase también *Marcación rápida* en *Llamadas* en la pág. 82.

Para realizar una llamada utilizando las teclas de marcación rápida, véase *Marcación rápida* en la pág. 36.

■ Marcación mediante voz

Es posible realizar una llamada telefónica pronunciando la grabación asociada al número de teléfono. Cualquier palabra o palabras como, por ejemplo, el nombre de una persona, se puede añadir como grabación. El número de grabaciones de voz que puede crear es limitado.

Antes de utilizar las grabaciones, tenga en cuenta lo siguiente:

- Las grabaciones son independientes del idioma. Si distinguen, en cambio, la voz de la persona que habla.
- Debe pronunciar el nombre exactamente como lo pronunció cuando lo grabó.
- Las grabaciones son sensibles al ruido de fondo. Grábelas y utilícelas en entornos silenciosos.
- No se aceptan nombres muy cortos. Utilice nombres largos y evite utilizar nombres parecidos para números diferentes.



Nota: El uso de identificadores de voz puede resultar difícil en entornos ruidosos o durante una situación de urgencia, por lo que no debería confiar únicamente en la marcación mediante voz en todos los casos.

Adición y gestión de grabaciones

Guarde o copie en la memoria del teléfono los contactos a los que desea añadir una grabación. También puede añadir grabaciones a los nombres guardados en la tarjeta SIM, pero, si la sustituye por una tarjeta SIM nueva, deberá borrar en primer lugar todas las grabaciones antiguas para poder añadir otras nuevas.

1. Busque el contacto al que desee añadir una grabación.
2. Seleccione **Detalles**, desplácese hasta el número de teléfono deseado y seleccione **Opcs.** > *Añadir grabación.*
3. Seleccione **Iniciar** y pronuncie con claridad las palabras que desee grabar. Una vez realizado el proceso, el teléfono reproduce la grabación.

 aparece después de un número de teléfono con grabación en la *Guía.*

Para consultar las grabaciones, seleccione **Menú** > *Guía* > *Grabaciones.*

Desplácese hasta el contacto que tenga asociada la grabación que desee y seleccione la opción para escucharlo, borrarlo o modificar la grabación.

Realización una llamada mediante una grabación

Si el teléfono tiene alguna aplicación en ejecución que esté enviando o recibiendo datos mediante una conexión GPRS, deberá finalizar la aplicación antes de utilizar la marcación mediante voz.

1. Con la pantalla en blanco, mantenga pulsada la tecla de disminución del volumen. Se escuchará un tono breve y aparecerá el texto *Por favor, hable ahora.*

2. Pronuncie la grabación con claridad. El teléfono reproduce la grabación reconocida y, transcurridos 1,5 segundos, marca el número asociado a ella. Si utiliza un kit manos libres portátil compatible que disponga de tecla manos libres, mantenga pulsada esta tecla para iniciar la marcación mediante voz.

■ Números de servicio

El proveedor de servicios puede haber incluido números de servicio en la tarjeta SIM. Estos menús sólo aparecen si lo admite la tarjeta SIM.

■ Números propios

Para ver los números de teléfono asignados a su tarjeta SIM, en caso de que estén incluidos en ella, seleccione **Menú** > *Guía* > *Números propios*.

■ Grupos llamantes

Seleccione **Menú** > *Guía* > *Grupos llamantes* para organizar los nombres y números de teléfono guardados en la memoria en grupos llamantes con diferentes tonos de llamada e imágenes de grupo.

9. Ajustes



■ Modos

El teléfono dispone de varios grupos de ajustes, denominados modos, para los que pueden personalizarse los tonos del teléfono según las distintas situaciones y entornos.

Seleccione **Menú** > **Ajustes** > **Modos** y un modo.

Para activar el modo seleccionado, seleccione **Activar**.

Para personalizar el modo, seleccione **Personalizar**. Seleccione el ajuste que desea modificar y realice los cambios necesarios. Para cambiar la información del estado de presencia propia, seleccione **Presencia propia** > **Disponibilidad propia** o **Mensaje de mi presencia**. El menú **Presencia propia** estará disponible si define la opción **Sincronizar con modos** como **Activar**. Véase **Mi presencia** en la pág. 71.

Para que el modo permanezca activo durante un periodo de tiempo máximo de 24 horas, seleccione **Temporizar** y establezca el tiempo de finalización del ajuste realizado. Cuando expire el tiempo especificado para el modo, volverá a activarse el modo anterior para el que no se estableció ningún tiempo.

■ Temas

Un tema contiene varios elementos para personalizar el teléfono, como el papel tapiz, el salvapantallas, el esquema de color y el tono de llamada.

Seleccione **Menú** > **Ajustes** > **Temas** y una de las siguientes opciones:

Seleccionar temas para definir un tema para el teléfono. Aparecerá la lista de carpetas de la *Galería*. Abra la carpeta *Temas* y seleccione un tema.

Descarga temas para abrir una lista de vínculos y descargar más temas. Véase *Descarga de archivos* en la pág. 114.

■ Tonos

Puede modificar los ajustes del modo activo seleccionado.

Seleccione **Menú** > *Ajustes* > *Ajustes de tonos.* > *Aviso de llamada entrante, Tono de llamada, Volumen de tono de llamada, Aviso por vibración, Tono de aviso para mensajes, Tono de aviso de Mensajes instant., Sonido del teclado* y *Tonos de aviso*. Estas mismas opciones se encuentran disponibles en el menú *Modos*. Véase *Modos* en la pág. 78.

Para configurar el teléfono de modo que suene únicamente cuando se reciban llamadas de números de teléfono pertenecientes a un grupo llamante seleccionado, seleccione *Aviso para*. Desplácese hasta el grupo llamante que desee o hasta *Todas llamadas* y elija *Selecc..*

■ Configuración de luces

Permite seleccionar que varias secuencias distintas de luces acompañen a las funciones del teléfono. Seleccione **Menú** > *Ajustes* > *Ajustes de iluminación* y *Efectos de iluminación* para activar o desactivar los efectos de luces.

■ Accesos directos personales

Los accesos directos personales permiten acceder rápidamente a las funciones del teléfono que se usen con mayor frecuencia. Para gestionar los accesos directos, seleccione **Menú** > **Ajustes** > **Accesos directos personales** y una de las opciones siguientes:

Tecla de selección derecha para seleccionar una función de la lista para la tecla de selección derecha. Véase también **Pantalla en blanco** en la pág. 30. Es posible que este menú no aparezca, dependiendo del proveedor de servicios.

Comandos de voz para activar las funciones del teléfono mediante una grabación. Seleccione una carpeta, desplácese hasta la función a la que desee añadir una grabación y seleccione **Añadir**.  indica una grabación. Para agregar un comando de voz, véase **Adición y gestión de grabaciones** en la pág. 76. Para activar un comando de voz, véase **Realización una llamada mediante una grabación** en la pág. 76.

■ Pantalla

Seleccione **Menú** > **Ajustes** > **Ajustes de la pantalla** y una de las siguientes opciones:

Papel tapiz > **Activar** para agregar una imagen de fondo a la pantalla mientras está en blanco. Para seleccionar un papel tapiz, seleccione **Imagen** y una imagen de la **Galería**. Para descargar más imágenes, seleccione **Descargas gráfs..**

Salvapantallas > **Activar** para activar un salvapantallas. Para introducir el tiempo que debe transcurrir para que se active el salvapantallas, seleccione **Tiempo de**

espera. Para seleccionar un gráfico como salvapantallas, seleccione *Imagen* y elija una imagen de la *Galería*. Para descargar más imágenes, seleccione *Descargas gráfs.*

Esquemas de color para cambiar el color de algunos componentes de la pantalla, por ejemplo, el color de fondo del menú y de las barras de intensidad de la señal y de carga de la batería.

Vista de los menús para definir el modo en que el teléfono muestra el menú principal.

Logotipo del operador para definir el teléfono de modo que muestre u oculte el logotipo del operador. Si no ha guardado el logotipo del operador, el menú aparecerá atenuado. Para obtener más información sobre la disponibilidad de un logotipo del operador, póngase en contacto con su operador de red o proveedor de servicios.

■ Hora y fecha

Seleccione *Menú* > *Ajustes* > *Ajustes de hora y fecha* y una de las siguientes opciones:

Reloj: para configurar el teléfono de modo que muestre el reloj con la pantalla en blanco, ajuste el reloj y seleccione la zona horaria y el formato de hora.

Fecha: para configurar el teléfono de modo que muestre la fecha con la pantalla en blanco, establecer la fecha y seleccionar el formato y el separador de fecha.

Actualización auto de fecha y hora (servicio de red): para configurar el teléfono de modo que la fecha y la hora se actualicen automáticamente según la zona horaria en la que se encuentre en ese momento.

■ Llamadas

Seleccione **Menú** > *Ajustes* > *Ajustes de llamada* y una de las siguientes opciones:

Control auto de volumen: para que el teléfono ajuste de forma automática el volumen del altavoz en función del ruido de fondo.

Desvío de llamadas (servicio de red): para desviar las llamadas entrantes. Es posible que no se pueda desviar la llamada si están activas algunas funciones de restricción de llamadas. Véase *Servicio de restricción de llamadas*, en *Seguridad*, en la pág. 88.

Cualquier tecla responde > *Activar*: para responder a una llamada entrante pulsando brevemente cualquier tecla, excepto las teclas de selección izquierda y derecha y la tecla de finalización de llamada.

Rellamada automática > *Activar*: para que el teléfono realice un máximo de diez intentos de conexión de llamada después de un intento de llamada sin éxito.

Marcación rápida > *Activar*: para activar la marcación rápida. Para configurar la marcación rápida, véase *Marcación rápida* en la pág. 74. Para marcar, mantenga pulsada la tecla numérica correspondiente.

Llamada en espera > *Activar*: para solicitar que la red le avise de las llamadas entrantes mientras existe otra llamada en curso (servicio de red). Véase *Llamada en espera* en la pág. 36.

Resumen tras la llamada > Activar: para que el teléfono muestre brevemente la duración y el coste aproximados después de cada llamada (servicio de red).

Envío de identidad del llamante (servicio de red) > *Sí, No* o *Fijado por la red*.

Línea para llamadas salientes (servicio de red): para seleccionar la línea 1 ó 2 para la realización de llamadas si lo admite la tarjeta SIM.

■ Teléfono

Seleccione **Menú > Ajustes > Ajustes del teléfono** y una de las siguientes opciones:

Idioma del teléfono: para definir el idioma de la pantalla del teléfono. Si selecciona *Automático*, el teléfono seleccionará el idioma según la información de la tarjeta SIM.

Estado de la memoria: para ver la memoria disponible y la cantidad de memoria utilizada en la *Galería y Mensajes*.

Bloqueo auto del teclado: para configurar el teclado del teléfono de forma que se bloquee automáticamente tras un intervalo de tiempo predefinido cuando el teléfono esté con la pantalla en blanco y no se haya utilizado ninguna de sus funciones. Seleccione *Activar* y podrá definir un intervalo entre 5 segundos y 60 minutos.

Cuando el teclado protegido está activado, pueden efectuarse llamadas al número de emergencia oficial programado en el dispositivo.

Presentación de info de célula > Activar: para recibir información del operador de red dependiendo de la célula de red utilizada (servicio de red).

Saludo inicial: para introducir una nota de bienvenida que aparezca brevemente cada vez que encienda el teléfono.

Selección de operador > Automática: para definir el teléfono de modo que seleccione automáticamente una de las redes celulares disponibles en su área. Mediante la opción *Manual*, podrá seleccionar una red que disponga de un acuerdo de itinerancia con su operador de red local.

Confirmar acciones de servicio de SIM: véase [Servicios SIM](#) en la pág. 120.

Activación de texto de ayuda: para seleccionar si desea que se muestren los textos de ayuda.

Tono inicial: para seleccionar si desea que el teléfono reproduzca un tono inicial al encenderlo.

■ Conectividad

Puede definir los ajustes para las conexiones de marcación de paquetes de datos.

Paquetes de datos (EGPRS)

EGPRS (Enhanced general packet radio service), paquetes de datos, es un servicio de red que permite utilizar los teléfonos móviles para enviar y recibir datos a través de una red basada en el Protocolo Internet (IP). De este modo podrá acceder de forma inalámbrica a redes de datos como Internet.

Las aplicaciones que pueden hacer uso del servicio de paquetes de datos son MMS, sesiones de navegación, correo electrónico, SyncML remoto, descarga de aplicaciones Java y marcación de PC.

Para definir el modo de uso del servicio, seleccione **Menú** > *Ajustes* > *Conectividad* > *Paquetes datos* > *Conexión de paquetes de datos*.

Seleccione *Cuando necesario* para que se establezca la conexión de paquetes de datos cuando una aplicación lo necesite. La conexión se cerrará cuando finalice la aplicación.

Seleccione *Siempre en línea* para que el teléfono se conecte automáticamente a la red de paquetes de datos al encenderlo.

G indica una conexión de paquetes de datos.

Ajustes del módem

Es posible conectar el teléfono mediante una conexión por cable de datos a un PC compatible y utilizar el teléfono como módem para permitir la conectividad desde el PC.

Para definir los ajustes para las conexiones desde el PC, seleccione **Menú** > *Ajustes* > *Conectividad* > *Paquetes datos* > *Ajustes de paquetes de datos* > *Punto de acceso activo*, active el punto de acceso que desee utilizar y seleccione *Editar punto de acceso activo*. Seleccione *Alias de punto de acceso* e introduzca un alias para el punto de acceso seleccionado en ese momento. Seleccione *Pto. de acceso de paquetes datos* e introduzca el nombre del punto de acceso (APN) para establecer una conexión a una red EGPRS.

También puede definir los ajustes del servicio de marcación (nombre de punto de acceso) en su PC mediante el software Nokia Modem Options. Véase [PC Suite](#) en la pág. 121. Si ha definido los ajustes en el PC y en el teléfono, tenga en cuenta que se utilizarán los del PC.

■ Equipamiento

Este menú sólo aparece si el teléfono está, o ha estado, conectado a un equipamiento móvil compatible.

Seleccione **Menú** > **Ajustes** > **Ajustes de accesorios**. Puede seleccionar el menú de un equipamiento si el equipamiento correspondiente está, o ha estado, conectado al teléfono. Dependiendo del equipamiento, seleccione una de las siguientes opciones:

Modo predeterminado: para seleccionar el modo que desea que se active automáticamente cuando conecte el equipamiento seleccionado.

Respuesta automática: para definir el teléfono de modo que responda automáticamente en cinco segundos a las llamadas entrantes. Si la opción **Aviso de llamada entrante** está definida como **Sólo un "bip"** o **Desactivado**, la respuesta automática está desactivada.

Iluminación: para que la iluminación se mantenga encendida de modo permanente, seleccione **Activar**. Seleccione **Automática** para que la iluminación permanezca encendida durante 15 segundos tras pulsar una tecla.

Detector de encendido > **Activar**: para apagar el teléfono automáticamente, cuando está conectado al kit profesional de coche, transcurridos 20 segundos desde que se quita el contacto.

■ Configuración

Puede configurar el teléfono con los ajustes necesarios para que algunos servicios funcionen correctamente. Los servicios son el navegador, los mensajes

multimedia, la sincronización del servidor remoto de Internet, la presencia y la aplicación de correo electrónico. Obtenga los ajustes de su tarjeta SIM de un proveedor de servicios como mensaje de configuración o introduzca sus ajustes personales manualmente. Puede guardar los ajustes de configuración de hasta 20 proveedores de servicios en el teléfono y gestionarlos en este menú.

Para guardar los ajustes de configuración recibidos en un mensaje de configuración enviado por un proveedor de servicios, véase [Servicio de ajustes de configuración](#) en la pág. 19.

Seleccione **Menú** > **Ajustes** > **Ajustes de configuración** y una de las siguientes opciones:

Ajustes config. predeterminados: para ver los proveedores de servicio guardados en el teléfono. Desplácese hasta el proveedor de servicios y seleccione **Detalles** para ver las aplicaciones que admiten los ajustes de configuración de este proveedor de servicios. Para definir los ajustes de configuración del proveedor de servicios como ajustes predeterminados, seleccione **Opcs.** > **Fijar como predet.**. Para eliminar los ajustes de configuración, seleccione **Borrar**.

Activar valor pred. en todas aplicacs.: para activar los ajustes de configuración predeterminados para las aplicaciones compatibles.

Punto de acceso preferido: para ver los puntos de acceso guardados. Desplácese a un punto de acceso y seleccione **Opcs.** > **Detalles** para ver el nombre del proveedor de servicios, el portador de datos y el punto de acceso de paquete de datos o el número de marcación GSM.

Ajustes de configuración personal: para añadir manualmente nuevas cuentas personales para diversos servicios, así como para activarlas o eliminarlas. Para

añadir una nueva cuenta personal si no ha añadido ninguna, seleccione **Añ. nuev.**; de lo contrario, seleccione **Opcs.** > **Añadir nuevo**. Seleccione el tipo de servicio e introduzca todos los parámetros necesarios. Los parámetros serán diferentes dependiendo del tipo de servicio seleccionado. Para eliminar o activar una cuenta personal, desplácese hasta ella y seleccione **Opcs.** > **Borrar** o **Activar**.

■ Seguridad

Cuando las funciones de seguridad que restringen las llamadas están en uso (como el bloqueo de llamadas, grupo cerrado de usuarios y marcación fija), pueden efectuarse llamadas al número de emergencia oficial programado en el dispositivo.

Seleccione **Menú** > **Ajustes** > **Ajustes de seguridad** y una de las siguientes opciones:

Petición del código PIN: para configurar el teléfono de modo que solicite el código PIN o UPIN cada vez que encienda el teléfono. Algunas tarjetas SIM no permiten desactivar la petición del código.

Servicio de restricción de llamadas (servicio de red): para restringir las llamadas entrantes y salientes del teléfono. Es necesaria una contraseña de restricción.

Marcación fija: para restringir las llamadas salientes a determinados números de teléfono, siempre que la tarjeta SIM admita esa función.

Grupo cerrado de usuarios (servicio de red): para especificar un grupo de personas a las que puede llamar o que pueden llamarle.

Nivel de seguridad > **Teléfono:** para que el teléfono solicite el código de seguridad siempre que se inserte una nueva tarjeta SIM. Seleccione **Memoria** y el teléfono le

pedirá el código de seguridad cuando la memoria de la tarjeta SIM esté seleccionada y desee cambiar la memoria que está utilizando.

Códigos de acceso: para cambiar el código de seguridad, el código PIN, el código UPIN, el código PIN2, así como la contraseña de restricción.

Código en uso: para seleccionar si el código PIN o el UPIN debería estar activado.

Petición de código PIN2: para seleccionar si el código PIN2 es necesario cuando se utilice una función específica del teléfono protegida con el código PIN2.

■ Restauración de los valores iniciales

Para restablecer los valores iniciales de algunos ajustes de menú, seleccione **Menú > Ajustes > Restaurar los valores iniciales**. Introduzca el código de seguridad. Tenga en cuenta que los datos que ha introducido o descargado, por ejemplo, los nombres y los números de teléfono guardados en la *Guía*, no se borran.

10. Menú del operador

Este menú permite acceder al portal de servicios que le proporcione su operador de red. El nombre y el icono dependen del operador. Para obtener más información, póngase en contacto con su operador de red.

El operador puede actualizar este menú mediante un mensaje de servicio. Para obtener más información, véase [Buzón de entrada de servicio](#) en la pág. 115.

11. Galería



En este menú puede gestionar gráficos, imágenes, videoclips, grabaciones, temas y tonos. Estos archivos se organizan en carpetas.

El teléfono admite un sistema de claves de activación para proteger el contenido adquirido. Compruebe siempre las condiciones de entrega de todos los contenidos y las claves de activación antes de adquirirlos, ya que pueden estar sujetos a algún tipo de tarifa.

Las protecciones de copyright pueden impedir la copia, modificación, transferencia o reenvío de imágenes, música (incluidos los tonos de llamada) y demás contenidos.

Para ver la lista de carpetas, seleccione **Menú > Galería**.

Para ver las opciones disponibles de una carpeta, seleccione una carpeta > **Opcs..**

Para ver la lista de los archivos que contiene una carpeta, seleccione una carpeta > **Abrir**.

Para ver las opciones disponibles de un archivo, seleccione un archivo > **Opcs..**

12. Multimedia



Las protecciones de copyright pueden impedir la copia, modificación, transferencia o reenvío de imágenes, música (incluidos los tonos de llamada) y demás contenidos.

■ Cámara

Es posible realizar fotografías o grabar videoclips gracias a la cámara integrada. La cámara genera imágenes en formato JPEG y videoclips en formato 3GP.

Al utilizar y captar imágenes o videoclips, respete la legislación, así como las costumbres locales, la privacidad y los derechos legítimos de las demás personas.

El teléfono admite una resolución de captación de imágenes de 640 x 480 píxeles. La resolución de imagen en estos materiales puede aparecer distinta.

Fotografías

Seleccione **Menú** > **Multimedia** > **Cámara** > **Capturar**. El teléfono guarda la fotografía en la **Galería** > **Imágenes**. Para tomar otra fotografía, seleccione **Atrás**; para enviar la fotografía como mensaje multimedia, seleccione **Enviar**. Para ver las opciones, seleccione **Opc.**. Para cambiar el modo de cámara, pulse la tecla de desplazamiento hacia la derecha o hacia la izquierda.

Grabación de videoclips

Seleccione **Menú** > **Multimedia** > **Cámara**. Para seleccionar el modo de vídeo, desplácese hacia la izquierda o la derecha y seleccione **Grabar**. Para interrumpir la

grabación, seleccione **Pausa**; para reanudarla, seleccione **Contin..** Para detener la grabación, seleccione **Detener**. Para ver el videoclip grabado, pulse **Reproducir**. Para ver las opciones, seleccione **Opcs..** El teléfono guarda la grabación en la *Galería > Videoclips*.

■ Grabadora

Puede grabar partes de un discurso, sonidos o una llamada activa durante 5 minutos.

No es posible utilizar la grabadora cuando hay activa una llamada de datos o una conexión de paquetes de datos.

Grabación de sonido

1. Seleccione **Menú > Multimedia > Grabadora**.
2. Para comenzar a grabar, seleccione **Grabar**. Para comenzar la grabación durante una llamada, seleccione **Opcs. > Grabar**. Mientras se graba una llamada, todos los participantes escucharán un pitido suave cada cinco segundos.
3. Para detener la grabación, seleccione **Detener**. La grabación se guardará en la carpeta *Grabacs.voz* del menú *Galería*.

Opciones tras la grabación

Seleccione **Menú > Multimedia > Grabadora > Lista grabaciones**. Aparece la lista de carpetas de la *Galería*. Abra *Grabacs.voz* para ver la lista de grabaciones.

Seleccione **Opcs.** para elegir las opciones de los archivos de la *Galería*. Véase *Galería* en la pág. 91.

Para escuchar la grabación más reciente, seleccione *Repr. último grab.*

Para enviar la grabación más reciente, seleccione *Enviar último grab.* La grabación se puede enviar mediante MMS.

13. Organizador



■ Alarma

El teléfono puede configurarse para que suene la alarma a una hora determinada. Seleccione **Menú** > **Organizador** > **Alarma**.

Para configurar la alarma, seleccione **Hora de alarma** e introduzca la hora de la alarma. Para modificar la hora definida para la alarma, seleccione **Activar**. Para configurar el teléfono de manera que suene la alarma los días seleccionados de la semana, seleccione **Repetir alarma**.

Para seleccionar un tono de alarma, seleccione **Tono de alarma**.

Para definir el tiempo de espera de la repetición de la alarma, seleccione **Tiempo de repet. de alarma**.

Detención de la alarma

El teléfono emitirá un tono de aviso y en la pantalla aparecerá **¡Alarma!** de forma intermitente y la hora actual, aunque el teléfono esté apagado. Para detener la alarma, seleccione **Detener**. Si deja que el teléfono continúe emitiendo el tono de alarma durante un minuto o si selecciona **Repetir**, la alarma se detiene aproximadamente durante el tiempo de repetición predefinido y luego vuelve a sonar.

Si se alcanza la hora programada de alarma mientras el dispositivo está apagado, éste se enciende automáticamente y empieza a emitir el tono de alarma. Si selecciona **Detener**, el dispositivo pregunta si desea activar el dispositivo para hacer llamadas. Seleccione **No** para

apagar el dispositivo o **Sí** para efectuar y recibir llamadas. No seleccione **Sí** cuando el uso del teléfono móvil pueda causar interferencias o comportar algún peligro.





■ Agenda

Seleccione **Menú** > **Organizador** > **Agenda**.

La fecha actual se indica mediante un cuadro alrededor del día. Si hay alguna nota definida para ese día, éste aparecerá en negrita. Para ver las notas del día, seleccione **Ver**. Para ver una semana, seleccione **Opcs.** > **Vista de la semana**. Para eliminar todas las notas de la agenda, seleccione la visualización por meses o semanas y seleccione **Opcs.** > **Borrar notas**.

Otras opciones para la vista diaria pueden ser **Crear una nota**, **Borrar**, **Editar**, **Mover** o **Repetir** una nota; **Copiar** una nota a otro día; **Enviar nota** como mensaje de texto o mensaje multimedia, o en la agenda de otro teléfono compatible. En **Ajustes** puede definir los ajustes de fecha y hora. En **Borrar notas automáticamente** podrá configurar el teléfono para que, transcurrido un periodo de tiempo determinado, borre de forma automática las notas antiguas.

Creación de una nota de la agenda

Seleccione **Menú** > **Organizador** > **Agenda**. Desplácese a la fecha que desee, seleccione **Opcs.** > **Crear una nota** y seleccione uno de los siguientes tipos de notas:  **Reunión**,  **Llamar a**,  **Cumpleaños**,  **Memorándum** o  **Nota de aviso**.

Alarmas de nota

El teléfono emite un pitido y aparece en pantalla la nota. Cuando aparece en pantalla una nota de llamada , para llamar al número que aparece, pulse la tecla de llamada. Para detener la alarma y ver la nota, seleccione **Ver**. Para detener la alarma durante 10 minutos, seleccione **Repetir**. Para detener la alarma sin ver la nota, seleccione **Salir**.

■ Lista de tareas

Para guardar notas sobre tareas que debe llevar a cabo, seleccione **Menú** > *Organizador* > *Lista de tareas*.

Para crear una nota si no se ha añadido ninguna, seleccione **Añ. nota**; de lo contrario, seleccione **Opc.** > *Añadir*. Escriba la nota y seleccione **Guardar**. Seleccione la prioridad, la fecha de vencimiento y el tipo de alarma para la nota.

Para ver una nota, desplácese hasta ella y seleccione **Ver**.

También es posible seleccionar una opción para borrar la nota seleccionada, así como borrar todas las notas marcadas como realizadas. Es posible ordenar las notas por prioridad o por fecha de vencimiento, enviar una nota como mensaje de texto o multimedia a otro teléfono, guardarla como nota de la agenda o acceder a la agenda.

Mientras ve una nota, puede también seleccionar una opción para editar su fecha de vencimiento, su prioridad o marcarla como realizada.

■ Notas

Si desea utilizar esta aplicación para escribir y enviar notas, seleccione **Menú** > **Organizador** > **Notas**. Para crear una nota si no se ha añadido ninguna, seleccione **Añ. nota**; de lo contrario, seleccione **Opcs.** > **Crear una nota**. Escriba la nota y seleccione **Guardar**.

Entre las opciones de las notas se incluyen la edición y el borrado. Durante la edición de una nota, podrá salir del editor de texto sin guardar los cambios. Puede enviar la nota a dispositivos compatibles mediante un mensaje de texto o mensaje multimedia. Si la nota es demasiado larga para enviarla en un mensaje de texto, el teléfono le solicitará que elimine un cierto número de caracteres.

■ Sincronización

La sincronización permite guardar los datos de la agenda y la guía en un servidor de Internet remoto (servicio de red) o en un PC compatible. En caso de que haya guardado datos en el servidor de Internet remoto, puede sincronizar el teléfono iniciando la sincronización desde éste. También puede sincronizar los datos de la guía, la agenda y las notas del teléfono de modo que se correspondan con los datos del PC compatible iniciando la sincronización desde el PC.

Los datos de los contactos almacenados en la tarjeta SIM no se sincronizarán.

Sincronización con el servidor

Para utilizar un servicio de sincronización, deberá abonarse a este tipo de servicio y obtener los ajustes correspondientes. Para obtener más información al respecto, póngase en contacto con su proveedor de servicios.

Para iniciar la sincronización desde el teléfono:

1. Defina los ajustes de configuración que necesita para la sincronización. Véase [Ajustes de sincronización con el servidor](#) en la pág. 99.
2. Seleccione **Menú** > *Organizador* > *Sincronización* > *Sincronización con servidor* > *Datos para la sincronización*. Marque los datos que vaya a sincronizar.
3. Seleccione **Menú** > *Organizador* > *Sincronización* > *Sincronización con servidor* > *Sincronizar*. Después de la confirmación, se sincronizarán los datos marcados del conjunto activo.

La primera vez que lleve a cabo la sincronización o tras una sincronización interrumpida, el proceso puede tardar hasta 30 minutos en caso de que la guía o la agenda estén llenas.

Ajustes de sincronización con el servidor

Puede recibir los ajustes de configuración necesarios para la sincronización en un mensaje de configuración del proveedor de servicios. Para gestionar los ajustes de configuración, véase [Configuración](#) en la pág. 86.

Seleccione **Menú** > *Organizador* > *Sincronización* > *Sincronización con servidor* > *Ajustes de sincronización* y una de las opciones siguientes:

Configuración. Sólo se muestran las configuraciones que admiten el servicio de sincronización. Seleccione un proveedor de servicios *Predeterminados* o *Config. personal* para la sincronización.

Cuenta. Seleccione una cuenta del servicio de sincronización contenida en los ajustes de configuración activos.

Nombre de usuario. Introduzca su nombre de usuario.

Contraseña. Introduzca la contraseña para el servicio.

Sincronización con el PC

Para sincronizar la *Guía*, la *Agenda* y las *Notas* desde un PC compatible, utilice una conexión por cable de datos. También deberá tener instalado en el PC el software Nokia PC Suite. Inicie la sincronización desde el PC con Nokia PC Suite. Asegúrese de que el teléfono esté con la pantalla en blanco y de que se hayan ajustado la fecha y la hora.

Ajustes de sincronización con el PC

Seleccione **Menú > Organizador > Sincronización > Ajustes de sincronización del PC** e introduzca el *Nombre de usuario*; y la *Contraseña*:. El nombre de usuario y la contraseña deben coincidir en el teléfono y en el ordenador.

14. Aplicaciones



■ Juegos y aplicaciones

El software del teléfono puede incluir algunos juegos y aplicaciones Java especialmente diseñados para este teléfono Nokia.

Para iniciar un juego o una aplicación, seleccione **Menú** > *Aplicaciones* > *Juegos* > *Seleccionar juego* o *Colección* > *Seleccionar aplic..* Desplácese hasta un juego o una aplicación y seleccione **Abrir**, o bien pulse la tecla de llamada.

Las opciones siguientes pueden estar disponibles para juegos y aplicaciones:

Borrar: para borrar el juego o la aplicación del teléfono.

Detalles: para ver información adicional acerca del juego o la aplicación.

Actualizar versión: para comprobar si hay disponible una nueva versión para descargarla desde los servicios (servicio de red).

Página web: para proporcionar información más detallada o datos adicionales desde una página de Internet. Es necesario que la red admita esta función.

Acceso a aplicac.: para limitar el acceso del juego o la aplicación a la red con el fin de evitar que acumule gastos inesperados. Seleccione *Comunicación* > *Acceso de red* o *Mensajes*, o bien seleccione *Inicio auto*. Seleccione uno de los permisos disponibles en cada categoría.

Descargas de juegos y aplicaciones

El teléfono admite aplicaciones Java J2ME®. Asegúrese de que la aplicación es compatible con el teléfono antes de descargarla.

Seleccione **Menú** > *Aplicaciones* > *Juegos* > *Descargas juegos* o *Colección* > *Descargas aplics.*. Aparecerá la lista de favoritos disponibles. Seleccione *Más favoritos* para acceder a la lista de favoritos en el menú *Web*. Véase *Favoritos* en la pág. 113.

Seleccione un favorito para conectarse al servicio que desee. Consulte la disponibilidad de los distintos servicios, así como precios y tarifas, con su proveedor de servicios.



Importante: Instale y use únicamente aplicaciones y demás software procedente de fuentes que ofrezcan una protección y seguridad adecuadas contra programas dañinos.

Tenga en cuenta que al descargar una aplicación, ésta se puede guardar en el menú *Juegos* en lugar de en el menú *Aplicaciones*.

Ajustes de juegos

Seleccione **Menú** > *Aplicaciones* > *Juegos* > *Ajustes aplicacs.* para definir sonidos, luces y vibraciones para los juegos.

Estado de la memoria

Para ver la cantidad de memoria disponible para las instalaciones de juegos y aplicaciones (tercera memoria compartida), seleccione **Menú** > *Aplicaciones* > *Juegos* o *Colección* > *Memoria*.

■ Calculadora

La calculadora del teléfono suma, resta, multiplica, divide, halla el cuadrado y la raíz cuadrada, al tiempo que también realiza conversiones monetarias.



Nota: Esta calculadora tiene una precisión limitada y está diseñada para cálculos sencillos.

Seleccione **Menú** > *Aplicaciones* > *Extras* > *Calculadora*. Cuando aparezca 0 en la pantalla, escriba el primer número del cálculo. Pulse la tecla **#** para insertar una coma decimal. Seleccione **Opcs.** > *Sumar*, *Restar*, *Multiplicar*, *Dividir*, *Cuadrado*, *Raíz cuadrada* o *Cambiar signo*. Introduzca el segundo número. Para obtener el resultado, seleccione **Result.** Repita esta secuencia tantas veces como sea necesario. Para iniciar un nuevo cálculo, en primer lugar deberá mantener pulsada la tecla **Borrar**.

Para llevar a cabo una conversión de moneda, seleccione **Menú** > *Aplicaciones* > *Extras* > *Calculadora*. Para guardar el tipo de cambio, seleccione **Opcs.** > *Tipo de cambio*. Seleccione una de las opciones que aparecen en la pantalla. Introduzca el tipo de cambio, pulse la tecla **#** para insertar una coma decimal y seleccione **Aceptar**. El tipo de cambio se guardará en la memoria hasta que se sustituya por otro. Para realizar la conversión de moneda, introduzca la cantidad que desea convertir y seleccione **Opcs.** > *A nacional* o *A extranjera*.



Nota: Si cambia de moneda base, deberá introducir los nuevos tipos de cambio porque todos los tipos de cambio anteriores se ponen a cero.

■ Temporizador de cuenta atrás

Seleccione **Menú** > **Aplicaciones** > **Extras** > **Cuenta atrás**. Introduzca la hora de la alarma en horas, minutos y segundos. Si lo desea, escriba una nota de texto para que aparezca cuando termine la cuenta atrás. Para iniciar el temporizador de cuenta atrás, seleccione **Iniciar**. Para cambiar el tiempo de cuenta atrás, seleccione **Cambiar tiempo**. Para detener el temporizador, seleccione **Detener temporiz..**

Si se alcanza la hora de la alarma cuando el teléfono está con la pantalla en blanco, se escuchará un tono y aparecerá de forma intermitente la nota de texto, si se ha definido o **Terminó la cuenta atrás**. Pulse cualquier tecla para detener la alarma. Si no pulsa ninguna tecla, la alarma se detendrá automáticamente transcurridos 30 segundos. Para detener la alarma y borrar la nota, seleccione **Salir**. Para volver a iniciar el temporizador de cuenta atrás, seleccione **Reiniciar**.

■ Cronómetro

Permite medir el tiempo, obtener tiempos intermedios o tiempos por fases. Durante el cronometraje, pueden utilizarse las demás funciones del teléfono. Si desea que el cronómetro funcione en segundo plano, pulse la tecla de finalización de llamada.

El uso del cronómetro, o el de esta función en segundo plano mientras se están utilizando otras funciones, aumenta la demanda de alimentación de la batería y acorta su duración.

Seleccione **Menú** > **Aplicaciones** > **Extras** > **Cronómetro** y una de las siguientes opciones:

Tiempo dividido: para tomar los tiempos intermedios. Para iniciar el cronometraje, seleccione **Iniciar**. Seleccione **Dividido** cada vez que desee obtener un tiempo intermedio. Para detener el cronometraje, seleccione **Detener**. Para guardar el tiempo cronometrado, seleccione **Guardar**. Para volver a iniciar el cronometraje, seleccione **Opcs.** > **Iniciar**. El tiempo obtenido se añade al anterior. Para restablecer el tiempo sin guardarlo, seleccione **Reiniciar**. Si desea que el cronómetro funcione en segundo plano, pulse la tecla de finalización de llamada.

Tiempo por fase: para tomar los tiempos por fases. Si desea que el cronómetro funcione en segundo plano, pulse la tecla de finalización de llamada.

Continuar: para ver el tiempo que ha definido en segundo plano.

Mostrar último: para ver el último tiempo cronometrado si el cronómetro no se pone a cero.

Ver tiempos o Borrar tiempos: para ver o eliminar los tiempos guardados.

■ Monedero

En **Monedero**, podrá guardar información personal, como los números de tarjetas de crédito, direcciones y códigos de acceso a servicios para los que se necesite un nombre de usuario y una contraseña. Si el servicio lo admite, podrá recuperar con facilidad la información del monedero para rellenar formularios en línea.

La primera vez que acceda al monedero, tendrá que definir el código que proteja los datos codificados. Véase [Código de monedero](#) en la pág. 19.

Si desea borrar todo el contenido del monedero y el código de éste, introduzca *#7370925538# (*#res wallet# en letras) con la pantalla en blanco. También necesitará el código de seguridad del teléfono; véase [Código de seguridad](#) en la pág. 17.

Para añadir o modificar contenidos, abra el menú *Monedero*. Para utilizar el contenido del monedero en un servicio móvil, acceda al monedero desde el navegador. Véase [Web](#) en la pág. 109.

Acceso al menú Monedero

Para acceder al menú Monedero, seleccione *Menú > Organizador > Monedero*. Introduzca el código del monedero y seleccione una de las opciones siguientes:

Modos moned. para crear combinaciones de tarjetas para los distintos servicios. En el caso de que el servicio le pida que rellene varios elementos de datos, resulta muy útil disponer de un modo de monedero. Puede seleccionar el modo de monedero adecuado en lugar de seleccionar las distintas tarjetas por separado.

Tarjetas para guardar la información personal de las tarjetas. Puede guardar *Tarjetas pago, Tarjs. fidelidad, Tarjetas acceso, Tarjs. info usua. o Tarjetas direccs..* Asimismo, si lo admite el proveedor de servicios, podrá recibir información de la tarjeta en el teléfono como mensaje de configuración. Se le informará de la categoría de la tarjeta. Para obtener información sobre la disponibilidad de recibir información sobre la tarjeta como ajustes de configuración, póngase en contacto con el emisor de la tarjeta o el proveedor de servicios.

Tickets para guardar las notificaciones de tickets electrónicos adquiridos a través de un servicio móvil. Para ver los tickets, seleccione *Opcs. > Ver.*

Recibos para guardar recibos de compras realizadas a través de servicios móviles.

Ajustes para modificar los ajustes del monedero. Véase [Ajustes del monedero](#) en la pág. 107.

Notas personales para guardar todo tipo de información personal que desee proteger mediante el código PIN del monedero, como números de cuenta, contraseñas o códigos.

Creación de un modo de monedero

Cuando haya guardado sus detalles personales de las tarjetas, podrá combinarlos en un modo de monedero. Después, podrá utilizar el modo para recuperar datos sobre diferentes tarjetas del monedero mientras navega.

1. Acceda al monedero y seleccione *Modos moned.*
2. Para crear un modo de monedero nuevo si no hay ninguno, seleccione **Nueva**. En caso contrario, seleccione **Opcs.** > *Añadir nueva*.
3. Rellene los campos que aparecen a continuación. Algunos de ellos contienen datos que se seleccionan desde el monedero. Debe guardar estos datos antes de poder crear un modo de monedero.

Ajustes del monedero

Acceda al monedero y seleccione *Ajustes*. Para cambiar el código del monedero, seleccione *Cambiar código*. Para configurar el código y el tipo de identificación mediante radiofrecuencia (RFID), seleccione *RFID* > *Código de RFID* y *Tipo de RFID*. RFID es la tecnología que permite asegurar las transacciones comerciales.

Realización de compras con el monedero

Para realizar compras, acceda al sitio Web que desee y que sea compatible con el monedero. El servicio debe ser compatible con la especificación Electronic Commerce Modeling Language. Véase [Conexión a un servicio](#) en la pág. 109. Seleccione el producto que desea comprar y lea atentamente la información suministrada antes de realizar la compra.

Es posible que todo el texto no quepa en una sola pantalla. Asegúrese, por lo tanto, de que se ha desplazado por todas las pantallas para leer el texto completo antes de realizar la compra.

Para pagar los artículos que desee comprar, el teléfono le preguntará si desea utilizar el monedero. También le pedirá el código PIN del monedero.

Seleccione la tarjeta con la que desea pagar de la lista *Tarjetas pago*. Si el formulario de datos recibido del proveedor de servicios admite la especificación Electronic Commerce Modeling Language, el teléfono lo rellena automáticamente con la información de tarjeta de crédito o del modo de monedero.

Apruebe la compra y se enviará la información.

Es posible que reciba un acuse de compra o un recibo digital.

Para cerrar el monedero, seleccione *Cerrar monedero*. Si no utiliza el monedero durante 5 minutos, se cierra automáticamente.

Si ha intentado acceder o ha accedido a información confidencial que exige contraseñas (por ejemplo, su cuenta bancaria), vacíe la caché del teléfono después de cada uso.

Para vaciar la caché, véase [Memoria caché](#) en la pág. 116.

15. Web



Puede acceder a varios servicios de Internet móvil con el navegador del teléfono.



Importante: Utilice únicamente servicios de confianza que ofrezcan la protección y seguridad adecuadas contra programas dañinos.

Consulte la disponibilidad de estos servicios, así como precios y tarifas, con su proveedor de servicios.

Con el navegador del teléfono podrá ver los servicios que utilizan Wireless Markup Language (WML) o extensible HyperText Markup Language (XHTML) en sus páginas. El aspecto puede variar según el tamaño de la pantalla. Es posible que no pueda ver todos los detalles de las páginas de Internet.

■ Configuración de la navegación

Puede recibir los ajustes de configuración necesarios para la navegación en un mensaje de configuración del proveedor de servicios. Véase [Servicio de ajustes de configuración](#) en la pág. 19. También puede introducir todos los ajustes de configuración manualmente. Véase [Configuración](#) en la pág. 86.

■ Conexión a un servicio

Asegúrese de que se encuentran activados los ajustes de configuración del servicio que desea utilizar.

1. Para seleccionar los ajustes para conectarse al servicio, seleccione **Menú** > *Web* > *Ajustes* > *Ajustes de configuración*.
2. Seleccione *Configuración*. Sólo se muestran las configuraciones que admiten el servicio de navegación. Seleccione un proveedor de servicios, *Predeterminados* o *Config. personal* para navegar. Véase *Configuración de la navegación* en la pág. 109.

Seleccione *Cuenta* y una cuenta del servicio de navegación contenida en los ajustes de configuración activos.



Seleccione *Mostrar ventana de terminal* > *Sí* para llevar a cabo manualmente la autenticación de usuario para las conexiones a intranet.

Establezca una conexión con el servicio de una de las formas siguientes:

- Seleccione **Menú** > *Web* > *Inicio*; o con la pantalla en blanco, mantenga pulsada la tecla 0.
- Para elegir un favorito del servicio, seleccione **Menú** > *Web* > *Favoritos*.
- Para elegir la última URL, seleccione **Menú** > *Web* > *Última dir. web*.
- Para introducir la dirección del servicio, seleccione **Menú** > *Web* > *Ir a dirección* e introduzca la dirección.

■ Navegación por páginas

Una vez establecida una conexión con un servicio, puede comenzar a navegar por sus páginas. La función de las teclas del teléfono puede variar según los distintos servicios. Siga las instrucciones que aparecen en la pantalla. Para más información, póngase en contacto con su proveedor de servicios.

Si ha seleccionado los paquetes de datos como portador de datos,  aparece en la esquina superior izquierda de la pantalla durante la navegación. Si recibe una llamada o un mensaje de texto, o realiza una llamada durante una conexión de paquetes de datos, el indicador  aparecerá en la parte superior derecha de la pantalla para indicar que la conexión de paquetes de datos se ha suspendido (está en espera). Tras la llamada, el teléfono intenta restablecer la conexión de paquetes de datos.

Navegación con las teclas del teléfono

Utilice las teclas de navegación para desplazarse por la página.

Para seleccionar un elemento resaltado, pulse la tecla de llamada o seleccione **Selecc..**

Para introducir letras y números, pulse las teclas del 0 al 9. Para introducir caracteres especiales, pulse *.

Opciones disponibles durante la navegación

Además de las opciones disponibles en el dispositivo, el proveedor de servicios puede proporcionar otras opciones.

Llamada directa

El navegador es compatible con funciones a las que puede acceder durante la navegación. Puede realizar una llamada de voz, enviar tonos DTMF mientras hay una llamada de voz en curso, así como guardar un nombre y un número de teléfono desde una página.

■ Ajustes de aspecto

Mientras navega, seleccione **Opcs.** > *Otras opciones* > *Ajustes aspecto*; o bien con la pantalla en blanco, seleccione **Menú** > *Web* > *Ajustes* > *Ajustes de aspecto* y una de las opciones siguientes:

Ajuste de líneas de texto > *Activar* para definir que el texto continúe en la siguiente línea de la pantalla. Si selecciona *Desactivar*, el texto se abreviará.

Tamaño de fuente > *Diminuta*, *Pequeñas* o *Medianas* para definir el tamaño de la fuente.

Mostrar imágenes > *No* para ocultar las imágenes de la página. De este modo resulta más rápida la navegación por páginas que contienen una gran cantidad de imágenes.

Avisos > *Aviso de conexión no segura* > *Sí* para configurar el teléfono para que le avise cuando se cambia de una conexión codificada a otra que no lo esté durante la navegación.

Avisos > *Aviso de elementos no seguros* > *Sí* para configurar el teléfono para que le avise cuando una página codificada contenga elementos no seguros. Tenga en cuenta que estas alertas no garantizan una conexión segura. Véase [Seguridad del navegador](#) en la pág. 116.

Codificación de caracteres > *Codificación de contenido* para seleccionar la codificación para el contenido de las páginas del navegador.

Codificación de caracteres > *Direcciones web Unicode (UTF-8)* > *Activar* para definir el teléfono de modo que envíe una URL como codificación UTF-8. Puede que necesite este ajuste cuando acceda a una página Web creada en otro idioma.

■ Cookies

El término cookie sirve para designar una serie de datos que un sitio guarda en la memoria caché del teléfono. Las cookies se guardan hasta que se borra la memoria caché. Véase [Memoria caché](#) en la pág. 116.

Mientras navega, seleccione **Opcs.** > *Otras opciones* > *Seguridad* > *Ajustes de cookies*; o bien con la pantalla en blanco, seleccione **Menú** > *Web* > *Ajustes* > *Ajustes de seguridad* > *Cookies*. Para permitir o evitar que el teléfono reciba cookies, seleccione *Permitir* o *Rechazar*.

■ Scripts en conexiones seguras

Puede seleccionar si desea permitir que se ejecuten scripts desde una página segura. El teléfono admite los scripts WML.

1. Mientras navega, seleccione **Opcs.** > *Otras opciones* > *Seguridad* > *Ajustes de scripts*; o bien con la pantalla en blanco, seleccione **Menú** > *Web* > *Ajustes* > *Ajustes de seguridad* > *Scripts en conexión segura*.
2. Para permitir los scripts, seleccione *Permitir*.

■ Favoritos

Se pueden almacenar direcciones de páginas como favoritos en la memoria del teléfono.

1. Mientras navega, seleccione **Opcs.** > *Favoritos*; o bien con la pantalla en blanco, seleccione **Menú** > *Web* > *Favoritos*.

2. Desplácese hasta un favorito y selecciónelo, o bien pulse la tecla de llamada para establecer una conexión con la página asociada al favorito.
3. Seleccione **Opcs.** para ver, editar, eliminar o enviar el favorito, para crear uno nuevo o para guardarlo en una carpeta.

El dispositivo puede tener cargadas las direcciones de algunos sitios que no estén asociados con Nokia. Nokia no garantiza ni respalda estos sitios. Si accede a ellos, deberá tomar algunas precauciones en cuanto a seguridad y contenido, tal como haría con cualquier otro sitio de Internet.

Recepción de favoritos

Cuando reciba un favorito enviado como tal, aparecerá en la pantalla *1 favorito recibido*. Para guardar el favorito, seleccione **Mostrar > Guardar**. Para ver o borrar el favorito, seleccione **Opcs.** > *Ver* o *Borrar*. Para descartar el favorito directamente después de haberlo recibido, seleccione **Salir > Aceptar**.

■ Descarga de archivos

Para descargar más tonos, imágenes, juegos o aplicaciones en el teléfono (servicio de red), seleccione **Menú > Web > Enlaces descargas > Descargas tonos, Descargas gráfs., Descargas juegos, Descargas vídeo, Descarga temas o Descargas aplics..**



Importante: Instale y use únicamente aplicaciones y demás software procedente de fuentes que ofrezcan una protección y seguridad adecuadas contra programas dañinos.

■ Buzón de entrada de servicio

El teléfono puede recibir mensajes de servicio (mensajes de difusión) enviados por su proveedor de servicios (servicio de red). Los mensajes de servicio son, por ejemplo, notificaciones de titulares de noticias y pueden contener un mensaje de texto o la dirección de un servicio.

Para acceder al *Buz. entrada serv.* con la pantalla en blanco, seleccione **Mostrar** cuando haya recibido un mensaje de servicio. Si selecciona **Salir**, el mensaje se mueve a la carpeta *Buz. entrada serv.* Para acceder al *Buz. entrada serv.* más tarde, seleccione **Menú** > *Web* > *Buz. entrada serv.*

Para acceder al *Buz. entrada serv.* durante la navegación, seleccione **Opcs.** > *Otras opciones* > *Buz. entrada serv.* Desplácese al mensaje que desee. Para activar el navegador y descargar el contenido marcado, seleccione **Recuper.** Para ver información detallada sobre la notificación del servicio o eliminar el mensaje, seleccione **Opcs.** > *Detalles* o *Borrar.*

Ajustes del buzón de entrada de servicio

Seleccione **Menú** > *Web* > *Ajustes* > *Ajustes de buzón entrada de servic.*

Para definir si desea recibir el mensaje de servicio, seleccione *Mensajes de servicio* > *Activar* o *Desactivar.*

Para configurar el teléfono de modo que reciba sólo mensajes cuyo contenido sea de autores autorizados por el proveedor de servicios, seleccione *Filtro de mensajes* > *Activar.* Para ver la lista de los autores de contenido aprobados, seleccione *Canales seguros.*

Para configurar el teléfono de modo que active el navegador con la pantalla en blanco cuando el teléfono reciba un mensaje de servicio, seleccione *Conexión automática* > *Activar*. Si selecciona *Desactivar*, el teléfono activa el navegador sólo si selecciona *Recuper.* cuando el teléfono haya recibido un mensaje de servicio.

■ Memoria caché

Una caché es una posición de la memoria que se emplea para guardar datos de forma temporal. Si ha intentado acceder o ha accedido a información confidencial que exige contraseñas, vacíe la caché del teléfono después de cada uso. La información o los servicios a los que ha accedido se almacenan en la memoria caché.

Para vaciar la memoria caché durante la navegación, seleccione *Opcs.* > *Otras opciones* > *Borrar la caché*; con la pantalla en blanco, seleccione *Menú* > *Web* > *Borrar la caché*

■ Seguridad del navegador

Las funciones de seguridad pueden resultar necesarias para algunos servicios como, por ejemplo, servicios de banca o de compra en línea. Para estas conexiones, necesitará certificados de seguridad y posiblemente un módulo de seguridad, que puede estar disponible en su tarjeta SIM. Para más información, póngase en contacto con su proveedor de servicios.

Módulo de seguridad

El módulo de seguridad permite mejorar los servicios de seguridad para aplicaciones que requieran una conexión de navegador y permite el uso de la firma digital. El módulo de seguridad puede contener certificados, así como claves públicas y privadas. El proveedor de servicios es el encargado de guardar los certificados en el módulo de seguridad.

Seleccione **Menú > Web > Ajustes > Ajustes de seguridad > Ajustes de módulo de seguridad** y una de las opciones siguientes:

Detalles módulo de seguridad: para ver el nombre, el estado, el fabricante y el número de serie del módulo de seguridad.

Petición de PIN del módulo: para configurar el teléfono de modo que solicite el PIN del módulo cuando utilice los servicios suministrados por el módulo de seguridad. Introduzca el código y seleccione **Activar**. Para desactivar la petición del PIN del módulo, seleccione **Desactivar**.

Cambiar PIN del módulo: para cambiar el PIN del módulo, si lo permite el módulo de seguridad. Introduzca el código PIN del módulo actual y, a continuación, introduzca el nuevo código dos veces.

Cambiar PIN de firma: para cambiar el código PIN de firma para la firma digital. Seleccione el PIN de firma que desea cambiar. Introduzca el código PIN actual y, a continuación, el código nuevo dos veces. Véase también **Códigos de acceso** en la pág. 17.

Certificados



Importante: Aunque el uso de certificados reduce sustancialmente los riesgos asociados a las conexiones remotas y a la instalación de software, éstos deben utilizarse correctamente para poder aprovechar realmente esa seguridad adicional. La existencia de un certificado no ofrece ninguna clase de protección por sí sola. El administrador de certificados debe poseer certificados correctos, auténticos o fiables para que haya disponible una seguridad adicional. Los certificados tienen una duración limitada. Si aparece el texto Certificado caducado o Certificado no válido a pesar de que debería ser válido, compruebe que la hora y fecha actuales del dispositivo sean correctos.

Antes de cambiar cualquier valor del certificado, asegúrese de que el propietario del mismo sea de plena confianza y de que pertenezca realmente al propietario que figura en la lista.

Existen tres tipos de certificados: certificados del servidor, certificados de autoridad y certificados del usuario. Puede recibir estos certificados de su proveedor de servicios. El proveedor de servicios es el encargado de guardar los certificados de autoridad y certificados del usuario en el módulo de seguridad.

Para ver la lista de los certificados de autoridad o de usuario descargados en el teléfono, seleccione **Menú > Web > Ajustes > Ajustes de seguridad > Certificados de autoridad** o **Certificados de usuario**.

El indicador de seguridad  aparece durante la conexión si la transmisión de datos entre el teléfono y el servidor de contenidos está codificada.

El icono de seguridad no indica que la transmisión de datos establecida entre la pasarela y el servidor de contenidos (o el lugar donde se almacena el recurso solicitado) sea segura. El

proveedor de servicios asegura la transmisión de datos entre la pasarela y el servidor de contenidos.

Firma digital

Se pueden crear firmas digitales con el teléfono siempre y cuando su tarjeta SIM disponga de un módulo de seguridad. El uso de la firma digital equivale a la firma en una factura, en un contrato o en cualquier otro documento.

Para realizar una firma digital, seleccione un vínculo en una página (por ejemplo, el título del libro que desea comprar y su precio). Aparece el texto que se tiene que firmar, que puede incluir el importe y la fecha.

Compruebe que el texto del encabezado sea *Leer* y que aparezca el icono de firma digital .

Si no aparece el icono de firma digital, significará que no se cumplen los requisitos de seguridad y, por tanto, no deberá introducir ningún dato personal como el PIN de firma.

Para firmar el texto, léalo primero y seleccione **Firmar**.

Es posible que el texto ocupe varias pantallas. Asegúrese, por lo tanto, de que se ha desplazado por todas las pantallas para leer el texto completo antes de firmar.

Seleccione el certificado de usuario que desea utilizar. Introduzca el PIN de firma (véase [Códigos de acceso](#) en la pág. 17) y seleccione **Aceptar**. El icono de firma digital desaparecerá y es posible que el servicio muestre una confirmación de la compra.

16. Servicios SIM



La tarjeta SIM puede proporcionar servicios adicionales a los que puede acceder. Este menú sólo aparece si lo admite la tarjeta SIM. El nombre y el contenido de este menú dependen de la tarjeta SIM.

Para más detalles sobre disponibilidad e información sobre el uso de los servicios de la tarjeta SIM, póngase en contacto con el distribuidor de su tarjeta SIM. Puede ser su operador de red, proveedor de servicio u otro distribuidor.

Para configurar el teléfono de modo que muestre los mensajes de confirmación intercambiados entre el teléfono y la red cuando se utilizan los servicios SIM, seleccione **Menú** > *Ajustes* > *Ajustes del teléfono* > *Confirmar acciones de servicio de SIM* > *Si*.

El acceso a estos servicios puede suponer el envío de mensajes o la realización de una llamada telefónica con cargo.

17. Conectividad de PC

Puede enviar y recibir correo electrónico, así como acceder a Internet cuando el teléfono está conectado a un PC compatible a través de una conexión por cable de datos (CA-42). Se puede utilizar el teléfono con una gran variedad de aplicaciones de comunicaciones de datos y conectividad de PC.

■ PC Suite

Con PC Suite puede sincronizar la *Guía*, la agenda, las notas de tareas y las notas entre el teléfono y el PC compatible o un servidor remoto de Internet (servicio de red).

Puede encontrar más información sobre PC Suite, como por ejemplo, archivos descargables en la zona de soporte de la página web de Nokia en [<www.nokia.com/support>](http://www.nokia.com/support).

■ Paquetes de datos, HSCSD y CSD

Con el teléfono se pueden utilizar los servicios de paquetes de datos, HSCSD (High-Speed Circuit Switched Data) y CSD (Circuit Switched Data, *Datos GSM*).

Si desea obtener información sobre la disponibilidad de los servicios de datos o suscribirse a ellos, póngase en contacto con su operador de red o proveedor de servicios.

El uso de los servicios HSCSD requiere un uso mayor de la batería del teléfono que las llamadas normales de voz o datos. Es posible que necesite conectar el teléfono a un cargador durante la transferencia de datos.

Véase [Paquetes de datos \(EGPRS\)](#) en la pág. 84.

■ Aplicaciones de comunicación de datos

Para obtener información sobre una aplicación de comunicación de datos, consulte la documentación que se adjunta con cada aplicación. Se recomienda no realizar ni responder llamadas telefónicas durante la conexión a un PC, ya que la operación podría interrumpirse. Para conseguir un mejor rendimiento durante las llamadas de datos, sitúe el teléfono en una superficie estable con el teclado hacia abajo. No mueva el teléfono ni lo sostenga en la mano durante la realización de llamadas de datos.

18. Información sobre la batería

■ Carga y descarga

El dispositivo recibe alimentación a través de una batería recargable. El rendimiento óptimo de una batería nueva únicamente se obtiene después de dos o tres ciclos completos de carga y descarga. La batería se puede cargar y descargar numerosas veces, pero con el tiempo se gastará. Cuando los tiempos de conversación y espera sean notablemente más cortos de lo normal, sustituya la batería. Utilice únicamente las baterías aprobadas por Nokia y recargue las baterías únicamente con los cargadores aprobados por Nokia para este dispositivo.

Desconecte el cargador del enchufe eléctrico y del dispositivo cuando no esté en uso. Cuando la batería esté completamente cargada retirela del cargador, ya que una sobrecarga puede acortar su duración. Si no se utiliza una batería que está totalmente cargada, ésta pierde su carga por sí sola transcurrido un tiempo.

Utilice la batería sólo para la finalidad expuesta aquí. No utilice nunca el cargador o la batería si están dañados.

No cortocircuite la batería. Puede producirse un cortocircuito accidental si un objeto metálico, como una moneda, un clip o un bolígrafo ocasiona la conexión directa de los terminales positivo (+) y negativo (-) de la batería. (Son las bandas metálicas de la batería.) Esto puede ocurrir, por ejemplo, si lleva consigo una batería de repuesto en el bolsillo o en el bolso. El cortocircuito de los terminales puede dañar la batería o el objeto que esté conectado a la misma.

Si deja la batería en lugares calientes o fríos como, por ejemplo, un vehículo cerrado en verano o en invierno, reducirá la capacidad y la duración de ésta. Procure mantenerla siempre entre 15 °C y 25 °C (59 °F y 77 °F). Un dispositivo con la batería demasiado fría o caliente puede no funcionar temporalmente, aun estando completamente cargada. El

rendimiento de la batería se ve particularmente limitado con temperaturas inferiores al punto de congelación.

No deseche las baterías tirándolas al fuego, ya que podrían explotar. Las baterías también pueden explotar si están dañadas. Deshágase de las baterías conforme a las normativas locales. Por favor, reciclelas siempre que sea posible. No las tire a la basura doméstica.

■ Normas de autenticación para baterías Nokia

Por su seguridad utilice siempre baterías Nokia originales. Para asegurarse de que la batería Nokia que ha adquirido es original cómprela en establecimientos autorizados Nokia, busque el logotipo Nokia Original Enhancements (equipamiento original de Nokia) en el paquete de ventas e inspeccione la etiqueta de holograma siguiendo estos pasos:

Aunque complete los cuatro pasos correctamente, la garantía de que la batería sea auténtica no es total. Si tiene alguna sospecha de que la batería que ha adquirido no es una batería Nokia auténtica y original, no debe utilizarla y le aconsejamos que la lleve al proveedor o punto de servicio Nokia más cercano para solicitar ayuda. El proveedor o punto de servicio Nokia autorizado comprobará la autenticidad de la batería. Si no es posible comprobar la autenticidad de la batería, devuélvala al lugar donde la adquirió.

Autenticidad del holograma

1. Mire la etiqueta de holograma, deberá ver el símbolo de Nokia de las manos que se entrelazan desde un ángulo y el logotipo Nokia Original Enhancements (equipamiento original de Nokia) desde el otro.



2. Incline el holograma hacia la izquierda, derecha, abajo y arriba, deberá ver 1, 2, 3 y 4 puntos en cada uno de los lados.

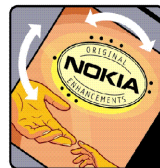

3. Rasque el lateral de la etiqueta y se mostrará un código de 20 dígitos, por ejemplo, 12345678919876543210. Gire la batería de modo que los números estén mirando hacia arriba. El código de 20 dígitos se lee comenzando por los números que se encuentran en la fila superior seguidos de los de la fila inferior.

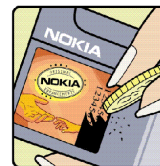

4. Confirme la validez del código de 20 dígitos a través de la página www.nokia.com/batterycheck.

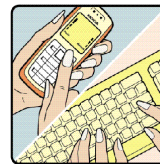

Para crear un mensaje de texto, marque el código de 20 dígitos, por ejemplo, 12345678919876543210, y envíelo al número +44 7786 200276.

Para crear un mensaje de texto,

- Para los países pertenecientes a Asia Pacífico, salvo la India: Marque el código de 20 dígitos, por ejemplo, 12345678919876543210, y envíelo al número +61 427151515.

- Sólo para la India: Escriba la palabra "Battery", seguida del código de la batería de 20 dígitos, por ejemplo, Battery 12345678919876543210, y envíe el mensaje al número 5555.

Se aplicarán los cargos de los operadores nacionales e internacionales.

Debería recibir un mensaje indicándole si el código puede o no autenticarse.

¿Qué ocurre si la batería no es auténtica?

Si no puede confirmar que su batería Nokia con la etiqueta de holograma es auténtica, no la utilice y llévela al proveedor o punto de asistencia Nokia autorizado más cercano para solicitar ayuda. El uso de una batería que no ha sido aprobada por el fabricante puede resultar peligroso y puede afectar negativamente al rendimiento y dañar el dispositivo, así como su equipamiento. Además, puede invalidar cualquier tipo de aprobación o garantía que se aplique al dispositivo.

Si desea obtener más información acerca de las baterías originales Nokia, visite la página www.nokia.com/battery.

CUIDADO Y MANTENIMIENTO

Este dispositivo es un producto de diseño y fabricación excelentes, y debe tratarse con cuidado. Las sugerencias que se incluyen a continuación le ayudarán a proteger la cobertura de su garantía.

- Mantenga el dispositivo seco. La lluvia, la humedad y los líquidos contienen minerales que pueden oxidar los circuitos electrónicos. Si el dispositivo se moja, extraiga la batería y espere a que el dispositivo se seque por completo para sustituirla.
- No utilice ni guarde el dispositivo en lugares sucios o polvorientos. Las piezas móviles y los componentes electrónicos podrían dañarse.
- No guarde el dispositivo en lugares calientes. Las altas temperaturas pueden reducir la duración de los dispositivos electrónicos, dañar las baterías y deformar o derretir algunos plásticos.
- No guarde el dispositivo en lugares fríos. Cuando el dispositivo recupera su temperatura normal, puede formarse humedad en su interior, lo cual puede dañar las placas de los circuitos electrónicos.
- Abra siempre el dispositivo de acuerdo con las instrucciones que figuran en esta guía.
- No deje caer, golpee ni mueva bruscamente el dispositivo. Si lo manipula bruscamente, pueden romperse las placas de circuitos internos y las piezas mecánicas más sensibles.
- No utilice productos químicos perjudiciales, disolventes ni detergentes fuertes para limpiar el dispositivo.
- No pinte el dispositivo. La pintura puede obstruir las piezas móviles e impedir un funcionamiento correcto.
- Utilice un paño suave, limpio y seco para limpiar las lentes (como las de la cámara, el sensor de proximidad o el sensor de luz).

- Emplee únicamente la antena suministrada o una antena de recambio aprobada. Las antenas, las alteraciones y los elementos anexionados sin autorización podrían dañar el dispositivo y pueden constituir una violación de las normativas sobre aparatos de radio.
- No utilice los cargadores al aire libre.
- Cree siempre una copia de seguridad de los datos que desea guardar (por ejemplo, los contactos o las notas de la agenda) antes de enviar el dispositivo a un distribuidor.

Todas estas recomendaciones se aplican de igual forma al dispositivo, la batería, el cargador y cualquier equipamiento. Si algún dispositivo no funciona correctamente, llévelo al distribuidor autorizado más cercano.

Información adicional sobre seguridad

Su dispositivo y su equipamiento pueden contener piezas pequeñas. Manténgalos fuera del alcance de los niños.

■ Entorno operativo

Respete la normativa especial vigente de la zona donde se encuentre y apague el dispositivo siempre que esté prohibido su uso, cuando pueda causar interferencias o resultar peligroso. Utilice el dispositivo sólo en las posiciones normales de funcionamiento. Este dispositivo cumple con las normas que rigen la exposición a la radiofrecuencia cuando se utiliza tanto en la posición normal junto al oído como cuando se encuentra al menos a 2,2 cm del cuerpo. Cuando utilice el dispositivo cerca del cuerpo con una funda protectora, una pinza de cinturón o un soporte, es aconsejable que no contenga metal y debe colocar el dispositivo a la distancia del cuerpo anteriormente citada. Para transmitir mensajes o archivos de datos, este dispositivo precisa una conexión de buena calidad a la red. En algunos casos, la transmisión de mensajes o archivos de datos puede demorarse hasta que esté disponible la conexión adecuada. Asegúrese de seguir las instrucciones anteriores sobre las distancias de separación hasta que la transmisión haya finalizado.

Algunos componentes del dispositivo son magnéticos. El dispositivo puede atraer materiales metálicos. No coloque tarjetas de crédito ni otros medios de almacenamiento magnéticos cerca del dispositivo, ya que la información guardada en éstos podría borrarse.

■ Aparatos médicos

Los equipos de radiotransmisión, incluidos los teléfonos móviles, pueden interferir en la funcionalidad de aparatos médicos que no estén protegidos adecuadamente. Consulte con un médico o con el fabricante del aparato médico para determinar si están correctamente

protegidos contra las señales externas RF o para que le aclaren cualquier duda. Apague el dispositivo en los lugares específicos de los centros sanitarios donde se le indique. Es probable que en los hospitales y centros sanitarios se utilicen equipos sensibles a las señales externas RF.

Marcapasos

Los fabricantes de marcapasos recomiendan mantener una distancia mínima de 15,3 cm (6 pulgadas) entre un teléfono móvil y el marcapasos con el fin de evitar posibles interferencias con este último. Estas recomendaciones provienen de investigaciones independientes y de la Investigación Tecnológica Inalámbrica. Las personas con marcapasos:

- Deben mantener siempre el dispositivo a más de 15,3 cm (6 pulgadas) de distancia respecto al marcapasos;
- No deben transportar el dispositivo en un bolsillo que se encuentre a la altura del pecho.
- Deben utilizar el dispositivo en el oído del lado opuesto al marcapasos para minimizar las posibles interferencias.

Si sospecha de que se está produciendo alguna interferencia, apague el dispositivo y aléjelo.

Aparatos de audición

Algunos dispositivos inalámbricos digitales pueden interferir con determinados audífonos. En ese caso, póngase en contacto con su proveedor de servicios.

■ Vehículos

Las señales RF pueden afectar a los sistemas electrónicos de vehículos de motor que no estén bien instalados o protegidos como, por ejemplo, sistemas electrónicos de inyección, sistemas electrónicos de anti-bloqueo de frenos (ABS), sistemas electrónicos de control de velocidad, sistemas de airbag. Para más información, verifique estos aspectos de su vehículo o del equipamiento que haya añadido con el fabricante o con su representante.

Sólo el personal cualificado debe reparar el dispositivo, o instalarlo en un vehículo. Si la instalación o la reparación no son correctas, pueden resultar peligrosas y anular la garantía que se aplica al dispositivo. Compruebe con regularidad que el equipo completo del dispositivo móvil de su vehículo esté correctamente montado y funcione debidamente. No almacene ni transporte líquidos inflamables, gases ni materiales explosivos en el mismo compartimento destinado al dispositivo, a sus piezas o equipamiento. Si tiene un vehículo equipado con airbag, recuerde que éste se infla con mucha fuerza. No coloque sobre el airbag ni sobre la zona de despliegue de éste ningún objeto, incluido el equipo instalado y las piezas portátiles del teléfono móvil. Si el equipo de telefonía móvil no está bien instalado en el interior del vehículo y el airbag se despliega, se pueden ocasionar heridas graves.

El uso del dispositivo durante los vuelos en aviones está prohibido. Apague el dispositivo antes de embarcar en un vuelo. El uso de teléfonos móviles en un avión puede resultar peligroso para el funcionamiento del mismo, e interrumpir la conexión de la red del teléfono móvil, además de ser ilegal.

■ Entornos potencialmente explosivos

Desconecte el dispositivo en áreas donde puedan producirse explosiones, y obedezca todas las señales e instrucciones. Las zonas potencialmente explosivas son aquellas áreas en las que normalmente se le recomienda que apague el motor del vehículo. Las chispas en estas áreas pueden originar explosiones o incendios y causar daños personales o incluso la muerte. Apague el dispositivo en las gasolineras (por ejemplo, cerca de los surtidores de gasolina en las estaciones de servicio). Respete las restricciones de uso de los equipos de radio en los depósitos de combustible, áreas de almacenamiento y distribución, en las plantas químicas y en los lugares donde se realicen explosiones. Las zonas donde pueden producirse explosiones están a menudo, pero no siempre, claramente indicadas. Entre ellas se incluyen cubiertas de barcos; instalaciones de almacenamiento y transporte de productos químicos; vehículos que utilizan gas de petróleo licuado (como propano o butano) y áreas donde el aire contiene partículas o elementos químicos, como grano, polvo o partículas metálicas.

■ Llamadas de emergencia



Importante: Los teléfonos móviles, incluido éste, funcionan con señales de radio, redes inalámbricas y terrestres, y funciones programadas por el usuario. Por eso, no se puede garantizar que las conexiones funcionen en todas las condiciones. Nunca dependa únicamente de un dispositivo móvil para las comunicaciones importantes (por ejemplo, urgencias médicas).

Para hacer una llamada de emergencia:

1. Si el dispositivo no está encendido, enciéndalo. Compruebe que la intensidad de señal sea la adecuada.
Algunas redes pueden precisar que se coloque una tarjeta SIM válida en el dispositivo.
2. Pulse la tecla de finalización de llamada tantas veces como sea preciso para borrar la pantalla y dejar el dispositivo listo para hacer llamadas.
3. Marque el número de emergencia de la localidad en la que se encuentre. Los números de emergencia pueden variar en cada localidad.
4. Pulse la tecla de llamada.

Si algunas funciones están activas, puede que necesite desactivarlas para poder hacer una llamada de emergencia. Si el dispositivo está en modo fuera de línea o sin conexión a la red, debe cambiar el modo para activar la función de teléfono y poder hacer una llamada de emergencia. Consulte esta guía o a su proveedor de servicios para más información.

Al realizar una llamada de emergencia, facilite toda la información necesaria con la mayor precisión posible. Su dispositivo móvil puede ser el único medio de comunicación en el lugar de un accidente. No interrumpa la llamada hasta que se le dé permiso para hacerlo.

■ Certificación de la Tasa Específica de Absorción (SAR)

ESTE DISPOSITIVO CUMPLE LAS DIRECTRICES INTERNACIONALES SOBRE EXPOSICIÓN A ONDAS DE RADIO.

Su dispositivo móvil es un radiotransmisor y radioreceptor. Está diseñado y fabricado para no sobrepasar los límites de exposición a la energía de la radiofrecuencia (RF) recomendados por las directrices internacionales (ICNIRP). Estos límites forman parte de unas directrices exhaustivas y establecen los niveles permitidos de energía de la RF para la población. Estas directrices han sido desarrolladas por organizaciones científicas independientes por medio de la evaluación periódica y exhaustiva de estudios científicos. Estas directrices incluyen un considerable margen de seguridad, diseñado para garantizar la seguridad de todas las personas, independientemente de su edad o estado de salud.

El índice estándar de exposición para los dispositivos móviles se mide con una unidad conocida como la Tasa Específica de Absorción, o SAR (Specific Absorption Rate). La tasa límite fijada en la directrices internacionales es de 2,0 vatios/kilogramo (W/kg)*. Las pruebas de SAR se realizan en posiciones de funcionamiento estándares, mientras el dispositivo transmite al máximo nivel certificado de potencia en todas las bandas de frecuencia probadas. Aunque la SAR se determina al máximo nivel certificado de potencia, la tasa real del dispositivo en funcionamiento suele estar bastante por debajo del valor máximo. Esto se debe a que el dispositivo está diseñado para funcionar a diversos niveles de potencia y para emplear exclusivamente la potencia necesaria para conectar con la red. En general, cuanto más cerca esté de una estación base, menor es la emisión de energía.

El valor más elevado de SAR para este dispositivo cuando se usa en el oído es de 0,78 W/kg. Los valores de la tasa específica de absorción (SAR) dependen de los requisitos de pruebas e información nacionales y de la banda de la red. El uso de accesorios y equipamiento para el dispositivo puede dar lugar a valores de la SAR distintos. Para obtener información adicional sobre la SAR, consulte la información sobre el producto en www.nokia.com.

* El límite de SAR para dispositivos móviles utilizados por la población es de 2,0 W/kg de media sobre diez gramos de tejido corporal. Las directrices incorporan un considerable margen de seguridad que aporta protección adicional para la población y tiene en cuenta cualquier variación de las medidas. Los valores de la tasa específica de absorción (SAR) dependen de los requisitos de información nacionales y de la banda de la red. Para obtener información de la tasa específica de absorción en otras regiones, consulte la información sobre el producto en www.nokia.com.

Índice

A

accesorios. Véase equipamiento. .15	
accesos directos 30, 80	
con la pantalla en blanco31	
lista personal30	
accesos directos personales80	
accesos personales	
mando de control31	
agenda96	
agenda telefónica68	
ahorro de energía32	
ajustes78	
accesos directos80	
accesos directos	
personales80	
ajustes de llamada82	
ajustes del módem85	
ajustes del teléfono83	
buzón de entrada	
de servicio 115	
conectividad84	
configuración86	
EGPRS84	
equipamiento86	
fecha81	
hora81	
juegos102	
mensajes62	
modos78	
monedero107	
pantalla80	
paquetes de datos84	
reloj81	
restauración de los	
valores iniciales89	
temas78	
tonos79	
ajustes de equipamiento86	
ajustes de fecha81	
ajustes de hora81	
ajustes de la pantalla80	
ajustes de llamada82	
ajustes de mensajes	
correo electrónico64	
mensajes de texto62	
MMS62	
SMS62	
tamaño de fuente65	

ajustes de script	113	grabación de videoclips	92
ajustes del módem	85	caracteres especiales	40
ajustes del reloj	81	carga de la batería	23
alarma	95	carpetas	45
alarma de nota	97	buzón de entrada	49, 60
altavoz	29, 37	buzón de salida	49
antena	24	carpetas propias	45
aparatos de audición	130	elementos enviados	49
aparatos médicos	129	elementos guardados	45, 49
aplicaciones	101	otras	60
auricular	29	certificación de la tasa	
aviso por vibración	79	específica de absorción	133
B		certificados	118
batería	123	circuit switched data	121
autenticación	124	códigos	
carga	23, 123	acceso	17
nivel de carga	30	contraseña de	
bloqueo del teclado	34	restricciones	18
bloqueo del teléfono.		PIN	18
Véase bloqueo del teclado.	34	PUK	18
borrado		seguridad	17
correo electrónico	60	códigos de acceso	17
mensajes	61	códigos PIN	18
C		códigos PUK	18
calculadora	103	comandos de voz	76
cámara		comunicación de datos	121
fotografías	92	configuración	86
		contacto y soporte de Nokia	20

guía	68	llamadas	
ajustes	74	internacionales	35
almacenamiento	68	lista de últimas llamadas	66
búsqueda	68	llamada en espera	36
grupos llamantes	77	marcación rápida	36
marcación rápida	74, 75	opciones durante	
números de servicio	77	una llamada	37
números propios	77	realización	35
		realización de llamadas con	
H		marcación mediante voz	76
high-speed circuit switched		rechazo	36
data	121	respuesta	36
HSCSD	121	llamadas de emergencia	132
I		M	
idioma	38, 40	mando de control.	
idioma de escritura	38	Véase tecla de navegación	29
iluminación	86	manos libres. Véase altavoz.	37
IMAP4	58	mantenimiento	20, 127
indicadores	32	marcación mediante voz	
información de contacto	20	adición de grabaciones	76
información de ubicación	67	gestión de grabaciones	76
intensidad de la señal	30	realización de llamadas	76
Internet	109	marcación rápida	36, 74, 75
		marcapasos	130
L		mayúsculas y minúsculas	38
lista de grabaciones	93	memoria	
lista de tareas	97	estado	103
listas de últimas llamadas	66	llena	50
llamada en espera	36		

memoria en uso	74
memoria caché	116
memoria compartida	15
mensaje de texto	42
plantillas	45
mensajes	
ajustes de mensajes	62
borrado	61
comandos de servicio	61
contador de mensajes	65
escritura de mensajes	
de texto	43
escritura de SMS	43
indicador de longitud	43
mensajes de información	61
mensajes de texto	42
mensajes de voz	60
mensajes flash	50
SMS	42
mensajes de difusión	115
mensajes de información	61
mensajes de voz	60
mensajes flash	50
mensajes instantáneos	51
aceptación de una	
invitación	54
bloqueo	56
contactos	56

N

desbloqueo	56
disponibilidad	55
grupos	56
privados	57
públicos	57
inicio de sesión	52
lectura	54
participación en una	
conversación	55
rechazo de una invitación	54
servicio	52
mensajes multimedia	46
menú	41
menú del operador	90
MI	51
mi presencia	71
MMS. Véase mensajes	
multimedia.	46
modos	78
monedero	105
códigos	19
modo	107
multimedia	92
navegación	41
navegador	109
ajustes de aspecto	112
ajustes de script	113

certificados	118
configuración	109
cookies	113
favoritos	113
firma digital	119
memoria caché	116
módulo de seguridad	117
navegación por páginas	110
nombres suscritos	
adición de contactos	73
anulación de la suscripción	
de un contacto	74
nombres. Véase guía.	68
notas	98
número del centro de mensajes ..	42
números propios	77
Ö	
organizador	95
agenda	96
alarma	95
alarma de nota	97
lista de tareas	97
nota de la agenda	96
notas	98
sincronización	98
sincronización con el PC	100
sincronización con	
el servidor	99

P

pantalla en blanco	30
papel tapiz	78, 80
paquetes de datos	84, 121
PC	
conectividad	121
PC Suite	121
sincronización	100
piezas	29
plantillas	45
POP3	58
Pop-Port	29
posicionamiento	67

R

red	
EGSM	14
GSM	14
nombre en la pantalla	30
servicios	14
registro	66
registro de llamadas	66

S

salvapantallas	32
SAR	133
seguridad	
ajustes	88
aparatos de audición	130

aparatos médicos	129
certificación de la tasa	
específica de absorción	133
códigos	17
directrices	12
entorno operativo	129
entornos explosivos	131
equipamiento	15
información adicional	129
llamadas de emergencia	132
marcapasos	130
módulo	117
SAR	133
vehículos	130
servicio	
buzón de entrada	115
comandos	61
mensajes	115
números	77
servicio de ajustes de	
configuración	19
servicio de atención al cliente	20
servicio de reparación	20
servicios	109
servicios SIM	120
signos de puntuación	40
sincronización	98
sincronización con el servidor	99

T

SMS	42
plantillas	45
soporte	20
tamaño de fuente	65
tarjetas de visita	71
tecla de desplazamiento	29
tecla de desplazamiento.	
Véase tecla de navegación	29
tecla de encendido	29
tecla de finalización de llamada	29
tecla de llamada	29
teclado	29
teclado protegido	34
teclas	29
bloqueo del teclado	34
teclado protegido	34
teclas de selección	30
teclas de selección	29, 30
teléfono	
ajustes	83
configuración	86
cuidado	127
idioma	40
mantenimiento	127
personalización	78
piezas	29
teclas	29

temas	78
temporizador de cuenta atrás ...	104
temporizadores	66
texto	
ajustes	38
caracteres especiales	40
escritura	38
función de texto	
predictivo	38, 39
palabras compuestas	39
función de texto	
tradicional	38, 40
mayúsculas y minúsculas	38
signos de puntuación	40
texto de ayuda	84
tonos	79
tonos de llamada	77, 79, 91, 114

U

UPIN	18, 24, 89
------------	------------

V

valores iniciales	89
vehículos	130
videoclip	92

W

web	109
conexión	109
favoritos	113
wireless markup language	109
WML	109

X

XHTML	109
-------------	-----