



HOOVER 

DRYER

31100256 VHC781XTB

Service Manual

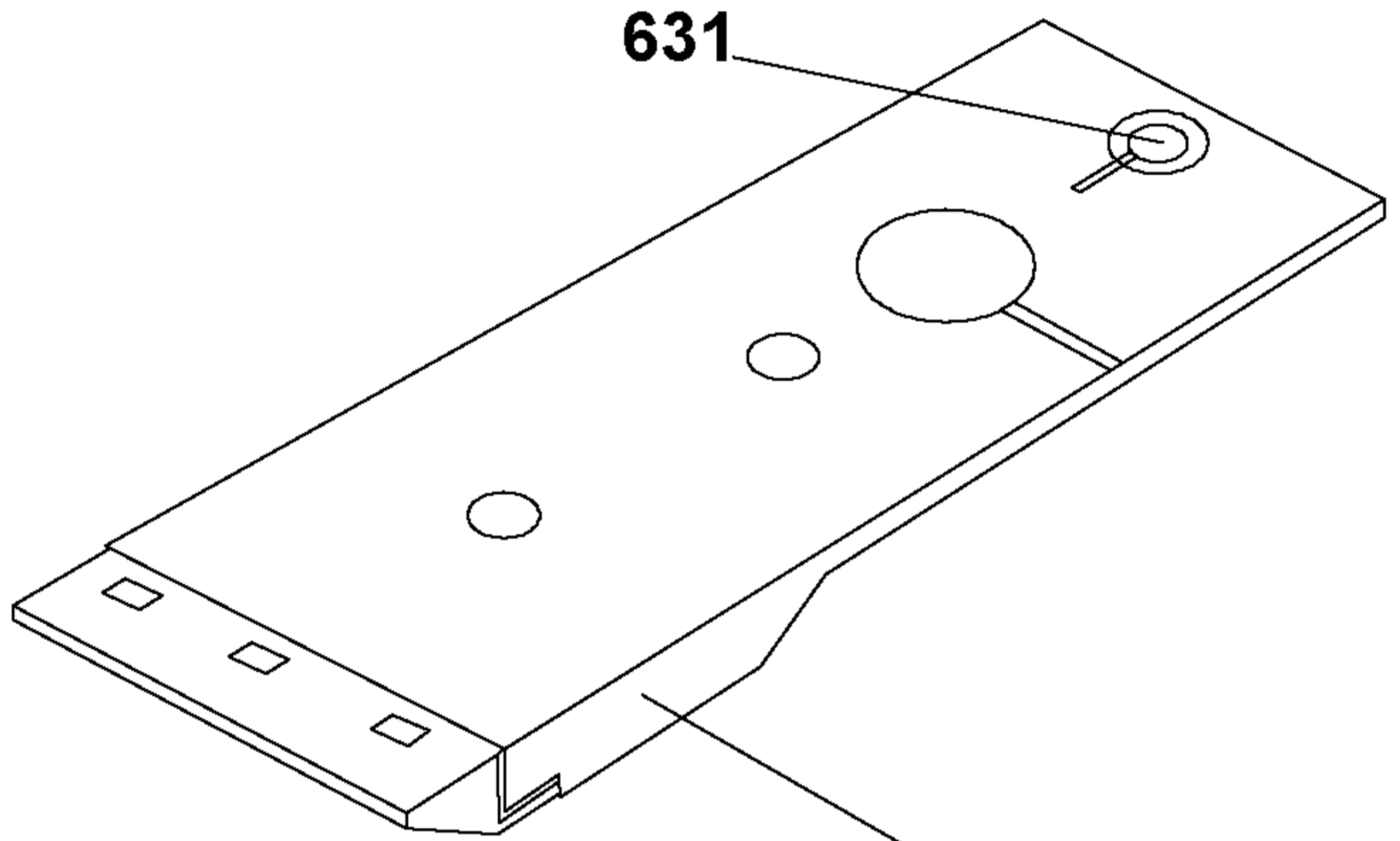
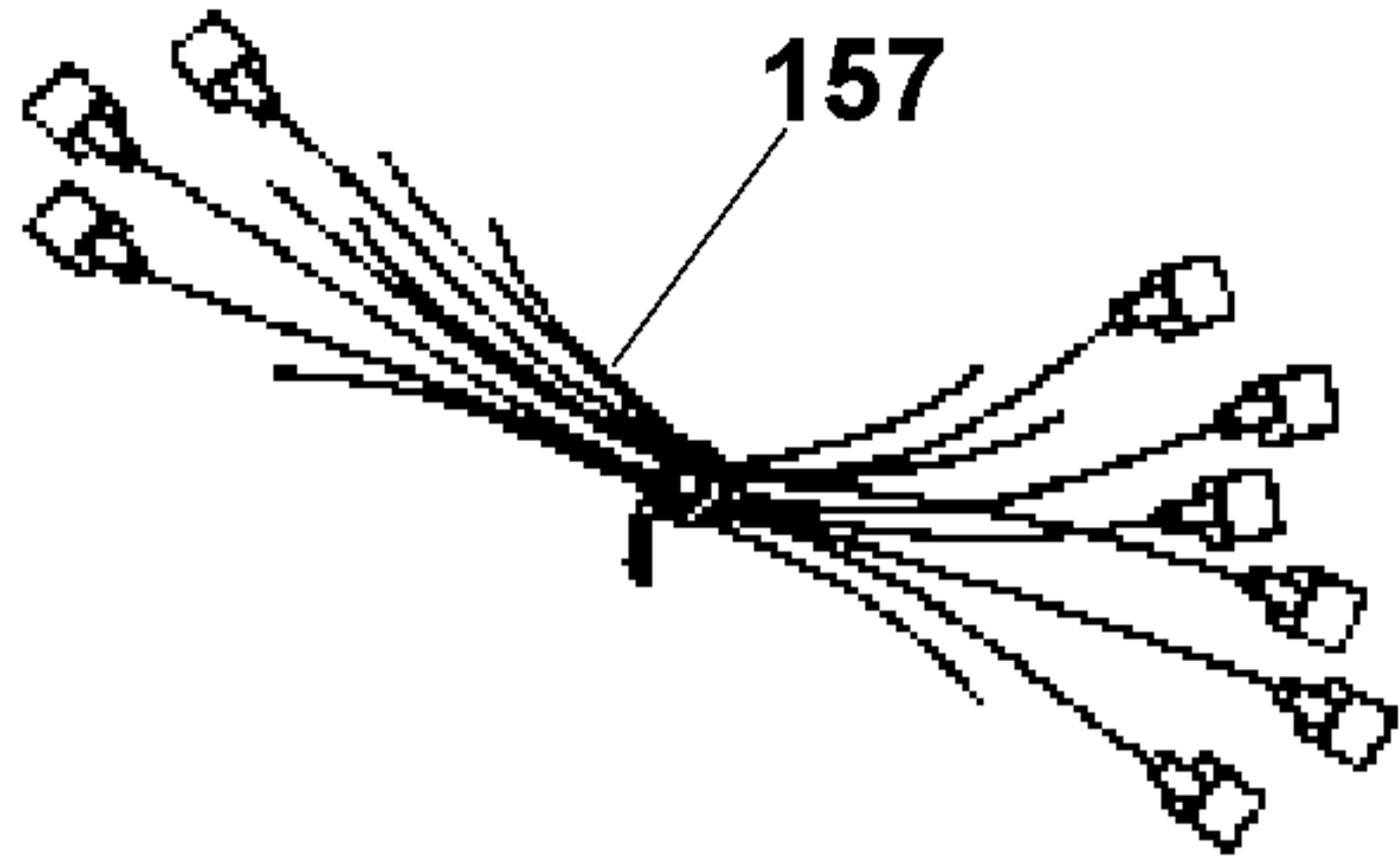

49g / 825a / 1068

766

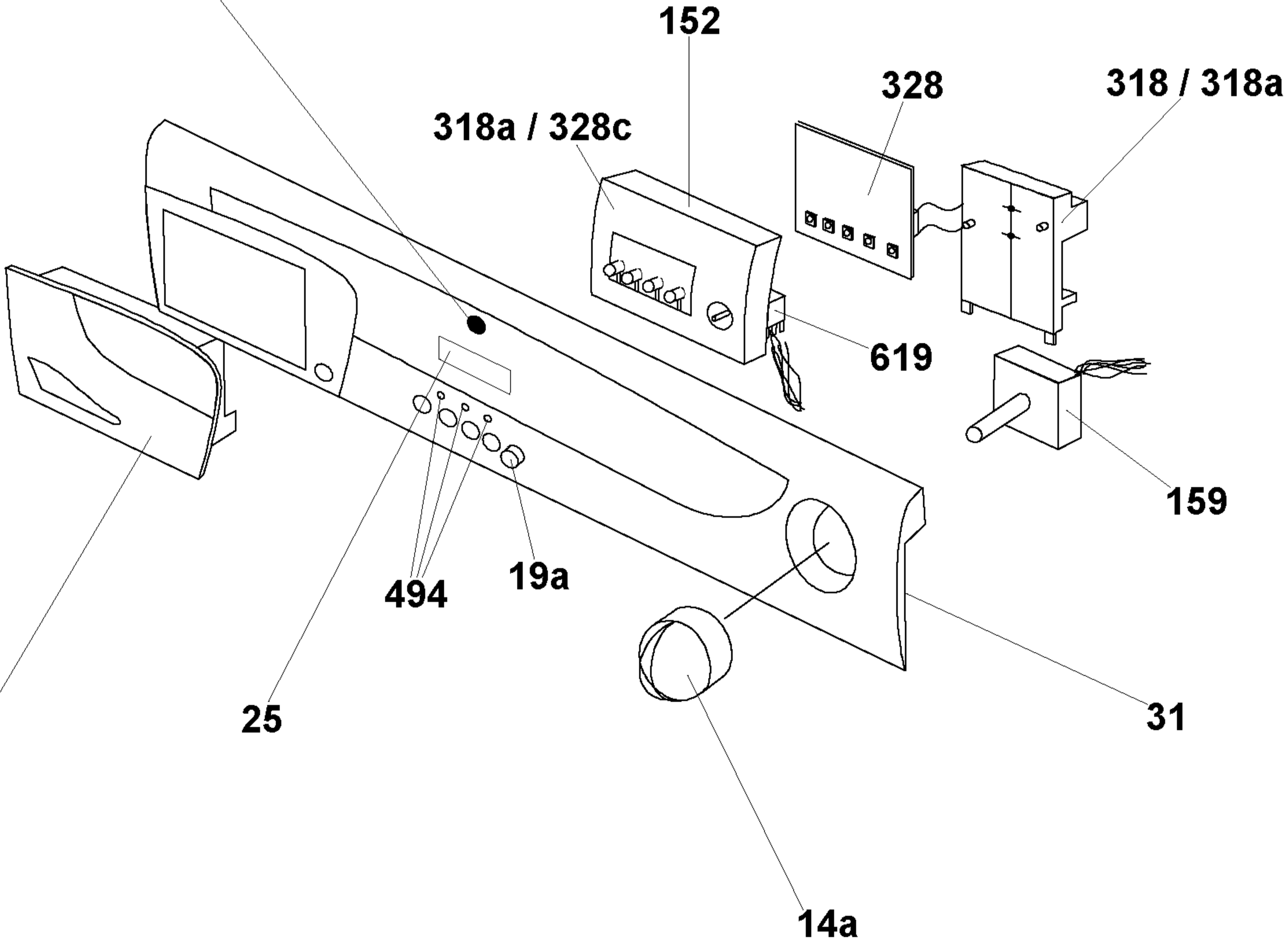

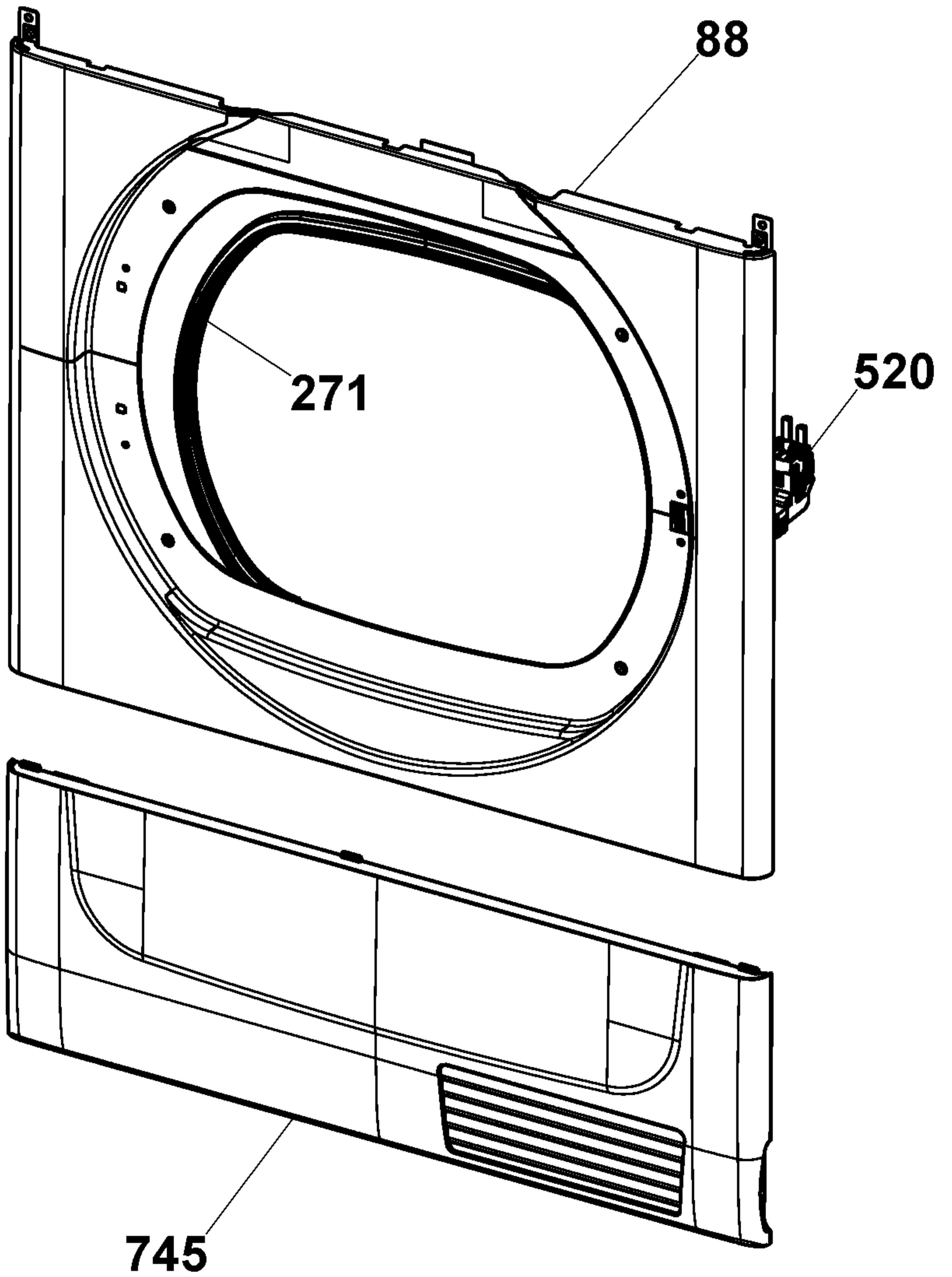

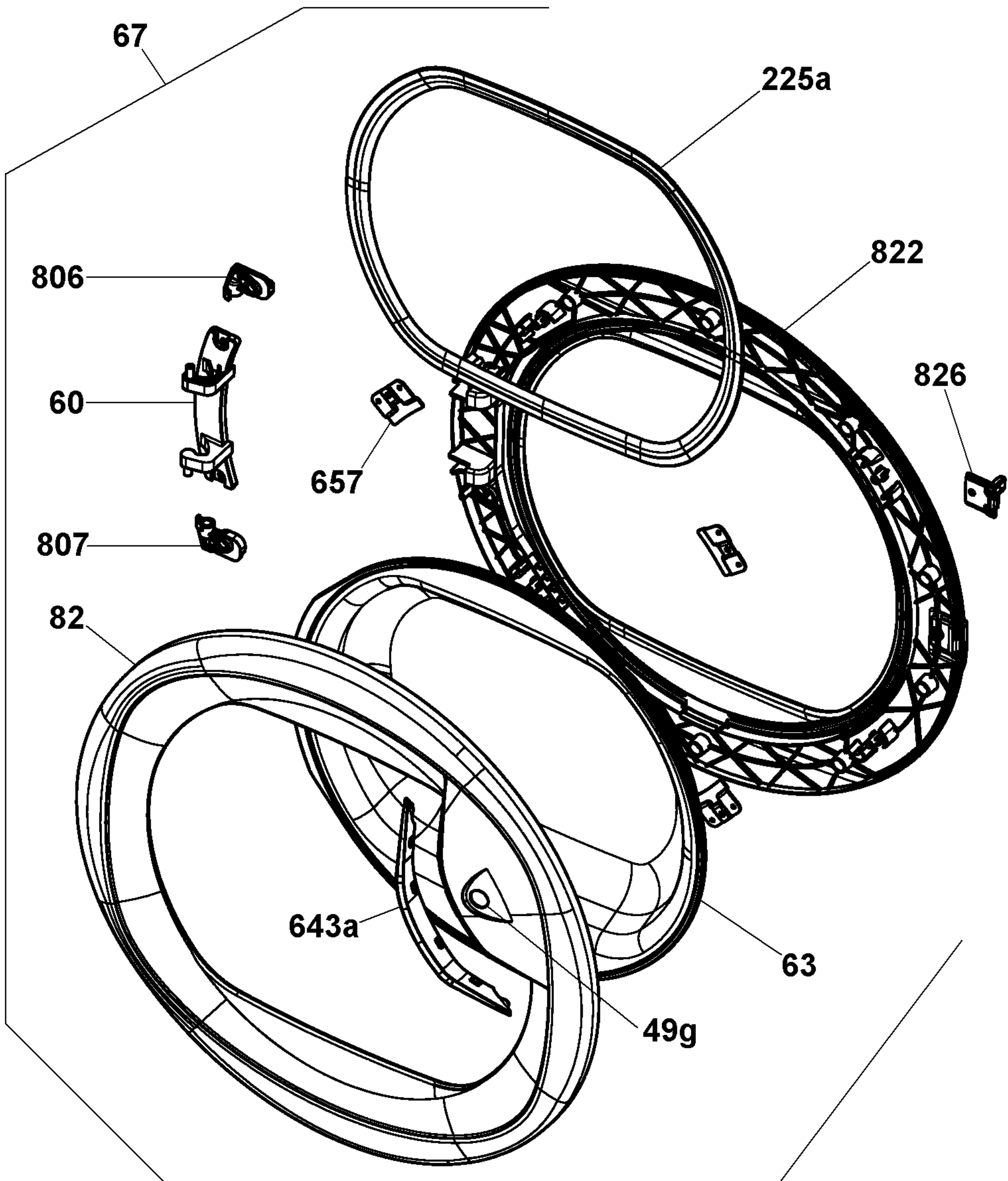

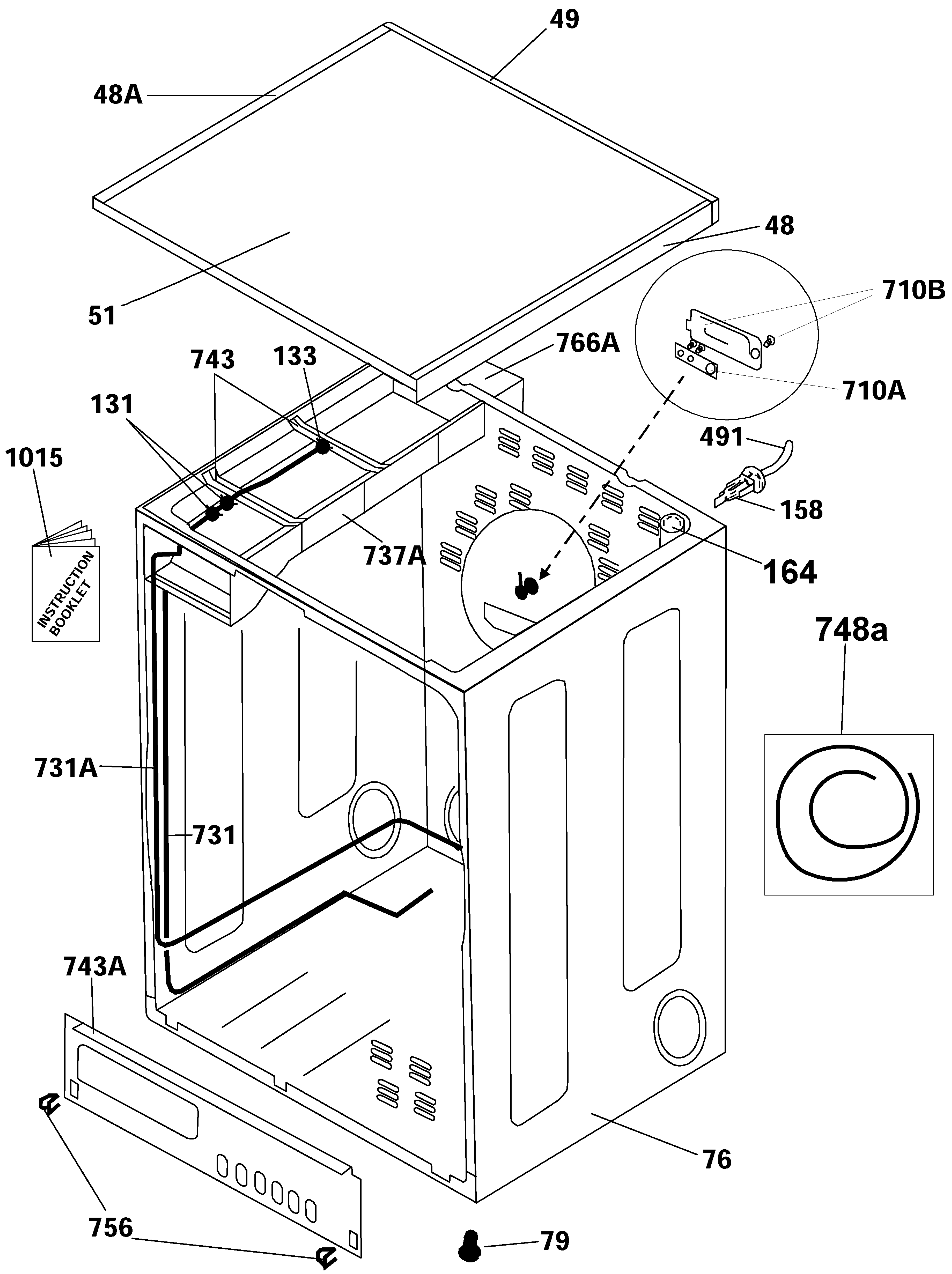

CONDENSER CABINET

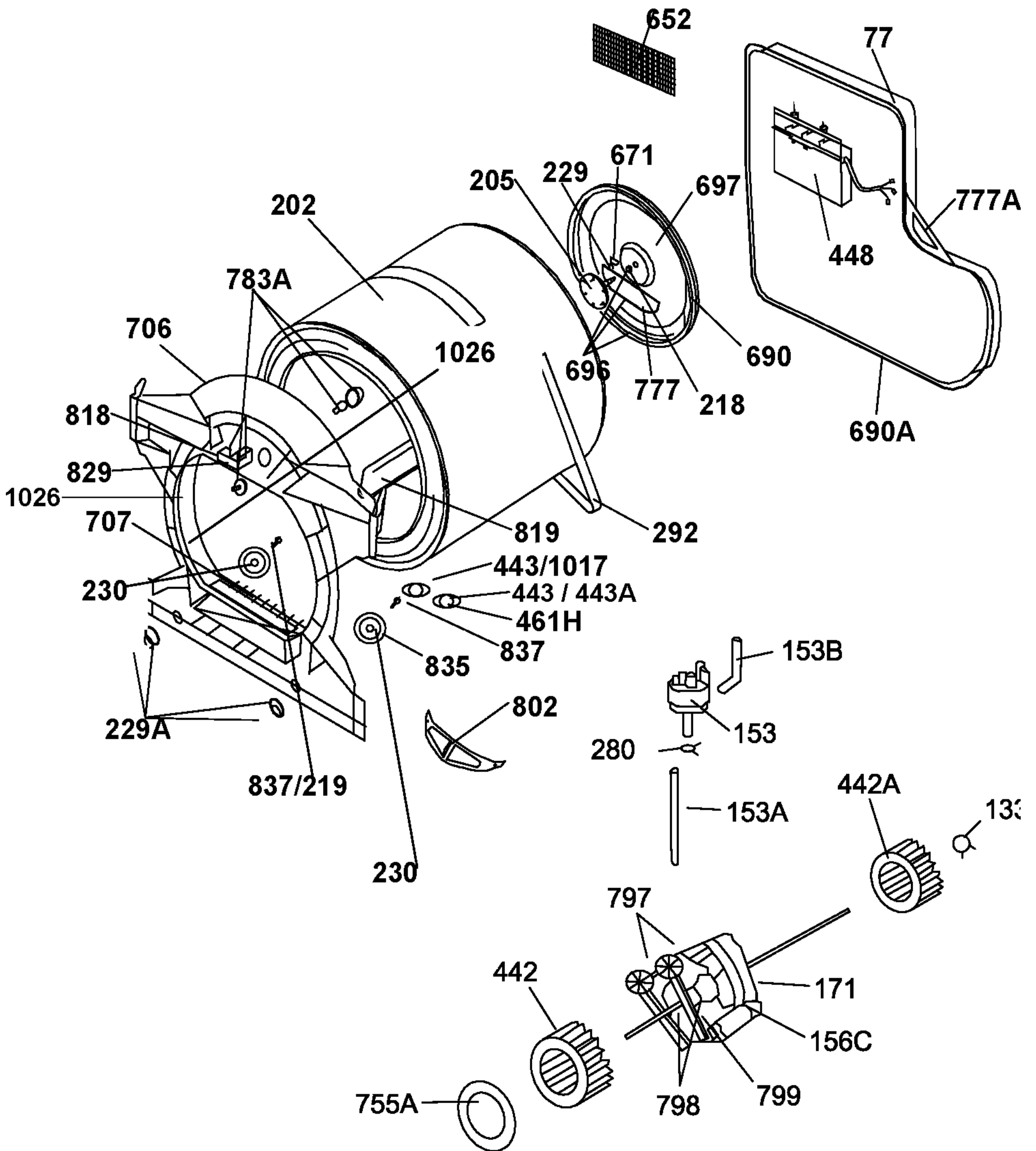

DRUM ASSY - CONDENSER

'B' CLASS DUCT ASSEMBLY

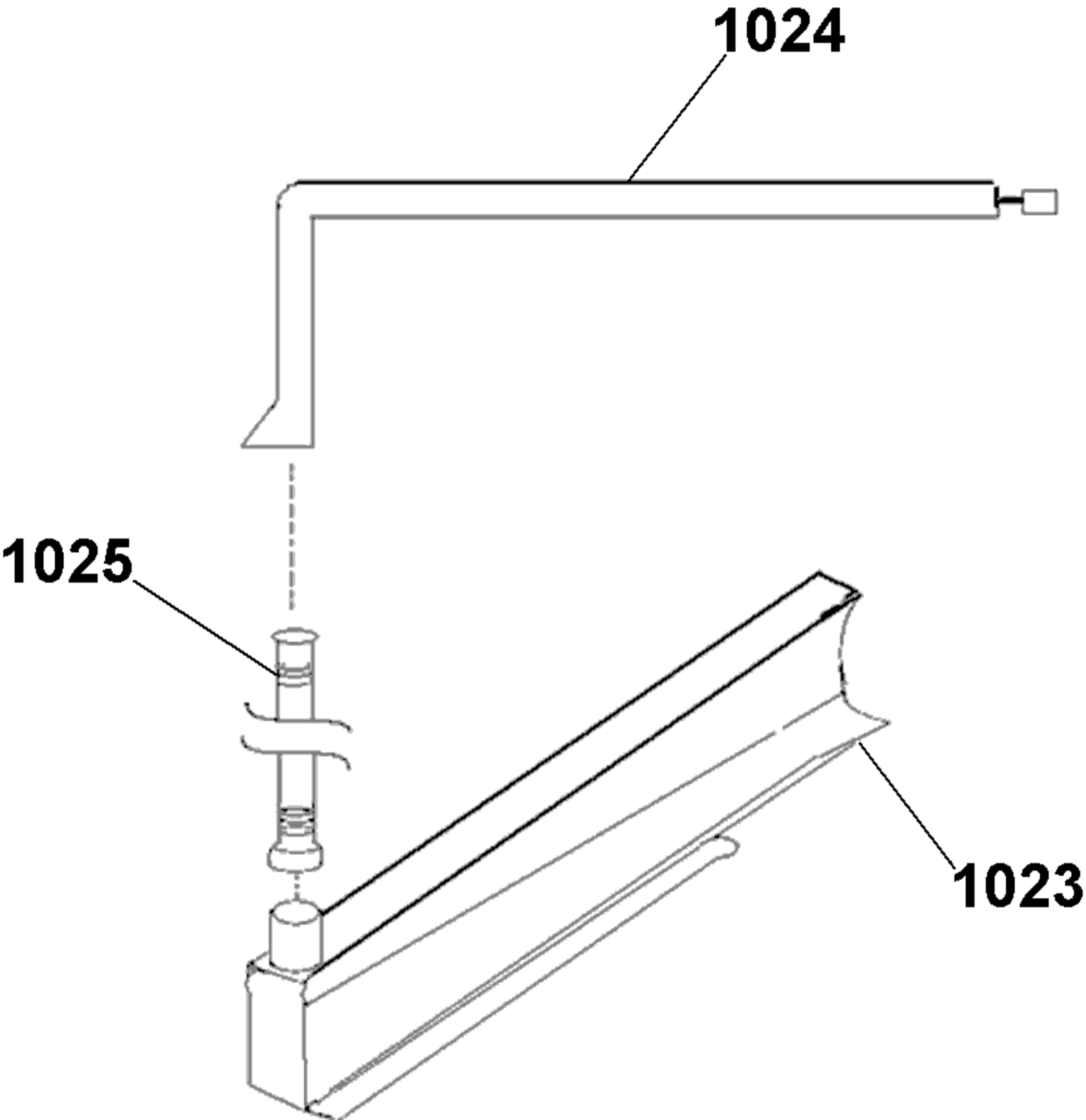

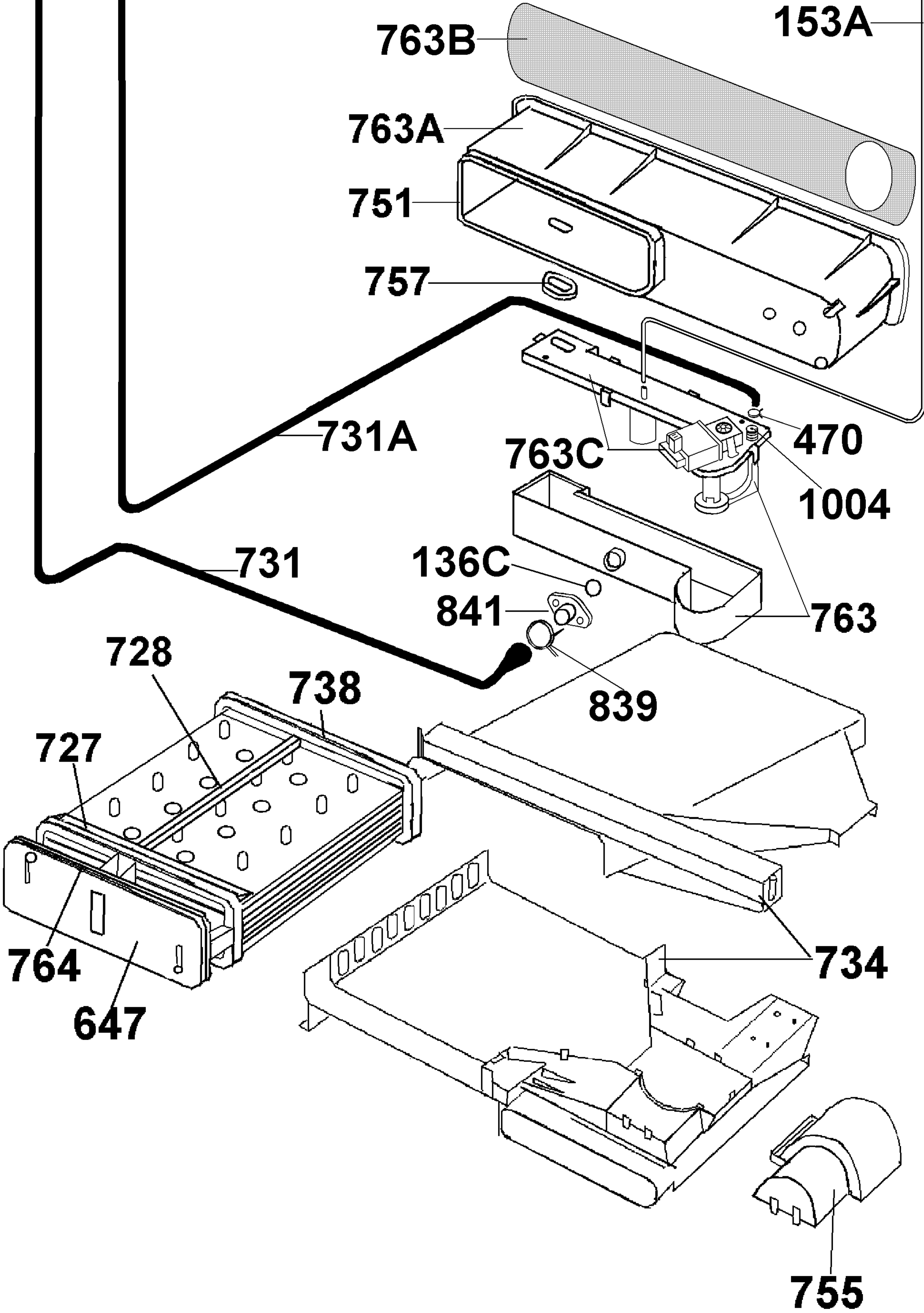

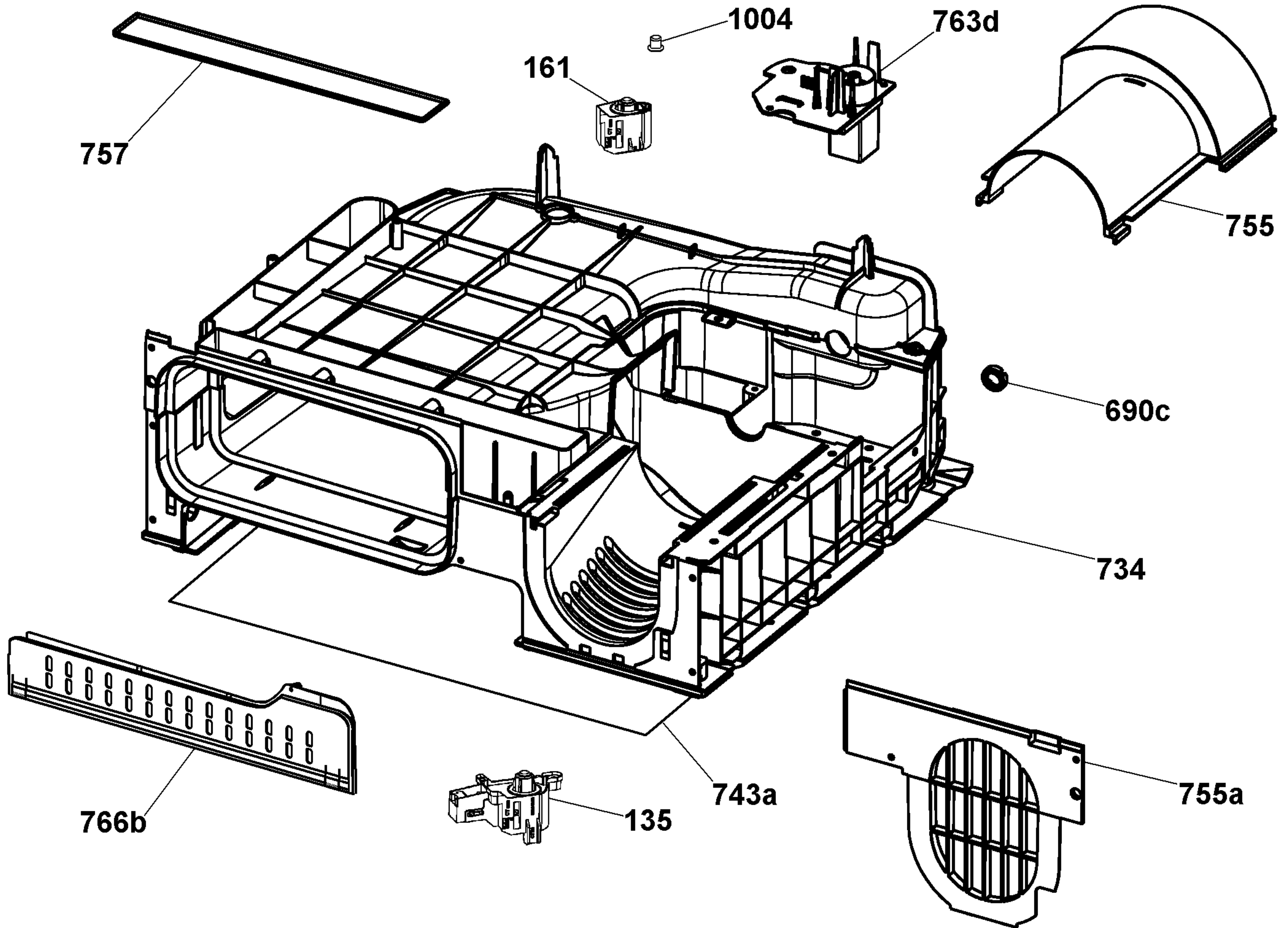



31100256 VHC781XTB 0804 (25/01/2008)

		Ricambio Part No. Piece E-Teil Pieza	Inizio Beginning Debut Begin Inicio	Fine Ending Fin End Fin
Ref.	Descrizione - Description - Beschreibung - Descripcion			
14a	Drying knob	40005320		
19a	Button on/off	40005323		
31	Control panel	40005343		
32	Dispencer drawer front	40005327		
48	R/H side frame	40005334		
48a	L/H side frame	40005336		
49	Top rear frame	40005332		
49g	Trade mark plate	91617795		
51	Work top	40005221		
60	Hinge	40005025		
63	Door glass	40005026		
67	Door with trim	40005338		
76	Cabinet-assy	40005318		
77	Rear panel	40004062		
79	Rear foot	40002885		
82	Door panel	40005340		
88	Front panel	40005319		
131	Hose clip	92470020		
133	Hose clip	92470012		
153	Pressure switch	28375043		
157	Harness	40004894		
159	12 position selector	41009471		
161	Discharge pump	40005021		
164	Anti jamming filter radio	91200489		
171	Main motor	40005004		
202	Drum	40002637		
205	Drum shaft assy	09200336		
218	Bearing	03210179		
219	Bolt	21446068		
225a	Gasket	40005404		
229	Circlip	97911424		



31100256 VHC781XTB 0804 (25/01/2008)

Ref.	Descrizione - Description - Beschreibung - Descripcion	Ricambio Part No. Piece E-Teil Pieza	Inizio Beginning Debut Begin Inicio	Fine Ending Fin End Fin
230	Bearing clamp	40004306		
271	Door gasket	40005393		
292	Drive belt	40001012		
318a	Electronic pcb not programmed	40005252		
328c	Programmed PCB complete	40005324		
442	Fan	40004669		
442a	Rear fan	40001069		
448	Heather	40004314		
461h	NTC sensor seal	41014595		
491c	Mains cable x UK	91200201		
494	Red window	40004886		
520	Door coupler	40004092		
619	Bipolar switch NA	41006591		
643a	Handle insert	41021708		
647	Water condenser	40004812		
657	Bracket	41018444		
671	Washer	03610428		
690	Rear sealing felt	40003167		
690a	Rear cover seal	40004577		
690c	Seal motor/water duct	40003436		
696	Heater support	40003227		
697	Heater support disk	40003226		
706	Front ring assembly	40005018		
707	Filter for carter	40004311		
710b	Drum shaft earth tag cover	09200346		
731	Jube	40004936		
731a	Flow pipe	40004937		
734	Container	40005394		
737a	Water drawer container	40002777		
743a	Cover frame	40005160		
745	Capacitor grill	40005330		



31100256 VHC781XTB 0804 (25/01/2008)

Ref.	Descrizione - Description - Beschreibung - Descripcion	Ricambio Part No. Piece E-Teil Pieza	Inizio Beginning Debut Begin Inicio	Fine Ending Fin End Fin
748a	Discharge Hose kit	40004717		
755	Cover	40004808		
755a	Fan insert	40005439		
756	Spring	23715194		
757	Gasket	40003315		
763b	Water rear duct gasket	40003319		
763d	Reservoir top cover	40005020		
766	Water container assy	40004578		
766a	Water container rear cover	40005456		
766b	Water container front cover	40005440		
777	Heater gasket	40004157		
777a	Heater cable seal	03870777		
797	Belttightening pulley	40004610		
799	Belt tighteningb spring	40001026		
806	Upper hinge sleeve	41013810		
807	Lowen hinge sleeve	41013811		
819	Drum scowel	40003247		
822	Immerdoor assy	40005339		
826	Door hook	40004091		
835	Drum support wheels	40004307		
1004	Flow restrictor	40005153		
1015	Instruction book	40005341		
1017	NTC probe	40003258		
1023	Cool air duct assy	40004929		
1026	Front felt	40004946		

COPYRIGHT AND CONFIDENTIAL
PROPERTY OF HOOVER LTD.

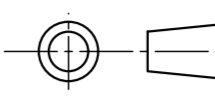
PROJECTION 

UNLESS OTHERWISE SPECIFIED
ANGLES AND PERPENDICULARITY 1:1, BUT OF ROUNDNESS, PARALLELISM
AND FLATNESS SHALL BE CONSIDERED AS INCLUDED IN THE TOLERANCE FOR SIZE.
GEOMETRIC TOLERANCES ARE IN ACCORDANCE WITH B.S. 388 PART 3.

INTERCHANGEABLE WITH _____
EXCEPT FOR _____

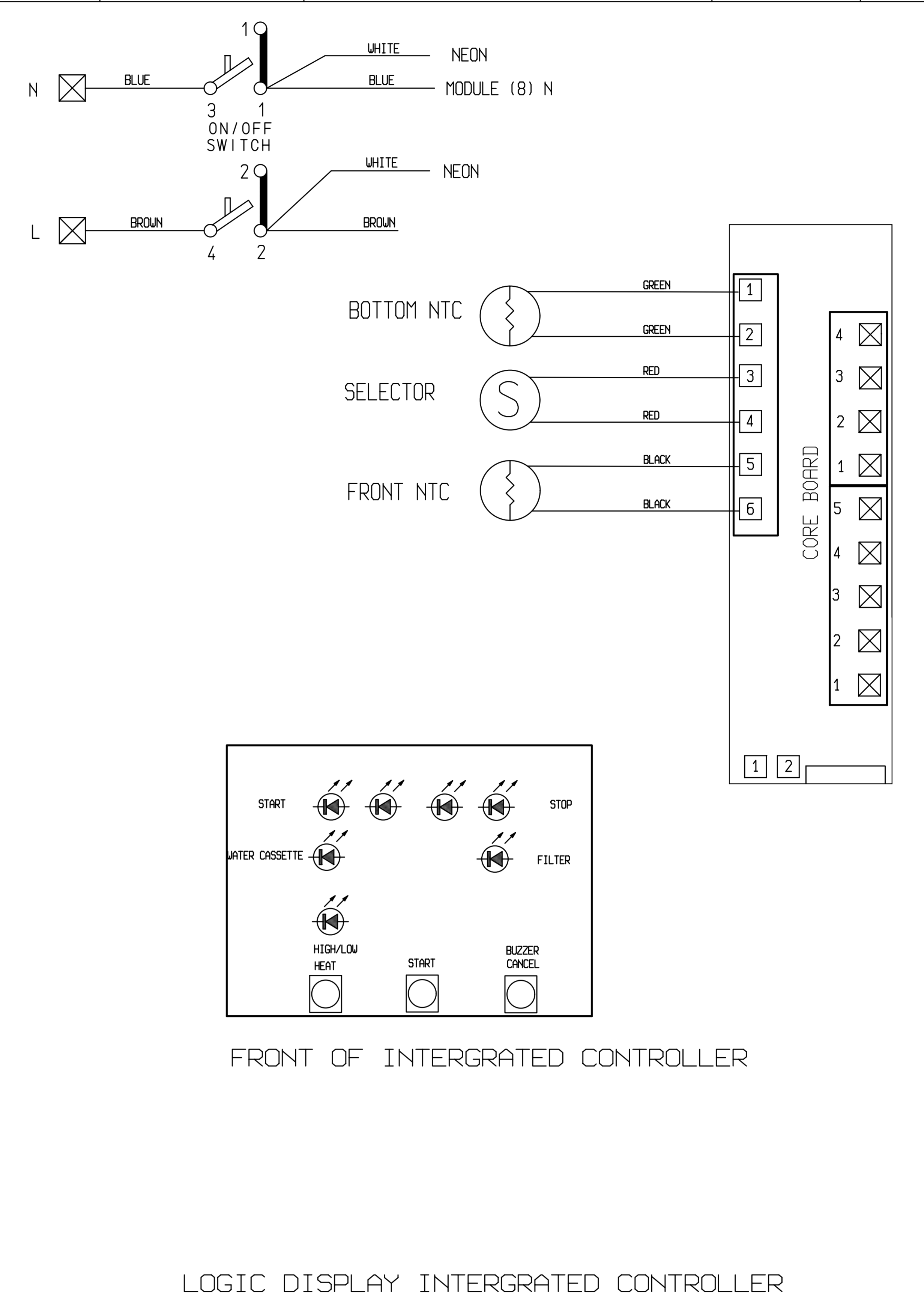
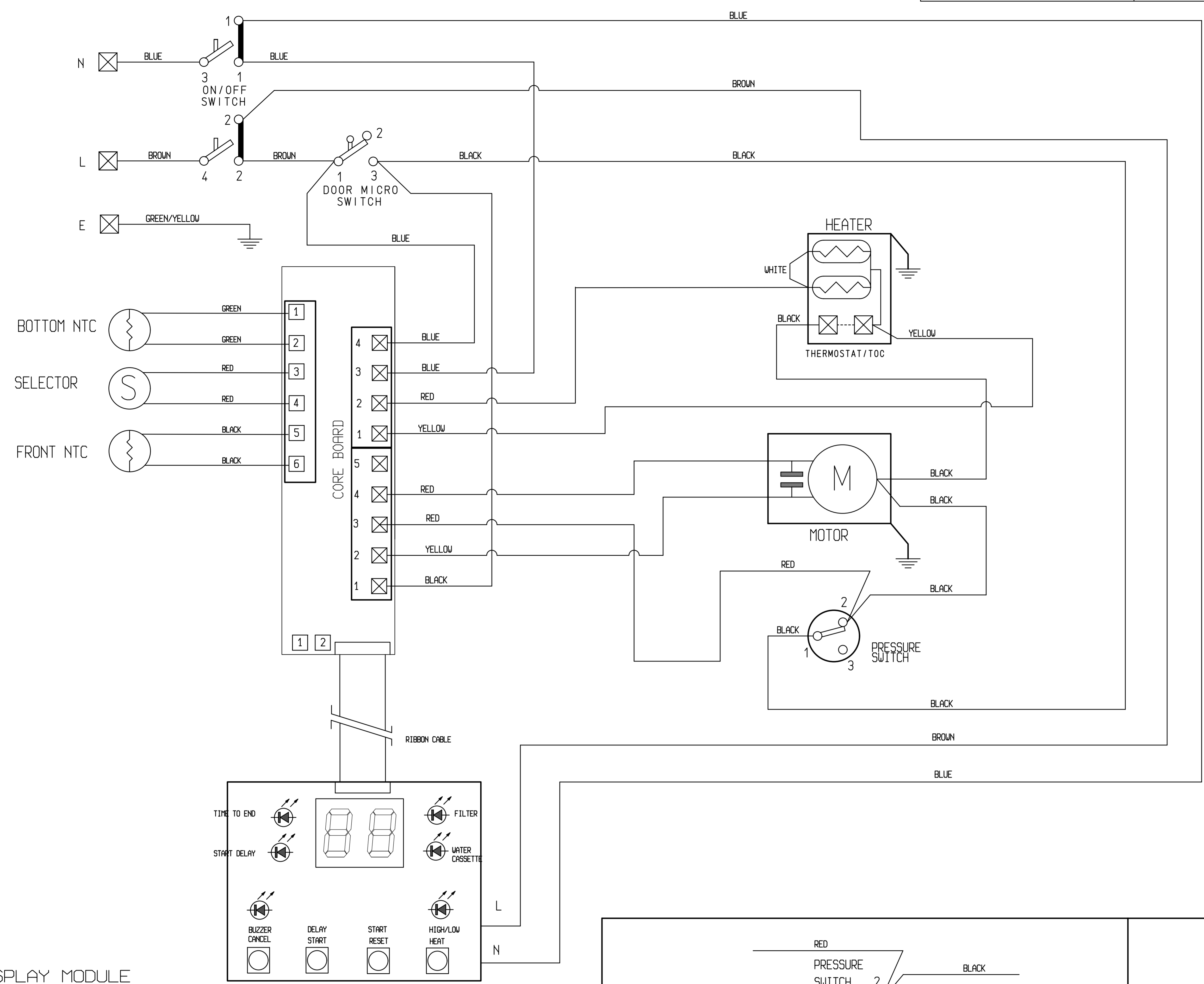

DIGIT DISPLAY MODULE

LOGIC DISPLAY INTERGRATED CONTROLLER

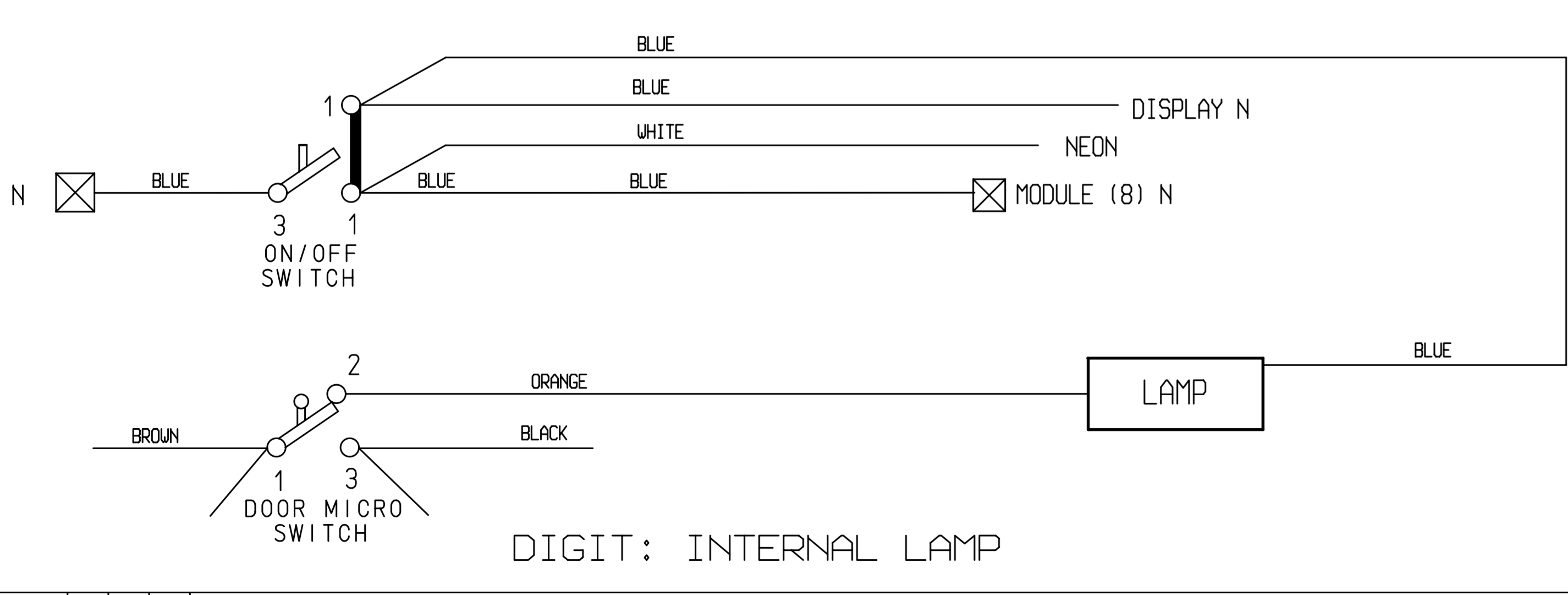

DIGIT: INTERNAL LAMP

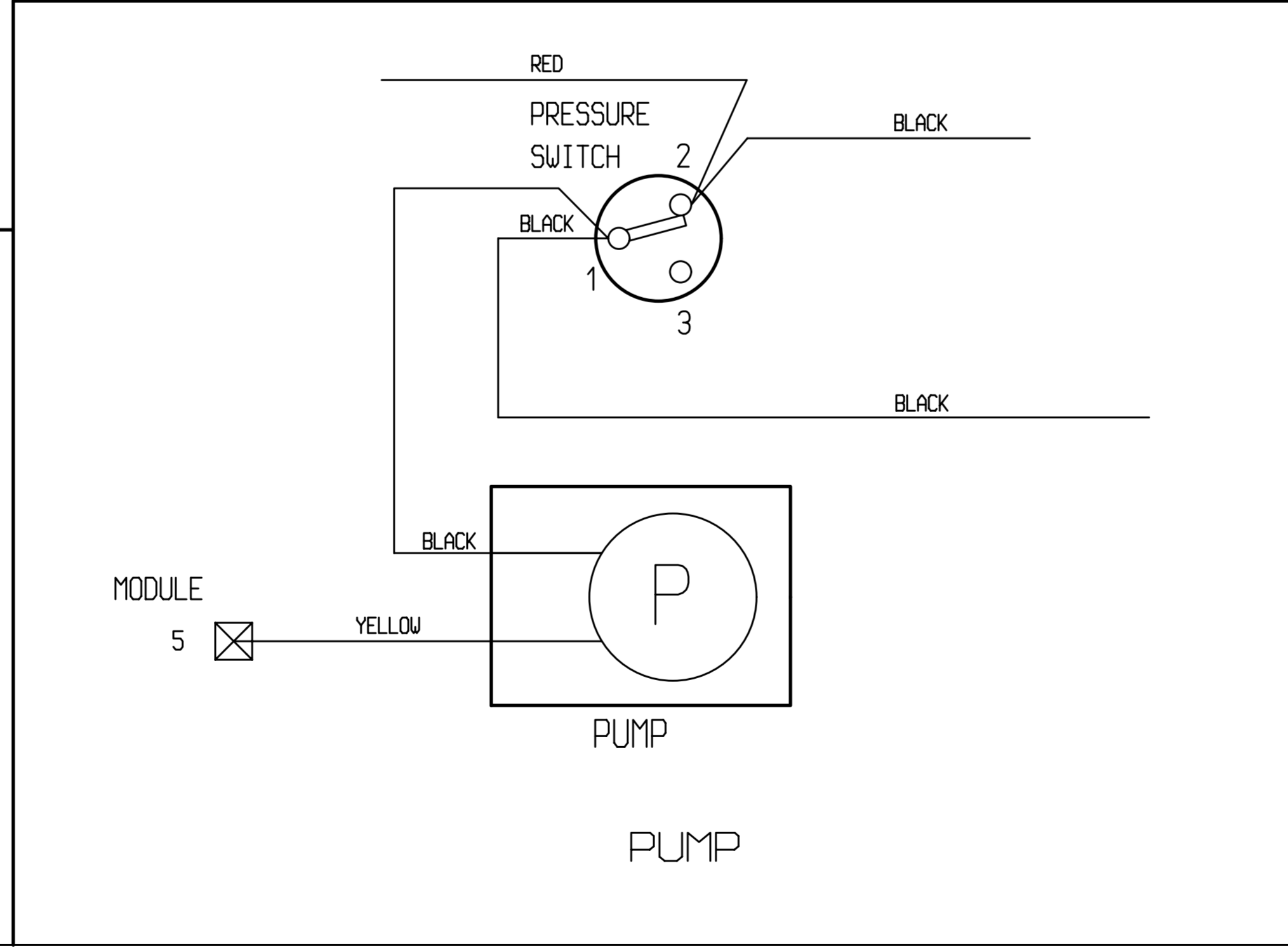

PUMP

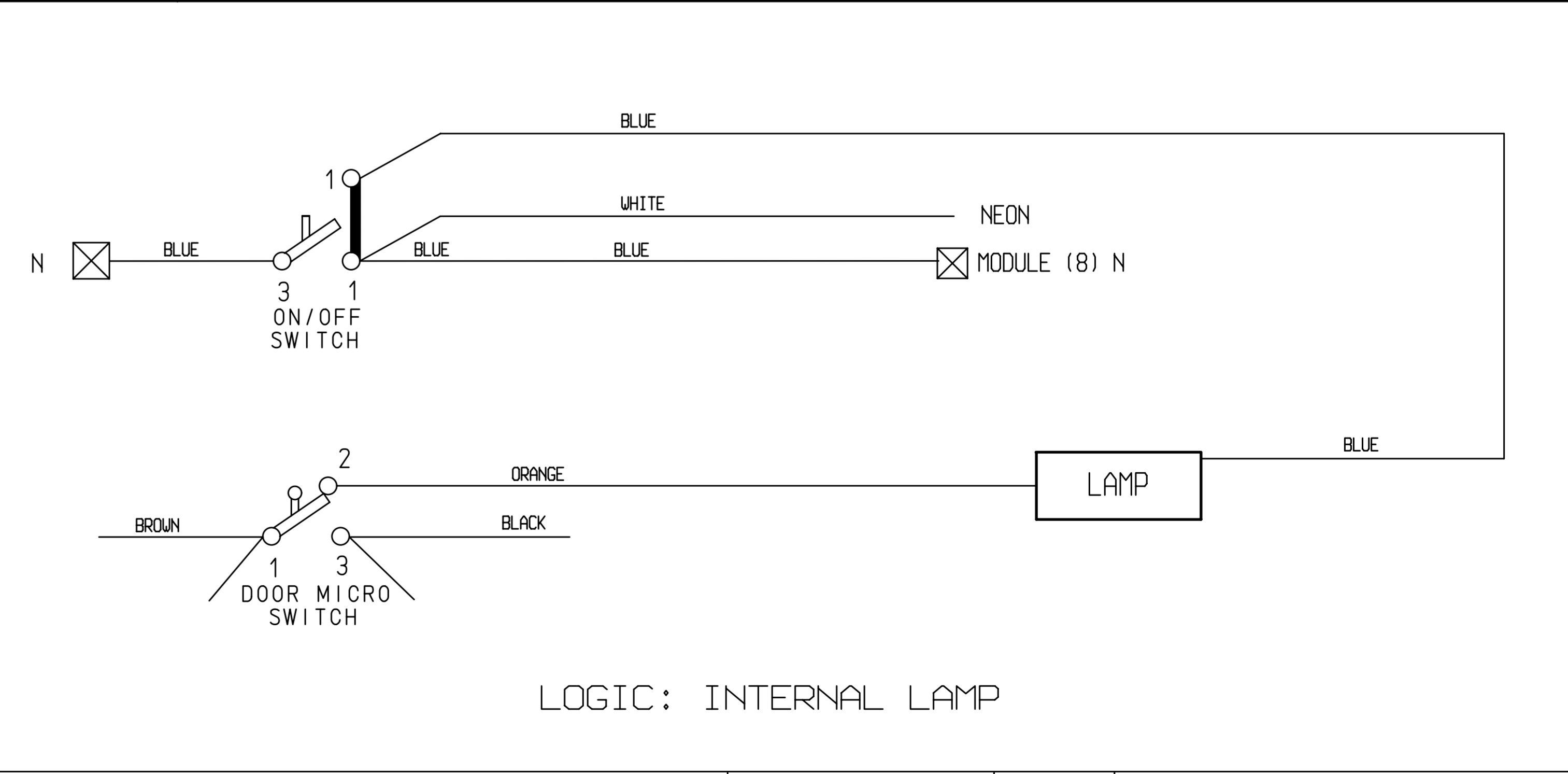

LOGIC: INTERNAL LAMP

CAD DRAWING
DO NOT CHANGE
MANUALLY

NO. DR. BY: N.D.C.
00 CR 80006

DATE: 08 JUN 2005

SCALE: 1/1

D.C. W

40003101

SHEET 1 OF 1

SHEET 1 CARRIES THE
CHANGE AND ISSUE No.
FOR ALL SHEETS OF
THIS DRAWING.

ALL DIMENSIONS ARE IN
M.M.
AND AFTER FINISHING

FMR No. 0000-0000
INITIALLY INTRODUCED FOR MODEL 00000

MATL. FINISH
ELECTRONIC CONDENSER TD
WIRING DIAGRAM
SCALE 1/1 D.C. W
TOTAL AREA

STACKING KIT DRYERS:

**-SER. 35000174 KIT BIANCO – WHITE –
BLANC – WEIß – BLANCO**

**-SER. 35000169 KIT NERO – BLACK – NOIR -
SCHWARZ – NEGRO**

STACKING KIT

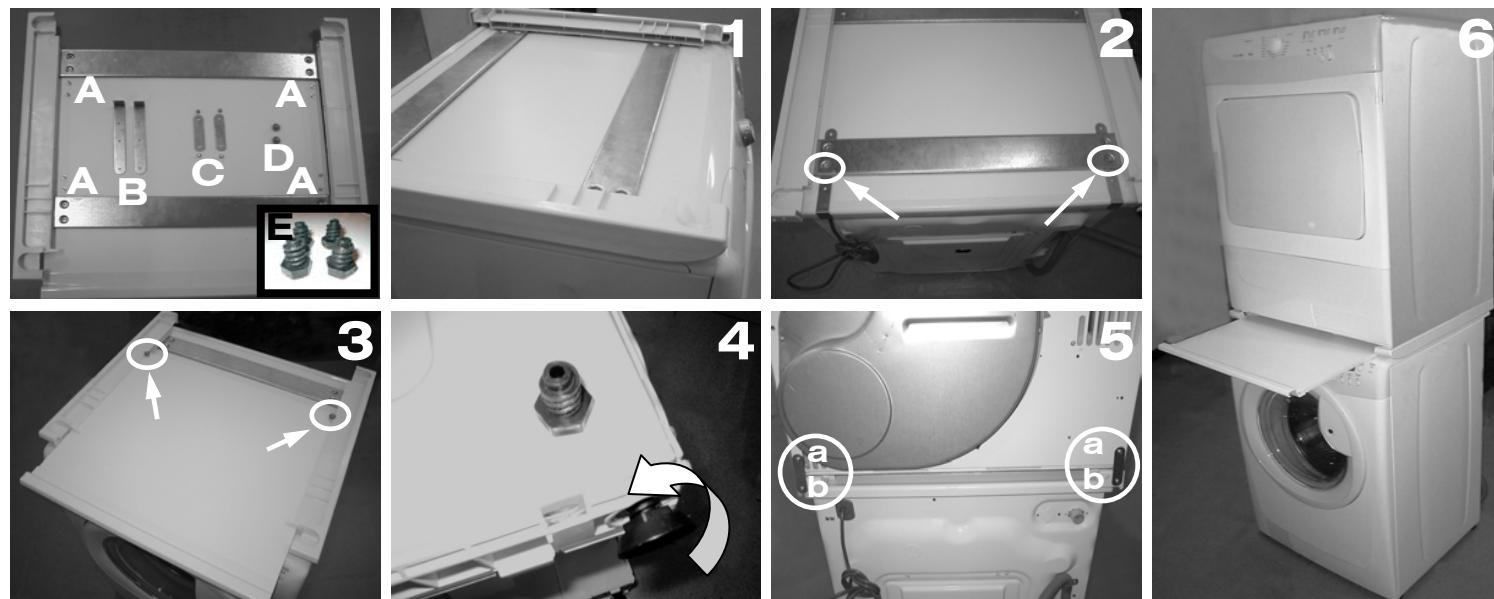

РУССКИЙ

Содержимое:

- 8 винтов для крепления комплекта для установки машин одна над другой сверху на стиральной машине (A);
- 2 шаблона для крепления "L"-образной формы (B);
- 2 планки для предотвращения опрокидывания, и 4 крепежных винта (C);
- 2 винта для ограничения перемещения полки (D);
- 4 сменные ножки шестигранной формы (E).

ПРЕДУПРЕЖДЕНИЕ:

Перед началом выполнения этой установки убедитесь в том, что шнуры питания электроприборов отсоединены от электрических розеток.

- 1) Совместите комплект для установки машин одна над другой с передней стороной стиральной машины.
- 2) Используя 2 шаблона "L"-образной формы, можно выполнить точное совмещение крепежных отверстий. Для этого нужно установить комплект для установки машин одна над другой на шаблоны так, чтобы отверстия в комплекте для установки машин одна над другой совпадали с отверстиями в шаблонах, а затем найти точки крепления, через совмещенные отверстия.
СНИМИТЕ ДВА ШАБЛОНА и закрепите комплект для установки машин одна над другой сверху на стиральной машине, используя для этого 8 крепежных винтов.
- 3) Вставьте полку в направляющие пазы. Вставьте два винта с шайбами, чтобы ограничить перемещение полки дальше ее крайнего положения.
- 4) Снимите с барабанной сушилки ее ножки, и замените их ножками ШЕСТИГРАННОЙ ФОРМЫ, входящими в комплект деталей для установки машин одна над другой.
- 5) Установите барабанную сушилку сверху на стиральную машину так, чтобы ножки барабанной сушилки располагались в раме комплекта для установки машин одна над другой.
Закрепите сушилку на стиральной машине, используя для этого две планки для предотвращения опрокидывания:
 - a) закрепите планки на задней стороне барабанной сушилки, используя для этого 2 высверленных отверстия диаметром 2,5 мм;
 - b) закрепите планки на задней стороне комплекта для установки машин одна над другой.
- 6) После завершения установки встаньте перед машинами и проверьте, что:
 - a) полка правильно выдвигается, и полностью не выходит из комплекта для установки машин одна над другой;
 - b) барабанная сушилка надежно закреплена на стиральной машине и является устойчивой.

PORTUGUÊS

Este conjunto inclui:

- 8 parafusos de fixação do conjunto à parte de cima da máquina de lavar roupa (A);
- 2 dispositivos de posicionamento em "L" (B);
- 2 barras anti-inclinação e 4 parafusos de fixação (C);
- 2 parafusos com as funções de encosto da prateleira (D);
- 4 pés de substituição, com base hexagonal (E).

AVISO:

Antes de dar início a estas operações de montagem, certifique-se sempre de que os electrodomésticos estão os dois desligados da corrente (respectivos cabos de alimentação desligados das tomadas):

- 1) Alinhe o conjunto de montagem em coluna com o bordo dianteiro da máquina.
- 2) A utilização dos dois dispositivos de posicionamento em "L" permite-lhe assegurar um alinhamento preciso: coloque o conjunto de montagem em coluna directamente por cima dos furos-guia do dispositivo de alinhamento e marque os pontos de fixação através destes dois componentes.
REMOVA OS DOIS DISPOSITIVOS DE POSICIONAMENTO e prenda o conjunto de montagem em coluna directamente à parte de cima da máquina de lavar roupa, com os 8 parafusos de fixação fornecidos para esse efeito.
- 3) Insira a prateleira nas ranhuras-guia. Insira dois parafusos com anilhas integradas para impedir a prateleira de continuar a sair mais para fora do que a posição máxima.
- 4) Remova os pés originais, instalados no secador de roupa, e substitua-os pelos pés HEXAGONAIS fornecidos com o conjunto de montagem em coluna.
- 5) Coloque o secador de roupa por cima da máquina de lavar roupa, com os pés (do secador) apoiados na armação do conjunto de montagem em coluna.
Use as duas barras anti-inclinação para prender o secador à máquina de lavar roupa:
 - a) prendendo-as à parte de trás do secador de roupa, abrindo um furo com um diâmetro de 2,5 mm;
 - b) prendendo-as à parte de trás do conjunto de montagem em coluna, de plástico.
- 6) Quando tiver terminado as operações de montagem, coloque-se em frente dos electrodomésticos e verifique o seguinte:
 - a) a prateleira desliza correctamente, sendo impedida de sair completamente para fora pelas guias do conjunto de montagem em coluna;
 - b) o secador de roupa está firmemente prendido à máquina de lavar roupa e está estável.

01.2008 - 40005383.A

STACKING KIT

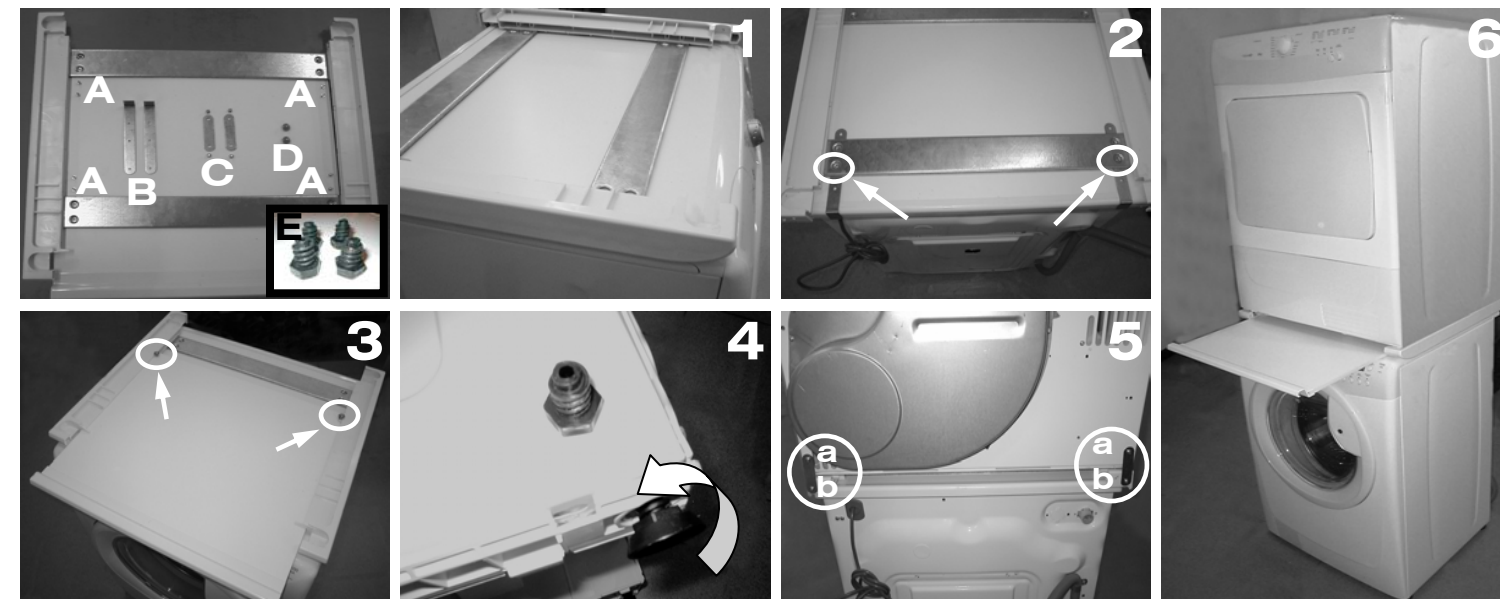

ITALIANO

Lo stacking kit contiene:

- 8 viti per fissaggio al top macchina (A);
- 2 dime posizionamento a "L" (B);
- 2 staffe fissaggio antiribaltamento e relative 4 viti (C);
- 2 viti per fermo estrazione cassetto (D);
- 4 piedini a testa esagonale (E).

ATTENZIONE:

Prima di effettuare qualsiasi operazione, assicurarsi che la spina di alimentazione sia staccata dalla presa.

- 1) Allineare lo stacking kit alla parte anteriore del prodotto.
- 2) Utilizzare le 2 dime di posizionamento per ottenere un allineamento preciso, facendo sovrapporre i fori indicati nella figura con quelli delle dime ad essi più vicini.
REMOVERE LE DIME e fissare lo stacking kit direttamente sul top della lavabiancheria utilizzando le 8 viti autofilettanti.
- 3) Inserire il piano scorrevole nelle guide. Avvitare i le 2 viti con rondella integrata che servono per bloccare il ripiano nella sua posizione d'apertura massima consentita.
- 4) Nel caso in cui l'asciugatore fosse dotato di piedini a base TONDA, sostituirli con la versione a base ESAGONALE forniti in dotazione.
- 5) Posizionare l'asciugatore sopra la lavabiancheria avendo cura che i piedini siano correttamente allocati all'interno dello stacking kit.
Utilizzando le 2 staffe antiribaltamento fissare le stesse:
 - a) al mobile dell'asciugatore (se non presente un foro pre-tranciato eseguire un foro Ø 2,5 mm);
 - b) alla plastica posteriore dello stacking kit.
- 6) Al termine dell'installazione posizionarsi davanti al prodotto e verificare:
 - a) la corretta apertura del ripiano ed il funzionamento del blocco estrazione;
 - b) che il prodotto sia saldamente fissato e non possa ribaltarsi.

ENGLISH

Contents:

- 8 screws to fix the stacking kit to the top of the washing machine (A);
- 2 "L" shaped positioning jigs (B);
- 2 anti tipping bars and 4 fixing screws (C);
- 2 screws used to stop the shelf (D);
- 4 replacement feet with hexagonal base (E).

WARNING:

Before starting this installation, ensure the appliances are unplugged from the electricity supply.

- 1) Align the stacking kit to the front edge of the product.
- 2) Using the two "L" shaped positioning jigs an accurate alignment can be achieved by positioning the stacking kit directly over the jig guide holes and marking the fixing points through the two parts.
REMOVE THE TWO FIXING JIGS and secure the stacking kit directly to the top of the washing machine with 8 fixing screws.
- 3) Insert the shelf into the guide slots. Insert two screws with integrated washer to stop the shelf travelling further out than the maximum position.
- 4) Remove the original feet fitted to the tumble dryer and replace them with the HEXAGONAL feet supplied with this stacking kit.
- 5) Position the tumble dryer on top of the washing machine with the feet of the tumble dryer located in the stacking kit frame.
Use the two anti tipping bars to secure the dryer to the washing machine:
 - a) to the rear of the tumble dryer using a Ø 2.5 mm diameter drilled hole;
 - b) to the rear plastic stacking kit.
- 6) At the end of the installation stand at the front of the products and verify:
 - a) the shelf slides open correctly and is stopped from completely exiting from the stacking kit guide;
 - b) the tumble dryer is securely fixed to the washing machine and is stable.

01.2008 - 40005383.A

STACKING KIT

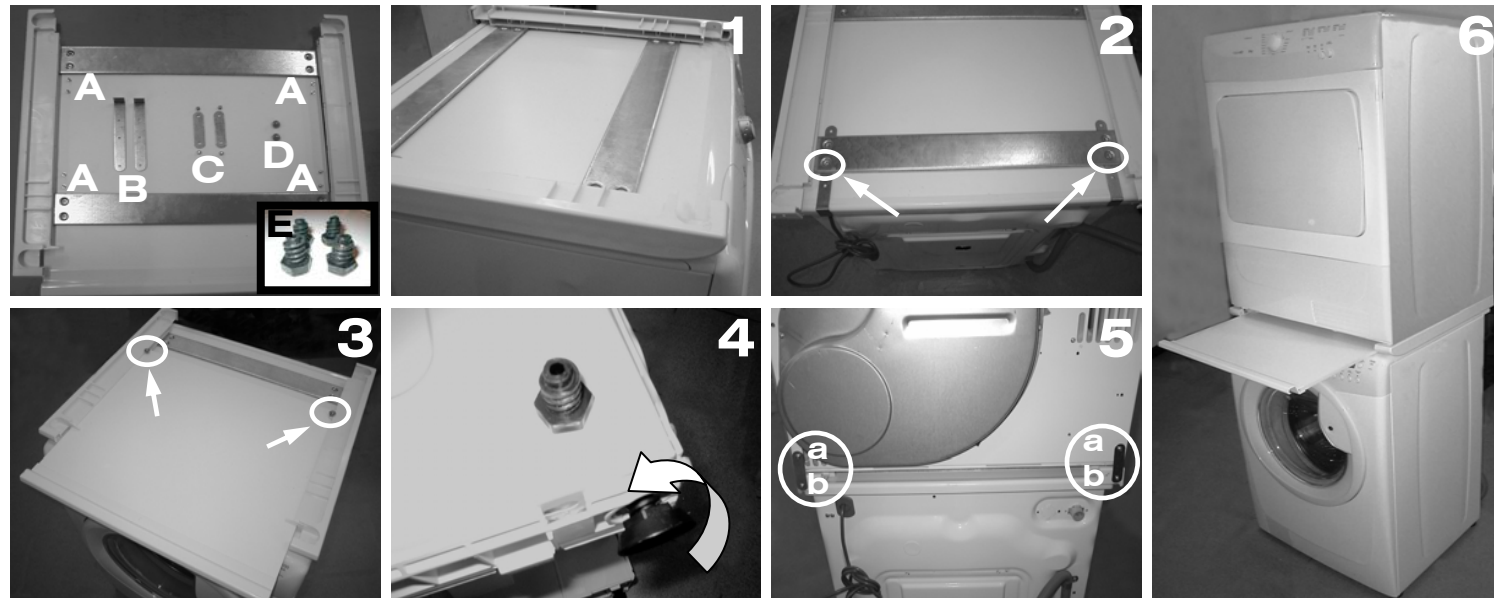

FRANÇAIS

Le kit de superposition contient :

- 8 vis pour la fixation du kit au-dessus de la machine (A);
- 2 barrettes de positionnement en "L" (B);
- 2 barrettes anti-basculement et 4 vis associées (C);
- 2 vis stop-clayette (D);
- 4 pieds de substitution de base hexagonale (E).

ATTENTION:

Avant de commencer l'installation, assurez-vous que la prise de l'appareil soit bien débranchée de l'alimentation électrique.

- 1) Aligner le kit de superposition sur la partie avant du produit.
- 2) Utilisez les 2 barrettes de positionnement afin d'obtenir un alignement précis, en superposant les trous indiqués sur le schéma et les trous les plus proches sur les barrettes.
RETIREZ LES BARRETTES et fixez le kit de juxtaposition directement sur le top de la machine à laver en utilisant les 8 vis de fixation.
- 3) Insérez la clayette coulissante dans les rails.
Vissez les 2 vis avec rondelle intégrée pour bloquer la clayette une fois arrivée à sa position d'extraction maximum.
- 4) Dans le cas où le sèche linge serait doté de pieds à base RONDE, les remplacer par ceux à base HEXAGONALE fournis dans le kit.
Utilisez les 2 barrettes anti-basculement et fixez-les:
a) à l'arrière du sèche-linge (en faisant un trou de Ø 2,5 mm s'il n'est pas pré-marqué);
b) à la partie plastique arrière du kit de superposition.
- 5) Positionner le sèche-linge au-dessus de la machine à laver en prenant soin de caler les pieds dans le kit de superposition.
Utilisez les 2 barrettes anti-basculement et fixez-les:
a) al mueble de la secadora (si no hay una agujero pre-marcado, realizar uno de Ø 2,5 mm);
b) al plástico posterior del stacking kit.

- 6) A la fin de l'installation, mettez-vous face aux produits et vérifiez:
a) le bon fonctionnement de la clayette au niveau de son extraction et du bloque-clayette;
b) que les produits sont stables et correctement fixés.

ESPAÑOL

El Stacking Kit contiene:

- 8 tornillos para fijación a la encimera de la maquina (A);
- 2 piezas de posicionamiento a "L" (B);
- 2 fijaciones antibasculante y sus 4 tornillos 4 (C);
- 2 tornillos de tope en la extracción bandeja (D);
- 4 pies de cabeza hexagonal (E).

ATENCIÓN:

Antes de efectua cualquier operación, asegurese de que el enchufe de alimentación ha sido desenchufado de la toma.

- 1) Allinear el stacking kit a la parte anterior del producto.
- 2) Utilizar las 2 piezas de posicionamiento a "L" para obtener un alineamiento preciso, haciendo sobreponer los agujeros indicados en la figura con los de las piezas mas cercanas.
EXTRAER LAS PIEZAS y fijar el stacking kit directamente sobre el top de la lavadrea utilizando los 8 tornillos previstos.
- 3) Insertar la bandeja delizante en las guías.
Enroscar los dos tornillos con arandela integrada que sirven para bloquear la bandeja en su posición máxima de apertura permitida.
- 4) En el caso de que la secadora estuviera dotada de pies de base REDONDA, sustituirlos por la versión de base HEXAGONAL suministrados en dotación.
Utilizando las 2 fijaciones antibasculanetes fijar las mismas:
a) al mueble de la secadora (si no hay una agujero pre-marcado, realizar uno de Ø 2,5 mm);
b) al plástico posterior del stacking kit.
- 5) Posicionar la secadora sobre la lavadora teniendo cuidado de que los pies están correctamente alojados en el interior del Stacking kit.
Utilizando las 2 fijaciones antibasculanetes fijar las mismas:
a) al mueble de la secadora (si no hay una agujero pre-marcado, realizar uno de Ø 2,5 mm);
b) al plástico posterior del stacking kit.

- 6) Al termino de la instalación posicionarse deante del producto y verificar:
a) la correcta apertura de la bandeja y del funcionamiento del bloqueo de extracción;
b) que el producto esté soidamente fijado y no pueda volcarse.

STACKING KIT

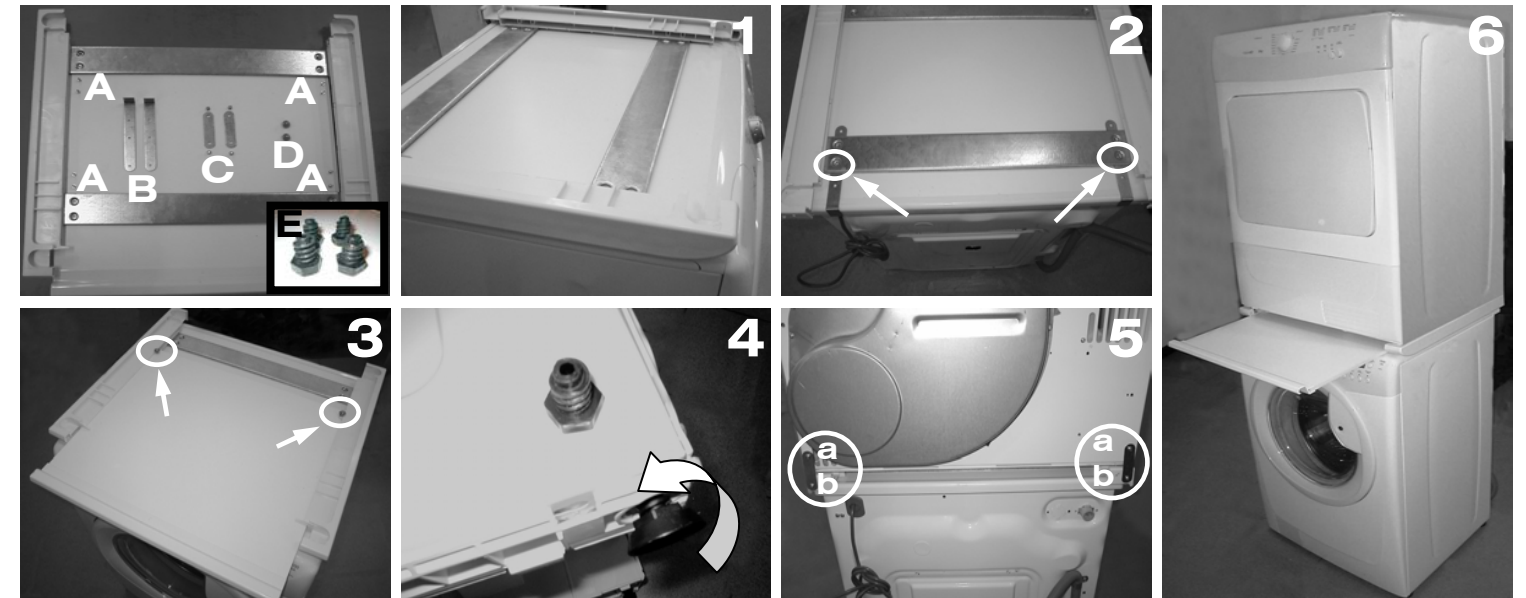

DEUTSCH

Der Aufbauahmen besteht aus folgenden Teilen:

- 8 Schrauben zur Befestigung an der Arbeitsplatte (A);
- 2 "L"-förmige Positionshilfen (B);
- 2 Befestigungsbügel als Kippsicherung mit 4 dazugehörigen Schrauben (C);
- 2 Arretierungsschrauben für den Schubladenzug (D);
- 4 Sechskantfüße (E).

ACHTUNG WICHTIG:

Bevor Sie mit der Montage beginnen, stellen Sie sicher, dass der Stecker aus der Steckdose gezogen ist.

- 1) Legen Sie den Aufbauahmen so auf die Arbeitsplatte, dass er mit der Vorderseite des Gerätes bündig ist.
- 2) Verwenden Sie die zwei winkelförmigen Positionierhilfen, um den Aufbauahmen genau auszurichten: Die in der Abbildung angegebenen Öffnungen müssen mit den beiden am nächsten gelegenen Bohrungen der darunter liegenden Winkel übereinstimmen.
ENTFERNEN SIE DIE POSITIONIERHILFEN und befestigen Sie den Aufbauahmen mit den 8 selbst blockierenden Schrauben direkt an der Arbeitsplatte der Waschmaschine.
- 3) Schieben Sie die Einschubplatte in die Führungsschienen.
Schrauben Sie die beiden mit Unterlegscheibe versehenen Schrauben fest, welche als Auszugsarretierung für die Einschubplatte dienen.
- 4) Sollte der Trockner RUNDE Füße haben, ersetzen Sie diese mit den mitgelieferten SECHSKANT-FÜßEN.
Befestigen Sie die beiden Kippsicherungsbügel jeweils:
a) am Gehäuse des Trockners (falls keine vorgestanzte Öffnung vorhanden ist, bohren Sie ein Loch mit Ø 2,5 mm);
b) und am hinteren Kunststoffteil des Aufbaurahmens.
- 5) Stellen Sie den Trockner auf die Waschmaschine und achten Sie darauf, dass die Füße des Trockners in die Aufnahmen des Aufbaurahmens eingepasst werden.
Befestigen Sie die beiden Kippsicherungsbügel jeweils:
a) am Gehäuse des Trockners (falls keine vorgestanzte Öffnung vorhanden ist, bohren Sie ein Loch mit Ø 2,5 mm);
b) und am hinteren Kunststoffteil des Aufbaurahmens.

- 6) Prüfen Sie nach erfolgter Montage:
a) ob die Schublade sich einwandfrei ein- und ausziehen lässt und korrekt arretiert wird;
b) dass das Gerät fest verankert ist, so dass es nicht umkippen kann.

ΕΛΛΗΝΙΚΑ

Περιεχόμενα:

- 8 βίδες στήριξης της βάσης στο πάνω μέρος του πλυντηρίου (A);
- 2 σχήματος "L" βάσεις τοποθέτησης (B);
- 2 λάμες ασφάλισης και 4 βίδες τοποθέτησης (C);
- 2 βίδες για να σταματάει το ράφι (D);
- 4 replacement feet with hexagonal base (E).

ΠΡΟΣΟΧΗ:

Πριν αρχίσετε την εγκατάσταση, βεβαιωθείτε ότι όλες οι συσκευές είναι εκτός του δικτύου και δεν έχουν παροχή ρεύματος.

- 1) Ευθυγραμμίστε την βάση με την πρόσοψη της συσκευής.
- 2) Χρησιμοποιώντας τις 2 βάσεις σχήματος "L" μπορεί να γίνει ακριβής ευθυγράμμιση τοποθετώντας την ένωση απευθείας πάνω στις τρύπες των βάσεων και σηματοδοτώντας τα σημεία στήριξης μέσω των οπών.
ΑΠΟΜΑΚΡΥΝΕΤΕ ΤΙΣ ΔΥΟ ΒΑΣΕΙΣ και ασφαλίστε τον σύνδεσμο απευθείας στο πάνω μέρος του πλυντηρίου με τις 8 βίδες.
- 3) Τοποθετήστε το ράφι στις ράγες οδηγούς / υποδοχές. Βάλτε δύο βίδες με την ενσωματωμένη ροδέλα για να εμποδίζουν το ράφι να εξέλθει τελείως από τις εγκοπές.
- 4) Αφαιρέστε τα ποδαράκια από το στεγνωτήριο και αντικαταστήστε τα με τα εξαγωνικά ποδαράκια που παρέχονται με τον σύνδεσμο.
- 5) Τοποθετήστε το στεγνωτήριο πάνω στο πλυντήριο με τα ποδαράκια τους στεγνωτηρίου να εφαρμόζουν στις υποδοχές τις συνδέσμου.
Χρησιμοποιείστε τις λάμες ασφάλισης για να ασφαλίσετε το στεγνωτήριο πάνω στο πλυντήριο:
a) Στο πίσω μέρος του στεγνωτηρίου με χρήση βιδών διαμέτρου Ø 2.5 mm;
b) Στο πίσω πλαστικό μέρος του συνδέσμου ένωσης.

- 6) Στο τέλος της εγκατάστασης, σταθείτε μπροστά στις συσκευές και βεβαιωθείτε ότι:
a) Το ράφι ανοιγοκλείνει σωστά και δεν εξέρχεται τελείως από τον σύνδεσμο ένωσης;
b) Το στεγνωτήριο είναι καλά στερεωμένο στο πλυντήριο και είναι σταθερό.

STACKING KIT

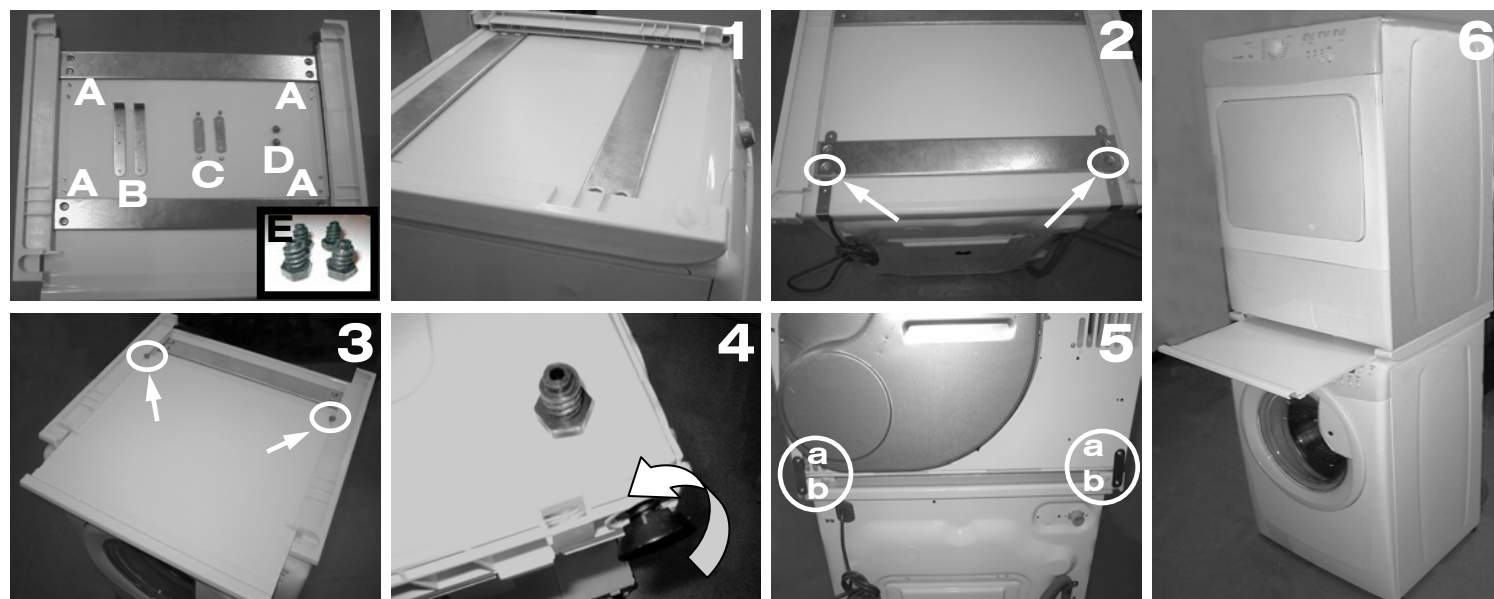

SRPSKI

Sadržaj kompleta:

- 8 kom. zavrtnja za pričvršćivanje kompleta za veš mašinu (A);
- 2 kom. "L" profila (B);
- 2 kom. sigurnosne lajsne sa 4 kom. zavrtnja za pričvršćivanje (C);
- 2 kom. zavrtnja za ograničavanje izvlačenja police (D);
- 4 kom. nožica za zamenu sa šestougaonom osnovom (E).

UPOZORENJE:

Pre početka montaže, uverite se da je uređaj isključen iz struje.

- 1) Poravnajte komplet sa prednjom ivicom veš mašine.
- 2) Korišćenjem dva "L" profila postići ćete tačnu poziciju prateći pozicije rupica na profilima. Postavite komplet preko prethodno postavljenih profila, nameštite na potrebnu poziciju i obeležite pozicije za zavrtnje.
- UKLONITE "L" PROFILE i pričvrstite komplet direktno za gornju ploču veš mašine pomoću 8 zavrtnja.
- 3) Ubacite policu u vodeće žljebove. Montirajte dva zavrtnja sa podloškom za ograničenje kretanja police do krajnje pozicije.
- 4) Uklonite originalne nožice sa mašine za sušenje veša i zamenite ih sa nožicama sa šestougaonom osnovom iz kompleta.
- 5) Postavite mašinu za sušenje na veš mašinu tako da nožice mašine za sušenje uđu u ležišta na ramu.

Korišćenjem dve sigurnosne lajsne i 4 zavrtnja učvrstite mašinu za sušenje za veš mašinu:

- a) za zadnju stranu mašine za sušenje bušenjem rupe Ø 2.5 mm;
 - b) za zadnji deo plastične lajsne kompleta.
- 6) Po završetku instalacije stanite ispred uređaja i proverite sledeće:
- a) da li se policu izvlači bez problema i zaustavlja u krajnjem položaju;
 - b) da li je mašina za sušenje pričvršćena za veš mašinu i stabilna.

ČESKY

Obsah:

- 8 šroubů k upevnění stojanu na vrch pračky (A);
- 2 poziční upínací prvky tvaru "L" (B);
- 2 fixační podložky proti překlopení a 4 upevňovací šrouby (C);
- 2 šrouby k upevnění poličky (D);
- 4 výměnné nožičky s šestiúhelníkovou základnou (E).

VAROVÁNÍ:

Před instalací se ujistěte, zda je spotřebič odpojený od elektrické zásuvky.

- 1) Srovnajte stojan s předním panelem spotřebiče.
- 2) Pomocí dvou upínacích prvků tvaru "L" můžete dosáhnout přesné zarovnání umístěním stojanu přímo nad otvory upínacího prvku a upevněním přes dvě části.
- SUNDEJTE DVA UPEVNŮVACÍ PRVKY a upevněte stojan přímo k vrchnímu panelu pračky pomocí 8 šroubů.
- 3) Vložte poličku do vodících otvorů. Vložte dva šrouby s integrovanou podložkou k zastavení pohybu poličky dale než maximální pozice.
- 4) Sundejte původní nožičky na sušičce a nahradte je dodanými šestiúhelníkovými nožičkami.
- 5) Umístěte sušičku na pračku s nožičkami ve stojanu.

Použijte dvě tyče proti překlopení k zajištění sušičky na pračce:

- a) do zadní části sušičky použitím Ø 2.5 mm otvoru;
 - b) do zadní plastové části stojanu.
- 6) Na konci instalujte spotřebič vepředu a zkontrolujte:
- a) za se polička vysune správně a zastaví před koncem vodítek;
 - b) je sušička bezpečně upevněná k pračce a je stabilní.

NEDERLANDS

- 8 schoeven om het tussenstuk te bevestigen op het bovenblad van de wasmachine (A);
- 2 "L" vormige positionering strips (B);
- 2 strips ter voorkoming van het kantelen met 4 schroeven (C);
- 2 schroeven voor het stoppen van de van de uitschuiflade (D);
- 4 vervangingspootjes (E).

WAARSCHUWING:

Verwijder voordat u begint met de installatie de stekkers van de apparaten uit het stopcontact.

- 1) Leg het tussenstuk gelijk met voorzide van het product.
- 2) Door het gebruik van de 2 "L" vormige strips kunt exact uitlijnen, door het tussenstuk precies over de gaatjes van de strip te plaatsten en de fixeerpunten te markeren door de gaatjes.
- VERWIJDER DE 2 GEPOSITIONEERDE STRIPS en bevestig het tussenstuk direct op de bovenzijde van de wasmachine door middel van de 8 schroeven.
- 3) Plaats de uitschuiflade in de geleiderail. Plaats vervolgens de 2 schroeven om te voorkomen dat de lade verder uitschuift dan de maximale positie.
- 4) Verwijder de originele pootjes van de droger en vervang deze met de bijgeleverde pootjes.
- 5) Plaats de droger op de wasmachine met de pootjes van de droger in het frame van het tussenstuk.

Gebruik de 2 strips om wasmachine en de droger aan elkaar te bevestigen om het kantelen tegen te gaan:

- a) aan de achterzijde van de droger gebruikt u een Ø 2.5 mm boor;
 - b) aan het plastic tussenstuk.
- 6) Ga na het installeren aan de voorzide van de machines staan en loop alles na:
- a) de lade schuift goed open en stopt aan het einde;
 - b) de droger is goed bevestigd aan de wasmachine en staat stabiel.

01.2008 - 40005383.A

STACKING KIT

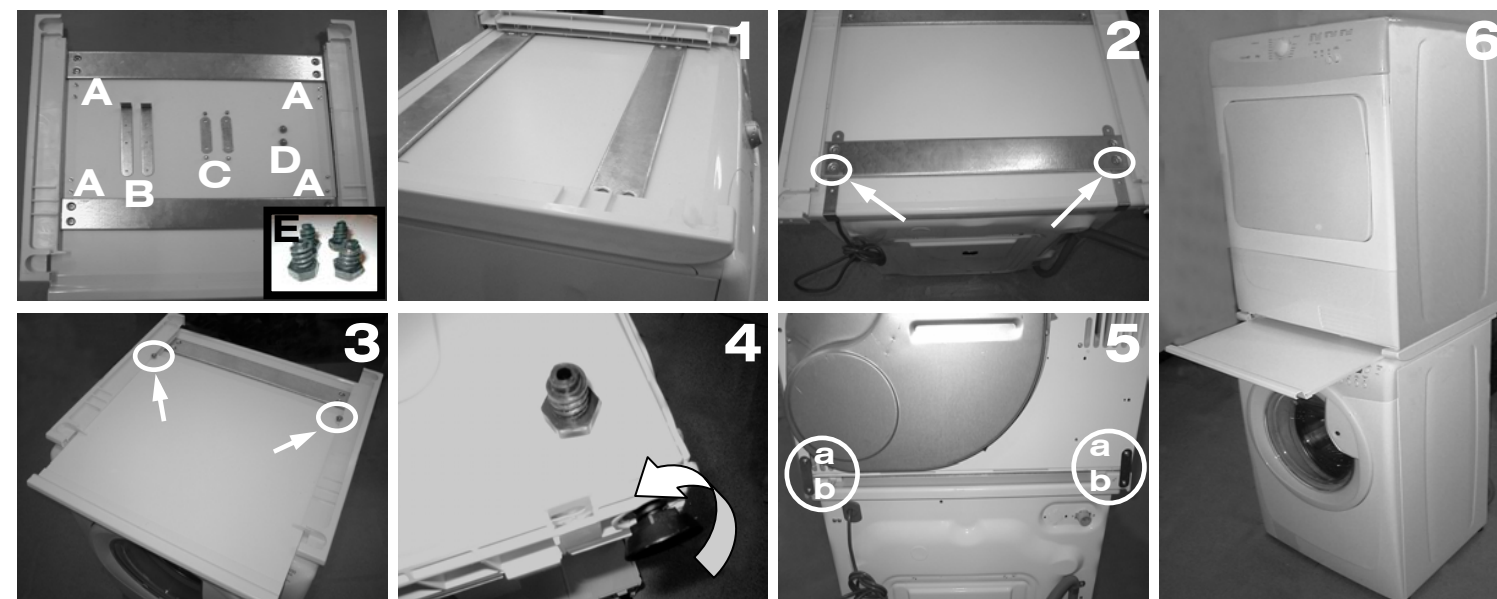

POLSKI

Zestaw mocujący zawiera:

- 8 wkrętów mocujących do górnej powierzchni pralki (A);
- 2 szablony typu "L" (B);
- 2 wsporniki mocujące zabezpieczające przed wywróceniem oraz 4 wkręty (C);
- 2 wkręty ograniczniki wysunięcia półki (D);
- 4 nóżki sześciokątne (E).

UWAGA:

Przed przystąpieniem do montażu proszę odłączyć zasilanie urządzeń poprzez wyjęcie wtyczki z gniazda.

- 1) Ustawić zestaw równo z przednią ścianką pralki.
- 2) Użyć szablonów do dokładnego ustawienia zestawu. Otwory zaznaczone na rysunku powinny pokrywać się z jedną (najbliższą) z par otworów w szablonach.
- USUNĄĆ SZABLONY a następnie przymocować zestaw bezpośrednio do górnej powierzchni pralki za pomocą 8 wkrętów samogwintujących.
- 3) Wsunąć półkę w prowadnicę. Przykręcić ograniczniki maksymalnego wysunięcia półki.
- 4) Wykręcić oryginalne nóżki suszarki i zastąpić je nóżkami SZEŚCIOKĄTNYMI dostarczonymi z zestawem.
- 5) Ustawić suszarkę na pralce zwracając uwagę aby nóżki trafiły prawidłowo w zestaw mocujący. Zamocować 2 wsporniki zabezpieczające łączące suszarkę z pralką:
 - a) do tylnej obudowy suszarki przewiercając otwory wiertłem Ø 2.5 mm;
 - b) do tylnej ścianki zestawu.
- 6) Po przeprowadzeniu montażu należy stanąć przed urządzeniem i sprawdzić:
 - a) czy półka wysuwa się prawidłowo i czy działa ogranicznik jej wysunięcia;
 - b) czy urządzenie jest właściwie i mocno połączone i nie grozi wywróceniem.

SLOVENSKA

- 8 vijakov za pritrdjevanje nosilnega ogrodja na vrh pralnega stroja (A);
- 2 nosilca v obliki črke "L" za uravnavanje (B);
- 2 ploščici za preprečevanje prevračanja in 4 vijaki za pritrditev (C);
- 2 vijaka za pritrditev police (D);
- 4 nadomestne noge s šesterkotnim podstavkom (E).

OPOZORILO:

Praden začnete z delom, se prepričajte, da sta aparata izklopljena iz električnega omrežja.

- 1) Poravnajte nosilno ogrodje s sprednjim robom aparata.
- 2) Dva nosilca v obliki črke "L" omogočata natančno uravnavanje nosilnega ogrodja – namestite ju tik nad luknje in označite položaj mest za pritrdjevanje.
- ODSTRANITE NOSILCA in s pomočjo 8 vijakov pritrdite nosilno ogrodje neposredno na pralni stroj.
- 3) Vstavite policu v vodila. Vstavite vijaka z vgrajeno podložko, s čimer onemogočite izvlačenje police v celoti (naprej od maksimalnega položaja).
- 4) Odvijte noge, s katerimi je opremljen sušilni stroj, in jih nadomestite z nosilnemu ogrodju priloženimi nogami s šesterkotnim podstavkom.
- 5) Postavite sušilni stroj na pralni stroj; noge sušilnega stroja morajo stati znotraj nosilnega okvirja. S pomočjo ploščic za preprečevanje prevračanja pritrdite sušilni stroj na pralni stroj.
 - a) na hrbtini strani sušilnega stroja s pomočjo izvrtane luknje Ø 2,5 mm;
 - b) na hrbtini strani plastičnega nosilnega ogrodja.
- 6) Na koncu stopite pred sestavljen aparat in se prepričajte:
 - a) da lahko pravilno izvlčete policu in da se ta ustavi, preden jo do konca izvlčete iz vodil;
 - b) da je sušilni stroj trdno pritrdjen na pralni stroj in da je stabilen.

01.2008 - 40005383.A

STACKING KIT

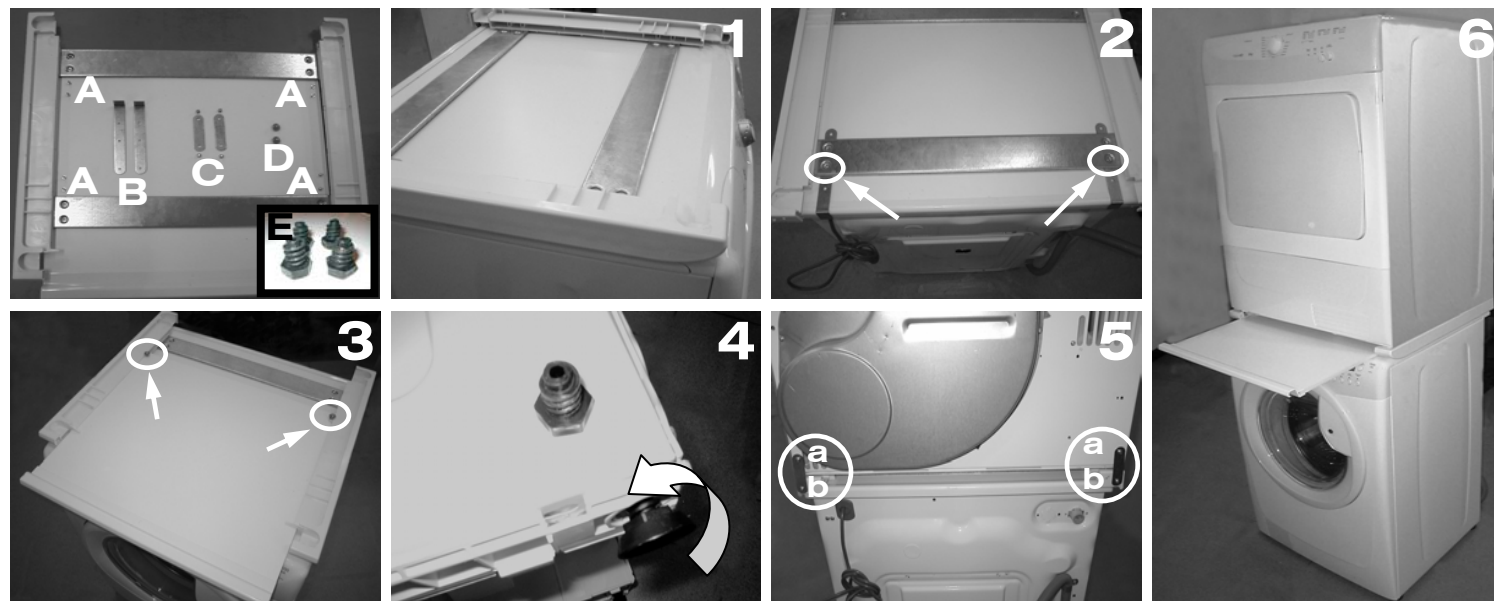

DANSK

Oversættelse:

INDHOLD:

- 8 skruer til montering af samlebeslaget (A);
- 2 "L" formede beslag (B);
- 2 anti tip beslag og 4 skruer (C);
- 2 skruer til brug ved hylden (D);
- 4 Hexagonal fødder (E).

ADVARSEL:

Før installering sørg for at slukke for strømmen.

1) Juster samlebeslaget med fronten af produktet.

2) Brug de to "L" formede beslag til en helt præcis montering af rammen over hullerne og monter de to stykker.

FJERN DE TO BESLAG og monter samlebeslaget direkte på vaskemaskinen med de medfølgende 8 skruer.

3) Indsæt hylden i skinnen.

Brug 2 skruer til at fæstne hylden med, så den ikke kan glide ud af skinnen.

4) Fjern de originale fødder fra tørretumbleren og erstat med de medfølgende HEXAGONAL fødder.

5) Sæt tørretumbleren ovenpå vaskemaskinen med tørretumblerens fødder i samlebeslagets ramme.

Brug de to anti vippe beslag til at sikre tørretumbleren til vaskemaskinen:

a) på bagsiden af tørretumbleren, brug borehul Ø 2.5 mm;

b) og på bagsiden af samlebeslagets ramme.

6) Ved endt montering, check at:

a) hylden kan trækkes ud og at den ikke kan trækkes helt ud af rammen;

b) tørretumbleren er sikkert og stabilt monteret til vaskemaskinen.

SVENSK

Innehåll:

- 8 st. skruvar för att festsätta serien i tvättmaskinen (A);
- 2 st. stödjärn (B);
- 2 st. festsättningsjäm och 4 st. skruvar för festsättningen (C);
- 2 st. skruvar för att stoppa den utdragbara plattformen (D);
- 4 st. sexkantiga stödben (E).

VARNING!

Dra ut stöpseln före installationen.

1) Börja med att sätta ramen jämt med tvättmaskinens framdel.

2) Applicera ramen med hjälp av stödjärnen på sin rätta plats och märk skruvarnas plats.

TA SEDAN BORT STÖDJÄRNET och festsätt ramen i tvättmaskinens panel med 8 skruvar (A).

3) Festsätt den utdragbara plattformen i skenorna och skruva fast de två medföljande skruvarna så att plattformen inte kan lossna från skenorna.

4) Ta loss torktumlarens stödben och fäst istället de sexkantiga (E) stödbenen som medföljer.

5) Lyft upp torktumlaren på tvättmaskinen och applicera stödbenen i ramen.

Fastsätt tvättmaskinen och torktumlaren bakifrån i varandra med de två stödjärnen (C):

a) Fastsätt ena sidan i torktumlaren, (gör vid behov ett 2,5 mm hål för skruvarna);

b) Fastsätt den andra sidan i ramen.

6) Slutligen bör följande saker kontrolleras:

a) att den utdragbara plattformen glider ut och stoppas av de 2 skruvarna;

b) att torktumlaren är festsatt ordentligt i tvättmaskinen och att de står rakt.

01.2008 - 40005383.A -

STACKING KIT

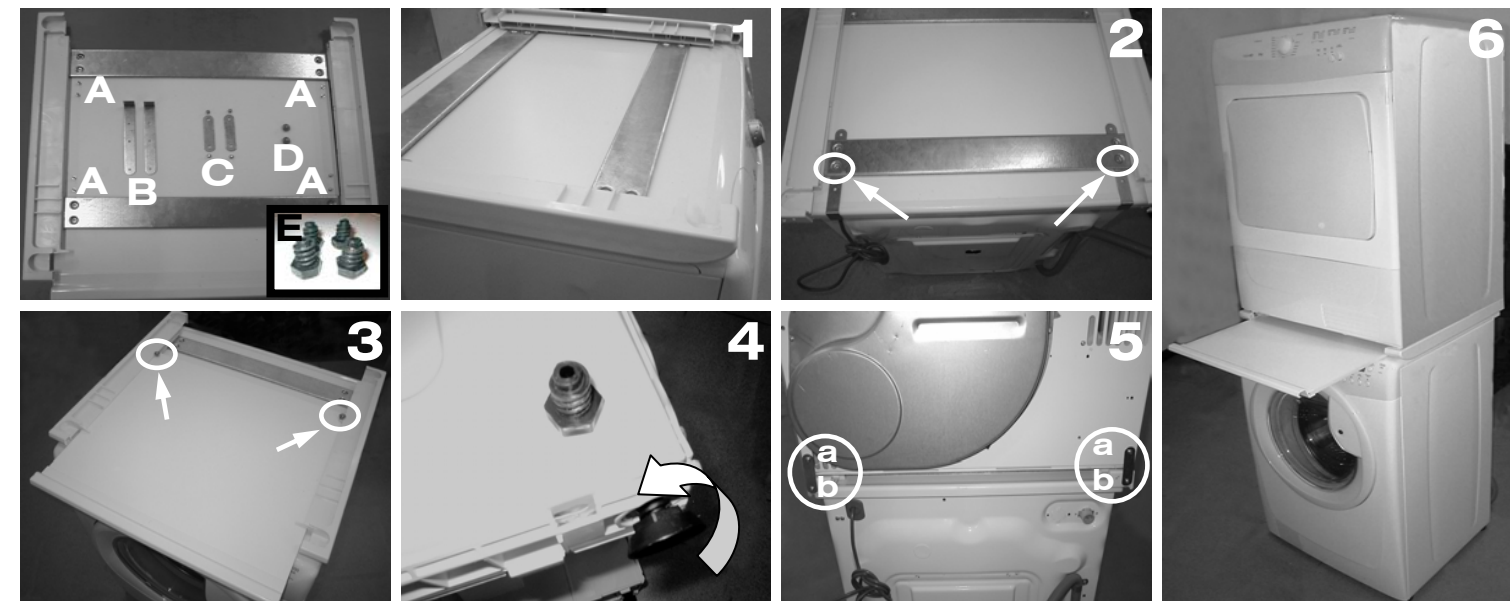

SUOMI

Tarvikkeet:

- 8 kpl kiinnitysrivejä kiinnittämään väliasennussarja pesukoneen kansilevyyn (A);
- 2 kpl kohdistinrautoja (B);
- 2 kpl kiinnitysrautoja ja 4 kpl kiinnitysrivejä (C);
- 2 kpl hyllyn pysäytysruivejä (D);
- 4 kpl kuusioruuvijalkoja (E).

VAROITUS!

Irrota sähköpistoke ennen asennusta.

1) Aseta kehikko pesukoneen etureunan tasalle.

2) Aseta kehikko kohdistinrautojen avulla oikealle kohdalle ja merkitse ruuvien paikat.

Poista tämän jälkeen kohdistinraudat ja kiinnitä kehikko pesukoneen kansilevyyn 8 ruuvilla (A).

3) Aseta ulosvedettävä taso kiskoille ja kiinnitä pysäytysruuvit paikoilleen, jotta taso ei pääse liukumaan kokonaan pois kiskoilta.

4) Irrota kuivausrummun jalat ja kiinnitä väliasennussarjan mukana tulleet kuusioruuvijalat (E) niiden tilalle.

5) Nosta kuivausrumpu pesukoneen päälle ja aseta jalat kehikkoon.

Kiinnitä pesukone ja kuivausrumpu toisiinsa kahdella kiinnitysraudalla (C) takapuolelta:

a) kiinnitä toinen puoli kuivausrumpuun, tee tarvittaessa Ø 2,5 mm reikä ruuveille;

b) ja toinen puoli kehikkoon.

6) Tarkista lopuksi että:

a) taso liukuu ulos oikein ja pysähtyy pysäytysruuvien kohdalle;

b) kuivausrumpu on kunnolla kiinnitetty pesukoneeseen ja suorassa.

NORSK

Oversættelse:

INDHOLD:

- 8 skruer til montering av samlebeslag (A);
- 2 "L" formede beslag (B);
- 2 anti tippe beslag og 4 skruer (C);
- 2 skruer til bruk til hyllden (D);
- 4 Hexagonal ben (E).

ADVARSEL:

Før innstallering sørg for å avbryt strømmen.

1) Juster samlebeslaget med forkanten av produktet.

2) Bruk de to "L" formede beslag til en helt presis montering av rammen over hullene og monter de to stykker .

TA VEKK DE TO BESLAG og monter samlebeslaget direkte på vaskemaskinen med de 8 skruer som følger med.

3) Indsett hylden i skinnen. Bruk 2 skruer til å feste hylden med, så den ikke kan gli ut av skinnen.

4) Ta vekk de originale ben fra tørketromlen og erstat de med de HEXAGONAL ben.

5) Sett tørketromlen opp på vaskemaskinen, med tørketromlen's ben i samlebeslaget's ramme.

Bruk de to anti vippe beslag til å sikre tørketromlen til vaskemaskinen:

a) på baksiden av tørketromlen, bruk borehul Ø 2.5 mm;

b) og på baksiden av samlebeslaget's ramme.

6) Når monteringen er ferdig, kontroller at:

a) hyllden kan trekkes ut og at den ikke kan trekkes helt ut av rammen;

b) tørketromlen er sikker og stabilt monteret på vaskemaskinen.

01.2008 - 40005383.A -

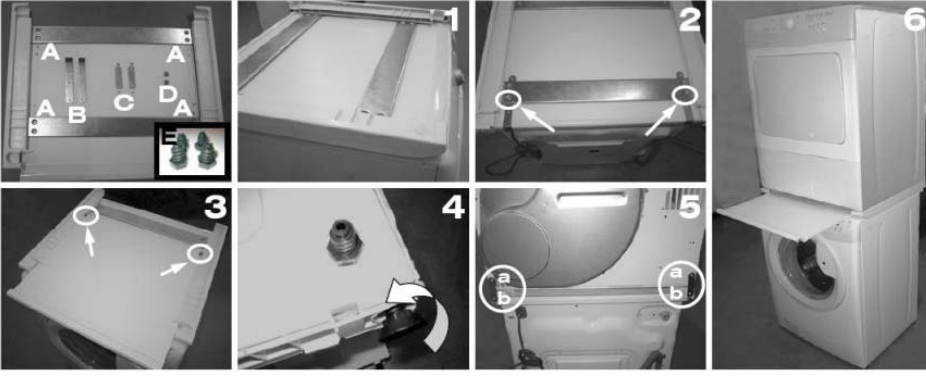

TÜRKÇE

Bağlantı setinin içeriği:

- 8 adet vida: çamaşır makinesinin üzerine bağlantı setini sabitlemek için (A);
- 2 adet "L" şekilli sabitleme mastarı (B);
- 2 adet devrilme önleyici çubuk ve 4 adet sabitleme vidası (C);
- 2 adet raf durdurucu vida (D);
- 4 adet sekizgen ayak: ürünün ayakları ile değiştirilir (E).

UYARI:

Kurulumu başlamadan önce, ürünlerin fişlerinin çekilmiş olduğundan emin olun.

- 1) Bağlantı setini, ürünün ön tarafına göre hizalayın.
- 2) İki adet "L" şekilli mastar kullanılarak düzgün bir hizalama yapılabilir. Bunun için bağlantı setini mastar kılavuz deliklerinin üzerine yerleştirin ve sabitleme noktalarını işaretleyin.

SABİTLEME MASTARLARINI ÇIKARTIN ve 8 adet sabitleme vidasını kullanarak bağlantı setini sabitleyin.

- 3) Rafı kızağa yerleştirin.
Kendinden pullu iki vidayı raf durdurucu olarak kullanarak (geri gitmesini engellemek için).
- 4) Kurutma makinesinin orijinal ayaklarını çıkartın ve bağlantı seti ile verilen SEKİZGEN ayakları takın.
- 5) Kurutma makinesini çamaşır makinesinin üzerine, kurutma makinesinin ayakları bağlantı setinin çerçevesinde olacak şekilde yerleştirin.

Devrilmeyi önleyen iki sabitleme çubuğunu kullanarak kurutma makinesini çamaşır makinesine sabitleyin:

- a) kurutma makinesinin arkasına Ø 2.5 mm çapındaki deliğe bağlantı yapın;
- b) bağlantı setinin arka plastiğine bağlantı yapın.

6) Kurulumu tamamladığınızda ürünün karşısına geçin ve şunları kontrol edin:

- a) raf doğru olarak açılıyor mu ve sonuna kadar çekildiğinde bir yerde duruyor mu?;
- b) kurutma makinesi emniyetli bir şekilde çamaşır makinesine bağlı mı ve sabit mi?