

MANUALE DI ISTRUZIONI

USER MANUAL

MANUEL D'INSTRUCTIONS

BEDIENUNGSANLEITUNG

MANUAL D'INSTRUCCIÓNES



Caro Amico,

ti ringraziamo e ci complimentiamo con te, per aver scelto
di sparare con una pistola PARDINI.

La tua arma nasce dalla progettazione di un tiratore attivo a livello
agonistico per diversi anni, viene realizzata da personale specializzato,
con i più moderni macchinari e secondo le tecnologie più avanzate.

Essa viene provata da tiratori di ogni parte del mondo ed al più alto livello.

La collaborazione di tutte queste persone, che ben conoscono le tue
esigenze, riesce ad offrirti un prodotto valido in ogni occasione.

Per ogni tua richiesta saremo comunque lieti di darti i consigli più appropriati.

Grazie ancora!

A stylized, handwritten signature in black ink, consisting of several overlapping loops and a final flourish.

Giampiero Pardini

Dear Friend,

Congratulations and thank you for choosing to shoot a Pardini pistol.

Your pistol has been designed and developed by a successful shooter with a long and distinguished record of performance and is manufactured by skilled staff using advanced technology.

Testing has been carried out by some of the world's top shooters.

This co-operation means that we can offer a product to suit your personal requirements.

However, please feel free to contact us with your comments and suggestions at any time.

Many thanks!



Giampiero Pardini

Cher ami tireur sportif,

Avec nos remerciements, nous vous félicitons d'avoir choisi de tirer avec un pistolet PARDINI.

Cette arme est conçue par un tireur qui possède plusieurs années d'expérience dans la compétition de haut niveau, elle est réalisée par un personnel spécialisé compétent avec l'outillage le plus moderne et la technologie la plus avancée.

Les essais et la mise au point ont été achevés avec la collaboration des meilleurs tireurs du monde entier.

Cependant nous sommes à votre disposition pour tous les renseignements, les plus appropriés.

Notre meilleure image de marque sera celle de vos succès!



Giampiero Pardini

Sehr geehrter Freund des Schießsports / Der Umgang mit Schußwaffen

Herzlichen Glückwunsch und Danke, daß Sie sich für eine
Pardini-Pistole entschieden haben.

Ihre Pistole wurde von einem erfolgreichen Schützen,
der schon seit langem durch Spitzenleistung bekannt ist,
entworfen und entwickelt. Hergestellt wird Ihre Pistole von
erfahrenen Mitarbeitern mit fortschrittlicher Technologie.

Für die Testserien wurden einige der namhaftesten Schützen
der Welt verpflichtet. Diese Zusammenarbeit macht es mög-
lich, daß wir Ihnen ein Produkt anbieten können, das Ihren
persönlichen Bedürfnissen entspricht.

Jedoch zögern Sie nicht, sich an uns zu wenden, denn mit Ihrer
Kritik und Ihren Vorschlägen sind Sie jederzeit willkommen.

Vielen Dank!



Giampiero Pardini

Estimado Amigo,

Le felicitamos y le agradecemos que haya escogido para
disparar una pistola Pardini.

Su pistola se ha diseñado y se ha desarrollado por un tirador
exitoso con un largo y distinguido record de actuación, y se
ha fabricado por personal especializado usando la tecnología
mas avanzada.

Siendo probadas en su desarrollo por algunos de los mejores
tiradores del mundo. Por medio de esta colaboración pode-
mos ofrecer un producto que satisface los mas personales
requerimientos.

Sin embargo, por favor siéntase libre para hacernos llegar
sus observaciones y sugerencias cuando quiera.

¡Muchas gracias!



Giampiero Pardini

ATTENZIONE!! NORME DI SICUREZZA NEL MANEGGIO DEGLI ATTREZZI SPORTIVI PER IL TIRO A SEGNO (ARMI SPORTIVE)

- 1) Considera SEMPRE la tua arma come se fosse carica.
- 2) Predisponi al tiro ed usa SEMPRE la tua arma in impianti, luoghi e condizioni con caratteristiche idonee per legge per tale impiego, rispettando scrupolosamente i regolamenti specifici e le istruzioni dell'eventuale personale incaricato della direzione del tiro.
- 3) Accertati SEMPRE che la sicura, se esistente, sia perfettamente inserita: disinseriscila e disponi il dito nella guardia del grilletto solo al momento del tiro.
- 4) Maneggia SEMPRE la tua arma con la massima attenzione; ogni tua mancanza può causare danni a te o alle persone che ti stanno vicino; in particolare fai attenzione a non rivolgere MAI la volata della tua arma, anche se scarica, verso parti della persona tua o di altri.
- 5) Evita SEMPRE l'uso di bevande alcoliche o di sostanze stupefacenti: durante il tiro evita anche il fumo.
- 6) Durante il tiro usa SEMPRE idonei mezzi protettivi per occhi ed orecchie.
- 7) Evita SEMPRE di puntare l'arma su qualcosa che non sia un bersaglio previsto dotato di parapalle idoneo ad evitare rimbalzi incontrollati.
- 8) Quando, per qualsiasi motivo che non sia il tiro immediato, maneggi la tua arma, assicurati SEMPRE che essa sia scarica ispezionando la carica di cartuccia (meglio due volte come fanno le forze dell'ordine ed i militari).
- 9) Pulisci SEMPRE la tua arma dopo il tiro e prima di riparla.
- 10) Riponi SEMPRE la tua arma in luogo al di fuori della portata dei bambini e di altre persone.
- 11) Custodisci SEMPRE in luoghi separati la tua arma e le cartucce, con le cautele previste per legge per la custodia delle armi.
- 12) Assicurati SEMPRE di conoscere perfettamente l'arma che stai per usare, avendo letto e compreso attentamente e completamente le istruzioni del costruttore.

ATTENZIONE: PER I MODELLI SP1 e HPE

- A) I modelli sp1 e hpe, sono dotati di scatto elettronico
- B) Sui suddetti modelli sono state eseguite tutte le verifiche necessarie secondo le norme CEI in 6100-4-3 e CEI in 6100-4-2
- C) Le prove eseguite garantiscono l'immunità del circuito in esame nelle condizioni accidentali che con maggior probabilità si potrebbero avere. Inoltre le caratteristiche stesse del circuito ed il suo montaggio all'interno della struttura metallica completamente chiusa (schermatura) lo rendono anche, in linea di principio, particolarmente insensibile agli effetti di campi elettromagnetici esterni.
- D) Ovviamente non si può escludere in assoluto che altre condizioni ora imprevedibili o eccezionali ed altamente improbabili, comunque non prescritte in disposizione di legge (esempio: caduta di un fulmine in stretta prossimità) possano fare partire accidentalmente un colpo.

WARNING!!

SAFETY RULES FOR HANDLING TARGET SHOOTING EQUIPMENT (SPORTS FIREARMS)

- 1) ALWAYS treat your firearm as if it were loaded.
- 2) ALWAYS use your firearm in centres, locations and conditions in accordance with legal requirements governing the use of firearms. Respect specific rules and the instructions given by the staff employed by the management of the shooting range.
- 3) ALWAYS check that the safety catch is inserted correctly: remove the safety catch and insert your finger in the trigger only when you are ready to fire.
- 4) ALWAYS handle your firearm with the utmost care and attention; failure to do so could cause damage and/or injury to you or the people around you. NEVER point the barrel of your gun towards yourself or towards others, even if unloaded.
- 5) NEVER use your firearm whilst under the influence of alcoholic or drugs. Tobacco smoking should also be avoided.
- 6) ALWAYS use appropriate equipment to protect eyes and ears
- 7) NEVER aim at anything other than the target, which should be equipped with place suitable butt to protect against ricochet.
- 8) ALWAYS keep your firearm unloaded until you are ready to fire. Check (and double check, as members of the armed forces do) that this is the case.
- 9) ALWAYS clean your firearm after firing and before putting it away.
- 10) ALWAYS store your firearm in a secure place, out of the reach of children and other people.
- 11) ALWAYS store your firearm and cartridges in separate places, in accordance with the laws on the custody of firearms.
- 12) ALWAYS make sure you are completely familiar with the firearm you are about to use. Make sure you have read and understood the manufacturer's instructions.

CAUTION: FOR MODELS SP1 AND HPE

- A) Models sp1 and hpe have an electronic trigger
- B) These models have been tested in accordance with regulations cei en 6100-4-3 and cei en 6100-4-2
- C) The tests carried out guarantee the safety of the circuit under the accident conditions most likely to arise. the features of the circuit and its mounting inside the completely closed metal structure (shielding) render it, particularly insensitive to external electromagnetic fields.
- D) We cannot totally exclude, however, that other presently unforeseeable or highly unlikely and exceptional conditions, and in any event not currently prescribed by the law (for example lightening striking very close by), might cause accidental firing.

ATTENTION!!

NORMES DE SECURITE DANS LE MANIEMENT DES INSTRUMENTS SPORTIFS POUR LE TIR A LA CIBLE (ARMES SPORTIVES)

- 1) Considérez TOUJOURS votre arme comme si elle était chargée.
- 2) Manipulez et utilisez TOUJOURS votre arme dans des lieux appropriés et équipés d'installations conformes aux normes prévues par la loi, et en respectant scrupuleusement la réglementation intérieure et les instructions données par la personne responsable des pas de tir.
- 3) Assurez vous TOUJOURS que la sûreté de l'arme (si elle existe), soit parfaitement engagée, retirez la et n'introduisez votre doigt dans le pontet seulement qu'au moment du tir en direction de la cible.
- 4) Manipulez votre arme TOUJOURS avec la plus grande attention, un manque de vigilance de votre part peut causer des dommages à vous-même ou aux personnes qui vous entourent, veillez à ne jamais diriger votre arme vers vous ou vers autrui même si elle n'est pas chargée, mais toujours en direction des cibles.
- 5) Evitez TOUJOURS la consommation de boissons alcoolisées ou de médicaments avant et pendant une séance de tir, évitez également de fumer.
- 6) Pendant le tir utilisez TOUJOURS des moyens de protection appropriés pour les yeux et les oreilles.
- 7) Evitez TOUJOURS de pointer et de tirer sur quelque chose qui ne soit pas une cible dotée d'un pare balle efficace afin d'éviter des ricochets incontrôlables.
- 8) Lorsque vous cessez de tirer, assurez vous TOUJOURS que votre arme est bien déchargée, (mieux vaut le faire deux fois plutôt qu'une, comme le font les forces de l'ordre et les militaires).
- 9) Nettoyez TOUJOURS votre arme après le tir avant de la ranger.
- 10) Rangez TOUJOURS votre arme dans un endroit hors de la portée des enfants et d'autres personnes.
- 11) Rangez TOUJOURS votre arme et vos munitions dans des endroits séparés à l'intérieur d'un coffre fort ou une armoire forte (obligation prévue par la loi pour les détenteurs d'armes).
- 12) Assurez vous TOUJOURS de connaître parfaitement l'arme que vous allez utiliser en lisant attentivement et en comprenant parfaitement, toutes les instructions fournies avec votre arme par le constructeur.

ATTENTION, POUR LES MODELES SP1 ET HPE

- a) Les modèles sp1 et hpe, sont dotés d'une détente électronique.
- b) Sur les modèles indiqués ci-dessus tous les contrôles nécessaires ont été effectués selon les normes CEI en 6100-4-3 et CEI en 6100-4-2.
- c) Tous les essais qui ont été effectués dans des conditions les plus extrêmes, en garantissant une parfaite fiabilité par ailleurs les caractéristiques même de sa conception et de son montage à l'intérieur d'une structure métallique entièrement fermée (blindage) rend le système particulièrement insensible aux effets de champs électromagnétiques provenant de l'extérieur.
- d) On ne peut malheureusement pas exclure d'autres conditions exceptionnelles non prévisibles, mais fortement improbables, et surtout non prescrites par les dispositions de la loi, (par exemple : la foudre qui tomberait à proximité et déclencherait le système inopinément).

ACHTUNG!! SICHERHEITSVORSCHRIFTEN FÜR DEN UMGANG MIT SPORTGERÄTEN FÜR DAS SCHEIBENSCHIESSEN (SPORTWAFFEN)

- 1) Gehen Sie **IMMER** davon aus, dass Ihre Waffe geladen sein könnte.
- 2) Bereiten Sie sich auf das Schießen vor und benutzen Sie Ihre Waffe **IMMER** in Anlagen und Orten und unter Bedingungen, die den gesetzlichen Normen entsprechen und beachten Sie gewissenhaft die speziellen Regelungen und die Anweisungen des von der Schießleitung eingesetzten Personals.
- 3) Vergewissern Sie sich **IMMER**, dass die Sicherung, wenn vorhanden, immer einwandfrei funktioniert. Entsichern Sie und legen Sie den Finger erst kurz vor dem Schießen in den Abzugsbügel.
- 4) Gehen Sie mit Ihrer Waffe **IMMER** äußerst vorsichtig um. Jedes Fehlverhalten kann Ihnen oder anderen Personen, die sich in Ihrer Nähe befinden Schaden zufügen. Achten Sie besonders darauf, die Mündung Ihrer Waffe **NIE**, auch nicht, wenn sie entschert ist, gegen sich selbst oder andere Personen zu richten.
- 5) Vermeiden Sie es **IMMER**, alkoholische Getränke oder Rauschmittel zu sich zu nehmen. Vermeiden Sie auch, während des Schießens zu rauchen.
- 6) Verwenden Sie während dem Schießen **IMMER** angemessenen Ohren- und Augenschutz.
- 7) Vermeiden Sie es **IMMER**, auf Ziele zu schießen, die nicht mit einem angemessenen Kugelfang ausgerüstet sind, um unkontrollierte Querschläger zu verhindern.
- 8) Bei jedem Umgang mit Ihrer Waffe, der nicht unmittelbar vor dem Schuss stattfindet, vergewissern Sie sich, dass die Waffe **IMMER** entschert ist, indem Sie das Patronenlager kontrollieren (Besser zweimal, wie bei der Polizei und beim Militär).
- 9) Säubern Sie nach dem Schießen **IMMER** Ihre Waffe, besonders wichtig, wenn sie längere Zeit nicht im Gebrauch ist.
- 10) Stellen Sie **IMMER** sicher, dass eine unbefugte Benutzung Ihrer Waffe durch Kinder und andere Personen ausgeschlossen ist.
- 11) Bewahren Sie Ihre Waffe und Munition **IMMER** an getrennten Orten auf und beachten Sie die vom Gesetzgeber vorgegebenen Aufbewahrungsnormen.
- 12) Vergewissern Sie sich **IMMER**, dass Sie die Handhabung Ihrer Waffe beherrschen, indem Sie die Anweisungen des Herstellers aufmerksam und vollständig lesen und diese stets befolgen.

ACHTUNG: FÜR DIE MODELLE SP1 UND HPE

- A) Die Modelle sp1 und hpe verfügen über einen elektronischen Abzug
- B) Die oben genannten Modelle wurden gemäss den erforderlichen Normen CEI EN 6100-4-3 und CEI EN 6100-4-2 überprüft
- C) Die durchgeführten Tests garantieren die Unempfindlichkeit des geprüften Stromkreises in unvorhergesehenen Situationen, die mit grösster Wahrscheinlichkeit auftreten könnten. Ausserdem ist der Stromkreis durch seine Eigenschaften und seinen Einbau in die vollständig geschlossene Metallstruktur (Abschirmung) besonders unanfällig für die Auswirkungen äusserer elektromagnetischer Einflüsse.
- D) Es kann selbstverständlich nicht völlig ausgeschlossen werden, dass andere unvorhersehbare Bedingungen und höchst unwahrscheinliche Ausnahmefälle, die jedoch nicht in den gesetzlichen Vorlagen enthalten sind (zum Beispiel: ein Blitzeinschlag in unmittelbarer Nähe) einen unvorhersehbaren Schuss provozieren können.

ATENCIÓN!

NORMAS DE SEGURIDAD EN EL MANEJO DE LOS EQUIPOS DEPORTIVOS PARA TIRO AL BLANCO (ARMAS DEPORTIVAS)

- 1) Considere SIEMPRE su arma como si estuviera cargada.
- 2) Predispongase para el tiro y use SIEMPRE su arma en instalaciones, lugares y condiciones con características idóneas establecidas por ley para tal empleo, respetando escrupulosamente los reglamentos específicos y las instrucciones del eventual personal encargado de la dirección del tiro.
- 3) Asegúrese SIEMPRE de que el seguro, si existiera, esté perfectamente insertado: quítelo y ponga el dedo en el gatillo solo en el momento del tiro.
- 4) Maneje SIEMPRE su arma con la máxima atención, cada falta suya puede causar daños a usted o a las personas que estén cerca; en particular preste atención de no dirigir NUNCA el cañón de su arma, aunque esté descargada, hacia ninguna parte de usted o de los otros.
- 5) Evite SIEMPRE el consumo de bebidas alcohólicas o de sustancias estupefacientes: durante el tiro, evite también fumar.
- 6) Durante el tiro use SIEMPRE medios de protección adecuados para los ojos y los oídos.
- 7) Evite SIEMPRE apuntar el arma sobre cualquier cosa que no sea un objetivo previsto, dotado de protección idónea para evitar rebotes incontrolados.
- 8) Cuando por cualquier motivo que no sea el tiro inmediato maneje su arma, asegúrese SIEMPRE que ésta esté descargada inspeccionando la carga de cartuchos (mejor dos veces como hacen las fuerzas del orden y los militares).
- 9) Limpie SIEMPRE su arma después del tiro y antes de recogerla.
- 10) Ponga SIEMPRE su arma en un lugar fuera del alcance de los niños y de otras personas.
- 11) Guarde SIEMPRE en lugares separados su arma y los cartuchos con la cautela prevista en la ley para la custodia de las armas.
- 12) Asegúrese SIEMPRE de conocer perfectamente el arma que va a utilizar, habiendo leído atentamente y comprendido completamente las instrucciones del fabricante.

ATENCIÓN: PARA LOS MODELOS SP1 y HPE

- A) Los modelos sp1 y hpe están dotados de disparador electrónico.
- B) Sobre los mencionados modelos fueron realizadas todas las verificaciones necesarias según las normas CEI en 6100-4-3 y CEI en 6100-4-2.
- C) Las pruebas realizadas garantizan la inmunidad del circuito en examen en las condiciones accidentales que con mayor probabilidad podrían suceder. Además las características mismas del circuito y de su montaje en el interior de la estructura metálica completamente cerrada (blindada) lo hacen también, en línea de principio, particularmente insensible a los efectos de campos electromagnéticos externos.
- D) Obviamente, no se pueden excluir en absoluto que otras condiciones ahora imprevisibles o excepcionales y altamente improbables, de cualquier manera no prescritas en disposiciones legales (ejemplo, caída de un rayo en las cercanías) puedan hacer partir accidentalmente un disparo.

Mod. K22 cal. 22 l.r.



PISTOLA MODELLO K22 CALIBRO 22 L.R

SCHEDA TECNICA

Monocolpo da competizione nella specialità olimpica dei 50 mt. cal. 22 L.R. Scatto, contrappesi, mire micrometriche regolabili ed intercambiabili. Lunghezza canna mm. 300/rifling 6D x 450 mm. Linea di mira variabile da mm. 345 a mm. 420. Peso 1100 grammi. Impugnatura anatomica in legno di noce. Tecnologia innovativa. Sistema PARDINI.

SISTEMA DI CARICAMENTO

Appoggiato il dito pollice sul cursore (1), con il dito indice alzare il manettino della leva di armamento (2) che si aprirà automaticamente. Posizionare la cartuccia al centro della camera di armamento, quindi abbassare la leva fino ad ottenere una chiusura a scatto. Spingere in basso lo stecker (3) per attivare il sistema di scatto. La K22 è pronta al tiro.

REGOLAZIONE SCATTO GRILLETTO E TACCA DI MIRA (vedi disegno)

VITE N° 4: permette al grilletto di posizionarsi avanti e indietro, ruotare su asse orizzontale e trasversale a destra e a sinistra.

VITE N° 5: permette al grilletto di alzarsi, abbassarsi e ruotare su se stesso.

VITE N° 6: regola lo scatto: girando in senso orario si riduce l'aggancio dei piani di scatto.

VITE N° 7: regola il peso dello scatto: girando in senso orario aumenta il peso dello scatto.

VITE N° 9: Girando in senso antiorario il colpo si sposta a sinistra

Girando in senso orario il colpo si sposta a destra,

VITE N° 10: Girando in senso orario il colpo si abbassa.

Girando in senso antiorario il colpo si alza.

VITE N° 11: Girando in senso orario si aumenta la larghezza della foglia di mira.

Girando in senso antiorario si diminuisce la larghezza della foglia di mira.

REGOLAZIONE LINEA DI MIRA E CONTRAPPESI

Linea di mira variabile da mm. 345 a mm. 420. La regolazione si ottiene allentando la vite di bloccaggio sul mirino e facendolo scorrere nella guida. Per regolare la posizione dei contrappesi agire sulle viti di bloccaggio.

REGOLAZIONE TACCA DI MIRA

La vite anteriore destra regola l'alzo, la vite posteriore sinistra regola la deriva (1 click = 8 mm. a 50 metri). La vite esagonale posta sul lato sinistro della foglia ne regola l'ampiezza da 2,60 a 4,60 mm.

SMONTAGGIO GRUPPO OTTURATORE

Aprire la leva di armamento (2), sfilare il perno (8), spingere avanti il cursore fermo otturatore (1). Con la pistola rivolta verso il basso, azionare lo stecker e premere il grilletto. L'otturatore scorrerà avanti, mettendosi in posizione ottimale per essere estratto dalla K22.

MODEL K22 .22 L.R. CALIBER

TECHNICAL SPECIFICATION

Single shot for the exacting olympic 50 M discipline. 22 L.R. cal. The trigger mechanism and micrometric sights are adjustable and the counterweight and front sight are interchangeable. Barrel length mm. 300/rifling 6 D x 450 mm. The sight radius can be adjusted between 345 mm. and 420 mm. Weight 1100 gr. Anatomical walnut grip available. New technologyPARDINI system.

LOADING THE PISTOL

Place your thumb on the bolt slide stop (1) and raise the cocking lever (2) with your index finger so that it opens automatically. Place a cartridge in the loading chamber and then lower the cocking lever (2) until it locks closed. Push down the set lever (3) to cock the firing mechanism. The K22 is ready to fire.

ADJUSTMENTS

SCREW N° 4: Adjusts the trigger positions both longitudinally, and horizontally from right to left.

SCREW N° 5: Adjusts the trigger height and rotation around its axis.

SCREW N° 6: Sets the ...left-off, turning clockwise reduces sear engagements.

SCREW N° 7: Sets the trigger left off weight, turning clockwise increases the weight.

SCREW N° 9: Turning counterclockwise the shot will move to the left.

Turning clockwise the shot will move to the right.

SCREW N° 10: Turning clockwise the shot will go lower.

Turning counterclockwise the shot will go higher

SCREW N° 11: Turning clockwise it will increase the width of the rear sight aperture

Turning counterclockwise it will decrease the width of the rear sight aperture

COUNTERWEIGHT AND SIGHT ADJUSTMENTS

The sight radius can be adjusted between 345 mm. and 420 mm. To adjust slacken off the foresight locking screw, move the foresight to the desired position and then re-tighten the screw. To adjust the position of the counterweight slacken off the looking screw, move it as required and then retighten the screw.

REARSIGHT ADJUSTMENTS

The front right screw adjusts height (up/down) the back left screw adjusts windage (left to right) (one click=8 mm.). The hexagonal screw at the center of the left side of the rearsight adjusts the width of the rearsight aperture (adjustable from 2,60 to 4,60 mm) Turning clockwise increases the width.

DISMANTLING THE BOLT ACTION

Open the cocking lever (2) and push out the pin (8) push the bolt slide stop forward and turn the pistol upside down. Set and press the trigger.

The bolt will move forward and can be easily removed from the K22.

MODELE K22 CALIBRE .22LR

FICHE TECHNIQUE

Monocoup pour la discipline olympique à 50m. Ligne de mire, détente, et contrepoids sont micrométriques et réglables. Longueur canon mm. 300/rifling 6DX450 mm. Ligne de mire réglable de mm. 345 à mm. 420. Poids 1100 gr. Cross en noyer. Nouvelle technologie système Pardini.

SYSTÈME DE CHARGEMENT

Appuyer le pouce sur le point n°. 1 et avec l'index relever le levier n°. 2 qui s'ouvrira automatiquement. Positionnez la cartouche au centre de la chambre de chargement et refermer la culasse en rabattant la pièce n°. 2 vers l'avant. Appuyer vers le bas le levier n°. 3 pour armer le système de détente le K22 est prêt à tirer

RÉGLAGE DE L'ARME

VIS N° 4: permet de reculer ou d'avancer la détente, et de l'orienter vers la droite ou vers la gauche sur un axe horizontal.

VIS N° 5: permet de déplacer la détente en hauteur et de la pivoter sur un axe vertical.

VIS N° 6: réglage de l'accrochage, tourner la vis n° 6 dans le sens des aiguilles d'une montre jusqu'au déclenchement du mécanisme de détente.

A ce moment revenir d'1/4 de tour dans le sens inverse et vous obtiendrez un départ net et franc.

VIS N° 7: réglage du poids de l'accrochage: tourner la vis n° 7 dans le sens des aiguilles d'une montre pour augmenter le poids.

Après chaque changement de poids, vérifier l'accrochage (manipulation précédente)

VIS N° 9: En tournant dans le sens inverse aux aiguilles d'une montre le coup se déplace à gauche.

En tournant dans le sens des aiguilles d'une montre le coup se déplace à droite.

VIS N° 10: En tournant dans le sens des aiguilles d'une montre le coup se déplace en bas. En tournant dans le sens inverse aux aiguilles d'une montre le coup se déplace en haut.

VIS N° 11: En tournant dans le sens des aiguilles d'une montre on s'élargit la largeur de la planchette de hausse.

En tournant inverse aux aiguilles d'une montre on se rétrécit l'ouverture de la planchette de hausse.

DÉMONTAGE DE LA CULASSE

Ouvrir la culasse, retirer la cheville n° 8 et rabattre le levier d'armement sans le verrouiller. Basculer le pistolet vers le bas, armer le mécanisme de détente et tirer. La culasse glissera vers l'avant et vous pourrez l'enlever. Pour remonter la culasse installer la culasse dans son emplacement, remettre la cheville n° 8 et le K22 est prêt à fonctionner.

REGLAGE DE LA MIRE

La ligne de mire est réglable de 345 mm à 420 mm. Le réglage s'effectue en dévissant la vis n° 9 pour permettre au guidon de coulisser d'avant en arrière.

REGLAGE DE LA HAUSSE ET DES CONTREPOIDS

La vis antérieure droite règle la hauteur. Si le tir est haut, tourner cette vis dans le sens des aiguilles d'une montre et inversement pour un tir bas. La vis postérieure gauche règle la dérive. Si le tir est à gauche tourner cette vis dans le sens des aiguilles d'une montre, et inversement pour un tir à droite. La vis hexagonale placée à gauche de la planchette de hausse permet de régler l'écartement du cran de mire. Il s'élargit en tournant dans le sens des aiguilles d'une montre. (réglable de 2,60 à 4,60 mm) Pour le diminuer tourner cette vis dans le sens des aiguilles d'une montre et inversement pour l'augmenter. Pour régler la position des contrepoids, agir sur les vis de blocage.

MODELL K22

TECHNISCHE EIGENSCHAFTEN

Einzellader - Pistole für die Olympische Disziplin "Freie Pistole" über die 50m Distanz. Kaliber 22 Lr. Verstellbarer Abzug und Micrometervisier. Lauflänge 300 mm, Dralllänge 450 mm mit 6 Zügen Die Visierlinie ist von 345 mm bis 420 mm verstellbar. Das Gewicht beträgt 1100 g. Die verschiedenen Formgriffe sind aus Nußbaumholz gefertigt. Die Waffe ist nach neuestem Pardini-Technologiesystem hergestellt.

SPANNVORGANG-LADEVORGANG

Den Daumen der linken Hand vor dem Verschußhebel auf das System abstützen und mit dem Zeigefinger unter den herausstehenden Bügel der Ladeklappe (Nr. 2) greifen. Diesen von unten anheben. Nach Überwinden des Kniehebelwiderstandes wird der Verschluss durch Federkraft vollständig geöffnet! Die Patrone in das Patronenlager einführen und den Verschußhebel schließen bis er einrastet. Nun den Stecherhebel (Nr. 3) betätigen um den Auslösemechanismus zu aktivieren. Die Waffe ist nun schußbereit.

EINSTELLEN DES ABZUGS

- SCHRAUBE N°4: Nach Lösen dieser Schraube kann der Abzug nach vorne, nach hinten und zur Seite gedreht werden.
- SCHRAUBE N°5: Nach Lösen dieser Schraube kann das Abzugszüngel nach oben, nach unten und zur Seite gedreht werden.
- SCHRAUBE N°6: Diese Schraube regelt den Übergriff an der Abzugsklinke. Drehen im Uhrzeigersinn verringert den Abzugsklinkenübergriff. Gegen den Uhrzeigersinn erhöht sich der Abzugsklinkenübergriff.
- SCHRAUBE N°7: Einstellen des Abzugsgewichtes. Drehen im Uhrzeigersinn erhöht das Abzugsgewicht. Drehen entgegen dem Uhrzeigersinn verringert das Abzugsgewicht.
- SCHRAUBE N° 9: Drehen entgegen dem Uhrzeigersinn, Schüsse gehen nach links
Drehen im Uhrzeigersinn, Schüsse gehen nach rechts
- SCHRAUBE N° 10: Drehen im Uhrzeigersinn, Schüsse gehen nach unten
Drehen entgegen dem Uhrzeigersinn, Schüsse gehen nach oben
- SCHRAUBE N° 11: Drehen im Uhrzeigersinn, Kimmenausschnitt vergrößert sich
Drehen entgegen dem Uhrzeigersinn, Kimmenausschnitt verkleinert sich.

EINSTELLUNG DER VISIERUNG-LAUFGEWICHTE

Die Visierlinie ist von 345 mm bis 420 mm verstellbar. Nach Lösen der Kornhalteschraube kann man die Visierlinie beliebig einstellen (verschiebares Korn). Die vordere, rechte Schraube am Visier ist für die Höhenverstellung des Kimmenblattee verantwortlich: (+) bei Tiefschüssen (-) bei Hochschüssen. Die hintere, linke Schraube am Visier ist für die seitliche Verstellung des Kimmenblattee verantwortlich: nach rechts bei Linksschüssen und nach links bei Rechtsschüssen drehen (1 Click= 8mm bei 50 m) Die sechseckige Schraube an der linken Seite des Kimmenblattee dient zum Verstellen desselben (von 2,60-4,60 mm verstellbar). Drehen im Uhrzeigersinn vergrößert den Kimmenausschnitt, entgegen wird er verkleinert. Die Laufgewichte sind nach Lösen der Inbusschrauben individuell zu verschieben.

ZERLEGEN DES BLOCKVERSCHLUSSES

Verschußhebel öffnen, den Stift (Nr. 8) herausziehen. Sicherungsschieber (Nr. 1) nach vorne drücken. Stecher betätigen und Abzugsmechanismus auslösen. Blockverschluss entnehmen.

MODELO K22, CALIBRE 22LR

DESCRIPCIÓN TÉCNICA

Pistola monotiro de competición para la especialidad olímpica de 50 m.ca.22 L.R. Línea de miras, disparador y contrapeso micrométricos y regulables. Longitud del cañón mm.300/ rifling 6 D x 450 mm. Longitud de línea de miras regulable de 345 mm. a 420 mm. Peso 1100 gr. Empuñaduras anatómicas de nogal. Nueva tecnología sistema de PARDINI.

CARGA DE LA PISTOLA

Sitúe su dedo pulgar sobre el seguro(1) presionándolo hacia delante, y con el dedo índice levantar la palanca de carga (2) de manera que esta se abra automáticamente. Coloque un cartucho en el medio la cámara de carga y baje la palanca (2) hasta que quede completamente cerrada. Presione hacia abajo la palanca (3) para montar el sistema de disparo. La K22 está lista para disparar.

REGLAJES DEL DISPARADOR

- TORNILLO N° 4: Permite regular el gatillo longitudinalmente, y horizontalmente de derecha a izquierda.
- TORNILLO N° 5: ajusta la altura del gatillo y la rotación alrededor de su eje.
- TORNILLO N° 6: regula la salida del mecanismo de disparo. Con el mecanismo de disparo montado, girando el tornillo n°. 6 en el sentido de las agujas del reloj, se reduce el recorrido del punto de salida hasta dispararse. En este momento girar en el sentido inverso y usted obtendrá una salida limpia y seca.
- TORNILLO N° 7: regula el peso de la salida del disparador, girando en sentido horario aumenta el peso, en sentido contrario disminuye.
- TORNILLO N° 9: Girando en sentido anti-horario el disparo se desplaza a izquierda
Girando en sentido horario el disparo se desplaza a la derecha
- TORNILLO N° 10: Girando en sentido horario el disparo se desplaza hacia abajo
Girando en sentido anti-horario el disparo se desplaza hacia arriba
- TORNILLO N° 11: Girando en sentido horario se aumenta la apertura del alza
Girando en sentido anti-horario se disminuye la apertura del alza

REGULACIÓN DE LA LÍNEA DE MIRAS

La longitud de miras es regulable de 345mm. a 420mm. La regulación se obtiene aflojando el tornillo de bloqueo en la mira y haciéndolo desplazar en la guía.

REGULACIÓN DEL ALZA Y DE LOS CONTRAPESOS

El tornillo anterior derecho regula la altura. Si el tiro esta alto mover el tornillo en el sentido de las agujas del reloj, mover en sentido inverso para un tiro bajo. El tornillo posterior izquierdo regula la dirección, (un clic = 8mm en 50 m). El tornillo hexagonal a izquierda de la hoja del alza, ajusta la anchura de la abertura de la mira (ajustable de 2,60 a 4,60mm). Aumenta girando en el sentido de las agujas del reloj. Para ajustar la posición de los contrapesos, actuar sobre los tornillos de bloqueo

DESMONTAJE DEL GRUPO OBTURADOR

Abra la palanca de carga (2) y retire el pasador (8) empujar hacia delante el seguro que retiene el obturador (1); con la pistola dirigida hacia abajo, accionar el pelo y apretar el gatillo. El obturador se desplazara hacia delante, poniéndose en posición óptima para ser extraído de la K22.

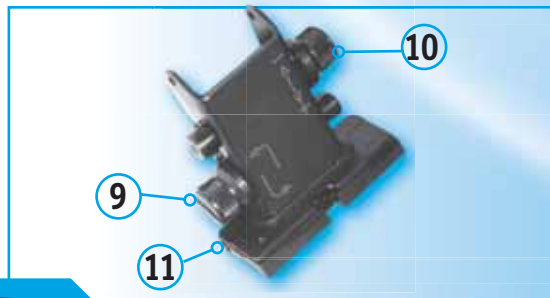
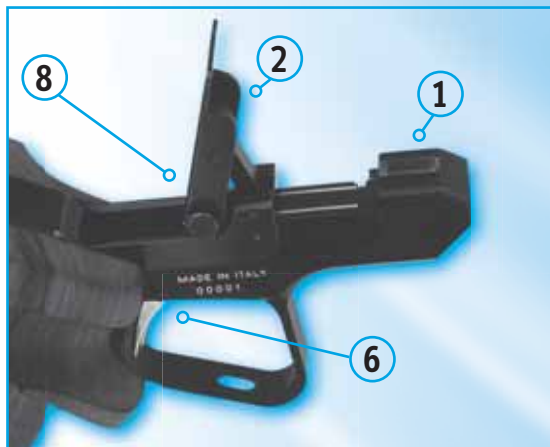

167 166 165 164 163 162 161 160 159 158 157 156 155 154 153

101
102
103
104
105
106
107
108
109
110

111
112
113
114
115

116 117 118 119 120 121 122 123 124 125 126 127 128 129 130 131 132 133 134 135

152
151
150
149
148
147
146
145
144
143
142
141
140
139
138
137
136

Mod. K22

 PARDINI



HPE: Electronic trigger mechanism
HPNEW: Mechanical trigger mechanism



SP NEW: Mechanical trigger mechanism
SP 1: Electronic trigger mechanism
SP NEW Fapid Fire: Mechanical trigger mechanism
SP 1 Rapid Fire: Electronic trigger mechanism

PISTOLE PARDINI

Modello SP new - SP new R.F. - SP1 - SP 1 R.F. - HP new - HPE CARATTERISTICHE

Le pistole di questa serie sono state progettate per il tiro a 25 metri:
la SP1 R.F. per la specialità ISSF Pistola Automatica dotata di scatto elettronico.

la SP new/SP1 per la specialità ISSF Pistola Standard e Standard Donne;
la HP new/HPE per la specialità ISSF Pistola Grosso Calibro e per le gare CISM.

Le impugnature sono intercambiabili, ricavate da blocco unico di legno di noce.

Il sistema di funzionamento è a massa battente con chiusura labile.

L'otturatore in acciaio speciale è del tipo baricentro avanzato con percussore flottante. L'alimentazione si ha mediante caricatore monofilare da cinque colpi, posto davanti al grilletto, trattenuto da dente di ritegno alla base; l'espulsore è solidale al caricatore e l'estrattore è imperniato lateralmente sul fianco destro dell'otturatore.

La particolare inclinazione del caricatore e l'elevatore basculante permettono alle cartucce di presentarsi in camera di scoppio in posizione molto linea-

re. Il meccanismo di scatto è contenuto interamente nella parte posteriore dell'arma: nella SP1 R.F./SP1/HPE a pacchetto estraibile, nella SP New, SP New R.F. e HP New imperniato direttamente sul telaio.

Numerosi fattori evidenziano l'accurata progettazione delle pistole Pardini: la scelta ottimale dei rapporti di leva, la posizione estremamente bassa dell'asse della canna e della linea di mira, l'angolazione dell'impugnatura congeniale all'anatomia del polso, lo scorrimento coassiale dell'otturatore rispetto alla canna, sono alcune delle peculiari caratteristiche delle pistole Pardini. Esse sono inoltre dotate di un contrappeso dinamico multifunzione di nuova progettazione (modello Heinrich Ries), che permette di ammortizzare il rinculo, di annullare le vibrazioni del mirino durante lo sparo e di essere personalizzato mediante pesi da inserire internamente che vengono forniti in dotazione.

I modelli SP1/SP1 R.F./HPE è dotato di scatto elettronico di nuova concezione, progettato con un sistema antishock per la protezione dei componenti

PARDINI PISTOLS, SP new - SP new R.F. - SP1 - SP 1 R.F. - HP new - HPE FEATURES

These pistols have been designed for 25 metre shooting as follows:

The SP1 R.F. model for the ISSF Rapid Fire Pistol match fitted with an electronic trigger mechanism.

The SP new/SP1 model for the ISSF Standard Pistol match. The HP new/HPE model for the ISSF Center Fire Pistol and other Center Fire matches (CISM).

Interchangeable grips are made from one piece walnut blanks.

The operating system is a delayed blow-back type. The bolt closes slightly in front of the centre of gravity and is fitted with a free-floating firing pin.

Cartridges are fed from a five shot magazine, located in front of the trigger and held in place by a frame mounted magazine catch.

The ejector is built into the magazine and the extractor claw is mounted on the right hand side of the bolt.

The angle of the magazine and follower plate is designed to give perfect cartridge feeding into the chamber.

The trigger mechanism is contained in the rear of the pistol; in the SP1 R.F./SP1/HPE models it is extractable and, in the SP New e HP New models, it is directly into the frame.

Numerous features indicate the design quality of Pardini's pistols: optimum and efficient design of the firing mechanism, the barrel axis and line of sight are both extremely low, the inclination of the grip is comfortable for the anatomy of the wrist and the coaxial movement of the bolt in relation to the barrel are some of the most important characteristics of Pardini's pistols.

The pistols are also equipped with a new dynamic multifunction counter-weight (mod Heinrich Ries) that allows a reduction in recoil and annuls any vibration of the front sight during firing. The counter-weight can be personalised to the firer by inserting alternative weights.

The SP1 R.F./SP1/HPE model is fitted with a new design of electronic trigger incorporating an antishock mechanism that guarantees perfect functionality during firing.

PISTOLES PARDINI, MODELE SP new - SP1 - HP new - HPE

DONNES TECHNIQUES

Cette armes sont conçues pour le tir à 25 m. des disciplines UIT

La SP1 R.F. pour la spécialité ISSF pistolet automatique doté d'une détente électronique. Et les SP new/SP1 pour la spécialité ISSF "Standard pistol".

HP New/HPE: Pistolet Sport Gros calibre et Vitesse olympique.

Les POIGNEES des trois armes sont interchangeables, taillées dans le meilleur noyer et sans mécanique et l'intérieur afin de faciliter les adaptations personnelles des formes du bois.

Le principe de fonctionnement est semi-automatique à culasse mobile. La culasse est en acier spécial dans les modèle SP et HP, le centre de gravité est avancé et le percuteur est flottant.

L'alimentation pour 5 coups est assurée par un chargeur mono-carrosse placé latéralement sous la culasse.

L'inclinaison particulière du chargeur et un élévateur basculant permettent une présentation favorable des munitions tout à fait dans l'axe de la chambre.

Le mécanisme de détente est entièrement placé dans la partie postérieure des pistolets: il est amovible sur le SP1 R.F./SP1/HPE et directement goupillé dans la carcasse sur les SP New e HP New.

De nombreux facteurs mettent en évidence un projet soigné des pistolets Pardini:

La position extrêmement basse de l'axe du canon et de la ligne de mire, la pente de la crosse adaptée à l'anatomie du poignet, le déplacement linéaire de la culasse dans l'axe du canon, sont quelques caractéristiques des pistolets PARDINI.

Ils sont également dotés de contrepois dynamiques multifonction d'un nouveau concept (mod. Heinrich Ries), logés à l'intérieur et fournis par la maison PARDINI, qui permettent de réduire le recul, d'annuler les vibrations du guidon pendant le tir et de personnaliser l'équilibre du pistolet.

Le modèle SP1 R.F./SP1/HPE est doté de détente électronique de nouvelle conception, avec un système antichoc pour la protection des composants intérieurs qui garanti la fiabilité maximum d'exercice.

PARDINI- SPORTPISTOLEN, SP new - SP new R.F. - SP1 - SP 1 R.F. - HP new - HPE TECHNISCHE MERKMALE

Die Pardini "P" -Modellreihe wurde für die verschiedenen Disziplinen der Schußentfernung von 25 Metern entwickelt:

Das SP1 R.F. Modell für die ISSF Disziplin Olympische Schnellfeuerpistole mit einem elektronischen Abzugsmechanismus.

Die SP new/SP1 Modell für die ISSF Disziplinen "Sportpistole" und "Standardpistole". Die HP New/HPE Modell für die ISSF Disziplin "Großkaliberpistole" und andere "Großkaliberpistolen"-Wettkämpfe.

Die Griffe dieser drei Modelle sind untereinander austauschbar, aus einem Stück Nußbaumholz gefertigt, genau im Rahmen eingepaßt und kommen ohne innere mechanische Teile aus.

Die Pistolen sind verzögerte Rückstoßlader. Der Verschluss, ein konzentrischer Bolzen schließt knapp vor dem Schwerpunkt der Waffe und beinhaltet einen frei beweglichen Schlagbolzen.

Die Patronenzuführung erfolgt aus einem 5-Schuß-Magazin das vor dem Abzug platziert wurde und von einem Magazinhalter im Rahmen gehalten wird. Der Auswerfer ist in das Magazin integriert und die Auszieherkralle ist an der rechten Seite des Verschlusses angebracht.

Die optimale Neigung des Magazins ermöglicht ein perfektes, geradliniges Einführen der Patrone ins Patronenlager. Der Abzugsmechanismus befindet sich vollständig im hinteren Teil der Pistole; beim SP1 R.F./SP1/HPE Modell ist er herausnehmbar, bei den Modellen SP New e HP New ist er am Rahmen befestigt.

Viele wichtige Merkmale erhöhen die Funktionalität und Wertigkeit der Pardini Sportpistolen. Die Seelenachse des Laufs und des Visieres liegen sehr niedrig. Der an die natürliche Anatomie des Handgelenkes angepaßte Griffwinkel und das Verhältnis des Laufs zum Schlitten sind einige der wichtigsten Eigenschaften der Pardini Pistolen. Die Waffen sind mit einem Rückstoßdämpfungssystem (Modell Heinrich Ries) ausgestattet. Die 4 im Laufmantel federnd gelagerten Bolzen ermöglichen ein fast rückstoßfreies Schießen.

Das Modell SP1 R.F./SP1/HPE ist mit einem elektronischen Abzug, der unter Anwendung neuester Technologien entwickelt wurde, ausgestattet.

Das elektronische Abzugssystem ist mit einer Antischockummantelung versehen, um die inneren Teile zu schützen und somit eine zuverlässige und sichere Funktion zu gewährleisten

LAS PISTOLAS DE PARDINI, SP new - SP new R.F. - SP1 - SP 1 R.F. - HP new - HPE

CARACTERISTICAS

Estas pistolas se han diseñado para el tiro a 25 m, como se describe a continuación:

El modelo SP1 R.F. para las competiciones I.S.F.F. de Pistola Velocidad.

El modelo SP new/SP1 para las competiciones I.S.S.F. de Pistola Estándar.

El modelo HP New/HPE para las competiciones I.S.S.F. de pistola de Fuego Central y otras competiciones de Grueso Calibre.

Las empuñaduras intercambiables fabricadas de una pieza de nogal.

La corredera tiene un amortiguador de retroceso en la parte de atrás esta ligeramente por delante del centro de gravedad y es accionado al librarse la aguja percutora flotante.

La alimentación se lleva a cabo con un cargador de cinco tiros, localizado en el armazón delante del disparador y sujeto por un pestillo que retiene el cargador. El expulsor va integrado en la teja del cargador y la uña extractora esta montada en el lado de la derecha del cerrojo.

La particular inclinación del cargador y el mecanismo de elevación del proyectil, permite la perfecta alineación de la recámara.

El mecanismo de disparo esta integrado completamente en la parte de atrás de la pistola; en el modelo SP1 R.F./SP1/HPE es extraíble y en el modelo SP New e HP New esta diseñado directamente sobre el armazón

Muchos son los elementos importantes, que incrementan el meticuloso diseño de las pistolas Pardini, la posición del eje de los cañones y de la línea de puntería es sumamente baja, la inclinación de la empuñadura es adecuada con la anatomía de la muñeca, los deslizamientos coaxiales del cerrojo respecto a los del cañón, es una de las características más importantes de las pistolas Pardini.

Las armas también están equipadas con un nuevo proyecto de contrapesos dinámicos multifunción (mod. Heinrich Ries) esto permite una reducción del retroceso, puede anular cualquier vibración de la parte delantera durante el disparo y puede personalizarse a través de pesos intercambiables suministrados por la fabrica, que están alojados en el interior del contrapeso.

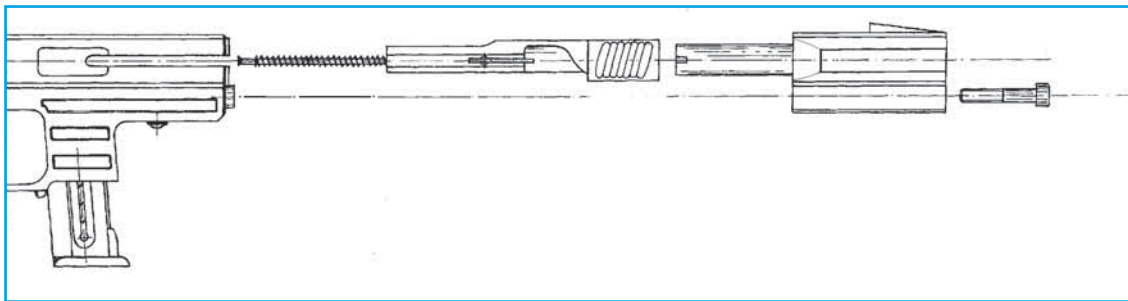

SMONTAGGIO E RIMONTAGGIO DELL'ARMA

- 1- Togliere il caricatore.
- 2- Togliere la vite esagonale.
- 3- Impugnare l'arma con la mano sinistra e sfilare insieme canna, contrappeso e otturatore, tenendo l'arma rivolta verso il basso.
- 4- Separare l'otturatore della canna.
- 5- Rimontare con operazione inversa.

Si raccomanda di impugnare l'arma con la mano sinistra e di rivolgerla verso il basso soprattutto in fase di montaggio, facendo attenzione al corretto posizionamento della molla, e di togliere il caricatore prima di iniziare dette operazioni.

PULIZIA E LUBRIFICAZIONE: Per la pulizia della canna usare prima gli scovoli di ottone in dotazione e poi un panno. Per avere il massimo della precisione e del funzionamento assicurarsi che tutto il piombo sia stato rimosso.

Mettere una goccia di olio nei punti di contatto tra otturatore e canna usando un semplice lubrificante senza additivi o solventi. Non usare solventi o oli nei meccanismi di scatto.

Al massimo ogni 5.000 colpi smontare e pulire i caricatori.

DEMONTAGE ET REMONTAGE

- 1- Enlever le chargeur.
- 2- Oter la vis.
- 3- Démonter en même temps les contrepoids, le canon et la cullasse en maintenant l'arme retournée vers le bas.
- 4- Séparer la culasse du canon.
- 5- Le remontage s'affectue en sens inverse.

Il est recommandé d'effectuer le démontage et le remontage en maintenant l'arme orientée vers le bas, en faisant bien attention au positionnement correct du ressort après avoir pris soin d'enlever le chargeur avant de commencer cette opération.

Pour l'intérieur des canons, utilisez le nécessaire de nettoyage livré avec votre pistolet, pour le graissage extérieur canon culasse, une huile minérale fluide qui ne contienne pas d'additifs ou de solvants.

Pour le mécanisme de détente n'utilisez aucun type de lubrifiant (huile, graisse ou solvant).

DISMANTLING AND REASSEMBLY

- 1 Remove the magazine and 'prove' the pistol safe.
- 2 Undo and remove the hexagonal screw under the muzzle.
- 3 With the pistol pointing downwards carefully, pull off the combined barrel and bolt assembly.
- 4 Separate the bolt from the barrel unit.
- 5 Reassembly is carried out in the reverse order.

WARNING - It is extremely important to remember to remove the magazine before attempting to dismantle the pistol. Pay particular attention that the recoil spring is correctly fitted when reassembling. Both, dismantling and reassembly should be carried out with the pistol pointing downwards.

CLEANING AND LUBRICATION:

Use first a properly sized brass brush on the chamber and bore and then clean the bore with a patch. Insure that all lead is removed to insure top accuracy and function.

Lubricate the contact points (where the bolt rides on the barrel and guide pins) with a simple lubricant with no additive.

Do not use solvent or oils on the trigger mechanism.

At least every 5.000 rounds disassemble and thoroughly clean the magazines.

ZERLEGEN UND MONTAGE

- 1 Entfernen Sie das Magazin und stellen Sie sicher, das die Pistole nicht geladen ist.
- 2 Lösen Sie die Sechskantschraube unter der Mündung.
- 3 Während Sie die Mündung nach unten halten, entfernen Sie die zusammenhängenden Teile aus Lauf / Laufmantel / Verschluss sowie Schließfederführungsstange / Schließfeder.
- 4 Trennen Sie den Verschluss vom Lauf.
- 5 Die Montage wird in umgekehrter Reihenfolge durchgeführt.

WARNING: Bevor Sie mit dem Zerlegen der Pistole beginnen, dürfen Sie nicht vergessen das Magazin herauszunehmen. Achten Sie außerdem darauf, daß die Schließfeder während des Zusammenbaus genau sitzt. Sowohl beim Zerlegen, als auch beim Zusammenbau ist darauf zu achten, daß die Mündung stets nach unten zeigt.

REINIGUNG UND WARTUNG:

Reinigung: Reinigen der Läufe mit den mitgelieferten Reinigungsbürsten. Für die äußere Pflege und leichte Schmierung von Lauf und Schlättlen gutes Feinmechanikeröl benutzen.

Für den Abzugsmechanismus keine Öle oder Lösungsmittel benutzen.

DESMONTAJE Y MONTAJE DEL ARMA

- 1 Extraer el cargador
- 2 Quitar el tornillo hexagonal que hay debajo del cañón
- 3 Con la pistola apuntando hacia abajo, sacar la combinación de cañón y cierre del armazón
- 4 Separar el cierre del dispositivo del cañón
- 5 Para montar el arma realizar estas operaciones en orden inverso

ADVERTENCIA –Es sumamente importante recordar que debe sacar el cargador antes de comenzar a desmontar la pistola. Prestar especial atención en que tanto la aguja como el muelle estén perfectamente colocados a la hora de montar la pistola. Se recomienda realizar el montaje y desmontaje manteniendo al arma orientada hacia abajo.

LIMPIEZA Y LUBRIFICACION:

Limpieza del cañón con escobillones en dotación. Poner una gota de aceite en los puntos de contacto entre corredera y cañón usando un simple lubricante sin aditivos o disolventes. Para el mecanismo de disparo no usar ningún tipo de aceite o de disolventes.

SCATTO SP1/SP1 RF/HPE ELETTRONICO

TRIGGER MECHANISM, SP1/SP1 RF/HPE ELEC.

DETENTE, SP1/SP1 RF/HPE ELEC.

ABZUG, SP1/SP1 RF/HPE ELEKT.

MECANISMO DE DISPARO, SP1/SP1 RF/HPE ELEC.

SI RACCOMANDA DI ESEGUIRE LE REGOLAZIONI CON L'ARMA ROVESCIAITA (vedi disegno) E DI AGIRE SULLE VITI DI REGOLAZIONE CON MOLTA GRADUALITÀ (1/4 di giro per ogni intervento)

VITE RG: per posizionare il grilletto.

VITE CS: girando in senso orario si allunga la corsa del 2° tempo di scatto, girando in senso antiorario, tale corsa diminuisce, fino a scomparire.

VITE PS: (interna alla vite CS), girando in senso orario aumenta il peso del 2° tempo, girando in senso antiorario, tale peso diminuisce.

VITE PG: serve per regolare il giusto aggancio della leva disconnettrice sul controcane: girando in senso orario, elimina la percorsa del grilletto avanti il 1° tempo di scatto.

VITE PP: permette un'ampia regolazione del peso del 1° tempo di scatto. Girando in senso antiorario si raggiunge un peso inferiore al kg, girando in senso orario si raggiunge un peso superiore a 1,360 kg.

VITE TS: funziona da trigger-stop: girando in senso orario si accorcia la corsa a vuoto del grilletto, dopo la partenza del colpo, fino a farla scomparire.

ATTENZIONE!: girando troppo questa vite in senso orario lo scatto non si aziona più.

VITE CP: girando in senso orario, diminuisce la corsa del 1° tempo, fino ad annullarla.

N.B. Dopo aver finito di sparare, spengere l'interruttore ed effettuare uno scatto a vuoto.

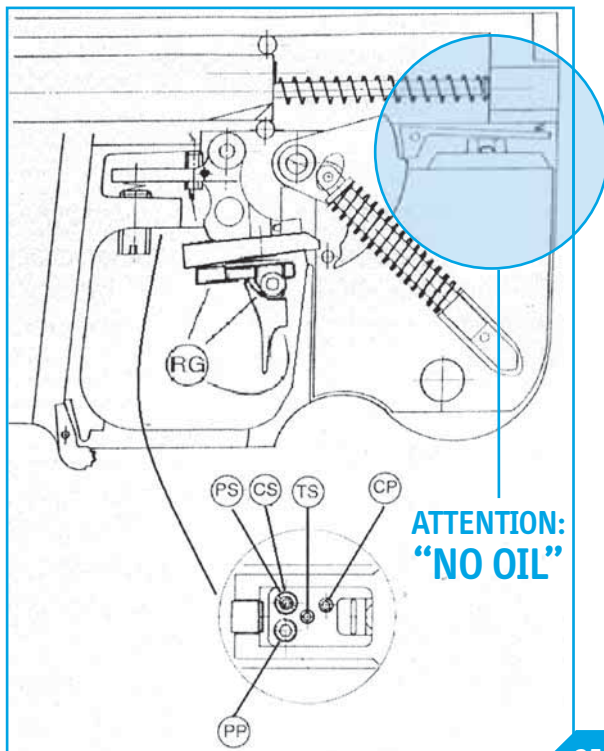

TRIGGER ADJUSTMENT
HPE MODEL, 32 S&W CALIBER
SP1 / SP1 R.F. MODELS, 22 L.R. CALIBER

ALL ADJUSTMENTS SHOULD BE CARRIED OUT HOLDING THE PISTOL UPSIDE DOWN. CARE SHOULD BE TAKEN WHEN ADJUSTING THE MECHANISM. NEVER TURN ANY SCREW MORE THAN 1/4 OF TURN AT A TIME.

SCREW RG: Unscrew to adjust trigger position.

SCREW CS: Turn clockwise to lengthen second stage travel and vice versa until it disappears (single stage trigger).

SCREW PS: Inside screw CS. Turn clockwise to increase second stage weight and vice versa.

SCREW PP: Give a wide range of adjustment in the 1st stage weight. Turning clockwise increases the weight and vice versa reduces it.

SCREW TS: This function as an adjustable trigger-stop. Turn clockwise to reduce over-travel.

CAUTION: if this screw is adjusted too far clockwise, the trigger will lose to function.

SCREW CP: Turn clockwise to reduce first stage travel.

N.B. When you have finished shooting, switch the electronic mechanism off, let the slide go forward and release the trigger (dry fire).

DETENTE
MODEL HPE, CALIBRE 32 S&W
MODELS SP1 / SP1 R.F., CALIBRE 22 L.R.

CES PISTOLETS OFFRENT UNE DÉTENTE A PHASES DONT IL EST POSSIBLE DE CHOISIR LES POIDS LES LONGUEURS RESPECTIVES. IL EST RECOMMANDÉ DE PROCÉDER AUX RÉGLAGES SUR L'ARME RETOURNÉE ET EN AGISSANT PAR 1/4 DE TOUR.

VIS RG: Position de la détente.

VIS CS: Visser pour allonger la course de la seconde phase.

VIS PS: Placée Dans la vis CS. Visser pour augmenter le poids de la seconde phase.

VIS PP: Permet une grande régulation du poids du 1er temps de la détente. Dévisser pour diminuer le poids, visser pour l'augmenter.

VIS TS: Longueur de la course avant la butée d'après décrochage. Visser pour diminuer. Attention: en l'absence totale de course libre, le coup ne peut partir!

VIS CP: Visser pour réduire la longueur de la première phase, jusqu'à l'annuler si souhaité.

N.B. Après avoir fini de tirer, éteindre l'interrupteur et effectuer un tir à sec.

EINSTELLEN DES ABZUGS
HPE MODELL, KALIBER .32 S&W - SP1 / SP1 R.F. MODELL KALIBER .22 LR

ALLE EINSTELLUNGEN SOLLTEN BEI UMGEDREHTER PISTOLE DURCHGEFÜHRT WERDEN (GRIFF NACH OBEN). DER MECHANISMUS SOLLTE NUR MIT GRÖSSTER SORGFALT EINGESTELLT WERDEN. VERDREHEN SIE KEINE SCHRAUBE UM MEHR ALS EINE VIERTEL UMDREHUNG AUF EINMAL.

SCHRAUBE RG: Lösen der Schraube ermöglicht die Einstellung des Abzugzüngels.
SCHRAUBE CS: Drehen im Uhrzeigersinn verlängern den Druckpunkt und drehen gegen den Uhrzeigersinn verringert diesen, bis kein Weg mehr vorhanden ist (kein Druckpunkt mehr spürbar).

SCHRAUBE PS: Innerhalb der Schraube CS. Drehen im Uhrzeigersinn vergrößert das Gewicht am Druckpunkt und umgekehrt.

SCHRAUBE PP: Drehen im Uhrzeigersinn vergrößert das Gewicht des Vorzugsweges, entgegengesetzt verkleinert es das Gewicht des Vorzugsweges.

SCHRAUBE TS: Diese Schraube dient als einstellbarer Trigger-Stop. Drehen im Uhrzeigersinn verringert die Rückwärtsbewegung des Abzugs nach dem Auslösen.

ACHTUNG: Wird die Schraube zu weit im Uhrzeigersinn gedreht, so löst der Abzugsmechanismus nicht mehr aus.

SCHRAUBE CP: Drehen im Uhrzeigersinn verkürzt den Vorzugsweg.

HINWEIS: nach Ausschalten den Abzug noch einmal betätigen um den Kondensator zu entladen!!!

REGULACIÓN DEL DISPARADOR
MODELO HPE, CALIBRE 32 S&W, MODELO SP1 / SP1 R.F., CALIBRE 22 L.R.

ESTAS PISTOLAS DISPONEN DE UN DISPARADOR DE DOS TIEMPOS EN LOS CUALES ES POSIBLE REGULAR LOS PESOS Y LONGITUDES RESPECTIVAS, ES RECOMENDABLE PROCEDER AL REGLAJE CON EL ARMA VUELTA Y GIRANDO UN CUARTO DE VUELTA COMO MÁXIMO CADA TORNILLO.

TORNILLO RG: Regula la posición de la cola del disparador.

TORNILLO CS: Este tornillo regula el recorrido del segundo tiempo.

TORNILLO PS: Situado dentro del tornillo CS, sirve para aumentar o disminuir el peso del segundo tiempo.

TORNILLO PP: Permite regular el peso del primer tiempo, girar en sentido contrario a las agujas del reloj para disminuir el peso, en sentido horario para aumentarlo.

TORNILLO TS: Regula el TRIGGER-STOP (recorrido posterior a la salida del disparo) girando en sentido horario disminuye, Atención, en ausencia total de carrera libre la pistola no funciona.

TORNILLO CP: Girar en sentido horario para reducir el recorrido del primer tiempo hasta anularlo si lo desea.

NOTA: Después de haber terminado de disparar, apagar el interruptor y efectuar un disparo en vacío.

SCATTO SP New, SP New R.F., HP New
 TRIGGER MECHANISM SP New, SP New R.F., HP New
 DETENTE SP New, SP New R.F., HP New
 ABZUG SP New, SP New R.F., HP New
 MECANISMO DE DISPARO SP New, SP New R.F., HP New

SISTEMA DI REGOLAZIONE SCATTO
 MODELLO HP New CALIBRO 32 S&W
 MODELLI SP New - SP New R.F. CALIBRO 22 L.R.

SI RACCOMANDA DI ESEGUIRE LE REGOLAZIONI CON L'ARMA ROVESCIAITA (vedi disegno) E DI AGIRE SULLE VITI DI REGOLAZIONE CON MOLTA GRADUALITÀ (1/4 di giro per ogni intervento)

- VITE RG: per posizionare il grilletto.
- VITE CS: girando in senso orario si allunga la corsa del 2° tempo di scatto, girando in senso antiorario, tale corsa diminuisce, fino a scomparire. (interna alla vite CS), girando in senso orario aumenta il peso del 2° tempo, girando in senso antiorario, tale peso diminuisce.
- VITE PS: serve per regolare il giusto aggancio della leva disconnettrice sul controcano: girando in senso orario, elimina la precorsa del grilletto avanti il 1° tempo di scatto.
- VITE PP: permette un'ampia regolazione del peso del 1° tempo di scatto. Girando in senso antiorario si raggiunge un peso inferiore al kg, girando in senso orario si raggiunge un peso superiore a 1,360 kg.
- VITE TS: funziona da trigger-stop: girando in senso orario si accorcia la corsa a vuoto del grilletto, dopo la partenza del colpo, fino a farla scomparire. **ATTENZIONE!**: girando troppo questa vite in senso orario lo scatto non si aziona più.
- VITE CP: girando in senso orario, diminuisce la corsa del 1° tempo, fino ad annullarla.

ATTENZIONE!: girando troppo in senso orario, il controcano non riesce più ad agganciare il cane e lo scatto non si arma più; inoltre, dopo aver agito su questa vite, è necessario agire sulla vite PG, per regolare di nuovo il giusto aggancio della leva disconnettrice sul controcano.

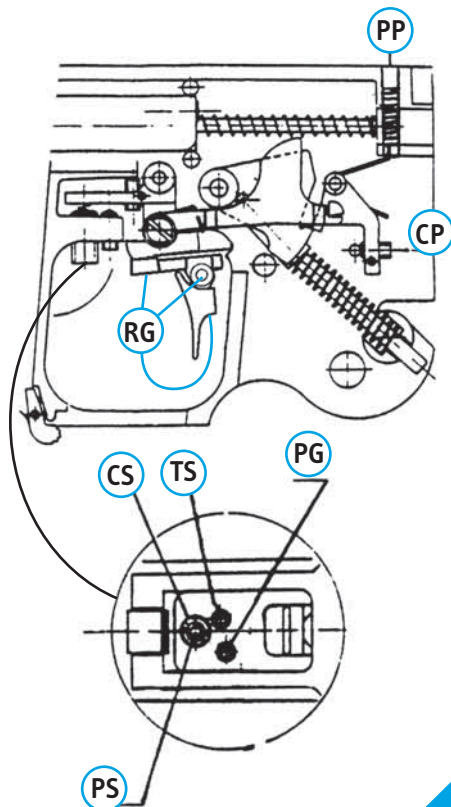

TRIGGER ADJUSTMENT

HP New MODEL, 32 S&W CALIBER

SP New / SP New R.F. MODELS, 22 L.R. CALIBER

ALL ADJUSTMENTS SHOULD BE CARRIED OUT HOLDING THE PISTOL UPSIDE DOWN.

CARE SHOULD BE TAKEN WHEN ADJUSTING THE MECHANISM. NEVER TURN ANY SCREW MORE THAN 1/4 OF TURN AT A TIME.

SCREW RG: Unscrew to adjust trigger position.

SCREW CS: Turn clockwise to lengthen second stage travel and vice versa until it disappears (single stage trigger).

SCREW PS: Inside screw CS. Turn clockwise to increase second stage weight and vice versa.

SCREW PG: This regulates the disconnecter engagement on the sear. Turn clockwise to reduce the freeplay before the first stage trigger.

SCREW PP: Give a wide range of adjustment in the 1st stage weight. Turning clockwise increases the weight to over 1360 grams and vice versa reduces the weight to less than 1000 grams.

SCREW TS: This function as an adjustable trigger-stop. Turn clockwise to reduce over-travel.

CAUTION: if this screw is adjusted too far clockwise, the trigger will lose to function.

SCREW CP: Turn clockwise to reduce first stage travel. CAUTION: if this screw is adjusted too far clockwise the sear will not re-engage. Once the desired adjustment is achieved. ALWAYS re-adjust screw PG, to ensure that the disconnecter is correctly adjusted on the sear.

REGLAGE DE LA DETENTE

MODEL HP New, CALIBRE 32 S&W

MODELS SP New / SP New R.F., CALIBRE 22 L.R.

Ces modèles offrent un système de détente à double bossette dont les poids et les longueurs respectifs peuvent être réglés. Il est recommandé de procéder aux réglages, sur l'arme retournée et en agissant par 1/4 de tour sur les diverses vis. VIS RG : Position de la queue de détente

VIS CS : Visser pour augmenter la course de la seconde bossette

VIS PS : Placée dans la vis CS. Visser pour augmenter le poids de la seconde bossette

VIS PG : Sert à régler le degré d'engagement de la gachette, visser pour diminuer la course de séparation, dévisser pour l'augmenter.

ATTENTION : Si la course est trop courte, il faudra alors régler la vis CP afin de permettre à la barrette de séparation de se remettre en place.

VIS CP : Fonctionne en parallèle avec la vis PG. Visser pour réduire la longueur de la première bossette, jusqu'à l'annuler si souhaité.

ATTENTION : Visser à l'excès risque d'empêcher l'armement. De plus, après avoir agi sur cette vis, il est nécessaire de régler à nouveau PG.

VIS TS : Trigger-stop : permet de régler la course de la queue de détente après le départ du coup.

ATTENTION : En l'absence totale de course libre, le coup ne peut pas partir.

VIS PP : Permet le réglage du poids de la première course de la détente. Dévisser pour atteindre un poids inférieur à 1Kg, visser pour atteindre un poids supérieur à 1,360Kg.

EINSTELLEN DES ABZUGS

HP New MODELL, KALIBER .32 S&W

SP New / SP New R.F. MODELL KALIBER .22 L.R.

ALLE EINSTELLUNGEN SOLLTEN BEI UMGEDREHTER PISTOLE DURCHFÜHRT WERDEN (GRIFF NACH OBEN). DER MECHANISMUS SOLLTE NUR MIT GRÖSSTER SORGFALT EINGESTELLT WERDEN. VERDREHEN SIE KEINE SCHRAUBE UM MEHR ALS EINE VIERTEL UMDREHUNG AUF EINMAL.

- SCHRAUBE RG: Lösen der Schraube ermöglicht die Einstellung des Abzugzüngels.
- SCHRAUBE CS: Drehen im Uhrzeigersinn verlängert den Druckpunkt und drehen gegen den Uhrzeigersinn verringert diesen, bis kein Weg mehr vorhanden ist (kein Druckpunkt mehr spürbar).
- SCHRAUBE PS: Innerhalb der Schraube CS. Drehen im Uhrzeigersinn vergrößert das Gewicht am Druckpunkt und umgekehrt.
- SCHRAUBE PG: Diese Schraube stellt das Abzugsspiel ein.
- SCHRAUBE PP: Problemloses Einstellen von 1000g auf 1360g durch Erhöhen bzw. Verringern des Vorzugsgewichtes. Drehen im Uhrzeigersinn vergrößert das Gewicht des Vorzugsweges, entgegengesetzt verkleinert es das Gewicht des Vorzugsweges.
- SCHRAUBE TS: Diese Schraube dient als einstellbarer Trigger-Stop. Drehen im Uhrzeigersinn verringert die Rückwärtsbewegung des Abzugs nach dem Auslösen.
- ACHTUNG: Wird die Schraube zu weit im Uhrzeigersinn gedreht, so löst der Abzugsmechanismus nicht mehr aus.
- SCHRAUBE CP: Drehen im Uhrzeigersinn verkürzt den Vorzugsweg.
- ACHTUNG: Wird die Schraube zu weit im Uhrzeigersinn gedreht, so löst der Abzugstollen nicht mehr aus. Ist die Schraube CP eingestellt worden, dann muß IMMER die Schraube PG noch einmal eingestellt werden.

REGULACIÓN DEL DISPARADOR

MODELO HP New, CALIBRE 32 S&W,

MODELOS SP New / SP New R.F., CALIBRE 22 L.R.

ESTAS PISTOLAS DISPONEN DE UN DISPARADOR DE DOS TIEMPOS EN LOS CUALES ES POSIBLE REGULAR LOS PESOS Y LONGITUDES RESPECTIVAS, ES RECOMENDABLE PROCEDER AL REGLAJE CON EL ARMA VUELTA Y GIRANDO UN CUARTO DE VUELTA COMO MÁXIMO CADA TORNILLO.

- TORNILLO RG: Regula la posición de la cola del disparador.
- TORNILLO CS: Este tornillo regula el recorrido del segundo tiempo.
- TORNILLO PS: Situado dentro del tornillo CS, sirve para aumentar o disminuir el peso del segundo tiempo
- TORNILLO PG: Regula el recorrido libre anterior al segundo tiempo. Girar en sentido horario para reducir esta pre-carrera
- TORNILLO PP: Permite regular el peso del primer tiempo, girar en sentido contrario a las agujas del reloj para conseguir un peso inferior a 1 Kg. Yen sentido horario para un peso superior a 1,360 Kg.
- TORNILLO TS: Regula el TRIGGER- STOP (recorrido posterior a la salida del disparo) girando en sentido horario disminuye. Atención, en ausencia total de carrera libre la pistola no funciona
- TORNILLO CP: Girar en sentido horario para reducir el recorrido del primer tiempo hasta anularlo si lo desea. Atención, si se gira en exceso se arriesga a que no pueda montar el arma, además después de actuar sobre este tornillo es necesario volver a regular el tornillo PG.

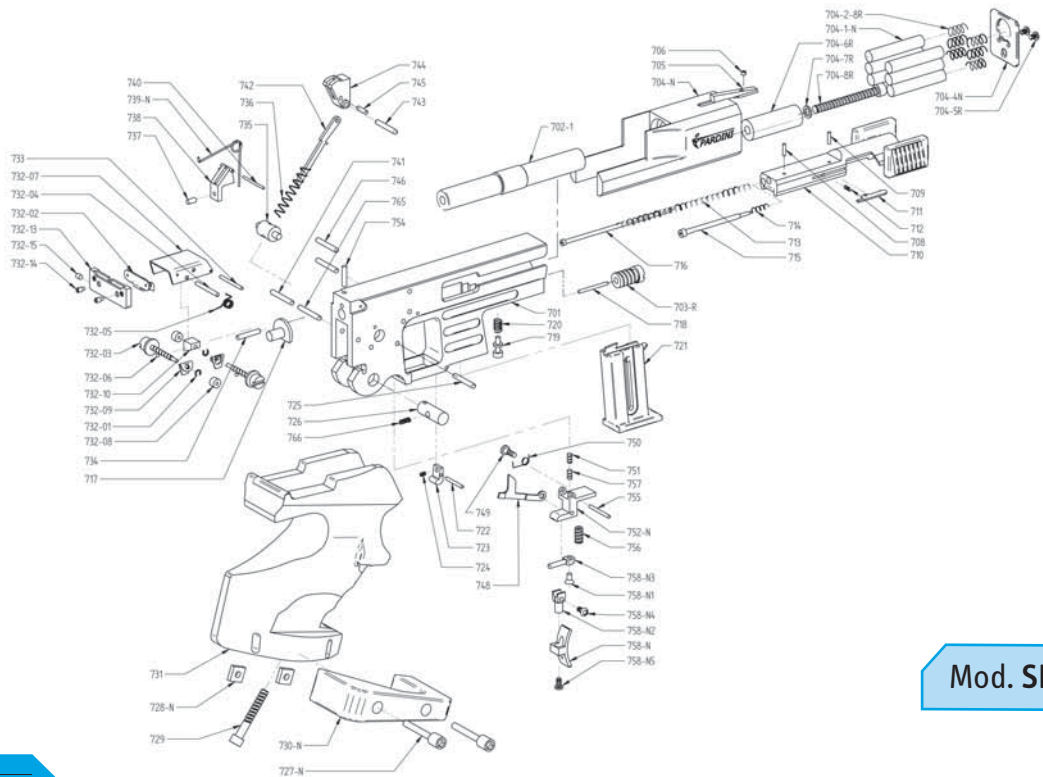

Mod. SP New

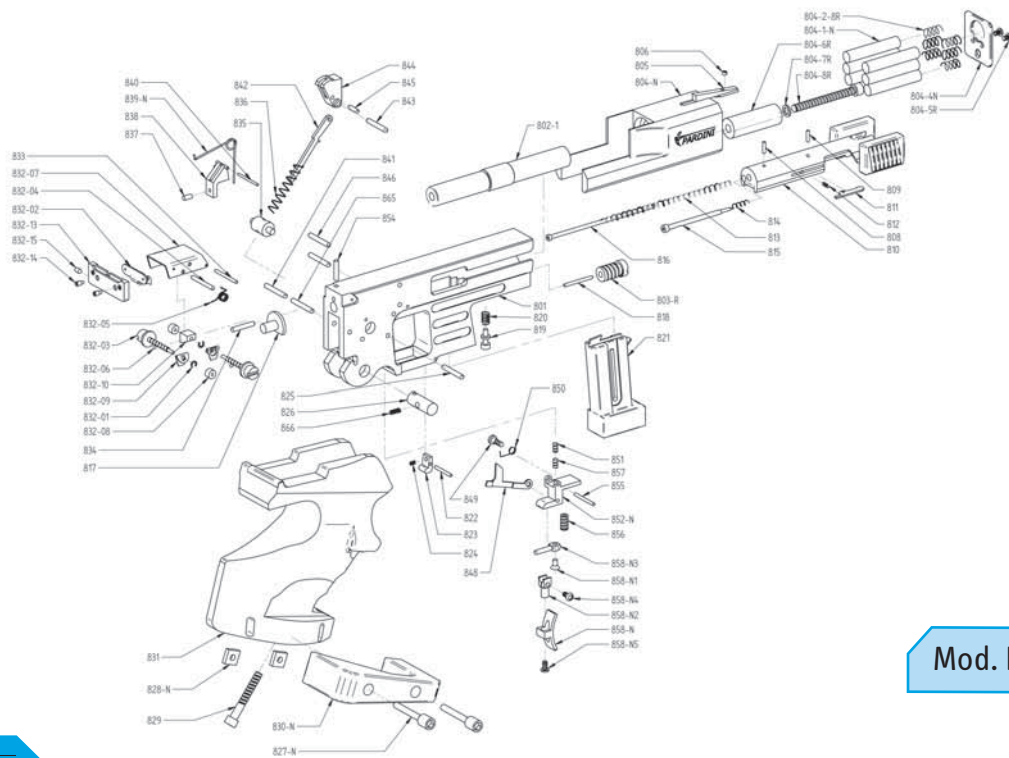

Mod. HP New

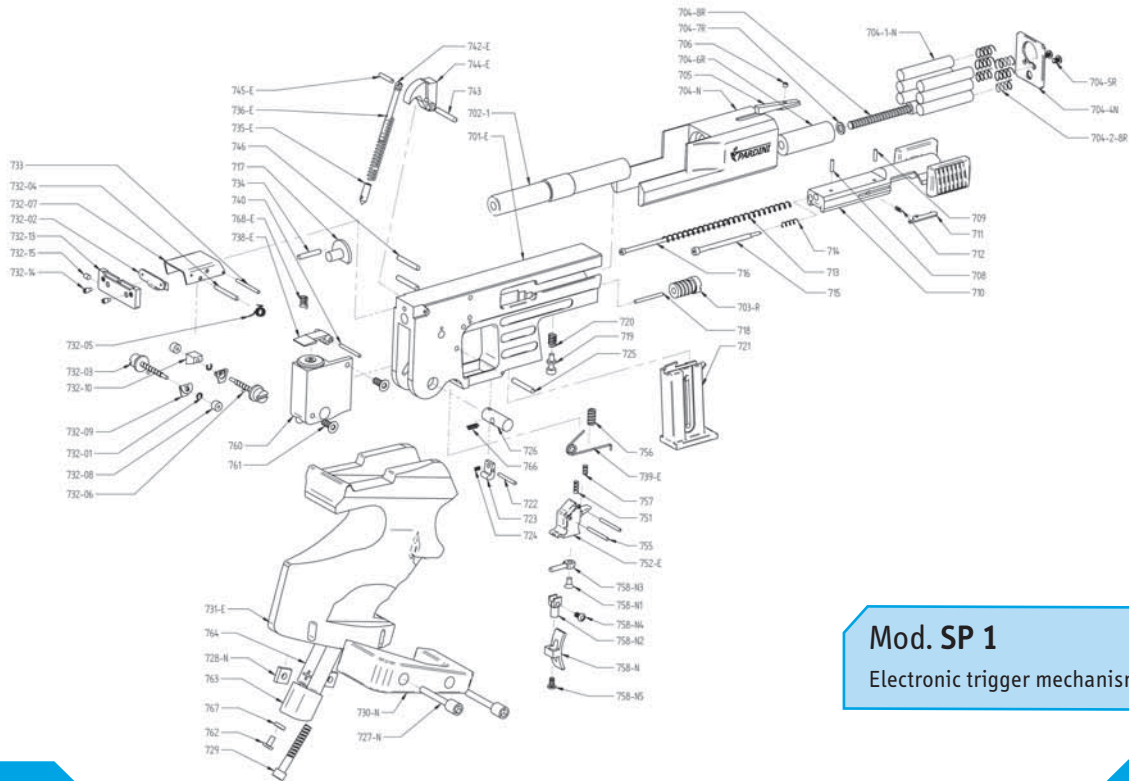

Mod. SP 1

Electronic trigger mechanism

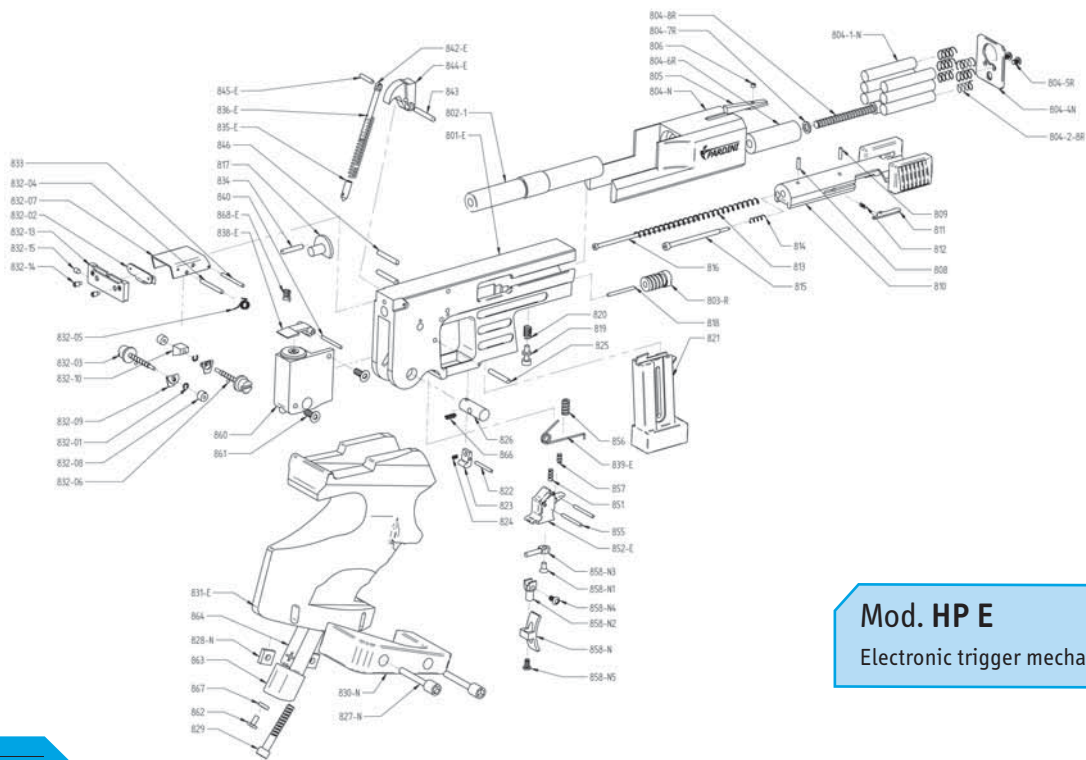

Mod. HP E
Electronic trigger mechanism

-CONTRAPPESO REGOLABILE MULTIFUNZIONE IN DOTAZIONE
 -INTEGRAL ADJUSTABLE MULTIFUNCTION COUNTERWEIGHT
 -CONTRE POIDS REGABLE MULTIFONTION EN DOTATION
 -VERSTELLBARES, ZUR AUSSTATTUNG GEHÖRENDES GEGENGEWICHT
 -CONTRAPESO MULTIFUNCIONAL AJUSTABLE EN PESO MOD.

SP New - SP NewR.F. - SP1 - SP1 R.F. - HP New - HPE MOD.

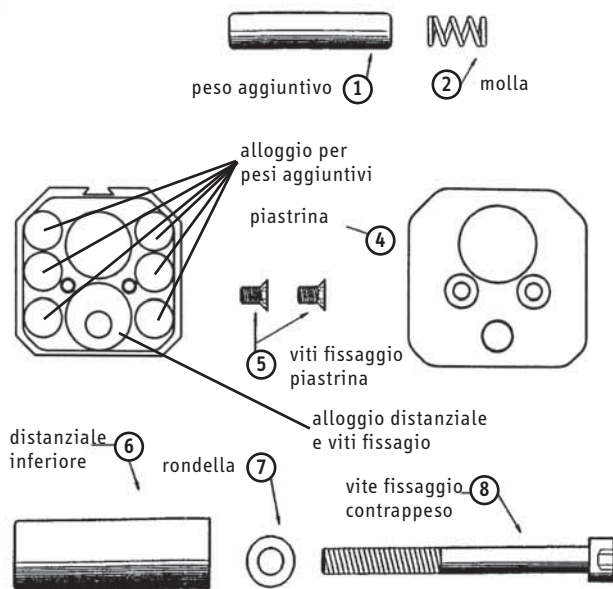

- | | |
|------------------------------|-------------------------------|
| ① additional weight | ① Poids additionnel |
| ② spring | ② Ressort |
| ④ top plate | ④ Platine |
| ⑤ top plate fixing screws | ⑤ Vis de fixation platine |
| ⑥ lower spacer | ⑥ Entretoise inferieure |
| ⑦ washer | ⑦ Rondelle |
| ⑧ counterweight fixing screw | ⑧ Vis de fixation contrepoids |

- | | |
|---------------------------------------|------------------------------------|
| ① Zusatzgewicht 4 St. à 10g. | ① Peso adicional |
| ② Feder | ② Muelle |
| ④ Plättchen | ④ Tara del contrapeso |
| ⑤ Befestigungsschrauben für Plättchen | ⑤ Tornillos de fijación de la tapa |
| ⑥ Unteres Distanzstück | ⑥ Paso interior |
| ⑦ Unterlegscheibe | ⑦ Arandela |
| ⑧ Befestigungsschraube Gegengewicht | ⑧ Tornillo que fija el contrapeso |

ISTRUZIONI PER L'USO

Il contrappeso in dotazione della Vostra pistola Pardini è costruito per adattarsi alle Vostre esigenze.

Togliendo la PIASTRINA (4), svitando le viti (5), si ha accesso a 6 fori intorno alla canna. Tali fori costituiscono gli alloggi per i PESI AGGIUNTIVI (1) in dotazione.

Per utilizzare i PESI AGGIUNTIVI (gr. 17 ciascuno/gr. 34 tungsteno) è indispensabile usare le molle in dotazione.

È possibile inserire nell'alloggio prima la molla, poi il peso.

In questo caso il peso aggiuntivo costituisce un tradizionale incremento di peso.

Se si inserisce prima il peso e poi la molla, si ottiene una contrappesatura che oscilla durante il rinculo dell'arma, contribuendo ad aumentare la stabilità. La teoria relativa è stata studiata e sperimentata da HEINRICH RIES e usata dalla PARDINI ARMI su Sua gentile concessione.

Usando un numero inferiore di pesi aggiuntivi rispetto ai quattro in dotazione si possono ottenere equilibrature personali dell'arma. Si consiglia di sperimentare le varie soluzioni possibili al fine di ottenere quella più vantaggiosa per Voi.

Nota: - utilizzare sempre l'apposita rondella (7) tra il DISTANZIALE INFERIORE (6) e la testa della vite di fissaggio (8).

- è disponibile (optional) un DISTANZIALE INFERIORE in acciaio (quello in dotazione è in lega leggera). Il distanziale in acciaio pesa 25 grammi più di quello lega. Come opzionale sono disponibili pesi in Tungsteno di gr.35 l'uno.



FIRE POSITION



SAFETY POSITION

INSTRUCTIONS FOR USE

The adjustable counterweight of your Pardini pistol is made to suit your personal preferences.

Remove the screws (5) and TOP PLATE (4) to gain access to the four holes around the barrel.

These holes are made to house the ADDITIONAL WEIGHTS (1), supplied.

In order to fit the ADDITIONAL WEIGHTS (17 grams each/gr. 34 tungsteno), it is imperative to use the springs.

A traditional weight increase is obtained by first inserting the spring (2) into the housing, followed by the additional weight (1).

Alternatively, by inserting the additional weight (1) first into the housing, followed by the spring (2), it is possible to obtain a counterweight that oscillates during recoil and increases stability. The theory behind this has been studied and experimented by HEIRICH RIES and used by PARDINI with his kind permission.

It is possible to obtain your own preferred balance of the pistol, by using fewer than of the four weights supplied. We recommend that you experiment with the available options to find the most suitable one for you.

NB: - always use the special washer (7) between the LOWER SPACER (6) and the head of the fixing screw (8).

- a LOWER SPACER of steel weighing 25 grams more than the alloy one supplied, is available as an optional extra.

Tungsten counterweight rods are available as an option, each tungsten rod weighs 35 grams.

MODE D'EMPLOI

Le contrepoids fourni avec le pistolet Pardini, est conçu pour s'adapter à vos exigences.

Après avoir dévissées les vis (5) et avoir enlevé la PLATINE (4), on a accès aux 6 trous autour du canon. Ces trous forment les emplacements pour les POIDS SUPPLEMENTAIRES (1) fournis avec l'arme.

Pour utiliser les POIDS SUPPLEMENTAIRES 17 gr. chacun/gr. 34 tungsteno), il est indispensable d'utiliser les ressorts.

On peut mettre dans l'emplacement d'abord le ressort et puis le poids; dans ce cas, le poids supplémentaire constitue un accroissement traditionnel de poids.

On place ensuite d'abord le poids et puis le ressort; on obtient ainsi un contrepoids qui varie durant le recul du pistolet et accroît ainsi la stabilité. La théorie relative a été étudiée et expérimentée par HEIRICH RIES et utilisée par Pardini, avec sa gracieuse concession.

En utilisant un nombre inférieur de poids supplémentaires, par rapport aux quatre fournis, on peut obtenir des équilibrages personnels de l'arme. Il est conseillé d'expérimenter les diverses solutions possibles afin d'obtenir la plus avantageuse pour vous.

NOTE: - utiliser toujours la rondelle spéciale (7) l'ENTRETOISE INFÉRIEURE (6) et la tête de la vis de fixation (8).

- en option, est disponible une ENTRETOISE INFÉRIEURE en acier (celle fournie est en alliage léger). L'entretoise en acier pèse 25 grammes de plus de celle en alliage.

Sont disponibles également en accessoire, des poids en Tungstène de 35 gr.chacun.

BETRIEBSANLEITUNG

Das zur Ausstattung Ihrer Pardini-Pistole gehörende Gegengewicht wurde entwickelt um Kundenbedürfnissen gerecht zu werden.

Durch herausdrehen der Schrauben (5) und entfernen des PLÄTTCHENS (4), hat man Zugang zu vier, um der Lauf positionierten, Löcher. Diese Löcher stellen das Gehäuse für die zur Standardausrüstung gehörenden ZUSATZ-GEWICHTE (1), dar.

Für die Benutzung der ZUSATZ-GEWICHTE (17 g. pro Gewicht/gr. 34 Tungsteno), ist es unerlässlich, die fest gespannten Federn, zu verwenden.

Es ist möglich, zuerst die Feder und dann das Gewicht in das Gehäuse, einzufügen. In diesem Fall, verursacht das Zusatz-Gewicht eine herkömmliche Gewichts-Zunahme.

Wenn zuerst das Gewicht und dann die Feder eingefügt werden, wird ein Gegengewicht erzielt das, während des Rückschlags der Waffe, in Schwingung gerät und somit eine Verbesserung der Stabilität zur Folge hat.

Diese Theorie wurde von HEINRICH RIES entwickelt und getestet sowie, dank seiner freundlichen Genehmigung, von Pardini angewandt.

Durch verwenden von weniger als vier der zur Ausrüstung gehörenden Zusatz-Gewichte, erzielt man einen individuellen Gewichtsungleich der Waffe. Es wird empfohlen, die verschiedenen Möglichkeiten zu testen damit die ideale, individuelle Lösung gefunden werden kann.

HINWEIS: zwischen UNTEREM DISTANZSTÜCK (6) sowie Befestigungsschraubenkopf (8), stets Unterlegscheibe (7) benutzen.

UNTERES DISTANZSTÜCK ist auch als Variante in Stahl (das zur Standard-Ausrüstung gehörende ist aus Leichtmetall-Material) verfügbar. Das Stahl-Distanzstück ist 25 g. schwerer als das Distanzstück aus Leichtmetall Material. Optional sind Gewichte für die Rückstoßdämpfung in Wolfram (Tungsteno) zu je 35 gr. erhältlich.

ISTRUCCIONES DE USO

El contrapeso ajustable de su pistola Pardini esta hecho para satisfacer todas sus necesidades.

Afloje los tornillos (5) de la tapa del contrapeso (4) para poder tener acceso a los 6 orificios alrededor del cañón

En estos orificios se alojan los contrapesos adicionales (1) de 17gr/gr. 34 tungsteno cada uno.

Para utilizar los PESOS ADICIONALES, es necesario utilizar los muelles y tornillos de fijación, los tornillos deben estar completamente apretados. El aumento tradicional del peso del arma, se realiza insertando primero el muelle (2) en el alojamiento y después se coloca el peso adicional (1).

Alternativamente, insertando primero el peso adicional (1) seguido del muelle (2) se obtiene un contrapeso que oscila durante el retroceso del arma de fuego, y que aumenta la estabilidad. Esta teoría esta estudiada y experimentada por HEINRICH RIES y se utiliza por PARDINI con su amable permiso. Es posible obtener su equilibrio preferido del arma utilizando un numero inferior a lo cuatro pesos adicionales que se proporcionan. Nosotros recomendamos que usted experimente las opciones disponibles para encontrar la más conveniente para usted.

NB: - siempre utilice la arandela especial (7) entre el hueco inferior (6) y la cabeza del tornillo de fijación (8).- está disponible (opcional) un peso de acero de 25 gr. como suplemento extra.Están disponibles opcionalmente contrapesos en Tungsteno de 35 gr cada uno.



Mod. K2C02

K2 Light C02
K2 Junior C02

Mod. K2S Air

K2S Light Air
K2S Junior Air



K58

PISTOLE PARDINI CAL. 4,5 MODELLO K 58 - K2, K2L, K2 JUNIOR A CO2 - K2S, K2SL, K2 S JUNIOR AD ARIA

CARATTERISTICHE

Le pistole di questa serie sono state concepite seguendo le esigenze e l'esperienza dell'élite mondiale del tiro e tecnicamente sono quanto di più avanzato può offrire oggi il mercato per le gare ISSF a 10 metri.

Le caratteristiche comuni a tutti e tre i modelli sono:

i MATERIALI - corpo, cilindro e serbatoio in lega leggera, gli altri particolari in acciai speciali -, il DISPOSITIVO DI AUTOCAMERATURA del pallino, il MECCANISMO DI SCATTO diretto, il TRIGGER-TIME velocissimo, l'ANGOLO DI IMPUGNATURA, il PUNTO DI PRESA dell'arma posto pochi millimetri sotto l'asse della canna, IL PUNTO DI BILANCIAMENTO molto vicino all'asse del grilletto.

Il modello K58 è una pistola a precompressione d'aria mediante una leva integrale (brevetto Pardini).

La leva segue la linea del cilindro e quella dell'impugnatura, funzionando anche da guardia del grilletto. Durante l'apertura della leva si ha contemporaneamente e automaticamente, l'arretramento del sistema di cameratura del pallino e l'armamento dello scatto. Alla partenza del colpo non si ha il minimo rinculo in quanto l'aria viene liberata senza ulteriore movimento del pistone.

I modelli K2 - K2L - K2 Junior usano, come propellente il gas CO2 contenuto in un serbatoio intercambiabile posto sotto la canna in asse parallelo con questa. Il modello K2L è di peso ridotto rispetto

alla K2 ed è particolarmente adatto alle donne. Il modello K2 JUNIOR che si differenzia dalla K2 non solo per il peso ma anche per le dimensioni ridotte, è particolarmente adatto ai ragazzi.

I modelli K2S- K2SL- K2S JUNIOR usano come propellente l'aria compressa a 250 bar contenuta in un serbatoio intercambiabile anch'esso posto parallelamente sotto la canna. I modelli ad aria compressa hanno le stesse caratteristiche tecnico-balistiche dei modelli a CO2. Il grande pregio delle pistole a CO2 e ad aria compressa è la completa assenza di sforzo per l'armamento.

L'autonomia del serbatoio è dipendente, per caratteristiche fisiche intrinseche del gas CO2, dalle condizioni ambientali. Sono garantite tuttavia prestazioni eccezionalmente costanti dovute allo studio di un sistema di doppia precamera realizzato dalla nostra azienda per prima nel mondo. I modelli ad aria compressa sono esenti da problemi derivanti dalle condizioni ambientali. Nonostante la lunghezza della canna il BARREL-TIME risulta estremamente breve a causa della velocità che si riesce ad imprimere il pallino. La particolare cura delle canne, l'esperienza maturata nel corso di una grande quantità di prove balistiche, gli accorgimenti tecnici appropriati ci hanno permesso di ottenere prestazioni qualitativamente al più alto livello.

La Pardini Armi fornisce, a richiesta, un kit di trasformazione delle pistole, da CO2 ad aria compressa e viceversa.

PARDINI PISTOLS CALIBER 4,5 (0.177) - MODELS K58 - K2, K2L, K2 JUNIOR CO2 propulsion - K2S, K2SL, K2S JUNIOR air propulsion

FEATURES

The pistols of this series have been designed according to the requirements and experience of the worlds best shooters and are technically the most advanced on the market for the ISSF competition at 10 meters.

The common features for the three models are:

The frame, cylinder and gas cylinder are made in light alloy, other parts in special steel. Other features include: a self-loading mechanism; a fast lock- time; an optimum grip angle; a high grip point (only a few millimetres under the barrel axis as permitted by ISSF regulation) as well as a centre of balance very close to the trigger axis.

The K58 model is a pre-compressed air pistol using the Pardini patented, integral cam lever. The cocking level follows the outline of cylinder and grip and incorporates the trigger guard. As the cocking lever is operated, it automatically opens the breech cover bolt assembly and cocks the trigger mechanism. There is no recoil at the moment of firing because the compressed air released instantaneously without any piston movement.

The K2, K2L, K2J Models, use CO2 gas propellant in an interchangeable cylinder, located underneath the barrel and parallel to the axis, the K2L model is lighter than K2 model making it particularly suitable for ladies.

The K2J model is lighter, and has also smaller dimensions than the K2 model, making it suitable for juniors.

The K2S, K2SL, K2SJ models use compressed air propellant to 250 bar, in an interchangeable cylinder also placed underneath and parallel to the barrel. The compressed air models have the same technical features as the CO2 models.

The great advantage of the CO2 and air pistols, is that no effort is required to re-load them. CO2 performance depends largely on environmental condition. However, we guarantee exceptionally consistent performances due to the design of a double pre-chambering system, developed by us, that is the first of its type in the world.

The performance of air pistols is not affected by environmental conditions.

In spite the long barrel-length, the pellet has a short barrel time because of the high velocity achieved. Careful manufacture of the barrels, together with our experience from a large number of ballistic tests combined with other appropriate technical developments gives you the opportunity to achieve a very high standard of performance.

Pardini Armi supplies also by request, a pistol's conversion kit from CO2 to air, and vice versa.

PISTOLETS PARDINI CALIBRE 4,5 MODELE K58 - K2, K2L, K2 JUNIOR propulsion à CO2 - K2SL, K2S JUNIOR propulsion à air

DONNES TECHNIQUES

Les pistolets de cette série ont été produits selon les exigences et avec l'expérience des meilleurs tireurs du monde pour les compétitions ISSF à 10 mètres.

La technique en est très avancée. Les données communes aux trois modèles sont:

le MATERIEL: carcasse, cylindre et cartouche en alliage léger, les autres parties sont en aciers spéciaux. Le DISPOSITIF D'AUTOCHAMBRA-GE du plomb, le MECANISME DE DETENTE direct, le très court TEMPS DE DETENTE, l'ANGLE DE LA POIGNEE, le POINT DE PRISE de l'arme placé seulement peu de millimètres au dessous de l'axe du canon, le POINT D'EQUILIBRAGE, très proche de l'axe de la détente.

Le modèle K58 est un pistolet à pré-compression au moyen d'un levier intégral (Brevet Pardini). Ce levier suit la ligne du cylindre puis celle de la poignée en faisant office de pontet. L'ouverture du levier entraîne automatiquement le recul du système de chambre du plomb et l'armement de la détente. Au départ du coup, il n'y a pas de recul car l'air est libéré sans aucun mouvement du piston.

Les modèles K2 - K2L - K2J utilisent comme gaz propulseur de l'anhydride carbonique CO₂, contenu dans une cartouche interchangeable placée en dessous du canon, et parallèlement à son axe.

Le modèle K2L par rapport au K2 a des poids réduits et est ainsi particulièrement indiqué pour les dames.

Le modèle K2J par rapport au K2, à des dimensions et des poids réduits, et ainsi est particulièrement indiqué pour les juniors.

Les modèles K2S - K2SL - K2SJ utilisent comme propulseur l'air à 250 bar contenu dans une cartouche interchangeable aussi placée en dessous du canon.

Les modèles à air ont les mêmes caractéristiques techniques balistiques que les modèles à CO₂.

Le meilleur atout des armes à CO₂ et à air est la complète absence d'effort pour l'armement. L'autonomie de la cartouche de gaz dépend des caractéristiques physiques, intrinsèques du CO₂, des conditions ambiantes. Cependant, les performances sont exceptionnellement constantes grâce au système de double chambre d'expansion que notre société a été la première à réaliser dans le monde. Les modèles à air ne dépendent pas des conditions ambiantes.

Malgré la longueur du tube, le TEMPS "DE CANON" est extrêmement court de par la haute vitesse initiale du projectile. La qualité d'exécution du canon et l'expérience murie au cours de très nombreuses épreuves balistiques ainsi que des moyennes techniques appropriées nous permettent d'obtenir des performances de plus haut niveau. La maison Pardini fournit sur demande un kit de transformation du CO₂ à air et de l'air au CO₂.

PARDINI-MATCH-LUFTPISTOLEN, KALIBER 4,5 mm, MODELLE K58 (mit vorkomprimierter Luft) - K2 - K2 light - K2 junior (CO2) - K2 - K2 light - K2 junior - (Preßluft)

TECHNISCHE MERKMALE

Diese Pistolen wurden gemäß den Anforderungen und der Erfahrung der besten Schützen der Welt konstruiert. Alle drei Modelle haben folgende gemeinsamen Merkmale: Der Rahmen, der Luft- und der Gasbehälter sind aus Leichtmetall; die anderen Metallteile sind aus Spezialstahl.

Weitere Merkmale sind: - schnelle Verschlusszeit

- optimaler Griffwinkel
- hoher Griffpunkt, nur ein paar Millimeter unter der Laufachse
- Schwerpunktlage sehr nahe an der Abzugsachse.

Das Modell K58 ist eine Luftpistole, die mit vorkomprimierter Luft arbeitet. 55 Kubikzentimeter Luft werden in einer 0,5 Kubikzentimeter großen Kammer mit Hilfe eines Spannhebels komprimiert. Der Drehpunkt des fest eingebauten, für Pardini patentierten Spannhebels, befindet sich 280 Millimeter vom Hebelende entfernt. Der Spannhebel schmiegt sich der Außenform des Luftbehälters und des Griffes an und dient gleichzeitig als Abzugsbügel.

Wird der Hebel gespannt, so öffnet sich automatisch die Ladeklappe und der Abzug wird gespannt. Im Moment der Schußabgabe entsteht kein Rückstoß, denn die Luft wird verzögerungsfrei und ohne eine Kolbenbewegung freigesetzt.

Modelle K2, K2 light (Lauf ist 100 g leichter sowie kürzere und leichtere

Kartuschen), K2 Junior (kurze und leichte Kartuschen) Das CO2 befindet sich in einer CO2 - Kartusche die parallel zur Laufachse unterhalb des Laufes angebracht ist. Das Modell K2 light ist leichter als Modell K2, daher ist es besonders für Frauen und Kinder geeignet.

Das Modell K2 Junior ist ebenfalls leichter als das Modell K2, hat einen kürzeren Lauf, dadurch eine kürzere Visierlinie und ist daher besonders für Einsteiger und Junioren zu empfehlen. Modell K2S, K2S light, K2S junior Diese Modelle werden mit Preßluft betrieben (250 bar). Die Preßluftkartuschen befinden sich parallel zur Laufachse. Die Preßluftmodelle haben die gleichen technisch - ballistischen Merkmale wie die CO2 Modelle. Die Handhabung ist bei beiden Modellen (CO2 und Preßluft) einfach und unkompliziert.

Aufgrund der physikalischen Eigenschaften des CO2-Gases, hängt die Arbeitsweise des Gasbehälters stark von den jeweiligen Gegebenheiten ab.

Trotzdem garantieren wir eine konstante Leistung des Gasbehälters, die durch ein selbstentwickeltes Zweikammern-System erreicht wird, welches das erste seiner Art auf der Welt ist. Trotz der langen Lauflänge benötigt die Diabolo-Kugel nur eine kurze Zeitspanne bis sie den Lauf verlassen hat; verantwortlich dafür ist die erreichte sehr hohe Geschwindigkeit. Sorgfältige Herstellung der Läufe zusammen mit der Erfahrung aus einer Vielzahl ballistischer Experimente und den dazugehörigen technischen Entwicklungen, geben Ihnen die Möglichkeit ein sehr hohes Leistungsniveau zu erreichen.

PISTOLAS PARDINI CAL. 4,5—MODELOS K58—K2, K2L, K2 JUNIOR DE CO2 K2S, K2SL, K2S JUNIOR DE AIRE COMPRIMIDO

CARACTERÍSTICAS

Las pistolas de esta serie están concebidas según las exigencias y la experiencia de los mejores tiradores del mundo y son las más avanzadas técnicamente en el mercado para las competiciones I.S.S.F. a 10 metros.

Las características comunes para los tres modelos son:

El material, el cuerpo, el cilindro de gas o de aire en aleación ligera, otras partes en acero especial. Otras características incluyen: el mecanismo de carga del balín; el mecanismo de disparo directo; el tiempo de disparo muy corto, un ángulo óptimo de la empuñadura, el punto alto de la empuñadura, sólo unos milímetros bajo el eje del cañón; así como el centro de gravedad muy cerca del eje del gatillo.

El modelo K58 es una pistola de aire pre-comprimido que utiliza el sistema patentado Pardini de palanca de levas integrado. La palanca de carga se sitúa linealmente al cilindro y a la empuñadura, e integra el guardamonte del disparador. Al hacer funcionar la palanca de carga, se abre automáticamente la tapa del sistema de carga del balín y se monta el sistema del mecanismo de disparo. No hay ningún retroceso en el momento de salida del balín porque el aire se suelta instantáneamente sin ningún movimiento del pistón.

Los modelos K2, K2L, K2 Junior, utilizan para la propulsión gas de CO2 contenido en un cilindro intercambiable, situado horizontalmente debajo del cañón y paralelo al eje.

El modelo K2L es más ligero que el K2, y es por consiguiente apropiada para las Damas.

El modelo K2 Junior es más ligero, y también tiene las dimensiones más pequeñas que el modelo K2, es por consiguiente conveniente para los Juniors.

Los modelos K2S, K2SL, K2S Junior, utilizan para la propulsión aire comprimido a 250 bar, también contenido en un cilindro intercambiable situado debajo del cañón paralelo a su eje. Los modelos de aire comprimido tienen las mismas características técnicas y balísticas que los modelos de CO2. Una gran ventaja de las pistolas de CO2 y de aire comprimido es la ausencia total de esfuerzo para su carga. La autonomía del cilindro de gas depende de las características físicas intrínsecas del CO2 de las condiciones ambientales. Sin embargo, nosotros garantizamos un funcionamiento excepcionalmente constante debido al diseño de un sistema de doble pre-cámara, el cual ha sido totalmente desarrollado por nuestra empresa y fue el primero de su tipo en el mundo. Los modelos con propulsión de aire no tienen dependencia de las condiciones ambientales. A pesar de la larga longitud del cañón, el balín está un corto tiempo en el cañón debido a la alta velocidad inicial del proyectil.

La calidad de fabricación de los cañones junto con la experiencia de un largo número de pruebas balísticas combinadas con otras características técnicas apropiadas, nos permite obtener unos resultados del más alto nivel. La casa PARDINI también proporciona sobre pedido, un kit de conversión de CO2 a aire y viceversa.

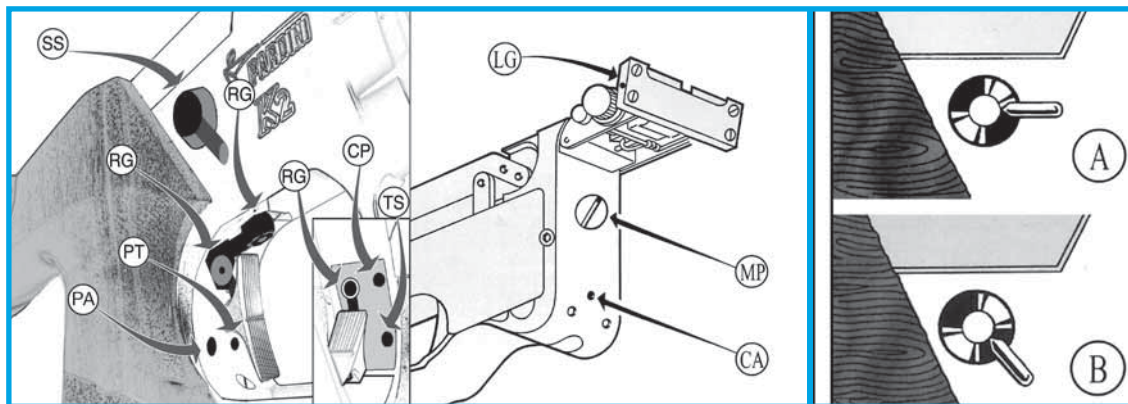

SISTEMA DI REGOLAZIONE SCATTO K2 K2S K58

Regolazione scatto, grilletto e dispositivo di scatto a secco (vedi disegno):

- VITE TS: trigger-stop, girando in senso orario diminuisce la corsa del grilletto dopo lo sparo
- VITE CP: corsa 1° tempo, girando in senso orario tale corsa diminuisce
- VITE PT: peso 1° tempo, girando in senso orario aumenta il peso
- VITE PA: peso aggancio, girando in senso orario aumenta il peso
- VITE RG: registrazione posizione grilletto
- VITE CA: corsa aggancio piani di scatto, diminuisce girando in senso orario
- VITE MP: regola la compressione della molla del percussore
- VITE LG: regola la larghezza della tacca di mira, aumenta girando in senso orario
- LEVA SS: A) posizione scatto a secco B) posizione di sparo

TRIGGER MECHANISM ADJUSTMENT K2 K2S K58

For trigger mechanism, trigger and dry fire device adjustment (see drawing):

- TS SCREW: trigger-stop turning clockwise reduces trigger overtravel
- CP SCREW: first stage length, turning clockwise reduces it
- PT SCREW: first stage weight turning clockwise increases the weight
- PA SCREW: let-off weight, turning clockwise, increases it
- RG SCREW: adjust trigger position
- CA SCREW: sear engagement turning clockwise reduces it
- MP SCREW: adjust the compression of the firing pin spring
- LG SCREW: adjust the width of the reasight aperture, turning clockwise increases the width
- SS LEVER: A) dry- fire position B) shoot position

RÉGLAGE DE LA DÉTENTE K2 K2S K58

Réglages du déclenchement, de la détente et du dispositif de tir à sec (voir schéma):

- VIS TS: Triggerstop, en tournant dans le sens des aiguilles d'une montre, la course de la détente diminue
- VIS CP: Prè-course, en tournant dans le sens des aiguilles d'une montre, cette course diminue
- VIS PT: Poids de la prè-course, en tournant dans le sens des aiguilles d'une montre, le poids augmente
- VIS PA: Poids de l'accrochage, en tournant dans le sens des aiguilles d'une montre, le poids augmente
- VIS RG: Réglage de la position de la détente
- VIS CA: Course de l'accrochage, la course diminue en tournant dans le sens des aiguilles d'une montre
- VIS MP: Réglage de la compression du ressort de percussion
- VIS LG: Règle la largeur du cran de mire, il s'élargit en tournant dans le sens des aiguilles d'une montre
- LEVIER SS: A) position de tir à sec. B) position de tir

EINSTELLUNG DES ABZUGS K2 K2S K58

Einstellung des Abzugs und der Trockentrainingseinrichtung

- TS SCHRAUBE: Triggerstopschraube, drehen im Uhrzeigersinn verringert die Rückwärtsbewegung des Abzugs nach dem auslösen des Schusses
- CP SCHRAUBE: Einstellen der Länge des Vorweges vor dem Druckpunkt Drehen im Uhrzeigersinn verringert sich der Vorweg, entgegen vergrößert er sich
- PT SCHRAUBE: Einstellen des Gewichtes vom Vorweg, drehen im Uhrzeigersinn erhöht das Gewicht des Vorweges, entgegen wird es kleiner
- PA SCHRAUBE: Einstellen des Gewichtes am Druckpunkt, drehen im Uhrzeigersinn erhöht das Gewicht am Druckpunkt, entgegen wird es kleiner
- RG SCHRAUBE: Lösen der Schraube ermöglicht das vor- und zurücksetzen sowie die seitliche Verstellung des Abzugszüngels.
- CA SCHRAUBE: Einstellen des Klinkeübergriffes, sollte nur vom Fachmann eingestellt werden!!!
- MP SCHRAUBE: Einstellung der Kompression der Schlagstückfeder.
- LG SCHRAUBE: Einstellung der Breite des Kimmenausschnittes (verstellbares Kimmenblatt) Drehen im Uhrzeigersinn vergrößert den Kimmenausschnitt, entgegen verkleinert ihn.
- SS HEBEL: A) Trockentraining B) scharfer Schuß

MECANISMO DE DISPARO REGULACIONES DEL SISTEMA K2 K2S K58

Regulación de tiro, disparador y dispositivo de tiro en seco (ver diseño):

- TORNILLO TS: Trigger-stop girando en sentido de las agujas del reloj, disminuye el recorrido posterior a la salida del disparo.
- TORNILLO CP: Recorrido del 1º tiempo, girando en sentido de las agujas del reloj, el recorrido disminuye
- TORNILLO PT: Peso del 1º tiempo, girando en sentido de las agujas del reloj aumenta el peso, en sentido contrario disminuye.
- TORNILLO PA: Peso del 2º tiempo, girando en sentido de las agujas del reloj aumenta el peso.
- TORNILLO RG: Regula la posición del disparador.
- TORNILLO CA: Regula el recorrido previo a la salida del disparo, girando en sentido de las agujas del reloj disminuye el recorrido de enganche del disparador.
- TORNILLO MP: Regula la velocidad de salida del proyectil
- TORNILLO LG: Regula la anchura de la abertura de la mira, aumenta girando en el sentido de las agujas del reloj.
- PALANCA SS: A) posición de tiro en seco, B) posición de disparo

MODELLO K2 - K2L - K2 JUNIOR

SERBATOIO CO2 - SOSTITUZIONE E RICARICA

Il serbatoio del gas può essere sostituito in qualunque momento anche se non è completamente vuoto. Per procedere alla ricarica del serbatoio vuoto operare come segue:

- 1) Svitare il serbatoio della pistola e svuotarlo
- 2) Avvitare il raccordo che viene fornito con la pistola alla bombola di approvvigionamento;
- 3) Operare in modo che la temperatura del serbatoio sia più bassa di quella della bombola (per ottenere ciò mettere in frigo il serbatoio o fare uscire da questo il minimo quantitativo di gas che si riesce ad immettere anche a temperatura ambiente);
- 4) Avvitare il serbatoio al raccordo ed aprire il rubinetto della bombola;
- 5) Attendere il tempo necessario (solitamente pochi secondi) per il travaso del gas nel serbatoio;
- 6) Chiudere il rubinetto della bombola e svitare il serbatoio;
- 7) Pesare il serbatoio: non superare il peso totale di 225 g (K2) e 160 g (K2L e K2 JUNIOR) che equivale ad una carica ottimale di gas CO2 di circa 53 g (K2) e 35 g (K2L e K2JUNIOR).

ATTENZIONE

Il serbatoio non deve essere esposto a temperature superiori a 50° - C.

Accertarsi che lo scatto sia armato prima di iniziare ad avvitare il serbatoio.

K2 - K2L - K2 JUNIOR MODEL

CO2 CYLINDER- REPLACEMENT AND RECHARGING

The gas cylinder can be replaced at any time even if not completely empty. To recharge an empty cylinder as follow:

- 1) Unscrew the cylinder from the pistol and discharge it;
- 2) Attach the pressure valve fitting supplied with the pistol to the gas supply bottle;
- 3) Ensure that the temperature of the cylinder is lower than the supply bottle (this can be achieved either by storing the cylinder in the fridge or, alternatively, by letting out a small quantity of gas from the cylinder even if filled previously at ambient temperature);
- 4) Screw the cylinder to the gas bottle fitting and open the supply bottle tap;
- 5) Wait a few seconds for the gas to be transferred to the cylinder;
- 6) Close the supply bottle tap and unscrew the cylinder;
- 7) Weigh the cylinder. DO NOT EXCEED 225 g (K2) and 160 g (K2L and K2 Junior) this is equivalent to an optimal weight of gas CO2 of about 53 g (K2) and 35 g (K2L and K2 Junior).

WARNING

Do not expose the cylinder to temperatures exceeding 50° degrees C (120 degrees Fahrenheit.)

Check that the pistol is cocked before screwing on the cylinder. We suggest turning the cylinder on only hand tight (do not use wrenches!). Lubricate the threaded part of the connector body with simple lubricant and the O'Ring with silicone grease.

MODELE K2- K2L- K2 JUNIOR

CARTOUCHE CO2 - REMPLACEMENT ET REMPLISSAGE

Au besoin, la cartouche peut être ôtée et rechargée, même si elle n'a pas été utilisée complètement.

Pour recharger la cartouche vide procéder de cette manière:

- 1) Dévisser la cartouche et la vider;
- 2) Visser le raccord de remplissage (fourni avec le pistolet) sur la bouteille d'approvisionnement;
- 3) Il est nécessaire que la température de la cartouche soit inférieure à celle de la bouteille d'approvisionnement (pour obtenir cela, placer la cartouche dans un réfrigérateur ou faire échapper de celle-ci la petite quantité de gaz qu'on peut introduire aussi à la même température);
- 4) Visser la cartouche sur le raccord et ouvrir le robinet de la bouteille d'approvisionnement;
- 5) Attendre le temps nécessaire (quelques secondes pour le remplissage)
- 6) Fermer le robinet et dévisser la cartouche;
- 7) Peser la cartouche: ne pas dépasser le poids de 225 g (K2) et 160 g (K2L et K2 Junior qui équivaut à une charge optimale de gaz CO2, à peu près 53 g (K2L et K2 Junior).

ATTENTION!

La cartouche ne doit pas être exposée à la chaleur (maximum 50° C).

Le dispositif de détente doit être armé avant de visser la cartouche. On conseille de visser la cartouche manuellement sans bloquer et lubrifier la partie filetée du raccord avec une goutte d'huile minérale fluide qui ne contient pas d'additifs ou de solvants.

CO2 MODELLE K2 - K2 LIGHT - K2 JUNIOR

AUSWECHSELN DES GASBEHÄLTERS UND NACHFÜLLEN

Der Gasbehälter kann jederzeit ausgetauscht werden, auch dann, wenn er nicht vollständig leer ist. Um einen leeren Behälter nachzufüllen, gehen Sie wie folgt vor:

- 1) Schrauben Sie den Behälter von der Pistole ab.
- 2) Befestigen Sie den mitgelieferten Druckventiladapter an der Gasnachfüllflasche.
- 3) Stellen Sie sicher, daß der Gasbehälter eine niedrigere Temperatur als die Nachfüllflasche hat (dies kann entweder dadurch erreicht werden, daß Sie aus dem gleichwarmen Gasbehälter eine kleine Menge Gas entweichen lassen, oder indem Sie den Gasbehälter im Kühlschrank kühlen).
- 4) Schrauben Sie den Gasbehälter auf den Druckventiladapter und öffnen Sie den Gashahn der Gasnachfüllflasche.
- 5) Warten Sie einige Minuten bis der Behälter mit Gas gefüllt ist.
- 6) Schließen Sie den Gashahn und Schrauben Sie den Gasbehälter ab.
- 7) Wiegen Sie den Gasbehälter: ÜBERSCHREITEN SIE NICHT 223 Gramm (K2) (160 Gramm bei Modell K2 Light - K2 Junior) Gesamtgewicht, welches einer optimalen Gasladung von ungefähr 53 Gramm K2 und 35 Gramm (K2 Light und K2 Junior).

WARNUNG

Gasbehälter nie Temperaturen über 50 Grad aussetzen.

Stellen Sie sicher, daß der Abzugsmechanismus gespannt ist, bevor Sie den Gasbehälter an - oder abschrauben Wir empfehlen Ihnen den Gasbehälter nur von Hand, also ohne einen Schraubenschlüssel zu verwenden, ab- und anzuschrauben. Das Gewinde am Adapter sollte mit einem Tropfen Feinmechanikeroel geschmiert werden.

K2-K2L-K2 JUNIOR

CILINDRO DE CO2- REEMPLAZAMIENTO Y RECARGA

El cilindro de gas puede ser cambiado en cualquier momento aunque no este completamente vacío.

La recarga y vaciado del cilindro se realiza de la siguiente manera:

- 1) Saque el cilindro de la pistola y vacíelo
- 2) Coloque el racord de recarga (suministrado con la pistola) en la botella nodriza
- 3) Es necesario que la temperatura del cilindro sea inferior a la de la botella nodriza
Para conseguirlo introduzca el cilindro en un refrigerador o alternativamente vacíe la pequeña cantidad de gas que previamente haya cargado en el cilindro a temperatura ambiente).
- 4) Coloque el cilindro de gas en la botella nodriza y abra la llave de la misma.
- 5) Espere unos segundos para que el gas se transfiera al cilindro.
- 6) Cierre la llave de la botella nodriza y desenrosque el cilindro.
- 7) Pese el cilindro. Su peso NO DEBE EXCEDER de 225 gr. (K2) y de 160 gr.(K2L y K2 Junior) que equivale a una carga optima de gas de 53 gr.(K2) y de 35 gr. en la (K2L y K2))

PRECAUCIÓN

El cilindro no debe estar expuesto a temperaturas que excedan de 50°C. Verifique si el mecanismo de disparo esta cargado antes de colocar un cilindro. Nosotros sugerimos apretar el cilindro manualmente hasta su bloqueo y lubricar la parte roscada del reductor con una gota de rubricante sin aditivos o disolventes.

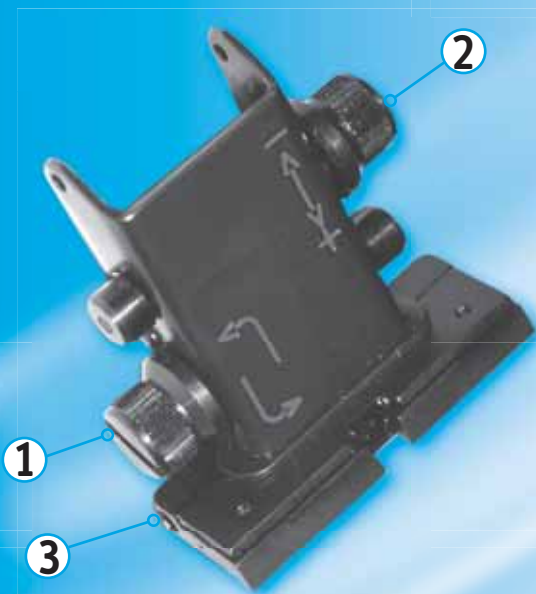

- 1** ↶ Girando in senso antiorario il colpo si sposta a sinistra
 ↷ Girando in senso orario il colpo si sposta a destra,
 ↶ Turning counterclockwise the shot will move to the left.
 ↷ Turning clockwise the shot will move to the right.
 ↶ En tournant dans le sens inverse aux aiguilles d'une montre le coup se déplace à gauche
 ↷ En tournant dans le sens des aiguilles d'une montre le coup se déplace à droite.
 ↶ Girando en sentido anti-horario el disparo se desplaza a izquierda
 ↷ Girando en sentido horario el disparo se desplaza a la derecha
 ↶ Drehen entgegen dem Uhrzeigersinn, Schüsse gehen nach links
 ↷ Drehen im Uhrzeigersinn, Schüsse gehen nach rechts

- 2** = Girando in senso orario il colpo si abbassa.
 + Girando in senso antiorario il colpo si alza.
 = Turning clockwise the shot will go lower.
 + Turning counterclockwise the shot will go higher
 = En tournant dans le sens des aiguilles d'une montre le coup se déplace en bas.
 + En tournant dans le sens inverse aux aiguilles d'une montre le coup se déplace en haut.
 = Girando en sentido horario el disparo se desplaza hacia abajo
 + Girando en sentido anti-horario el disparo se desplaza hacia arriba
 = Drehen im Uhrzeigersinn, Schüsse gehen nach unten
 + Drehen entgegen dem Uhrzeigersinn, Schüsse gehen nach oben

- 3** Girando in senso orario si aumenta la larghezza della foglia di mira.
 Girando in senso antiorario si diminuisce la larghezza della foglia di mira.

Turning clockwise it will increase the width of the rear sight aperture
 Turning counterclockwise it will decrease the width of the rear sight aperture

En tournant dans le sens des aiguilles d'une montre on s'élargit la largeur de la planchette de hausse.

En tournant inverse aux aiguilles d'une montre on se rétrécit l'ouverture de la planchette de hausse.

Girando en sentido horario se aumenta la apertura del alza
 Girando en sentido anti-horario se disminuye la apertura del alza

Drehen im Uhrzeigersinn, Kimmenausschnitt vergrößert sich
 Drehen entgegen dem Uhrzeigersinn, Kimmenausschnitt verkleinert sich.

K2S Air Cylinder

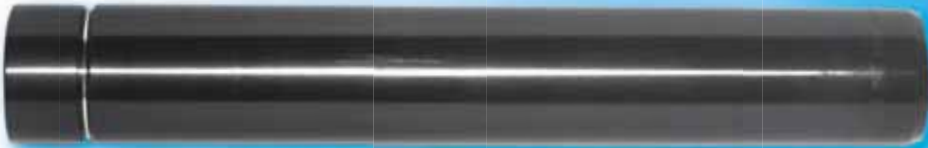

ANCORA 30 COLPI
STILL 30 SHOTS
NOCH 30 SCHÜSSE
ENCORE 30 COUPS
TODAVÍA 30 DISPAROS



METÀ' CARICA
HALF FULL
HALB VOLL
DEMI CHARGE
MEDIO LLENO



PIENO
FULL
VOLL
PLEIN
LLENO

MODELLO K2S- K2SL K2S JUNIOR

SERBATOIO AD ARIA COMPRESSA SOSTITUZIONE RICARICA

Il serbatoio ad aria compressa può essere sostituito in qualsiasi momento anche se non è completamente vuoto.

Per procedere alla ricarica del serbatoio operare come segue:

- 1) Svitare il serbatoio dalla pistola.
- 2) Avvitare il dispositivo di ricarica (in dotazione) alla bombola di approvvigionamento, ad un compressore con potenza di ricarica a 250 bar oppure alla pompa manuale fornita a richiesta dalla Pardini Armi.
- 3) Avvitare il serbatoio al dispositivo di ricarica ed aprire il rubinetto della bombola /compressore oppure azionare la pompa manuale.
- 4) Attendere il tempo necessario (solitamente pochi secondi) per il travaso dell'aria dalla bombola al serbatoio. Portare la pressione a 250 bar con il compressore o la pompa manuale.
- 5) Chiudere il rubinetto della bombola / compressore e svitare il serbatoio.

ATTENZIONE

Il serbatoio è fornito di segnalatore di pressione ad anelli posto nella parte anteriore. Se sono visibili tre linee, il serbatoio è completamente carico; due linee visibili corrispondono a metà carico; una sola linea al serbatoio in fase di esaurimento. Quando il dispositivo di misura copre visivamente l'ultima linea, rimane una residua autonomia di circa 30 colpi. Prima di avvitare il serbatoio dell'aria compressa alla pistola assicurarsi che lo scatto sia armato mediante arretramento del sistema di cameratura del pallino.

Si consiglia di avvitare il serbatoio manualmente senza bloccare e lubrificare la parte filettata del raccordo con una goccia di olio meccanico.

MODEL K2S - K2SL- K2S JUNIOR AIR CYLINDER REPLACEMENT AND RECHARGING

The air cylinder can be replaced at any times even if not completely empty. To recharge an empty cylinder, proceed as follows:

- 1) Unscrew the cylinder from the pistol
- 2) Attach the recharging adaptor (supplied) either to an air supply bottle, or a compressor delivering 250 bar, or to a manual pump available on request from Pardini Armî.
- 3) Attach the cylinder to the adaptor and either turn the bottle or compressor's tap on, or act on the manual pump.
- 4) Wait for a few seconds for the air to be transferred to the cylinder, when using either an air bottle or compressor and in all cases ensure the cylinder pressure reaches 250 bar.
- 5) Finally close the supply bottle/compressor tap and unscrew the cylinder from the charging device.

WARNING

The cylinder is supplied with a pressure signalling device at the muzzle end of the cylinder: Three silver lines exposed indicates the cylinder is completely charged (250 bar MAXIMUM.) When two silver lines are visible, the cylinder is one half full and when only 1 line is seen, the cylinder is near empty. When the last line is covered there are about 30 shots remaining. When installing a newly filled cylinder, make sure the pistol is cocked before screwing it onto the gun only hand tight! Keep the threaded portion of the connector lubricated with a simple lubricant and the O'Ring with silicone grease.

MODELE K2S- K2SL K2S JUNIOR CARTOUCHE AIR REMPACEMENT ET REMPLISSAGE

Au besoin, la cartouche peut être ôtée et rechargée, même si elle n'a pas été utilisée complètement.

Pour recharger la cartouche vide procéder de cette manière:

- 1 Dévisser la cartouche du pistolet.
- 2 Visser le raccord de remplissage (fourni avec le pistolet) sur la bouteille le d'approvisionnement, ou a un compresseur de puissance d'à peu près 250 bars ou à la pompe manuelle fournie sur demande à la maison Pardini.
- 3 Visser la cartouche sur le raccord et ouvrir le robinet de la bouteille/ compresseur, ou actionner la pompe manuelle.
- 4 Attendre le temps nécessaire (quelques secondes) pour le remplissage. Amener la pression a 250 bars avec le compresseur ou la pompe manuelle.
- 5 Fermer le robinet de la bombonne/compresseur et dévisser la cartouche.

ATTENTION

La cartouche est munie de repères de pression a anneaux, placé antérieurement.

Si trois lignes sont visibles, la cartouche est complètement pleine, deux lignes correspondent à la moitié de la charge. Si une seule ligne est visible, la cartouche est en phase d'épuisement. Quand le repère de pression couvre entièrement la dernière ligne, l'autonomie est encore de 30 coups. Le dispositif de détente doit être armé avant de visser la cartouche et lubrifier la partie filetée du raccord avec une goutte d'huile minérale fluide qui ne contient pas d'additifs ou de solvants.

PREBLUFT - MODELLE K2S - K2S light - K2S junior AUSTAUSCHEN UND NACHFÜLLEN DER PREBLUFTKARTUSCHE

Die Prebluftkartusche kann jederzeit ausgetauscht werden, auch dann, wenn sie nicht vollständig entleert wurde.

Um eine leere Kartusche zu füllen gehen Sie wie folgt vor:

- 1) Kartusche von der Pistole abschrauben.
- 2) Den mitgelieferten Fülladapter auf die Prebluftflasche schrauben.
- 3) Schrauben Sie die Kartusche auf die Fülladapter.
- 4) Die Kartusche mit maximal 250 bar befüllen.
- 5) Kartuschen von der Prebluftflasche entfernen und auf die Pistole aufschrauben.

WARNUNG!

Die Kartusche ist mit einer Druckanzeige ausgestattet, Welche durch Ringe den Füllstand am Ende der Kartusche sichtbar macht. Sind 3 silberne Ringe sichtbar, ist die Kartusche ganz gefüllt, bei 2 Ringen nur etwa zur Hälfte, ist kein Ring mehr sichtbar, sind noch ca. 30 Schuß möglich. Vor Ab-u. Anschrauben der Kartusche ist sicher zustellen, das der Abzugsmechanismus gespannt ist. Das Gewinde am Adapter sollte mit einem Tropfen Feinmechanikeröl geschmiert werden.

MODELOS K2S – K2SL – K2S JUNIOR CARTUCHO DE AIRE REEMPLAZAMIENTO Y RECARGA

El cilindro de aire comprimido se puede cambiar y recargar en cualquier momento, aunque no se haya utilizado completamente.

Para recargar el cilindro debe proceder de la siguiente manera:

- 1) Quitar el cilindro de la pistola.
- 2) Colocar el racord de carga (suministrado con la pistola) en la botella nodriza o en un compresor con potencia de carga de 250 Bar. o en una bomba manual de aire.
- 3) Roscar el cilindro en el racord y abrir la llave de la botella nodriza o compresor, o accionar la bomba manual.
- 4) Esperar el tiempo necesario (algunos segundos) para transferirse el aire al cilindro, con el compresor o la bomba manual hasta que la presión sea de 250 Bar.
- 5) Cerrar la llave de la botella nodriza o el compresor y desenroscar el cilindro.

ATENCIÓN

El cilindro esta equipado con un sistema de señalización de la presión por un anillo situado en la parte delantera.

Si las tres líneas son visibles, el cilindro esta completamente lleno, dos líneas corresponden a media carga, y una línea indica que el cilindro esta en fase de agotar el aire. Cuando el anillo de señalización de presión esta cubriendo visiblemente la ultima línea, la autonomía del cilindro es de 30 disparos. Antes de quitar el cilindro, verificar que el mecanismo de disparo esta sin armar abriendo el sistema de carga del proyectil y lubricar la parte roscada del reductor con una gota de rubricante sin aditivos o disolventes.

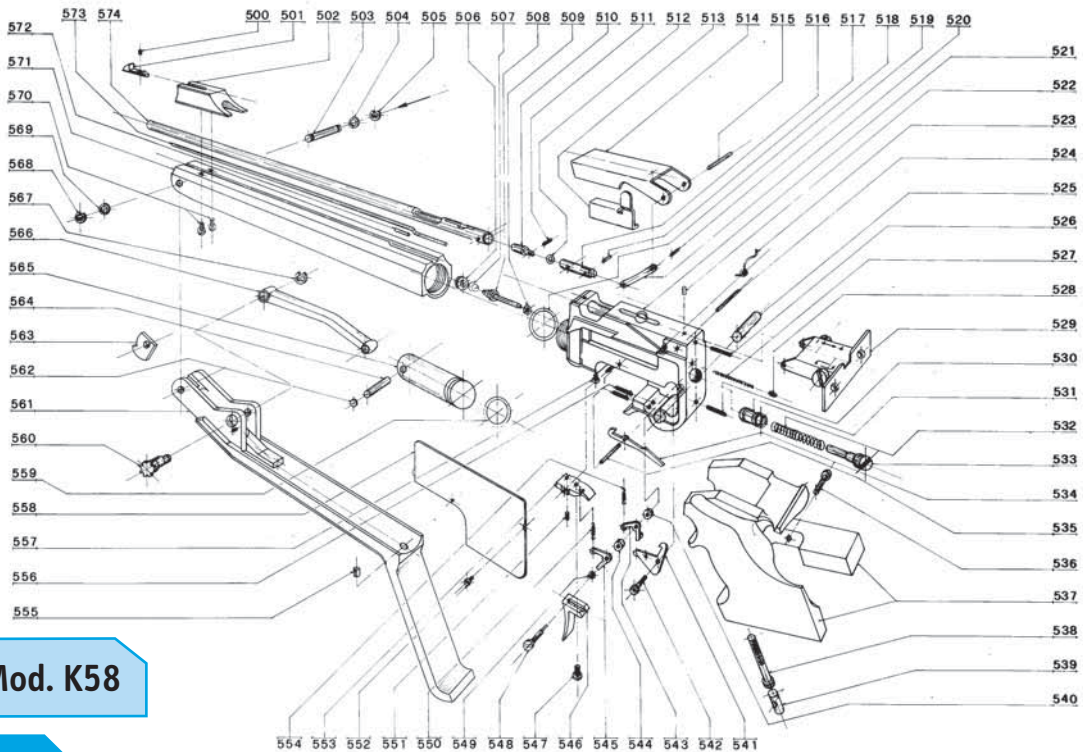

Mod. K58

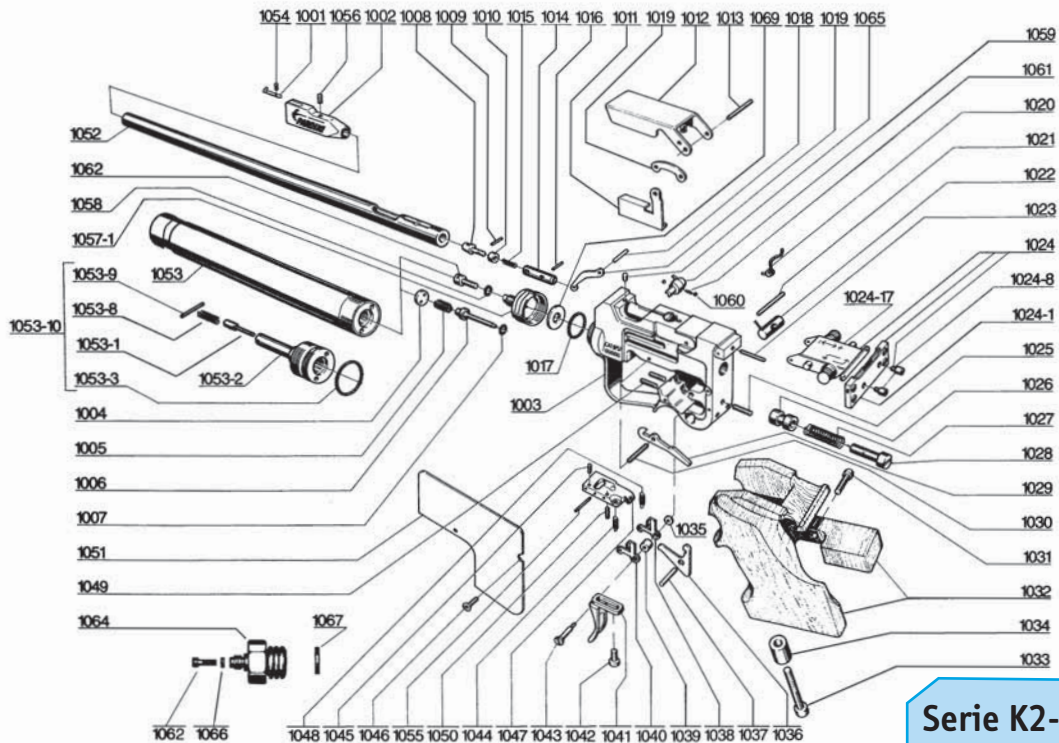

Serie K2-K2S

ESPLOSO SERBATOIO E RIDUTTORE K2S ARIA
EXPLOSION VIEW K2S AIR CYLINDER AND REDUCER
ÉCLATÉ K2S CARTOUCHE ET RÉDUCTEUR
EXPLOSIONSSZEICHNUNG K2S PRESSLUFT BEHÄLTER UND FÜLLADAPTER
DESPIECE DEL CILINDRO DE AIRE Y REDUCTOR K2S

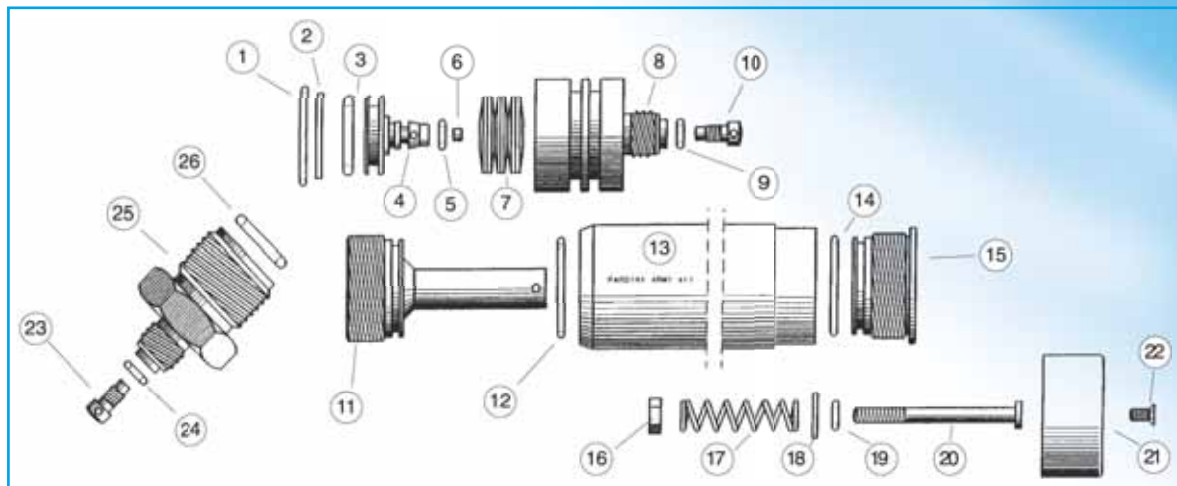

1002/C10 - 1002/C12 - 1002/C13

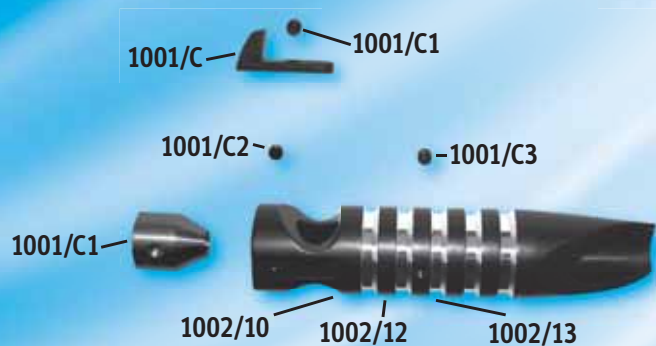

1041/NC



1032



1034/N

1031/N

PISTOLE PARDINI - PARDINI PISTOLS - PISTOLES PARDINI - PISTOLAS PARDINI
DATI TECNICI - TECHNICAL DATA - FICHE TECHNIQUE - DATOS TÉCNICOS

MODELLO model / modele / modell / modelo	K22	HP	HP NEW	HP E	SP	SP NEW	SP 1	SP NEW R.F.	SP 1 R.F.
CALIBRO caliber / calibre / kaliber / calibre	.22 L.R.	.32 S&W	.32 S&W	.32 S&W	.22 L.R.	.22 L.R.	.22 L.R.	.22 L.R.	.22 L.R.
ALTEZZA height / hauteur / höhe / alto	145 mm.	140 mm.	140 mm.	140 mm.	140 mm.	140 mm.	140 mm.	140 mm.	140 mm.
LARGHEZZA width / largeur / breite / ancho	80 mm.	49 mm.	49 mm.	49 mm.	49 mm.	49 mm.	49 mm.	49 mm.	49 mm.
LUNGHEZZA overall length / longueur / gesamtlänge / largo	460 mm.	295 mm.	295 mm.	295 mm.	295 mm.	295 mm.	295 mm.	295 mm.	295 mm.
PESO TOTALE total weight / poids gesamtwicht / peso total	1.100 gr.	1.160 gr.	1.130 gr.	1.100 gr.	1.100 gr.	1.060 gr.	1.095 gr.	1.150 gr.	1.200 gr.
FUNZIONAMENTO action / fonctionnement funktion / funcionamiento	Monocolpo Single shot Monocoup	Semiauto. Semiaut. Semi-aut.	Semiauto. Semiaut. Semi-aut.	Semiauto. Semiaut. Semi-aut.	Semiauto. Semiaut. Semi-aut.	Semiauto. Semiaut. Semi-aut.	Semiauto. Semiaut. Semi-aut.	Semiauto. Semiaut. Semi-aut.	Semiauto. Semiaut. Semi-aut.
LUNGHEZZA CANNA barrel length / longueur du canon lauflänge / longitud del cañón	300 mm.	120 mm.	120 mm.	120 mm.	120 mm.	120 mm.	120 mm.	120 mm.	120 mm.
TIPO CANNA barrel rifling / type du canon lauftyp / tipo de cañón	6Dx450 mm.	6Dx450 mm.	6Dx450 mm.	6Dx450 mm.	6Dx450 mm.	6Dx450 mm.	6Dx450 mm.	6Dx450 mm.	6Dx450 mm.
LUNGHEZZA LINEA DI MIRA sight radius / longueur de ligne de mire visierlänge / distancia entre miras	da 345 a 420	220 mm.	220 mm.	220 mm.	220 mm.	220 mm.	220 mm.	220 mm.	220 mm.
SPOSTAMENTO PER CLIC adjustment click / déplacement pour un click veränderung pro raste / desplazamiento por clic	8 mm.	5 mm.	5 mm.	5 mm.	5 mm.	5 mm.	5 mm.	5 mm.	5 mm.

Con riserva di modifiche tecniche / technical changes reserved / modifications techniques réservées / Technische Änderungen vorbehalten/ Se reservan modificaciones técnicas

PISTOLE PARDINI - PARDINI PISTOLS - PISTOLES PARDINI - PISTOLAS PARDINI

DATI TECNICI - TECHNICAL DATA - FICHE TECHNIQUE - DATOS TÉCNICOS

MODELLO model / modele / modell / modelo	GP	GPE	K58	K2	K2L	K2 JUNIOR	K2S	K2SL	K2S JUNIOR
CALIBRO caliber / calibre / kaliber / calibre	.22 short	.32 short	4,5 (.177)	4,5 (.177)	4,5 (.177)	4,5 (.177)	4,5 (.177)	4,5 (.177)	4,5 (.177)
ALTEZZA height / hauteur / höhe / alto	140 mm.	130 mm.	130 mm.	140 mm.	140 mm.	140 mm.	140 mm.	140 mm.	140 mm.
LARGHEZZA width / largeur / breite / ancho	49 mm.	49 mm.	49 mm.	49 mm.	49 mm.	49 mm.	49 mm.	49 mm.	49 mm.
LUNGHEZZA overall length / longueur / gesamtlänge / largo	295 mm.	300 mm.	395 mm.	410 mm.	410 mm.	380 mm.	410 mm.	410 mm.	380 mm.
PESO TOTALE total weight / poids gesamtgewicht / peso total	1.080 gr.	1.100 gr.	1.070 gr.	1.000 gr.	900 gr.	900 gr.	990 gr.	900 gr.	920 gr.
FUNZIONAMENTO action / fonctionnement funktion / fonctionnement	Semiauto. Semiaut. Semi-aut.	Semiauto. Semiaut. Semi-aut.	Monocolpo Single shot Monocoup	Monocolpo Single shot Monocoup	Monocolpo Single shot Monocoup	Monocolpo Single shot Monocoup	Monocolpo Single shot Monocoup	Monocolpo Single shot Monocoup	Monocolpo Single shot Monocoup
LUNGHEZZA CANNA barrel length / longueur du canon laufänge / longitud del cañon	117 mm.	100 mm.	230 mm.	235 mm.	235 mm.	195 mm.	235 mm.	235 mm.	195 mm.
TIPO CANNA barrel rifling / type du canon lauftyp / tipo de cañon	6Dx450 mm.	6Dx450 mm.	12Dx450 mm.	12Dx450 mm.	12Dx450 mm.	12Dx450 mm.	12Dx450 mm.	12Dx450 mm.	12Dx450 mm.
LUNGHEZZA LINEA DI MIRA sight radius / longueur de ligne de mire visierlänge / distancia entre miras	242 mm.	285 mm.	325 mm.	373 mm.	373 mm.	337 mm.	373 mm.	373 mm.	337 mm.
SPOSTAMENTO PER CLIC adjustment click / déplacement pour un click veränderung pro raste / desplazamiento por click	5 mm.	5 mm.	1,8 mm.	1,8 mm.	1,8 mm.	1,8 mm.	1,8 mm.	1,8 mm.	1,8 mm.

Con riserva di modifiche tecniche / technical changes reserved / modifications techniques réservées / Technische Änderungen vorbehalten/ Se reservan modificaciones técnicas

PISTOLE PER TIRO DINAMICO - IPSC PISTOLS - PISTOLET POUR IPSC



IPSC PISTOLEN - PISTOLAS PARA TIRO DEPORTIVO Y PARA IPSC





Pardini Armi Srl - Via Italica154/a - 55041 Lido Di Camaiore (LU)

tel: +39 0584 90121 fax: +39 0584 90122

www.pardini.it info@pardini.it
