

**DAIKIN**

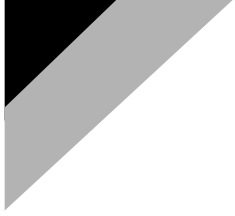

DAIKIN ROOM AIR CONDITIONER  
**INSTALLATION MANUAL**  
R410A Split Series



Installation manual  
Installationsanleitung  
Manuel d'installation  
Installatiehandleiding  
Manual de instalación  
Manuale di installazione  
Εγχειρίδιο εγκατάστασης  
Manual de instalação  
Руководство по монтажу  
Montaj kılavuzları

**MODELS**

---

FTXG20LV1BW	FTXG20LV1BS
FTXG25LV1BW	FTXG25LV1BS
FTXG35LV1BW	FTXG35LV1BS
FTXG50LV1BW	FTXG50LV1BS

English

Deutsch

Français

Nederlands

Español

Italiano

Ελληνικά

Português

Русский

Türkçe



# Precauzioni per la sicurezza

- Le precauzioni descritte di seguito vengono classificate in PERICOLO e ATTENZIONE. Entrambe presentano informazioni importanti riguardanti la sicurezza. Assicurarsi di attenersi a tutte le precauzioni senza eccezioni.
- Significato delle avvertenze di PERICOLO e ATTENZIONE





 **PERICOLO** ..... La mancata corretta osservazione delle presenti istruzioni potrebbe comportare lesioni fisiche o morte.

 **ATTENZIONE** ..... La mancata corretta osservazione delle presenti istruzioni potrebbe comportare danni materiali o lesioni fisiche, che potrebbero rivelarsi gravi a seconda delle circostanze.

- I simboli di sicurezza presenti nel manuale hanno i seguenti significati:

 Assicurarsi di seguire le istruzioni.	 Assicurarsi di stabilire un collegamento di terra.	 Non tentare mai.
-------------------------------------------------------------------------------------------------------------------------	--------------------------------------------------------------------------------------------------------------------------------------	------------------------------------------------------------------------------------------------------

- Dopo aver completato l'installazione, tentare un funzionamento di prova per verificare la presenza di eventuali anomalie e spiegare al cliente come far funzionare il condizionatore d'aria ed eseguirne la manutenzione con l'aiuto del manuale d'uso.
- La versione originale è in lingua inglese. Altre lingue sono traduzioni delle istruzioni originali.

 <b>PERICOLO</b>	
• Rivolgersi al proprio rivenditore o a del personale qualificato per la realizzazione dell'installazione. Non tentare d'installare il condizionatore d'aria da soli. Un'installazione scorretta potrebbe comportare perdite d'acqua, scosse elettriche o incendi.	
• Installare il condizionatore d'aria seguendo le istruzioni del presente manuale d'installazione. Un'installazione scorretta potrebbe comportare perdite d'acqua, scosse elettriche o incendi.	
• Assicurarsi di usare esclusivamente gli accessori e i pezzi specificati per la realizzazione dell'installazione. Il mancato impiego dei pezzi specificati potrebbe comportare caduta dell'impianto, fuoriuscita di acqua, scosse elettriche, o incendi.	
• Installare il condizionatore d'aria su una base forte abbastanza da sopportare il peso dell'unità. Una base non abbastanza forte potrebbe provocare la caduta dell'apparecchio che potrebbe, a sua volta, provocare lesioni.	
• Il cablaggio elettrico deve essere eseguito secondo le norme locali e nazionali applicabili e seguendo le istruzioni in questo manuale d'installazione. Assicurarsi di usare esclusivamente un circuito di alimentazione dedicato. Un circuito elettrico con capacità insufficiente ed una manodopera inadeguata possono comportare scosse elettriche o incendi.	
• Usare un cavo di lunghezza adeguata. Non usare fili con derivazioni o prolunghe, perché potrebbero causare surriscaldamento, scosse elettriche o incendi.	
• Assicurarsi che l'intero cablaggio sia fissato, che siano in uso i fili specificati e che non ci siano forze esterne applicate ai fili e ai collegamenti dei terminali. Collegamenti o fissaggi inadeguati dei cavi possono provocare un accumulo di calore anomalo o incendi.	
• Durante il cablaggio di alimentazione e quello tra unità esterna ed interna, posizionare i fili, di modo che il coperchio della scatola dei comandi sia fissato saldamente. Un posizionamento errato del coperchio della scatola dei comandi potrebbe comportare scosse elettriche, incendi o surriscaldamento dei terminali.	
• Se durante l'installazione fuoriesce del gas refrigerante, ventilare l'area immediatamente. Se il refrigerante viene a contatto con il fuoco, si possono produrre gas tossici.	
• Dopo aver completato l'installazione, verificare la presenza di eventuali fuoriuscite di gas refrigerante. Si possono produrre dei gas tossici se il gas refrigerante fuoriesce nella stanza e viene a contatto con una fonte di fuoco, come riscaldatori a ventola, stufe o fornelli.	
• Durante l'installazione o il trasferimento del condizionatore d'aria, assicurarsi di sfiatare il circuito del refrigerante così da garantire che esso sia privo d'aria; usare esclusivamente il refrigerante specificato (R410A). La presenza di aria o di altre sostanze estranee nel circuito del refrigerante causa un aumento della pressione anomalo, che può comportare danni all'apparecchio e persino lesioni.	
• Durante l'installazione, montare saldamente il tubo del refrigerante prima di avviare il compressore. Se i tubi del refrigerante non sono collegati e la valvola di arresto è aperta quando il compressore viene avviato, l'aria verrà risucchiata all'interno, provocando così una pressione anomala nel ciclo della refrigerazione, che può comportare danni all'apparecchio e persino lesioni.	
• Durante la decompressione, arrestare il compressore prima di rimuovere il tubo del refrigerante. Se il compressore sta ancora andando e la valvola di arresto è aperta durante la decompressione, l'aria verrà risucchiata quando il tubo del refrigerante verrà rimosso, provocando così una pressione anomala nel ciclo della refrigerazione, che può comportare danni all'apparecchio e persino lesioni.	
• Assicurarsi di collegare a terra il condizionatore d'aria. Non collegare a terra l'unità con tubature, parafulmini o con la messa a terra di una linea telefonica. Una messa a terra inadeguata può provocare scosse elettriche.	
• Assicurarsi d'installare un interruttore di collegamento a terra. La mancata installazione di un interruttore di collegamento a terra può provocare scosse elettriche o incendi.	





 <b>ATTENZIONE</b>	
• Non installare il condizionatore d'aria in luoghi dove sussiste il pericolo di fuoriuscita di gas infiammabili. In caso di fuoriuscita di gas, l'accumulo di gas vicino al condizionatore d'aria può causare lo scoppio di un incendio.	
• Seguendo le istruzioni del presente manuale d'installazione, installare un tubo di scarico per garantire uno scarico adeguato ed isolare le tubazioni per impedire la condensa. Un tubo di scarico inadeguato può comportare fuoriuscita di acqua interna e danni alla proprietà.	
• Serrare il dado svasato seguendo il metodo specificato, ad esempio mediante una chiave torsiometrica. Se si serra eccessivamente il dado svasato, dopo un certo tempo esso può incrinarsi causando perdite del refrigerante.	

- Questo apparecchio è destinato ad essere utilizzato da utenti esperti o qualificati in negozi, nell'industria leggera e nelle aziende agricole o per uso commerciale e casalingo di utenti non esperti.
- Il livello di pressione sonora è inferiore a 70 dB (A).

N002

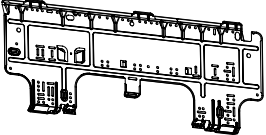
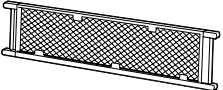
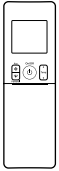
# Accessori

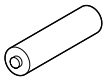
## Unità interna (A) – (J)

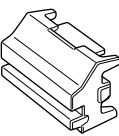
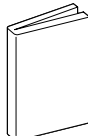
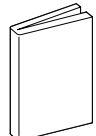
<b>(A)</b> Piastra di montaggio 	1	<b>(B)</b> Filtro purificatore dell'aria fotocatalitico di apatite e titanio 	2	<b>(C)</b> Telecomando wireless 	1
<b>(D)</b> Supporto del telecomando 	1	<b>(E)</b> Batteria a secco AAA. LR03 (alcalina) 	2	<b>(F)</b> Vite di fissaggio per l'unità interna (M4 x 12L) 	2
<b>(G)</b> Coperchio vite 	2	<b>(H)</b> Manuale d'uso 	1	<b>(J)</b> Manuale di installazione 	1

# Scelta del sito di installazione

Prima di scegliere un sito per l'installazione, ottenere l'approvazione dell'utente.

## 1. Unità interna

L'unità interna deve essere posizionata in un posto dove:

- 1) si può fare fronte alle restrizioni relative all'installazione specificate nei disegni dell'installazione dell'unità interna,
- 2) l'aria, sia in ingresso che in uscita, circola liberamente,
- 3) l'unità non è esposta alla luce solare diretta,
- 4) l'unità è lontana da fonti di calore o vapore,
- 5) non è presente nessuna fonte di vapore di olio per macchine (questo potrebbe ridurre la durata di vita dell'unità interna),
- 6) nel locale viene fatta circolare aria fredda (calda),
- 7) l'unità è lontana da lampade fluorescenti ad accensione elettronica (tipo invertitore o ad avvio rapido), perché esse potrebbero ridurre il raggio d'azione del telecomando,
- 8) l'unità è lontana almeno 1m da televisori o radio (l'unità può causare interferenze alle immagini o all'audio),
- 9) non sono presenti impianti di lavanderia.

## 2. Telecomando wireless

Accendere tutte le lampade fluorescenti della stanza, se presenti, e trovare il posto dove i segnali del telecomando sono ricevuti correttamente dall'unità interna (nello spazio di 6m).

# Disegni installazione unità interna

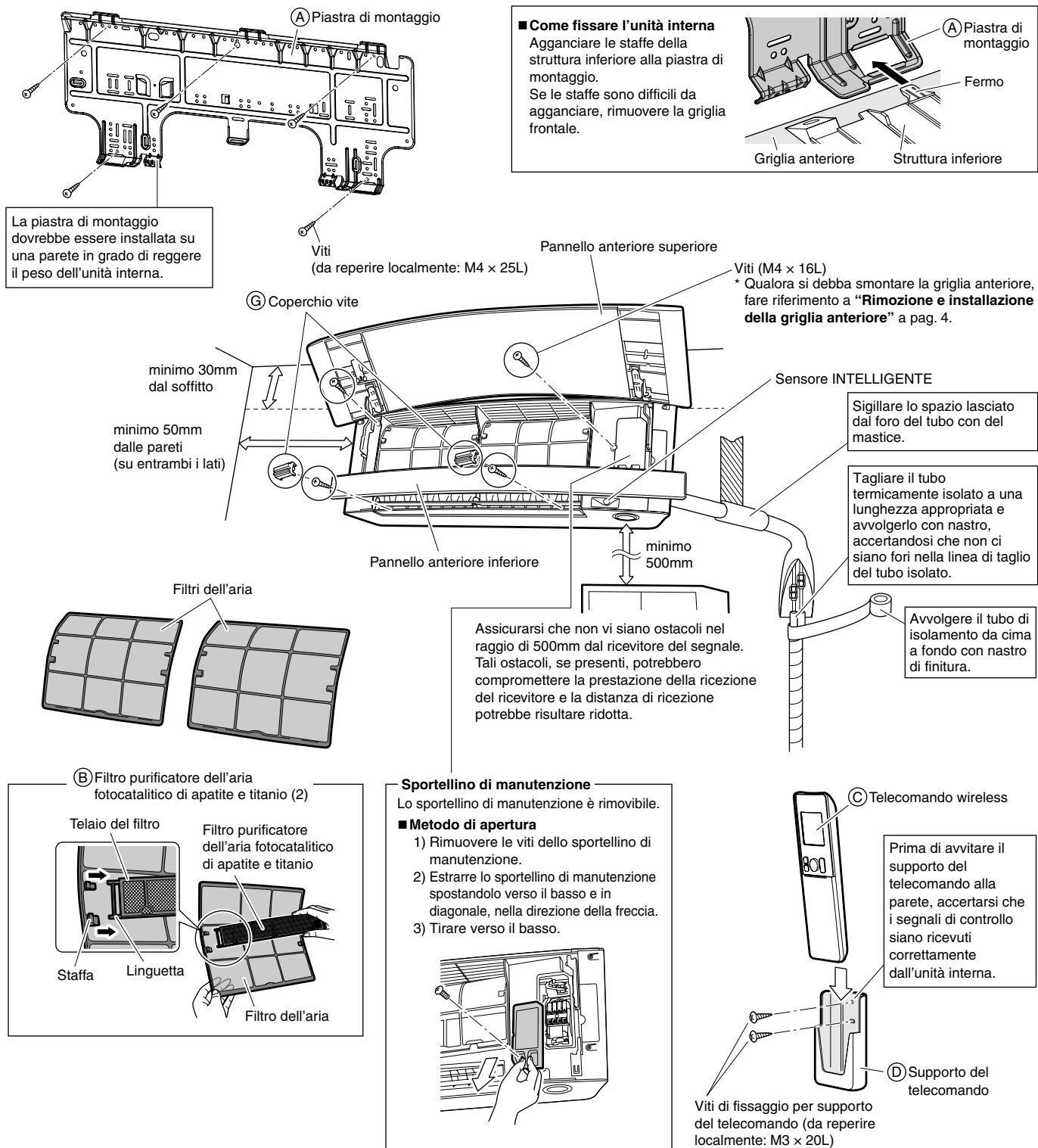

## Sensore INTELLIGENTE

### ⚠ ATTENZIONE

- Non colpire o spingere violentemente il sensore INTELLIGENTE. Potrebbe danneggiarsi con conseguente cattivo funzionamento.
- Non collocare oggetti grandi vicino al sensore. Tenere le unità di riscaldamento o gli umidificatori fuori dell'area di rilevamento del sensore.

# Suggerimenti per l'installazione

## 1. Rimozione e installazione del pannello anteriore superiore

### ■ Metodo di rimozione

- 1) Aprire il pannello anteriore superiore.
- 2) Far scorrere i blocchi del pannello anteriore sul retro del pannello anteriore verso l'alto per rilasciare i blocchi (lato destro e sinistro).
- 3) Rimuovere dai relativi fori gli alberini del pannello posti da entrambi i lati, e smontare il pannello anteriore superiore.

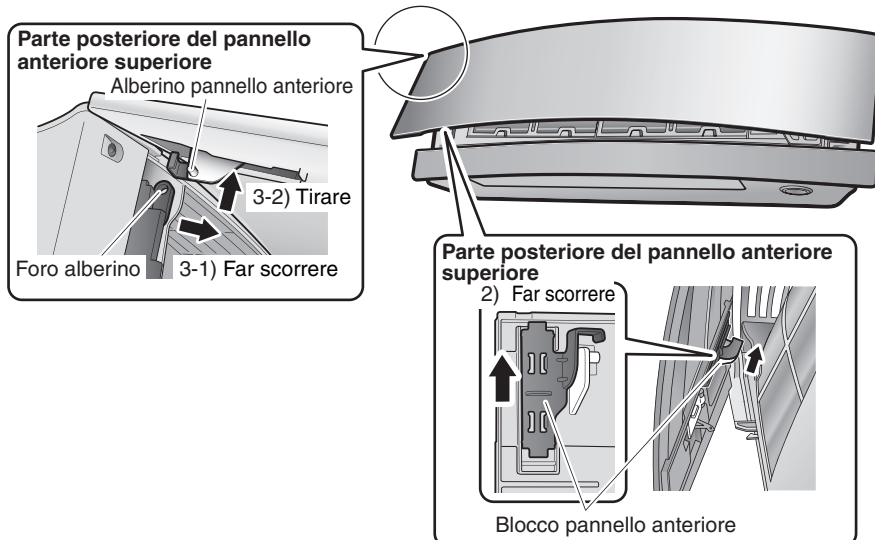

Il pannello anteriore superiore non si apre più di quanto mostrato in figura. Non forzarlo per aumentare l'apertura.

### ■ Metodo di installazione

- 1) Far scorrere i blocchi del pannello anteriore sul retro del pannello anteriore verso l'alto per rilasciare i blocchi (lato destro e sinistro).
- 2) Inserire nei relativi fori gli alberini del pannello posti da entrambi i lati del pannello anteriore superiore.
- 3) Far scorrere i blocchi del pannello anteriore su ogni lato verso il basso per bloccarli.
- 4) Abbassare il pannello anteriore inferiore alla posizione originale.
- 5) Chiudere il pannello anteriore lentamente con entrambe le mani.
- 6) Premere il pannello anteriore superiore su entrambi i lati.

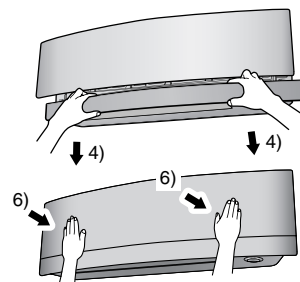

## 2. Rimozione e installazione della griglia anteriore

### • Metodo di rimozione

- 1) Rimuovere il pannello anteriore superiore e i filtri dell'aria.
- 2) Rimuovere lo sportellino per la manutenzione. (Fare riferimento al capitolo metodo di apertura a pag. 3.)
- 3) Scollegare i cablaggi dalla fascetta dei cavi e rimuoverli dai connettori.
- 4) Premere il pannello anteriore inferiore fino all'arresto.
- 5) Smontare il deflettore (grande).
- 6) Aprire i 2 coperchi delle viti e rimuovere le 4 viti dalla griglia anteriore. (I coperchi delle viti non sono montati in fabbrica).

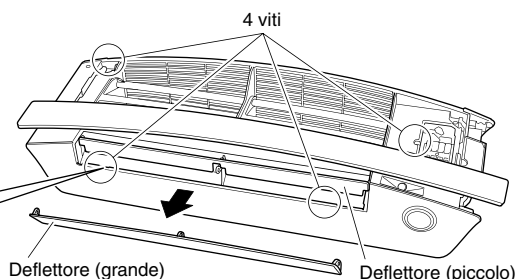
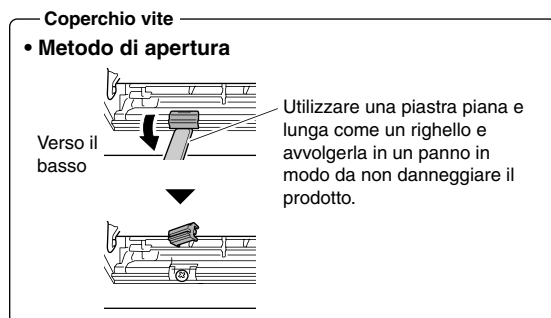
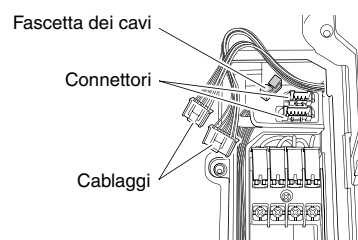

# Suggerimenti per l'installazione

7) Indossando dei guanti di protezione, inserire entrambe le mani sotto la griglia anteriore come mostrato in figura.

8) Rimuovere la griglia anteriore dai 3 ganci superiori spingendo verso l'alto il lato superiore della stessa; tirarla verso di sé tenendone entrambe le estremità e smontarla.

- Se è difficoltoso rimuovere la griglia, inserire una piastra piana e lunga\* attraverso la fessura nel coperchio laterale, come mostrato in figura, e ruotare la piastra verso l'interno per sganciare i ganci (3 ganci ciascuno sui lati destro e sinistro) in modo da poter rimuovere facilmente la griglia.

\* Come ad esempio un righello avvolto in un panno

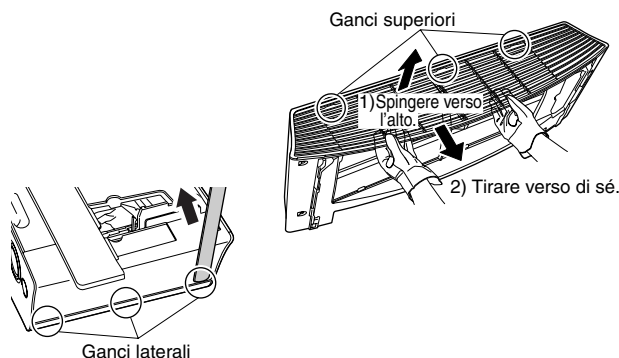

## ⚠ ATTENZIONE

Si raccomanda di indossare guanti di protezione.

### • Metodo di installazione

- 1) Installare la griglia anteriore e agganciare saldamente i ganci superiori (3 punti), ganci sul lato destro e sinistro (3 punti ognuno).
- 2) Avvitare le 4 viti della griglia anteriore e chiudere i 2 coperchi delle viti.
- 3) Montare il deflettore (grande).
- 4) Abbassare il pannello anteriore inferiore alla posizione originale.
- 5) Collegare i cablaggi ai 2 connettori e fissare i cablaggi con la fascetta dei cavi.
- 6) Installare il filtro dell'aria e poi montare il pannello anteriore superiore.

## 3. Come impostare i diversi indirizzi

Quando due unità interne vengono installate in un locale, i due telecomandi wireless possono essere configurati su indirizzi diversi.

- 1) Rimuovere il pannello anteriore superiore e la griglia anteriore. (4 viti)
- 2) Disinserire il ponticello di indirizzo (JA) sulla scheda a circuiti stampati.
- 3) Disinserire il ponticello di indirizzo (J4) nel telecomando.
  - Prestare attenzione a non disinserire il ponticello (J8).

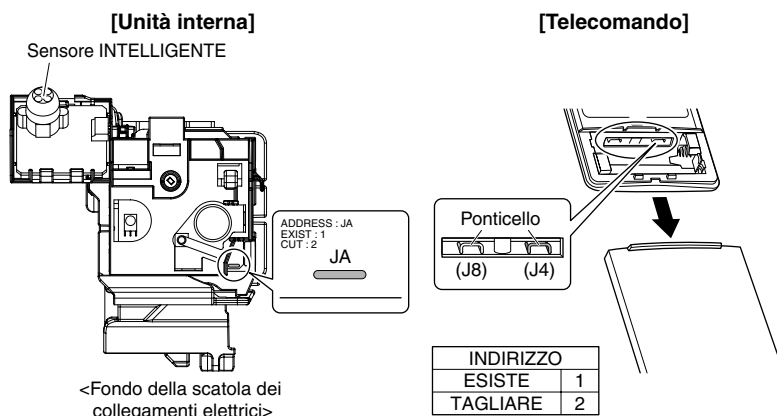

## 4. Quando si esegue il collegamento con un sistema HA (telecomando cablato, telecomando centrale ecc.)

### • Metodi di rimozione dei coperchi metallici dei collegamenti elettrici

- 1) Rimuovere il pannello anteriore superiore e la griglia anteriore. (4 viti)
- 2) Rimuovere la scatola dei collegamenti elettrici (1 vite).
- 3) Rimuovere le 4 linguette e smontare il coperchio metallico dei collegamenti elettrici (A).
- 4) Tirare verso il basso il gancio del coperchio metallico dei collegamenti elettrici (B) e rimuovere un'unica linguetta.
- 5) Rimuovere le 2 linguette poste sulla parte superiore e smontare il coperchio metallico dei collegamenti elettrici (B).

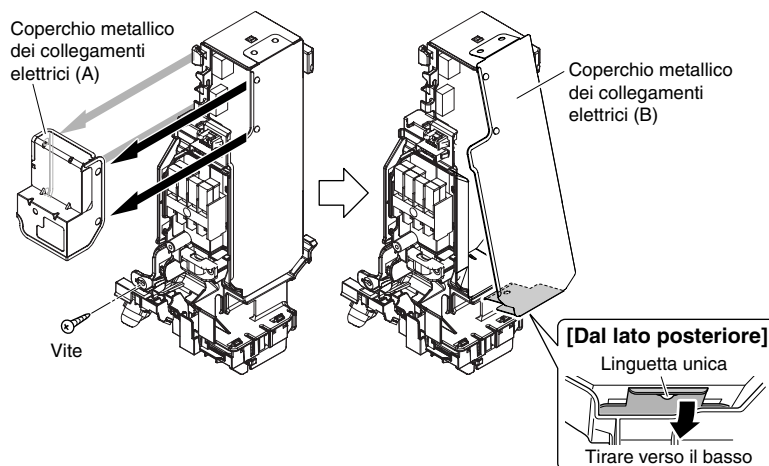

• **Metodi di applicazione del cavo di collegamento**

- 1) Rimuovere il connettore montato in fabbrica da S21.
- 2) Legare i cablaggi in un fascio, come mostrato in figura, in modo che il connettore rimosso non interferisca con la scheda a circuiti stampati.
- 3) Inserire il cavo di collegamento nel connettore S21 e tirare il cablaggio attraverso la parte intagliata indicata nella figura.
- 4) Avvolgere il cablaggio, come mostrato in figura.

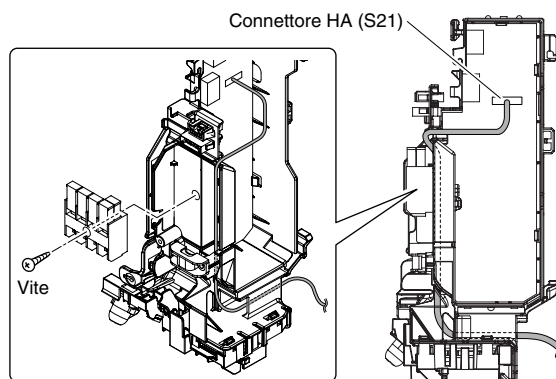
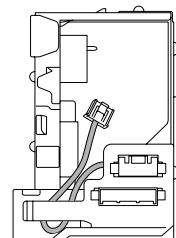

• **Metodi di applicazione dei coperchi metallici dei collegamenti elettrici**

- 1) Agganciare la parte superiore del coperchio metallico dei collegamenti elettrici (B) alle 2 linguette.
- 2) Premere in dentro il gancio sul fondo per agganciare un'unica linguetta e montare il coperchio metallico dei collegamenti elettrici (B).
- 3) Inserire il connettore nel foro; agganciare e montare il coperchio metallico dei collegamenti elettrici (A) sulle 4 linguette.

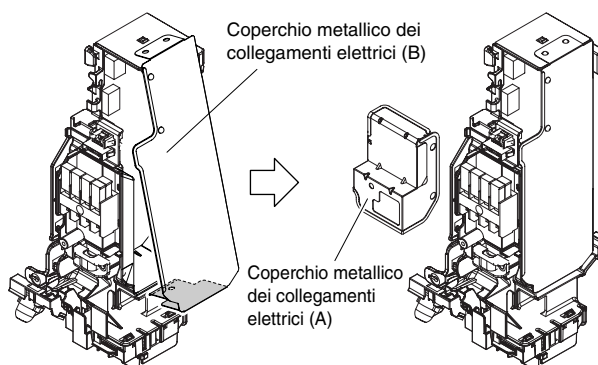

# Posa in opera della tubazione del refrigerante

**Nel caso di un'unità interna multipla**, installare come descritto nel manuale di installazione in dotazione con l'unità esterna multipla.

## 1. Svasatura dell'estremità del tubo

- 1) Tagliare l'estremità del tubo con un tagliatubi.
- 2) Rimuovere le bavature con la superficie tagliata rivolta verso il basso, in modo che i trucioli non entrino nel tubo.
- 3) Mettere il dado svasato sul tubo.
- 4) Svasare il tubo.
- 5) Controllare che la svasatura sia stata effettuata in modo corretto.

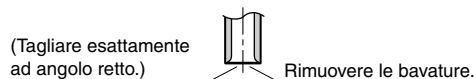

**Svasatura**

Posizionare esattamente nella posizione mostrata sotto.

Morsa	Flangiatubi per R410A	Flangiatubi tradizionale	
	Con frizione	Con frizione (Tipo Ridgid)	Con galletto (Tipo Imperial)
A	0-0,5mm	1,0-1,5mm	1,5-2,0mm

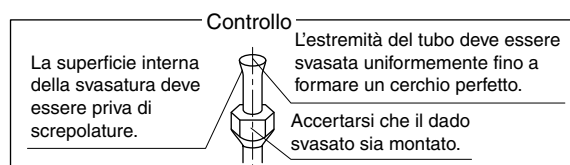

### ⚠ PERICOLO

- Non applicare olio minerale sulla parte svasata.
- Evitare che dell'olio minerale penetri nel sistema in quanto ridurrebbe la durata di vita delle unità.
- Non riutilizzare tubi già usati in precedenti installazioni. Utilizzare solo parti originali consegnate con l'unità.
- Non installare mai un deumidificatore sull'unità R410A per garantirne la durata.
- Il materiale essiccato potrebbe dissolversi e danneggiare il sistema.
- Una svasatura incompleta può causare fughe di gas refrigerante.

# Posa in opera della tubazione del refrigerante

## 2. Tubazione del refrigerante

### ⚠ ATTENZIONE

- Usare il dado svasato fissato all'unità principale. (Questo per evitare la fessurazione del dado svasato causata dal deterioramento per invecchiamento.)
- Onde evitare una fuga di gas, applicare l'olio refrigerante esclusivamente sulla superficie interna della svasatura. (Usare l'olio refrigerante per R410A.)
- Utilizzare chiavi torsiometriche per stringere i dadi svasati, onde prevenire danni agli stessi e fughe di gas.

Allineare i centri di entrambe le svasature e stringere manualmente i dadi svasati di 3 o 4 giri. Quindi, stringerli del tutto con le chiavi torsiometriche.

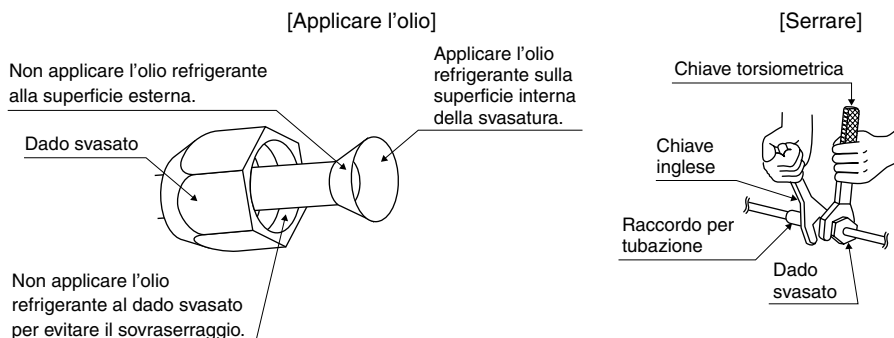

Coppia di serraggio per dado svasato		
Lato del gas		Lato del liquido
3/8 di pollice	1/2 di pollice	1/4 di pollice
32,7-39,9N•m (330-407kgf•cm)	49,5-60,3N•m (505-615kgf•cm)	14,2-17,2N•m (144-175kgf•cm)

### 2-1. Precauzioni per la manipolazione della tubazione

- 1) Proteggere l'estremità aperta del tubo dalla polvere e dall'umidità.
- 2) Tutte le curve dei tubi dovrebbero essere meno angolate possibile: per piegare i tubi utilizzare una curvatubi.

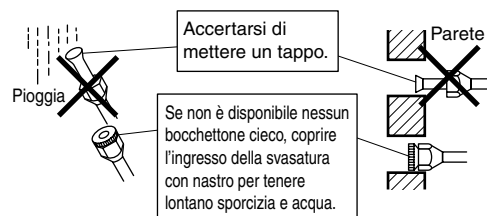

### 2-2. Selezione di materiali di rame e termoisolanti

Quando si utilizzano tubi e raccordi di rame commerciali, osservare le norme seguenti:

- 1) Materiale di isolamento: polietilene espanso  
Coefficiente di trasferimento termico: da 0,041 a 0,052W/mK (da 0,035 a 0,045kcal/mh°C)  
La temperatura superficiale del tubo del gas refrigerante raggiunge un massimo di 110°C.  
Scegliere materiali termoisolanti che sopportino questa temperatura.

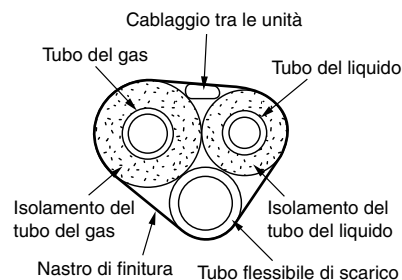

- 2) Accertarsi di isolare sia la tubazione del gas che quella del liquido e di attenersi alle dimensioni di isolamento riportate sotto.

Lato del gas		Lato del liquido	Isolamento termico del tubo del gas		Isolamento termico del tubo del liquido
Classe 25/35	Classe 50	D.E. 6,4mm	Classe 25/35	Classe 50	D.I. 8-10mm
D.E. 9,5mm	D.E. 12,7mm		D.I. 12-15mm	D.I. 14-16mm	
Raggio di piegatura minimo			Spessore 10mm min.		
30mm minimo	40mm minimo	30mm minimo			
Spessore 0,8mm (C1220T-O)					

- 3) Utilizzare isolamento termico distinto per i tubi del gas e del liquido refrigerante.



# Installazione dell'unità interna

## 1. Installazione della piastra di montaggio

La piastra di montaggio deve essere installata su una parete che è in grado di sopportare il peso dell'unità interna.

- 1) Fissare temporaneamente la piastra di montaggio alla parete, assicurarsi che l'unità sia completamente a livello e segnare i punti di foratura sulla parete.
- 2) Fissare la piastra di montaggio alla parete tramite le viti.

### Punti di fissaggio e Dimensioni raccomandati per la piastra di montaggio

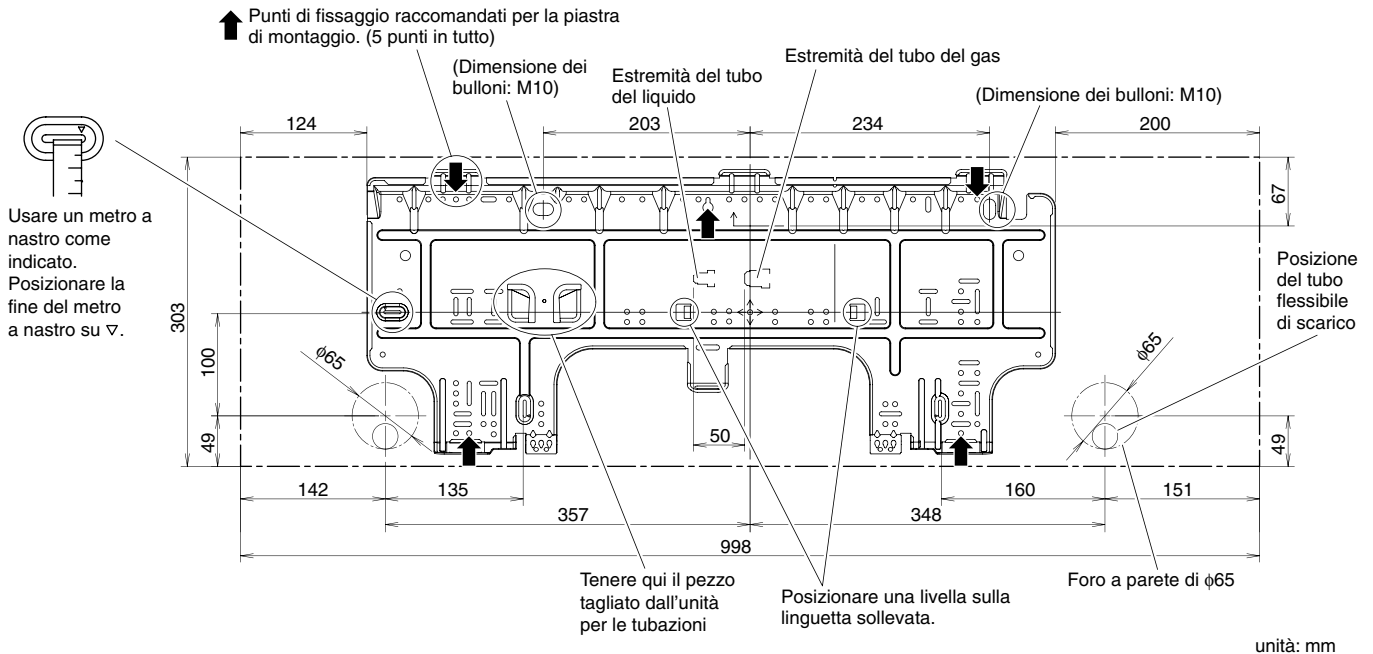

## 2. Foratura di una parete e installazione del tubo incassato nella parete

- Per le pareti con telaio in metallo o schermatura in metallo, accertarsi di utilizzare un tubo incassato nella parete e un coprimuro da muro nel foro passante per evitare calore, scosse elettriche o incendi.
  - Accertarsi di sigillare gli spazi intorno ai tubi con materiale sigillante, per prevenire fuoriuscite d'acqua.
- 1) Praticare un foro passante di 65mm nella parete, in modo che abbia una pendenza verso l'esterno e verso il basso.
  - 2) Inserire un tubo incassato a parete nel foro.
  - 3) Inserire un coprimuro nel tubo a parete.
  - 4) Dopo aver completato la posa in opera della tubazione del refrigerante e di quelle di scarico e il cablaggio, sigillare gli spazi nei fori dei tubi con del mastice.

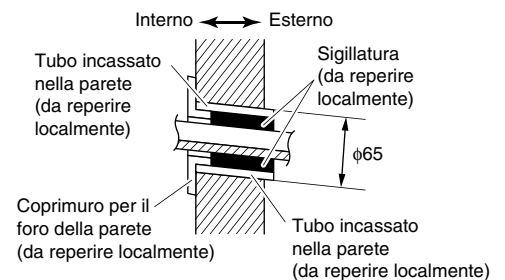

## 3. Cablaggio tra le unità

- 1) Rimuovere il pannello anteriore superiore, quindi lo sportellino per la manutenzione.
- 2) Premere il filo tra le unità dall'unità esterna attraverso il foro passante nella parete e poi attraverso la parte posteriore dell'unità interna. Tirare i fili verso il lato anteriore. Piegarli verso l'alto le estremità dei fermafili per semplificare il lavoro futuro. (Se le estremità del filo tra le unità devono prima essere spelate, unire le estremità dei fili con nastro adesivo.)
- 3) Premere la struttura inferiore dell'unità interna con entrambe le mani per disporla sui ganci della piastra di montaggio. Accertarsi che i fili non si impiglino sul bordo dell'unità interna.

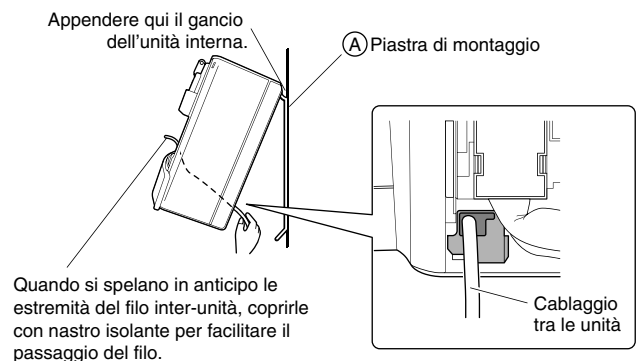

# Installazione dell'unità interna

## 4. Posa di tubazione, tubi flessibili e cablaggio

- Il metodo d'installazione consigliato è quello della tubazione sul lato posteriore.
- Per la posa della tubazione inferiore o laterale, fare riferimento al capitolo "5. Tubazione inferiore o laterale" a pagina 10.

### 4-1. Tubazione sul lato destro posteriore

- 1) Applicare il tubo flessibile di scarico alla parte sottostante dei tubi del refrigerante con del nastro adesivo in vinile.
- 2) Avvolgere il cablaggio tra le unità, i tubi del refrigerante e il tubo flessibile di scarico con del nastro isolante.
- 3) Far passare il cablaggio tra le unità, il tubo flessibile di scarico e i tubi del refrigerante attraverso il foro a parete, quindi installare l'unità interna sui ganci della piastra di montaggio utilizzando come guide i segni  $\Delta$  che si trovano in cima all'unità interna.

Legare assieme il tubo del refrigerante ed il tubo flessibile di scarico con del nastro adesivo in vinile.

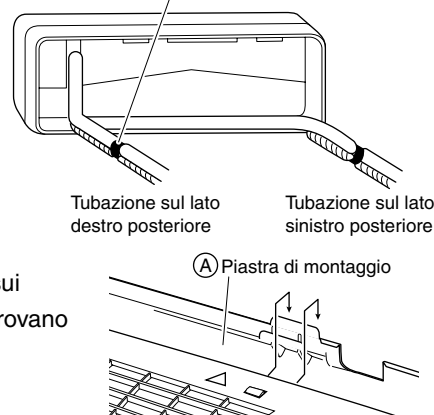

### 4-2. Tubazione sul lato sinistro posteriore

#### Come sostituire il tappo di scarico e il tubo flessibile di scarico

##### Sostituzione sul lato sinistro

- 1) Rimuovere la vite di fissaggio per l'isolamento sulla destra per rimuovere il tubo flessibile di scarico.
- 2) Rimuovere il tappo di scarico sulla sinistra e installarlo sul lato destro.
- 3) Inserire il tubo flessibile di scarico e serrare con la vite di fissaggio per isolamento in dotazione. Dimenticare di serrarla può causare la fuoriuscita di acqua.

##### Posizione d'installazione del tubo flessibile di scarico

Il tubo flessibile di scarico è sul retro dell'unità.

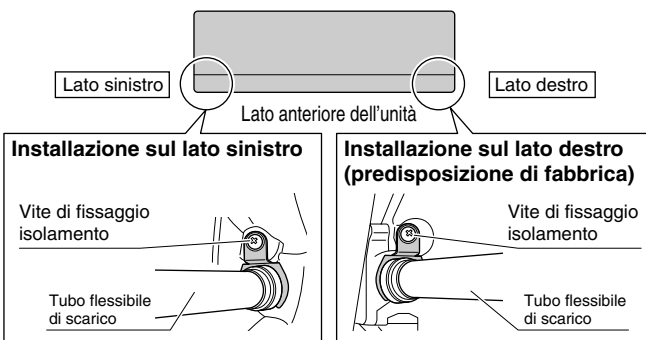

- 1) Riposizionare il tappo di scarico e il tubo flessibile di scarico.
- 2) Fissare il tubo flessibile di scarico alla parte inferiore dei tubi di raffreddamento con nastro adesivo di vinile.
- 3) Accertarsi di collegare il tubo flessibile di scarico con l'apertura dello scarico al posto del tappo di scarico.

##### Come installare il tappo di scarico

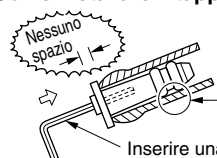

Non applicare l'olio lubrificante (olio refrigerante) sul tappo di scarico quando viene inserito. L'applicazione dell'olio lubrificante sul tappo di scarico ne provoca il deterioramento, causando perdite dal tappo.

Inserire una chiave esagonale (4mm).

- 4) Modellare il tubo del refrigerante seguendo i segni del percorso della tubazione sulla piastra di montaggio.
- 5) Far passare il tubo flessibile di scarico e i tubi del refrigerante attraverso il foro a parete e poi installare l'unità interna sui ganci della piastra di montaggio, utilizzando come guide i segni  $\Delta$  che si trovano in cima all'unità interna.
- 6) Tirare dentro il filo tra le unità.
- 7) Collegare i tubi tra le unità.
- 8) Nel caso in cui il tubo flessibile di scarico venga fatto passare nella parte posteriore dell'unità interna, avvolgere assieme, con del nastro isolante, i tubi del refrigerante e il tubo flessibile di scarico come illustrato nella figura a destra.

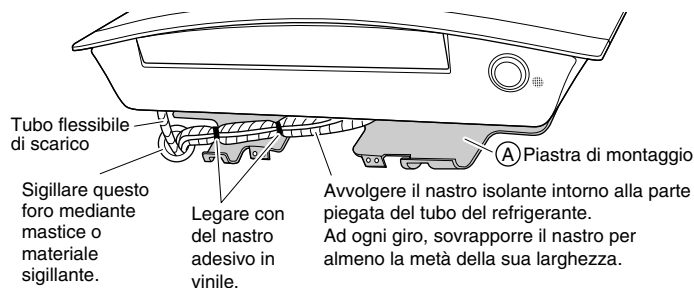

- 9) Prestando attenzione a non fare impigliare il filo tra le unità nell'unità interna, premere con entrambe le mani il bordo inferiore dell'unità interna fino a quando essa risulta bloccata saldamente dai ganci della piastra di montaggio. Fissare l'unità interna alla piastra di montaggio mediante le viti di fissaggio dell'unità interna (M4 x 12L).

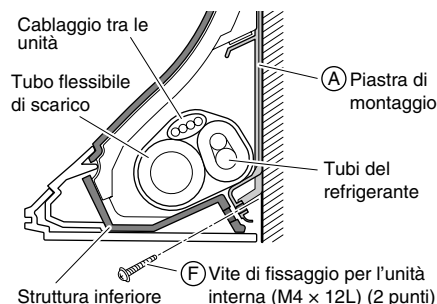

### 4-3. Tubazione incassata nella parete

Seguire le istruzioni date nel capitolo tubazione sul lato sinistro posteriore.

Inserire il tubo flessibile di scarico a questa profondità, in modo che non sia rimosso dal tubo di scarico.

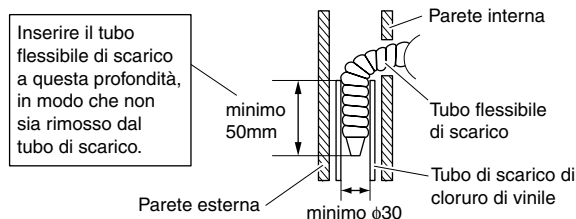

## 5. Tubazione inferiore o laterale

- 1) Tagliare il coperchio dell'attacco del tubo con un seghetto.

- **Per la tubazione inferiore:** Sulla parte inferiore della griglia anteriore
- **Per la tubazione laterale:** Sul coperchio laterale (lato griglia anteriore e laterale dell'unità)

Con la lama del seghetto sulla tacca, tagliare il coperchio dell'attacco del tubo lungo la superficie interna irregolare.

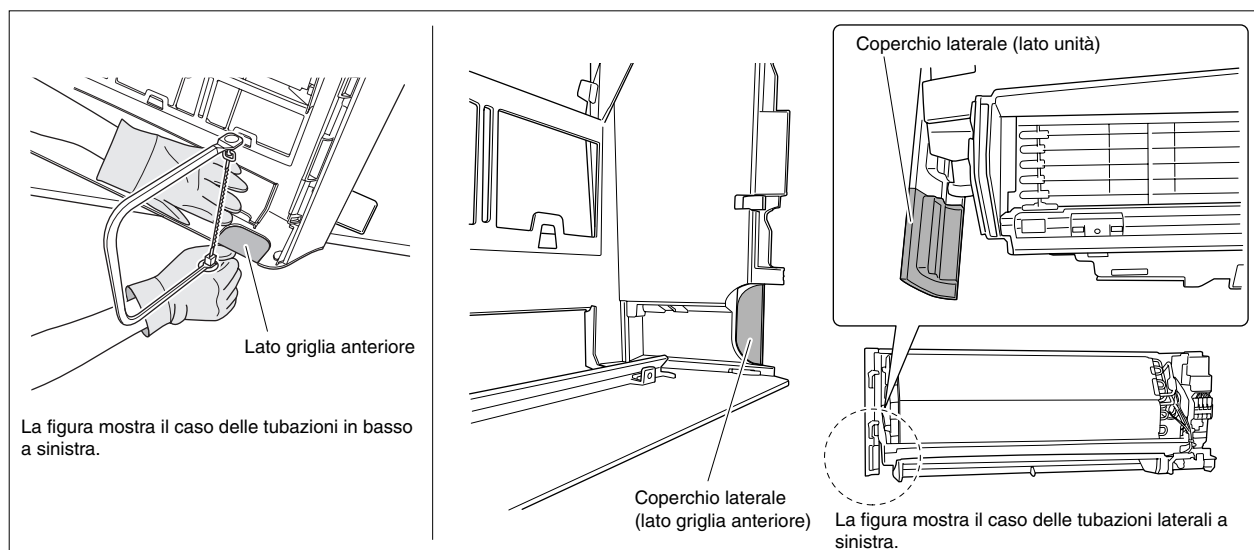

- 2) Dopo aver tagliato il coperchio dell'attacco del tubo, eseguire la limatura.

Rimuovere le sbavature lungo la sezione tagliata utilizzando una lima ad ago semicircolare.

- 3) Avvolgere il filo inter-unità, i tubi del refrigerante e il tubo flessibile di scarico insieme con nastro isolante.

Quindi, inserire il tubo flessibile di scarico e i tubi del refrigerante nel foro della parete dopo averli inseriti nel foro aperto per le tubazioni.

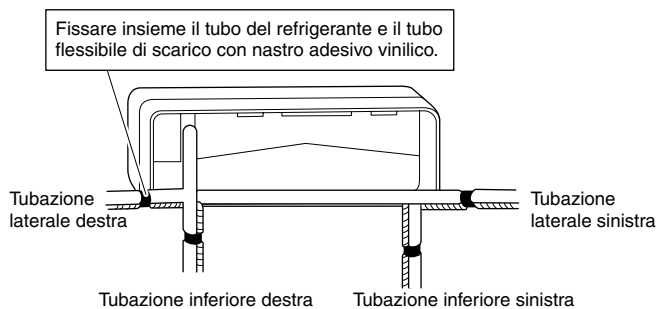
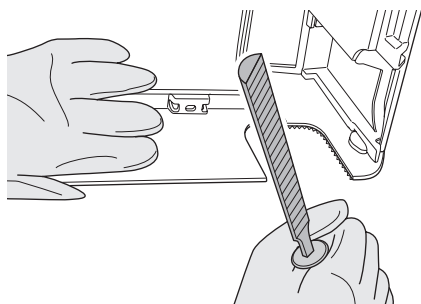

### NOTA

- Fare attenzione a non far entrare dei frammenti nella sezione di trasmissione del braccio.
- Fare attenzione a non applicare pressione sul pannello anteriore inferiore.

# Installazione dell'unità interna

## 6. Cablaggio

**Nel caso di un'unità interna multipla**, installare come descritto nel manuale di installazione in dotazione con l'unità esterna multipla.

- 1) Spelare le estremità del filo (15mm).
- 2) Far corrispondere i colori dei fili con i numeri dei morsetti che si trovano sulle morsettiere dell'unità esterna e di quella interna e avvitare saldamente i fili ai morsetti corrispondenti.
- 3) Collegare i fili di terra ai morsetti corrispondenti.
- 4) Tirare i fili per assicurarsi che siano saldamente attaccati, poi fissarli con la fascetta fermafili.
- 5) In caso di collegamento a un sistema adattatore, distendere il cavo del telecomando e collegare il S21.
- 6) Modellare i fili in modo che lo sportellino per la manutenzione possa essere installato saldamente, poi chiudere lo sportellino per la manutenzione.

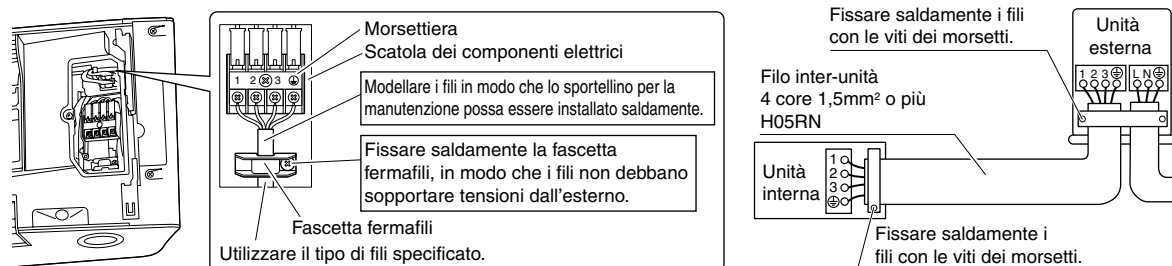

### ⚠ ATTENZIONE

Quando si collegano i fili alla morsettiera mediante un filo unipolare, accertarsi di effettuare l'arricciatura. Problemi di posa possono causare calore ed incendi.

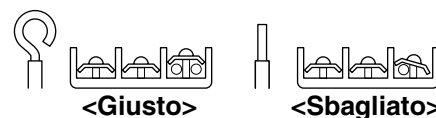

### ⚠ PERICOLO

- Non usare fili dotati di prese intermedie, prolunghe o collegamenti a stella perché potrebbero causare surriscaldamento, scosse elettriche o incendi.
- All'interno del prodotto non si devono utilizzare parti elettriche acquistate localmente. (Non collegare l'alimentazione per la pompa di scarico, ecc., alla morsettiera.) In caso contrario è possibile provocare elettrocuzione o incendi.
- Non collegare l'unità interna alla rete elettrica. Collegarla solo all'unità esterna; in caso contrario, potrebbe esserci il rischio di scosse elettriche o incendi.

## 7. Tubazione di scarico

- 1) Collegare il tubo flessibile di scarico come descritto a destra.

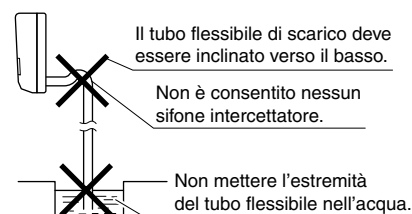

- 2) Rimuovere il pannello anteriore superiore e i filtri dell'aria. (Fare riferimento al metodo di rimozione a pagina 4). Versare un po' d'acqua nella vaschetta di scarico per verificare che l'acqua scorra uniformemente.

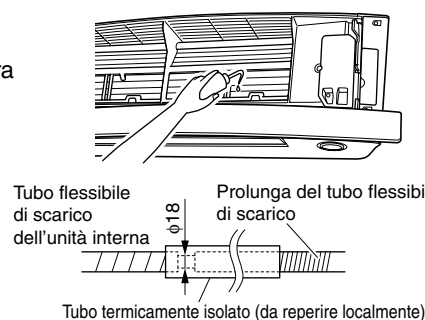

- 3) Se il tubo flessibile di scarico necessita di una prolunga, utilizzare un tubo di estensione con diametro interno di 16mm. Si raccomanda di isolare termicamente la parte interna della prolunga del tubo.

- 4) Quando si collega un tubo rigido di cloruro di polivinile (diametro nominale: 13mm) direttamente al tubo flessibile di scarico fissato all'unità interna, come nel caso di un lavoro con tubazione incassata, utilizzare come giunto qualsiasi imbocco di scarico disponibile sul mercato (diametro nominale: 13mm).

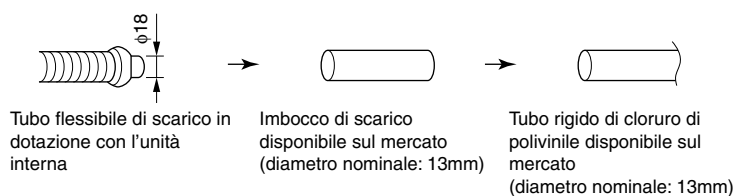

# Funzionamento di prova e test

## 1. Funzionamento di prova e test

1-1 Misurare il voltaggio dell'alimentazione e accertarsi che rientri nella gamma specificata.

1-2 Il funzionamento di prova dovrebbe essere eseguito in modalità raffreddamento o in modalità riscaldamento.

In modalità raffreddamento, selezionare la temperatura più bassa programmabile; in modalità riscaldamento selezionare la temperatura più alta programmabile.

1) Il funzionamento di prova può essere disabilitato sia nell'una che nell'altra modalità, a seconda della temperatura della stanza.

Utilizzare il telecomando per eseguire il funzionamento di prova come illustrato sotto.

### Funzionamento di prova dal telecomando

- 1) Premere il tasto "ON/OFF" per accendere il sistema.
- 2) Premere contemporaneamente il tasto "TEMP" e il tasto "MODE".
- 3) Premere il tasto "TEMP" e selezionare "7".
- 4) Premere il tasto "MODE".
- 5) Il funzionamento di prova termina dopo circa 30 minuti e il sistema torna poi alla modalità normale. Per uscire dal funzionamento di prova, premere il tasto "ON/OFF".

2) Dopo aver completato il funzionamento di prova, impostare la temperatura ad un livello normale (da 26°C a 28°C in modalità raffreddamento, da 20°C a 24°C in modalità riscaldamento).

3) Per motivi di protezione, il sistema disabilita il riavvio per 3 minuti dopo che è stato spento.

1-3 Eseguire il funzionamento di test in conformità con il manuale d'uso per accertare che tutte le funzioni e tutti i componenti, come il movimento delle lamine, funzionino correttamente.

- In modalità standby, il condizionatore d'aria consuma una piccola quantità di energia. Se si pensa di non utilizzare il sistema per un certo tempo dopo l'installazione, spegnere l'interruttore automatico per eliminare l'inutile spreco di corrente.
- Se l'interruttore automatico scatta per interrompere la corrente al condizionatore d'aria, il sistema ripristinerà la modalità originale di funzionamento quando l'interruttore automatico verrà di nuovo attivato.

## 2. Elementi da testare

Elementi da testare	Sintomo	Controllo
Le unità interna ed esterna sono installate correttamente su basi solide.	Caduta, vibrazioni, rumore	
Nessuna fuga di gas refrigerante.	Funzione di raffreddamento/ riscaldamento incompleta	
I tubi del gas e del liquido refrigerante e la prolunga del tubo flessibile di scarico interno sono termoisolati.	Fuoriuscita d'acqua	
L'impianto di scarico è installato correttamente.	Fuoriuscita d'acqua	
Il sistema è collegato a terra correttamente.	Dispersione di corrente	
Per le connessioni del cablaggio tra le unità sono stati utilizzati i fili specificati.	L'unità non funziona o danni da bruciatura	
L'aria in ingresso e in uscita dell'unità interna ed esterna circola liberamente. Le valvole di arresto sono aperte.	Funzione di raffreddamento/ riscaldamento incompleta	
L'unità interna riceve correttamente i comandi del telecomando.	L'unità non funziona	

**DAIKIN INDUSTRIES CZECH REPUBLIC s.r.o.**

U Nové Hospody 1/1155, 301 00 Plzeň Skvrňany, Czech Republic

**DAIKIN EUROPE N.V.**

Zandvoordestraat 300, B-8400 Oostende, Belgium



Two-dimensional bar code is a code for manufacturing.

3P358178-1 M13B188 (1401) 