

**FULL ELECTRONIC
WASHING MACHINE
USER MANUAL**

**mode d'emploi de machine
à laver électronique**

**GEBRUIKSAANWIJZING VAN UW
ELECTRONISCHE WASAUTOMAAT**

- Service- infolijn : 0031-(0) 78 65 22 115.
- E-mail : info@tedsinternational.nl

THE CONTENTS

SECTION 1:BEFORE USING

- Safety warnings
- Recommendations

SECTION 2:INSTALLATION

- Removal of transportation screws
- Adjustment of feet
- Electrical connection
- Water supply connection
- Water drain connection

SECTION 3:TECHNICAL SPECIFICATIONS

SECTION 4:CONTROL PANEL

- Start/Pause button
- Function indicator lights
- Function buttons
- Spin speed selector
- Program knob

SECTION 5:WASHING YOUR LAUNDRY

- Before washing
- Running the machine

SECTION 6:MAINTENANCE AND CLEANING

- Water inlet filters
- Pump filter
- Detergent drawer
- Siphon plug
- The cabinet
- The drum
- Remove of your machine from lime

SECTION 7: PRACTICAL INFORMATION

SECTION 8:AVOIDING MINOR FAULTS

SECTION 9:AUTOMATIC FAILURE DETECTION SYSTEM

SECTION 10:INTERNATIONAL WASHING SIGNS

SECTION 1:BEFORE USING

SAFETY WARNINGS

- Do not use a multiple socket or extension cord.
- Do not insert a plug with damaged or broken cord into the socket.
- If the cord is damaged it should be replaced by the manufacturer or appointed service agent in order to avoid a hazard.
- Never remove the plug from the socket by pulling from the cord section. Remove the plug by holding.
- Do not plug the power supply with wet hands.
- Never touch the machine with wet hands or feet.
- Never open the detergent drawer while the device is running.
- Never force to open the door of the machine while the machine is running.
- Since the machine can reach high temperatures while running, do not touch the drain hose and water during draining.
- In case of any failure, first unplug the device and close the water tap. Do not attempt to repair. Please apply to the nearest authorized service station.
- Do not forget that the packing material of your machine may be hazardous for children.
- Do not let your children play with the washing machine.
- Keep your pet away from your machine.
- Your machine should only be used by adults within the information written in this manual.
- Your machine is designed for use in house environment. Warranty will be invalid if you use it for commercial purposes.
- The appliance should not be put on a carpet which can block the air ventilation on the bottom side.

RECOMMENDATIONS

- The detergent or softener in contact with air for a long time will dry and stick to your detergent drawer. To avoid this put your detergent and softener into the detergent drawer just before washing.
- It is recommended that you use pre-washing program for only very dirty clothes.
- Please do not exceed the maximum loading capacity.
- The appliance is not intended for use by people (including children) with reduced physical, sensor or mental capabilities, or lack of experience and knowledge, unless they have been given supervision or instruction concerning use of the appliance by a person responsible for their safety. Children should be supervised to ensure that they don't play with the appliance.

- If you will not use your machine for a long time, unplug your machine, close the water supply and leave the door open in order to keep the inside of the machine dry and for prevention from unpleasant odour.
- As a result of the quality control procedures, a certain amount of water may remain in your machine. This is not harmful for your machine.

SECTION 2: INSTALLATION

You must pay attention to the following issues before using your washing machine.

REMOVAL OF TRANSPORTATION SCREWS

- Transportation screws, which are located at the back side of the machine, must be removed before running the machine.
- Loosen the screws by rotating counterclockwise by a suitable wrench. (DIAGRAM-1)
- Remove the screws by pulling them. (DIAGRAM-2)
- To the holes where the transport screws have been removed, insert the plastic transport screw taps found in the accessories bag. (DIAGRAM-3)
- The transportation screws, that have been removed from the machine should be kept in hand for any other transportation necessities.



DIAGRAM-1



DIAGRAM-2

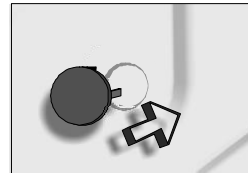
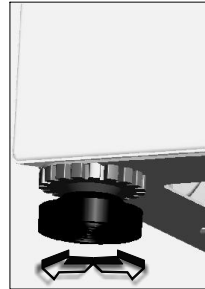
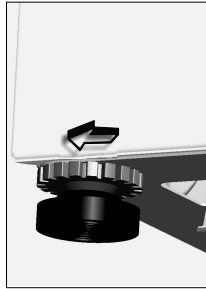

DIAGRAM-3

ADJUSTMENT OF FEET

- Do not install your machine on rugs or similar surfaces.
- For your machine to work silently and without any vibration, it should be settled on a flat, non-slippery and tough ground.

- You can adjust the balance of your machine from its feet.
- First, loosen the plastic adjustment nut.
- Adjust by rotating the feet upwards or downwards.
- After the balance has been reached, tighten the plastic adjustment nut again by rotating it upwards.
- Never put cartons, wooden blocks or similar materials under the machine to balance the irregularities on the level of the ground.



ELECTRICAL CONNECTION

- Your washing machine works with 220-240V and 50Hz.
- A special grounded plug has been attached to the network cable of your washing machine. This plug must definitely be inserted to a grounded socket with 10 ampere. The fuse flow value of the electricity line attached to this should also be 10 ampere. If you have no such sockets and fuses in your house, let it be made by a qualified electrician.
- **Our company will not be responsible for any damages that may occur as a result of usage without grounding.**

WATER SUPPLY CONNECTION

- Depending on the features your machine, may be with single water inlet(cold) or double water inlet (cold/hot). The white headed hose is for cold water inlet and red headed hose is for hot water inlet (valid for machines with hot&cold water inlet).
- To prevent leakage from the connection joints, 1 (valid for cold water inlet) or 2 (valid for machines with hot&cold water inlet) seals are included in the hose packing. Fit these seals at the end of water inlet hoses on the tap side.
- Connect the white headed hose to the water inlet valve with white filter and connect the red headed hose to the water inlet valve with red filter (latter is valid in machines with hot&cold water inlet). Tighten the plastic parts of the connections with your hand. Please call a qualified plumber for safer connections.

- Water pressure of 0,1-1 MPa from your tap will enable your machine to work more efficiently.(0,1 MPa pressure means water flow of more than 8 liters in 1 minute from a fully opened tap)
- After connections are completed, check for the non-leakage of the connection joints by turning on your tap completely.
- Be sure that water inlet hoses are not folded, broken or crushed.
- Mount the water inlet hoses to a 3"/4, geared water tap.

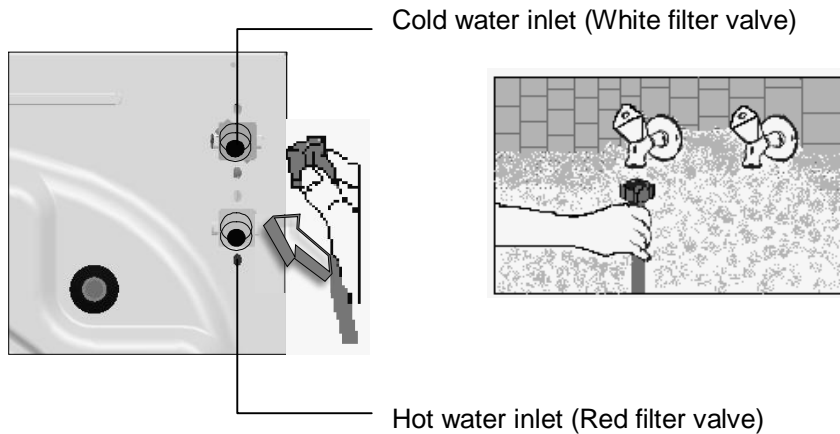

WATER DRAIN CONNECTION

- Be sure that water inlet hoses are not folded, twisted, crushed or elongated by stretching.
- Water drain hose should be mounted at a height of minimum 60 cm, maximum 100 cm from the ground.
- The end of the water drain hose may directly be fitted to the dirty water outlet hole or a special apparatus mounted on the outlet bracket of the wash-stand.
- Never attempt to extend the water drain hose by adding extra parts.

SECTION 3: TECHNICAL SPECIFICATIONS

	642/842/ 1042/1242/ 1442	647/847/ 1047/1247/ 1447
Maximum dry laundry capacity (kg)	5	6
Recommended loading (kg)	4,5	5,5
Height (cm)	85	85
Width (cm)	59,6	59,6
Depth (cm)	51	54
Maximum spin cycle (rpm)	600/800/ 1000/1200/ 1400	600/800/ 1000/1200/ 1400

(*) Maximum spin cycles depend on the model you've chosen

SECTION 4:CONTROL PANEL

A3(4 buttons, spin speed selector)

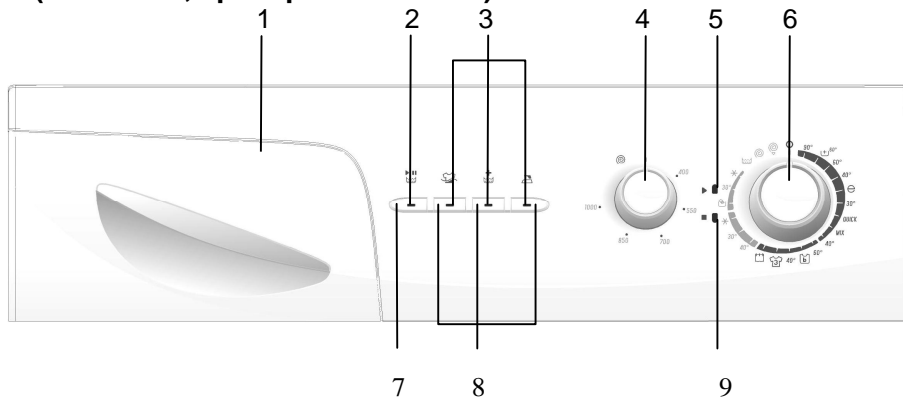

- 1-Detergent drawer
- 2-Start/pause light
- 3-Function indicator lights
- 4-Spin speed selector
- 5-Program ready light

- 6-Program knob
- 7-Start/pause button
- 8-Function buttons
- 9-Program end light

A2(4 buttons)

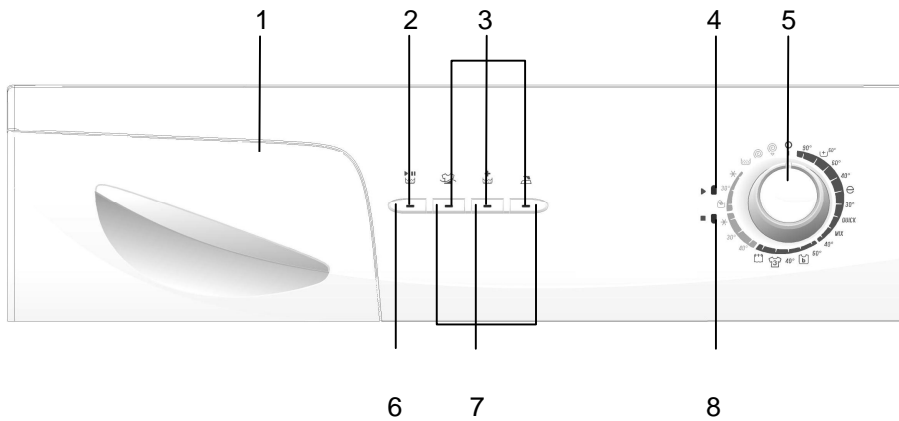

- 1-Detergent drawer
- 2-Start/pause light
- 3-Function indicator lights
- 4-Program ready light

- 5-Program knob
- 6-Start/pause button
- 7-Function buttons
- 8-Program end light

Our product has electronic card and soft-touch buttons.To activate the functions touch the buttons slightly.

A1(3 buttons)

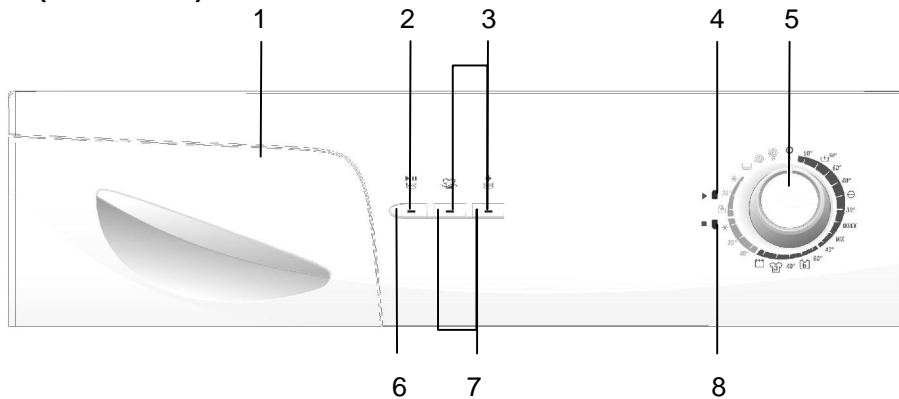

1-Detergent drawer
2-Start/pause light
3-Function indicator lights
4-Program ready light

5-Program knob
6-Start/pause button
7-Function buttons
8-Program end light

Our product has electronic card and soft-touch buttons. To activate the functions touch the buttons slightly.

START/PAUSE BUTTON

 Used to start a selected program or pause during running.

WARNING!

It is required for the program knob to be brought to O(off) position before selecting the program or changing a continuing program.

FUNCTION INDICATOR LIGHTS



When the start/pause button or any function button is pressed, the corresponding light turns on. The light turns off when the function button or start/pause button is re-pressed, or when the process the selected function is completed.

The function indicator lights are also used in failure detection system mentioned in section 9.

FUNCTION BUTTONS

Rinse hold



This function is recommended to be used when the clothes cannot be taken immediately after the end of the program. This will prevent occurrence of wrinkles. When this button is pressed, the last rinsing water is not drained. For the program to continue from the same point, repress the same button.

If you do not want your sensitive clothes to be spinned or you want them to be spinned sensitively, turn the program knob to 0 (off) position. Bring the program knob on one of the draining or spinning programs you desire and press the start/pause button. If the program you have selected is a drain program, your machine will draining the water inside. If you have selected a spinning program, your machine will perform a spinning operation and then end the program.



Extra rinse

You can have one more rinsing done in addition to the rinses which your machine has made in all washing programs by using this function.



No spin

This program is recommended to be used for your sensitive clothes on which no spinning should be done. By pressing this function button, you can cancel the spinning process which is included in the program.



Soak

Using this function will ensure better cleaning by leaving your clothes in water with detergent for a certain period of time before your machine takes in the initial water and starts washing. This function is recommended to be used for very dirty clothes.



Easy ironing

By using this function, you can ensure your clothes to come out less wrinkled after the washing.



Plus water

By using this function, you can enable your machine to take in some more water than the amount in the normal washing operation. This will decrease the friction that occurs between your clothes. This function is recommended to be used for your sensitive clothes or for the ones you desire to be rinsed really well.



Spin speed reduce

By using this function, you can reduce your spinning cycle speed from 1200 cycles to 800 cycles, from 1000 cycles to 600 cycles, or from 800 cycles to 500 cycles depending on the model you've chosen.

⚠ WARNING!

Functions vary depending on the model you have chosen. If you forgot to use additional function and your machine starts to wash, push the additional function button if the indicator light is on. Additional function will be activated. If the indicator light is not on, additional function will not be activated.

SPIN SPEED SELECTOR (Valid for A3 models)

By the spin speed selector knob, you can make the adjustment of speed for the process of spinning your clothes. The speed adjustment interval is between 0 (No spin) and the maximum spinning speed of your machine.

NOTE: Do the spinning process of your sensitive and delicate clothes in the most appropriate mode.

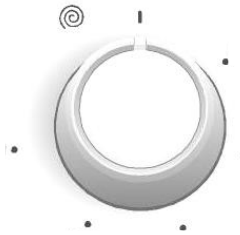

PROGRAM KNOB

With the program knob, you can select the program with which you desire to wash your clothes. You can adjust the program selection process by turning the program knob in both directions. You must be careful that the adjustment sign of the program knob is exactly on the program you want to select. When you bring the program knob to O(off) position, while your machine is running, your program will remain incomplete.

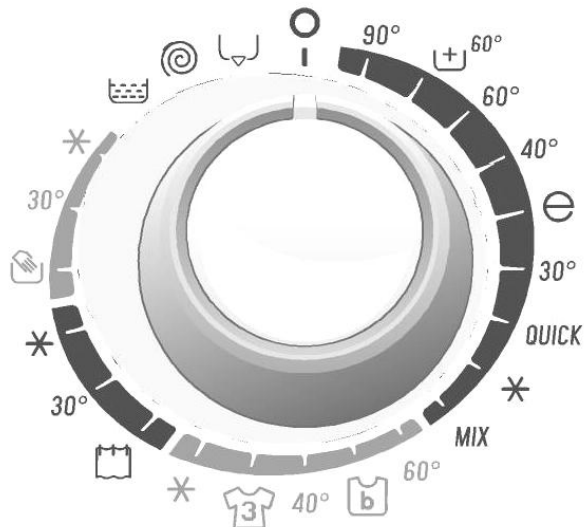

SECTION 5: WASHING YOUR LAUNDRY

- Plug the machine.
- Open the tap water.

First wash cycle

There may be water left inside your machine after factory tests and trials. It is recommended that the first wash cycle should be made without any laundry so that carry out this water; pour half a measuring cup of normal allpurpose detergent into compartment 2 and select cotton program at 90°C.

BEFORE WASHING

Discrimination of your laundry

- Discriminate your clothes according to their types (cotton, synthetic, sensitive, woolen, etc.), washing temperatures and level of dirtiness.
- Never wash your white and coloured clothes together.
- Since your new coloured clothes may shed dye on the first wash, wash them separately.
- Be careful that no metal pieces are found on or in the pockets of your clothes, remove if there is any.
- Zip and button your clothes.
- Remove the plastic or metal hooks of the curtains and laces or place them inside a washing bag and tie.

- Pull the textiles like trousers, knitted fabric, t-shirt and sweat shirt inside out.
- Wash your small clothes like socks and handkerchiefs in a washing bag.



Wash up to 90 °C Wash up to 60 °C Wash up to 30 °C Not washable in washing machine

Placement of the clothes into the machine

- Open the door of your machine.
- Fill your clothes in your machine in a well-spread manner.
- Place each cloth separately.
- When you shut the door of your machine, be careful that no cloth is jammed between the cover and the gasket.
- Shut the door of your machine tightly otherwise your machine will not start the washing process.

Filling detergent in the machine

The quantity of the detergent that you will fill in your machine depends on the following criteria:

- Your detergent consumption will change according to the dirtiness level of your clothes. For your slightly dirty clothes, do not pre-wash and put a small amount of detergent in the compartment no.2 of the detergent drawer.
- For your excessively dirty clothes, select a program with pre-washing, fill ¼ portion of the detergent you will put in compartment 1 in the detergent drawer and the remaining portion in compartment 2.
- In your machine, use the detergents developed especially for automatic washing machines. The quantities that will be used for your clothes are written on the packing of the detergents.
- As the hardness of your water increases, the amount of the detergent to be consumed will also increase.
- As the amount of your clothes increases, the amount of the detergent to be consumed will also increase.
- Fill your softener in the softener compartment in your detergent drawer. Do not exceed the MAX level. Otherwise, the softener will diffuse in the washing water via the siphon.
- The softeners with high density should be diluted with some water before filling in the drawer. That is because the softener with high density obstructs the siphon and prevents the flow of the softener.

- You can use fluid detergents in all programs without pre-washing. For this, mount the fluid detergent level plate in the second compartment of the detergent drawer and arrange the amount of fluid detergent according to the levels on this plate.

RUNNING THE MACHINE

Program selection and features

Select the program and additional functions appropriate for your clothes from Table-1.

Start/Pause

By pressing this button, you can start the program you have selected or pause a running program.

Starting the program

- Adjust the program knob to a program you desire.
- The program ready light will be on.
- If you want, you can select one or more additional functions.
- Run the program which you have selected by pressing the Start/Pause button.

Changing the program

If you have selected a program and you do not want it to continue:

- Press the start/pause button.
- Bring the program knob to O(off) status.
- Adjust the program knob to the program you desire. (You can select the program that you desire from Table-1).
- The program ready light will be on.
- By pressing the start/pause button, run the program which you have selected.

Cancellation of the Program

If you desire to end a running program early:

- Press the start/pause button.
- Turn the program knob to O(off) status.
- Turn the program knob to "Draining" or "Spinning" programs.
- The program ready light will be on.
- Run the program you have selected by pressing the start/pause button.

Program ending

- Your machine will automatically stop when the program you have selected ends.
- The program end light will be on.
- Turn the program knob to O(off) position.

- The door will be unlocked in approximately two minutes after the program ends. You can open the door by pulling the handle of the door towards yourself and take out your clothes.
- After you unload your clothes leave the door open to dry the interior of your machine.
- Unplug your machine.
- Close the water tap.

 **WARNING!**

If the power is off and on again after a while on any stage of the washing program, your machine will continue the program from the point where it was interrupted. This is not harmful for your machine.

Child lock

Child lock is used in order to protect the washing cycle from the effects of unwanted button activations during the cycle. Child lock is activated by pressing the first and third button on the control panel at the same time for more than 3 sec. When child lock is activated, LEDs on the function buttons blink to indicate that child lock is active. In order to deactivate child lock, the same buttons (1st and 3rd) should be pressed again for more than 3 seconds. Deactivation of child lock is shown by blinking of LED on Start/Pause button.

 **WARNING!**

Your machine will inactivate the spin speed selector (valid for A3 models) and function buttons when the child lock is activated.

SECTION 6: MAINTENANCE AND CLEANING

- Unplug your machine.
- Close the water tap.

WATER INLET FILTERS

On the tap part of your machine's water inlet hose and at the ends of water inlet valves, there are filters to prevent entrance of the dirt and foreign materials in the water to the machine. If the machine is unable to receive sufficient water although your water tap is opened, these filters should be cleaned.

PROGRAM	DETERGENT COMPART.	MAX DRY LOAD CAPACITY (kg)			TYPE OF LAUNDRY	EXPLANATIONS
			642/ 842/ 1042/ 1242/ 1442	647/ 847/ 1047/ 1247/ 1447		
1-COTTON 90°	2		5	6	Dirty, boil, cotton and linen textile	Underwears, sheet, table cloth, t-shirt, shirt, towel
2-COTTON 60° (PREWASH)	1+2		5	6	Very dirty, cotton, coloured and linen textile	
**3-COTTON 60°	2		5	6	Dirty, cotton, coloured and linen textile	
4-COTTON 40°	2		5	6	Slightly dirty, paint to get out, cotton, coloured and linen textile	
5-ECO WASH	2		5	6	Dirty, cotton, coloured and linen textile	
6-COTTON 30°	2		5	6	Slightly dirty, cotton, coloured and linen textile	
7-QUICK WASH	2		2,5	3	Slightly dirty, cotton, coloured and linen textile	
8-COTTON COLD	2		5	6	Slightly dirty cotton, coloured and linen textile. Washed without heating the tap water.	
9-MIX WASH	2		5	6	Dirty or very dirty, stain , cotton, coloured and linen textile	
10-SYNTHETIC 60°	2		3	3	Dirty, synthetic or synthetic mixture textile	Nylon socks, blouse
11-BABY WASH	2		3	3	Baby laundry	All baby laundry
12-SYNTHETIC 40°	2		3	3	Slightly dirty, synthetic or synthetic mixture textile	Nylon socks, blouse

TABLE-1

PROGRAM	DETERGENT COMPART.	MAX DRY LOAD CAPACITY (kg)			TYPE OF LAUNDRY	EXPLANATIONS
			642/ 842/ 1042/ 1242/ 1442	647/ 847/ 1047/ 1247/ 1447		
13-SPORT CLOTHES	2		3	3	Sport clothes	All spore clothes and jeans
14-SYNTHETIC COLD	2		3	3	Slightly dirty, synthetic or synthetic mixture sensitive laundry. Washed without heating the tap water.	Nylon socks, blouse
15-CURTAIN WASH	1+2		2	2	Tulle and curtain as sensitive laundry	Tulle, curtain, diolen, dralon
16-DELICATE 30°	2		2	2	Slightly dirty, cotton, coloured, synthetic or synthetic mixture sensitive laundry	Silk mixture, shirt, blouse, polyester, poliamid, mixture textile
17-DELICATE COLD	2		2	2	Very slightly dirty, cold water with to wash cotton, coloured, synthetic or synthetic mixture sensitive laundry	
18-HAND WASH	2		2	2	Slightly dirty, wash in hand cotton, coloured, synthetic or synthetic mixture laundry	Hand wash to all laundry
19-WOOL 30°	2		2	2	Dirty, hand and machine to wash wool laundry	All wool laundry
20-WOOL COLD	2		2	2	Very slightly dirty, cold water, hand and machine to wash wool laundry	
21-RINSING	When you need an additional rinsing to be done to your clothes after the washing process, you can use this program for all kinds of clothes.					
22-SPINNING	When you need an additional spinning to be done to your clothes after the washing process, you can use this program for all kinds of clothes.					
23-DRAINING	This program is used to drain the dirty water inside after the washing process of your machine. If you want the water inside your machine to be drained before the program ends, you can use this program.					

TABLE-1 CONTINUE

(*) You can use softeners in all programs (except spinning and draining programs) optionally. When you arrange the quantity of the softener, comply with the warning of the softener producer. Fill your softener in its  (softener) compartment of the detergent drawer.

** Energy label data based on programme tested in accordance with EN60456.

- Remove the water inlet hose.
- Remove the filters found on the water inlet valves by using a pincer and wash thoroughly with a brush.
- Clean the filters of the water inlet hoses located on the tap side by removing manually together with the seal.
- After you clean the filters, you can fit them the same way as you have removed.

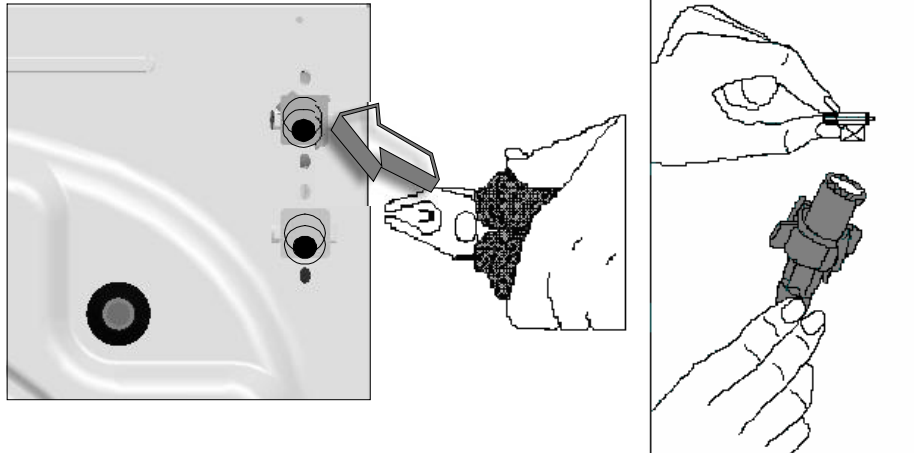

PUMP FILTER

The pump filter system elongates the life of your pump, which is used to drain the dirty water. It prevents lint to enter the pump. Cleaning of your pump filter in every 2-3 months is recommended. To clean your pump filter:

- Open the kickplate's cover, by pulling the handle.
- Before opening the filter cover, place a cup in front of the filter cover to prevent flow of the remaining water in the machine.
- Loosen the filter cover by rotating it counter clockwise and drain the water.
- Remove the foreign materials from the filter.
- Check for the rotation of the pump manually.
- After you have cleaned the pump, fit the filter cover by rotating clockwise.
- Put the kickplate cover into the place.
- Do not forget that if you do not fit in the filter cover properly, it will leak water.

⚠ WARNING!

Danger of being scalded!

Since the water inside the pump may be hot, wait for it to cool.

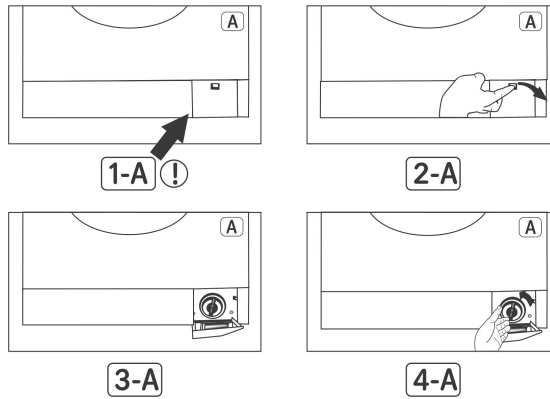

DETERGENT DRAWER

Detergents may form a sediment in your detergent drawer or in housing of the detergent drawer in time. To clean the sediment, pull out the detergent drawer from time to time. To pull out the detergent drawer:

- Pull the detergent drawer to the end. (DIAGRAM-1)
- Lift the front of the drawer, continue to pull until the drawer is pulled out. (DIAGRAM-2)
- Wash with an old toothbrush and excessive amount of water.
- Take off the leftover detergent avoid to drop into your machine.
- After drying the detergent drawer put into the housing in the same manner you pull out.

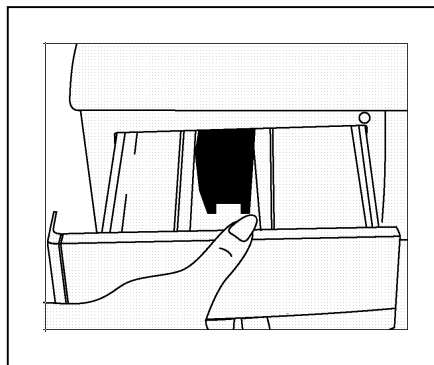

DIAGRAM-1

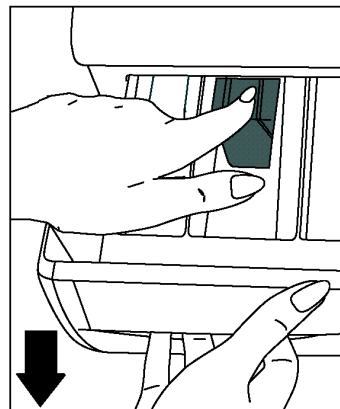

DIAGRAM-2

SIPHON PLUG

Pull out the detergent drawer. Remove the siphon plug and clean the residues of the softener thoroughly. Fit the cleaned siphon plug in its location. Check if it placed properly.

THE CABINET

Clean the exterior surface of the cabinet of your machine with lukewarm water and a cleaning substance that will not irritate the cabinet. After rinsing with clean water, wipe it with a soft and dry cloth.

⚠ WARNING!

If the machine is installed in a location where the ambient temperature can fall below 0 °C, do the following when it will not be in use:

- Plug in the machine.
- Close the water tap and pull out the water inlet hose or hoses from the tap.
- Place the ends of the water drain and water inlet hoses in a cup on the ground.
- Adjust the program knob to "Draining" program.
- The program ready light will be on.
- Run the program by pressing the start/pause button.
- Unplug your machine when the program is over (program end light is on).

When you complete these proces, the remaining water inside the machine will be drained and thus formation of ice in the machine will be prevented. When you operate your machine again, be sure that the ambient temperature is above 0 °C.

THE DRUM

Do not leave metal parts like needles, staples or coins inside your machine. These pieces cause formation of rust stains in the drum. To eliminate these stains of rust, use a cleaning substance without chlorium and follow the warnings of the cleaning substance producer. For cleaning of the rust stains, never use dish-washing wires or similar rough objects.

REMOVE OF LIME FROM YOUR MACHINE

If you arrange the amount of the detergent you use in your machine properly, there will be no need for lime removal. However, if you desire to apply the removal procedure, use the lime protectors in the market and pay attention to their warnings.

⚠ WARNING!

The lime eliminating substances contain acids and this may cause colour modifications in your clothes along with an adverse effect on your machine.

SECTION 7:PRACTICAL INFORMATION



Alcoholic beverages: The stain point, should first be washed with cold water, than should be wiped with glycerine and water and be rinsed with water mixed with vinegar.



Shoe Polish: The stain should be slightly scratched without ruining the cloth, rubbed with detergent and rinsed. In case it is not eliminated, it should be rubbed with 1 unit of pure alcohol (96 degrees) mixed in 2 units of water and then washed with lukewarm water.



Tea and coffee: Stretch the stained area of your cloth on the top of a container and pour water as hot as the type of your cloth can endure on it. If the type of your cloth is suitable, wash it with lye.



Chocolate and cocoa: By leaving your clothes in cold water and rubbing with soap or detergent, wash it in the highest temperature that the type of your cloth can endure. If there is still a stain of oil left, wipe with oxygenated water (in proportion of 3%).



Tomato paste:After scraping the dried pieces without ruining the cloth, leave in cold water for about 30 minutes and wash by rubbing with detergent.



Meat broth-egg: Eliminate the dried stain residues and wipe with a sponge or soft cloth wetted in cold water. Rub with detergent and wash with diluted lye.



Grease and oil stains: First wipe the residues. Rub the stain with detergent and then wash with lukewarm soapy water.

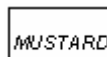

MUSTARD

Mustard: First apply glycerine to the stained area. Rub with detergent and then wash. If the stain still does not disappear, wipe with alcohol (On synthetic and coloured cloth, a mixture of 1 unit alcohol, 2 units water should be used)



Blood stain: Lay your clothes in cold water for 30 minutes. If the stain still does not disappear, lay in mixture of water and ammonia (3 table-spoons of ammonia in 4 liters of water)for 30 minutes.



Cream, ice-cream and milk: Lay your clothes in cold water and rub the stained area with detergent. If the stain has still not disappeared, apply lye on the fabric of your clothes in proper proportion.(Do not use lye on coloured clothes.)



Mould: Mould stains should be cleaned as soon as possible. The stain should be washed with detergent, and if it does not disappear, it should be wiped with oxygenated water (in proportion of 3%).



Ink: Hold the stained area under cold water and wait until the inky water completely runs off. Then rub with water diluted with lemon juice and detergent, wash after waiting for 5 minutes.



Fruit: Stretch the stained area of your clothes on the top of a container and pour cold water on it. Do not pour hot water on the stain. Wipe with cold water and apply glycerine. Wait for 1-2 hours and rinse after wiping with a few drops of white vinegar.



Grass stain: Rub the stained part with detergent. If the type of fabric is suitable for use of lye, wash it with lye. Rub your woolen clothes with alcohol. (For coloured ones, a mixture of 1 unit pure alcohol and 2 units of water).



Oil Paint: The stain should be eliminated before it dries by applying thinner on it. Then it should be rubbed with detergent and washed.



Burnt stain: If your cloth is suitable for use of lye, you can add lye into your washing water. For woolen fabric, a cloth damped in oxygenated water should be covered on the stain and it should be ironed with a dry cloth on it. It should be washed after rinsing well.

SECTION 8: AVOIDING MINOR FAULTS

All repairing which must be done on the machine should be done by authorized service. When a repairing is required for your machine or you are unable to eliminate the failure with the help of the information given below:

- Unplug the machine.
- Close the water tap.
- Apply to the nearest authorized service station.

FAILURE	PROBABLE CAUSE	METHODS OF ELIMINATION
Your machine does not operate.	It is unplugged.	Insert the plug into the socket.
	Your fuse is defected.	Change your fuse.
	The electric power is off.	Check the electric power.
	Start/pause button has not been pressed.	Press the start/pause button.
	The program knob is in O(off) status.	Bring the program knob on the desired status.
	The door is not shut properly.	Shut the door properly. You should hear the click.
Your machine does not receive water.	Water tap is closed.	Open water tap.
	The water inlet hose may be bent.	Check the water inlet hose.
	The water inlet hose is obstructed.	Clean the filters of water inlet hose. (*)
	The valve inlet filter is obstructed.	Clean the valve inlet filters. (*)
	The door is not shut properly.	Shut the door properly. You should hear the click.
Your machine is not draining water.	The drain hose is obstructed or bent.	Check the drain hose.
	The pump filter is obstructed.	Clean the pump filter. (*)
	The clothes are not placed inside the machine in a well-balanced manner.	Spread the clothes inside the machine in an orderly and well-balanced manner.
Your machine is vibrating.	The feet of your machine are not adjusted.	Adjust the feet. (**)
	Transportation screws are not removed.	Remove transportation screws. (**)

(*)See the section concerning the maintenance and cleaning of your machine.

(**)See the section concerning installations your machine.

FAILURE	PROBABLE CAUSE	METHODS OF ELIMINATION
Your machine is vibrating.	There is a small amount of clothes in the device.	It does not prevent operation of the machine.
	Excessive amount of clothes are filled in the machine or the clothes are not placed in a well-balanced manner.	Do not exceed the recommended quantity of clothes and spread your clothes in the machine in a well-balanced manner.
	Your machine touches a rigid object.	Prevent your machine's leaning on a tough place .
Excessive foam in the detergent drawer.	Too much detergent has been used.	Press the start/pause button. In order to stop the foam, dilute one table-spoon of softener in half liter of water and pour it in the detergent drawer. Press the start/pause button after 5-10 minutes. Arrange the amount of the detergent properly in the next washing process.
	Wrong detergent has been used.	Use only the detergents produced for full automatic machines.
The washing result is bad.	Your laundry too dirty for the program you have selected.	Select a suitable program. (see Table-1)
	The amount of detergent used is not sufficient.	Use more detergent according to the detergent.

FAILURE	PROBABLE CAUSE	METHODS OF ELIMINATION
The washing result is not good.	Clothes exceeding the maximum capacity has been filled in your machine.	Put the clothes in your machine in a manner not to exceed its maximum capacity.
	Your water may be hard.	Use the amount of detergent according to the declaration of the detergent producer.
	Distribution of the clothes in your machine is not well-balanced.	Spread the clothes inside the machine in an orderly and well-balanced manner .
The water is drained from the machine as soon as it is filled.	The end of the water drain hose is in a position too low according to the machine.	Place the water drain hose in an appropriate height.(**)
No water is seen in the drum during washing.	No failure. The water is at the lower part of the drum.	-
There are residues of detergent on the clothes.	The pieces of some detergents which do not dissolve in water may stick to your clothes as white stains.	By calibrating your machine for "Rinsing" program,make an additional rinsing or eliminate the stains After drying with the help of a brush.
There are gray stains on the clothes.	These stains may be caused by oil,cream or ointment .	In the next washing operation, use the maximum detergent amount declared by the detergent producer.

(**) See the section concerning instalations your machine.

FAILURE	PROBABLE CAUSE	METHODS OF ELIMINATION
The spinning process is not done or starts with delay .	No failure. The unbalanced load control may works in that way.	The unbalanced load control system will try to distribute your clothes in a homogenous manner. After your clothes are distributed, passage to spinning process will be realized. In the next washing process, place your clothes into the machine in a well-balanced manner.

SECTION 9: AUTOMATIC FAILURE DETECTION SYSTEM

Your machine is equipped with systems which will both take the necessary precautions and warn you in case of any failure by controlling it self constantly during the washing processes.





FAILURE CODE	FAILURE INDICATOR	PROBABLE FAILURE	THE PROCESS TO BE DONE
Err 01	The start/pause light blinks.	The door is not shut properly.	Shut the door properly so that you hear the click. If the problem persists, turn off the machine unplug and apply to the nearest authorized service immediately.





FAILURE CODE	FAILURE INDICATOR	PROBABLE FAILURE	THE PROCESS TO BE DONE
Err 02	The program ready light blinks.	The water level in your machine is below heater. The pressure of your water supply may be low or locking.	Turn on the tap to the end. Water may be cut, check it. If the problem is still continuing, your machine will automatically stop after a while. Unplug your machine, turn off the tap and apply to the nearest authorized service.
Err 03	The start/pause light and program ready light blinks .	The pump has failed or the pump filter is obstructed.	Clean the pump filter. If the problem persists, apply to the nearest authorized service. (*)





(*) See the section regarding the maintenance and cleaning of your machine.



FAILURE CODE	FAILURE INDICATOR	PROBABLE FAILURE	THE PROCESS TO BE DONE
Err 05	The start/pause light and program end light blink.	The heater of your machine or the heat sensor has failed.	Shut down your machine and unplug. Turn off your tap and apply to the nearest authorized service.
Err 06	The program ready light and program end light blink.	The motor has failed.	Shut down your machine and unplug. Turn off the tap and apply to the nearest authorized service.
Err 07	The program start/pause light, ready light and program end light stays on permanently.	Configuration error.	Shut down your machine and unplug. Turn off the tap and apply to the nearest authorized service.
Err 08	The start/pause light, program ready light and program end light blink.	The motor has failed.	Shut down your machine and unplug. Turn off the tap and apply to the nearest authorized service.
Err 09	The program ready light and program end light stays on permanently.	The network voltage is too high or too low.	If the network voltage is lower than 150V or higher than 260V, your machine will automatically stop. When the network voltage is recovered, your machine will continue its operation.

SECTION 10: INTERNATIONAL WASHING SIGNS

			
Washing temperature.	Do not wash (hand wash)	Lukewarm iron.	Medium hot iron.

			
Hot iron.	Do not iron.	Do not tumble dry.	Hang to dry.

			
Drip dry.	Dry flat.	Do not bleach.	Handy to bleach.

		
<p>All of these are dry cleaning symbols. The letters are to instruct the cleaner what type of solvent to be used. Garments bearing these symbols should not be washed in your machine unless the label says otherwise.</p>		

SOMMAIRE

SECTION 1 : AVANT UTILISATION

- Consignes de sécurité
- Recommandations

SECTION 2 : INSTALLATION

- Démontage des vis de bridage
- Réglage des pieds
- Raccordement électrique
- Raccordement du tuyau d'arrivée d'eau
- Raccordement du tuyau de vidange

SECTION 3 : SPECIFICATIONS TECHNIQUES

SECTION 4 : BANDEAU DE COMMANDE

- Touche marche/arrêt
- Voyants indicateurs de fonction
- Touches de fonction
- Manette sélecteur de vitesse d'essorage
- Manette sélecteur de programme

SECTION 5 : LAVAGE

- Préparation du lavage
- Fonctionnement de la machine
- Tableau des programmes

SECTION 6 : ENTRETIEN ET NETTOYAGE

- Filtres des raccords d'arrivée d'eau
- Filtre de pompe de vidange
- Bac à produits
- Siphon d'assouplissant
- Carrosserie
- Tambour
- Elimination du calcaire

SECTION 7 : INFORMATIONS PRATIQUES

SECTION 8 : QUE FAIRE EN CAS DE PANNE

SECTION 9 : SYSTEME AUTOMATIQUE DE DETECTION DES ERREURS

SECTION 10 : SYMBOLES INTERNATIONAUX TEXTILES

SECTION 1 : AVANT UTILISATION

CONSIGNES DE SECURITE

- N'utilisez ni adaptateur multiple, ni rallonge.
- N'utilisez pas de prise dont le cordon est endommagé ou fissuré.
- Si le câble électrique est endommagé, il doit impérativement être remplacé par un technicien agréé afin d'éviter tout risque d'électrocution.
- Ne retirez jamais une prise en tirant sur le cordon. Retirez la prise en la prenant avec la main.
- Ne branchez pas de prise en ayant les mains humides.
- Ne touchez jamais la machine en ayant les mains ou les pieds humides.
- N'ouvrez jamais le bac à produits lorsque la machine fonctionne.
- Ne forcez jamais l'ouverture de la porte lorsque la machine fonctionne.
- La machine peut atteindre des températures élevées ; ne touchez pas le hublot (en cours de lavage), ni le tuyau de vidange et l'eau en cours de vidange.
- En cas de problème, débranchez d'abord la machine et fermez le robinet. Ne tentez pas de réparer la machine. Adressez-vous au service après-vente agréé le plus proche.
- N'oubliez pas que l'emballage de votre machine peut être dangereux pour les enfants.
- Ne laissez pas vos enfants jouer avec la machine.
- Ne laissez pas votre animal domestique s'approcher de la machine.
- Votre machine doit uniquement être utilisée par des adultes et conformément aux instructions de ce manuel.
- Votre machine est destinée à un usage domestique. La garantie ne s'appliquera pas en cas d'utilisation à des fins professionnelles.
- L'appareil ne doit pas être placé sur un tapis qui pourrait obstruer la ventilation d'air sous l'appareil.

RECOMMANDATIONS

- Une lessive ou un assouplissant qui reste longtemps au contact de l'air séchera et collera au bac à produits. Pour éviter cet inconvénient, versez le détergent ou l'assouplissant dans le bac à produits juste avant de démarrer le lavage.
- Utilisez uniquement la fonction pré-lavage pour les vêtements très sales.
- Ne dépassez pas la capacité de charge maximale.
- Cet appareil n'est pas destiné à être utilisé par des personnes (enfants inclus) dont les capacités physiques, sensorielles ou intellectuelles sont réduites ou bien manquant d'expérience et de connaissances à moins d'avoir été encadrées ou formées au niveau de l'utilisation de l'appareil par une personne responsable de leur sécurité. Surveillez les enfants pour s'assurer qu'ils ne jouent pas avec l'appareil.

- Si vous n'utilisez pas votre machine pendant un certain temps, débranchez la machine, fermez l'arrivée d'eau et laissez la porte ouverte pour laisser sécher l'intérieur de la machine et prévenir ainsi la formation de mauvaises odeurs.
- Les procédures de contrôle qualité ont montré qu'une certaine quantité d'eau pouvait rester dans la machine et ne nuit en rien à son bon fonctionnement.

SECTION 2 : INSTALLATION

Avant d'utiliser votre machine à laver, vérifiez les points ci-dessous.

DEMONTAGE DES VIS DE BRIDAGE

- Les vis de bridage situées à l'arrière de la machine doivent être démontées avant la mise en service de la machine.
- Dévissez les vis en tournant dans le sens inverse des aiguilles d'une montre à l'aide d'une clé appropriée. (Fig.1)
- Retirez les vis. (Fig.2) Ainsi que les ensembles complets de bridage (composé de 3 pièces comme indiqué sur la vue fig.2bis) en les faisant pivoter légèrement à gauche et à droite pour les retirer de leur emplacement.
- Dans les orifices d'où ont été retirées les vis de bridage, insérez les vis de fermeture en plastique fournies avec les accessoires. (Fig.3)
- Conservez les vis de bridage provenant de la machine. Elles pourront être utilisées pour un transport ultérieur de la machine.



Fig. 1

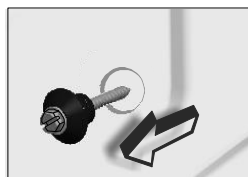

Fig. 2

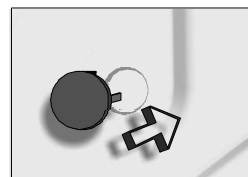

Fig. 3

REGLAGE DES PIEDS

- N'installez pas la machine sur un tapis ou des surfaces similaires.
- Pour un fonctionnement silencieux et sans vibration, placez la machine sur une surface plane, non glissante et solide.

- Equilibrez au moyen des pieds.
- Desserrez l'écrou de réglage en plastique (Fig.4).
- Effectuez le réglage en tournant les pieds vers le haut ou vers le bas (Fig.5)
- Une fois que la machine est équilibrée, serrez l'écrou de réglage en plastique en le tournant vers le haut.
- Ne placez jamais de cartons, de cales en bois ou d'éléments similaires sous la machine pour compenser des irrégularités de niveau du sol.

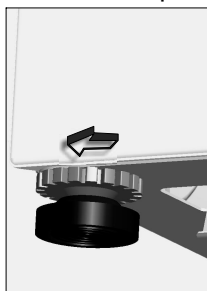

Fig.4

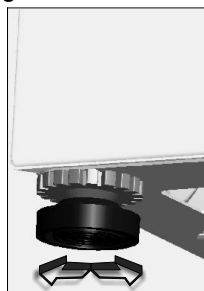

Fig.5

RACCORDEMENT ELECTRIQUE

- Votre machine à laver fonctionne sous une tension de 220 - 240V / 50Hz.
- Le câble d'alimentation de votre machine est équipé d'une prise mâle avec terre. Cette prise doit impérativement être branchée dans une prise 10 ampères avec terre. Les fusibles de la ligne d'alimentation électrique doivent également être de 10 ampères. Si vous ne disposez pas d'une installation conforme aux normes obligatoires, il faudra la faire modifier par un électricien qualifié.
- **Notre société se dégage de toute responsabilité en cas de dommages éventuels résultant d'une utilisation sans mise à la terre.**

RACCORDEMENT DU TUYAU D'ARRIVEE D'EAU

- Votre machine est prévue pour être branchée sur une arrivée d'eau froide.
- Pour éviter toute fuite au niveau des raccords, 2 joints (dont un avec filtre) sont fournis avec le tuyau.
- Branchez le raccord (coudé) du tuyau d'arrivée d'eau à l'arrière de la machine avec 1 joint (fig.6) et l'autre raccord (droit) au robinet avec le joint avec filtre (fig.7). En cas de doute, faites brancher la machine par un installateur qualifié.

- La pression d'eau de l'ordre de 0,1-1 Mpa qui s'écoule de votre robinet permettra à votre machine de fonctionner plus efficacement (une pression de 0,1 Mpa équivaut à un débit d'eau de plus de 8 litres par minute qui s'écoule d'un robinet entièrement ouvert)
- Une fois les branchements effectués, vérifiez l'absence de fuites au niveau des raccords en ouvrant entièrement le robinet.
- Vérifiez que le tuyau d'arrivée d'eau n'est pas plié, fissuré ou écrasé.
- Vissez le tuyau d'arrivée d'eau sur le robinet fileté 3"/4.

Arrivée d'eau froide (raccord à filtre blanc)

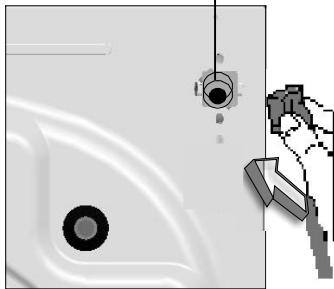

Fig. 6

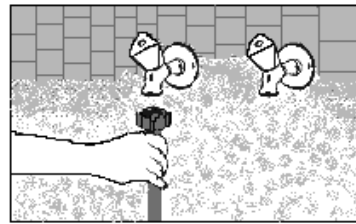

Fig. 7

RACCORDEMENT DU TUYAU DE VIDANGE

- Vérifiez que le tuyau de vidange n'est pas plié, tordu, écrasé ou étiré.
- Installez le tuyau de vidange à une hauteur d'au minimum 60 cm et d'au maximum 100 cm du sol.
- L'extrémité du tuyau de vidange (crosse de vidange) peut être directement fixée à l'évacuation d'eau (la dimension de la canalisation doit être d'au moins 4 cm, ainsi vous éviterez tout risque de siphonnage) ou à un dispositif spécial installé sur le système d'écoulement du lavabo (il doit être correctement fixé). (fig. 8)
- Ne rallongez le tuyau de vidange en ajoutant des éléments supplémentaires.

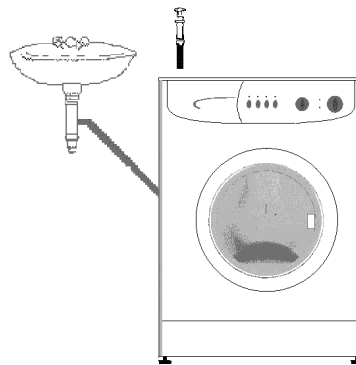

Fig. 8

SECTION 3 : SPECIFICATIONS TECHNIQUES

	642/842/ 1042/1242/ 1442	647/847/ 1047/1247/ 1447
Capacité de charge maximale (linge sec) (kg)	5	6
Hauteur x Largeur x Profondeur (cm)	85 x 59,6 x 51	85 x 59,6 x 54
Vitesse maximale d'essorage (tr/min)	600/800/ 1000/1200/ 1400	600/800/ 1000/1200/ 1400
Pression d'eau admise pour l'installation	1 à 10 Bar	1 à 10 Bar
Puissance max. absorbée	Voir plaque signalétique	
Alimentation électrique	Voir plaque signalétique	
Fusible	Voir plaque signalétique	
Fiche énergie	Voir fiche fournie avec notice	

SECTION 4 : BANDEAU DE COMMANDE

A3 (4 touches, sélecteur de vitesse d'essorage)

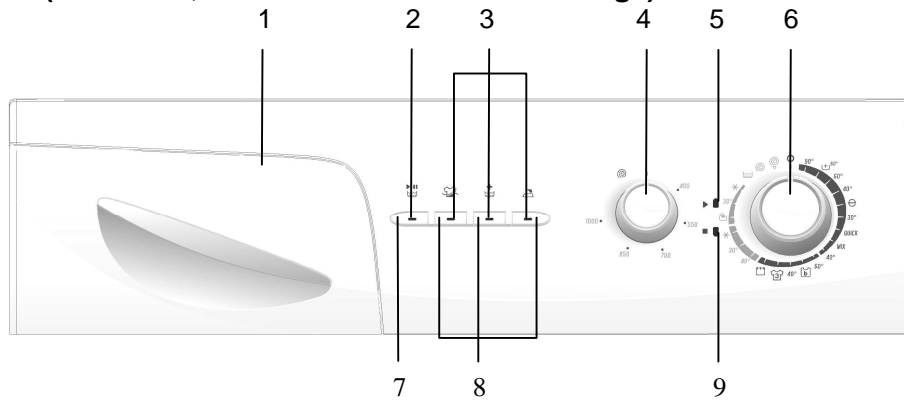

- 1-Bac à produits
- 2-Voyant marche/arrêt
- 3-Voyant indicateur de fonction
- 4-Sélecteur de vitesse d'essorage
- 5-Voyant début de programme

- 6-Sélecteur de programme
- 7-Touche marche/arrêt
- 8-Touches de fonction
- 9-Voyant fin de programme

A2 (4 touches)

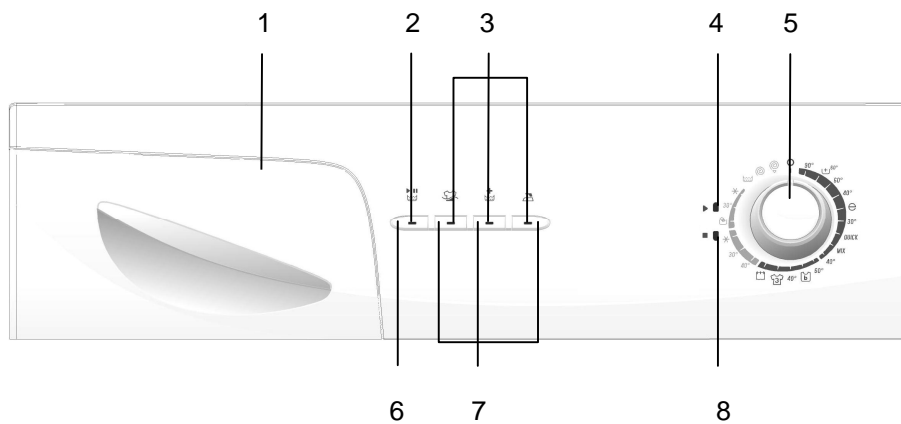

- 1-Bac à produits
- 2-Voyant marche/arrêt
- 3-Voyant indicateur de fonction
- 4-Voyant début de programme

- 5-Sélecteur de programme
- 6-Touche marche/arrêt
- 7-Touches de fonction
- 8-Voyant fin de programme

A1 (3 touches)

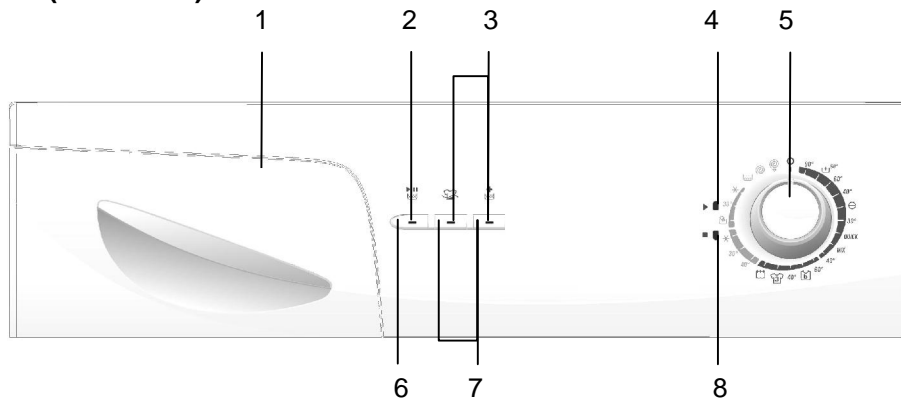

1-Bac à produits
2-Voyant marche/arrêt
3-Voyant indicateur de fonction
4-Voyant début de programme

5-Sélecteur de programme
6-Touche marche/arrêt
7-Touches de fonction
8-Voyant fin de programme

TOUCHE MARCHE/ARRET



Pour mettre en marche et arrêter votre machine et démarrer le programme sélectionné.

ATTENTION !

Arrêtez toujours votre machine avant de sélectionner un programme ou de changer un programme en cours.

VOYANTS INDICATEURS DE FONCTION



Dès que vous appuyez sur la touche marche/arrêt ou une touche de fonction, le voyant correspondant s'allume. Si vous appuyez une nouvelle fois sur la touche marche/arrêt ou une touche de fonction, ou si le cycle de la fonction sélectionnée est terminé, le voyant s'éteint.

Les voyants indicateurs de fonction sont également utilisés pour le système de détection des erreurs mentionné à la section 9.

TOUCHES DE FONCTION

Arrêt cuve pleine



Cette fonction est recommandée pour certains textiles (synthétiques 100%, laine ou rideau) qui ne sont pas sortis de la machine dès la fin du programme. Elle évite le froissement du linge. Si vous appuyez sur cette touche, la dernière eau de rinçage n'est pas vidangée. Pour poursuivre le programme, appuyez une nouvelle fois sur la même touche.

Si vous ne voulez pas que votre linge délicat soit essoré ou si vous souhaitez un essorage doux, positionnez le sélecteur de programme sur O (arrêt). Positionnez le sélecteur de programme sur l'un des programmes de vidange ou d'essorage et appuyez sur la touche marche/arrêt. Si le programme sélectionné est un programme de vidange, votre machine vidangera. Si le programme sélectionné est un programme d'essorage, votre machine lancera un essorage, puis arrêtera le programme.



Rinçage supplémentaire

Cette fonction vous permet de lancer un essorage supplémentaire pour tous les programmes de lavage.



Annulation d'essorage

Ce programme est recommandé pour le linge délicat qu'il est préférable de ne pas essorer. Cette touche vous permet d'annuler l'essorage compris dans le programme de lavage.



Trempage

Cette fonction vous permet d'améliorer le lavage en laissant tremper votre linge dans l'eau et le détergent avant le démarrage du lavage. Cette fonction est recommandée pour le linge très sale.



Repassage facile

Cette fonction vous permet de faire en sorte que votre linge soit moins froissé après lavage.



Plus d'eau

Cette fonction vous permet d'alimenter votre machine avec une quantité d'eau légèrement supérieure à celle d'un lavage normal en diminuant ainsi la friction entre les pièces de linge. Cette fonction est recommandée pour votre linge délicat ou le linge que vous souhaitez particulièrement bien rincer.



Diminution de la vitesse d'essorage

Cette fonction vous permet de diminuer la vitesse d'essorage de 1200 tours à 800 tours, de 1000 tours à 600 tours, ou de 800 tours à 500 tours selon le modèle de votre choix.

⚠ ATTENTION !

Les fonctions varient selon le modèle de votre choix.

Si vous avez oublié de sélectionner des fonctions supplémentaires et que votre machine a démarré le lavage, appuyez sur la touche de fonction. Si le voyant s'allume, la fonction supplémentaire sera activée. Si le voyant ne s'allume pas, la fonction supplémentaire ne sera pas activée.

MANETTE SELECTEUR DE VITESSE D'ESSORAGE (pour les modèles A3 uniquement)

Cette manette vous permet de régler la vitesse d'essorage de votre linge (fig.9). Si vous positionnez la manette sur la position O, il n'y aura pas d'essorage.

REMARQUE : Veillez à un essorage approprié de votre linge fragile et délicat.

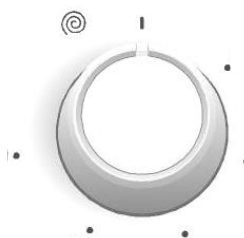
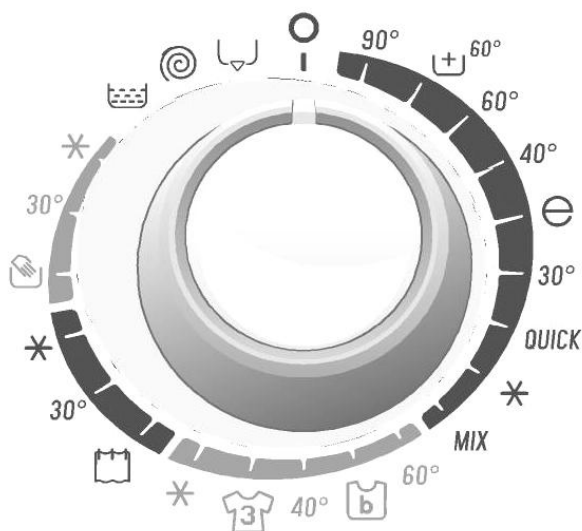

Fig.9

MANETTE SELECTEUR DE PROGRAMME

Le sélecteur de programme vous permet de sélectionner le programme de lavage de votre linge. Choisissez le programme de votre choix en tournant le sélecteur dans les deux sens. Veillez à bien positionner le repère de réglage sur le programme de votre choix. Si vous positionnez le sélecteur de programme sur O (arrêt) pendant que la machine fonctionne, votre programme sera arrêté.



SECTION 5 : LAVAGE

- Branchez la machine.
- Ouvrez le robinet d'arrivée d'eau.

PREPARATION DU LAVAGE

Tri du linge

- Triez votre linge en fonction de sa matière (coton, synthétique, délicat, laine, etc.), des températures de lavage et du degré de salissure.
- Séparez impérativement le linge blanc du linge de couleur.
- Lavez séparément le linge de couleur neuf car il risque de déteindre au premier lavage.
- Vérifiez que les poches de vos vêtements ne contiennent aucune pièce métallique.
- Fermez les fermetures à glissière et les boutons des vêtements.
- Retirez les crochets des rideaux (métalliques ou plastiques) ou placez-les dans un sac à linge fermé.
- Mettez à l'envers les pièces de linge telles que les pantalons, les tricots, t-shirts et pulls.
- Placez les petites pièces de linge telles que les chaussettes et les mouchoirs dans un sac à linge.



Jusqu'à 90 °C



Jusqu'à 60 °C



Jusqu'à 30 °C



Non lavable en
machine

Chargement du linge dans la machine

- Ouvrez le hublot de votre machine.
- Mettez le linge dans la machine en veillant à bien le répartir.
- Mettez chaque vêtement séparément.
- En refermant le hublot de la machine, vérifiez qu'aucun vêtement n'est resté coincé entre la porte et le joint du hublot.
- Fermez soigneusement le hublot de votre machine, faute de quoi la machine ne démarrera pas le programme de lavage.

Les détergents

La quantité de lessive dépend des critères suivants :

- Votre consommation de lessive changera en fonction du degré de salissure de votre linge. Pour le linge légèrement sale, n'effectuez pas de pré-lavage et versez une petite quantité de détergent dans le compartiment n° 2 du bac à produits.
- Pour le linge très sale, sélectionnez un programme avec pré-lavage, versez $\frac{1}{4}$ de la dose de détergent dans le compartiment n° 1 du bac à produits et la quantité restante dans le compartiment n° 2.
- Utilisez des lessives spécialement adaptées pour machines à laver automatiques. Les doses à utiliser pour votre linge seront précisées sur l'emballage des détergents.
- La quantité de lessive consommée dépend de la dureté de l'eau.
- La quantité de lessive consommée dépendra également de la quantité de linge.
- Versez votre assouplissant dans le compartiment prévu à cet effet de votre bac à produits. Ne dépassez pas le niveau MAX sinon l'assouplissant s'écoulera dans l'eau de lavage via le siphon.
- Les assouplissants très concentrés doivent être dilués avec un peu d'eau avant de les verser dans le bac à produits. Un assouplissant très concentré bouche le siphon et empêche l'écoulement du produit.
- Vous pouvez utiliser des lessives liquides pour tous les programmes sans pré-lavage. Placez l'indicateur de niveau pour détergent liquide dans le second compartiment du bac à produits et dosez la quantité de lessive liquide en fonction des niveaux de cet indicateur.

FONCTIONNEMENT DE LA MACHINE

Sélection du programme et fonctions

Sélectionnez le programme et les fonctions qui conviennent à votre linge en vous référant au tableau 1 (page 15 et 16).

Marche/arrêt

Cette touche vous permet de démarrer le programme que vous avez sélectionné ou d'arrêter un programme en cours. Si vous appuyez une nouvelle fois sur cette touche, le programme poursuivra son cycle là où il s'était arrêté.

Démarrage du programme

- Positionnez le sélecteur de programme sur le programme de votre choix.
- Le voyant début de programme s'allume.
- Si vous le souhaitez, vous pouvez également sélectionner une ou plusieurs fonctions supplémentaires.
- Démarrez le programme sélectionné en appuyant sur la touche marche/arrêt. Le voyant début de programme s'éteint et le voyant marche/arrêt s'allume.

Changement de programme

Si vous n'avez pas sélectionné le programme qui convient :

- Appuyez sur la touche marche/arrêt pour arrêter le programme en cours. Le voyant début de programme s'allume et le voyant marche/arrêt s'éteint.
- Positionnez le sélecteur de programme sur O (arrêt). Tous les voyants s'éteignent.
- Positionnez le sélecteur de programme sur le nouveau programme de votre choix. (Vous pouvez sélectionner le programme de votre choix en vous référant au tableau 1 page 14 ou 15).
- Le voyant début de programme s'allume.
- Démarrez le programme que vous avez sélectionné en appuyant sur la touche marche/arrêt. Le voyant début de programme s'éteint et le voyant marche/arrêt s'allume.

Annulation du programme

Si vous souhaitez arrêter un programme en cours avant la fin du cycle :

- Appuyez sur la touche marche/arrêt. Le voyant début de programme s'allume et le voyant marche/arrêt s'éteint.
- Positionnez le sélecteur de programme sur O (arrêt). Tous les voyants s'éteignent.
- Positionnez le sélecteur de programme sur « Vidange » ou « Essorage ».
- Le voyant début de programme s'allume.
- Appuyez sur la touche marche/arrêt pour démarrer le programme « Vidange » ou « Essorage » que vous avez sélectionné. Le voyant début de programme s'éteint et le voyant marche/arrêt s'allume.

Fin du programme

- Votre machine s'arrêtera automatiquement à la fin du programme que vous avez sélectionné.
- Le voyant fin de programme s'allume et le voyant marche/arrêt s'éteint.
- Mettez la machine hors tension en positionnant le sélecteur de programme sur 0 (arrêt) et en appuyant sur la touche marche/arrêt.
- Fermez le robinet d'arrivée d'eau

- Le hublot se déverrouillera environ deux minutes après la fin du programme. Ouvrez le hublot en tirant la poignée et sortez votre linge.
- Après avoir enlevé votre linge, laissez le hublot ouvert pour laisser sécher l'intérieur de la machine.
- Débranchez la prise électrique de la machine.

ATTENTION !

En cas de coupure de courant durant un programme de lavage, votre machine poursuivra le programme à partir du cycle interrompu. Une panne de courant n'endommage pas votre machine.

Sécurité enfant

Le verrouillage enfants est utilisé pour protéger le cycle de lavage contre les effets d'un enclenchement non-souhaité des boutons pendant le cycle. Le verrouillage enfants est activé en appuyant sur le premier et troisième bouton du panneau de contrôle en même temps pendant plus de 3 secondes. Lorsque le verrouillage enfants est activé, les voyants lumineux des boutons de fonction clignotent pour indiquer que le verrouillage enfants est activé. Pour désactiver le verrouillage enfants, appuyez de nouveau sur ces mêmes boutons (1er et 3ème) pendant plus de 3 secondes. La désactivation du verrouillage enfants est indiquée par le voyant lumineux qui clignote sur le bouton Marche/Pause.

ATTENTION !

Lorsque la sécurité enfant est activée, votre machine désactive le sélecteur de vitesse d'essorage (pour les modèles A3 uniquement) et les touches de fonction.

SECTION 6 : ENTRETIEN ET NETTOYAGE

- Débranchez votre machine.
- Fermez le robinet d'arrivée d'eau.

FILTRES DES RACCORDS D'ARRIVEE D'EAU

Cette machine est équipée de 2 filtres au niveau du tuyau d'alimentation qui empêchent les impuretés et corps étrangers de pénétrer dans la machine. L'un est situé dans le raccord côté machine et l'autre au robinet (voir page 4 et 5). Si la machine n'est pas suffisamment alimentée en eau malgré l'ouverture du robinet, nettoyez ces filtres.

PROGRAMME	COMPART.	CHARGE MAX. LINGE SEC (kg)			TYPE DE LINGE	REMARQUES
			642/ 842/ 1042/ 1242/ 1442	647/ 847/ 1047/ 1247/ 1447		
1-COTON 90°	2		5	6	Textiles en coton et lin, moyennement sales, qui résistent aux températures élevées.	Sous-vêtements, draps, nappes, t-shirts, serviettes
2-COTON 60° (Avec pré lavage)	1+2		5	6	Blancs et couleurs en coton et mixte, très sales..	
**3-COTON 60°	2		5	6	Blancs et couleurs en coton et mixte, moyennement sales.	
4-COTON 40°	2		5	6	Blancs et couleurs en coton et mixte, légèrement sales.	
5-ECONOMIQUE	2		5	6	Blancs et couleurs en coton et mixte, moyennement sales..	
6-COTON 30°	2		5	6	Blancs et couleurs en coton et mixte, légèrement sales.	
7-LAVAGE RAPIDE	2		2,5	3	Blancs et couleurs en coton et mixte, légèrement sales.	
8-COTON EAU FROIDE	2		5	6	Blancs et couleurs en coton et mixte, légèrement sales. Lavage à l'eau froide.	
9-LAVAGE MIX	2		5	6	Blancs et couleur en coton et mixte, moyennement ou très sales.	
10-+SYNTHETIQUE 60°	2		3	3	Textiles synthétiques ou en fibres synthétiques mélangées, moyennement sales.	Chaussettes, chemisiers en nylon
11-LINGE DE BEBE	2		3	3	Linge de bébé	Tout le linge de bébé
12-SYNTHEIQUE 40°	2		3	3	Textiles synthétiques ou en fibres synthétiques mélangées, légèrement sales.	Chaussettes, chemisiers en nylon

PROGRAMME	COMPART.	CHARGE MAX. LINGE SEC (kg)			TYPE DE LINGE	REMARQUES
			642/ 842/ 1042/ 1242/ 1442	647/ 847/ 1047/ 1247/ 1447		
13-VETEMENTS DE SPORT	2		3	3	Vêtements de sport	Tous les vêtements de sport et jeans
14-SYNTHEIQUE EAU FROIDE	2		3	3	Textiles délicats, synthétiques ou en fibres mélangées synthétiques, légèrement sales. Lavage à l'eau froide.	Chaussettes, chemisiers en nylon
15-RIDEAUX	1+2		2	2	Textiles délicats tels que le tulle et les rideaux.	Tulle, rideaux...
16-DELICAT 30°	2		2	2	Textiles délicats de couleur en coton, synthétiques ou en fibres mélangées synthétiques, légèrement sales.	Textiles en fibres mélangées et en soie, chemises, chemisiers en polyester, polyamide
17-DELICAT EAU FROIDE	2		2	2	Textiles délicats de couleur en coton, synthétiques ou en fibres mélangées synthétiques, très légèrement sales. Lavage à l'eau froide.	
18-LAVAGE A LA MAIN	2		2	2	Textiles de couleur en coton, synthétiques ou en fibres mélangées synthétiques, légèrement sales. Lavage à la main. eau froide.	Linge à laver à la main
19-LAINE 30°	2		2	2	Lainages moyennement sales. Lavage à la main et en machine.	Lainages
20-LAINE EAU FROIDE	2		2	2	Lainages très légèrement sales. Lavage à l'eau froide à la main ou en machine.	
21-RINCAGE	Ce programme vous permet d'effectuer un rinçage supplémentaire de votre linge après le cycle de lavage. Vous pouvez utiliser ce programme pour tout type de linge (recommandé pour le linge en coton).					
22-ESSORAGE	Ce programme vous permet de lancer un essorage supplémentaire de votre linge après lavage et convient à tout type de linge. Ce programme est recommandé pour le linge en coton.					
23-VIDANGE	Ce programme permet de vidanger l'eau sale de votre machine après lavage. Si vous souhaitez vidanger l'eau de votre machine avant la fin du programme en cours, lancez ce programme.					

(*) Vous pouvez utiliser des assouplissants pour tous les programmes (à l'exception des programmes d'essorage et de vidange). Dosez la quantité d'assouplissant en fonction des recommandations du fabricant d'assouplissant. Versez l'assouplissant dans le compartiment (assouplissant)  du bac à produits.

** Données fournies par l'étiquette énergie sur la base du programme testé en conformité avec la norme EN60456.

- Démontez le tuyau d'arrivée d'eau.
- Retirez le filtre du raccord d'arrivée d'eau côté machine (à l'aide d'une pince) (Fig. 10) et lavez-les soigneusement à l'aide d'une brosse.
- Nettoyez le filtre du tuyau d'arrivée d'eau côté robinet en les retirant manuellement avec le joint (Fig. 11).
- Après avoir nettoyé les filtres, remettez-les en place de la même manière.



Fig. 10

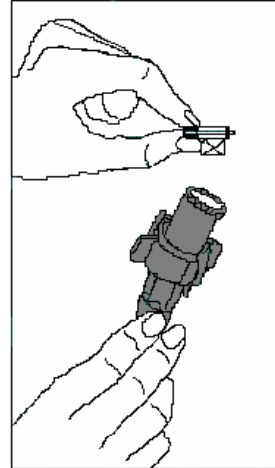

Fig.11

FILTRE DE POMPE DE VIDANGE

Le filtre de vidange protège la pompe de vidange utilisée pour évacuer l'eau sale. Il empêche les saletés diverses de venir obstruer le corps de pompe et de la bloquer. Il est recommandé de nettoyer le filtre de vidange tous les 2 à 3 mois (suivant utilisation).

Pour nettoyer le filtre de vidange :

- * Débranchez le câble d'alimentation électrique.
- * Ouvrez la trappe de visite en tirant sur la poignée (2-A)
- * Avant d'ouvrir le couvercle du filtre, mettez un récipient sous la trappe ouverte pour empêcher l'écoulement à terre de l'eau restante dans la machine.
- * Desserrez le couvercle du filtre en le faisant tourner dans le sens inverse des aiguilles d'une montre et laissez couler l'eau.
- * Nettoyez complètement le filtre et son support.
- * Procédez à une vérification manuelle de la rotation de la pompe.
- * Après nettoyage de la pompe, remettez le couvercle du filtre et vissez-le dans le sens des aiguilles d'une montre. Serrez-le correctement, mais sans forcer afin d'assurer l'étanchéité.
- * N'oubliez pas que si vous ne fixez pas bien le couvercle du filtre, il y aura fuite d'eau
- * Refermez la trappe de visite.

⚠ ATTENTION !

Risque de brûlure !

Laissez refroidir l'eau à l'intérieur de la pompe avant le nettoyage.

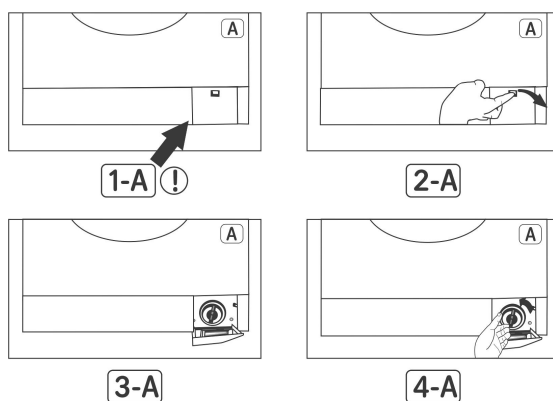

BAC A PRODUITS

Les lessives peuvent à la longue former un dépôt dans votre bac à produits ou le support du bac à produits. Pour nettoyer les dépôts, retirez de temps à autre le bac à produits et nettoyez-le à l'aide d'une vieille brosse à dents et à l'eau courante. Pour retirer votre bac à produits :

- Tirez le tiroir jusqu'au bout (fig. 14)
- Soulevez l'avant du tiroir et continuez à tirer jusqu'à ce que celui-ci sorte de son emplacement (fig.15)
- Nettoyez-le à grande eau et à l'aide d'une brosse à dents usagée.
- Enlevez l'excédent de produit resté à l'intérieur du compartiment, afin qu'il ne tombe pas à l'intérieur de votre machine.
- Après avoir séché soigneusement le tiroir, remettez-le en place de la même manière que vous l'avez enlevé précédemment.

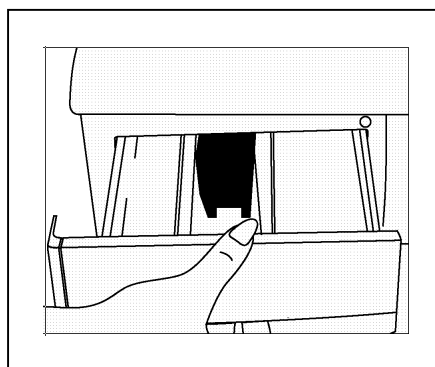

Fig.14

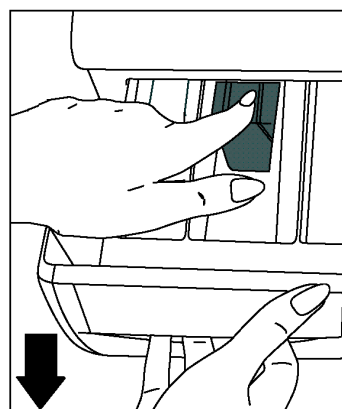

Fig.15

SIPHON D'ASSOUPLEISSANT

Retirez le bac à produits. Enlevez le bouchon du siphon (Fig. 15) et nettoyez soigneusement les résidus d'assouplissant. Nettoyez et remettez le bouchon du siphon en place. Vérifiez qu'il est bien en place.

CARROSSERIE

Après avoir débrancher la machine en enlevant la prise de courant, nettoyez la surface extérieure de la carrosserie de votre machine à l'eau tiède additionnée d'un produit de nettoyage (non abrasif). Après rinçage à l'eau propre, essuyez avec un chiffon doux et sec.

ATTENTION !

Si la machine est installée dans une pièce où la température risque d'être inférieure à 0 °C, procédez comme suit en cas de non-utilisation de la machine :

- Débranchez la prise électrique de la machine.
- Fermez le robinet d'arrivée d'eau et débranchez le tuyau d'arrivée d'eau du robinet.
- Placez les extrémités des tuyaux de vidange et d'arrivée d'eau dans un récipient posé sur le sol (pour vider l'eau).
- Positionnez le sélecteur de programme sur « Vidange ».
- Rebranchez la prise électrique de la machine.
- Le voyant début de programme s'allumera.
- Démarrez le programme en appuyant sur la touche marche/arrêt.
- Débranchez la machine à la fin du programme (voyant fin de programme allumé).

Ce processus vidangera l'eau résiduelle qui se trouve dans votre machine et évitera la formation de glace dans la machine. Lorsque vous réutiliserez votre machine, vérifiez que la température ambiante est supérieure à 0 °C.

TAMBOUR

Ne laissez pas de pièces métalliques telles que des aiguilles, des agrafes ou des pièces de monnaie à l'intérieur de la machine. Ces pièces entraînent la formation de taches de rouille dans le tambour. Pour éliminer ces taches de rouille, utilisez un produit sans chlore et suivez les instructions du fabricant de ce produit. Ne nettoyez jamais les taches de rouille en utilisant des éponges abrasives ou des objets rugueux similaires.

ELIMINATION DU CALCAIRE

Si vous dosez correctement la quantité de détergent pour votre machine, vous n'aurez pas à éliminer de calcaire. Si vous souhaitez toutefois effectuer ce nettoyage, utilisez les anti-calcaires proposés sur le marché en suivant les instructions du fabricant.

ATTENTION !

Les produits qui éliminent le calcaire contiennent des acides et peuvent être à l'origine de modifications de couleur de votre linge et avoir des effets dommageables pour votre machine.

SECTION 7 : INFORMATIONS PRATIQUES



Boissons alcoolisées : Lavez la tache à l'eau froide, puis tamponnez d'un mélange de glycérine et d'eau et rincez avec un mélange d'eau et de vinaigre.



Cirage : Grattez légèrement la tache sans abîmer le tissu, frottez avec un détergent et rincez. Si la tache persiste, frottez avec 1 volume d'alcool pur (96 degrés) mélangé à 2 volumes d'eau, puis lavez à l'eau tiède.



Thé et café : Etendez la partie tachée sur un récipient et versez de l'eau aussi chaude que possible et tolérée par le tissu. Lavez avec de la lessive si elle ne risque pas d'abîmer le tissu.



Chocolat et cacao : En trempant votre linge dans de l'eau froide, frottez la tache avec du savon ou un détergent et lavez à la température maximale tolérée par votre linge. Si une tache grasseuse persiste, frottez avec de l'eau oxygénée (proportion de 3 %).



Ketchup : Grattez les taches séchées sans abîmer le tissu, laissez tremper dans l'eau froide environ 30 minutes et lavez en frottant avec un détergent.



Graisse, oeuf : Grattez les taches séchées et tamponnez avec une éponge ou un linge imbibé d'eau froide. Frottez avec un détergent, puis lavez avec de la lessive diluée.



Graisse, huile : Epongez les résidus. Frottez la tache avec du détergent et lavez à l'eau savonneuse tiède.

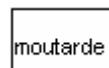

Moutarde : Tamponnez la tache avec de la glycérine. Frottez avec un détergent et lavez. Si la tache persiste, tamponnez avec de l'alcool (sur les textiles synthétiques et de couleur, utilisez un mélange d'1 volume d'alcool et de 2 volumes d'eau).



Sang : Laissez tremper votre linge dans l'eau froide environ 30 minutes. Si la tache persiste, faites-le tremper dans un mélange d'eau et d'ammoniaque (3 cuillères à soupe d'ammoniaque dans 4 litres d'eau) durant 30 minutes.



Crème, glace et lait : Laissez tremper votre linge dans l'eau froide et frotter la tache avec du détergent. Si la tache persiste, tamponnez le tissu avec une quantité appropriée de lessive. (N'utilisez pas de lessive pour le linge de couleur.)



Moisissure : Les taches de moisissure doivent être nettoyées aussi rapidement que possible. Lavez la tache avec un détergent. Si la tache persiste, tamponnez avec de l'eau oxygénée (proportion de 3 %).



Encre : Faites couler de l'eau froide sur la tache jusqu'à ce que l'encre soit complètement diluée. Frottez ensuite avec de l'eau citronnée et un détergent, attendez 5 minutes puis lavez.



Fruits : Étendez la partie tachée de votre linge sur un récipient et versez de l'eau froide sur la tache. Ne versez pas d'eau chaude. Tamponnez avec de l'eau froide et appliquez de la glycérine. Attendez 1 à 2 heures et rincez après avoir tamponné la tache avec quelques gouttes de vinaigre blanc.



Herbe : Frottez la partie tachée avec un détergent. Lavez avec de la lessive si elle ne risque pas d'abîmer le tissu. Frottez vos lainages avec de l'alcool. (Pour les lainages de couleur, un mélange d'1 volume d'alcool pur et de 2 volumes d'eau).



Peinture à l'huile : Appliquez un solvant sur la tache avant qu'elle ne sèche. Frottez avec un détergent et lavez.



Roussi : Si le tissu le permet, laver avec de la lessive. Pour les lainages, placez un linge imbibé d'eau oxygénée sur la tache et repassez en intercalant un linge sec entre le fer et le linge imbibé. Rincez soigneusement puis lavez.

SECTION 8 : QUE FAIRE EN CAS DE PANNE

Toutes les réparations doivent être effectuées par un service après-vente agréé. Si une réparation s'avère nécessaire ou si vous n'êtes pas en mesure de remédier au problème à l'aide des informations ci-dessous :

- Débranchez la machine.
- Fermez le robinet d'arrivée d'eau.
- Contactez le service après-vente agréé le plus proche.

PROBLEME	CAUSE EVENTUELLE	POUR Y REMEDIER
Votre machine ne démarre pas.	Elle est débranchée.	Branchez la machine.
	Les fusibles sont défectueux.	Changez les fusibles.
	Il y a une panne de courant.	Vérifiez s'il y a du courant.
	Vous n'avez pas appuyé sur la touche marche/arrêt.	Appuyez sur la touche marche/arrêt.
	Le sélecteur de programme est positionné sur O (arrêt).	Positionnez le sélecteur de programme sur le programme de votre choix.
	Le hublot est mal fermé.	Fermez correctement la porte. Vous devez entendre le clic.
Votre machine ne se remplit pas d'eau.	Le robinet d'arrivée d'eau est fermé.	Ouvrez le robinet d'eau.
	Le tuyau d'arrivée d'eau est plié.	Vérifiez le tuyau d'arrivée d'eau.
	Le tuyau d'arrivée d'eau est bouché.	Nettoyez les filtres du tuyau d'arrivée d'eau. (*)
	Les filtres du raccord d'arrivée d'eau sont bouchés.	Nettoyez les filtres du raccord d'arrivée d'eau. (*)
	Le hublot est mal fermé.	Fermez correctement la porte. Vous devez entendre le clic.
Votre machine ne vidange pas.	Le tuyau de vidange est bouché ou plié.	Vérifiez le tuyau de vidange.
	Le filtre de pompe est bouché.	Nettoyez le pompe de filtre de vidange. (*)
	Le linge est mal réparti à l'intérieur de la machine.	Répartissez correctement le linge à l'intérieur de la machine.
Votre machine vibre.	Les pieds de la machine ne sont pas réglés.	Réglez les pieds. (**)
	Les vis de bridage ne sont pas retirées.	Retirez les vis de bridage. (**)

(*) Voir la section sur l'entretien et le nettoyage de la machine.

(**) Voir la section concernant l'installation de la machine.

PROBLEME	CAUSE EVENTUELLE	POUR Y REMEDIER
Votre machine vibre.	La machine contient une petite quantité de linge.	Cela n'empêche pas la machine de fonctionner.
	Une quantité excessive de linge a été chargée dans la machine ou le linge est mal réparti.	Ne dépassez pas la quantité recommandée de linge et répartissez correctement le linge dans la machine.
	La machine touche un objet dur.	Evitez que la machine ne touche un mur ou des meubles.
Formation excessive de mousse dans le bac à produits.	Vous avez utilisé trop de lessive.	Appuyez sur la touche marche/arrêt. Pour arrêter la formation de mousse, diluez une cuillère à soupe d'assouplissant dans ½ litre d'eau et versez le mélange dans le bac à produits. Attendez 5 à 10 minutes et appuyez sur la touche marche/arrêt. Veillez à utiliser la quantité appropriée de lessive lors du prochain lavage.
	Vous n'avez pas utilisé la lessive qui convient.	Utilisez uniquement les lessives destinées aux machines entièrement automatiques.
Les résultats de lavage ne sont pas satisfaisants.	Votre linge est trop sale pour le programme que vous avez sélectionné.	Sélectionnez un programme approprié. (voir Tableau 1)
	La quantité de détergent utilisée n'est pas suffisante.	Utilisez une quantité plus importante de lessive en fonction du linge.

PROBLEME	CAUSE EVENTUELLE	POUR Y REMEDIER
Les résultats de lavage ne sont pas satisfaisants.	Une quantité de linge supérieure à la capacité maximale a été chargée dans la machine.	Ne dépassez pas la capacité de charge maximale de la machine.
	Votre eau est peut-être dure.	Utilisez la quantité de lessive indiquée par le fabricant.
	Le linge est mal réparti dans la machine.	Répartissez correctement le linge dans la machine.
La machine vidange dès qu'elle est remplie.	L'extrémité du tuyau de vidange est trop basse par rapport à la machine.	Placez le tuyau de vidange à une hauteur appropriée. (**)
Vous ne voyez pas d'eau dans le tambour durant le lavage.	Ce n'est pas une panne. L'eau se trouve dans la partie inférieure du tambour.	-
Le linge présente des traces de détergent.	Les résidus de certains détergents non dissous dans l'eau peuvent adhérer au linge et former des taches blanches.	Positionnez le sélecteur de programme sur "Rinçage" et lancez un rinçage supplémentaire ou éliminez les taches après séchage à l'aide d'une brosse. Mettez moins de lessive au prochain lavage.
Le linge présente des taches grises.	Ces taches peuvent être dues à de l'huile, de la crème ou de la pommade.	Lors du prochain lavage, utilisez la quantité maximale de lessive mentionnée par le fabricant de détergent.

(**) Voir la section concernant l'installation de la machine.

PROBLEME	CAUSE EVENTUELLE	POUR Y REMEDIER
L'essorage ne démarre pas ou démarre tardivement.	Ce n'est pas une panne. Le système de contrôle de la répartition de charge est peut-être en cours.	Le système de contrôle de la répartition de charge procédera à une répartition plus équilibrée de votre linge. Dès que la répartition sera effectuée, l'essorage sera démarré. Lors du prochain lavage, veuillez à bien répartir votre linge dans la machine.

SECTION 9 : SYSTEME AUTOMATIQUE DE DETECTION DES ERREURS

Votre machine est équipée de systèmes de contrôle permanent du processus de lavage qui prendront les précautions nécessaires et vous avertiront en cas de problème.





CODE D'ERREUR	INDICATEUR D'ERREUR	CAUSE EVENTUELLE	POUR Y REMEDIER
Err 01	Le voyant marche/arrêt clignote.	Le hublot est mal fermé.	Fermez correctement le hublot, vous devez entendre un clic. Si le problème persiste, mettez la machine hors tension, débranchez et contactez immédiatement le service après-vente agréé le plus proche.





CODE D'ERREUR	INDICATEUR D'ERREUR	CAUSE EVENTUELLE	POUR Y REMEDIER
Err 02	Le voyant début de programme clignote.	Le niveau d'eau de la machine est inférieur au système de chauffage. La pression d'alimentation est peut-être insuffisante ou bloquée.	Ouvrez entièrement le robinet. Vérifiez si l'eau n'est pas coupée. Si le problème persiste, la machine s'arrêtera automatiquement après un certain délai. Débranchez la machine, fermez le robinet et contactez le service après-vente agréé le plus proche.
Err 03	Le voyant marche/arrêt et le voyant début de programme clignotent.	La pompe n'a pas fonctionné ou le filtre de pompe de vidange est bouché.	Nettoyez le filtre de pompe de vidange. Si le problème persiste, contactez le service après-vente agréé le plus proche. (*)





(*) Voir la section sur l'entretien et le nettoyage de la machine.



CODE D'ERREUR	INDICATEUR D'ERREUR	CAUSE EVENTUELLE	POUR Y REMEDIER
Err 05	Le voyant marche/arrêt et le voyant fin de programme clignotent.	Panne du système de chauffage de la machine ou de de la sonde de température.	Mettez la machine hors tension et débranchez. Fermez le robinet et contactez le service après-vente agréé le plus proche.
Err 06	Le voyant début de programme et le voyant fin de programme clignotent.	Panne de moteur.	Mettez la machine hors tension et débranchez. Fermez le robinet et contactez le service après-vente agréé le plus proche.
Err 07	Le voyant marche/arrêt, le voyants début de programme et fin de programme restent allumés en permanence.	Erreur de configuration	Mettez la machine hors tension et débranchez. Fermez le robinet et contactez le service après-vente agréé le plus proche.
Err 08	Le voyant marche/arrêt, le voyant début de programme et le voyant fin de programme clignotent.	Panne de moteur.	Mettez la machine hors tension et débranchez. Fermez le robinet et contactez le service après-vente agréé le plus proche.
Err 09	Les voyants début de programme et fin de programme restent allumés en permanence.	La tension de réseau est trop ou pas assez élevée.	Si la tension de réseau est inférieure à 150V ou supérieure à 260V, la machine s'arrêtera automatiquement. La machine poursuivra son programme dès rétablissement de la tension de réseau.

SECTION 10 : SYMBOLES INTERNATIONAUX TEXTILES

			
Température de lavage	Lavage interdit (lavage à la main)	Repassage doux	Repassage moyen

			
Repassage fort	Repassage interdit	Pas de séchage en tambour	Séchage étendu

			
Sans repassage	Séchage à plat	Javel interdit	Chlorage

		
Symboles de nettoyage à sec. Les lettres indiquent le type de solvant à utiliser. Le linge portant ces symboles ne doit pas être lavé en machine, sauf mention contraire apposée sur l'étiquette		

INHOUDSOPGAVE

HOOFDSTUK 1 : ALVORENS DE AUTOMAAT IN GEBRUIK TE NEMEN

- Veiligheidsvoorschriften
- Aanbevelingen

HOOFDSTUK 2 : INSTALLATIE

- Demonteren van de bevestigingsmiddelen
- Afstellen van de poten
- Elektrische aansluiting
- Aansluiting watertoevoerslang
- Aansluiting afvoerslang

HOOFDSTUK 3 : TECHNISCHE SPECIFICATIES

HOOFDSTUK 4 : BEDIENINGSPANEEL

- Toets Aan / Uit
- Controlelampjes werking
- Functietoetsen
- Selectieknop centrifugeersnelheid
- Programmaselectieknop

HOOFDSTUK 5 : WASSEN

- Voorbereiding van het wasgoed
- Werking van de automaat
- Tabel van de programma's

HOOFDSTUK 6 : ONDERHOUD EN SCHOONMAKEN

- Filters aansluitstukken watertoevoer
- Filter afvoer pomp
- Wasmiddelbakje
- Sifon wasverzachter
- Behuizing
- Trommel
- Ontkalken

HOOFDSTUK 7 : PRAKTISCHE INLICHTINGEN

HOOFDSTUK 8 : STORINGEN

HOOFDSTUK 9 : AUTOMATISCH FOUTOPSPORINGSSYSTEEM

HOOFDSTUK 10 : INTERNATIONALE TEXTIEL SYMBOLEN

HOOFDSTUK 1 : ALVORENS DE AUTOMAAT IN GEBRUIK TE NEMEN VEILIGHEIDSVOORSCHRIFTEN

- Gebruik geen meervoudige contactdoos of verlengsnoer.
- Nooit een stekker gebruiken waarvan het snoer is beschadigd of scheurtjes vertoont.
- Als het elektrische snoer beschadigd is, moet het vervangen worden door een erkende vakman om ieder gevaar voor elektrocutie te voorkomen.
- Nooit de stekker uit de contactdoos halen door aan het snoer te trekken. De stekker met de hand beetpakken om hem uit de contactdoos te halen.
- Niet de stekker op de contactdoos aansluiten met natte of vochtige handen.
- Nooit de automaat aanraken met natte of vochtige handen of voeten.
- Het wasmiddelbakje niet openen als de automaat draait.
- Het laadvenster niet forceren als de automaat draait.
- De automaat kan hoge temperaturen bereiken : niet aan het laadvenster komen (tijdens een wascyclus), noch aan de afvoerslang als de automaat leegloopt of centrifugeert.
- In geval van storing, eerst de stekker uit de contactdoos halen en de kraan dicht doen. Niet proberen zelf de automaat te repareren. Contact opnemen met de dichtst bijzijnde servicedienst.
- Denk eraan dat de verpakking van de automaat gevaar kan opleveren voor kinderen.
- Kinderen niet met de automaat laten spelen.
- Zorg ervoor dat uw huisdieren niet in de buurt van de automaat kunnen komen.
- De automaat mag alleen door volwassenen bediend worden overeenkomstig de instructies vermeld in deze handleiding.
- Deze automaat is bestemd voor gebruik thuis. De garantie is niet van toepassing in geval van professioneel gebruik.
- De inlichtingen vermeld op het etiket dat bij de automaat is gevoegd zijn gebaseerd op proeven uitgevoerd met een intensief wasprogramma op 60°C KATOEN.
- Het toestel mag niet op een tapijt worden geplaatst die de luchtventilatie aan de onderkant kan blokkeren.

AANBEVELINGEN

- Als wasmiddelen of de wasverzachter te lang aan de lucht blootgesteld worden zullen zij uitdrogen en tegen het wasmiddelbakje blijven kleven. Om dit te voorkomen, raden wij u aan het wasmiddel of de wasverzachter in het bakje te gieten net voordat u de wascyclus opstart.
- Gebruik alleen de functie voorwassen indien het wasgoed erg vuil is.
- De maximale laadcapaciteit mag nooit overschreden worden.
- Dit apparaat is niet bedoeld voor gebruik door personen (inbegrepen kinderen) met gereduceerde fysieke, zintuiglijke of mentale capaciteiten, of een gebrek aan ervaring en kennis, tenzij ze toezicht of instructies kregen betreffende het gebruik van het apparaat door een persoon die verantwoordelijk is voor hun veiligheid. Kinderen moeten onder toezicht staan om ervoor te zorgen dat ze niet spelen met het apparaat.

- Als u de automaat langere tijd niet gebruikt, moet u de stekker uit de contactdoos halen, de kraan dicht doen en het laadvenster open zetten om de automaat van binnen te laten drogen en nare luchtjes te voorkomen.
- Tijdens de kwaliteitscontroleproeven is het gebleken dat er een bepaalde hoeveelheid water in de automaat kan blijven staan, dit heeft geen enkele invloed op de goede werking.

HOOFDSTUK 2 : INSTALLATIE

Alvorens uw automaat in gebruik te nemen, moet u de volgende punten controleren.

DEMONTEREN VAN DE BEVESTIGINGSSTUKKEN

- De bevestigingsschroeven voor het vervoer die aan de achterkant van de automaat zijn aangebracht, moeten verwijderd worden voordat u de automaat in gebruik neemt.
- De schroeven tegen de klok in losdraaien met een adequate sleutel (figuur 1).
- De schroeven verwijderen (figuur 2).
- In de openingen waarin de bevestigingsschroeven waren geschroefd, moet u de plastic sluitschroeven aanbrengen die zijn meegeleverd met de toebehoren (figuur 3).
- Bewaar de bevestigingsstukken van de automaat. U zult ze nodig hebben als u de automaat later weer moet vervoeren.



Figuur 1

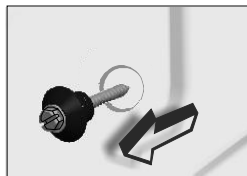

Figuur 2

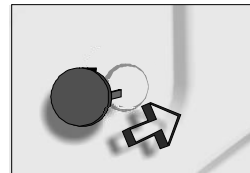

Figuur 3

AFSTELLEN VAN DE POTEN

- De automaat niet installeren op een tapijt of vloerbedekking of gelijksoortige oppervlakken.
- Voor een geruisloze werking zonder trillingen, moet de automaat op een vlakke, niet gladde en stevige ondergrond geïnstalleerd worden.

- De automaat waterpas zetten met behulp van de poten.
- De plastic stelmoer losdraaien (figuur 4).
- De poten afstellen door ze naar boven of naar beneden te draaien (figuur 5).
- Als de automaat goed in balans is, de plastic stelmoer weer vastschroeven door hem naar boven toe te draaien.
- Zet nooit karton, houten stutten of gelijksoortige voorwerpen onder de automaat om het niveauverschil te compenseren.

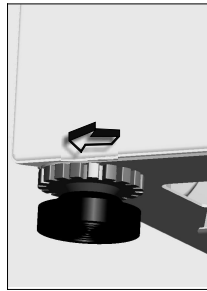

Figuur 4

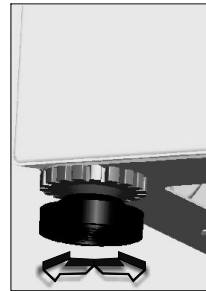

Figuur 5

ELEKTRISCHE AANSLUITING

- De wasautomaat werkt met een spanning van 220 – 240 V / 50 Hz
- De voedingskabel van de automaat is voorzien van een geaarde stekker. Deze stekker moet absoluut worden aangesloten op een contactdoos 10 ampère met aardeaansluiting. De zekeringen van de elektrische voedingslijn moeten ook 10 ampère zijn. Indien uw installatie niet voldoet aan de verplichte normen, moet u hem laten wijzigen door een erkende elektricien.
- **Onze maatschappij wijst iedere aansprakelijkheid van de hand in geval van mogelijke schade voortvloeiende uit gebruik zonder aardeaansluiting.**

AANSLUITING VAN DE WATERTOEOVOERSLANG

- De automaat is ontworpen om te worden aangesloten op een koudwaterkraan.
- Om lekkage ten hoogte van de aansluitstukken te voorkomen, worden er 2 afdichtingen (waarvan één met filter) geleverd bij de slang.
- Het aansluitstuk (kniestuk) van de watertoevoerslang op de achterzijde van de automaat aansluiten met 1 afdichting (figuur 6) en het andere aansluitstuk (recht) op de kraan met de afdichting met filter (figuur 7). In geval van twijfel, doet u er goed aan de automaat te laten aansluiten door een vakman.

- Een waterdruk van 0,1-1 uit uw kraan laat uw machine efficiënter werken. (Een druk van 0,1 MPa betekent een waterstroming van meer dan 8 liter in 1 minuut uit een volledig geopende kraan)
- Als u klaar bent met de aansluitingen, moet u de aansluitstukken op lekkage controleren door de kraan helemaal open te zetten.
- Controleer of de watertoevoerslang niet geknikt, gescheurd of geplet is.
- Schroef de watertoevoerslang op een kraan met schroefdraad 3"/4.

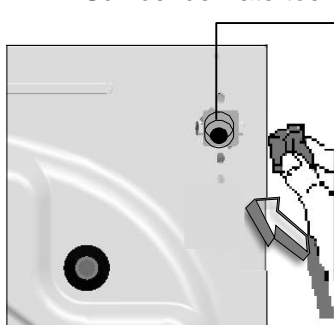

Figuur 6

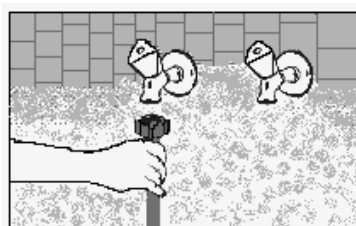

Figuur 7

AANSLUITEN AFVOERSLANG

- Controleer of de afvoerslang niet is geknikt, gedraaid, geplet of te ver uitgetrokken.
- Installeer de afvoerslang op een hoogte van tenminste 60 cm en ten hoogste 100 cm van de vloer.
- Het uiteinde van de afvoerslang (krom) kan rechtsteeks bevestigd worden op de waterafvoerleiding (de leiding moet tenminste 4 cm bedragen om overhevelen te voorkomen) of op een speciale inrichting geïnstalleerd op de afvoerleiding van een wastafel (moet naar behoren worden bevestigd) (figuur 8).
- De afvoerslang niet verlengen door er andere extra slangen op aan te sluiten.

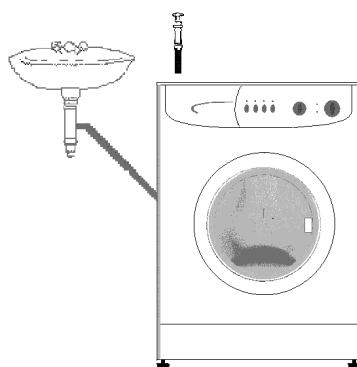

Figuur 8

HOOFDSTUK 3 : TECHNISCHE SPECIFICATIES

Maximale capaciteit (droog wasgoed) (kg)	5	6
Toegelaten waterdruk voor de installatie	1-10 bar	1-10 bar
Hoogte (cm)	85	85
Lengte (cm)	59,6	59,6
Diepte (cm)	51	54

HOOFDSTUK 4 : BEDIENINGSPANEEL

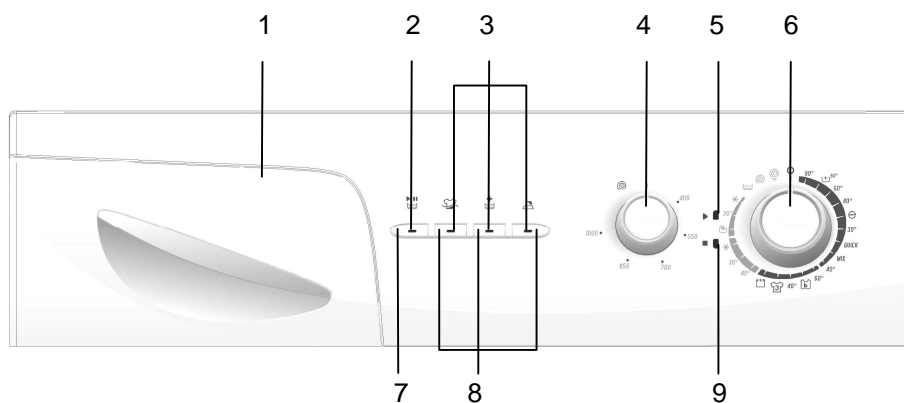

- 1- Wasmiddelbakje
- 2- Controlelampje aan / uit
- 3- Controlelampjes functies
- 4- Draaisnelheidskiezer
- 5- Controlelampje aanvang programma

- 6- Programmaselectietoets
- 7- Toets aan / uit
- 8- Functietoetsen
- 9- Controlelampje einde programma

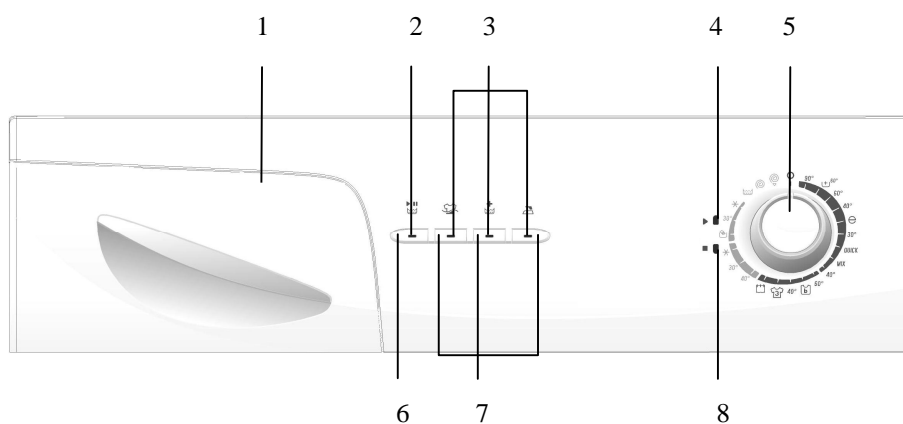

- 1- Wasmiddelbakje
- 2- Controlelampje aan / uit
- 3- Controlelampjes functies
- 4- Controlelampje aanvang programma

- 5- Programmaselectietoets
- 6- Toets aan / uit
- 7- Functietoetsen
- 8- Controlelampje einde programma

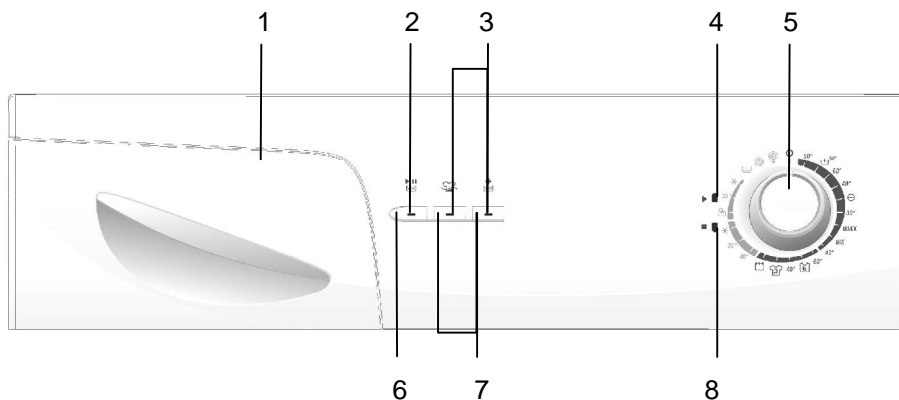

- 1- Wasmiddelbakje
- 2- Controlelampje aan / uit
- 3- Controlelampjes functies
- 4- Controlelampje aanvang programma

- 5- Programmaselectietoets
- 6- Toets aan / uit
- 7- Functietoetsen
- 8- Controlelampje einde programma



TOETS AAN / UIT

Om de automaat aan en uit te zetten en het geselecteerde programma op te starten.

⚠ LET OP !

Altijd de automaat stilzetten alvorens een programma te selecteren of een programma dat aan de gang is te wijzigen.



CONTROLELAMPJES FUNCTIES

Zodra u op de toets aan / uit of een functietoets drukt, gaat het overeenkomstige controlelampje branden. Als u opnieuw drukt op de toets aan / uit of een functietoets, of als de cyclus van de geselecteerde functie is beëindigd, gaat het lampje uit.

De controlelampjes van de functies dienen eveneens voor het opsporingssysteem van storingen vermeld in hoofdstuk 9.

FUNCTIETOETSEN

Stoppen volle trommel



Deze functie is handig voor bepaalde textielsoorten (synthetisch 100%, wol of gordijnen) als ze niet onmiddellijk na afloop van het programma uit de automaat kunnen worden gehaald. Dit om kreukelen te voorkomen. Als u op deze toets drukt, zal het laatste spoelwater niet worden afgevoerd. Om het programma voort te zetten, moet u opnieuw drukken op dezelfde toets.

Indien u niet wilt dat de fijne was wordt gecentrifugeerd of als u een langzame centrifugeercyclus wenst, moet u de programmaselectieknop op I zetten (uit). Zet dan de programmaselectieknop op één van de leeg- of spoelprogramma's en druk op de toets aan / uit. Als het geselecteerde programma een leegloopprogramma is, zal de automaat het water uit de trommel laten lopen. Als het geselecteerde programma een centrifugeerprogramma is, zal de automaat een centrifugeercyclus opstarten en dan het programma stoppen



Extra spoeling

U kunt één spoelen hebben gedaan naast de spoelingen die uw machine in alle wasprogramma's door deze functie te gebruiken heeft gemaakt.



Geen slingeren

Dit programma wordt geadviseerd om voor uw gevoelige kleren worden gebruikt waarop geen het slingeren zou moeten worden gedaan. Deur deze functieknop te drukken, u kunt het het slingeren proces annuleren dat in het programma inbegrepen is. Dit programma wordt geadviseerd om voor uw gevoelige kleren worden gebruikt waarop geen het slingeren zou moeten worden gedaan. Deur deze functieknop te drukken, u kunt het het slingeren proces annuleren dat in het programma inbegrepen is.



Uitwringen

Het gebruiken van deze functie zal beter het schoonmaken door uw kleren in water met detergens voor een bepaalde tijdspanne verzekeren te verlaten voordat uw machine in het aanvankelijke water neemt en begint te wassen. Deze functie wordt geadviseerd om voor zeer vuile kleren worden gebruikt.



Makkelijke strijken

Deur deze functie te gebruiken, u kunt uw kleren verzekeren om uit te komen minder gerimpeld na de was.



Meer water

Deur deze functie te gebruiken, u kunt uw machine toelaten om in wat meer water te nemen dan de hoeveelheid in de normale wasverrichting. Dit zal de wrijving verminderen die tussen uw kleren voorkomt. Deze functie wordt geadviseerd om voor uw gevoelige kleren worden gebruikt van voor degenen u wenst werkelijk goed worden gespoeld.



Verminderen van draaisnelheid

Deur deze functie te gebruiken, u kunt uw het slingeren cyclussnelheid van 1200 cycli tot 800 cycli verminderen, van 1000 cycli aan 600 cycli, van van 800 cycli aan 500 cycli afhankelijk van het model hebt u gekozen.

⚠ LET OP !

De functies variëren naar gelang het door u gekozen model.
Indien u hebt vergeten extra functies te selecteren nadat de wascyclus van start is gegaan, moet u op de functietoets drukken. Als het controlelampje gaat branden, is de extra functie geselecteerd. Als het lampje niet gaat branden, wordt de extra functie niet geactiveerd.

DRAAISNELHEID SELECTOR

Door de selecteursknop, u kunt de aanpassing van snelheid voor het proces maken om uw kleren te slingeren. Het interval van de snelheidsaanpassing is tussen (Geen rotatie) en de maximum het slingeren snelheid van uw machine.

LET OP: Doe het slingeren proces van uw gevoelige en gevoelige kleren op de meest aangewezen wijze.

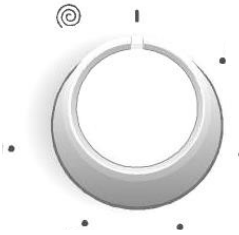

PROGRAMMASELECTIEKNOP

De programmaselectieknop maakt het u mogelijk het wasprogramma te selecteren. Kies het door u gewenste programma door de selectieknop in beide richtingen te draaien. Zorg ervoor dat het merkteken precies staat tegenover het door u gekozen programma. Als u de programmaselectieknop op **O** zet (uit) tijdens de werking van de automaat, wordt het programma gestopt.

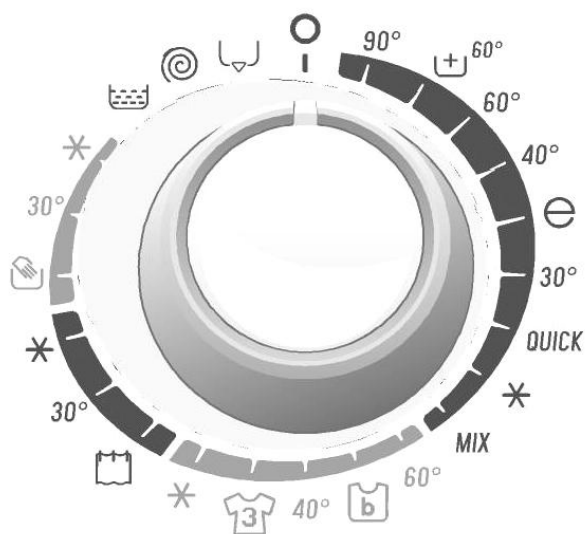

Programma	Vakje	Max. hoeveelheid droog wasgoed (kg)		Type wasgoed	Opmerkingen
1-Katoen 90°	2	5	6	Katoen en linnen, middelmatig vuil, bestand tegen hoge temperaturen	Ondergoed, lakens, tafellakens, t-shirts, handdoeken
2-Katoen 60° (Met voorwassen)	1+2	5	6	Zeer vuile witte en gekleurde was van katoen en gemengde vezels	
**3-Katoen 60°	2	5	6	Middelmatig vuile witte en gekleurde was van katoen en gemengde vezels	
4-Katoen 40°	2	5	6	Iets vuile witte en gekleurde was van katoen en gemengde vezels	
5-ECO 40°	2	5	6	Middelmatig vuile witte en gekleurde was van katoen en gemengde vezels	
6-Katoen 30°	2	5	6	Iets vuile witte en gekleurde was van katoen en gemengde vezels	
7-Quick was	2	2,5	3	Iets vuile witte en gekleurde was van katoen en gemengde vezels	
8-Katoen koud water	2	5	6	Iets vuile witte en gekleurde was van katoen en gemengde vezels, wassen met koud water	
9-Katoen 40°	2	5	6	Zeer of middelmatig vuile witte en gekleurde was van katoen en gemengde vezels	
10-Synthetisch 60°	2	3	3	Synthetische textielwaren of gemengde synthetische vezels, middelmatig vuil	Sokken, blousjes van nylon
11-Synthetisch 50° (Babywas)	2	3	3	Babykleertjes	Alle babykleertjes
12-Synthetisch 40°	2	3	3	Synthetische textielwaren of gemengde synthetische vezels, iets vuil	Sokken, blousjes van nylon

TABEL-1

PROGRAM	DETERGENT COMPART.	MAX DRY LOAD CAPACITY (kg)		TYPE OF LAUNDRY	EXPLANATIONS
13-Synthetisch 40° (Sportkleren)	2	3	3	Sportkleren	Alle sportkleding en spijkerbroeken enz.
14-Synthetisch koud water	2	3	3	Fijne textielwaren van synthetische of gemengde vezels, iets vuil, wassen met koud water	Sokken, blousjes van nylon
15-Fijne was 30° (Gordijnen)	1+2	2	2	Fijne textielwaren zoals tule en gordijnen	Tule, gordijnen
16-Fijne was 30°	2	2	2	Fijne textielwaren van gekleurd katoen, synthetische of gemengde vezels, iets vuil	Textielwaren van gemengde vezels en zijde, overhemden, blousjes van polyester, polyamide
17-Fijne was koud water	2	2	2	Fijne textielwaren van gekleurd katoen, synthetische of gemengde vezels, niet echt vuil, wassen met koud water	
18-Handwas	2	2	2	Gekleurde textielwaren van katoen, synthetische of gemengde vezels, iets vuil. Handwas, koud water	Wasgoed te wassen op de hand
19-Wol 30°	2	2	2	Wol middelmatig vuil, Handwas en wassen in de automaat	Wol
20-Wol koud water	2	2	2	Niet echt vuile wol. Wassen met koud water op de hand of in de automaat	
21-RINSING	Met dit programma kunt u een extra spoelcyclus voor uw wasgoed instellen na de wascyclus. U kunt dit programma voor alle soorten textielwaren gebruiken (aangeraden van wasgoed van katoen).				
22-SPINNING	Met dit programma kunt u een extra centrifugeercyclus instellen na de wascyclus. Is geschikt voor alle soorten wasgoed. Dit programma is aangeraden voor wasgoed van katoen.				
23-DRAINING	Met dit programma kunt u het vuile water uit de automaat laten stromen na een wascyclus. Indien u het water wenst de legen uit de automaat voor het eind van het in gang zijnde programma, moet u dit programma opstarten.				

TABEL 1 VERVOLG

(*) U kunt aan alle programma's een wasverzachter toevoegen (met uitzondering van de centrifugeer- en leegprogramma's). Doseer de hoeveelheid wasverzachter aan de hand van de aanbevelingen van de fabrikant. Giet de wasverzachter in het vakje "wasverzachter" van het wasmiddelbakje. ❁

** De gegevens van het energielabel zijn gebaseerd op het programma getest conform EN60456.

HOOFDSTUK 5 : WASSEN

- De automaat aansluiten.
- De kraan open zetten.

VOORBEREIDING

Sorteren van het wasgoed

- Sorteert het wasgoed naar gelang de stof (katoen, synthetische vezels, fijne was, wol enz.), de wastemperaturen en de vuilheidsgraad van het wasgoed.
- Was altijd de witte en de gekleurde was gescheiden.
- Nieuwe stukken gekleurd wasgoed altijd apart wassen want zij kunnen afgeven tijdens de eerste wascyclus.
- Controleer of er niets meer zit in de zakken van kleren, met name metalen voorwerpen.
- Doe de ritsen dicht en de knopen van de kleren dicht.
- Haal de haakjes uit gordijnen (metaal of plastic) of doe ze in een gesloten wasnet.
- Keer kleren zoals broeken, truien, t-shirts enz.. binnenste buiten.
- Doe kleine stukken zoals sokken en zakdoeken in een wasnet.



Tot aan 90°C



Tot aan 60°C



Tot aan 30°C



Niet wasbaar in de
automaat

Laden van wasgoed in de automaat

- Doe het laadvenster van de automaat open.
- Stop het wasgoed in de automaat, verdeel het goed.
- Stop de verschillende stukken apart in de automaat, de één na de ander.
- Bij het sluiten van het laadvenster, controleren dat er niets klem komt te zitten tussen de opening en de afdichting van het laadvenster.
- Het laadvenster van de automaat zorgvuldig dicht doen, zoniet zal de automaat niet opstarten.

Wasmiddelen

De hoeveelheid wasmiddel hangt af van de volgende criteria :

- De benodigde hoeveelheid wasmiddel hangt af van de graad van vervuiling van het wasgoed. Als het wasgoed niet erg vuil is, hoeft u geen voorwascyclus in te stellen en moet u slechts een kleine hoeveelheid wasmiddel in vakje nr 2 van het wasmiddelbakje gieten.
- Voor zeer vuil wasgoed, kunt u een programma met voorwassen selecteren, giet $\frac{1}{4}$ van de dosis wasmiddel in het vakje nr 1 van het wasmiddelbakje en de overige hoeveelheid in vakje nr 2.
- Gebruik wasmiddelen die geschikt zijn voor automatische wasautomats. De benodigde hoeveelheden wasmiddel staan vermeld op de verpakking van het wasmiddel.
- De hoeveelheid wasmiddel die wordt gebruikt hangt ook af van de hardheidsgraad van het water.
- De hoeveelheid wasmiddel hangt ook af van de hoeveelheid wasgoed.
- Giet de wasverzachter in het hiervoor voorziene vakje. Niet boven het MAX. peil gaan, zoniet zal de wasverzachter in het waswater terecht komen via de sifon.
- Hoog geconcentreerde wasverzachters moeten aangelengd worden met een beetje water voordat u ze in het wasmiddelbakje giet. Een hoog geconcentreerde wasverzachter zal de sifon verstoppen, het product kan dan niet meer wegstromen.
- U kunt vloeibaar wasmiddel gebruiken voor alle programma's zonder voorwassen. Zet de niveauaanwijzer voor vloeibaar wasmiddel in het tweede vakje van het wasmiddelbakje en doseer de hoeveelheid vloeibaar wasmiddel aan de hand van de niveaus van deze aanwijzer.

WERKING VAN DE AUTOMAAT

Selecteren van een programma en de functies

Selecteer het programma en de functies die overeenkomen met uw wasgoed, zie hiervoor de tabel 1 op bladzijde 68 en 69.

Aan / Uit

Met deze toets kunt u het programma dat u hebt geselecteerd opstarten of een programma dat aan de gang is stoppen. Als u dan weer drukt op deze toets, gaat het programma door met de cyclus daar waar het was opgehouden.

Opstarten van het programma

- Zet de programmaselectieknop op het door u gewenste programma
- Het controlelampje aanvang programma gaat branden
- Indien gewenst, kunt u ook één of meerdere extra functies selecteren.
- Start het geselecteerde programma op door te drukken op de toets aan / uit. Het controlelampje aanvang programma gaat uit en het controlelampje aan/uit gaat branden.

Wijzigen van programma

Als u niet het juiste programma hebt geselecteerd :

- Moet u drukken op de toets aan / uit om het programma te stoppen. Het controlelampje aanvang programma gaat branden en het controlelampje aan / uit gaat uit.
- Zet dan de programmaselectieknop op **O** (uit). Alle controlelampjes gaan uit.
- Zet de programmaselectieknop op het gewenste programma (u kunt het door u gewenste programma selecteren, zie hiervoor tabel 1 bladzijde 68 of 69).
- Het controlelampje aanvang programma gaat branden.
- Start het door u geselecteerde programma op door te drukken op de toets aan / uit. Het controlelampje aanvang programma gaat uit en het controlelampje aan / uit gaat branden.

Annuleren van een programma

Als u een programma dat aan de gang is wenst te stoppen voor het einde van de cyclus :

- Druk op de toets aan / uit. Het controlelampje aanvang programma gaat branden en het controlelampje aan / uit gaat uit.
- Zet de programmaselectieknop op **O** (uit). Alle controlelampjes gaan uit.
- Zet de programmaselectieknop op "Legen" of "Centrifugeren".
- Het controlelampje aanvang programma gaat branden.
- Druk op de toets aan / uit om het programma "Legen" of "Centrifugeren" op te starten dat u hebt geselecteerd. Het controlelampje aanvang programma gaat uit en het controlelampje aan / uit gaat branden.

Einde programma

- De automaat stop automatisch als het door u geselecteerde programma is afgelopen.
- En het controlelampje aan / uit gaat uit.
- Zet de automaat buiten spanning door te drukken op de toets aan / uit.
- Doe de kraan dicht.
- Het laadvenster ontgrendelt automatisch ongeveer twee minuten na afloop van het programma. Doe het laadvenster open door aan het handvat te trekken en haal u wasgoed uit de automaat.
- Na het wasgoed uit de automaat gehaald te hebben, moet u het laadvenster open laten staan zodat de binnenkant van de automaat kan drogen.
- Haal de stekker van de automaat uit de contactdoos.

LET OP !

Indien er zich een stroomonderbreking voordoet tijdens een wasprogramma, zal de automaat het programma voortzetten daar waar de cyclus is onderbroken. Een stroomonderbreking zal uw automaat niet beschadigen.

Kinderbeveiliging

Het kinderslot wordt gebruikt om de wascyclus te beschermen tegen de effecten van ongewenste toetsactiveringen tijdens de cyclus. Het kinderslot wordt geactiveerd door langer dan 3 sec. op de eerste en derde toets van het bedieningspaneel te drukken. Wanneer het kinderslot geactiveerd is, zullen de LED op de functietoetsen knipperen, om aan te geven dat het kinderslot geactiveerd is. Om het kinderslot te inactiveren, moeten dezelfde toetsen (1^{ste} en 3^{de}) nogmaals, langer dan 3 sec., ingedrukt worden. Inactivering van het kinderslot wordt weergegeven door het knipperen van de LED's op de Start/Pauze toets.

HOOFDSTUK 6 : ONDERHOUD EN SCHOONMAKEN

- Haal de stekker van de automaat uit de contactdoos
- Doe de kraan dicht

FILTERS VAN DE AANSLUITSTUKKEN WATERTOEOVOER

Deze automaat is voorzien van 2 filters ten hoogte van de toevoerslang, deze filters hebben ten doel te voorkomen dat onzuiverheden en vreemde voorwerpen in de automaat kunnen komen. De ene filter bevindt zich in het aansluitstuk op de automaat en de andere op de kraan (zie bladzijde 4 en 5). Als de automaat onvoldoende water krijgt ondanks het feit dat de kraan open is gezet, moeten deze filters schoongemaakt worden.

- Demonteer de watertoevoerslang.
- Haal de filter uit het aansluitstuk van de watertoevoer op de automaat (met behulp van een tang) (figuur 10) en maak hem zorgvuldig schoon met een borstel.
- Maak de filter van de watertoevoerslang op de kraan schoon door hem er met de hand met zijn afdichting uit te halen (figuur 11).
- Na de filters schoongemaakt te hebben, ze op dezelfde manier weer op hun plaats brengen.



Figuur 10

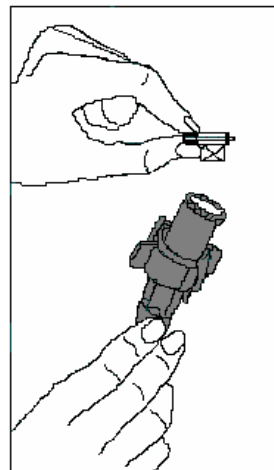

Figuur 11

FILTER AFVOERPOMP

Het pompfiltersysteem verlengt de levensduur van uw pomp, die wordt gebruikt om het vuile water af te voeren. Het voorkomt dat pluizen in de pomp geraken. Er wordt aanbevolen uw pompfilter elke 2-3 maanden te reinigen.

Om uw pompfilter te reinigen:

- Open het deksel van de beschermplaat door aan de hendel te trekken.
- Plaats voor het openen van de filterbedekking een kom voor het filterdeksel om het weglopen van het resterende water in de machine te voorkomen.
- Maak de filterbedekking los door deze tegen de klok in te draaien en laat het water afvloeien.
- Verwijder alle vreemde stoffen uit de filter.
- Controleer de rotatie van de pomp manueel.
- Nadat u de pomp gereinigt hebt, plaats de filterbedekking terug door ze met de klok mee te draaien.
- Plaats de beschermplaat terug op zijn plaats.
- Vergeet niet dat als u de filterbedekking niet juist plaatst, er later water zal lekken.

⚠ LET OP !

Gevaar voor brandwonden !

Het water in de pomp laten afkoelen alvorens hem schoon te maken.

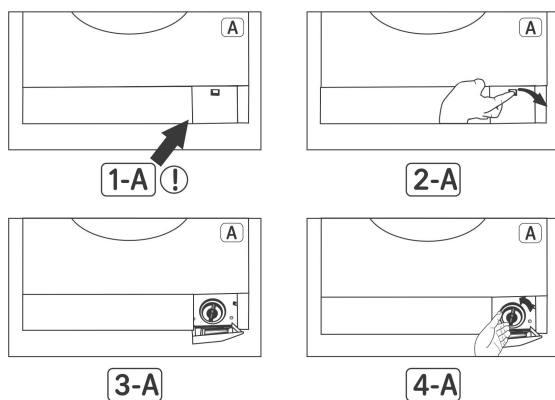

WASMIDDELBAKJE

Op de lange duur kunnen wasmiddelen aanslag vormen in het wasmiddelbakje en op de steun van het wasmiddelbakje. Om deze aanslag te verwijderen, moet u van tijd tot tijd het wasmiddelbakje uit de automaat halen en het schoonmaken met een oude tandenborstel en stromend water; Om het bakje uit de automaat te halen :

- het bakje helemaal naar buiten trekken (figuur 14)
- De voorkant van het bakje oplichten en weer trekken totdat het uit zijn vak schiet (figuur 15)
- Het schoonmaken met stromend water en een oude tandenborstel
- De achtergebleven resten van de producten ook verwijderen uit het vak van het wasmiddelbakje om te voorkomen dat zij in de automaat terecht komen
- Na het bakje zorgvuldig te hebben gedroogd het weer op zijn plaats brengen door de hierboven gegeven instructies in omgekeerde volgorde uit te voeren.

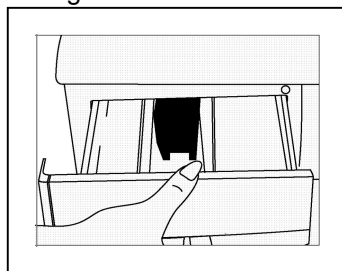

Figuur 14

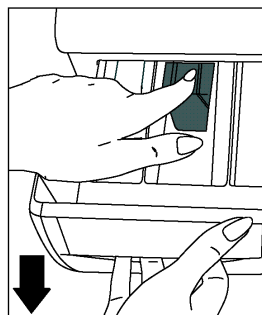

Figuur 15

SIFON WASVERZACHTER

Het wasmiddelbakje eruit halen. De dop van de sifon af halen (figuur 15) en zorgvuldig de achtergebleven resten van de wasverzachter verwijderen. De sifon schoonmaken en weer op zijn plaats brengen. Controleren of hij naar behoren op zijn plaats is aangebracht.

BEHUIZING

De stekker uit de contactdoos halen, de buitenkant van de behuizing schoonmaken met lauw water en een reinigingsmiddel (niet schurend). Dan afspoelen met schoon water en afdrogen met een zachte en droge doek.

LET OP !

Als de automaat is geïnstalleerd in een vertrek waar de temperatuur onder nul kan komen, moet u als volgt te werk gaan als de automaat niet wordt gebruikt :

- De stekker van de automaat uit de contactdoos halen.
- De kraan dicht doen en de watertoevoerslang van de kraan afhalen.
- De uiteinden van de afvoer- en toevoerslang in een bak op de vloer doen (om het water eruit te laten stromen).
- De programmaselectieknop op "Legen" zetten.
- De stekker van de automaat weer in de contactdoos steken.
- Het controlelampje aanvang programma gaat branden.
- Het programma opstarten door te drukken op de toets aan / uit.
- Als het programma is afgelopen (controlelampje einde programma brandt), de stekker van de automaat weer uit de contactdoos halen.

Op deze manier zal al het water dat nog in de automaat stond gelegegd worden en zal dus niet kunnen bevriezen in de automaat. Als u de automaat weer gaat gebruiken, moet u controleren of de temperatuur hoger dan 0°C is.

TROMMEL

Laat geen metalen voorwerpen zoals naalden, nietjes of geldmuntjes in de automaat terecht komen; Deze voorwerpen zullen roestvlekken maken in de trommel. Om deze roestvlekken te verwijderen, moet u een product zonder chloor gebruiken en de instructies van de fabrikant van het product opvolgen. Nooit roestvlekken verwijderen met schuurspoonsjes of gelijksoortige harde voorwerpen.

VERWIJDEREN VAN KALKAANSLAG

Als u de juiste hoeveelheid wasmiddel gebruikt in uw automaat, hoeft u geen kalkaanslag te verwijderen. Indien u dit echter toch wilt doen, gebruik dan de ontkalkingsmiddelen die beschikbaar zijn in de winkels en volg de instructies van de fabrikant op.

LET OP !

Producten die kalksteen verwijderen bevatten zuren en kunnen de kleur van uw wasgoed aantasten en schade berokkenen aan de automaat.

HOOFSTUK 7 : PRAKTISCHE INLICHTINGEN



Alcoholische dranken : De vlek met koud water wassen, dan deppen met een mengsel van glycerine en water en spoelen met een mengsel van water en azijn.



Schoensmeer : De vlek afkrabben zonder de stof te beschadigen, inwrijven met een wasmiddel en spoelen. Als de vlek niet is verdwenen, inwrijven met een mengsel van 1 volume alcohol 96° op 2 volume water, dan wassen met lauw water.



Thee en koffie : Het gevlekte deel boven een bak plaatsen en er water over gieten dat zo heet mogelijk is ten opzichte van de stof. Wassen met een wasmiddel als de stof dit verdraagt.



Chocolade en cacao : Het wasgoed weken in koud water, de vlek inwrijven met zeep of een reinigingsmiddel en wassen op de max. temperatuur die het wasgoed kan verdragen; Als de vette vlek niet is verdwenen, inwrijven met een waterstofsulfoxideoplossing (verhouding 3%).



Ketchup : De opgedroogde vlek afkrabben zonder de stof te beschadigen, ongeveer 30 minuten laten weken in koud water en wassen door over de vlek te wrijven met een reinigingsmiddel.



Vet, ei : De opgedroogde vlek afkrabben en deppen met een spons of een doek gedompeld in koud water. Inwrijven met een reinigingsmiddel, dan wassen met verdund wasmiddel.



Vet, olie : De vlek deppen met een stukje absorberend papier. De vlek inwrijven met een reinigingsmiddel en wassen met lauw zeepwater.

MUSTARD



Mosterd : De vlek deppen met glycerine. Inwrijven met een reinigingsmiddel en wassen. Als de vlek niet is verdwenen, deppen met alcohol (gebruik voor synthetische vezels en gekleurde textielwaren een mengsel van 1 volume alcohol op 2 volume water).



Bloed : De vlek ongeveer 30 minuten laten weken in koud water. Als de vlek niet is verdwenen, 30 minuten laten weken in een mengsel van water en ammoniak (3 soeplepels ammoniak op 4 liter water).



Room, ijs en melk : De vlek laten weken in koud water en inwrijven met een reinigingsmiddel. Als de vlek niet is verdwenen, de stof deppen met de juiste hoeveelheid wasmiddel (gebruik geen wasmiddel voor gekleurd wasgoed).



Schimmel : Schimmelvlekken moet zo snel mogelijk verwijderd worden. De vlek wassen met een reinigingsmiddel. Als hij niet is verdwenen, de vlek deppen met een waterstofsuperoxideoplossing (verhouding 3%).



Inkt : Koud water laten stromen over de vlek heen totdat de inkt helemaal is verdund. Dan de vlek inwrijven met citroenwater en een reinigingsmiddel. 5 minuten wachten en dan wassen.



Fruit : De vlek over een bak heen plaatsen en er koud water overheen gieten. Geen warm water over de vlek heen gieten. Deppen met koud water en glycerine aanbrengen. 1 tot 2 uur wachten, de vlek deppen met enkele druppels witte azijn en uitspoelen.



Gras : De vlek inwrijven met een reinigingsmiddel. Wassen met een wasmiddel als de stof dit verdraagt. Wol inwrijven met alcohol (voor gekleurde wol, een mengsel van 1 volume alcohol op 2 volume water gebruiken).



Olieverf : Een oplosmiddel op de vlek aanbrengen voordat hij is opgedroogd. Inwrijven met een reinigingsmiddel en wassen.



Brandvlekken : Als de stof het verdraagt, wassen met een wasmiddel. Wat betreft wol, een doek gedompeld in waterstofsuperoxideoplossing op de vlek plaatsen en dan strijken door een droge doek te leggen tussen het strijkijzer en de natte doek. Zorgvuldig uitspoelen en wassen.

HOOFDSTUK 8 : STORINGEN

Alle reparaties moeten worden verricht door een door VESTEL BENELUX BV erkende servicedienst. Als de automaat gerepareerd moet worden of als u niet zelf met behulp van de hieronder staande inlichtingen het probleem kunt oplossen :

- Moet u de stekker van de automaat uit de contactdoos halen
- De waterkraan dicht doen

PROBLEEM	MOGELIJKE OORZAAK	OPLOSSING
De automaat wil niet starten	Is niet aangesloten	De automaat aansluiten
	De zekeringen zijn defect	De zekeringen vervangen
	Stroomonderbreking	Controleren of er stroom is
	U hebt niet gedrukt op de toets aan / uit	Druk op de toets aan / uit
	De programmaselectieknop staat op O (uit)	Zet de programmaselectieknop op het door u gewenste programma
	Het laadvenster is niet naar behoren gesloten	Doe het laadvenster goed dicht. U moet een klikgeluid horen
Er komt geen water in de automaat	De waterkraan staat niet open	Zet de waterkraan open
	De watertoevoerslang is geknikt	Controleer de watertoevoerslang
	De watertoevoerslang is verstopt	Maak de filters van de watertoevoerslang schoon (*)
	De filters van de aansluitstukken van de watertoevoer zijn verstopt	Maak de filters van het aansluitstuk van de watertoevoer schoon (*)
	Het laadvenster is niet naar behoren gesloten	Doe het laadvenster goed dicht, u moet een klikgeluid horen
De automaat loopt niet leeg	De afvoerslang is verstopt of geknikt	Controleer de afvoerslang
	De filter van de pomp is verstopt	Maak de filter van de afvoerpomp schoon
	Het wasgoed is niet goed verdeeld in de trommel	Verdeel het wasgoed naar behoren in de trommel
De automaat trilt	De poten van de automaat zijn niet goed afgesteld	Stel de poten af
	De bevestigingsmiddelen (schroeven) zijn niet verwijderd.	Verwijder de bevestigingsmiddelen

(*) Zie hoofdstuk met betrekking tot het onderhoud en het schoonmaken van de automaat.

PROBLEEM	MOGELIJKE OORZAAK	OPLOSSING
De automaat trilt	De automaat bevat een kleine hoeveelheid wasgoed	Dit is geen belemmering voor de automaat om toch goed te werken
	U hebt een te grote hoeveelheid wasgoed in de automaat gedaan of het wasgoed is niet goed verdeeld	U moet de maximale capaciteit wasgoed niet overschrijden en het wasgoed goed verdelen in de automaat
	De automaat raakt een hard voorwerp aan	Zorg ervoor dat de automaat niet tegen een muur of meubels aan kan komen
Overmatige schuimvorming in het wasmiddelbakje	U hebt teveel wasmiddel gebruikt	Druk op de toets aan / uit. Om schuimvorming te voorkomen, moet u een soeplepel wasverzachter verdunnen in ½ liter water en dit mengsel in het wasmiddelbakje gieten. 5 tot 10 minuten wachten en drukken op de toets aan / uit. Zorg er in de toekomst voor dat u de juiste hoeveelheid wasmiddel gebruikt.
	U hebt niet een geschikt wasmiddel gebruikt	Gebruik alleen wasmiddelen bestemd voor volledig automatische automaats
De wasresultaten zijn niet bevredigend	Het wasgoed is te vuil voor het programma dat u hebt geselecteerd	Selecteer het juiste programma (zie tabel 1)
	De hoeveelheid wasmiddel die is gebruikt is niet toereikend	Voeg een grotere hoeveelheid wasmiddel toe naar gelang de aard van het wasgoed

PROBLEEM	MOGELIJKE OORZAAK	OPLOSSING
De wasresultaten zijn niet bevredigend	U hebt teveel wasgoed in de automaat gedaan (meer dan de maximale capaciteit)	Doe nooit meer dan de vermelde maximale hoeveelheid wasgoed in de automaat
	Het water is misschien hard bij u	Gebruik de door de fabrikant vermelde hoeveelheid wasmiddel
	Het wasgoed is niet goed verdeeld in de trommel	Verdeel het wasgoed naar behoren in de trommel
De automaat loopt leeg zodra zij vol water staat	Het uiteinde van de afvoerslang hangt te laag ten opzichte van de automaat	Hang de afvoerslang op de juiste hoogte
U ziet geen water in de trommel tijdens de wascyclus	Dit is geen storing. Het water bevindt zich in het onderste deel van de trommel	
Er zijn vlekken van reinigingsmiddelen op het wasgoed te zien	Residu's van bepaalde reinigingsmiddelen die niet in het water zijn opgelost kunnen blijven kleven aan het wasgoed en witachtige vlekken veroorzaken	Zet de programmaselectieknop op "Spoelen" en stel een extra spoelcyclus in of verwijder de vlekken als het wasgoed droog is met behulp van een borstel. Doe minder wasmiddel in de automaat bij de volgende was.
Er zijn grijze vlekken op het wasgoed te zien	Deze vlekken kunnen worden veroorzaakt door olie, room of zalf	Bij de volgende was, gebruik de maximale hoeveelheid wasmiddel vermeld door de fabrikant van het wasmiddel

PROBLEEM	MOGELIJKE OORZAAK	OPLOSSING
Het centrifugeren start niet op of start te laat op	Dit is geen storing. Het controlesysteem van de verdeling van het wasgoed is misschien in werking getreden	Het controlesysteem van de verdeling van het wasgoed zal het wasgoed beter verdelen. Zodra dit is gebeurd zal de centrifugeercyclus opstarten. Zorg er bij de volgende was voor dat u het wasgoed goed verdeeld in de trommel.

HOOFDSTUK 9 : AUTOMATISCH FOUTOPSPORINGSSYSTEEM

Uw automaat is voorzien van permanente controlesystemen van het wasproces, deze systemen zullen de nodige voorzorgsmaatregelen treffen en u waarschuwen in geval van problemen.





CODE STORING	LAMPJE STORING	MOGELIJKE STORING	TE ONDERNEMEN STAPPEN
Err 01	Het lampje start/pauze knippert.	De deur is niet juist gesloten.	Sluit de deur correct zodat u een klik hoort. Als het probleem aanhoudt: de machine uitschakelen, stekker uittrekken en onmiddellijk contact opnemen met de dichtstbijzijnde geautoriseerde onderhoudsdienst.





CODE STORING	LAMPJE STORING	MOGELIJKE STORING	TE ONDERNEMEN STAPPEN
Err 02	Het lampje programma gereed knippert.	Het waterniveau in uw machine is lager dan het verwarmingselement. De druk op de waterleiding kan te laag of geblokkeerd zijn.	Draai de kraan volledig open. Water kan afgesloten zijn; controleer dit. Als het probleem blijft aanhouden, stopt uw machine onmiddellijk. Trek de stekker uit het stopcontact, draai de kraan uit en neem contact op met de dichtstbijzijnde geautoriseerde onderhoudsservice.
Err 03	Het lampje start/pauze brandt en het lampje programma gereed knippert.	Storing aan de pomp of verstopping van pompfilter.	Maak het pompfilter schoon. Als het probleem aanhoudt, contact opnemen met de dichtstbijzijnde geautoriseerde onderhoudsdienst. (*)





(*) Zie het hoofdstuk over onderhoud en reiniging van uw machine.



CODE STORING	LAMPJE STORING	MOGELIJKE STORING	TE ONDERNEMEN STAPPEN
Err 05	Het lampje start/pauze brandt en het lampje programma-einde knippert.	Storing aan het verwarmingselement van uw machine of de thermische sensor.	Machine uitschakelen en stekker uit stopcontact nemen. De kraan uitdraaien en contact opnemen met de dichtstbijzijnde geautoriseerde onderhoudsdienst.
Err 06	Het lampje programma gereed en programma-einde knipperen.	Storing aan de motor.	Machine uitschakelen en stekker uit stopcontact nemen. De kraan uitdraaien en contact opnemen met de dichtstbijzijnde geautoriseerde onderhoudsdienst.
Err 07	Het lampje start/pauze brandt, het lampje gereed en het lampje programma-einde branden permanent.	Communicatiefout	Machine uitschakelen en stekker uit stopcontact nemen. De kraan uitdraaien en contact opnemen met de dichtstbijzijnde geautoriseerde onderhoudsdienst.
Err 08	Het lampje start/pauze brandt, de lampjes programma gereed en programma-einde knipperen.	Storingsfout	Machine uitschakelen en stekker uit stopcontact nemen. De kraan uitdraaien en contact opnemen met de dichtstbijzijnde geautoriseerde onderhoudsdienst.
Err 09	Het lampje programma gereed en programma-einde branden permanent.	De netwerkspanning is te hoog of te laag.	Als de netwerkspanning lager is dan 150V of hoger dan 260V, stopt uw machine automatisch. Als de netwerkspanning is hersteld, zet uw machine de werking voort.

HOOFDSTUK 10 : INTERNATIONALE TEXTIELSYMBOLLEN

			
Wastemperatuur	Wassen verboden(wass en op de hand)	Strijken lage temperatuur	Strijken middelhoge temperatuur

			
Strijken hoge temperatuur	Strijken verboden	Drogen in trommel verboden	Ophangen om te drogen

			
Zonder strijken	Platleggen om te drogen	Bleekmiddel verboden	Bleekmiddel

		
<p>Symbolen van chemisch reinigen. De letters geven het type te gebruiken oplosmiddel aan. Wasgoed met deze symbolen mogen niet in de automaat gewassen worden behoudens indien anders vermeld op het etiket.</p>		

Garantiebewijs

Model:

Serienummer:

Aankoopdatum:

Geachte Klant,

Vestel apparatuur wordt met zorg en toewijding vervaardigd door vakmensen. Tijdens en na het fabricageproces worden verschillende controles uitgevoerd. Mochten zich binnen de garantietermijn na aankoop van dit apparaat toch materiaal- of constructiefouten voordoen (dit ter beoordeling van Vestel Benelux bv), dan worden deze kosteloos hersteld mits:

- het apparaat normaal huiselijk is gebruikt volgens de verstrekte gebruiksaanwijzing
- De toegevoegde garantiekaart en de aankoop datum wordt ingezonden 14 dagen na aankoop. Herstellingen worden uitgevoerd onder de hieronder staande garantiebepalingen.

Garantiebepalingen

1. De garantiebepalingen gelden uitsluitend voor gebruik in de Benelux.
2. Tot het uitvoeren van herstellingen zijn uitsluitend de door Vestel Benelux bv aangewezen deskundigen bevoegd.
3. De garantie vervalt, indien enig op het garantiebewijs vermeld gegeven is doorgehaald, verminkt, verwijderd of op andere wijze onleesbaar is gemaakt.
4. De garantie is niet van toepassing:
 - a. Indien aan het apparaat wijzigingen zijn aangebracht of reparaties zijn verricht door niet bevoegde personen.
 - b. Op gebreken, ontstaan door onoordeelkundig gebruik en/of verwaarlozing van het apparaat.
5. Bij vervanging van een defect onderdeel wordt het betreffende onderdeel eigendom van Vestel Benelux bv
6. Vestel Benelux bv is niet aansprakelijk voor kosten en/of gevolgen van welke aard dan ook, direct of indirect voortvloeiende uit een storing, gebrek of onoordeelkundig gebruik van het apparaat.
7. Vervanging van het apparaat of onderdelen daarvan, verlengt de garantietermijn niet.
8. Beschadigingen aan het apparaat, welke zijn ontstaan tijdens het vervoer, vallen niet onder garantie. Vestel Benelux bv aanvaardt hiervoor geen aansprakelijkheid en verwijst voor mogelijk verhaal naar de laatste vervoerder van het apparaat of naar de verzekeringsmaatschappij die de transportschade dekt.
9. Voor (een)aangevraagd(e) en tevoren aangekondigd(e) bezoek, waarbij de aanvrager niet thuis wordt aangetroffen, worden voorrijkosten in rekening gebracht.
10. Op koel- en vriesapparatuur geldt een garantietermijn van 2 jaar. Uitgezonderd zijn hierbij schade/breuk in glas en/of plastic onderdelen.
11. Alle overeenkomstig de hiervoor genoemde garantiebepalingen in rekening gebrachte kosten, dienen contant betaald te worden. Bij niet-betaling van deze kosten vervalt de garantie.

NB: Indien het apparaat reparatie behoeft, wendt u zich dan uitsluitend tot de technische dienst van Vestel Benelux bv. De ervaring leert ons dat reparaties buiten ons om, vaak onvakkundig en duur worden verricht. Voor het aanvragen van service in Nederland wordt u verzocht zich uitsluitend te wenden tot ons

Help desk bereikbaar onder : 0900-2005555.

Belgie 003271823964.

Wilt u dan de volgende gegevens verstrekken:

- naam, volledig adres met postcode en telefoonnummer
- typenummer van het apparaat
- een zo nauwkeurig mogelijke omschrijving van de klacht

52020595