

AirTec

600

1200

2400

3600



Bedrijfsinstructie

Consignes

Betriebsanweisung

Operating instructions

Inhoud – Contenu – Inhalt – Contents

Wij danken u voor de aankoop van dit product en wensen u veel waterplezier.

Nous vous remercions pour l'achat de ce produit et vous souhaitons bien du plaisir avec cet appareil.

Wir danken Ihnen, dass Sie sich für dieses Produkt entschieden haben, und wünschen Ihnen viel Wasserspaß.

Thank you for purchasing this product, we hope it brings you many hours of water pleasure.

Nederlands: Pagina 3
Français: Page 6
Deutsch: Seite 9
English: Page 12

AirTec 600	AirTec 1200	AirTec 2400	AirTec 3600
230V ~ / 50Hz	230V ~ / 50Hz	230V ~ / 50Hz	230V ~ / 50Hz
P1 10W	P1 15W	P1 30W	P1 35W
Q max. 600 l/h	Q max. 1200 l/h	Q max. 2400 l/h	Q max. 3600 l/h
0,2 Bar	0,2 Bar	0,3 Bar	0,3 Bar
IPX4	IPX4	IPX4	IPX4

Tekeningen – Schémas – Abbildungen – Drawings

Afbeelding 1 – Illustration 1 – Abbildung 1 – Figure 1

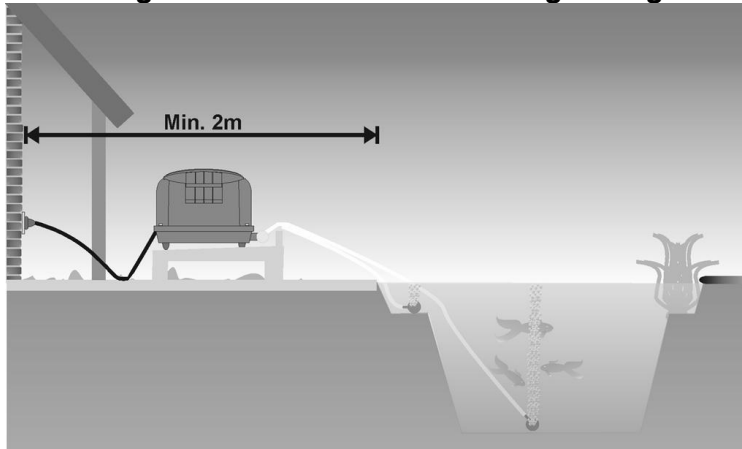

**Afbeelding 2 – Illustration 2
Abbildung 2 – Figure 2**

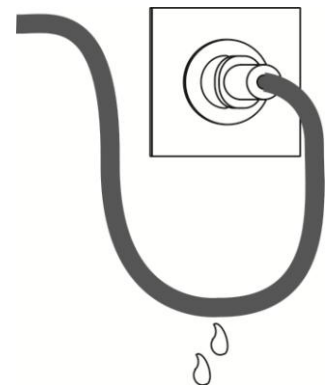

Afbeelding 3 – Illustration 3 – Abbildung 3 – Figure 3

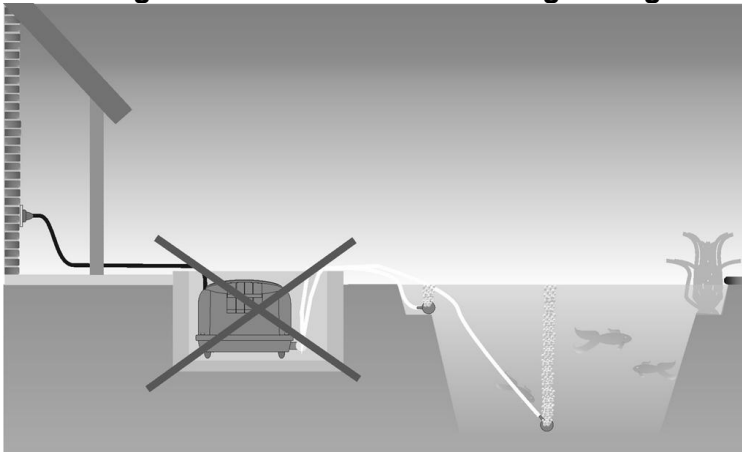



Personen, die de bedrijfsinstructie niet kennen, mogen de luchtpomp niet gebruiken!

Dit apparaat is niet bestemd voor gebruik door personen (inclusief kinderen) met een lichamelijke, zintuiglijke of geestelijke vermogensbeperking of gebrek aan ervaring en / of kennis, tenzij ze worden begeleid door een persoon die verantwoordelijk is voor hun veiligheid of door het krijgen van een instructie hoe het apparaat te gebruiken.

Kinderen moeten worden gecontroleerd om ervoor te zorgen dat ze niet met het apparaat spelen.

Toepassing

Deze luchtpompenpompen zijn bedoeld voor het beluchten van vijvers, filters en aquariums.

De pomp is niet geschikt voor gebruik in het water.

Het gebruik met zwembaden is niet toegestaan!

Voor de technische gegevens van de luchtpomp, verwijzen wij u naar het typeplaatje of de tabel op pagina 2.



Veiligheidsvoorschriften

- **Let op!** Het gebruik van deze luchtpomp is alleen toegestaan als de aanwezige elektrische installatie voldoet aan de wettelijke normen. Bij twijfel dient u een vakkundige installateur te raadplegen.
- De luchtpomp moet worden aangesloten op een voorziening met een aardlekschakelaar (FI, 30mA) en aan op een geaard stopcontact.
- De netspanning en het stroomsoort moeten met de gegevens op het typeplaatje overeenkomen.
- Een contactdoos dient op een vochtvrije plaats, minstens 2 meter van de rand van het water geplaatst te zijn. (zie afbeelding 1, pagina 2)
- Plaats de luchtpomp zodat de luchtpomp niet in het water kan vallen.
- Let op: door de bewegingen bij gebruik van de luchtpomp, kan de luchtpomp, wanneer deze op een gladde onderplaat staat, gaan wandelen.
- De luchtpomp moet boven de waterspiegel opgesteld zijn (zie afbeelding 1, pagina 2)
- De luchtpomp mag ook buiten opgesteld worden! (IP44)
- De luchtpomp moet beschermd worden tegen overstromen door water.
- Voordat de luchtpomp in gebruik wordt genomen, moet eerst de luchtluchtpomp, het netsnoer en de stekker gecontroleerd worden op beschadigingen.
- Belangrijk: bij beschadiging van de luchtpomp, het netsnoer, de stekker mag de luchtluchtpomp niet meer gebruikt worden. Ga terug naar uw dealer bij beschadiging.
- De luchtpomp dient nooit opgehangen of getransporteerd te worden aan de stroomleiding (kabel) zelf.
- Verplaats of hang de luchtpomp nooit op aan het netsnoer.
- Houd de stekker en luchtpomp vrij van vocht. Om te voorkomen dat water via het snoer of luchtleiding naar de stekker of luchtpomp loopt, moet er een lus gevormd worden. (zie afbeelding 2, pagina 2)
- Bij werkzaamheden aan de luchtluchtpomp of in het water altijd de stekker uit de contactdoos nemen, zodat de stroomtoevoer naar de luchtpomp verbroken is.
- De luchtpomp mag niet gebruikt worden als er zich personen in het water bevinden.
- De luchtpomp mag uitsluitend gebruikt worden boven de waterspiegel.
- Zorg voor een goede ventilatie, voorkom dat de luchtpomp warmloopt.
- Zorg dat de luchtpomp niet in direct zonlicht staat.
- Bescherm de luchtpomp tegen bevriezing.

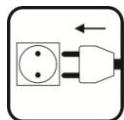

Ingebruikname (afbeelding 1, pagina 2)

Belangrijk: De luchtpomp mag niet in water staan, de luchtpomp moet beschermd worden voor overstromen. Plaats de luchtpomp op een stevige ondergrond boven de waterspiegel.

- Zet de luchtpomp in een omgeving, beschermd tegen overstromen door water.
- Zorg dat de luchtpomp schone en onverontreinigde lucht aanzuigt.
- Plaats de luchtpomp op een stevige ondergrond, boven het water niveau.
- Zorg dat de luchtpomp door trillingen niet weg kan lopen.
- Sluit het rubberen verbindingsstuk aan op de uitgang van de luchtpomp en klem deze af met de meegeleverde slangklemmen.
- Schuif de andere slangklem over het rubberen verbindingsstuk.
- Sluit op de andere zijde van het rubberen verbindingsstuk de luchtverdeler aan en deze af met de slangklem.
- Sluit op de luchtverdeler de luchtslangen met luchtstenen aan.
- Plaats de luchtstenen in het water
- Wanneer alles goed is geplaatst en aangesloten kan de luchtpomp ingeschakeld worden door de stekker in het stopcontact te steken.

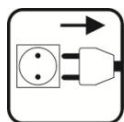

Onderhoud (afbeelding op pagina 15)

Periodiek onderhoud:

- Schakel de luchtpomp uit door de stekker uit het stopcontact te nemen
- Reinig regelmatig het schuimfilter (4) door de 2 schroeven (2) van het deksel (3) los te draaien en het deksel (3) van het pomphuis (5) te nemen. Verwijder eerst de afdekdopjes (1) van de schroeven, voordat de schroeven kunnen worden losgedraaid.
- Indien het filterschuim (4) vervuild is, deze eruit nemen en schoonblazen met lucht of vervangen voor een nieuw filterschuim (4).
- Na het reinigen, plaats alles weer terug, het deksel (3) vastzetten met de 2 schroeven (2).
- Wanneer alles goed is geplaatst en aangesloten kan de luchtpomp ingeschakeld worden door de stekker in het stopcontact te steken.



Voor een lange levensduur van uw luchtpomp en een probleemloze werking te garanderen, adviseren wij regelmatig te controleren of de luchtcapaciteit niet afneemt, door te controleren of de luchtballen die uit de luchtstenen komen niet minder worden.

- Bij afname van de luchtcapaciteit, moeten eerst de luchtstenen gecontroleerd en indien nodig vervangen worden. Wanneer de pomp zijn lucht niet kwijt kan, door verstopte luchtstenen, dan kan dit de membranen en pomp beschadigen.
- Schakel de luchtpomp uit door de stekker uit het stopcontact te nemen, voordat er onderhoud wordt gepleegd.

Indien de luchtcapaciteit na het vervangen van de luchtstenen niet verbeterd, moet de luchtpomp worden gecontroleerd en de membranen worden vervangen.

- Schakel de luchtpomp uit door de stekker uit het stopcontact te nemen
- Draai de 4 schroeven (6) van het pomphuis (5) los en neem het pomphuis (5) van de bodemplaat (23).
- Schroef de 4 schroeven uit de motorkap (9) en neem de motor kap eraf. (Let hierbij op de 4 moeren (18) dat deze op hun plek blijven zitten)
- Maak één van de twee motoren (11) los door de 2 schroeven (12) te verwijderen.
- Schroef de 4 schroeven (8) uit de membraanbehuizing aan beide zijden van de motorkap (9).
- Neem de membraanunit (13) uit de motorkap (9) en vervang deze voor een nieuwe.
- Plaats de nieuwe membraanunit (13) in de motorkap (9) en draai de 8 schroeven (8) weer vast.
- Plaats de motor (11) weer terug en zet deze vast met de 2 schroeven (12).
- Plaats de motorkap (9) weer terug (let op de 2 o-ringen (14) en draai de schroeven weer vast (let op de moeren (18)).

- Plaats het pomphuis (5) terug en zet deze vast met de 4 schroeven (6).
- Wanneer alles goed is geplaatst en aangesloten kan de luchtpomp ingeschakeld worden door de stekker in het stopcontact te steken.



Winterperiode

- Bescherm de luchtpomp tegen vorst.
- Voorkom dat de luchtpomp te warme lucht aanzuigt, waardoor condensvorming kan ontstaan in de luchtslang naar de vijver of het filter en hierdoor bij vorst het mogelijk is dat de luchtslang dichtvriest en verstopt raakt.



Het verwijderen en opslaan van afval

Elektrische apparaten die in het huishouden zijn gebruikt, dien volgens EU-richtlijnen verwijderd te worden.

Het product mag niet met het normale huisvuil worden afgevoerd, maar dient apart te worden verzameld.

U moet er zelf zorg voor dragen dat het apparaat op een speciaal daarvoor bestemde verzamelplaats wordt ingeleverd. En deze op een milieuvriendelijke manier wordt gedemonteerd en verwerkt.

Meer informatie over lokale afvalverzamelpunten vindt u bij de gemeente van uw woonplaats.



Garantievoorwaarden

Op de luchtpomp wordt 24 maanden garantie verleend welke ingaat op het moment van aankoop. U dient hiervoor de aankoopbon als bewijs te bewaren.

Schade aan de luchtpomp binnen de garantietermijn, ontstaan door een productie en/of materiaalfout, wordt kosteloos hersteld of er wordt een vervangend product aangeboden. Membranen, rubber afdichtingen, natuurlijke slijtage, gebruiksfouten, te weinig onderhoud, bevriezing, ondeskundige reparaties en schade ontstaan door onjuist gebruik vallen niet onder de garantieaanspraak.

Bij veranderingen aan de luchtpomp, zoals het inkorten van de stroomkabel of het afknippen van de stekker, vervalt de garantieaanspraak.

Gevolgschade ontstaan door het uitvallen of verkeerd gebruiken van de luchtpomp valt buiten de aansprakelijkheid van de leverancier.

Bij aanspraak op garantie, het product inclusief garantiebewijs en aankoopbon inleveren bij de dealer.



Les personnes qui ne connaissent pas les consignes ne peuvent pas utiliser la pompe à air !

Cet appareil n'est pas destiné à être utilisé par des personnes (y compris des enfants) présentant des limitations au niveau corporel, sensoriel ou mental ou présentant un manque d'expérience et/ou de connaissances, sauf si elles sont accompagnées par une personne responsable pour leur sécurité ou si elles ont reçu une formation à l'utilisation de l'appareil. Les enfants doivent être surveillés pour s'assurer qu'ils ne jouent pas avec l'appareil.

Utilisation

Ces pompes à air sont destinées à l'aération des étangs, des filtres et des aquariums.

La pompe ne convient pas pour un usage dans l'eau.

L'utilisation avec des piscines est interdite !



Pour les caractéristiques techniques de la pompe, nous vous renvoyons à la fiche signalétique ou au tableau de la page 2.

Consignes de sécurité

- **Attention !** L'utilisation de cette pompe à air est uniquement autorisée si l'installation électrique présente répond aux normes légales. En cas de doute, vous devez consulter un installateur professionnel.
- La pompe à air doit être raccordée à un dispositif avec un interrupteur de fuite de terre (FI, 30mA) et à une prise de terre.
- La tension du réseau et le type de courant doivent correspondre aux données sur la plaque signalétique.
- La prise de courant doit être placée à un endroit non humide, à au moins 2 mètres du bord de l'eau (voir illustration 1, page 2).
- Placez la pompe à air de manière à ce qu'elle ne puisse pas tomber dans l'eau.
- Attention : en raison des mouvements lors de l'utilisation de la pompe à air, cette dernière peut bouger lorsqu'elle se trouve sur une plaque de base lisse.
- La pompe à air doit être installée au-dessus du niveau de l'eau (voir illustration 1, page 2).
- La pompe à air peut aussi être installée à l'extérieur ! (IP44)
- La pompe à air doit être protégée contre les débordements d'eau.
- Avant que la pompe à air ne soit mise en service, il faut d'abord contrôler si la pompe à air, le cordon d'alimentation et la prise ne sont pas endommagés.
- Important : si la pompe à air, le cordon d'alimentation, la prise sont endommagés, la pompe ne peut plus être utilisée. Consultez votre concessionnaire pour les dommages.
- La pompe à air ne peut jamais être suspendue ou transportée par le (câble) de courant même.
- Ne déplacez ou ne suspendez jamais la pompe à air par le cordon d'alimentation.
- Tenez la fiche et la pompe à air à l'abri de l'humidité. Pour éviter que de l'eau ne pénètre via le cordon ou la conduite d'air vers la fiche, il faut faire une boucle. (voir illustration 2, page 2).
- Lors de travaux à la pompe à air ou dans l'eau, il faut toujours retirer la fiche de la prise de courant afin d'interrompre l'arrivée de courant vers la pompe à air.
- La pompe à air ne peut pas être utilisée si des personnes se trouvent dans l'eau.
- La pompe à air peut exclusivement être utilisée au-dessus du niveau de l'eau.
- Veillez à une bonne aération et éviter que la pompe à air ne chauffe.
- Assurez-vous que la pompe n'est pas en plein soleil.
- Protégez la pompe à air du gel.

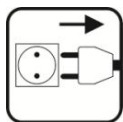

Mise en service (illustration 1, page 2)

Important : La pompe à air ne peut pas se trouver dans l'eau, elle doit être protégée des débordements. Placez la pompe à air une assise stable au-dessus du niveau de l'eau.

- Placez la pompe dans un environnement à l'abri des débordements d'eau.
- Veillez à ce que la pompe à air aspire de l'air propre et non pollué.
- Placez la pompe à air sur une surface solide, au-dessus du niveau de l'eau.
- Veillez à ce que la pompe à air ne puisse tomber en raison de vibrations.
- Branchez la pièce de raccordement en caoutchouc sur la sortie de la pompe à air et bloquez-la avec le collier de serrage fourni.
- Glissez l'autre collier de serrage sur la pièce de raccordement en caoutchouc.
- Branchez le distributeur d'air sur l'autre côté de la pièce de raccordement en caoutchouc et bloquez-le avec le collier de serrage.
- Raccorder les tuyaux d'air avec des pierres de l'air sur le distributeur d'air.
- Placez les pierres de l'air dans l'eau
- Si la pompe à air est correctement installée et connectée, il peut être mis en marche en branchant le cordon d'alimentation.

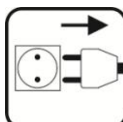

Entretien (illustration page 15)

L'entretien périodique:

- Désactivez la pompe à air en retirant la fiche de la prise de courant.
- Nettoyer régulièrement le filtre en mousse (4): Dévisser les deux vis (2) de le couvercle (3) et retirer le couvercle (3) du boîtier (5). Tout d'abord, enlever les bouchons (1) sur les vis avant les vis peuvent être desserrées.
- Si le filtre en mousse (4) est sale, le sortir et de le nettoyer avec de l'air ou le remplacer pour un nouveau filtre en mousse (4).
- Après le nettoyage, mettre tout cela à nouveau, le couvercle (3) fixer avec les deux vis (2).
- Si la pompe à air est correctement installée et connectée, il peut être mis en marche en branchant le cordon d'alimentation.



Pour garantir une longue durée de vie à votre pompe à air ainsi qu'un fonctionnement sans problème, nous vous conseillons de contrôler régulièrement si la capacité d'air ne diminue pas en contrôlant si les bulles d'air qui sortent de la pierre à eau ne sont pas moins nombreuses.

- En cas de diminution de la capacité d'air, les pierres à air doivent d'abord être contrôlées et, le cas échéant, remplacées. Lorsque la pompe ne peut pas libérer d'air en raison de pierres à air bloquées, il y a risque d'endommager les membranes et la pompe.
- Mettre la pompe à air éteint, par débrancher l'alimentation de la prise électrique avant de faire tout entretien.

Si le remplacement des pierres de l'air ne s'améliore pas la capacité de l'air, vérifier la pompe à air et remplacer les membranes.

- Désactivez la pompe à air en retirant la fiche de la prise de courant.
- Dévisser les quatre vis (6) du carter de pompe (5) et retirer le boîtier de la pompe (5) de la plaque de fond (23).
- Retirez les quatre vis de le boîtier de moteur (9) et retirer le boîtier de moteur (9). (Notez que les quatre écrous (18) restent à leur place).
- Libérer un des deux moteurs (11) pour le retirer par les deux vis (12).
- Dévisser les quatre vis (8) du boîtier de la membrane sur les deux côtés du couvercle du moteur (9).
- Prendre l'unité de membrane (13) à partir du couvercle du moteur (9) et le remplacer par un neuf.
- Placez la nouvelle unité de membrane (13) dans le chapeau du moteur (9) et serrez les huit vis (8).

- Placez le moteur (11) et le fixer avec les deux vis (12).
- Placer le couvercle du moteur (9) retour (notez les deux joints toriques (14) et serrer les vis (notez les écrous (18)).
- Placez le carter de la pompe (5) en arrière et le fixer avec les quatre vis (6).
- Si la pompe à air est correctement installé et connecté, il peut être mis en marche en branchant le cordon d'alimentation.



Période hivernale

- Protégez la pompe à air du gel.
- Evitez que la pompe à air n'aspire de l'air trop chaud qui pourrait provoquer de la condensation dans le tuyau d'air à proximité de l'étang ou du filtre et qui pourrait provoquer un bouchon du tuyau d'air en cas de gel.



L'élimination et le stockage des déchets

Les appareils électriques qui sont utilisés dans le ménage doivent être éliminés conformément aux directives EU.

L'appareil ne peut pas être évacué avec les déchets ménagers normaux, mais il doit être collecté à part.

Vous devez vous assurer vous-même que l'appareil soit remis dans un lieu de collecte conçu spécialement à cette fin et qu'il soit démonté et traité d'une manière respectueuse de l'environnement.

Vous trouverez de plus amples informations sur les points locaux de collecte des déchets auprès de la mairie où se situe votre habitation.



Conditions de garantie

Une garantie de 24 mois est accordée pour la pompe à air. Elle entre en vigueur au moment de l'achat. Vous devez dès lors conserver le bon d'achat comme preuve de paiement.

Les dégâts à la pompe à air survenant durant la période de garantie, dus à une erreur de production et/ou de matériaux, seront réparés sans frais ou l'on vous offrira un produit de remplacement. Les membranes, les joints d'étanchéité en caoutchouc, l'usure naturelle, les erreurs d'utilisation, le manque d'entretien, le gel, les réparations non professionnelles et les dégâts dus à une mauvaise utilisation ne relèvent pas de la garantie.

En cas de modifications apportées à la pompe à air, notamment la diminution du cordon d'alimentation ou le cisaillement de la fiche, la garantie est annulée.

Les dommages dus à la chute ou à une utilisation erronée de la pompe à air ne relèvent pas de la responsabilité du fournisseur.

En cas de recours à la garantie, vous devrez fournir au revendeur le produit, ainsi que le certificat de garantie et le bon d'achat.



Personen, die nicht mit der Betriebsanweisung vertraut sind, dürfen die Luftpumpe nicht verwenden!

Dieses Gerät ist nicht für den Gebrauch durch Personen (einschließlich Kindern) mit einer körperlichen, sensorischen oder geistigen Behinderung oder fehlenden Erfahrungen und/oder Kenntnissen gedacht, es sei denn, sie werden dabei von einer Person betreut, die für ihre Sicherheit verantwortlich ist oder sie erhalten eine Anleitung zum Gebrauch des Geräts.

Kinder müssen beaufsichtigt werden, um dafür zu sorgen, dass Sie nicht mit dem Gerät spielen.

Anwendung

Diese Luftpumpen wurden für das Belüften von Teichen, Filtern und Aquarien entwickelt. Die Pumpe ist nicht für den Gebrauch im Wasser geeignet.

Der Gebrauch in Schwimmbädern ist nicht erlaubt!

Informationen zu den technischen Daten der Luftpumpe finden Sie auf dem Typenschild oder in der Tabelle auf Seite 2.



Sicherheitsvorschriften

- **Achtung!** Der Gebrauch dieser Luftpumpe ist nur zulässig, wenn die vorhandene elektrische Anlage die gesetzlichen Normen erfüllt. Wenden Sie sich bei Zweifel an einen fachkundigen Installateur.
- Die Luftpumpe muss an eine Stromversorgung mit einem Schutzschalter (FI, 30 mA) und an eine geerdete Steckdose angeschlossen werden.
- Die Netzspannung und der Strom typ müssen den Angaben auf dem Typenschild entsprechen.
- Eine Steckdose muss an einem feuchtigkeitsfreien Ort und mindestens 2 Meter vom Wasserrand entfernt angebracht sein (siehe Abbildung 1, Seite 2).
- Stellen Sie die Luftpumpe so auf, dass die Luftpumpe nicht ins Wasser fallen kann.
- Achtung: Durch die Bewegungen beim Gebrauch der Luftpumpe kann die Luftpumpe „wandern“, wenn sie auf einem glatten Untergrund steht.
- Die Luftpumpe muss über dem Wasserspiegel aufgestellt sein (siehe Abbildung 1, Seite 2).
- Die Luftpumpe darf auch im Freien aufgestellt werden! (IP44)
- Die Luftpumpe muss gegen Überströmen durch Wasser geschützt werden.
- Bevor die Luftpumpe in Betrieb genommen wird, müssen die Luftpumpe, das Netzkabel und der Stecker auf Beschädigungen kontrolliert werden.
- Wichtig: Bei einer Beschädigung der Luftpumpe, des Netzkabels oder des Steckers darf die Luftpumpe nicht mehr verwendet werden. Wenden Sie sich bei einer Beschädigung an Ihren Händler.
- Die Luftpumpe darf nie am Stromkabel selbst aufgehängt oder transportiert werden.
- Halten Sie die Luftpumpe niemals am Netzkabel fest, wenn Sie diese umstellen, und hängen Sie sie nicht am Netzkabel auf.
- Achten Sie darauf, dass der Stecker und die Luftpumpe vor Feuchtigkeit geschützt sind. Um zu verhindern, dass Wasser über das Kabel oder die Luftleitung zum Stecker oder zur Luftpumpe läuft, müssen das Kabel und die Leitung in einem Bogen geführt werden (siehe Abbildung 2, Seite 2).
- Bei Arbeiten an der Luftpumpe oder im Wasser muss immer der Stecker aus der Steckdose gezogen werden, sodass die Stromzufuhr zur Luftpumpe unterbrochen ist.
- Die Luftpumpe darf nicht verwendet werden, wenn sich Personen im Wasser befinden.

- Die Luftpumpe darf ausschließlich über dem Wasserspiegel verwendet werden.
- Sorgen Sie für eine gute Lüftung, verhindern Sie, dass die Luftpumpe durch den Betrieb zu warm wird.
- Sicherstellen, dass die Pumpe nicht in direktem Sonnenlicht steht.
- Schützen Sie die Luftpumpe vor Frost.

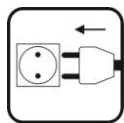

Inbetriebnahme (Abbildung 1, Seite 2)

Wichtig: Die Luftpumpe darf nicht im Wasser stehen, die Luftpumpe muss gegen Überströmen geschützt werden. Stellen Sie die Luftpumpe auf einen festen Untergrund über dem Wasser.

- Stellen Sie die Luftpumpe in einer Umgebung, an der sie gegen Überströmen geschützt ist.
- Sorgen Sie dafür, dass die Luftpumpe saubere und unverschmutzte Luft ansaugt.
- Stellen Sie die Luftpumpe auf einen festen Untergrund und über dem Wasserspiegel auf.
- Sorgen Sie dafür, dass die Luftpumpe nicht durch Schwingungen „wandern“ kann.
- Schließen Sie das Verbindungsstück aus Gummi an den Ausgang der Luftpumpe an und klemmen Sie diese mit der mitgelieferten Schlauchklemme ab.
- Schieben Sie die andere Schlauchklemme über das Verbindungsstück aus Gummi.
- Schließen Sie den Luftverteiler an die andere Seite des Verbindungsstücks aus Gummi und klemmen Sie diesen mit der Schlauchklemme ab.
- An den Luftverteiler können Luftsteine angeschlossen werden, über einen Luftschlauch und ein Rückschlagventil. Luftschlauch, Rückschlagventil und Luftsteine gehören nicht zum Lieferumfang dieser Luftpumpe und sind separat erhältlich. Sorgen Sie für einen ausreichenden Luftstrom, wählen Sie Luftsteine, die die Leistung der Pumpe verarbeiten können.
- Schließen Sie die Luftschläuche mit Luftsteine an auf die Luftverteiler.
- Legen Sie die Luftsteine im Wasser
- Wenn die Luftpumpe richtig installiert und angeschlossen ist, können Sie ihn durch Einstecken des Netzsteckers eingeschaltet werden.

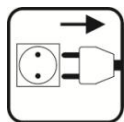

Wartung (Abbildung Seite 15)

Regelmäßige Wartung:

- Schalten Sie die Luftpumpe aus, indem Sie den Stecker aus der Steckdose ziehen.
- Reinigen Sie regelmäßig die Schaumstofffilter (4): Die beiden Schrauben (2) der Abdeckung (3) und die Abdeckung (3) entfernen des Gehäuses (5). Zuerst entfernen Sie die Schutzkappen (1) von den Schrauben, bevor die Schrauben gelöst werden.
- Wenn die Schaumstofffilter (4) verschmutzt ist, nehmen Sie es aus und reinigen Sie es mit Luft oder ersetzen Sie es für einen neuen Schaumstofffilter (4).
- Nach der Reinigung, legen Sie alles wieder zurück, die Abdeckung (3) fixieren mit den beiden Schrauben (2).
- Wenn die Luftpumpe richtig installiert und angeschlossen ist, können Sie ihn durch Einstecken des Netzsteckers eingeschaltet werden.



Um eine lange Lebensdauer und eine problemlose Funktion Ihrer Luftpumpe zu garantieren, empfehlen wir Ihnen, regelmäßig zu kontrollieren, ob die Luftkapazität nicht abnimmt; dazu kontrollieren Sie, ob die Luftblasen, die aus den Luftsteinen kommen, nicht weniger werden.

- Bei einer Abnahme der Luftkapazität müssen die Luftsteine kontrolliert und gegebenenfalls ausgetauscht werden. Wenn die Pumpe die Luft (durch verstopfte Luftsteine) nicht abgeben kann, können die Membrane und die Pumpe beschädigt werden.
- Schalten Sie die Luftpumpe aus, durch das Netzkabel aus der Steckdose zu ziehen, bevor Sie Wartungsarbeiten machen.

Wenn die Luftkapazität nach dem Austauschen der Luftsteine nicht besser wird, muss die Luftpumpe kontrolliert und die Membranen ausgetauscht werden.

- Schalten Sie die Luftpumpe aus, indem Sie den Stecker aus der Steckdose ziehen.
- Lösen Sie die vier Schrauben (6) des Pumpengehäuses (5) und entfernen Sie das Pumpengehäuse (5) der Bodenplatte (23).
- Lösen Sie die vier Schrauben von der Motorklappe (9) und nehmen Sie die Motorkappe (9) ab. (Beachten Sie, ob die vier Muttern (18) auf ihren Platz bleiben).
- Löse einen der beiden Motoren (11) durch der zwei Schrauben (12) zu Entfernen.
- Die 4 Schrauben (8) von dem Membran Gehäuse auf beiden Seiten der Motorkappe (9) lösen.
- Nehmen Sie die Membran Einheit (13) von der Motorkappe (9) und ersetzen es durch eine neue.
- Setzen Sie die neue Membran Einheit (13) in Motorkappe (9) und die acht Schrauben (8) festziehen.
- Setzen Sie den Motor (11) zurück und sichern Sie sie mit den beiden Schrauben (12).
- Setzen Sie die Motorkappe (9) zurück (beachten Sie die beiden O-Ringe (14) und die Schrauben anziehen (beachten Sie die Muttern (18)).
- Setzen Sie den Pumpengehäuse (5) zurück und befestigen Sie es mit den vier Schrauben (6).
- Wenn die Luftpumpe richtig installiert und angeschlossen ist, können Sie ihn durch Einstecken des Netzsteckers eingeschaltet werden.



Winterzeitraum

- Schützen Sie die Luftpumpe vor Frost.
- Verhindern Sie, dass die Luftpumpe zu warme Luft ansaugt, wodurch Kondensat im Luftschlauch zum Teich oder zum Filter entstehen kann und wodurch es bei Frost möglich ist, dass der Luftschlauch zufriert oder verstopft.



Entsorgen und Lagern von Abfällen

Elektrische Geräte, die in Haushalten verwendet wurden, müssen den EU-Richtlinien entsprechend entsorgt werden.

Das Produkt darf nicht mit dem normalen Hausmüll abtransportiert werden, sondern muss separat eingesammelt werden.

Sie müssen selbst dafür sorgen, dass das Gerät an einer speziell dafür vorgesehenen Sammelstelle abgegeben wird. Und dass es auf eine umweltfreundliche Weise demontiert und verarbeitet wird.

Weitere Informationen zu lokalen Müllsammelstellen erhalten Sie bei der Gemeinde in Ihrem Wohnort.



Garantiebedingungen

Für die Luftpumpe gilt eine Garantie von 24 Monaten, die zum Zeitpunkt des Kaufs beginnt. Bitte bewahren Sie Ihren Kassenzettel als Beleg auf.

Schaden, der innerhalb der Garantiefrist an der Luftpumpe entsteht und durch einen Produktions- und/oder Materialfehler verursacht wird, wird kostenlos repariert oder es wird ein Ersatzprodukt angeboten. Membranen, Gummidichtungen, natürlicher Verschleiß, Verwendungsfehler, zu wenig Wartung, Einfrieren, unsachgemäße Reparaturen und Schäden durch nicht bestimmungsgemäßen Gebrauch sind von der Garantie ausgeschlossen. Bei Veränderungen an der Luftpumpe, wie dem Kürzen des Stromkabels oder dem Abschneiden des Steckers, verfällt der Garantieanspruch.

Folgeschäden, die durch das Ausfallen oder den falschen Gebrauch der Luftpumpe entstehen, fallen nicht unter die Haftung des Lieferanten.

Bei Inanspruchnahme der Garantie bringen Sie das Produkt mit dem Garantieschein und dem Kaufbeleg zu Ihrem Händler.



Persons who have not read and understood the operating instructions should not use the air pump!

This device is not intended for use by persons or children with impaired physical, sensory or intellectual impairments, or if lacking in experience and or know-how, unless they are under supervision or have been trained in the use of the device by a person responsible for their safety.

Children should be supervised to ensure that they do not play with the device.

Application

These air pumps are designed for aerating ponds, filters and aquariums.

The pump is not suitable for use in water.

It may not be used in swimming pools!

For technical information on the air pump, see the nameplate or the table on page 2.



Safety instructions

- **Warning!** This air pump may only be used if the electrical system meets relevant statutory requirements. If in doubt, consult a qualified electrician.
- The air pump should be connected to a system with a ground-fault interrupter (FI, 30mA) and earthed power outlet.
- The mains voltage and current type must match the information on the nameplate.
- Place the power outlet in a moisture-free area, at least 2m from the water's edge. (see figure 1, page 2)
- Locate the pump in a position so that it cannot fall into the water.
- Warning! If placed on a smooth base, the vibrations may cause the pump to "walk" during operation,
- Place the air pump above water level (see Figure 1, page 2).
- The air pump may also be installed outdoors! (IP44)
- Protect the pump against flooding.
- Check the air pump, power cord and plug for damage before use.
- Important: do not use if the air pump, power cord or plug is damaged. Bring it back to your dealer.
- Do not suspend or transport the air pump by the power line (cable).
- Do not move or suspend the air pump by the power cord.
- Keep the plug and air pump dry. To prevent water from running from the cord or air line to the plug or air pump, suspend the cord in a U-shape (see figure 2, page 2)
- When working on the air pump or in the water, always unplug the pump from the electrical outlet to cut off the power supply.
- Do not use the pump when there are people in the water.
- The air pump should only be used above water level.
- Place in a well-ventilated area to prevent overheating.
- Make sure that the pump is not in direct sunlight.
- Protect the air pump from freezing.

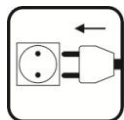

Operating instructions (Figures 1, page 2)

Important: Do not immerse the air pump in water, protect it against flooding. Place the pump on a firm surface above the water surface.

- Place the pump in an area that is protected against flooding.
- Make sure that the pump draws clean and pure water.
- Place the air pump on a flat level surface above the water level.
- Secure the air pump to prevent it from walking.
- Connect the rubber hose coupler to the pump outlet and secure it with the supplied hose clamp.
- Slide the other hose clamp over the rubber hose coupler.
- Connect the air distributor to the other side of the rubber hose coupler and secure it with the hose clamp.
- Connect the air hoses to the air diffuser with air stones.
- Place the air stones in the water.
- If the air pump is properly installed and connected, it can be switched on by plugging in the power plug.

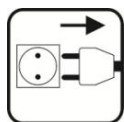

Maintenance (Figures page 15)

Regular maintenance:

- Turn off the air pump by unplugging the power cord from the electrical outlet.
- Regularly clean the foam filter (4): Unscrew the two screws (2) of the cover (3) and remove the cover (3) of the casing (5). First, remove the caps (1) from the screws before the screws can be loosened.
- If the foam filter (4) is dirty, take it out and clean it with air or replace it for a new foam filter (4).
- After cleaning, place everything back, the cover (3) fix with the two screws (2).
- If the air pump is properly installed and connected, it can be switched on by plugging in the power plug.



To ensure a long life span and problem-free operation, we recommend that you check the pump regularly for air capacity reduction by checking whether the air stones are producing enough air bubbles.

- If the air capacity has decreased, check the air stones and replace, if necessary. Clogged air stones will lead to low air pressure output in the pump and reduce the life of the diaphragms and pump.
- Switch off the air pump by unplugging the power cord from the electrical outlet before doing any maintenance.

If replacement of the air stones does not improve the air capacity, check the air pump and replace the membranes.

- Turn off the air pump by unplugging the power cord from the electrical outlet.
- Unscrew the four screws (6) of the pump housing (5) and remove the pump housing (5) of the bottom plate (23).
- Remove the four screws from the motor flap (9) and remove the motor cap (9). (Note that the four nuts (18) remain at their place).
- Lose one of the two motors (11) by removing the 2 screws (12).
- Unscrew the 4 screws (8) from the membrane housing on both sides of the motor cap (9).
- Take the membrane unit (13) from the motor cap (9) and replace it with a new one.
- Place the new membrane unit (13) in motor cap (9) and tighten the eight screws (8).
- Place the motor (11) back and secure it with the two screws (12).
- Place the motor cap (9) back (note the two o-rings (14) and tighten the screws (note the nuts (18)).
- Place the pump housing (5) back and fasten it with the four screws (6).
- If the air pump is properly installed and connected, it can be switched on by plugging in the power plug.



In the winter

- Protect the air pump from frost.
- Do not allow the air pump to draw hot air, as this will cause condensation to form in the air hose to the pond or filter and the hose may likely clog up or freeze in the winter.



Removal and storage of waste

All household electrical appliances must be removed in accordance with EU directives. The product may not be disposed of with the normal household waste, but should be collected separately.

You are personally responsible for bringing the device to a designated landfill site. It must be dismantled and processed in an environment-friendly manner.

More information on local landfill sites can be obtained from the municipality in which you live.



Warranty conditions

The air pump is covered by a 24-month warranty from the date of purchase. Please keep the receipt for future reference.

Within the period specified, repair or replacement of damage caused as a result of manufacturing and/or material defect will be free of charge. Diaphragms, rubber seals, normal wear and tear, operating errors, lack of maintenance, freezing, improper repairs and damage caused by improper use are not covered by the warranty.

Any modification or alteration of the air pump, such as shortening the power cord or cutting the plug off, will render the warranty null and void.

The supplier is not liable for consequential damage arising from air pump failure or misuse. For warranty claims, bring the product, the product warranty and receipt to the retailer.

AirTec 600 – 1200 – 2400

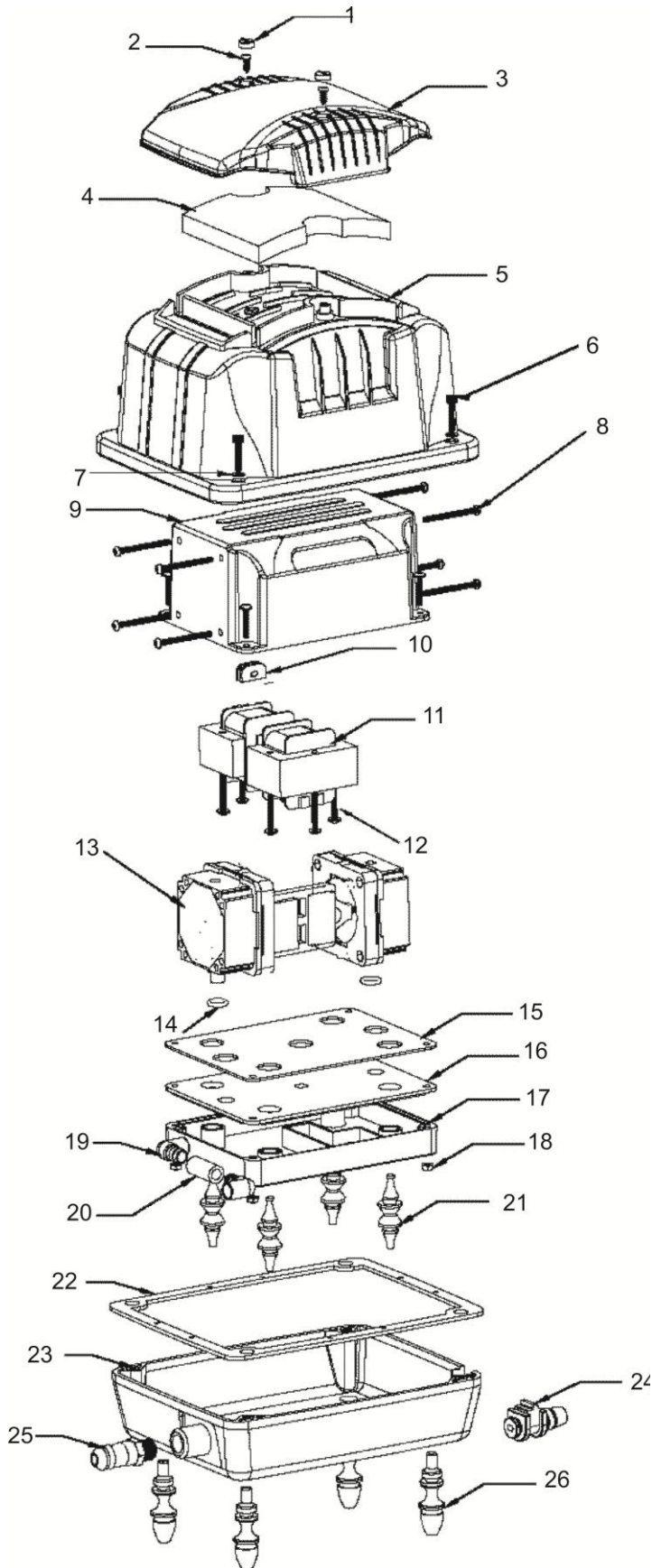

AirTec 3600

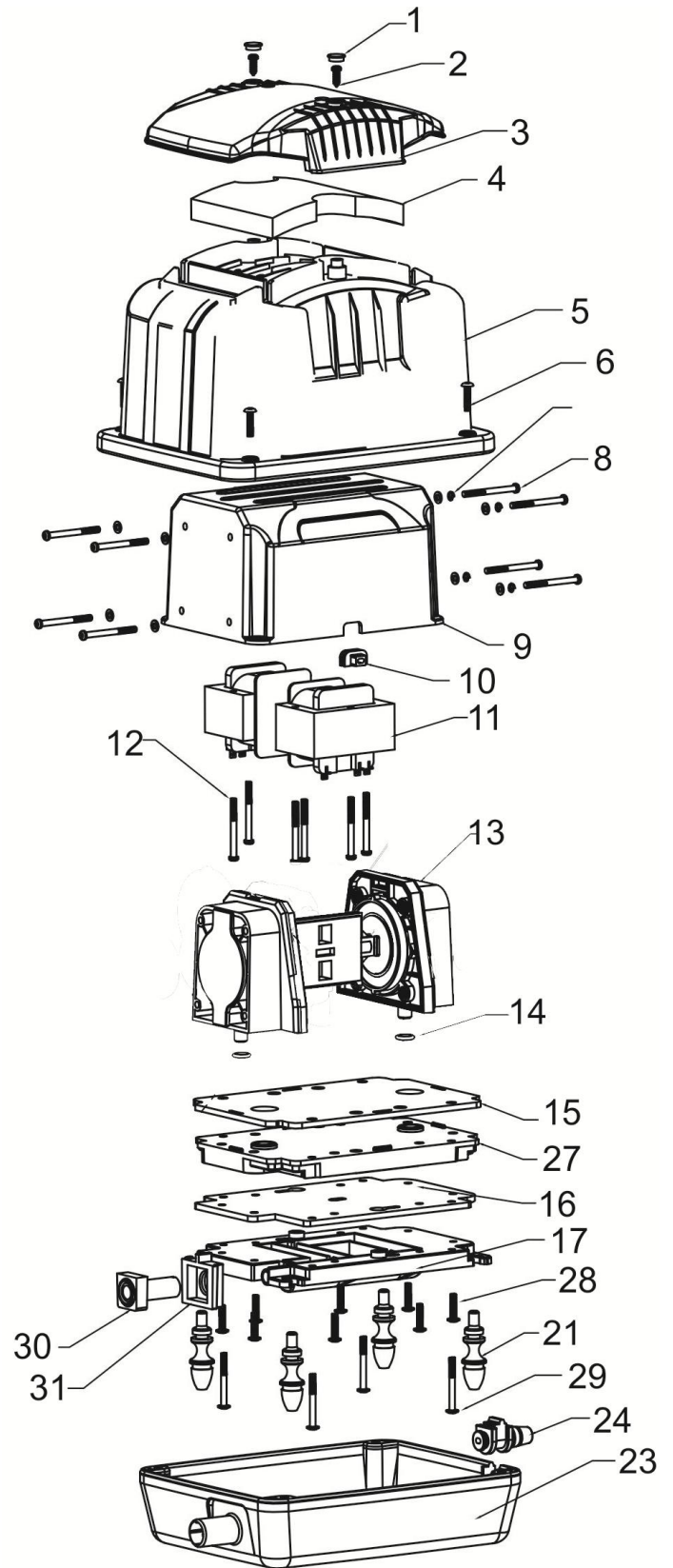

Garantiebewijs – Certificat de garantie – Garantieschein – Warranty

Aankoopdatum – Date d'achat – Kaufdatum – Purchase date :

Dealerstempel – Cachet du revendeur – Händlerstempel – Dealer stamp :

Handtekening – Signature – Unterschrift – Signature :

Vergeet niet uw aankoopbon te bewaren samen met dit garantiebewijs.

N'oubliez pas de conserver le bon d'achat avec le certificat de garantie.

Vergessen Sie nicht, den Kaufbeleg gemeinsam mit diesem Garantieschein aufzubewahren.

Please keep the receipt and warranty in a safe place.

Instr.No.: 97Z199-2