

VarioPress

8000

12000

20000



Bedrijfsinstructie

Consignes

Betriebsanweisung

Operating instructions

Inhoud – Contenu – Inhalt – Contents

Wij danken u voor de aankoop van dit product en wensen u veel waterplezier.

Nous vous remercions pour l'achat de ce produit et vous souhaitons bien du plaisir avec cet appareil.

Wir danken Ihnen, dass Sie sich für dieses Produkt entschieden haben, und wünschen Ihnen viel Wasserspaß.

Thank you for purchasing this product, we hope it brings you many hours of water pleasure.

Nederlands: **Pagina 5**
Français: **Page 11**
Deutsch: **Seite 17**
English: **Page 23**

VarioPress 8000	VarioPress 12000	VarioPress 20000
230-240V ~ 50 Hz	230-240V ~ 50 Hz	230-240V ~ 50 Hz
15W	20W	40W
Q max. 6.000 l/h	Q max. 8.000 l/h	Q max. 10.000 l/h
Max. 0,5 Bar	Max. 0,5 Bar	Max. 0,5 Bar
IPX4	IPX4	IPX4
Tmax. 35°C	Tmax. 35°C	Tmax. 35°C
UV-C PL 11W	UV-C PL 18W	UV-C PL 36W

Afbeelding 1 – Illustration 1 – Abbildung 1 – Figure 1

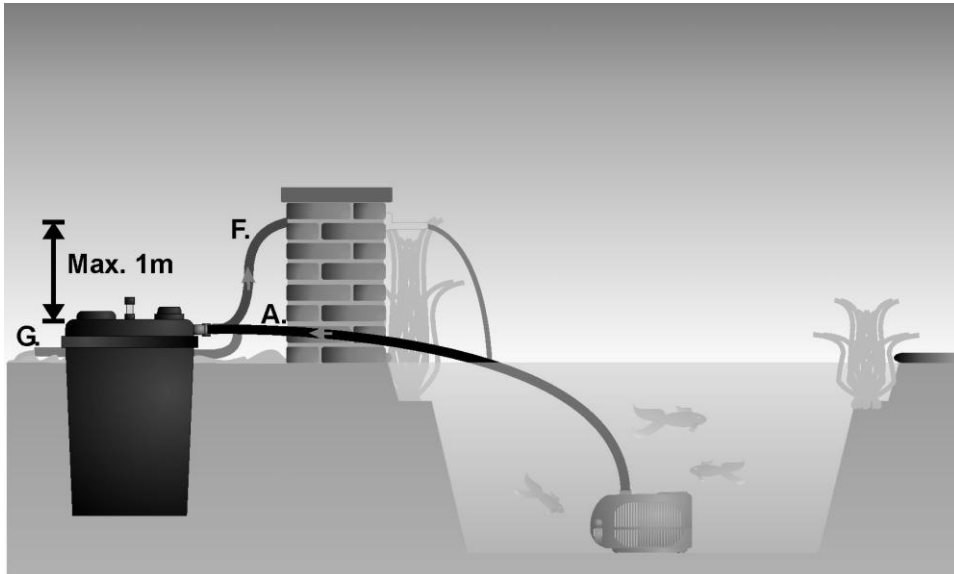

Afbeelding 2 – Illustration 2
Abbildung 2 – Figure 2

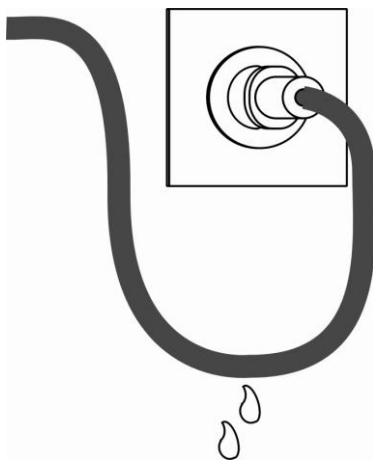

Afbeelding 3 – Illustration 3 – Abbildung 3 – Figure 3



A

Aanvoerslang (van pomp naar filter)
 Tuyau d'alimentation (pompe à filtre)
 Zulaufschlauch (zwischen Pumpe und Filter)
 Supply hose (pump to filter)



F

Retourslang (van filter naar de vijver)
 Tuyau de retour (à partir de filtre pour étang)
 Rücklaufschlauch (vom Filter zum Teich)
 Return hose (from filter to pond)



G

Vuilwaterslang (van filter naar de tuin)
 Tuyau des eaux usées (du filtre à jardin)
 Abwasserschlauch (vom Filter zum Teich)
 Waste water hose (from filter to garden)



H

Draaikop in filterstand (filteren vijverwater)
 Bouton en mode filtre (filtrage eau de l'étang)
 Knopf in Filter-Modus (Filterung Teichwasser)
 Knob in filter mode (filtering pond water)



H

Draaikop in spoelstand (schoonsoelen filter)
 Bouton en position rinçage (filtre couleur)
 Knopf in Spül-Modus (Spülen von Filter)
 Knob to rinse position (flush filter)

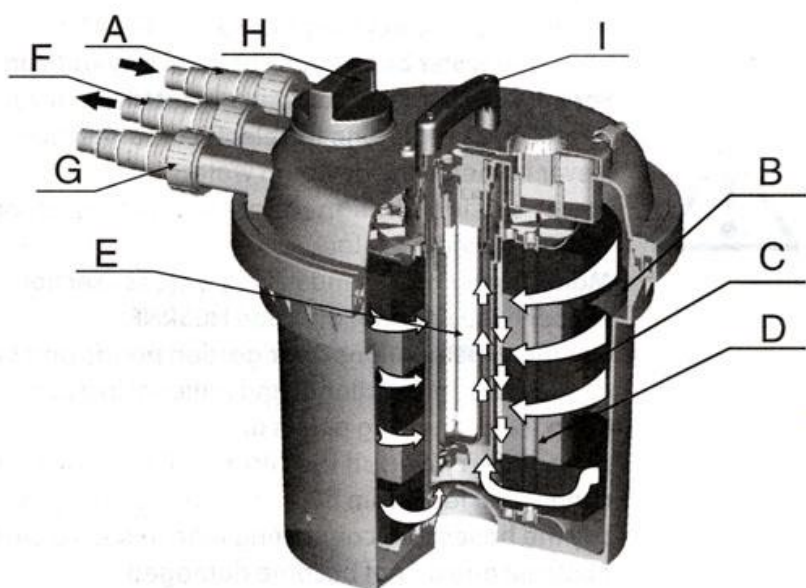

Afbeelding 4 – Illustration 4
Abbildung 4 – Figure 4

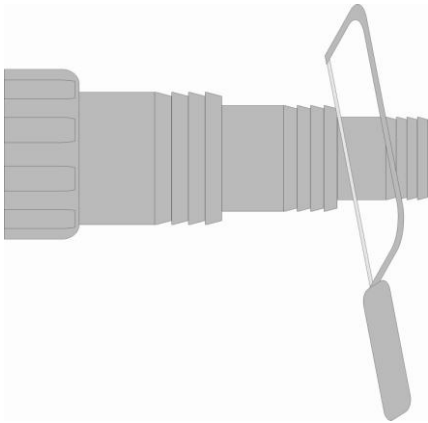

Afbeelding 5 – Illustration 5
Abbildung 5 – Figure 5

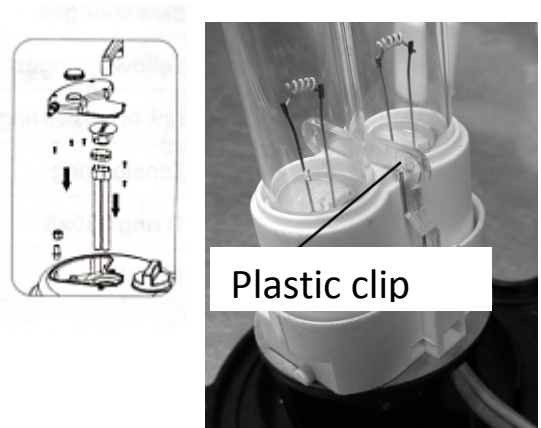

Afbeelding 6 – Illustration 6 – Abbildung 6 – Figure 6

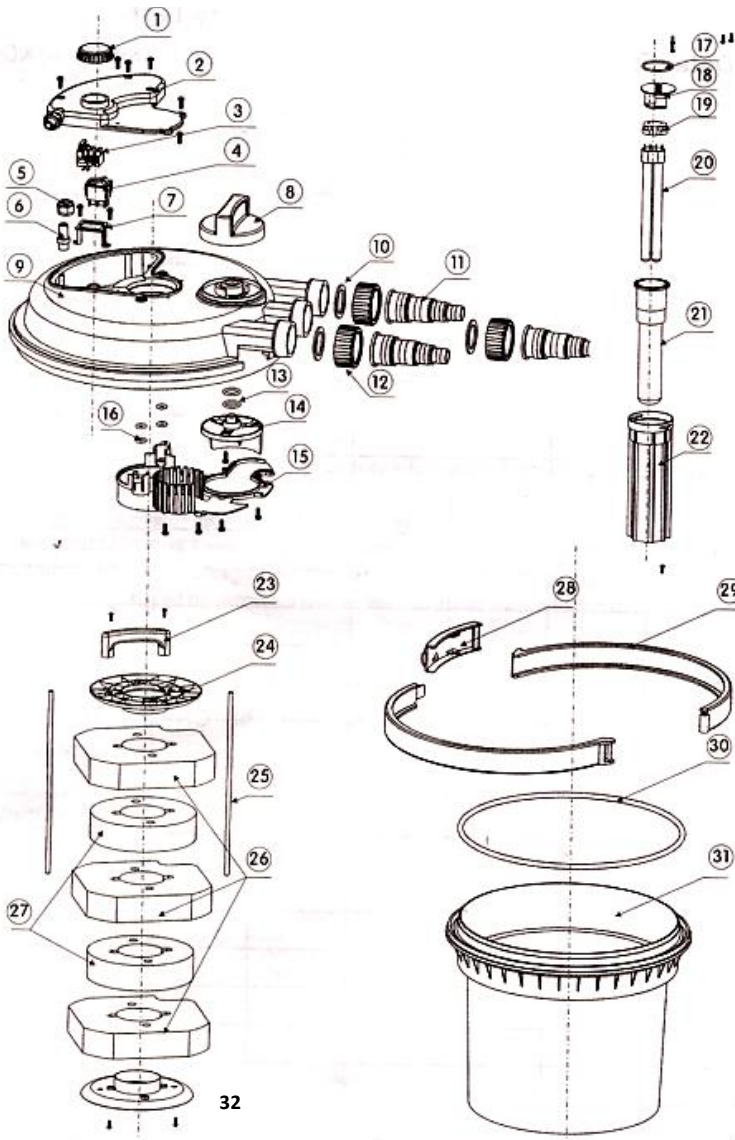

Afbeelding 7 – Illustration 7
Abbildung 7 – Figure 7



Afbeelding 8 – Illustration 8
Abbildung 8 – Figure 8



Afbeelding 9 – Illustration 9
Abbildung 9 – Figure 9

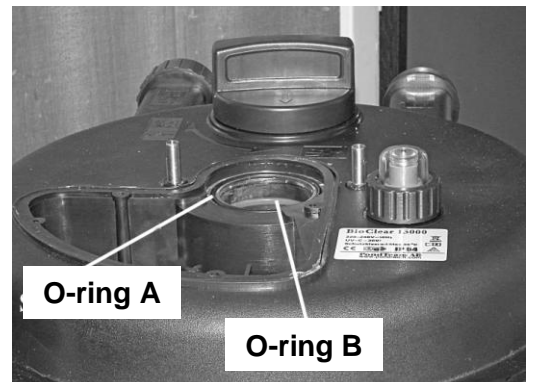



Personen, die de bedrijfsinstructie niet kennen, mogen de drukfilter niet gebruiken!

Dit apparaat is niet bestemd voor gebruik door personen (inclusief kinderen) met een lichamelijke, zintuiglijke of geestelijke vermogensbeperking of gebrek aan ervaring en / of kennis, tenzij ze worden begeleid door een persoon die verantwoordelijk is voor hun veiligheid of door het krijgen van een instructie hoe het apparaat te gebruiken. Kinderen moeten worden gecontroleerd om ervoor te zorgen dat ze niet met het apparaat spelen.

Toepassing

De VarioPress met ingebouwde UV-C is een drukfilter voor mechanische en deels biologische filtering van het vijverwater van standaard vijvers met een temperatuur tussen +4 ° C en 35 ° C. De drukfilter is uitsluitend bedoeld voor privé-gebruik, voor het reinigen van tuinvijvers, met of zonder vis.

Het gebruik in of aan zwembaden is niet toegestaan!

Voor de technische gegevens van de drukfilter, verwijzen wij u naar het typeplaatje of de tabel op pagina 2.



Veiligheidsvoorschriften

- **UV-C stralen zijn gevaarlijk de ogen en de huid. Kijk nooit rechtstreeks in het UV-C licht wanneer de UV-C van de drukfilter is ingeschakeld.**
- **Let op!** Het gebruik van deze drukfilter is alleen toegestaan als de aanwezige elektrische installatie voldoet aan de wettelijke normen. Bij twijfel dient u een vakkundige installateur te raadplegen.
- De drukfilter moet worden aangesloten op een voorziening met een aardlekschakelaar (FI, 30mA) en aan op een geaard stopcontact.
- De netspanning en het stroomsoort moeten met de gegevens op het typeplaatje overeenkomen.
- Een contactdoos dient op een vochtvrije plaats, minstens 2 meter van de rand van het water geplaatst te zijn. (zie afbeelding 1, pagina 2)
- Voordat het drukfilter in gebruik wordt genomen, moet eerst het netsnoer en de stekker gecontroleerd worden op beschadigingen.
- Belangrijk: bij beschadiging van het netsnoer, de stekker of de UV-C mag de drukfilter niet meer gebruikt worden. U dient terug te gaan met de drukfilter naar de dealer waar u deze hebt gekocht.
- De drukfilter dient nooit opgehangen of getransporteerd te worden aan de stroomleiding (kabel) zelf.
- Verplaats of hang de drukfilter nooit op aan het netsnoer.
- Houd de stekker vrij van vocht. Om te voorkomen dat water via het snoer naar de stekker loopt, moet er een lus gevormd worden. (zie afbeelding 2, pagina 2)
- Bij werkzaamheden aan de drukfilter of in het water altijd de stekker uit de contactdoos nemen, zodat de stroomtoevoer naar de drukfilter verbroken is.
- De drukfilter mag niet gebruikt worden als er zich personen in het water bevinden.
- De drukfilter mag uitsluitend gebruikt worden buiten het water.
- De drukfilter mag uitsluitend gebruikt worden voor het verpompen van water met een temperatuur tussen de 5°C. en 35°C.
- De UV-C van de drukfilter mag niet worden ingeschakeld, wanneer er geen water door stroomt. Zet altijd eerst de aangesloten pomp aan, voordat de UV-C wordt ingeschakeld.
- Open de drukfilter nooit wanneer deze is ingeschakeld en wanneer er water door stroomt.
- De UV-C van de drukfilter mag nooit werken met een waterdruk boven de 0,2 Bar
- Het hoogteverschil tussen deksel van de drukfilter en de uitstroommond van de slang, mag niet meer zijn dan 1m. (afbeelding 1, pagina 2)

- De aangesloten pomp mag een maximale druk hebben van 0,5 Bar (Opvoerhoogte max. 5m).
- Sluit slangen aan die een werkdruk van minimaal 0,2 Bar aan kunnen.
- Zorg dat de afvoerslangen en het filter niet verstopt raken, waardoor de druk in de filter kan stijgen en hoger kan worden dan 0,2 Bar. Hierdoor kan de filter gaan lekken en de vijver leeglopen.
- Zorg dat de kraan van de vuilafvoer dicht staat, hierdoor kan er geen water weglopen, wanneer de draaiknop per ongeluk wordt verzet.
- Plaats de drukfilter niet in de directe zon.
- Bij kans op bevriezing van het water in de drukfilter, deze uitzetten en het water er uit halen. De drukfilter vorstvrij opbergen.



Werking drukfilter (afbeelding 3, pagina 3)

De drukfilter met geïntegreerde UV-C unit is een gesloten filter systeem voor mechanische en biologische filtering van het water in de tuinvijver.

A.) Ingang, sluit hier de aanvoerslang op aan die op de perszijde van de pomp is aangesloten.

B.) Vortex, zwevende deeltjes en slib worden neergeslagen door middel van centrifugale- en zwaartekracht.

C.) Mechanische filteren, vuildeeltjes worden gevangen op de buitenkant van het filterschuim, voordat het water verder door naar de hele filter loopt.

D.) Biologische behandeling, door micro-organismen die zich afzetten op de open poriën van het filterschuim. De gele en blauwe filterschuim net verschillende grootte en dichtheid creëren verschillende waterstroom snelheden. Zones met sterke stroming (blauw filterschuim) die micro-organismen die ammoniak om zetten in nitraat via nitrificatie. Zones met lage stroming (gele schuim) huisvest anaerobe micro-organismen die nitraat omzetten in stikstof (denitrificatie)

E.) UV-C bestraling, het water zal kort worden blootgesteld aan ultraviolette straling van de UV-C lamp. Dit doodt zweefalgen, kiemen en bacteriën, wanneer de algen sterven klonteren ze aan elkaar en kan opgevangen worden door de filter.

F.) Uitgang, hierop moet de retourslang naar de vijver of waterloop worden aangesloten. Het water zal hierdoor uit het filter terugstromen naar de vijver.

G.) Vuilwater uitgang, sluit hier het vuilwater afvoerslang op aan. Vuil water van de filter kan gewoon in de tuin stromen en als compost dienen voor de planten. Wanneer het filter in de back-wash stand wordt gezet en de afvoer is open gezet dan zal het vuil met het water uit het filter stromen.

H.) Draaiknop, waarmee kan worden bepaald of het drukfilter normaal filtert of gereinigd wordt (back-wash).

I.) Reinigingshendel, voor het reinigen van het filterschuim wanneer het filter in de spoelstand staat. Door het hendel omhoog te trekken zal het filterschuim samen worden geperst, door dit meerdere malen achter elkaar te herhalen, wordt het filterschuim gereinigd.

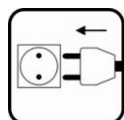

Ingebruikname (afbeelding 1, 3 en 4 pagina 2, 3 en 4)

! Lees naast het bedrijfsvoorschrift van deze drukfilter ook het bedrijfsvoorschrift die bij de pomp is gevoegd door.

Belangrijk: De drukfilter mag niet droogdraaien, want beschadiging hierdoor is niet uit te sluiten.

- Kies een geschikte locatie voor de drukfilter.
- Vermijd het plaatsen van de filter in direct zonlicht.

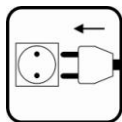

- Plaats de filter op een vlak, horizontaal oppervlak, gebruik hiervoor eventueel een tegel.
- De filter kan ongeveer voor 2/3 worden ingegraven (tot iets onder de klemring). Zorg ervoor dat reiniging ongehinderd kan gebeuren.
- Zaag de drie slangaansluitingen voor de juiste slangmaat af. (hiermee wordt voorkomen dat de doorstroming verminderd)
- Schroef de slangaansluiting met de wartel en afdichting op de aansluitingen van de drukfilter (zoals aangegeven in afbeelding 3).
 1. Transparante slangtule met stromingsindicator op A
 2. Zwarte slangtule op F
 3. Zwarte kraan met slangtule op G
- Sluit de slangen aan op de drukfilter (aanvoerslang (A), retour slang (F) en vuilwaterslang (G)) Met behulp van slangklemmen kunnen deze waterdicht worden afgeklemd.
- Sluit de pomp aan op de andere zijde van de aanvoerslang en zet de pomp in het water.
- Leg de retour slang met de uitgang in de vijver of in de beekloop (Max. 1m hoogte verschil met het deksel van de drukfilter).
- Leg de uitgang van de vuilwaterslang in de tuin.
- Zorg dat de draaiknop (H) van de filter in de filterstand staat.
- Zorg dat de kraan van de vuilwaterslang (G) dicht staat.
- Zet de pomp in werking door de netstekker in het stopcontact te steken. Neem hierbij de instructies van de pomp in acht.
- Wanneer er geen lekkage is kan ook de UV in werking worden gezet, door de netstekker in het stopcontact te steken. Onder de hendel (I) zit een controle venster, hier is blauw licht te zien als de UV-C lamp werkt.

De drukfilter met de geïntegreerde UV-C kan continu draaien, 24 uur per dag.

Een UV-C lamp moet worden vervangen na circa 7000 uur, om ervoor te zorgen dat de UV-C met een optimale efficiëntie werkt.

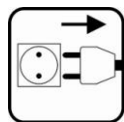

Onderhoud (afbeelding 3 en 6 pagina 3 en 4)

Voor een lange levensduur van de drukfilter en een probleemloze werking te garanderen, adviseren wij regelmatig onderhoud en reiniging van de drukfilter.

- Let op de veiligheidsvoorschriften.
- Het onderhoud van de drukfilter is sterk afhankelijk van de vervuiling van het water.



Reiniging Filterschuim:

- Het filterschuim dient om de 14 dagen gereinigd te worden of wanneer de doorstroming afneemt.
- Draai de kraan van de vuilwaterslang (G) open en zet de draaiknop (H) in de
- Trek de hendel (I) enkele malen op en neer, tot dat het meeste vuil uit het schuim is. Wanneer uit de afvoerslang schoon water komt is het schuim voldoende gereinigd.
- Draai de draaiknop (H) terug in de filterstand en sluit de vuilwaterslang (G) af door de kraan dicht te draaien.
- Indien nodig de vijver met schoon leidingwater bijvullen.



Wassen van het filterschuim:

- Wanneer na reiniging de doorstroming nog te laag is of de drukfilter al weer snel vervuild raakt, moet het filterschuim gewassen of vervangen worden.
- Schakel de UV-C en de pomp uit door de stekkers uit het stopcontact te nemen.
- Open de drukfilter door de klemrand van de drukfilter te nemen.

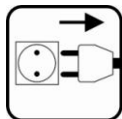

- Door de zwarte kap (32) te verwijderen, kan ook het filterschuim (26+27) worden verwijderd. (schrijf eventueel de volgorde op of maak een foto)
- Spoel het filterschuim (26+27) in een emmer schoon vijver water door deze in te knijpen en weer los te laten.
- Indien het filterschuim (26+27) broos is, niet terug in hun vorm komt of vervuild blijft, moet deze vervangen worden.
- Plaats het filterschuim (26+27) terug in de juiste volgorde en monteer de zwarte kap (32).
- Plaats de afdichting (30) terug op de bovenzijde van de tank (31) (gebruik eventueel iets vaseline)
- Plaats het deksel (9) op de tank (31) en klem de klemring (28+29) weer vast.
- Zet de pomp in werking door de netstekker in het stopcontact te steken.
- Wanneer er geen lekkage is kan ook de UV in werking worden gezet, door de netstekker in het stopcontact te steken. Onder de hendel (I) zit een controle venster, hier is blauw licht te zien als de UV-C lamp werkt.

Vervangen van UV lamp: (afbeelding 5 en 6 pagina 4)

- Wanneer de UV-C lamp (20) 7000 uren heeft gebrand of wanneer het water weer groen kleurt moet de UV-V lamp (20) worden vervangen.
- Schakel de UV-C en de pomp uit door de stekkers uit het stopcontact te nemen.
LET OP! UV-C licht is schadelijk voor huid en ogen, schakel altijd de UV-C lamp uit voordat u verder gaat met het vervangen van de UV-C lamp.
- Verwijder de handgreep (23).
- Draai de 6 schroeven van de afdekplaat (2) los.
- Til de afdekplaat (2) met de UV-C lamp (20) uit het deksel (9) en kwartsglas (21).
- Verwijder de plastic clip en haal de UV-C lamp (20) uit de houder (19).
- Vervang de UV-C lamp (20) Let op het type UV-C lamp zoals op de lamp of type plaatje staat aangegeven. Een verkeerde UV-C lamp zal stuk gaan en kan ook schade toebrengen aan andere componenten van de drukfilter. Pak de nieuwe UV-C lamp vast met een schone doek.
- Plaats de UV-C lamp (20) in de houder (19) en plaats ook de plastic clip terug.
- Plaats de afdekplaat (2) met UV-C lamp (20) weer voorzichtig terug op het deksel (9) en in het kwartsglas (21)
- Schroef de 6 schroeven van de afdekplaat (2) weer vast.
- Zet de pomp in werking door de netstekker in het stopcontact te steken.
- Wanneer er geen lekkage is kan ook de UV in werking worden gezet, door de netstekker in het stopcontact te steken. Onder de hendel (I) zit een controle venster, hier is blauw licht te zien als de UV-C lamp werkt.

Reinigen of vervangen kwartsglas (afbeelding 5, 6, 7, 8 en 9 pagina 7)

- Wanneer het water groen blijft, ondanks de UV-C lamp is vervangen, kan het zijn dat het kwartsglas schoongemaakt moet worden. Een vervuult kwartsglas vermindert de intensiteit van de UV-C straling.
- Schakel de UV-C en de pomp uit door de stekkers uit het stopcontact te nemen.
LET OP! UV-C licht is schadelijk voor huid en ogen, schakel altijd de UV-C lamp uit voordat u verder gaat met het vervangen van de UV-C lamp.
- Verwijder de handgreep (23).
- Draai de 6 schroeven van de afdekplaat (2) los.
- Til de afdekplaat (2) met de UV-C lamp (20) uit het deksel (9) en kwartsglas (21).
- Trek het kwartsglas (21) voorzichtig met 4 vingers uit het deksel (9). Gebruik geen gereedschap (zie afbeelding 7). (noteer de posities van de zwarte (A) en rode (B) O-ring of maak een foto)

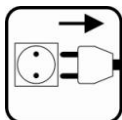

- Lukt het niet om op deze manier het kwartsglas (21) te verwijderen, dan moet de drukfilter geopend worden:
 - a. Open de drukfilter door de klemrand van de drukfilter te nemen.
 - b. Door de zwarte kap (32) te verwijderen, kan ook het filterschuim (26+27) worden verwijderd. (schrijf eventueel de volgorde op of maak een foto)
 - c. Schroef de schroef uit het kwartsglas bescherm pijp (22) en neem het kwartsglas bescherm pijp (22) van het deksel (9) (afbeelding 8).
 - d. Druk het kwartsglas (21) voorzichtig uit het deksel (9) Gebruik geen gereedschap (zie afbeelding 7). (noteer de posities van de zwarte (A) en rode (B) O-ring of maak een foto)
 - e. Monteer het kwartsglas bescherm pijp (22) terug op het deksel (9) en schroef de schroef weer vast.
 - f. Plaats het filterschuim (26+27) terug in de juiste volgorde en monteer de zwarte kap (32).
 - g. Plaats de afdichting (30) terug op de bovenzijde van de tank (31) (gebruik eventueel iets vaseline)
 - h. Plaats het deksel (9) op de tank (31) en klem de klemring (28+29) weer vast.
- Maak het kwartsglas (21) schoon met warm water en een zachte doek of spons. Droog het kwartsglas (21) goed af en zorg dat er geen water in het kwartsglas (21) zit
- Plaats de zwarte O-ring (A) en de rode O-ring (B) terug (zie afbeelding 9).
- Schuif het kwartsglas (21) voorzichtig terug in het deksel (9).
- Plaats de afdekplaat (2) met UV-C lamp (20) weer voorzichtig terug op het deksel (9) en in het kwartsglas (21)
- Schroef de 6 schroeven van de afdekplaat (2) weer vast.
- Zet de pomp in werking door de netstekker in het stopcontact te steken.
- Wanneer er geen lekkage is kan ook de UV in werking worden gezet, door de netstekker in het stopcontact te steken. Onder de hendel (I) zit een controle venster, hier is blauw licht te zien als de UV-C lamp werkt.



Winterperiode

- Bescherm de drukfilter tegen vorst.
- Haal het water uit de drukfilter voor de vorstperiode.
- Reinig de drukfilter zoals eerder beschreven, voordat de drukfilter wordt opgeborgen.
- De drukfilter droog en vorstvrij opbergen.
-



Het verwijderen en opslaan van afval

Elektrische apparaten die in het huishouden zijn gebruikt, dien volgens EU-richtlijnen verwijderd te worden.

Het product mag niet met het normale huisvuil worden afgevoerd, maar dient apart te worden verzameld.

U moet er zelf zorg voor dragen dat het apparaat op een speciaal daarvoor bestemde verzamelplaats wordt ingeleverd. En deze op een milieuvriendelijke manier wordt gedemonteerd en verwerkt.

Meer informatie over lokale afvalverzamelpunten vindt u bij de gemeente van uw woonplaats.



Garantievoorwaarden

Op de drukfilter wordt 24 maanden garantie verleend welke ingaat op het moment van aankoop. U dient hiervoor de aankoopbon als bewijs te bewaren.

Schade aan de drukfilter binnen de garantietermijn, ontstaan door een productie en/of materiaalfout, wordt kosteloos hersteld of er wordt een vervangend product aangeboden. UV-C lamp, kwartsglas, natuurlijke slijtage, drooglopen, gebruiksfouten, kalkaanslag, te weinig onderhoud, bevriezing, ondeskundige reparaties en schade ontstaan door onjuist gebruik vallen niet onder de garantieaanspraak.

Bij veranderingen aan de drukfilter, zoals het inkorten van de stroomkabel of het afknippen van de stekker, vervalt de garantieaanspraak.

Gevolgschade ontstaan door het uitvallen of verkeerd gebruiken van de drukfilter valt buiten de aansprakelijkheid van de leverancier.

Bij aanspraak op garantie, het product inclusief garantiebewijs en aankoopbon inleveren bij de dealer.



Les personnes qui ne connaissent pas les consignes ne peuvent pas utiliser le filtre à pression !

Cet appareil n'est pas destiné à être utilisé par des personnes (y compris des enfants) présentant des limitations au niveau corporel, sensoriel ou mental ou présentant un manque d'expérience et/ou de connaissances, sauf si elles sont accompagnées par une personne responsable pour leur sécurité ou si elles ont reçu une formation à l'utilisation de l'appareil. Les enfants doivent être surveillés pour s'assurer qu'ils ne jouent pas avec l'appareil.

Application

Le VarioPress avec UV-C intégré est un filtre à pression pour filtrage mécanique et en partie biologique de l'eau des étangs des étangs standard avec une température entre +4°C et 35°C. Le filtre à pression est exclusivement destiné à un usage privé, pour le nettoyage des étangs de jardin, avec ou sans poisson.

L'utilisation dans des piscines n'est pas autorisée !

Pour les caractéristiques techniques du filtre à pression, nous vous renvoyons à la fiche signalétique ou au tableau de la page 2.



Consignes de sécurité

- **Les rayonnements UV-C sont dangereux pour les yeux et la peau. Ne regardez jamais directement la lumière UV-C lorsque l'UV-C du filtre à pression est activée.**
- **Attention !** L'utilisation de ce filtre à pression est uniquement autorisée si l'installation électrique présente répond aux normes légales. En cas de doute, vous devez consulter un installateur professionnel.
- Le filtre à pression doit être raccordé à un dispositif avec un interrupteur de fuite de terre (FI, 30mA) et à une prise de terre.
- La tension du réseau et le type de courant doivent correspondre aux données sur la plaque signalétique.
- La prise de courant doit être placée à un endroit non humide, à au moins 2 mètres du bord de l'eau (voir illustration 1, page 2).
- Avant que le filtre à pression soit mis en service, il faut d'abord contrôler si le cordon d'alimentation et la fiche ne sont pas endommagés.
- Important : si le cordon d'alimentation, la fiche ou l'UV-C sont endommagés, le filtre à pression ne peut plus être utilisé. Vous devez ramener le filtre à pression à votre distributeur où vous l'avez acheté.
- Le filtre à pression ne peut jamais être suspendu ou transporté par le (câble) de courant même.
- Ne déplacez ou ne suspendez jamais le filtre à pression par le cordon d'alimentation.
- Tenez la fiche à l'abri de l'humidité. Pour éviter que de l'eau ne pénètre via le cordon vers la fiche, il faut faire une boucle (voir illustration 2, page 2).
- Lors de travaux au filtre à pression ou dans l'eau, il faut toujours retirer la fiche de la prise de courant afin d'interrompre l'arrivée de courant vers la pompe à air.
- Le filtre à pression ne peut pas être utilisé si des personnes se trouvent dans l'eau.
- Le filtre à pression peut uniquement être utilisé hors de l'eau.
- Le filtre à pression peut uniquement être utilisée pour le pompage d'eau ayant une température située entre 5°C et 35°C.
- L'UV-C du filtre à pression ne peut être activé lorsqu'il n'y a pas de débit d'eau. Activez toujours d'abord la pompe raccordée avant d'activer l'UV-C.
- N'ouvrez jamais le filtre à pression lorsqu'il est activé et lorsque l'eau coule.
- L'UV-C du filtre à pression ne peut jamais fonctionner avec une pression d'eau supérieure à 0,2 Bar
- La différence de hauteur entre le couvercle du filtre à pression et l'embouchure du tuyau ne peut dépasser 1 m. (voir illustration 1, page 2).

- La pompe raccordée peut avoir une pression maximale de 0,5 Bar (hauteur de relevage de max. 5 m).
- Raccordez des tuyaux qui peuvent supporter une pression de régime de minimum 0,2 bar.
- Veillez à ce que les tuyaux d'évacuation et le filtre ne soient pas bouchés, ce qui pourrait faire augmenter la pression dans le filtre qui pourrait atteindre 0,2 Bar. Le filtre peut alors présenter des fuites et pourrait vider l'étang.
- Veillez à ce que le robinet de l'évacuation soit fermé de manière à ce que l'eau ne soit pas évacuée lorsque le bouton est déplacé par accident.
- N'exposez pas le filtre à pression à la lumière directe du soleil.
- En cas de risque de gel de l'eau dans le filtre à pression, enlevez l'eau. Rangez le filtre à pression à l'abri du gel.



Fonctionnement du filtre à pression (illustration 3, page 3)

Le filtre à pression avec unité UV-C intégrée est un système de filtre fermé pour le filtrage mécanique et biologique de l'eau dans l'étang.

- A.)** Entrée, raccordez ici le tuyau d'alimentation qui est raccordé sur le côté presse de la pompe.
- B.)** Vortex, particules flottantes et boues sont déposés grâce à la force centrifuge et la force de gravité.
- C.)** Filtrage mécanique, les particules de saleté sont prises à l'extérieur du filtre avant que l'eau ne poursuive dans tout le filtre.
- D.)** Traitement biologique, par micro-organismes qui se déposent sur les pores ouvertes de la mousse du filtre. Les différentes tailles du tamis du filtre jaune et bleu créent différentes vitesses de débit d'eau. Zones à fort débit (filtre bleu) qui abritent des micro-organismes qui transforment l'ammoniaque en nitrate via la nitrification. Zones à faible débit (filtre jaune) abritent des micro-organismes anaérobies qui convertissent les nitrates en azote (dénitrification)
- E.)** Rayonnement UV-C, l'eau est fortement exposée au rayonnement ultraviolet de la lampe UV-C. Cela tue les germes et les bactéries et lorsque les algues meurent, elles se regroupent et peuvent être absorbées par le filtre.
- F.)** Sortie, le tuyau de retour vers l'étang ou le flux d'eau doit y être raccordé. L'eau coule alors du filtre vers l'étang.
- G.)** Sortie eaux sales, raccordez ici le tuyau d'évacuation des eaux sales. L'eau sale du filtre peut simplement couler dans le jardin et servir de compost pour les plantes. Lorsque le filtre est placé en position refoulement et que l'évacuation est ouverte, la saleté coule du filtre avec l'eau.
- H.)** Bouton rotatif, permet de déterminer si le filtre sous pression filtre normalement ou est nettoyé (refoulement).
- I.)** Poignée de nettoyage, pour le nettoyage de la mousse du filtre lorsque le filtre est en position de fonctionnement. En tirant la poignée vers le haut, la mousse du filtre est compressée et en répétant cette opération plusieurs fois, la mousse du filtre est nettoyée.

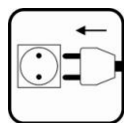

Mise en service (illustrations 1, 3 et 4 pages 2, 3 et 4)

! Outre les consignes d'utilisation de ce filtre à pression, lisez également les consignes d'utilisation de la pompe.

Important : le filtre à pression ne peut pas tourner à sec car l'on ne peut alors exclure des dégâts.

- Sélectionnez un emplacement adéquat pour le filtre à pression.
- Evitez de placer le filtre à la lumière directe du soleil.

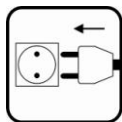

- Placez le filtre sur une surface plate et horizontale, utilisez éventuellement une dalle.
- Le filtre peut être enterré d'environ 2/3 (jusqu'à sous la bague de serrage).
Veillez à ce que le nettoyage puisse être réalisé sans souci.
- Sciez les trois raccords de tuyau à la bonne dimension de tuyau. (cela permet d'éviter une diminution du flux)
- Vissez le raccordement de tuyau avec l'émerillon et le joint sur les raccords du filtre à pression (comme indiqué dans l'illustration 3).
 4. Tulle de tuyau transparents avec indicateur de débit sur A
 5. Tulle de tuyau noir sur F
 6. Robinet noir avec tulle de tuyau sur G
- Raccordez les tuyaux sur le filtre à pression (tuyau d'alimentation (A), tuyau de retour (F) et tuyau d'eaux sales (G)). Des pinces à tuyau permettent un serrage étanche.
- Raccordez la pompe de l'autre côté du tuyau d'alimentation et immergez la pompe dans l'eau.
- Posez le tuyau de retour avec la sortie dans l'étang ou dans le ruisseau (max. différence de hauteur de 1 m avec le couvercle du filtre à pression).
- Posez la sortie du tuyau d'eau sale dans le jardin.
- Veillez à ce que le bouton rotatif (H) du filtre se trouve en position filtre.
- Veillez à ce que le robinet du tuyau d'eaux sales (G) soit fermé.
- Faites fonctionner la pompe en mettant le cordon d'alimentation dans la prise de courant. Observez les instructions de la pompe.
- S'il n'y a pas de fuite, l'UV peut également être mis en service, en insérant le cordon dans la prise de courant. Sous la poignée (I) se trouve une fenêtre de contrôle, l'on voit de la lumière bleue lorsque la lampe UV-C fonctionne.

Le filtre à pression avec UV-C intégrée peut tourner en continu, 24 heures sur 24. Une lampe UV-C doit être remplacée après environ 7000 heures, pour s'assurer que l'UV-C fonctionne de manière optimale.

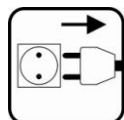

Entretien (illustrations 3 et 6 pages 3 et 4)

Pour assurer une longue durée de vie à votre filtre à pression et garantir son fonctionnement sans problème, nous vous en conseillons un entretien et un nettoyage réguliers.

- Attention aux consignes de sécurité.
- L'entretien du filtre à pression dépend fortement de la salissure de l'eau.



Nettoyage de la mousse du filtre :

- La mousse du filtre doit être nettoyée tous les 14 jours ou lorsque le flux diminue.
- Ouvrez le robinet du tuyau d'eau sale (G) et placez le bouton rotatif (H)
- Tirez la poignée (I) plusieurs fois en haut et en bas jusqu'à ce que la plupart de la saleté soit hors de la mousse. Lorsque de l'eau propre sort du tuyau d'évacuation, la mousse est suffisamment nettoyée.
- Remplacez le bouton pivotant (H) en position filtre et raccordez le tuyau d'eau sale (G) en fermant le robinet.
- Si nécessaire, remplir l'étang avec de l'eau propre.



Nettoyage de la mousse du filtre :

- Lorsqu'après le nettoyage le flux est trop bas ou le filtre à pression se salit trop rapidement, la mousse du filtre doit être lavée ou remplacée.
- Désactivez l'UV-C et la pompe en enlevant les fiches de la prise de courant.
- Ouvrez le filtre à pression en prenant la tringle du filtre à pression.

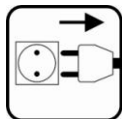

- En enlevant la coiffe noire (32), la mousse du filtre (26+27) peut également être enlevée. (écrivez éventuellement l'ordre et prenez une photo)
- Rincez la mousse du filtre (26+27) dans un seau d'eau propre en la pressant et en la relâchant à nouveau.
- Si la mousse du filtre (26+27) est fragile, ne reprend pas sa forme ou reste sale, remplacez-la.
- Remplacez la mousse du filtre (26+27) dans l'ordre souhaité et installez la coiffe noire (32).
- Remplacez le joint (30) sur la partie supérieure du réservoir (31) (utilisez éventuellement de la vaseline)
- Placez le couvercle (9) sur le réservoir (31) et resserrez la bague de serrage (28+29).
- Faites fonctionner la pompe en mettant le cordon d'alimentation dans la prise de courant.
- S'il n'y a pas de fuite, l'UV peut également être mis en service, en insérant le cordon dans la prise de courant. Sous la poignée (I) se trouve une fenêtre de contrôle, l'on voit de la lumière bleue lorsque la lampe UV-C fonctionne.

Remplacement de la lampe UV : (illustrations 5 et 6 page 4)

- Lorsque la lampe UV-C (20) a brûlé 7000 heures ou lorsque l'eau devient à nouveau verte, la lampe UV-C (20) doit être remplacée.
- Désactivez l'UV-C et la pompe en enlevant les fiches de la prise de courant.
ATTENTION ! La lumière UV-C est nocive pour la peau et les yeux, désactivez toujours la lampe UV-C avant de poursuivre avec le remplacement de la lampe UV-C.
- Enlevez la poignée (23).
- Dévissez les 6 vis de la plaque de couverture (2).
- Enlevez la plaque de couverture (2) avec la lampe UV-C (20) du couvercle (9) et du verre de silice (21).
- Enlevez le clip en plastique et retirez la lampe UV-C (20) du support (19).
- Remplacez la lampe UV-C (20) Veillez au type de lampe UV-C comme indiqué sur la lampe ou la plaque signalétique. Une mauvaise lampe UV-C ne fonctionnera pas et peut endommager d'autres composants du filtre à pression. Fixez la nouvelle lampe UV-C avec un chiffon propre.
- Placez la lampe UV-C (20) dans le support (19) et remplacez également le clip en plastique.
- Remplacez la plaque de couverture (2) avec la lampe UV-C (20) sur le couvercle (9) et dans le verre de silice (21).
- Revissez les 6 vis de la plaque de couverture (2).
- Faites fonctionner la pompe en mettant le cordon d'alimentation dans la prise de courant.
- S'il n'y a pas de fuite, l'UV peut également être mis en service, en insérant le cordon dans la prise de courant. Sous la poignée (I) se trouve une fenêtre de contrôle, l'on voit de la lumière bleue lorsque la lampe UV-C fonctionne.

Nettoyage ou remplacement du verre de silice (illustrations 5, 6, 7, 8 et 9 page 7)

- Lorsque l'eau reste verte, malgré le remplacement de la lampe UV-C, le verre de silice peut devoir être nettoyé. Un verre de silice sale diminue l'intensité du rayonnement UV-C.
- Désactivez l'UV-C et la pompe en enlevant les fiches de la prise de courant.
ATTENTION ! La lumière UV-C est nocive pour la peau et les yeux, désactivez toujours la lampe UV-C avant de poursuivre avec le remplacement de la lampe UV-C.
- Enlevez la poignée (23).
- Dévissez les 6 vis de la plaque de couverture (2).
- Enlevez la plaque de couverture (2) avec la lampe UV-C (20) du couvercle (9) et du verre de silice (21).

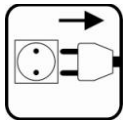

- Retirez prudemment le verre de silice (21) avec 4 doigts du couvercle (9). N'utilisez pas d'outils (voir illustration 7). (notez les positions du joint torique noir (A) et rouge (B) ou faites une photo)
- Si vous n'arrivez pas à enlever le verre de silice (21) de cette manière, le filtre à pression doit être ouvert :
 - i. Ouvrez le filtre à pression en prenant la tringle du filtre à pression.
 - j. En enlevant la coiffe noire (32), la mousse du filtre (26+27) peut également être enlevée. (écrivez éventuellement l'ordre et prenez une photo)
 - k. Dévissez la vis du tuyau de protection du verre de silice (22) et enlevez le tuyau de protection (22) du verre de silice du couvercle (9) (illustration 8).
 - l. Poussez doucement le verre de silice (21) du couvercle (9) N'utilisez pas d'outils (voir illustration 7). (notez les positions du joint torique noir (A) et rouge (B) ou faites une photo)
 - m. Réinstallez le tuyau de protection du verre de silice (22) sur le couvercle (9) et vissez la vis.
 - n. Remplacez la mousse du filtre (26+27) dans l'ordre souhaité et installez la coiffe noire (32).
 - o. Remplacez le joint (30) sur la partie supérieure du réservoir (31) (utilisez éventuellement de la vaseline)
 - p. Placez le couvercle (9) sur le réservoir (31) et resserrez la bague de serrage (28+29).
- Nettoyez le verre de silice (21) à l'eau chaude avec un chiffon doux ou une éponge. Séchez le verre de silice (21) et veillez à ce qu'il n'y ait pas d'eau dans le verre de silice (21)
- Remplacez le joint torique noir (A) et le joint torique rouge (B) (voir illustration 9).
- Réglissez prudemment le verre de silice (21) dans le couvercle (9).
- Remplacez la plaque de couverture (2) avec la lampe UV-C (20) sur le couvercle (9) et dans le verre de silice (21).
- Revissez les 6 vis de la plaque de couverture (2).
- Faites fonctionner la pompe en mettant le cordon d'alimentation dans la prise de courant.
- S'il n'y a pas de fuite, l'UV peut également être mis en service, en insérant le cordon dans la prise de courant. Sous la poignée (l) se trouve une fenêtre de contrôle, l'on voit de la lumière bleue lorsque la lampe UV-C fonctionne.



Période hivernale

- Protégez le filtre à pression du gel.
- Retirez le filtre à pression de l'eau durant la période de gel.
- Nettoyez le filtre à pression comme décrit plus tôt, avant de rentrer l'éclairage.
- Rangez le filtre à pression dans un endroit sec, à l'abri du gel.



L'élimination et le stockage des déchets

Les appareils électriques qui sont utilisés dans le ménage doivent être éliminés conformément aux directives EU.

L'appareil ne peut pas être évacué avec les déchets ménagers normaux, mais il doit être collecté à part.

Vous devez vous assurer vous-même que l'appareil soit remis dans un lieu de collecte conçu spécialement à cette fin et qu'il soit démonté et traité d'une manière respectueuse de l'environnement.

Vous trouverez de plus amples informations sur les points locaux de collecte des déchets auprès de la mairie où se situe votre habitation.



Conditions de garantie

Une garantie de 24 mois est accordée sur le filtre à pression. Elle entre en vigueur au moment de l'achat. Vous devez dès lors conserver le bon d'achat comme preuve de paiement.

Les dégâts au filtre à pression, survenant durant la période de garantie, dus à une erreur de production et/ou de matériaux, seront réparés sans frais ou l'on vous offrira un produit de remplacement. La lampe UV-C, le verre de silice, l'usure naturelle, le fonctionnement à sec, les erreurs d'utilisation, les dépôts calcaires, le manque d'entretien, le gel, les réparations non professionnelles et les dégâts dus à une mauvaise utilisation ne relèvent pas de la garantie.

En cas de modifications apportées au filtre à pression, notamment la diminution du cordon d'alimentation ou le cisaillement de la fiche, la garantie est annulée.

Les dommages dus à la chute ou à une utilisation erronée du filtre à pression ne relèvent pas de la responsabilité du fournisseur.

En cas de recours à la garantie, vous devrez fournir au revendeur le produit, ainsi que le certificat de garantie et le bon d'achat.



Personen, die nicht mit der Betriebsanweisung vertraut sind, dürfen den Druckfilter nicht verwenden!

Dieses Gerät ist nicht für den Gebrauch durch Personen (einschließlich Kindern) mit einer körperlichen, sensorischen oder geistigen Behinderung oder fehlenden Erfahrungen und/oder Kenntnissen gedacht, es sei denn, sie werden dabei von einer Person betreut, die für ihre Sicherheit verantwortlich ist oder sie erhalten eine Anleitung zum Gebrauch des Geräts.

Kinder müssen beaufsichtigt werden, um dafür zu sorgen, dass sie nicht mit dem Gerät spielen.

Anwendung

Der VarioPress mit integrierter UV-C-Einheit ist ein Druckfilter für die mechanische und teilweise biologische Filterung von Teichwasser von Standardteichen mit einer Temperatur zwischen +4 ° C und 35 ° C. Der Druckfilter ist ausschließlich für den Privatgebrauch gedacht, für die Reinigung von Gartenteichen, mit oder ohne Fischen.

Der Gebrauch in oder an Schwimmbädern ist nicht erlaubt!

Informationen zu den technischen Daten des Druckfilters finden Sie auf dem Typenschild oder in der Tabelle auf Seite 2.



Sicherheitsvorschriften

- **UV-C-Strahlen stellen eine Gefahr für Augen und Haut dar. Schauen Sie daher niemals in das UV-C-Licht, wenn die UV-C-Einheit des Druckfilters eingeschaltet ist.**
- **Achtung!** Der Gebrauch dieses Druckfilters ist nur zulässig, wenn die vorhandene elektrische Anlage die gesetzlichen Normen erfüllt. Wenden Sie sich bei Zweifel an einen fachkundigen Installateur.
- Der Druckfilter muss an eine Stromversorgung mit einem Schutzschalter (FI, 30 mA) und an eine geerdete Steckdose angeschlossen werden.
- Die Netzspannung und der Stromtyp müssen den Angaben auf dem Typenschild entsprechen.
- Eine Steckdose muss an einem feuchtigkeitsfreien Ort und mindestens 2 Meter vom Wasserrand entfernt angebracht sein (siehe Abbildung 1, Seite 2).
- Bevor der Druckfilter in Betrieb genommen wird, müssen das Netzkabel und der Stecker auf Beschädigungen kontrolliert werden.
- Wichtig: Bei einer Beschädigung des Netzkabels, des Steckers oder der UV-C-Einheit darf der Druckfilter nicht mehr verwendet werden. Sie müssen dann mit dem Druckfilter zu dem Händler zurückgehen, bei dem Sie diesen gekauft haben.
- Der Druckfilter darf nie am Stromkabel selbst aufgehängt oder transportiert werden.
- Halten Sie den Druckfilter niemals am Netzkabel fest, wenn Sie diesen umstellen, und hängen Sie ihn nicht am Netzkabel auf.
- Achten Sie darauf, dass der Stecker vor Feuchtigkeit geschützt ist. Um zu verhindern, dass Wasser über das Kabel zum Stecker läuft, muss das Kabel in einem Bogen geführt werden (siehe Abbildung 2, Seite 2).
- Bei Arbeiten am Druckfilter oder im Wasser muss immer der Stecker aus der Steckdose gezogen werden, sodass die Stromzufuhr zum Druckfilter unterbrochen ist.
- Der Druckfilter darf nicht verwendet werden, wenn sich Personen im Wasser befinden.
- Der Druckfilter darf nur außerhalb des Wassers verwendet werden.
- Der Druckfilter darf nur zum Umpumpen von Wasser mit einer Temperatur zwischen 5°C und 35°C verwendet werden.

- Die UV-C-Einheit des Druckfilters darf nicht eingeschaltet werden, wenn kein Wasser hindurchströmt. Schalten Sie immer zuerst die angeschlossene Pumpe ein, bevor die UV-C-Einheit eingeschaltet wird.
- Öffnen Sie den Druckfilter nie, wenn dieser eingeschaltet ist und wenn Wasser hindurchströmt.
- Die UV-C-Einheit des Druckfilters darf niemals mit einem Wasserdruck über 0,2 Bar arbeiten.
- Die Höhendifferenz zwischen dem Deckel des Druckfilters und der Ausströmöffnung des Schlauchs darf nicht mehr als 1m betragen (siehe Abbildung 1, Seite 2).
- Die angeschlossene Pumpe darf nur einen maximalen Druck von 0,5 Bar haben (Förderhöhe max. 5 m).
- Schließen Sie Schläuche an, die einen Betriebsdruck von mindestens 0,2 Bar aushalten können.
- Sorgen Sie dafür, dass die Ablaufschläuche und der Filter nicht verstopfen, dadurch kann der Druck im Filter ansteigen und höher als 0,2 Bar werden. Dann kann der Filter undicht werden und das Wasser kann aus dem Teich ablaufen.
- Sorgen Sie dafür, dass der Hahn beim Schmutzablass geschlossen ist, dadurch kann kein Wasser weglaufen, wenn der Drehknopf aus Versehen umgestellt wird.
- Stellen Sie den Druckfilter nicht direkt in die Sonne.
- Wenn die Gefahr besteht, dass das Wasser im Druckfilter einfriert, müssen Sie diesen ausschalten und das Wasser ablassen. Bewahren Sie den Druckfilter vor Frost geschützt auf.



Funktion des Druckfilters (Abbildung 3, Seite 3)

Der Druckfilter mit integrierter UV-C-Einheit ist ein geschlossenes Filtersystem für die mechanische und biologische Filterung des Wassers im Gartenteich.

A.) Eingang; schließen Sie hier den Zufuhrschlauch an, der an die Druckseite der Pumpe angeschlossen ist.

B.) Vortex; schwebende Teilchen und Schlamm setzen sich durch Zentrifugalkräfte und die Schwerkraft ab.

C.) Mechanische Filterung; Schmutzteilchen werden an der Außenseite des Filterschaums gebunden, bevor das Wasser zum gesamten Filter weiter läuft.

D.) Biologische Behandlung; durch Mikroorganismen, die sich auf den Poren des Filterschaums ablagern. Der gelbe und blaue Filterschaum mit unterschiedlicher Größe und Dichte erzeugen verschiedene Geschwindigkeiten des Wasserstroms. Es entstehen Zonen mit starker Strömung (blauer Filterschaum), die Mikroorganismen, die Ammoniak enthalten, mithilfe von Nitrifikation in Nitrat umsetzen. Die Zonen mit schwacher Strömung (gelber Schaum) enthalten anaerobe Mikroorganismen, die Nitrat in Stickstoff umsetzen (Denitrifikation)

E.) UV-C-Bestrahlung; das Wasser wird kurz der ultravioletten Strahlung der UV-C-Lampe ausgesetzt. Dadurch werden Schwebelagen, Keime und Bakterien abgetötet; wenn die Algen absterben, klumpen sie zusammen und können sie durch den Filter aufgefangen werden.

F.) Ausgang; daran muss der Rückführungsschlauch zum Teich oder Wasserlauf angeschlossen werden. Das Wasser strömt durch diesen Schlauch aus dem Filter in den Teich zurück.

G.) Schmutzwasser-Ausgang; schließen Sie hier den Ablaufschlauch für das Schmutzwasser an. Schmutzwasser aus dem Filter kann ganz einfach in den Garten strömen und als Kompost für die Pflanzen genutzt werden. Wenn der Filter in den Back-Wash-Stand gestellt wird und der Ablauf geöffnet ist, strömt der Schmutz mit dem Wasser aus dem Filter.

H.) Drehknopf; mit diesem Knopf kann eingestellt werden, ob der Druckfilter normal filtert oder gereinigt wird (Back-Wash).

I.) Reinigungshebel; zum Reinigen des Filterschaums, wenn sich der Filter im Spülstand befindet. Indem der Hebel nach oben gezogen wird, wird der Filterschaum zusammengedrückt; wenn Sie dies mehrere Male nacheinander wiederholen, wird der Filterschaum gereinigt.

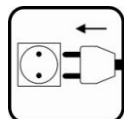

Inbetriebnahme (Abbildung 1, 3 und 4 auf den Seiten 2, 3 und 4)

! Lesen Sie neben der Betriebsanleitung dieses Druckfilters auch die Betriebsanleitung, die zu der Pumpe gehört.

Wichtig: Der Druckfilter darf nicht trockenlaufen, eine Beschädigung ist dann nicht auszuschließen.

- Wählen Sie einen geeigneten Standort für den Druckfilter.
- Vermeiden Sie das Aufstellen des Filters in direktem Sonnenlicht.
- Stellen Sie den Filter auf eine ebene, horizontale Fläche; verwenden Sie dazu eventuell eine Steinplatte.
- Der Filter kann zu ungefähr 2/3 eingegraben werden (bis etwas unter dem Klemmring).
Sorgen Sie dafür, dass die Reinigung ungestört verlaufen kann.
- Sägen Sie die drei Schlauchanschlüsse für das richtige Schlauchmaß ab (damit wird verhindert, dass die Durchströmung reduziert wird).
- Schrauben Sie den Schlauchanschluss mit der Überwurfmutter und der Dichtung auf die Anschlüsse des Druckfilters (wie dargestellt in Abbildung 3).
 1. Transparente Schlauchtülle mit Strömungsindikator an A
 2. Schwarze Schlauchtülle an F
 3. Schwarzer Hahn mit Schlauchtülle an G
- Schließen Sie die Schläuche an den Druckfilter an (Zufuhrschlauch (A), Rückführungsschlauch (F) und Schmutzwasserschlauch (G)). Mithilfe der Schlauchklemmen können diese wasserdicht abgeklemmt werden.
- Schließen Sie die Pumpe an die andere Seite des Zufuhrschlauchs an und stellen Sie die Pumpe in das Wasser.
- Legen Sie den Rückführungsschlauch mit dem Ausgang in den Teich oder den Wasserlauf (max. 1 m Höhendifferenz mit dem Deckel des Druckfilters).
- Legen Sie den Ausgang des Schmutzwasserschlauchs in den Garten.
- Sorgen Sie dafür, dass der Drehknopf (H) des Filters in den Filter-Stand gedreht ist.
- Sorgen Sie dafür, dass der Hahn des Schmutzwasserschlauchs (G) geschlossen ist.
- Schalten Sie die Pumpe ein, indem Sie den Netzstecker in die Steckdose stecken. Beachten Sie dabei die Anweisungen der Pumpe.
- Wenn keine Undichtigkeit vorhanden ist, kann auch die UV-Einheit eingeschaltet werden, indem der Netzstecker in die Steckdose gesteckt wird. Unter dem Hebel (I) befindet sich ein Kontrollfenster; hier ist blaues Licht zu sehen, wenn die UV-C-Lampe aktiv ist.

Der Druckfilter mit der integrierten UV-C-Einheit kann kontinuierlich laufen, 24 Stunden pro Tag.

Eine UV-C-Lampe muss nach circa 7000 Stunden ausgetauscht werden, um dafür zu sorgen, dass die UV-C-Einheit mit einer optimalen Effizienz arbeitet.

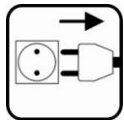

Wartung (Abbildung 3 und 6 auf den Seiten 3 und 4)

Um eine lange Lebensdauer und eine einwandfreie und problemlose Funktion des Druckfilters zu gewährleisten, empfehlen wir Ihnen eine regelmäßige Wartung und Reinigung des Druckfilters.



- Beachten Sie die Sicherheitsvorschriften.
- Die Wartung des Druckfilters hängt stark von der Verschmutzung des Wassers ab.



Reinigung des Filterschaums:

- Der Filterschaum muss alle 14 Tage gereinigt werden oder wenn der Durchfluss abnimmt.
- Öffnen Sie den Hahn des Schmutzwasserschlauchs (G) und stellen Sie den Drehknopf (H) in den Spülstand.
- Ziehen Sie den Hebel (I) mehrere Male auf und ab, bis der meiste Schmutz aus dem Schaum entfernt wurde. Wenn sauberes Wasser aus dem Ablaufschlauch kommt, ist der Schaum ausreichend gereinigt.
- Drehen Sie den Drehknopf (H) in den Filterstand zurück und verschließen Sie den Schmutzwasserschlauch (G), indem Sie den Hahn zudrehen.
- Füllen Sie den Teich gegebenenfalls mit sauberem Leitungswasser auf.

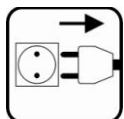

Waschen des Filterschaums:

- Wenn der Durchfluss nach der Reinigung noch immer zu niedrig ist oder wenn der Druckfilter bereits schnell wieder verschmutzt, muss der Filterschaum gewaschen oder ausgetauscht werden.
- Schalten Sie die UV-C-Einheit und die Pumpe aus, indem Sie die Stecker aus der Steckdose ziehen.
- Öffnen Sie den Druckfilter, indem Sie den Klemmrand vom Druckfilter abnehmen.
- Wenn die schwarze Kappe (32) abgenommen wird, kann auch der Filterschaum (26+27) entfernt werden (schreiben Sie eventuell die Reihenfolge auf oder machen Sie ein Foto).
- Spülen Sie den Filterschaum (26+27) in einem Eimer mit sauberem Teichwasser aus, indem Sie diesen zusammendrücken und wieder loslassen.
- Wenn der Filterschaum (26+27) spröde ist, nicht in seine ursprüngliche Form zurückkehrt oder verschmutzt bleibt, muss er ausgetauscht werden.
- Setzen Sie den Filterschaum (26+27) wieder in der richtigen Reihenfolge ein und montieren Sie die schwarze Kappe (32).
- Setzen Sie die Dichtung (30) wieder auf der Oberseite des Behälters (31) ein (verwenden Sie eventuell etwas Vaseline).
- Bringen Sie den Deckel (9) auf dem Tank (31) an und klemmen Sie den Klemmring (28+29) wieder fest.
- Schalten Sie die Pumpe ein, indem Sie den Netzstecker in die Steckdose stecken.
- Wenn keine Undichtigkeit vorhanden ist, kann auch die UV-Einheit eingeschaltet werden, indem der Netzstecker in die Steckdose gesteckt wird. Unter dem Hebel (I) befindet sich ein Kontrollfenster; hier ist blaues Licht zu sehen, wenn die UV-C-Lampe aktiv ist.



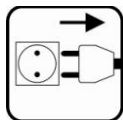

Austauschen der UV-Lampe: (Abbildung 5 und 6 auf Seite 4)

- Wenn die UV-C-Lampe (20) 7000 Stunden gebrannt hat oder wenn sich das Wasser grün färbt, muss die UV-C-Lampe (20) ausgetauscht werden.
- Schalten Sie die UV-C-Einheit und die Pumpe aus, indem Sie die Stecker aus der Steckdose ziehen.
 - ACHTUNG!** UV-C-Licht ist schädlich für Haut und Augen, schalten Sie immer die UV-C-Lampe aus, bevor Sie mit dem Austauschen der UV-C-Lampe weitermachen.
- Entfernen Sie den Handgriff (23).
- Lösen Sie die 6 Schrauben der Abdeckplatte (2).
- Heben Sie die Abdeckplatte (2) mit der UV-C-Lampe (20) aus dem Deckel (9) und dem Quarzglas (21).
- Entfernen Sie den Kunststoff-Clip und nehmen Sie die UV-C-Lampe (20) aus der Halterung (19).
- Tauschen Sie die UV-C-Lampe (20) aus. Achten Sie auf den Typ der UV-C-Lampe, dieser ist auf der Lampe selbst oder auf dem Typenschild angegeben. Eine falsche UV-C-Lampe wird zerstört und kann auch andere Komponenten des Druckfilters beschädigen. Fassen Sie die neue UV-C-Lampe immer mit einem sauberen Tuch an.
- Setzen Sie die UV-C-Lampe (20) in den Halter (19) ein und bringen Sie auch den Kunststoff-Clip wieder an.
- Setzen Sie die Abdeckplatte (2) mit der UV-C-Lampe (20) wieder vorsichtig auf dem Deckel (9) und in das Quarzglas (21) ein.
- Ziehen Sie die 6 Schrauben der Abdeckplatte (2) wieder fest.
- Schalten Sie die Pumpe ein, indem Sie den Netzstecker in die Steckdose stecken.
- Wenn keine Undichtigkeit vorhanden ist, kann auch die UV-Einheit eingeschaltet werden, indem der Netzstecker in die Steckdose gesteckt wird. Unter dem Hebel (I) befindet sich ein Kontrollfenster; hier ist blaues Licht zu sehen, wenn die UV-C-Lampe aktiv ist.

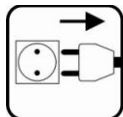

Reinigen oder Austauschen des Quarzglases (Abbildung 5, 6, 7, 8 und 9 auf Seite 7)

- Wenn das Wasser grün bleibt, obwohl die UV-C-Lampe ausgetauscht wurde, muss möglicherweise das Quarzglas gereinigt werden. Ein verschmutztes Quarzglas verringert die Intensität der UV-C-Strahlung.
- Schalten Sie die UV-C-Einheit und die Pumpe aus, indem Sie die Stecker aus der Steckdose ziehen.
 - ACHTUNG!** UV-C-Licht ist schädlich für Haut und Augen, schalten Sie immer die UV-C-Lampe aus, bevor Sie mit dem Austauschen der UV-C-Lampe weitermachen.
- Entfernen Sie den Handgriff (23).
- Lösen Sie die 6 Schrauben der Abdeckplatte (2).
- Heben Sie die Abdeckplatte (2) mit der UV-C-Lampe (20) aus dem Deckel (9) und dem Quarzglas (21).
- Ziehen Sie das Quarzglas (21) vorsichtig mit 4 Fingern aus dem Deckel (9). Verwenden Sie dazu kein Werkzeug (siehe Abbildung 7). (Notieren Sie die Positionen des schwarzen (A) und roten (B) O-Rings oder machen Sie ein Foto.)
- Wenn Sie das Quarzglas (21) nicht auf diese Weise entfernen können, muss der Druckfilter geöffnet werden:
 - a. Öffnen Sie den Druckfilter, indem Sie den Klemmrand vom Druckfilter abnehmen.
 - b. Wenn die schwarze Kappe (32) abgenommen wird, kann auch der Filterschaum (26+27) entfernt werden (schreiben Sie eventuell die Reihenfolge auf oder machen Sie ein Foto).
 - c. Schrauben Sie die Schraube aus dem Quarzglas-Schutzrohr (22) und nehmen Sie das Quarzglas-Schutzrohr (22) vom Deckel ab (9) (Abbildung 8).

- d. Drücken Sie das Quarzglas (21) vorsichtig aus dem Deckel (9). Verwenden Sie dazu kein Werkzeug (siehe Abbildung 7). (Notieren Sie die Positionen des schwarzen (A) und roten (B) O-Rings oder machen Sie ein Foto.)
 - e. Montieren Sie das Quarzglas-Schutzrohr (22) wieder auf dem Deckel (9) und schrauben Sie die Schraube wieder fest.
 - f. Setzen Sie den Filterschaum (26+27) wieder in der richtigen Reihenfolge ein und montieren Sie die schwarze Kappe (32).
 - g. Setzen Sie die Dichtung (30) wieder auf der Oberseite des Behälters (31) ein (verwenden Sie eventuell etwas Vaseline).
 - h. Bringen Sie den Deckel (9) auf dem Tank (31) an und klemmen Sie den Klemmring (28+29) wieder fest.
- Reinigen Sie das Quarzglas (21) mit warmen Wasser und einem weichen Tuch oder Schwamm. Trocknen Sie das Quarzglas (21) gut ab und sorgen Sie dafür, dass sich kein Wasser im Quarzglas (21) befindet.
 - Setzen Sie den schwarzen O-Ring (A) und den roten O-Ring (B) wieder ein (siehe Abbildung 9).
 - Schieben Sie das Quarzglas (21) vorsichtig in den Deckel (9) zurück.
 - Setzen Sie die Abdeckplatte (2) mit der UV-C-Lampe (20) wieder vorsichtig auf dem Deckel (9) und in das Quarzglas (21) ein.
 - Ziehen Sie die 6 Schrauben der Abdeckplatte (2) wieder fest.
 - Schalten Sie die Pumpe ein, indem Sie den Netzstecker in die Steckdose stecken.
 - Wenn keine Undichtigkeit vorhanden ist, kann auch die UV-Einheit eingeschaltet werden, indem der Netzstecker in die Steckdose gesteckt wird. Unter dem Hebel (I) befindet sich ein Kontrollfenster; hier ist blaues Licht zu sehen, wenn die UV-C-Lampe aktiv ist.



Winterzeitraum

- Schützen Sie den Druckfilter vor Frost.
- Holen Sie den Druckfilter während des Frostzeitraums aus dem Wasser.
- Reinigen Sie den Druckfilter wie oben beschrieben, bevor Sie den Druckfilter für den Winter einlagern.
- Der Druckfilter muss trocken und vor Frost geschützt gelagert werden.
-



Entsorgen und Lagern von Abfällen

Elektrische Geräte, die in Haushalten verwendet wurden, müssen den EU-Richtlinien entsprechend entsorgt werden.

Das Produkt darf nicht mit dem normalen Hausmüll abtransportiert werden, sondern muss separat eingesammelt werden.

Sie müssen selbst dafür sorgen, dass das Gerät an einer speziell dafür vorgesehenen Sammelstelle abgegeben wird. Und dass es auf eine umweltfreundliche Weise demontiert und verarbeitet wird.

Weitere Informationen zu lokalen Müllsammelstellen erhalten Sie bei der Gemeinde in Ihrem Wohnort.



Garantiebedingungen

Für den Druckfilter gilt eine Garantie von 24 Monaten, die zum Zeitpunkt des Kaufs beginnt. Bitte bewahren Sie Ihren Kassenzettel als Beleg auf.

Schaden, der innerhalb der Garantiefrist am Druckfilter entsteht und durch einen Produktions- und/oder Materialfehler verursacht wird, wird kostenlos repariert oder es wird ein Ersatzprodukt angeboten. Die UV-C-Lampe, das Quarzglas, natürlicher Verschleiß, Trockenlaufen, Verwendungsfehler, Kalkablagerungen, zu wenig Wartung, Einfrieren, unsachgemäße Reparaturen und Schäden durch nicht bestimmungsgemäßen Gebrauch sind von der Garantie ausgeschlossen.

Bei Veränderungen am Druckfilter, wie dem Kürzen des Stromkabels oder dem Abschneiden des Steckers, verfällt der Garantieanspruch.

Folgeschäden, die durch das Ausfallen oder den falschen Gebrauch des Druckfilters entstehen, fallen nicht unter die Haftung des Lieferanten.

Bei Inanspruchnahme der Garantie bringen Sie das Produkt mit dem Garantieschein und dem Kaufbeleg zu Ihrem Händler.



Persons who have not read and understood the operating instructions should not use the pressure filter!

This device is not intended for use by persons or children with impaired physical, sensory or intellectual impairments, or if lacking in experience and or know-how, unless they are under supervision or have been trained in the use of the device by a person responsible for their safety.

Children should be supervised to ensure that they do not play with the device.

Application

The VarioPress with built-in UV-C unit is a pressure filter designed for mechanical and partial biological filtration of pond water of standard ponds with temperatures from +4 °C to 35 °C. The pressure filter is designed for private use for cleaning garden ponds with or without fish.

It may not be used in or near swimming pools!

For technical information on the pressure filter, see the pressure filter label or the table on page 2.



Safety instructions

- **UV-C rays are harmful to eyes and skin. Never look directly into the UV-C lamp when the UV-C of the pressure filter is turned on.**
- **Warning!** This pressure filter may only be used if the electrical system meets relevant statutory requirements. If in doubt, consult a qualified electrician.
- The pressure filter should be connected to a system with a ground-fault interrupter (FI, 30mA) and earthed power outlet.
- The mains voltage and current type must match the information on the nameplate.
- Place the power outlet in a moisture-free area, at least 2m from the water's edge. (see figure 1, page 2)
- Check the power cord and plug for damage before using the pressure filter.
- Important: do not use the pressure filter if the power cord, plug or UV-C is damaged. Simply return the pressure filter to the retailer where you purchased it.
- Do not suspend or transport the pressure filter by the power line (cable).
- Do not move or hang the pressure filter by the power cord.
- Keep the plug dry. To prevent water from running from the cord to the plug, suspend the cord in a U-shape (see figure 2, page 2)
- When working on the pressure filter or in the water, always unplug it from the electrical outlet to cut off the power supply.
- Do not use the pressure filter when there are people in the water.
- The pressure filter should only be used in the water.
- The pressure filter may only be used for pumping water with temperatures from 5°C to 35°C.
- Do not turn on the UV-C of the pressure filter if there is no water flowing through it. Always turn the connected pump on before turning on the UV-C.
- Do not open the pressure filter during operation and when there is water flowing through it.
- Do not operate the UV-C of the pressure filter at water pressures exceeding 0.2 bar.
- The height difference between the pressure filter cap and the hose outlet should not exceed 1m (Figure 1, page 2)
- The connected pump pressure may not exceed 0.5 bar (maximum working head of 5m).
- Connect hoses that are designed to work at a minimum pressure of 0.2 bar.
- Clean the drain hoses and filter regularly to prevent clogging, as this may cause the pressure in the filter to rise above 0.2 bar, resulting in the filter leaking and the pond draining.

- Make sure the waste outlet tap is closed to prevent water from draining out when the knob is accidentally displaced.
- Do not place the pressure filter in direct sunlight.
- To avoid running the risk of water freezing in the pressure filter, turn it off and dry it out. Store in a frost-free area.



Pressure filter operation(Figure 3, page 3)

The pressure filter with integrated UV-C unit is a closed filter system for mechanical and biological filtration of the water in the garden pond.

A.) Inlet: connect the supply hose that is connected to the outlet side of the pump to this inlet.

B.) Vortex: floating particles and sludge are deposited by centrifugal and gravitational forces.

C.) Mechanical filtration: dirt particles are trapped on the filter foam as the water passes through the filter.

D.) Biological treatment: performed by microorganisms that settle on the open pores of the filter foam. The yellow and blue filter foam with different sizes and densities create different water flow rates. In the areas with strong currents (blue filter foam), microorganisms convert ammonia to nitrate through nitrification. Low-flow areas (yellow foam), on the other hand, contain anaerobic microorganisms that convert nitrate to nitrogen (denitrification)

E.) UV-C radiation: the water will be briefly exposed to ultraviolet radiation from the UV-C lamp. It kills free-floating algae, germs and bacteria; when the algae die they clump together and can be trapped by the filter.

F.) Outlet: connect the return hose to the pond or water to this outlet. The water will flow back from the filter into the pond.

G.) Wastewater outlet: connect the wastewater hose to this outlet. Dirty water from the filter can easily flow into the garden and serve as compost for the plants. If the filter is put in backwash mode and the drain is opened, the dirt will flow out of the filter along with the water.

H.) Knob: for setting the pressure filter to normal filtration or cleaning (backwash) mode.

I.) Cleaning lever: for cleaning the filter foam when filter is in game mode. Pull the lever up to compress the filter foam and repeat multiple times to clean the filter foam.

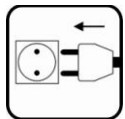

Operating instructions(Figures 1, 3 and 4, pages 2, 3 and 4)

Read both the operating instructions of the pressure filter and the operating instructions supplied with the pump!

Important: Do not let the pressure filter run dry as this may result in damage.

- Choose a suitable location for the pressure filter.
- Do not place the filter in direct sunlight.

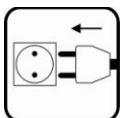

- Place the filter on a flat, level surface, use a tile, if necessary.
- The filter can be buried by about 2/3 (to just below the clamping ring). Make sure that cleaning can take place unhindered.
- Cut the three hose connections to the correct hose dimensions (to prevent flow reduction).
- Screw down the hose connection with the gland and seal to the pressure filter connections (as shown in Figure 3).
 7. Transparent hose fitting with flow indicator on A
 8. Black hose fitting on F
 9. Black nozzle with hose fitting on G

-

- Connect the hoses to the pressure filter (supply hose (A), return hose (F) and wastewater hose (G)). Use hose clamps to create a watertight seal.
- Connect the pump to the other side of the supply hose and turn the pump in the water.
- Place the return hose with the outlet in the pond or in the stream (max. 1m height difference with the pressure filter cap).
- Place the outlet of the wastewater hose in the garden.
- Make sure the filter knob (H) is in filter mode.
- Make sure the wastewater hose tap (G) is closed.
- Put the pump into operation by plugging it into the power outlet. Follow the pump instructions carefully.
- If no leaking is found, you can also put the UV into operation by plugging it into the power outlet. The UV-C lamp, which is on the control panel under the lever (I), will turn blue.

The UV-C-integrated pressure filter can operate 24/7.

UV-C lamps must be replaced after approximately 7000 hours for maximum performance.

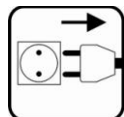

Maintenance(Figures 3 and 6, pages 3 and 4)

To ensure a long life and problem-free operation, we recommend that you maintain and clean the pressure filter regularly.

- Follow the safety instructions.
- Pressure filter maintenance depends strongly on the level of water contamination.



Cleaning the filter foam:

- Clean the filter foam every two weeks or when flow reduction occurs.
- Open the wastewater hose tap (G) and put the knob (H) in rinse mode
- Move the lever (I) up and down several times until most of the trapped dirt is washed out of the foam. The foam is sufficiently clean when clear water starts running out of the drain hose.
- Turn the knob (H) back to filter mode and turn the wastewater hose (G) off by closing the tap.
- If necessary, refill the pond with fresh tap water.



Washing the filter foam:

- If, after cleaning the flow is still very low or the pressure filter becomes dirty quickly, wash or replace the filter foam.
- Unplug the UV-C and pump from the power outlet to turn them off.
- Open the pressure filter by removing the clamping edge on top of it.
- Remove the black cap (32) to pull out the filter foam (26+27) (write down the order or take a picture to remember it)
- Rinse the filter foam (26 + 27) in a bucket of clean pond water by repeatedly squeezing and releasing it.
- Replace the filter foam (26 + 27) if it has become fragile, does not return to its original shape or remains dirty.
- Place the filter foam (26 + 27) back in the correct order and install the black cap (32).
- Place the seal (30) back on top of the tank (31) (use Vaseline, if necessary).
- Place the cover (9) on the tank (31) and screw the clamping ring (28 + 29) back on.
- Put the pump into operation by plugging it into the power outlet.
- If no leaking is found, you can also put the UV into operation by plugging it into the power outlet. The UV-C lamp, which is on the control panel under the lever (I), will turn blue.

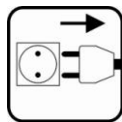

Replacing the UV lamp: (Figures 5 and 6, page 4)

- Replace the UV-C lamp (20) after 7000 service hours or when the water starts turning green again.
- Unplug the UV-C and pump from the power outlet to turn them off.
WARNING! UV-C light is harmful to skin and eyes, always switch off the UV-C lamp before replacing the UV-C lamp.
- Remove the handle (23).
- Loosen the 6 screws of the cover plate (2).
- Lift the cover plate (2) with UV-C lamp (20) out of the cover (9) and quartz glass (21).
- Remove the plastic clip and remove the UV-C lamp (20) from the holder (19).
- Replace the UV-C lamp (20) with the appropriate type as indicated on the lamp or lamp label. The wrong UV-C lamp type can cause quick failure and also result in damage to other components of the pressure filter. Hold the new UV-C lamp with a clean cloth.
- Place the UV-C lamp (20) into the holder (19) and put the plastic clip back on.
- Carefully place the cover plate (2) with UV-C lamp (20) back on the cover (9) and in the quartz glass (21).
- Tighten the 6 screws of the cover plate (2).
- Put the pump into operation by plugging it into the power outlet.
- If no leaking is found, you can also put the UV into operation by plugging it into the power outlet. The UV-C lamp, which is on the control panel under the lever (I), will turn blue.

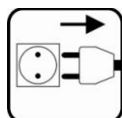

Cleaning or replacing the quartz glass (Figures 5, 6, 7, 8 and 9, page 7)

- If the water remains green, even after the UV-C lamp has been replaced, you may need to clean the quartz glass. A dirty quartz glass reduces UV-C light intensity.
- Unplug the UV-C and pump from the power outlet to turn them off.
WARNING! UV-C light is harmful to skin and eyes, always turn off the UV-C lamp before replacing.
- Remove the handle (23).
- Loosen the 6 screws of the cover plate (2).
- Lift the cover plate (2) with UV-C lamp (20) out of the cover (9) and quartz glass (21).
- Using four fingers, carefully pull the quartz glass (21) out of the cover (9). Do not use tools (see Figure 7) (write down the positions of the black (A) and red (B) O-ring or take a picture).
- If you cannot remove the quartz glass (21) in this way:
 - q. Open the pressure filter by removing the clamping edge on top of it.
 - r. Remove the black cap (32) to pull out the filter foam (26+27) (write down the order or take a picture to remember it)
 - s. Take out the screw from the quartz glass protective tube (22) and remove it from the cover (9) (Figure 8).
 - t. Push the quartz glass (21) gently out of the cover (9). Do not use tools (see Figure 7). (write down the positions of the black (A) and red (B) O-ring or take a picture)
 - u. Place the quartz glass protective tube (22) back on the cover (9) and tighten the screw back on.
 - v. Place the filter foam (26 + 27) back in the correct order and install the black cap (32).
 - w. Place the seal (30) back on top of the tank (31) (use Vaseline, if necessary).
 - x. Place the cover (9) on the tank (31) and screw the clamping ring (28 + 29) back on.
- Clean the quartz glass (21) with warm water and a soft cloth or sponge. Dry it thoroughly and make sure that no water remains in the quartz glass (21).
- Place the black O-ring (A) and the red O-ring (B) back on (see Figure 9).

- Slide the quartz glass (21) carefully back into the cover (9).
- Carefully place the cover plate (2) with UV-C lamp (20) back on the cover (9) and in the quartz glass (21).
- Tighten the 6 cover plate (2) screws.
- Put the pump into operation by plugging it into the power outlet.
- If no leaking is found, you can also put the UV into operation by plugging it into the power outlet. The UV-C lamp, which is on the control panel under the lever (I), will turn blue.
-



In the winter

- Protect the pressure filter from frost.
- Remove the water out of the pressure filter before the frost season sets in.
- Clean the pressure filter as described earlier, before putting it in storage.
- Store it in a dry and frost-free area.



Removal and storage of waste

All household electrical appliances must be removed in accordance with EU directives. The product may not be disposed of with the normal household waste, but should be collected separately.

You are personally responsible for bringing the device to a designated landfill site. It must be dismantled and processed in an environment-friendly manner.

More information on local landfill sites can be obtained from the municipality in which you live.



Warranty conditions

The pressure filter is covered by a 24-month warranty from the date of purchase. Please keep the receipt for future reference.

Within the period specified, repair or replacement of damage caused as a result of manufacturing and/or material defect will be free of charge. UV-C lamp, quartz glass, normal wear and tear, dry running, operating errors, scale, lack of maintenance, freezing, improper repairs and damage caused by improper use are not covered by the warranty.

Any modification or alteration of the pressure filter, such as shortening the power cord or cutting the plug off, will render the warranty null and void.

The supplier is not liable for consequential damage arising from pressure filter failure or misuse.

For warranty claims, bring the product, the product warranty and receipt to the retailer.

Garantiebewijs – Certificat de garantie – Garantieschein – Warranty

Aankoopdatum – Date d'achat – Kaufdatum – Purchase date :

Dealerstempel – Cachet du revendeur – Händlerstempel – Dealer stamp :

Handtekening – Signature – Unterschrift – Signature :

Vergeet niet uw aankoopbon te bewaren samen met dit garantiebewijs.

N'oubliez pas de conserver le bon d'achat avec le certificat de garantie.

Vergessen Sie nicht, den Kaufbeleg gemeinsam mit diesem Garantieschein aufzubewahren.

Please keep the receipt and warranty in a safe place.

Instr.No.:97Z142