

Wireless Speaker IBT-01 User manual

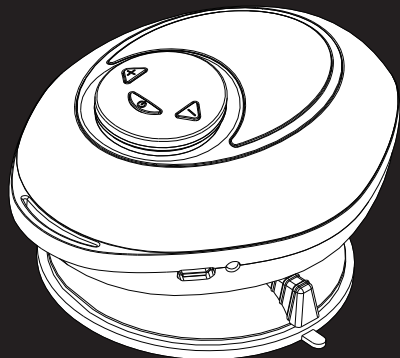

Bluetooth receiver
working time: 4h max

Bluetooth receiver
charging time: 2h

Speaker
working time: 4h max

Speaker
charging time: 5h

EN - User Manual - 1

System status indicator

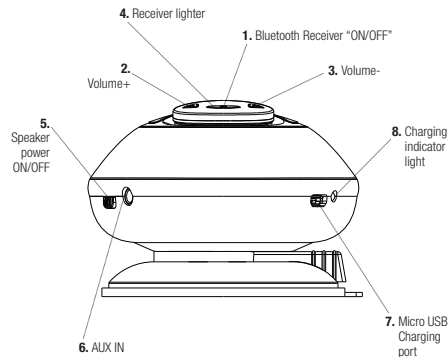

1. Bluetooth Receiver "ON/OFF"

- * Press the button 3S turn the speaker on. The blue lighter flashes alternately approximately once every second. The speaker sounds "DUDU"
- * Press the button 3S turn the speaker off. The red lighter flashes one time. The speaker sounds "DUDU"
- * Press the button 6S turn the speaker ready to pair to other device. The blue lighter flashes off and on approximately once every six second. Indicates the speaker is connected to a paired device. If your device asks for a passkey, enter digits 0000 (four zeros) and press OK. Some devices also ask you to accept the connection
- * Press shortly to Pause or play

EN - User Manual - 2

2. Volume+

- * press the button shortly to Increase the speaker volume
- * press the button 3S to play next music
- * The speakers sounds "DUDU" indicate maximum volume is reached

3. Volume-

- * press the button shortly to Decrease the speaker volume.
- * press the button 3S to play previous music.
- * The speakers sounds "DUDU" indicate minimum volume is reached.

4. Receiver lighter

- * Red light indicates the reciver is being charged
- * Blue light indicates the speaker is fully charged

5. Speaker power ON/OFF

6. AUX IN

7. Micro USB Charging port

8. Charging indicator light

- * Red light indicates the speaker is being charged.
- * The light will be off when then the speaker is fully charged

EN - User Manual - 3

Troubleshooting

Problem	What to do
Speaker will not turn on (AC power)	<ul style="list-style-type: none">• Make sure your system is connected to a working AC (mains) outlet.
Speaker will not turn on	<ul style="list-style-type: none">• Battery may be in protection mode or discharger- connect to working AC(mains) outlet to resto re the battery to operational mode.
Cannot pair the speaker with my Bluetooth device	<ul style="list-style-type: none">• Make sure your speaker is discoverable. Press and hold theBluetooth button (six seconds) until the Bluetooth indicator slowly flashes.
	<ul style="list-style-type: none">• Make sure the Bluetooth capability of your Bluetooth device is turned on.
	<ul style="list-style-type: none">• Your Bluetooth device may be out of range-try moving it closer to the speaker.
	<ul style="list-style-type: none">• Make sure your Bluetooth device supports the transfer of audio.

Troubleshooting

Problem	What to do
Cannot pair the speaker with my Bluetooth device	<ul style="list-style-type: none">• Move your Bluetooth device and/or speaker away from other devices that generate electromagnetic interference. Examples are cordless phones, microwave ovens, wireless network routers, or other Bluetooth devices.• If possible, turn off all other nearby Bluetooth devices or disable their Bluetooth functionality.• Turn the speaker off and back on.• Refer to the owner's guide, help system, or technical support for your mobile device to learn how it pairs with other Bluetooth devices.
No audio from a Bluetooth device	<ul style="list-style-type: none">• Make sure your speaker is not muted, and the volume is up.• Make sure your Bluetooth device is playing audio, and the volume is up.

Troubleshooting

Problem	What to do
No audio from a Bluetooth device	<ul style="list-style-type: none">• Your Bluetooth device may be out of range- try moving it closer to the speaker.• Turn the speaker off and back on.
Poor sound quality from a Bluetooth device	<ul style="list-style-type: none">• Your Bluetooth device may be out of range- try moving it closer to the speaker.• Move your Bluetooth device and/ or speaker away from any device that generates electromagnetic interference, such as another Bluetooth device, cordless phone, microwave oven, or wireless router.• Reduce the number of applications running on your Bluetooth device. Running multiple applications can reduce the amount of internal resources available to transmit audio. Closing non-essential applications may improve audio quality.

Troubleshooting

Problem	What to do
Poor sound quality from a Bluetooth device	<ul style="list-style-type: none">• Try unpairing your Bluetooth quality from a device from the speaker and then re-pairing the two. This action can possibly clear issues that might have occurred during initial device pairing.• Reset the speaker: Press the mute button for 10 seconds. Your Bluetooth device is disconnected and the speaker turns off.• Turn the speaker off and back on.
No audio from the AUX source	<ul style="list-style-type: none">• Make sure your connected device is on and playing.• Press the AUX button and check that the AUX source indicator is on.• Make sure the 3mm plug is fully inserted into the speaker.• Increase the volume level on the device.• Increase the speaker volume.

Troubleshooting

Problem	What to do
Poor sound quality from the AUX source	<ul style="list-style-type: none">• Reduce the volume level on the AUX source.• Make sure the 3.5mm plug is fully inserted into the speaker.

Haut-parleur sans fil IBT-01 Manuel de l'utilisateur

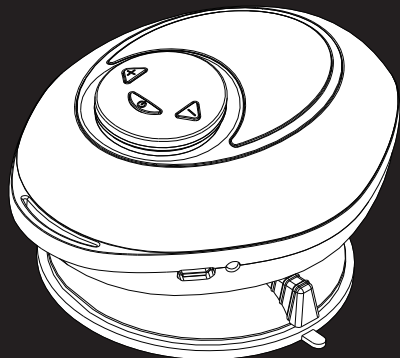

Autonomie du récepteur Bluetooth : 4h max

Autonomie du haut-parleur : 4h max

Temps de charge du récepteur Bluetooth : 2h

Temps de charge du haut-parleur : 5h

Indicateur d'état du système

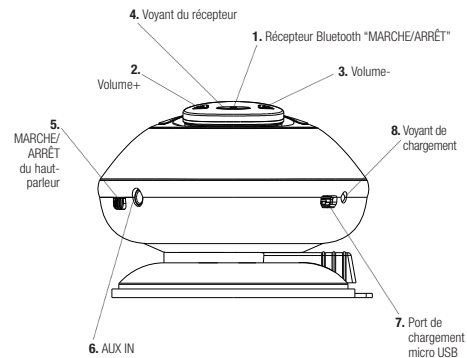

1. Récepteur Bluetooth "MARCHE/ARRÊT"

- * Appuyez sur le bouton 3S pour allumer le haut-parleur. Le voyant bleu clignote en alternance environ une fois par seconde. Le récepteur émet un son "TUTU"
- * Appuyez sur le bouton 3S pour éteindre le haut-parleur. Le voyant rouge clignote une fois. Le haut-parleur émet un son "TUTU"
- * Appuyez sur le bouton 6S pour que le haut-parleur puisse être couplé à un autre périphérique. Le voyant bleu clignote approximativement une fois toutes les six secondes. Ceci indique que le haut-parleur est connecté à un périphérique couplé. Si votre appareil demande un mot de passe, entrez les chiffres 0000 (quatre zéros) et appuyez sur OK. Certains appareils vous demandent également d'accepter la connexion
- * Appuyez brièvement pour mettre en pause ou reprendre

2. Volume+

- * Appuyez brièvement sur le bouton pour augmenter le volume du haut-parleur
- * Appuyez sur le bouton 3S pour passer à la piste suivante
- * Le son émis par le haut-parleur "TUTU" indique que le volume maximum a été atteint

3. Volume

- * Appuyez brièvement sur le bouton pour baisser le volume du haut-parleur
- * Appuyez sur le bouton 3S pour aller à la piste précédente.
- * Le son émis par le haut-parleur "TUTU" indique que le volume minimal a été atteint

4. Voyant du récepteur

- * Le voyant rouge indique que le récepteur est en train de se recharger
- * Le voyant bleu indique que le récepteur est entièrement chargé

5. MARCHE/ARRÊT du haut-parleur

6. AUX IN

7. Port de chargement micro USB

8. Voyant de chargement

- * Le voyant rouge indique que le haut-parleur est en train de se charger
- * Le voyant s'éteindra lorsque le haut-parleur sera entièrement chargé

Résolution des problèmes

Problème	Que faire
Le haut-parleur ne s'allume pas (alimentation secteur)	<ul style="list-style-type: none">• Assurez-vous que votre système est connecté à une prise de courant en état de marche (secteur).
Le haut-parleur ne s'allume pas	<ul style="list-style-type: none">• La batterie peut être en mode de protection ou déchargée- connectez-la à une prise de courant (secteur) en état de marche pour rétablir le fonctionnement de la batterie.
Impossible de coupler le haut-parleur à mon appareil Bluetooth	<ul style="list-style-type: none">• Assurez-vous que votre haut-parleur est détectable. Maintenez le bouton Bluetooth appuyé (six secondes) jusqu'à ce que le voyant Bluetooth clignote lentement.
	<ul style="list-style-type: none">• Assurez-vous que la fonction Bluetooth de votre appareil Bluetooth est allumée.
	<ul style="list-style-type: none">• Votre appareil Bluetooth est peut-être hors de portée- essayez de l'approcher du haut-parleur.
	<ul style="list-style-type: none">• Assurez-vous que votre appareil Bluetooth prend en charge le transfert de données audio.

Résolution des problèmes

Problème	Que faire
Impossible de coupler le haut-parleur à mon appareil Bluetooth	<ul style="list-style-type: none">• Éloignez votre appareil Bluetooth et/ou le haut-parleur des autres appareils générant des interférences électromagnétiques. Par exemple, les téléphones sans fil, fours à micro-ondes, routeurs de réseaux sans fil ou autres appareils Bluetooth.• Si possible, éteignez tous les autres appareils Bluetooth à proximité ou désactivez leur fonction Bluetooth.• Éteignez le haut-parleur, puis rallumez-le.• Reportez-vous au guide de l'utilisateur, au système d'aide ou au support technique de votre appareil mobile pour savoir comment le coupler à d'autres appareils Bluetooth.
L'appareil Bluetooth n'émet aucun son	<ul style="list-style-type: none">• Vérifiez que le son du haut-parleur n'est pas coupé, et que le volume est assez élevé.• Assurez-vous que votre appareil Bluetooth peut lire les données audio et que le son est allumé.

Résolution des problèmes

Problème	Que faire
L'appareil Bluetooth n'émet aucun son	<ul style="list-style-type: none">• Votre appareil Bluetooth est peut-être hors de portée- essayez de l'approcher du haut-parleur.• Éteignez le haut-parleur, puis rallumez-le.
L'appareil Bluetooth émet un son de mauvaise qualité	<ul style="list-style-type: none">• Votre appareil Bluetooth est peut-être hors de portée- essayez de l'approcher du haut-parleur.• Éloignez votre appareil Bluetooth et/ou le haut-parleur des autres appareils générant des interférences électromagnétiques, comme les autres appareils Bluetooth, les téléphones sans fil, fours à micro-ondes, routeurs de réseaux sans fil.• Réduisez le nombre d'applications actives sur votre appareil Bluetooth. Exécuter de multiples applications peut réduire la quantité de ressources internes disponibles pour transmettre les données audio. Fermer les applications superflues peut permettre d'améliorer la qualité du son.

Résolution des problèmes

Problème	Que faire
L'appareil Bluetooth émet un son de mauvaise qualité	<ul style="list-style-type: none">• Essayez de déconnecter votre appareil Bluetooth du haut-parleur, puis de coupler les deux appareils à nouveau. Cette action peut résoudre des problèmes survenus pendant le couplage initial des appareils.• Réinitialisez le haut-parleur. Appuyez sur le bouton de sourdine pendant 10 secondes. Votre appareil Bluetooth est déconnecté et le haut-parleur s'éteint.• Éteignez le haut-parleur, puis rallumez-le.
Pas de son venant de l'entrée AUX	<ul style="list-style-type: none">• Assurez-vous que l'appareil connecté est allumé et fonctionne.• Appuyez sur le bouton AUX et vérifiez que le voyant de l'entrée AUX est allumé.• Assurez-vous que la prise de 3mm est totalement insérée dans le haut-parleur.• Augmentez le volume de l'appareil.

Résolution des problèmes

Problème	Que faire
Son de mauvaise qualité venant de l'entrée AUX	<ul style="list-style-type: none">• Réduisez le volume de l'entrée AUX.• Assurez-vous que la prise de 3,5mm est totalement insérée dans le haut-parleur

Draadloze luidspreker IBT-01 Gebruikshandleiding

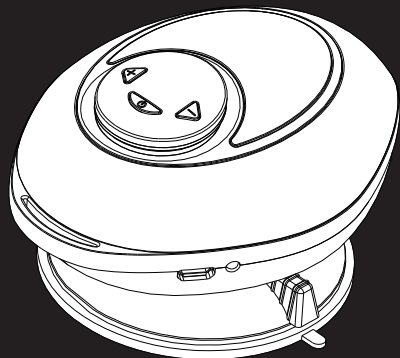

Werkingsduur Bluetooth-ontvanger: max 4 u

Oplaadduur Bluetooth-ontvanger: 2 u

Werkingsduur luidspreker: max 4 u

Oplaadduur luidspreker: 5 u

Systeemstatusindicator

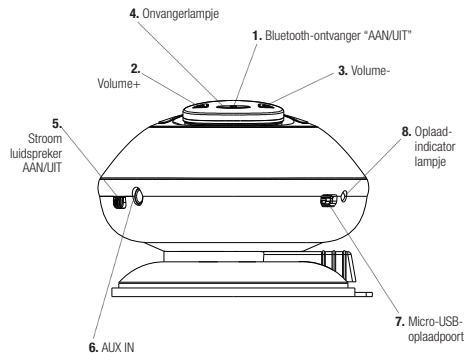

1. Bluetooth-ontvanger "AAN/UIT"

- * Druk 3 seconden op de 3S-knop om de luidspreker aan te zetten. Het blauwe lampje knippert ongeveer om de seconde. De luidspreker doet "doedoe".
- * Druk 3 seconden op de 3S-knop om de luidspreker uit te zetten. Het rode lampje knippert één keer. De luidspreker doet "doedoe".
- * Druk op de 6S-knop om de luidspreker klaar te maken om hem te koppelen met een ander toestel. Het blauwe lampje gaat ongeveer om de seconde aan en uit. Dat geeft aan dat de luidspreker verbonden is met een gekoppeld toestel. Als uw toestel om een wachtwoord vraagt, voer dan de cijfers "0000" (vier nullen) in en druk op OK. Sommige toestellen vragen u ook om de verbinding te aanvaarden.
- * Druk kort op "pause" of "play"

2. Volume+

- * Druk kort op de knop om het geluidsvolume van de luidspreker te verhogen
- * Druk daarna op de 3S-knop om muziek te spelen
- * Als de luidspreker "doedoe" doet, wil dit zeggen dat het maximumvolume bereikt is

3. Volume-

- * Druk kort op de knop om het volume van de luidspreker te verminderen
- * Druk op de 3S-knop om het vorige liedje te spelen
- * Als de luidspreker "doedoe" doet, wil dit zeggen dat het minimumvolume bereikt is

4. Onvangerlampje

- * Het rode lampje geeft aan dat de ontvanger wordt opgeladen
- * Het blauw lampje geeft aan dat de luidspreker volledig opgeladen is

5. Stroom luidspreker AAN/UIT

6. AUX IN

7. Micro-USB-oplaadpoort

8. Oplaadindicatorlampje

- * Het rode lampje geeft aan dat de luidspreker wordt opgeladen.
- * Het lampje gaat uit als de luidspreker volledig opgeladen is

Probleemoplossingen

Probleem	Wat te doen
Luidspreker gaat niet aan	<ul style="list-style-type: none">• Verzeker u ervan dat uw systeem verbonden is met een functionerend stroomnet.
Luidspreker gaat niet aan	<ul style="list-style-type: none">• Het kan zijn dat de batterij in beschermingsmodus staat of leeg is. Verbind ze met een functionerend stroomnet om de batterij opnieuw te doen werken.
Kan de luidspreker niet koppelen met Bluetooth-toestel	<ul style="list-style-type: none">• Verzeker u ervan dat uw luidspreker ontdektbaar is. Houd de Bluetooth-knop (zes seconden) ingedrukt totdat de Bluetooth-indicator knippert.
	<ul style="list-style-type: none">• Verzeker u ervan dat de Bluetooth-functie op uw toestel is ingeschakeld.
	<ul style="list-style-type: none">• Uw Bluetooth-toestel is misschien buiten de reikwijdte van de luidspreker. Probeer het dichterbij de luidspreker te zetten.
	<ul style="list-style-type: none">• Verzeker u ervan dat uw Bluetooth-toestel de transfer van geluid ondersteunt.

Probleemoplossingen

Probleem	Wat te doen
Kan de luidspreker niet koppelen met Bluetooth-toestel	<ul style="list-style-type: none">• Verwijder uw Bluetooth-toestel en/of de luidspreker uit de buurt van andere bronnen die elektromagnetische interferentie opwekken. Voorbeelden daarvan zijn telefoons, magnetrons, draadloze netwerkroueters of andere Bluetooth-toestellen.• Zet, indien mogelijk, alle andere Bluetooth-toestellen in de buurt uit of zet hun Bluetooth-functie uit.• Zet de luidspreker uit en weer aan.• Raadpleeg de handleiding, de hulplijn of de technische ondersteuning van uw mobiel toestel om te leren hoe het gekoppeld kan worden met andere Bluetooth-toestellen.
Geen geluid van Bluetooth-toestel	<ul style="list-style-type: none">• Verzeker u ervan dat u luidspreker niet op "mute" staat en dat het volume aan staat.• Verzeker u ervan dat u Bluetooth-toestel geluid kan afspelen en dat het volume aan staat.

Probleemoplossingen

Probleem	Wat te doen
Geen geluid van een Bluetooth-toestel	<ul style="list-style-type: none">• Uw Bluetooth-toestel is misschien buiten reikwijdte, probeer het dichterbij de luidspreker te zetten.• Zet de luidspreker uit en weer aan.
Slecht geluid van een Bluetooth-toestel	<ul style="list-style-type: none">• Verwijder uw Bluetooth-toestel en/of uw luidspreker uit de buurt van andere toestellen die elektromagnetische interferentie opwekken, zoals andere Bluetooth-toestellen, draadloze telefoons, magnetrons en draadloze routers.• Verminder het aantal werkende applicaties op uw Bluetooth-toestel.• Als er meerdere applicaties gelijktijdig werken, wordt het aantal interne resources om geluid uit te zenden eventueel verminderd. Door onnodige applicaties af te sluiten kan de geluidskwaliteit verbeterd worden.

Probleemoplossingen

Probleem	Wat te doen
Slechte kwaliteit van een Bluetooth-toestel	<ul style="list-style-type: none">• Probeer uw Bluetooth-toestel los te koppelen van de luidspreker en probeer het er daarna opnieuw mee te koppelen. Deze handeling kan problemen die ontstaan zijn bij het initiële koppelen oplossen• Reset de luidspreker. Druk 10 seconden op de mute-knop. Uw bluetooth-toestel wordt ontkoppeld en de luidspreker gaat uit.• Zet de luidspreker uit en weer aan.
Geen geluid van een AUX-bron	<ul style="list-style-type: none">• Verzeker u ervan dat uw verbonden toestel aan staat en speelt.• Druk op de AUX-knop en controleer of de indicator van de AUX-bron aan staat.• Verzeker u ervan dat de kabel van 3mm volledig in de luidspreker zit.• Verhoog het volume-niveau van het toestel.• Verhoog het volume van de luidspreker.

Probleemoplossingen

Probleem	Wat te doen
Slechte geluidskwaliteit van een AUX-bron	<ul style="list-style-type: none">• Verminder het volumeniveau van de AUX-bron• Verzeker u ervan dat de kabel van 3,5 mm volledig in de luidspreker zit.

Altoparlante wireless IBT-01 Istruzioni per l'uso

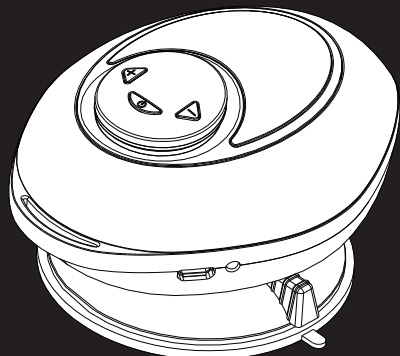

Durata operativa ricevitore Bluetooth: max 4 ore

Tempo di ricarica ricevitore Bluetooth: 2 ore

Durata operativa altoparlante: max 4 ore

Tempo di ricarica altoparlante: 5 ore

Indicatore stato di sistema

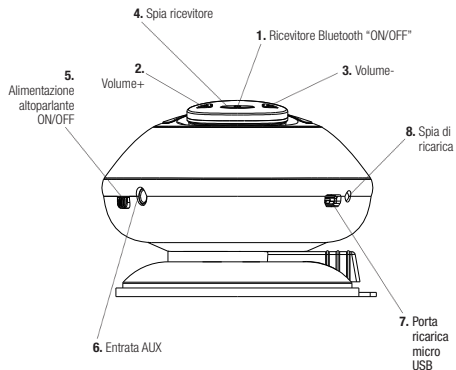

1. Ricevitore Bluetooth "ON/OFF"

* Premere il pulsante 3 secondi per accendere l'altoparlante. La spia blu lampeggia ad intervalli di un secondo circa. L'altoparlante emette un segnale acustico.

* Premere il pulsante 3 secondi per spegnere l'altoparlante. La spia rossa lampeggia una volta. L'altoparlante emette un segnale acustico.

* Premere il pulsante 6 secondi per preparare l'altoparlante alla connessione con l'altro dispositivo. La spia blu lampeggia ad intervalli di sei secondi circa. Indica che l'altoparlante è collegato ad un altro dispositivo. Se il dispositivo richiede una password, inserire le cifre 0000 (quattro zeri) e premere OK. Alcuni dispositivi possono richiedere anche che si accetti la connessione.

* Premere brevemente per interrompere o riprodurre

2. Volume+

- * Premere brevemente il pulsante per aumentare il volume dell'altoparlante.
- * Premere il pulsante 3 secondi per riprodurre il brano successivo.
- * L'altoparlante emette un segnale acustico quando si raggiunge il livello di volume massimo

3. Volume

- * Premere brevemente il pulsante per ridurre il volume dell'altoparlante.
- * Premere il pulsante 3 secondi per riprodurre il brano precedente.
- * L'altoparlante emette un segnale acustico quando si raggiunge il livello di volume minimo.

4. Spia ricevitore

- * La spia rossa indica che il ricevitore è in ricarica.
- * La spia blu indica che il ricevitore è completamente carico

5. Alimentazione altoparlante ON/OFF

6. Entrata AUX

7. Porta di ricarica micro USB

8. Spia di ricarica

- * La spia rossa indica che l'altoparlante è in ricarica.
- * La spia è spenta quando l'altoparlante è completamente carico

Risoluzione delle anomalie

Problema	Che cosa fare
L'altoparlante non si accende (alimentazione AC)	<ul style="list-style-type: none">• Verificare che il sistema sia collegato ad una presa elettrica AC funzionante.
L'altoparlante non si accende	<ul style="list-style-type: none">• La batteria può essere in modalità di protezione o scollegata – collegarla ad una presa elettrica AC per riportare la batteria in modalità operativa.
Impossibile collegare l'altoparlante al dispositivo Bluetooth	<ul style="list-style-type: none">• Verificare che l'altoparlante sia visibile. Tenere premuto il pulsante Bluetooth (sei secondi) fino a quando la spia corrispondente lampeggia lentamente.
	<ul style="list-style-type: none">• Verificare che la funzione Bluetooth del dispositivo sia attiva.
	<ul style="list-style-type: none">• Il dispositivo Bluetooth può essere fuori portata – avvicinarlo all'altoparlante.
	<ul style="list-style-type: none">• Verificare che il dispositivo Bluetooth supporti il trasferimento di audio.

Risoluzione delle anomalie

Problema	Che cosa fare
Impossibile collegare l'altoparlante al dispositivo Bluetooth	<ul style="list-style-type: none">• Allontanare il dispositivo Bluetooth e/o l'altoparlante dagli altri dispositivi che generano interferenza elettromagnetica, per esempio telefoni cordless, forni a microonde, router di reti wireless, oppure altri dispositivi Bluetooth.• Se possibile, spegnere tutti gli altri dispositivi Bluetooth vicini, oppure disattivarne la funzionalità Bluetooth.• Spegnere e riaccendere l'altoparlante.• Consultare le istruzioni per l'uso, il sistema guida, o l'assistenza tecnica del dispositivo mobile per comprendere come collegarlo con altri dispositivi Bluetooth.
Assenza di audio del dispositivo Bluetooth	<ul style="list-style-type: none">• Verificare che l'altoparlante non sia silenziato e che il volume sia attivo.• Verificare che il dispositivo Bluetooth riproduca audio e che il volume sia attivo.

IT - Istruzioni per l'uso - 5

Risoluzione delle anomalie

Problema	Che cosa fare
Assenza di audio del dispositivo Bluetooth	<ul style="list-style-type: none">• Il dispositivo Bluetooth può essere fuori portata – avvicinarlo all'altoparlante.• Spegnere e riaccendere l'altoparlante.
Scarsa qualità sonora del dispositivo Bluetooth	<ul style="list-style-type: none">• Il dispositivo Bluetooth può essere fuori portata – avvicinarlo all'altoparlante.• Allontanare il dispositivo Bluetooth e/o l'altoparlante dagli altri dispositivi che generano interferenza elettromagnetica, per esempio telefoni cordless, forni a microonde, router di reti wireless.• Ridurre il numero di applicazioni attive sul dispositivo Bluetooth.

IT - Istruzioni per l'uso - 6

Risoluzione delle anomalie

Problema	Che cosa fare
Scarsa qualità sonora del dispositivo Bluetooth	<ul style="list-style-type: none">• L'esecuzione di applicazioni multiple può ridurre la quantità di risorse interne disponibili per la trasmissione audio. La chiusura delle applicazioni non essenziali può migliorare la qualità audio.• Provare a scollegare il dispositivo Bluetooth dall'altoparlante e poi ricollegarli. Questo intervento può eliminare le eventuali problematiche verificatesi durante l'accoppiamento iniziale dei dispositivi.• Resettare l'altoparlante: premere il pulsante Mute per 10 secondi. Il dispositivo Bluetooth si scollega e l'altoparlante si spegne.• Spegnere e riaccendere l'altoparlante.
Assenza di audio della sorgente AUX	<ul style="list-style-type: none">• Verificare che il dispositivo collegato sia acceso e in riproduzione.• Premere il pulsante AUX e verificare che la spia della sorgente AUX sia accesa.• Verificare che lo spinotto da 3 mm sia inserito completamente nell'altoparlante.• Aumentare il livello del volume del dispositivo.• Aumentare il volume dell'altoparlante.

IT - Istruzioni per l'uso - 7

Risoluzione delle anomalie

Problema	Che cosa fare
Scarsa qualità sonora della sorgente AUX	<ul style="list-style-type: none">• Ridurre il livello del volume della sorgente AUX.• Verificare che lo spinotto da 3,5 mm sia inserito completamente nell'altoparlante.

IT - Istruzioni per l'uso - 8

Altavoz inalámbrico IBT-01 Manual del usuario

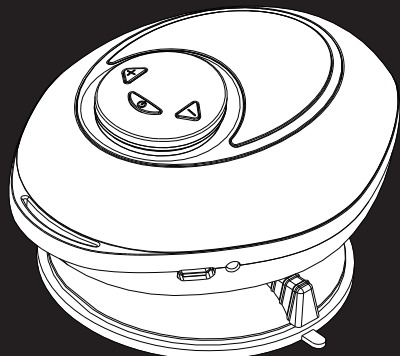

Tiempo de funcionamiento del receptor Bluetooth: 4H MÁX.

Tiempo de carga del receptor: 2H

Tiempo de funcionamiento del altavoz: 4H MÁX.

Tiempo de carga del altavoz: 5H

Indicador de estado del sistema

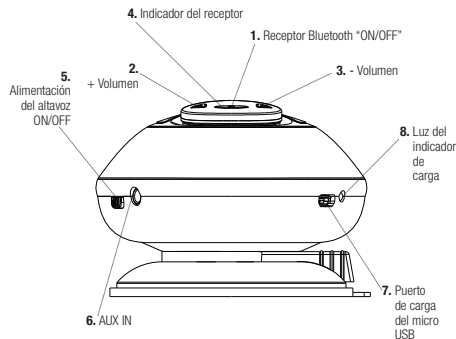

1. Receptor Bluetooth "ON/OFF"

- * Presione el botón 3S para encender el altavoz. El indicador azul parpadea alternativamente aproximadamente una vez por segundo. El altavoz emite el sonido "DUDU".
- * Presione el botón 3S para apagar el altavoz. El indicador rojo parpadea una vez. El altavoz emite el sonido "DUDU".
- * Presione el botón 6S de forma que el altavoz se prepare para asociarlo con otro dispositivo. El indicador azul parpadea alternativamente aproximadamente una vez cada seis segundos. Indica que el altavoz está conectado a un dispositivo asociado. Si su dispositivo le solicita una clave de acceso, introduzca los dígitos 0000 (cuatro ceros) y pulse OK. Algunos dispositivos también le solicitarán que acepte la conexión.
- * Presione brevemente para establecer una pausa o para reproducir

2. + Volumen

- * Presione el botón brevemente para aumentar el volumen del altavoz.
- * Presione el botón 3S para reproducir la siguiente pista.
- * Los sonidos "DUDU" que emite el altavoz indican que se ha alcanzado el volumen máximo

3. - Volumen

- * Presione el botón brevemente para disminuir el volumen del altavoz.
- * Presione el botón 3S para reproducir la pista anterior.
- * Los sonidos "DUDU" que emite el altavoz indican que se ha alcanzado el volumen mínimo

4. Indicador del receptor

- * La luz roja indica que el receptor se está cargando
- * La luz azul indica que el altavoz está completamente cargado

5. Alimentación del altavoz ON/OFF

6. AUX IN

7. Puerto de carga del micro USB

8. Luz del indicador de carga

- * La luz roja indica que el altavoz se está cargando
- * La luz se apagará cuando el altavoz esté completamente cargado

Resolución de problemas

Problema	Solución
El altavoz no se enciende (alimentación de CA)	• Asegúrese de que el sistema está conectado a una toma (red de suministro) de CA que funcione.
El altavoz no se enciende	• Es posible que la batería esté descargada o en modo de protección. Conecte el altavoz a una toma (red de suministro) de CA que funcione para restablecer la batería al modo operativo.
No puedo asociar el altavoz con mi dispositivo Bluetooth	• Asegúrese de que el altavoz es reconocible. Mantenga presionado el botón Bluetooth (seis segundos) hasta que el indicador del Bluetooth parpadee lentamente.
	• Asegúrese de que la función Bluetooth de su dispositivo Bluetooth está activada.
	• Es posible que su dispositivo Bluetooth esté fuera de cobertura. Pruebe a acercarlo al altavoz.
	• Asegúrese de que su dispositivo Bluetooth admite la transferencia de audio.

Resolución de problemas

Problema	Solución
No puedo asociar el altavoz con mi dispositivo Bluetooth	<ul style="list-style-type: none"> • Aleje su dispositivo Bluetooth y/o altavoz de otros dispositivos que generen interferencias electromagnéticas. Estos dispositivos pueden ser teléfonos sin cables, hornos microondas, routers de redes inalámbricas u otros dispositivos Bluetooth. • Si es posible, apague todos los dispositivos Bluetooth cercanos o deshabilite las funciones Bluetooth de los mismos. • Apague el altavoz y vuelva a encenderlo. • Consulte la guía del propietario, el sistema de ayuda o el servicio de asistencia técnica de su dispositivo móvil para aprender cómo se asocia con otros dispositivos Bluetooth.
El dispositivo Bluetooth no emite audio	<ul style="list-style-type: none"> • Asegúrese de que el altavoz no está silenciado y de que el volumen está subido. • Asegúrese de que el dispositivo Bluetooth está reproduciendo audio y de que el volumen está subido.

Resolución de problemas

Problema	Solución
El dispositivo Bluetooth no emite audio	<ul style="list-style-type: none"> • Es posible que su dispositivo Bluetooth esté fuera de cobertura. Pruebe a acercarlo al altavoz. • Apague el altavoz y vuelva a encenderlo.
El dispositivo Bluetooth emite sonido de mala calidad	<ul style="list-style-type: none"> • Es posible que su dispositivo Bluetooth esté fuera de cobertura. Pruebe a acercarlo al altavoz. • Aleje su dispositivo Bluetooth y/o altavoz de otros dispositivos que generen interferencias electromagnéticas, como otro dispositivo Bluetooth, un teléfono sin cables, un horno microondas o un router inalámbrico. • Reduzca el número de aplicaciones que se ejecutan en el dispositivo Bluetooth. <p>La ejecución de varias aplicaciones puede reducir la cantidad de recursos internos disponibles para transmitir audio. Puede mejorar la calidad del audio si cierra las aplicaciones que no sean esenciales.</p>

Resolución de problemas

Problema	Solución
El dispositivo Bluetooth emite sonido de mala calidad	<ul style="list-style-type: none"> • Pruebe a desasociar su dispositivo Bluetooth del altavoz y, a continuación, vuelva a asociarlos. Posiblemente esta acción solucionará los problemas que puedan haber surgido durante la asociación inicial del dispositivo. • Restablezca el altavoz. Presione el botón de silencio durante 10 segundos. Su dispositivo Bluetooth se desconectará y el altavoz se apagará. • Apague el altavoz y vuelva a encenderlo.
La fuente AUX no emite audio	<ul style="list-style-type: none"> • Asegúrese de que el dispositivo conectado está encendido y reproduciendo. • Presione el botón AUX y compruebe que el indicador de fuente AUX está encendido. • Asegúrese de que el enchufe de 3 mm está completamente insertado en el altavoz. • Aumente el nivel del volumen del dispositivo. • Aumente el volumen del altavoz.

Resolución de problemas

Problema	Solución
La fuente AUX emite sonido de mala calidad	<ul style="list-style-type: none"> • Reduzca el nivel de volumen de la fuente AUX. • Asegúrese de que el enchufe de 3,5 mm está completamente insertado en el altavoz.

Trådløs højttaler IBT-01 Brugsanvisning

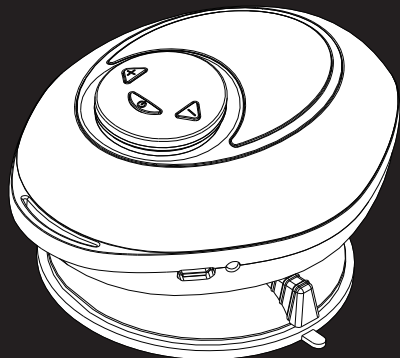

Bluetooth modtager
arbejdstid: 4T maks

Bluetooth modtager
opladningstid: 2t

Højttaler arbejdstid:
4t maks.

Højttaler opladningstid: 5t

DK - Brugsanvisning - 1

System status indikator

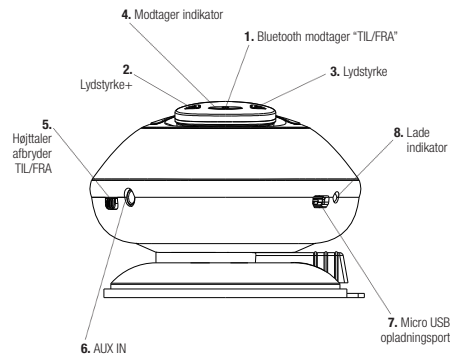

1. Bluetooth modtager "TIL/FRA"

- * Tryk på knappen 3S for at tænde for højttaleren. Den blå indikator blinker skiftevis cirka en gang hvert sekund. Højttaleren afgiver lyden "DUDU"
- * Tryk på knappen 3S for at slukke for højttaleren. Den røde indikator blinker en gang. Højttaleren afgiver lyden "DUDU"
- * Tryk på knappen 6S for at gøre højttaleren klar til at parre en anden enhed. Den blå indikator blinker cirka en gang hvert sekund. Angiv at højttaleren er tilsluttet til en parret enhed. Hvis din enhed beder om en adgangskode, skal du indtaste 0000 (fire nuller) og tryk på OK. Visse enheder beder dig også om at acceptere forbindelsen

DK - Brugsanvisning - 2

2. Lydstyrke+

- * tryk kort på knappen for at hæve højttalerens lydstyrke
- * tryk på knappen 3S for at afspille næste sang
- * Højttaleren afgiver lyden "DUDU" for at angive at den maksimale lydstyrke er nået tryk kort på Pause eller Play

3. Lydstyrke

- * tryk kort på knappen for at sænke højttalerens lydstyrke.
- * tryk på knappen 3S for at afspille foregående sang.
- * Højttaleren afgiver lyden "DUDU" for at angive at den minimale lydstyrke er nået.

4. Modtager indikator

- * Rød indikator angiver at modtageren oplader
- * Blå indikator angiver at højttaleren er fuldt opladet

5. Højttaler afbryder TIL/FRA

6. AUX IN

7. Micro USB opladningsport

8. Lade indikator

- * Rød indikator angiver at højttaleren oplades.
- * Lampen slukker når højttaleren er fuldt opladet

DK - Brugsanvisning - 3

Fejlfinding

Problem	What to do
Højttaler tænder ikke (vekselstrøm)	<ul style="list-style-type: none">• Sørg for at dit system er tilsluttet til en fungerende stikkontakt (lysnet).
Højttaler tænder ikke	<ul style="list-style-type: none">• Batteriet kan være i beskyttelsestilstand eller afladet – tilslut til en fungerende stikkontakt (lysnet) for at genoplade batteriet.
Kan ikke parre højttaleren med min Bluetooth	<ul style="list-style-type: none">• Sørg for at din højttaler kan findes. Tryk og hold knappen Bluetooth nede (seks sekunder) indtil Bluetooth indikatoren blinker langsomt.
	<ul style="list-style-type: none">• Sørg for at Bluetooth funktionen på din Bluetooth enhed er tændt.
	<ul style="list-style-type: none">• Din Bluetooth enhed kan være uden for rækkevidde, prøv at flytte den tættere på højttaleren.
	<ul style="list-style-type: none">• Sørg for at din Bluetooth enhed understøtter overførsel af lyd.

DK - Brugsanvisning - 4

Fejlfinding

Problem	Løsning
Kan ikke parre højttaleren med min Bluetooth	<ul style="list-style-type: none">• Flyt din Bluetooth enhed og/eller højttaler væk fra andre enheder som kan forårsage elektromagnetiske forstyrrelser. For eksempel trådløse telefoner, mikrobølgeovne, trådløse routere eller andre Bluetooth enheder.• Hvis det er muligt, skal du slukke for alle andre nærliggende Bluetooth enheder eller deaktivere deres Bluetooth funktion.• Tænd og sluk for højttaleren.• Se brugervejledning, hjælpesystem eller teknisk service for din mobile enhed, for at lære hvordan den parres med andre Bluetooth enheder.
Ingen lyd fra en Bluetooth enhed	<ul style="list-style-type: none">• Sørg for at din højttaler ikke er indstillet til lydløs og at der er skruet op for lyden• Sørg for at din Bluetooth enhed afspiller lyd, og at der er skruet op for lyden.

Fejlfinding

Problem	Løsning
Ingen lyd fra en Bluetooth enhed	<ul style="list-style-type: none">• Din Bluetooth enhed kan være uden for rækkevidde, prøv at flytte den tættere på højttaleren.• Tænd og sluk for højttaleren.
Dårlig lyd kvalitet fra en Bluetooth enhed	<ul style="list-style-type: none">• Din Bluetooth enhed kan være uden for rækkevidde, prøv at flytte den tættere på højttaleren.• Flyt din Bluetooth enhed og/eller højttaler væk fra enhver enhed som skaber elektromagnetiske forstyrrelser, som andre Bluetooth enheder, trådløse telefoner, mikrobølgeovne eller trådløse routere.• Reducer antallet af applikationer der kører på din Bluetooth enhed.• Hvis der køres flere applikationer samtidig, reduceres antallet af interne ressourcer der er tilgængelige for at sende lyd. At lukke unødvendige applikationer kan forbedre lyd kvaliteten.

Fejlfinding

Problem	Løsning
Dårlig lyd kvalitet fra en Bluetooth enhed	<ul style="list-style-type: none">• Prøv at afparre din Bluetooth enhed fra højttaleren og prøv at parre dem igen. Denne handling kan muligvis fjerne problemer der opstod under den indledende enhedsparring.• Nulstil højttaleren: Hold knappen lydløs nede i 10 sekunder. Din Bluetooth enhed afbrydes og højttaleren slukker.• Tænd og sluk for højttaleren.
Ingen lyd fra AUX kilden	<ul style="list-style-type: none">• Tryk på AUX knappen og kontroller at AUX kilde indikatoren er tændt.• Sørg for at 3mm stikket er tilsluttet korrekt til højttaleren.• Hæv lyd styrkeniveauet på enheden.• Hæv højttalerens lyd styrke.

Fejlfinding

Problem	Løsning
Dårlig lyd kvalitet fra AUX kilden	<ul style="list-style-type: none">• Reducer lyd styrkeniveauet på AUX kilden.• Sørg for at 3mm stikket er tilsluttet korrekt til højttaleren.

Trådlös Högtalare IBT-01 Bruksanvisning

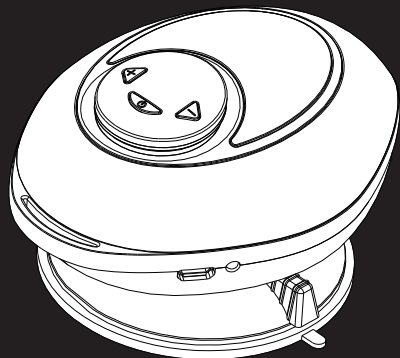

Speltid Bluetooth-mottagare: Upp till 4 timmar
Speltid högtalare: Upp till 4 timmar

Laddningstid Bluetooth-mottagare: 2 timmar
Laddningstid högtalare: 5 timmar

SE - Bruksanvisning - 1

Statusindikatorer

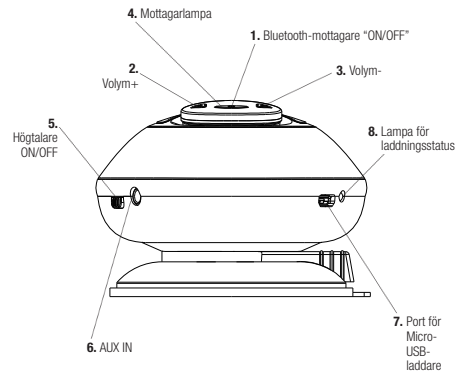

1. Bluetooth-mottagare "ON/OFF"

- * Tryck och håll inne knappen i 3 sekunder för att sätta på högtalaren. En blå lampa blinkar varannan sekund. Högtalaren sänder ut en "DUDU"-ton.
- * Tryck och håll inne knappen i 3 sekunder för att stänga av högtalaren. En röd lampa blinkar en gång. Högtalaren sänder ut en "DUDU"-ton.
- * Tryck och håll inne knappen i 6 sekunder för att förbereda synkronisering med annan enhet. En blå lampa blinkar var sjätte sekund. Lampan indikerar när högtalaren är ansluten till en synkroniserad enhet. Om du ombeds ange en nyckel anger du 0000 (fyra nollor) och trycker på OK. Vissa enheter ber dig också godkänna anslutningen.
- * Tryck för att Pausa eller Spela

SE - Bruksanvisning - 2

2. Volym+

- * Tryck för att höja volymen.
- * Tryck och håll inne i 3 sekunder för nästa spår.
- * Högtalaren sänder ut en "DUDU"-ton vid högsta volym

3. Volym-

- * Tryck för att sänka volymen.
- * Tryck och håll inne i 3 sekunder för föregående spår.
- * Högtalaren sänder ut en "DUDU"-ton vid lägsta volym.

4. Mottagarlampa

- * Rött ljus indikerar att mottagaren laddas.
- * Blått ljus indikerar att mottagaren är fulladdad

5. Högtalare ON/OFF

6. AUX IN

7. Port för Micro-USB-laddare

8. Lampa för laddningsstatus

- * Rött ljus indikerar att högtalaren laddas.
- * Lampan är släckt när högtalaren är fulladdad

SE - Bruksanvisning - 3

Felsökning

Problem	Åtgärd
Högtalaren sätts inte på (vägguttags-anslutning)	<ul style="list-style-type: none">• Kontrollera att högtalaren är ansluten till ett fungerande vägguttag
Högtalaren sätts inte på	<ul style="list-style-type: none">• Batteriet kan vara i skyddat läge eller urladdat. Koppla högtalaren till ett fungerande vägguttag för att återställa batteriet
Kan inte synkronisera högtalaren med Bluetooth-enheten	<ul style="list-style-type: none">• Kontrollera att högtalaren är upptäckbar. Tryck och håll inne Bluetooth-knappen i 6 sekunder tills mottagarlampan blinkar långsamt
	<ul style="list-style-type: none">• Kontrollera att Bluetooth-läget är påslaget på din Bluetooth-enhet
	<ul style="list-style-type: none">• Bluetooth-enheten kan vara utanför täckningsområdet. Försök flytta den närmare högtalaren
	<ul style="list-style-type: none">• Kontrollera att Bluetooth-enheten stödjer ljudöverföring

SE - Bruksanvisning - 4

Felsökning

Problem	Åtgärd
Kan inte synkronisera högtalaren med Bluetooth-enheten	<ul style="list-style-type: none">• Flytta Bluetooth-enheten och/eller högtalaren bort från andra enheter som genererar elektromagnetiska störningar. Exempelvis trådlösa telefoner, mikrovågsugnar, ugnar, trådlösa routrar eller andra Bluetooth-enheter.• Om möjligt, stäng av alla andra Bluetooth-enheter i närheten, eller stäng av deras Bluetooth-lägen.• Stäng av och sätt på högtalaren.• Se Bluetooth-enhetens bruksanvisning, hjälp-avsnitt eller tekniska support för att se hur den synkroniseras till andra Bluetooth-enheter
Inget ljud från Bluetooth-enheten	<ul style="list-style-type: none">• Kontrollera att högtalaren inte är i tyst läge och att volymen är tillräcklig.• Kontrollera att Bluetooth-enhetens spelar upp ljud och att volymen är tillräcklig

SE - Bruksanvisning - 5

Felsökning

Problem	Åtgärd
Inget ljud från Bluetooth-enheten	<ul style="list-style-type: none">• Bluetooth-enheten kan vara utanför täckningsområdet. Försök flytta den närmare högtalaren.• Stäng av och sätt på högtalaren
Dålig ljudkvalitet från Bluetooth-enheten	<ul style="list-style-type: none">• Bluetooth-enheten kan vara utanför täckningsområdet. Försök flytta den närmare högtalaren.• Flytta Bluetooth-enheten och/eller högtalaren bort från andra enheter som genererar elektromagnetiska störningar, såsom andra Bluetooth-enheter, trådlösa telefoner, mikrovågsugnar eller trådlösa routrar.• Minska antalet program som körs på Bluetooth-enheten. Körs flera program samtidigt kan resurserna för ljudöverföring minska. Ljudkvaliteten kan förbättras om du stänger av program som inte behöver användas

SE - Bruksanvisning - 6

Felsökning

Problem	Åtgärd
Dålig ljudkvalitet från Bluetooth-enheten	<ul style="list-style-type: none">• Prova att ta bort synkroniseringen mellan Bluetooth-enheten och högtalaren och synkronisera dem igen. Detta kan lösa problem som kan ha uppstått i den första synkroniseringen.• Återställ högtalaren: Tryck och håll inne Tyst-knappen i 10 sekunder. Bluetooth-enheten kopplas bort och högtalaren stängs av.• Stäng av och sätt på högtalaren
Inget ljud från AUX-källan	<ul style="list-style-type: none">• Kontrollera att enheten är påslagen och att något spelas på den.• Tryck på AUX-knappen och kontrollera att AUX-lampan lyser.• Kontrollera att den 3,5 mm långa stickkontakten är fullt isatt i högtalaren.• Höj volymen på enheten.• Höj volymen på högtalaren

SE - Bruksanvisning - 7

Felsökning

Problem	Åtgärd
Dålig ljudkvalitet från AUX-källan	<ul style="list-style-type: none">• Tryck på AUX-knappen och kontrollera att AUX-lampan lyser.• Kontrollera att den 3,5 mm långa stickkontakten är fullt isatt i högtalaren

SE - Bruksanvisning - 8

Langaton kaiutin IBT-01 Käyttöohje

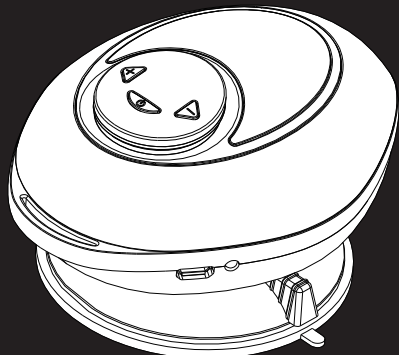

Bluetooth vastaanottimen
käyttöaika: 4H max

Kaiuttimen käyttöaika:
4h max

Bluetooth vastaanottimen
latausaika: 2h

Kaiuttimen latausaika: 5h

FI - Käyttöohje - 1

Järjestelmän tilan ilmaisin

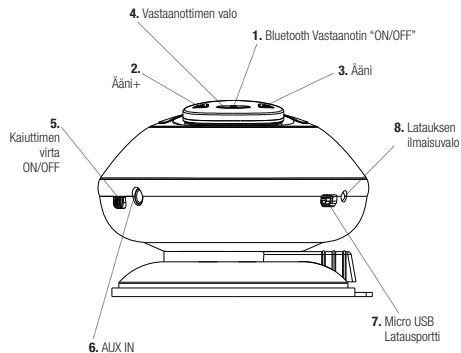

1. Bluetooth Vastaanotin "ON/OFF"

* Paina nappia 3S laitaaksesi kaiuttimen päälle. Sininen valo vilkkuu vuorotellen noin kerran sekunnissa. Kaiutin toistaa "DUDU"

* Paina nappia 3S sammuttaaksesi kaiuttimen. Punainen valo välähtää kerran. Kaiutin toistaa "DUDU"

* Paina nappia 6S asettaaksesi kaiuttimen valmiiksi liittämään toisen laitteen pariin. Sininen valo vilkkuu päälle ja pois noin kerran kuuden sekunnin välein. Ilmaisee että kaiutin on liitetty paritettuihin laitteeseen. Jos laitteesi pyytää salasanaa näppäile numerot 0000 (neljä nollaa) ja paina OK. Jotkut laitteet myös pyytävät hyväksymään yhteyden

* Paina lyhyesti tauko tai play

FI - Käyttöohje - 2

2. Ääni+

- * paina nappia lyhyesti lisätäksesi kaiuttimen ääntä
- * paina nappia 3S soittaaksesi seuraavaa musiikkia
- * kaiutin toistaa "DUDU" ilmaistakseen että maksimi äänenvoimakkuus on saavutettu

3. Ääni

- * paina nappia lyhyesti vähentääksesi kaiuttimen äänitasoa
- * paina nappia 3S soittaaksesi edellistä musiikkia.
- * kaiutin toistaa "DUDU" ilmaistakseen että minimi äänenvoimakkuus on saavutettu.

4. Vastaanottimen valo

- * Punainen valo ilmaisee että vastaanotinta ladataan
- * Sininen valo ilmaisee että kaiutin on täysin ladattu

5. Kaiuttimen virta ON/OFF

6. AUX IN

7. Micro USB Latausportti

8. Latauksen ilmaisvalo

- * Punainen valo ilmaisee että kaiutinta ladataan.
- * Valo sammuu kun kaiutin on täysin ladattu

Vianmääritys

Problem	Mitä tehdä
Kaiutin ei lähde päälle (AC virta)	<ul style="list-style-type: none">• Varmista että järjestelmä on kytketty toimivaan AC (verkkovirta) pistorasiaan.
Kaiutin ei lähde päälle	<ul style="list-style-type: none">• Akku saattaa olla suojaustilassa tai päästön-yhteyden toimivaan AC(verkkovirta) pistorasiaan palauttaakseen akun toimintatilaan
En voi parittaa kaiutinta minun bluetooth laitteen kanssa	<ul style="list-style-type: none">• Varmista että kaiuttimesi on löydettävissä. Paina ja pidä Bluetooth nappia (kuusi sekuntia) kunnes Bluetooth ilmaisvalon valo välähtää
	<ul style="list-style-type: none">• Varmista että Bluetooth valmiudet Bluetooth laitteestasi on päällä
	<ul style="list-style-type: none">• Sinun Bluetooth laitteesi saattaa olla kantaman ulkopuolella-yrityä siirtää sitä lähemmäs kaiutinta
	<ul style="list-style-type: none">• Varmista että Bluetooth laitteesi tukee audion siirtoa

FI - Käyttöohje - 4

Vianmääritys

Problem	Mitä tehdä
En voi parittaa kaiutinta minun Bluetooth laitteen kanssa	<ul style="list-style-type: none">• Siirrä sinun Bluetooth laitteesi ja/tai kaiutinta pois päin toisista laitteista jotka aiheuttavat sähkömagneettisia häiriöitä. Esimerkkejä ovat langattomat puhelimet, mikroaaltouunit, langattomat verkon reitittimet, tai toiset Bluetooth laitteet.• Jos mahdollista, sammuta kaikki muut lähellä olevat Bluetooth laitteet tai poista niiden Bluetooth toiminto.• Sammuta kaiutin ja laita takaisin päälle.• Katso omistajien opas, ohjejärjestelmä, tai tekninen tuki matkapuhelimeesi oppiaksesi miten se parittaa toisten Bluetooth laitteiden kanssa
Ei ääntä Bluetooth laitteesta	<ul style="list-style-type: none">• Varmista että kaiutin ei ole vaimennettu, ja että ääni kovalla• Varmista että Bluetooth laitteesi toistaa ääntä, ja että ääni on kovalla

Vianmääritys

Problem	Mitä tehdä
Ei ääntä Bluetooth laitteesta	<ul style="list-style-type: none">• Bluetooth laitteesi saattaa olla kantaman ulkopuolella-yrityä siirtää sitä lähemmäs kaiutinta.• Sammuta kaiutin ja laita takaisin päälle.
Huono äänenlaatu Bluetooth laitteesta	<ul style="list-style-type: none">• Bluetooth laitteesi saattaa olla laatu kantaman ulkopuolella-yrityä siirtää sitä lähemmäs kaiutinta.• Siirrä Bluetooth laitetta ja/tai kaiutinta pois päin muista laitteista jotka aiheuttavat sähkömagneettisia häiriöitä, kuten toinen Bluetooth laite, langaton puhelin, mikroaaltouuni, tai langaton reititin.• Vähennä ohjelmien määrää jotka toimivat Bluetooth laitteessasi. <p>Monien ohjelmien ajaminen voi vähentää sisäisten resurssien määrää lähettää ääntä. Tarpeettomien ohjelmien</p>

Vianmääritys

Problem	Mitä tehdä
Huono äänenlaatu Bluetooth laitteesta	<ul style="list-style-type: none">• Yritä poistaa paritus Bluetooth laitteesi kaiuttimesta ja sitten uudelleen parittaa. Tämä voi mahdollisesti selvittää ongelmat joita on ehkä tapahtunut laiteparituksen aikana.• Resetoi kaiutin: Paina vaimennusnappia 10 sekuntia. Bluetooth laitteesi on katkaistu ja kaiutin sammuu.• Sammuta kaiutin ja laita se takaisin päälle
Ei ääntä AUX lähdestä	<ul style="list-style-type: none">• Varmista että yhdistämäsi laite on päällä ja toistaa.• Paina AUX nappia ja tarkista että AUX lähteen merkintä on päällä.• Varmista että 3mm plugi on kokonaan kaiuttimen sisällä.• Lisää laitteen äänenvoimakkuutta.• Lisää kaiuttimen äänenvoimakkuutta.

Vianmääritys

Problem	Mitä tehdä
Huono äänenlaatu AUX lähdestä	<ul style="list-style-type: none">• Vähennä äänenvoimakkuutta AUX lähdestä.• Varmista että 3.5mm plugi on täysin asennettu kaiuttimeen

Brukerhåndbok for trådløs IBT-01 Høytaler

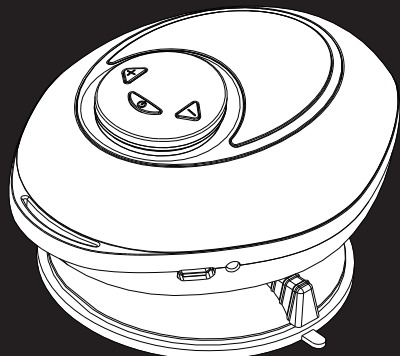

Driftstid for Bluetooth-mottaker: Maks. 4 t

Driftstid for høytaler: Maks. 4 t

Ladetid for Bluetooth-mottaker: 2 t

Høytalerens ladetid: 5 t

NO - Høytaler - 1

Indikator for systemstatus

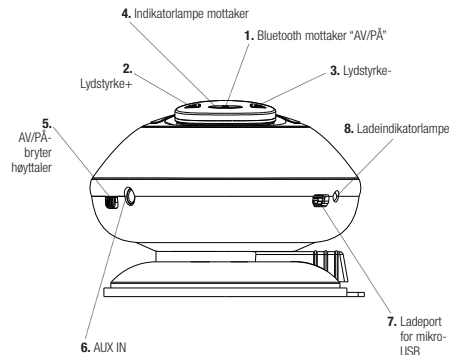

1. Bluetooth mottaker "AV/PÅ"

- * Trykk på knappen 3S for å slå høytaleren på. Den blå lampen blinker med et sekunds mellomrom. Du hører «DUDU» fra høytaleren
- * Trykk på knappen 3S for å slå høytaleren av. Den røde lampen blinker en gang. Du hører "DUDU" fra høytaleren
- * Trykk på knappen 6S for å slå på høytaleren som er klar til paring med en annen enhet. Den blå lampen blinker av og på cirka hvert 6. sekund. Dette viser at høytaleren er parert til en annen enhet. Hvis enheten spør etter en passnøkkel, skriv inn sifrene 0000 (fire nuller) og trykke på OK. Enkelte enheter spør deg også om å akseptere tilkoblingen
- * Trykk kort for å sette på pause eller spille

NO - Høytaler - 2

2. Lydstyrke+

- * trykk kort på knappen for å øke høytalerstyrken
- * trykk på knappen 3S for å spille neste musikkspor
- * Hvis du hører "DUDU" fra høytalerne viser det til maks. lydstyrke

3. Lydstyrke-

- * trykk kort på knappen for å øke høytalerstyrken.
- * trykk på knappen 3S for å spille forrige musikkspor.
- * Hvis du hører "DUDU" fra høytalerne viser det til min. lydstyrke.

4. Indikatorlampe mottaker

- * Rødt lys viser at mottakeren lades
- * Blått lys viser at høytaleren er helt oppladet

5. AV/PÅ-bryter høytaler

6. AUX IN

7. Ladeport for mikro-USB

8. Ladeindikatorlampe

- * Rødt lys viser at høytaleren lades opp.
- * Lyset slås av når høytaleren er helt oppladet

NO - Høytaler - 3

Feilsøking

Problem	Hva du må gjøre
Høytaleren slår seg ikke på (vekselstrøm)	<ul style="list-style-type: none">• Kontroller at systemet er koblet til en strømførende vekselstrømskontakt.
Høytaleren slår seg ikke på	<ul style="list-style-type: none">• Batteriet kan være i beskyttelsesmodus eller utladet- koble det til en strømførende vekselstrømskontakt for å sette batteriet i drift igjen
Kan ikke pare høytaleren med min Bluetooth-enhet	<ul style="list-style-type: none">• Kontroller at høytaleren kan "oppdages". Trykk og hold inne Bluetooth-knappen (seks sekunder) til Bluetooth-indikatoren blinker sakte.
	<ul style="list-style-type: none">• Kontroller at Bluetooth egenskapen på Bluetooth-enheten er slått på.
	<ul style="list-style-type: none">• Bluetooth-enheten kan være utenfor rekkevidde- forsøk å flytte den nærmere høytaleren
	<ul style="list-style-type: none">• Kontroller at Bluetooth-enheten din støtter audiooverføring

NO - Høytaler - 4

Feilsøking

Problem	Hva du må gjøre
Kan ikke pare høyttaleren med min Bluetooth-enhet	<ul style="list-style-type: none">• Flytt Bluetooth-enheten din og/eller høyttaleren unna andre enheter som skaper elektromagnetisk interferens, som for eksempel trådløse telefoner, mikrobølgeovner, trådløse nettkruter, eller andre Bluetooth-enheter.• Om mulig slår du av alle andre Bluetooth-enheter i nærheten eller deaktiverer Bluetooth-funksjonen på disse.• Slå av og på høyttaleren.• Se bruksanvisningen, hjelpesystemet, eller teknisk støtte for din mobile enhet for opplysninger om paring med andre Bluetooth-enheter.
Ingen audio fra en Bluetooth-enhet	<ul style="list-style-type: none">• Kontroller at høyttaleren ikke er stum, og at lydstyrken er skrudd opp.• Kontroller at Bluetooth-enheten din spiller lyden, og at lydstyrken er skrudd opp.

Feilsøking

Problem	Hva du må gjøre
Ingen audio fra en Bluetooth-enhet	<ul style="list-style-type: none">• Your Bluetooth device may be out of range- try moving it closer to the speaker.• Turn the speaker off and back on.
Dårlig lyd kvalitet fra en Bluetooth-enhet	<ul style="list-style-type: none">• Bluetooth-enheten din kan være utenfor rekkevidde- forsøk å flytte den nærmere høyttaleren.• Flytt Bluetooth-enheten din og/eller høyttaleren unna andre enheter som skaper elektromagnetisk interferens, som for eksempel andre Bluetooth-enheter, trådløse telefoner, mikrobølgeovner eller trådløse nettkruter.• Reduser antallet applikasjoner som brukes på Bluetooth-enheten din. Det å bruke flere applikasjoner kan redusere antallet interne ressurser tilgjengelige for audiooverføring. Lukk ikke-essensielle.

Feilsøking

Problem	Hva du må gjøre
Dårlig lyd kvalitet fra en Bluetooth-enhet	<ul style="list-style-type: none">• Forsøk å pare fra Bluetooth-enheten din fra høyttaleren og deretter pare de to sammen igjen. Denne handlingen kan løse problemet som muligens oppsto under den første paringen mellom enhetene.• Tilbakestill høyttaleren: Trykk på muteknappen i 10 sekunder. Bluetooth-enheten din kobles fra og høyttaleren slår seg av.• Slå av og på høyttaleren.
Ingen audio fra AUX-kilden	<ul style="list-style-type: none">• Kontroller at den tilkoblede enheten er på og spiller.• Trykk på AUX-knappen og kontroller at indikatoren for AUX-kilden er på.• Kontroller at 3 mm støpselet er satt helt inn i høyttaleren.• Øk lydstyrken på enheten.• Øk høyttalerstyrken.

Feilsøking

Problem	Hva du må gjøre
Dårlig lyd kvalitet fra AUX-kilden	<ul style="list-style-type: none">• Kontroller at høyttaleren ikke er stum, og at lydstyrken er skrudd opp.• Kontroller at Bluetooth-enheten din spiller lyden, og at lydstyrken er skrudd opp.