

取扱説明書
Operating Instructions
Manuel d'utilisation
Bedienungsanleitung
Istruzioni d'uso
Instrucciones de funcionamiento
使用説明書
Инструкция по эксплуатации

DCカプラー
DC COUPLER
COUPLEUR C.C.
DC-VERBINDUNGSSTÜCK
DC COUPLER
ADAPTADOR DC
DC電源組
DC ПЕРЕХОДНИК

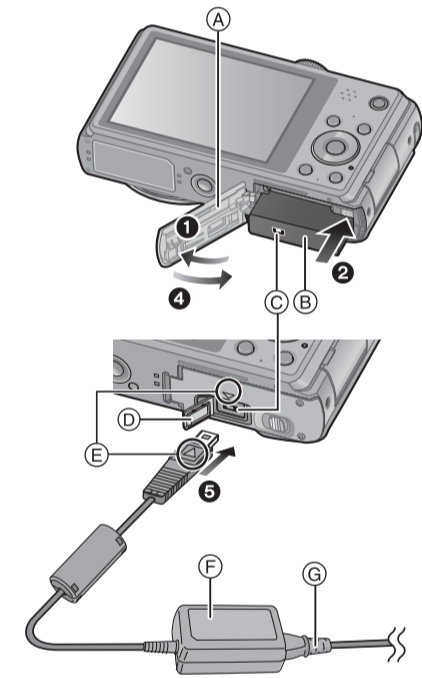

Pursuant to the applicable EU legislation
 Panasonic Marketing Europe GmbH
 Panasonic Testing Centre
 Winsbergring 15, 22525 Hamburg, Germany

Panasonic Corporation
 Web Site: <http://panasonic.net>

© Panasonic Corporation 2013

VQT4Q09
 F1212KN0

日本語

品番 **DMW-DCC14**

このたびは、パナソニック製品をお買い上げいただき、まことにありがとうございます。
 ●取扱説明書をよくお読みのうえ、正しく安全にお使いください。
 ●この取扱説明書は大切に保管してください。

このDCカプラーは、ACアダプターをデジタルカメラにつなげるものです。
 ●パナソニック製ACアダプター（別売：DMW-AC5）をお使いください。DMW-AC5以外は使用しないでください。故障などの原因となります。
 ●最新の対応機種に関しては、デジタルカメラの取扱説明書、カタログもしくはホームページなどをご覧ください。

■ **使いかた**

各部の名前：

- Ⓐ：カード/バッテリー扉
- Ⓑ：DCカプラー
- Ⓒ：[DC IN]端子
- Ⓓ：カプラーカバー
- Ⓔ：挿入方向マーク
- Ⓕ：ACアダプター
- Ⓖ：電源コード

準備：

- デジタルカメラの電源が切れていることを確認してください。
- 電源コードをACアダプターと電源コンセントにつないでください。

接続方法：

- ① カード/バッテリー扉を開ける
- ② DCカプラーを向きに気をつけて入れる
- ③ カプラーカバーを開ける
 - 内側からカプラーカバーを押しつけてください。
- ④ カード/バッテリー扉を確実に閉じる
- ⑤ ACアダプターをDCカプラーの[DC IN]端子に接続する(挿入方向マークを合わせて接続してください)

■ **使用上のお願い**

- ご使用のデジタルカメラの取扱説明書を必ずお読みください。
- 必要がない場合は、DCカプラーをACアダプターとデジタルカメラから取り外しておいてください。また、カプラーカバーを閉じておいてください。
- DCカプラーおよびACアダプター接続時は、デジタルカメラを立てておくことができません。置いて作業をする場合は、柔らかい布の上に置くことをおすすめします。
- 使用中はデジタルカメラが温かくなりますが、異常ではありません。

■ **仕様**

この仕様は、性能向上のため変更することがあります。

外形寸法： 約幅41.6 mm ×高さ34.2 mm ×奥行8.7 mm

質量： 約 7.4 g

—このマークがある場合は—

ヨーロッパ連合以外の国の廃棄処分に関する情報

このシンボルマークは EU 域内でのみ有効です。製品を廃棄する場合には、最寄りの市町村窓口、または販売店で、正しい廃棄方法をお問い合わせください。



■ **お問い合わせ先**

パナソニック LUMIX (ルミックス) ご相談窓口

電話 365日 受付9時~20時

フリーダイヤル **0120-878-638**

※携帯電話・PHSからもご利用いただけます。

■上記番号がご利用いただけない場合 **06-6907-1187**

■FAX フリーダイヤル **0120-878-236**

パナソニック株式会社

AVCネットワークス社

〒571-8504 大阪府門真市松生町1番15号

ENGLISH

Model No. **DMW-DCC14**

This DC coupler is intended to be used for connecting the AC adaptor and the digital camera.
 ●Always use a genuine Panasonic AC adaptor (DMW-AC5; optional). Do not use any other AC adaptors except DMW-AC5. It may cause malfunctions.
 ●For the latest information on compatible devices, see the operating instructions, catalogue or website of the digital camera.

■ **How to use**

Name of the Components:

- Ⓐ: Card/battery door
- Ⓑ: DC coupler
- Ⓒ: [DC IN] socket
- Ⓓ: Coupler cover
- Ⓔ: Insertion direction marks
- Ⓕ: AC adaptor
- Ⓖ: AC cable

Preparation:

- Turn the camera off.
- Connect the AC cable to the AC adaptor and a wall outlet.

How to connect:

- ① Open card/battery door.
- ② Insert paying attention to the direction of the DC coupler.
- ③ Open the coupler cover.
 - Push open the coupler cover from the interior.
- ④ Close the card/battery door and ensure it is closed.
- ⑤ Connect the AC adaptor to the [DC IN] socket of the DC coupler. (connect by aligning the insertion direction marks.)

■ **Precautions for use**

- Be sure to read the operating instructions of your digital camera.
- If the DC coupler is not necessary, then remove it from the AC adaptor and the digital camera. Also, please keep the coupler cover closed.
- When the DC coupler and AC adaptor are connected, the digital camera cannot sit upright. When setting the camera down and operating this camera, it is recommended to put the digital camera on a soft cloth.
- The camera becomes warm during use. This is not a malfunction.

■ **Specifications**

Specifications are subject to change without notice.

Dimensions: Approx. 41.6 mm (W)×34.2 mm (H)×8.7 mm (D)
 [1.64" (W)×1.35" (H)×0.34" (D)]

Mass (Weight): Approx. 7.4 g/0.1631 lb

-If you see this symbol-

Information on Disposal for Users of Waste Electrical & Electronic Equipment (private households)



This symbol on the products and/or accompanying documents means that used electrical and electronic products should not be mixed with general household waste. For proper treatment, recovery and recycling, please take these products to designated collection points, where they will be accepted on a free of charge basis. Alternatively, in some countries you may be able to return your products to your local retailer upon the purchase of an equivalent new product. Disposing of this product correctly will help to save valuable resources and prevent any potential negative effects on human health and the environment which could otherwise arise from inappropriate waste handling. Please contact your local authority for further details of your nearest designated collection point. Penalties may be applicable for incorrect disposal of this waste, in accordance with national legislation.

For business users in the European Union
 If you wish to discard electrical and electronic equipment, please contact your dealer or supplier for further information.

Information on Disposal in other Countries outside the European Union
 This symbol is only valid in the European Union. If you wish to discard this product, please contact your local authorities or dealer and ask for the correct method of disposal.

ONLY FOR U.S.A. AND PUERTO RICO

Panasonic Consumer Marketing Company of North America, Division of Panasonic Corporation of North America
 One Panasonic Way, Secaucus, New Jersey 07094

Panasonic Products Limited Warranty

Limited Warranty Coverage (For USA and Puerto Rico Only)

If your product does not work properly because of a defect in materials or workmanship, Panasonic Consumer Marketing Company of North America (referred to as "the warrantor") will, for the length of the period indicated on the chart below, which starts with the date of original purchase ("warranty period"), at its option either (a) repair your product with new or refurbished parts, (b) replace it with a new or a refurbished equivalent value product, or (c) refund your purchase price. The decision to repair, replace or refund will be made by the warrantor.

Product or Part Name	Parts	Labor
Digital Camera Accessories	90 Days	90 Days
Batteries (Non-rechargeable batteries are not warranted.)	10 Days	Not Applicable

During the "Labor" warranty period there will be no charge for labor. During the "Parts" warranty period, there will be no charge for parts. This Limited Warranty excludes both parts and labor for non-rechargeable batteries, antennas, and cosmetic parts (cabinet). This warranty only applies to products purchased and serviced in the United States or Puerto Rico. This warranty is extended only to the original purchaser of a new product which was not sold "as is".

Mail-In Service

For assistance in the U.S.A. and Puerto Rico in obtaining repairs, please ship the product prepaid to:

Panasonic Exchange Center
 4900 George McVay Drive
 Suite B
 McAllen, TX 78503
panacare@us.panasonic.com

Customer Services Directory (United States and Puerto Rico)

Obtain Product Information and Operating Assistance; locate your nearest Dealer or Service Center; purchase Parts and Accessories; or make Customer Service and Literature requests by visiting our Web Site at:
<http://www.panasonic.com/help>
or, contact us via the web at:
<http://www.panasonic.com/contactinfo>
 You may also contact us directly at:
 1-800-211-PANA (7262)
 Monday-Friday 9am-9pm, Saturday-Sunday 10am-7pm EST

For hearing or speech impaired TTY users, TTY: 1-877-833-8855

Accessory Purchases (United States and Puerto Rico)

Purchase Parts, Accessories and Instruction Books online for all Panasonic Products by visiting our Web Site at:
<http://www.pstc.panasonic.com>
 Or, send your request by E-mail to:
npcparts@us.panasonic.com
 You may also contact us directly at:
 1-800-332-5368 (Phone) 1-800-237-9080 (Fax Only)
 (Monday-Friday 9am-9pm EST)
 Panasonic National Parts Center
 20421 84th Ave S., Kent, WA 98032
 (We accept Visa, Master Card, Discover Card and American Express.)

For hearing or speech impaired TTY users, TTY: 1-866-605-1277

As of October 2012

ONLY FOR CANADA

Panasonic Canada Inc.
 5770 Ambler Drive, Mississauga, Ontario L4W 2T3
PANASONIC PRODUCT – LIMITED WARRANTY

Panasonic Canada Inc. warrants this product to be free from defects in material and workmanship under normal use and for a period as stated below from the date of original purchase agrees to, at its option either (a) repair your product with new or refurbished parts, (b) replace it with a new or a refurbished equivalent value product, or (c) refund your purchase price. The decision to repair, replace or refund will be made by Panasonic Canada Inc.

Digital Camera	One (1) year, parts and labour
Digital Camera Peripherals	One (1) year, parts and labour
Digital Camera Accessories	Ninety (90) days, parts and labour

This warranty is given only to the original purchaser, or the person for whom it was purchased as a gift, of a Panasonic brand product mentioned above sold by an authorized Panasonic dealer in Canada and purchased and used in Canada, which product was not sold "as is", and which product was delivered to you in new condition in the original packaging.

IN ORDER TO BE ELIGIBLE TO RECEIVE WARRANTY SERVICE HEREUNDER, A PURCHASE RECEIPT OR OTHER PROOF OF DATE OF ORIGINAL PURCHASE, SHOWING AMOUNT PAID AND PLACE OF PURCHASE IS REQUIRED

LIMITATIONS AND EXCLUSIONS

This warranty ONLY COVERS failures due to defects in materials or workmanship, and DOES NOT COVER normal wear and tear or cosmetic damage. The warranty ALSO DOES NOT COVER damages which occurred in shipment, or failures which are caused by products not supplied by Panasonic Canada Inc., or failures which result from accidents, misuse, abuse, neglect, mishandling, misapplication, alteration, faulty installation, set-up adjustments, misadjustment of consumer controls, improper maintenance, improper batteries, power line surge, lightning damage, modification, introduction of sand, humidity or liquids, commercial use such as hotel, office, restaurant, or other business or rental use of the product, or service by anyone other than a Authorized Servicer, or damage that is attributable to acts of God.

Dry cell batteries, printer ink cartridge and paper are also excluded from coverage under this warranty. Rechargeable batteries are warranted for ninety (90) days from date of original purchase.

THIS EXPRESS, LIMITED WARRANTY IS IN LIEU OF ALL OTHER WARRANTIES, EXPRESS OR IMPLIED, INCLUDING ANY IMPLIED WARRANTIES OF MERCHANTABILITY AND FITNESS FOR A PARTICULAR PURPOSE. IN NO EVENT WILL PANASONIC CANADA INC. BE LIABLE FOR ANY SPECIAL, INDIRECT OR CONSEQUENTIAL DAMAGES RESULTING FROM THE USE OF THIS PRODUCT OR ARISING OUT OF ANY BREACH OF ANY EXPRESS OR IMPLIED WARRANTY. (As examples, this warranty excludes damages for lost time, travel to and from the Authorized Servicer, loss of or damage to media or images, data or other memory or recorded content. This list of items is not exhaustive, but for illustration only.)

In certain instances, some jurisdictions do not allow the exclusion or limitation of incidental or consequential damages, or the exclusion of implied warranties, so the above limitations and exclusions may not be applicable. This warranty gives you specific legal rights and you may have other rights which vary depending on your province or territory.

WARRANTY SERVICE

For product operation and information assistance, please contact:

Our Customer Care Centre:
 Telephone: 1-800-99-LUMIX (1-800-995-8649)
 Fax #: (905) 238-2360
 Email link: lumixconcierge@ca.panasonic.com

For defective product exchange within the warranty period, please contact the original Dealer or our Customer Care Centre.

FRANÇAIS

Modèle DMW-DCC14

Ce coupleur c.c. sert à raccorder l'adaptateur secteur à l'appareil photo numérique.

- Assurez-vous de toujours utiliser un adaptateur secteur de marque Panasonic (modèle DMW-AC5; en option). N'utilisez aucun autre adaptateur que le DMW-AC5. Autrement, cela pourrait entraîner des défauts de fonctionnement.
- Pour les plus récentes informations sur les dispositifs compatibles, consultez le manuel d'utilisation, catalogue ou site Web de l'appareil photo numérique.

■ Comment l'utiliser

Noms des composants :

- Ⓐ: Couverture du logement de la carte/batterie
- Ⓑ: Coupleur c.c.
- Ⓒ: Prise d'alimentation c.c. [DC IN]
- Ⓓ: Rabat du connecteur du coupleur c.c.
- Ⓔ: Marques indicatives du sens d'insertion
- Ⓕ: Adaptateur secteur
- Ⓖ: Câble CA

Préparatifs :

- Mettez l'appareil hors marche.
- Raccordez le câble CA à l'adaptateur secteur et branchez-le dans une prise secteur.

Comment connecter :

- Ouvrez le couvercle du logement de la carte/ batterie.
- Insérez le coupleur c.c. en faisant attention à son orientation.
- Ouvrez le rabat du connecteur du coupleur.
 - Appuyez sur le rabat de l'intérieur pour l'ouvrir.
- Fermez bien le couvercle du logement de la carte/ batterie.
- Connectez l'adaptateur secteur à la prise [DC IN] du coupleur c.c. (Connectez en alignant les marques indicatives du sens d'insertion.)

■ Précautions d'utilisation

- Assurez-vous de lire le manuel d'utilisation de votre appareil photo numérique.
- Si le coupleur c.c. n'est pas nécessaire, retirez-le de l'adaptateur secteur et de l'appareil photo numérique. De plus, gardez fermé le rabat du connecteur du coupleur.
- Lorsque le coupleur c.c. et l'adaptateur secteur sont connectés, l'appareil photo numérique ne peut être placé à la verticale. Il est donc recommandé de déposer l'appareil sur un linge doux.
- L'appareil photo chauffe pendant l'utilisation. Ceci n'est pas un défaut de fonctionnement.

■ Spécifications

Les spécifications pourraient être modifiées sans préavis.

Dimensions : Environ 41,6 mm (L)×34,2 mm (H)×8,7 mm (P) [1,64 po (L)×1,35 po (H)×0,34 po (P)]

Masse (poids) : Environ 7,4 g/0,01631 lb

-Si vous voyez ce symbole-

Informations relatives à l'évacuation des déchets, destinées aux utilisateurs d'appareils électriques et électroniques (appareils ménagers domestiques)

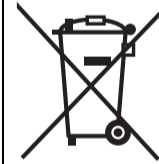

Lorsque ce symbole figure sur les produits et/ou les documents qui les accompagnent, cela signifie que les appareils électriques et électroniques ne doivent pas être jetés avec les ordures ménagères. Pour que ces produits subissent un traitement, une récupération et un recyclage appropriés, envoyez-les dans les points de collecte désignés,

où ils peuvent être déposés gratuitement. Dans certains pays, il est possible de renvoyer les produits au revendeur local en cas d'achat d'un produit équivalent. En éliminant correctement ce produit, vous contribuerez à la conservation des ressources vitales et à la prévention des éventuels effets négatifs sur l'environnement et la santé humaine qui pourraient survenir dans le cas contraire. Afin de connaître le point de collecte le plus proche, veuillez contacter vos autorités locales. Des sanctions peuvent être appliquées en cas d'élimination incorrecte de ces déchets, conformément à la législation nationale.

Utilisateurs professionnels de l'Union européenne

Pour en savoir plus sur l'élimination des appareils électriques et électroniques, contactez votre revendeur ou fournisseur.

Informations sur l'évacuation des déchets dans les pays ne faisant pas partie de l'Union européenne
Ce symbole n'est reconnu que dans l'Union européenne. Pour vous débarrasser de ce produit, veuillez contacter les autorités locales ou votre revendeur afin de connaître la procédure d'élimination à suivre.

Pour le Canada

Panasonic Canada Inc.

5770, Ambler Drive, Mississauga (Ontario) L4W 2T3

PRODUIT PANASONIC – GARANTIE LIMITÉE

Panasonic Canada Inc. garantit que ce produit est exempt de défauts de matériaux et de main-d'œuvre dans un contexte d'utilisation normale pendant la période indiquée ci-après à compter de la date d'achat original et, dans l'éventualité d'une défectuosité, accepte, à sa discrétion, de (a) réparer le produit avec des pièces neuves ou remises à neuf, (b) remplacer le produit par un produit neuf ou remis à neuf d'une valeur équivalente ou (c) rembourser le prix d'achat. La décision de réparer, remplacer ou rembourser appartient à Panasonic Canada Inc.

Appareils photo numériques	Un (1) an, pièces et main-d'œuvre
Périphériques pour appareils photo numériques	Un (1) an, pièces et main-d'œuvre
Accessoires d'appareils photo numériques	Quatre-vingt-dix (90) jours, pièces et main-d'œuvre

La présente garantie n'est fournie qu'à l'acheteur original d'un des produits de marque Panasonic indiqués plus haut, ou à la personne l'ayant reçu en cadeau, vendu par un détaillant Panasonic agréé au Canada et utilisé au Canada. Le produit ne doit pas avoir été « vendu tel quel » et doit avoir été livré à l'état neuf dans son emballage d'origine.

POUR ÊTRE ADMISSIBLE AUX SERVICES AU TITRE DE LA PRÉSENTE GARANTIE, LA PRÉSENTATION D'UN REÇU D'ACHAT OU DE TOUTE AUTRE PIÈCE JUSTIFICATIVE DE LA DATE D'ACHAT ORIGINAL, INDIQUANT LE MONTANT PAYÉ ET LE LIEU DE L'ACHAT, EST REQUISE.

RESTRICTIONS ET EXCLUSIONS

La présente garantie COUVRE SEULEMENT les défaillances attribuables à un défaut des matériaux ou à un vice de fabrication et NE COUVRE PAS l'usure normale ni les dommages esthétiques. La présente garantie NE COUVRE PAS NON PLUS les dommages subis pendant le transport, les défaillances causées par des produits non fournis par Panasonic Canada Inc. ni celles résultant d'un accident, d'un usage abusif ou impropre, de négligence, d'une maintenance inadéquate, d'une mauvaise application, d'une altération, d'une installation ou de réglages impropres, d'un mauvais réglage des contrôles de l'utilisateur, d'un mauvais entretien, de piles inadéquates, d'une surtension temporaire, de la foudre, d'une modification, de la pénétration de sable, de liquides ou d'humidité, d'une utilisation commerciale (dans un hôtel, un bureau, un restaurant ou tout autre usage par affaires ou en location), d'une réparation effectuée par une entité autre qu'un centre de service Panasonic agréé ou encore d'une catastrophe naturelle.

Les piles sèches, les cartouches d'encre et le papier sont également exclus de la présente garantie. Les piles rechargeables sont couvertes par une garantie de quatre-vingt-dix (90) jours à compter de la date d'achat original.

CETTE GARANTIE LIMITÉE ET EXPRESSE REMPLACE TOUTE AUTRE GARANTIE, EXPRESSE OU IMPLICITE, INCLUANT LES GARANTIES IMPLICITES DU CARACTÈRE ADEQUAT POUR LA COMMERCIALISATION ET UN USAGE PARTICULIER. PANASONIC CANADA INC. N'AURA D'OBLIGATION EN AUCUNE CIRCONSTANCE POUR TOUT DOMMAGE DIRECT, INDIRECT OU CONSÉCUTIF RÉSULTANT DE L'UTILISATION DE CE PRODUIT OU DÉCOULANT DE TOUTE DÉROGATION À UNE GARANTIE EXPRESSE OU IMPLICITE. (À titre d'exemples, cette garantie exclut les dommages relatifs à une perte de temps, le transport jusqu'à et depuis un centre de service agréé, la perte ou la détérioration de supports ou d'images, de données ou de tout autre contenu en mémoire ou enregistré. Cette liste n'est pas exhaustive et n'est fournie qu'à des fins explicatives.)

Certaines juridictions ne reconnaissent pas les exclusions ou limitations de dommages indirects ou consécutifs, ou les exclusions de garanties implicites. Dans de tels cas, les limitations stipulées ci-dessus peuvent ne pas être applicables. La présente garantie vous confère des droits précis; vous pourriez aussi avoir d'autres droits pouvant varier selon votre province ou territoire de résidence.

SERVICE SOUS GARANTIE

Pour tout renseignement sur les produits et de l'assistance technique, veuillez communiquer avec :

Centre de service à la clientèle :
Téléphone : 1-800-99-LUMIX (1-800-995-8649)
Télécopieur : (905) 238-2360
Lien courriel : lumixconcierge@ca.panasonic.com

Pour le remplacement d'un produit défectueux pendant la période de la garantie, veuillez communiquer avec le revendeur d'origine ou notre centre de service à la clientèle.

DEUTSCH

Model Nr. DMW-DCC14

Dieses DC-Verbindungsstück ist zum Anschluss des Netzadapters und der Digital-Kamera bestimmt.

- Verwenden Sie nur das Originalnetzteil von Panasonic (DMW-AC5; Sonderzubehör). Es darf nur das DMW-AC5 Netzteil verwendet werden. Andere Netzteile können zu Fehlfunktionen führen.
- Für die jüngsten Informationen zu kompatiblen Geräten siehe in der Bedienungsanleitung, im Katalog oder auf der Webseite zur Digital-Kamera.

■ So verwenden Sie das Kabel

Bezeichnung der einzelnen Teile:

- Ⓐ: Karten-/Akkufach-Abdeckung
- Ⓑ: DC-Verbindungsstück
- Ⓒ: [DC IN]-Anschluss
- Ⓓ: Abdeckung für den Anschluss des DC-Verbindungsstücks
- Ⓔ: Markierungen für die Einsteckrichtung
- Ⓕ: Netzteil
- Ⓖ: Netzkabel

Vorbereitung:

- Schalten Sie die Kamera aus.
- Schließen Sie das Netzkabel an das Netzteil an und stecken Sie den Netzstecker in eine Steckdose.

Verbindung:

- Öfnen Sie die Karten-/Akkufach-Abdeckung.
- Achten Sie beim Einstecken auf die Ausrichtung des DC-Verbindungsstücks.
- Öffnen Sie die Abdeckung für das DC-Verbindungsstück.
 - Öffnen Sie die Abdeckung des Verbindungsstücks von innen.
- Schließen Sie die Karten-/Akkufach-Abdeckung und stellen Sie sicher, dass sie fest geschlossen ist.
- Schließen Sie das Netzteil an den DC-Eingang des DC-Verbindungsstücks an. (richten Sie dafür die Markierungen für die Einsteckrichtung aneinander aus.)

■ Sicherheitshinweise für die Verwendung

- Lesen Sie die Bedienungsanleitung Ihrer Digitalkamera sorgfältig durch.
- Wenn das DC-Verbindungsstück nicht benötigt wird, trennen Sie das Netzteil vom DC-Verbindungsstück und nehmen Sie es aus der Digitalkamera heraus. Halten Sie außerdem die Abdeckung für das DC-Verbindungsstück geschlossen.
- Wenn das DC-Verbindungsstück und das Netzteil verbunden sind, kann die Digitalkamera nicht aufrecht gestellt werden. Wenn Sie die Kamera ablegen und bedienen, sollten Sie sie auf einer weichen Unterlage platzieren.
- Die Kamera erwärmt sich während des Betriebs. Dabei handelt es sich nicht um eine Fehlfunktion.

■ Technische Daten

Die Spezifikationen können ohne Ankündigung geändert werden.

Abmessungen: ca. 41,6 mm (B)×34,2 mm (H)×8,7 mm (T)

Gewicht: ca. 7,4 g

-Bedeutung des nachstehend abgebildeten Symbols-

Benutzerinformationen zur Entsorgung von elektrischen und elektronischen Geräten (private Haushalte)



Entsprechend der grundlegenden Firmengrundsätzen der Panasonic-Gruppe wurde ihr Produkt aus hochwertigen Materialien und Komponenten entwickelt und hergestellt, die recycelbar und wieder verwendbar sind. Dieses Symbol auf Produkten und/oder begleitenden Dokumenten bedeutet, dass elektrische und

elektronische Produkte am Ende ihrer Lebensdauer vom Hausmüll getrennt entsorgt werden müssen. Bringen Sie bitte diese Produkte für die Behandlung, Rohstoffrückgewinnung und Recycling zu den eingerichteten kommunalen Sammelstellen bzw. Wertstoffsammelhöfen, die diese Geräte kostenlos entgegennehmen.Die ordnungsgemäße Entsorgung dieses Produkts dient dem Umweltschutz und verhindert mögliche schädliche Auswirkungen auf Mensch und Umwelt, die sich aus einer unsachgemäßen Handhabung der Geräte am Ende Ihrer Lebensdauer ergeben könnten. Genauere Informationen zur nächstgelegenen Sammelstelle bzw. Recyclinghof erhalten Sie bei Ihrer Gemeindeverwaltung.

Für Geschäftskunden in der Europäischen Union
Bitte treten Sie mit Ihrem Händler oder Lieferanten in Kontakt, wenn Sie elektrische und elektronische Geräte entsorgen möchten. Er hält weitere Informationen für sie bereit.

Informationen zur Entsorgung in Ländern außerhalb der Europäischen Union
Dieses Symbol ist nur in der Europäischen Union gültig.

ITALIANO

Modello N. DMW-DCC14

Questo DC coupler deve essere utilizzato per il collegamento tra l'alimentatore CA la fotocamera digitale.

- Utilizzare sempre un adattatore CA Panasonic originale (DMW-AC5; opzionale). Non utilizzare adattatori CA diversi dal modello DMW-AC5. In caso contrario è possibile che si verifichino dei malfunzionamenti.
- Per le informazioni più recenti sui dispositivi compatibili, consultare le istruzioni per l'uso, il catalogo o il sito Web della fotocamera digitale.

■ Utilizzo

Nome dei componenti:

- Ⓐ: Sportello scheda/batteria
- Ⓑ: DC coupler
- Ⓒ: Presa [DC IN]
- Ⓓ: Coperchio DC coupler
- Ⓔ: Indicatori del senso di inserimento
- Ⓕ: Adattatore CA
- Ⓖ: Cavo CA

Preparazione:

- Spegnere la fotocamera.
- Collegare il cavo CA all'adattatore CA e ad una presa di corrente.

Come effettuare il collegamento:

- Aprire lo sportello della scheda/batteria.
- Inserire facendo attenzione al senso dell'DC coupler.
- Aprire lo sportello dell'coupler.
 - Aprire il coperchio dell'accoppiatore dall'interno.
- Chiudere lo sportello della scheda/batteria e accertarsi che sia chiuso.
- Collegare l'adattatore CA al terminale [DC IN] dell'DC coupler. (collegare allineando gli indicatori del senso di inserimento.)

■ Precauzioni per l'uso

- Leggere le istruzioni per l'utilizzo della fotocamera digitale.
- Se l'DC coupler non è necessario, staccarlo dall'adattatore CA e rimuoverlo dalla fotocamera digitale. Inoltre, mantenerlo chiuso lo sportello del coupler.
- Quando l'DC coupler e l'adattatore CA sono collegati, la fotocamera non può rimanere in piedi. Quando si appoggia e si utilizza questa fotocamera, si raccomanda di posizionarla su un panno soffice.
- La fotocamera si riscalda durante l'utilizzo. Non si tratta di un malfunzionamento.

■ Specifiche

È possibile che le specifiche subiscano delle modifiche senza preavviso.

Dimensioni: Circa 41,6 mm (W)×34,2 mm (H)×8,7 mm (D)

Peso: Circa 7,4 g

-Se vedete questo simbolo-

Informazioni per gli utenti sullo smaltimento di apparecchiature elettriche ed elettroniche obsolete (per i nuclei familiari privati)

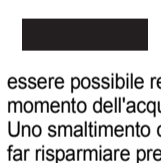

Questo simbolo sui prodotti e/o sulla documentazione di accompagnamento significa che i prodotti elettrici ed elettronici usati non devono essere mescolati con i rifiuti domestici generici. Per un corretto trattamento, recupero e riciclaggio, portare questi prodotti ai punti di raccolta designati, dove verranno accettati gratuitamente. In alternativa, in alcune nazioni potrebbe essere possibile restituire i prodotti al rivenditore locale, al momento dell'acquisto di un nuovo prodotto equivalente. Uno smaltimento corretto di questo prodotto contribuirà a far risparmiare preziose risorse ed evitare potenziali effetti negativi sulla salute umana e sull'ambiente, che potrebbero derivare, altrimenti, da uno smaltimento inappropriato. Per ulteriori dettagli, contattare la propria autorità locale o il punto di raccolta designato più vicino.

In caso di smaltimento errato di questo materiale di scarto, potrebbero venire applicate delle penali, in base alle leggi nazionali.

Per gli utenti aziendali nell'Unione Europea

Qualora si desideri smaltire apparecchiature elettriche ed elettroniche, contattare il rivenditore o il fornitore per ulteriori informazioni.

Informazioni sullo smaltimento in nazioni al di fuori dell'Unione Europea

Questo simbolo è valido solo nell'Unione Eroupea. Qualora si desideri smaltire questo prodotto, contattare le autorità locali o il rivenditore e chiedere informazioni sul metodo corretto di smaltimento.

ESPAÑOL

Modelo N. DMW-DCC14

El adaptador DC está destinado para ser usado para conectar el adaptador de CA y la cámara digital.

- Siempre utilice un adaptador de CA original de Panasonic (DMW-AC5; opcional). No use ningún otro adaptador de CA que no sea el DMW-AC5. Puede causar fallas.
- Para obtener la última información sobre los dispositivos compatibles, vea las instrucciones de funcionamiento, el catálogo o el sitio web de la cámara digital.

■ Cómo usarlo

Nombres de componentes:

- Ⓐ: Tapa de la tarjeta/batería
- Ⓑ: Adaptador DC
- Ⓒ: Toma [DC IN]

- Ⓓ: Tapa del adaptador DC
- Ⓔ: Marcas de dirección de inserción
- Ⓕ: Adaptador de CA
- Ⓖ: Cable de CA

Preparación:

- Apague la cámara.
- Conecte el cable de CA y el adaptador de CA a un tomacorriente de pared.

Cómo conectar:

- Abra la tapa de la tarjeta/batería.
- Inserte poniendo cuidado en la dirección del adaptador DC.
- Abra la tapa del adaptador.
 - Empuje para abrir la cubierta del acoplador desde el interior.
- Cierre la tapa de la tarjeta/batería y asegúrese de que ésta esté cerrada.
- Conecte el adaptador de CA al terminal de [DC IN] del adaptador DC. (conecte alineando las marcas de dirección de inserción.)

■ Precauciones para el uso

- Lea las instrucciones de funcionamiento de su cámara digital.
- Si no es necesario el adaptador DC, entonces quítelo del adaptador de CA y la cámara digital. Asimismo, mantenga cerrada la tapa del adaptador.
- Cuando estén conectados el adaptador DC y el adaptador de CA, la cámara digital no puede estar vertical. Cuando apoya y hace funcionar esta cámara, le recomendamos que la ponga sobre un paño blando.
- La cámara se calienta durante el uso. Esto no es un funcionamiento defectuoso.

■ Especificaciones

Las especificaciones están sujetas a cambio sin previo aviso.

Dimensiones: Aprox. 41.6 mm (W)×34.2 mm (H)×8.7 mm (D)

Peso: Aprox. 7.4 g

-Si ve este simbolo-

Información sobre la eliminación para los usuarios de equipos eléctricos y electrónicos usados (particulares)

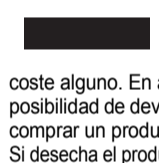

La aparición de este símbolo en un producto y/o en la documentación adjunta indica que los productos eléctricos y electrónicos usados no deben mezclarse con la basura doméstica general. Para que estos productos se sometan a un proceso adecuado de tratamiento, recuperación y reciclaje, líveles a los puntos de recogida designados, donde los admirarán sin coste alguno. En algunos países existe también la posibilidad de devolver los productos a su minorista local al comprar un producto nuevo equivalente.

Si desecha el producto correctamente, estará contribuyendo a preservar valiosos recursos y a evitar cualquier posible efecto negativo en la salud de las personas y en el medio ambiente que pudiera producirse debido al tratamiento inadecuado de desechos. Póngase en contacto con su autoridad local para que le informen detalladamente sobre el punto de recogida designado más cercano. De acuerdo con la legislación nacional, podrían aplicarse multas por la eliminación incorrecta de estos desechos.

Para empresas de la Unión Europea

Si desea desechar equipos eléctricos y electrónicos, póngase en contacto con su distribuidor o proveedor para que le informe detalladamente.

Información sobre la eliminación en otros países no pertenecientes a la Unión Europea

Este símbolo sólo es válido en la Unión Europea. Si desea desechar este producto, póngase en contacto con las autoridades locales o con su distribuidor para que le informen sobre el método correcto de eliminación.

中文

型號 DMW-DCC14

- 本 DC 電源組用於連接 AC 整流器和數位相機。
- 請始終使用正品的 Panasonic AC 整流器（DMW-AC5；可選件）。請勿使用 DMW-AC5 以外的其他任何 AC 整流器。否則，可能會導致故障。
- 有關相容的裝置的最新資訊，請參閱數位相機的使用說明書、目錄或網站。

■ 如何使用

元件名稱：

- Ⓐ：記憶卡 / 電池蓋
- Ⓑ：DC 電源組
- Ⓒ：[DC IN] 接口
- Ⓓ：DC 電源組蓋
- Ⓔ：插入方向標記
- Ⓕ：AC 整流器
- Ⓖ：AC 電源線

準備：

- 關閉相機。
- 將 AC 電源線連接到 AC 整流器和壁裝電源插座上。

如何連接：

- 開啓記憶卡 / 電池蓋。
- 注意 DC 電源組的方向將其插入。
- 開啓電源組蓋。
 - 從內部推開電源組蓋。
- 關閉記憶卡 / 電池蓋，並確保其被關上。
- 將 AC 整流器連接到 DC 電源組的 [DC IN] 端口上。（通過對準插入方向標記進行連接。）

■ 使用時的注意事項

- 請務必閱讀您的數位相機的使用說明書。
- 如果不需要 DC 電源組，請從 AC 整流器和數位相機上將其取下。此外，請使電源組蓋保持關閉狀態。
- 連接了 DC 電源組和 AC 整流器時，數位相機無法豎立放置。放倒並操作本相機時，建議將數位相機放置在軟布上。
- 使用時，相機會變熱。這並非故障。

■ 規格

規格如有變更，恕不另行通知。

尺寸：約 41.6 mm（寬）×34.2 mm（高）×8.7 mm（深）

重量：約 7.4 g

- 如果看到此符號的話 -



РУССКИЙ ЯЗЫК

Модель №. DMW-DCC14

Этот DC переходник предназначен для подключения сетевого адаптера к цифровой фотокамере.

- Всегда используйте только оригинальный адаптер переменного тока производства Panasonic (DMW-AC5; не входит в комплект поставки). Не используйте никакие другие адаптеры переменного тока, кроме DMW-AC5. Это может привести к неисправности.
- Для получения свежайшей информации о совместимых устройствах см. инструкции по эксплуатации, каталоги или веб-сайту цифровой фотокамеры.

■ Правила использования

Названия составных частей:

- Ⓐ: Дверца для ввода карты/аккумулятора
- Ⓑ: DC переходник
- Ⓒ: Гнездо [DC IN]
- Ⓓ: Крышка DC переходника
- Ⓔ: Метки направления вставки
- Ⓕ: Адаптер переменного тока
- Ⓖ: Кабель переменного тока

Подготовка:

- Выключите камеру.
- Подключите кабель переменного тока к адаптеру переменного тока и электрической розетке.

Указания по подключению:

- Откройте дверцу отсека для карты/аккумулятора.
- Вставьте, обращая внимание на направление DC переходника.
- Откройте крышку переходника.
 - Нажмите на крышку переходника и откройте её изнутри.
- Закройте дверцу отсека карты/аккумулятора, убедитесь, что она закрыта.
- Подключите адаптер переменного тока к разьему [DC IN] DC переходника. (При подключении совместите метки направления вставки.)

■ Меры предосторожности при использовании

- Обязательно изучите инструкцию по эксплуатации своей цифровой камеры.
- Если в DC переходнике нет необходимости, отсоедините его от адаптера переменного тока и цифровой камеры. Держите также крышку переходника закрытой.
- Когда DC переходник и адаптер переменного тока подключены, цифровая камера не может находиться в вертикальном положении. Кладя камеру и работая с ней, рекомендуется класть цифровую камеру на мягкую ткань.
- Во время работы камера нагревается. Это не является неисправностью.

■ Технические характеристики

Технические характеристики могут быть изменены без уведомления.

Размеры: Прибл. 41,6 мм (Ш)×34,2 мм (В)×8,7 мм (Г)

Масса: Прибл. 7,4 г

-Если Вы увидите такой символ-

Информация по обращению с отходами для стран, не входящих в Европейский Союз



Действие этого символа распространяется только на Европейский Союз. Если Вы собираетесь выбросить данный продукт, узнайте в местных органах власти или у дилера, как следует поступать с отходами такого типа.